

Thomas d'Aquin (saint ; 1225-1274). (latin). 1906-1992]Sancti Thomae de Aquino opera omnia . Tomus XLV. 1, Sentencia libri "De anima". 1995.

1/ Les contenus accessibles sur le site Gallica sont pour la plupart des reproductions numériques d'oeuvres tombées dans le domaine public provenant des collections de la BnF. Leur réutilisation s'inscrit dans le cadre de la loi n°78-753 du 17 juillet 1978 :

\*La réutilisation non commerciale de ces contenus est libre et gratuite dans le respect de la législation en vigueur et notamment du maintien de la mention de source.

\*La réutilisation commerciale de ces contenus est payante et fait l'objet d'une licence. Est entendue par réutilisation commerciale la revente de contenus sous forme de produits élaborés ou de fourniture de service.

Cliquer [ici](#) pour accéder aux tarifs et à la licence

2/ Les contenus de Gallica sont la propriété de la BnF au sens de l'article L.2112-1 du code général de la propriété des personnes publiques.

3/ Quelques contenus sont soumis à un régime de réutilisation particulier. Il s'agit :

\*des reproductions de documents protégés par un droit d'auteur appartenant à un tiers. Ces documents ne peuvent être réutilisés, sauf dans le cadre de la copie privée, sans l'autorisation préalable du titulaire des droits.

\*des reproductions de documents conservés dans les bibliothèques ou autres institutions partenaires. Ceux-ci sont signalés par la mention Source gallica.BnF.fr / Bibliothèque municipale de ... (ou autre partenaire). L'utilisateur est invité à s'informer auprès de ces bibliothèques de leurs conditions de réutilisation.

4/ Gallica constitue une base de données, dont la BnF est le producteur, protégée au sens des articles L341-1 et suivants du code de la propriété intellectuelle.

5/ Les présentes conditions d'utilisation des contenus de Gallica sont régies par la loi française. En cas de réutilisation prévue dans un autre pays, il appartient à chaque utilisateur de vérifier la conformité de son projet avec le droit de ce pays.

6/ L'utilisateur s'engage à respecter les présentes conditions d'utilisation ainsi que la législation en vigueur, notamment en matière de propriété intellectuelle. En cas de non respect de ces dispositions, il est notamment passible d'une amende prévue par la loi du 17 juillet 1978.

7/ Pour obtenir un document de Gallica en haute définition, contacter [reutilisation@bnf.fr](mailto:reutilisation@bnf.fr).

**SANCTI THOMAE DE AQUINO**

**OPERA OMNIA**

**IUSSU LEONIS XIII P. M. EDITA**

**TOMUS XLV, 1**

**SENTENTIA LIBRI DE ANIMA**

**CURA ET STUDIO  
FRATRUM PRAEDICATORUM**

**COMMISSIO LEONINA**  
Piazza Pietro d'Iliria, 1  
00153 ROMA

**LIBRAIRIE PHILOSOPHIQUE J. VRIN**  
6, Place de la Sorbonne  
75005 PARIS

**1984**



*Quaestiones disputatae  
de veritate*

Qu. 1

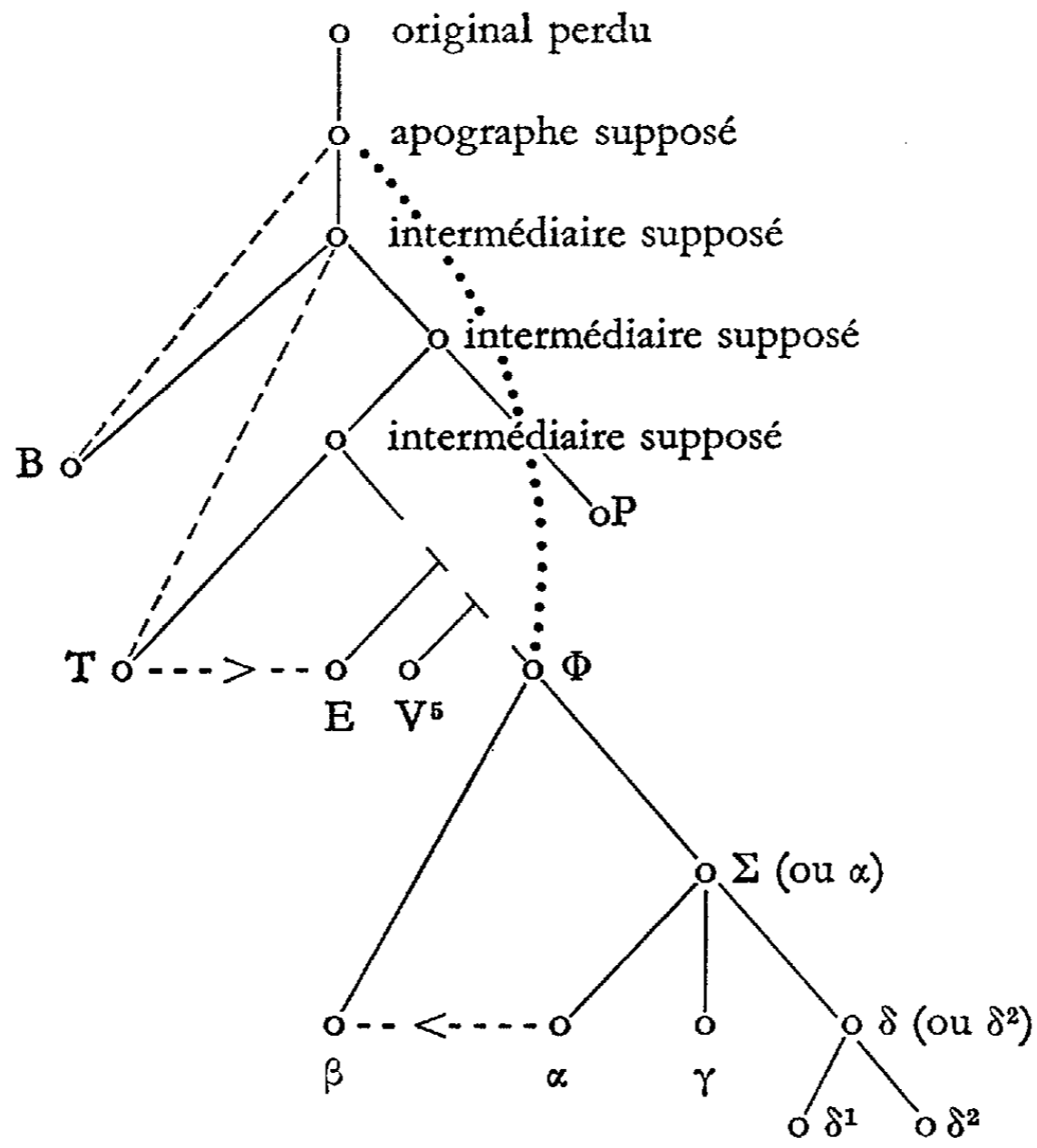

QQ. 2 - 22  
(Après 22 11 204  
seul subsiste Φ)

première hypothèse

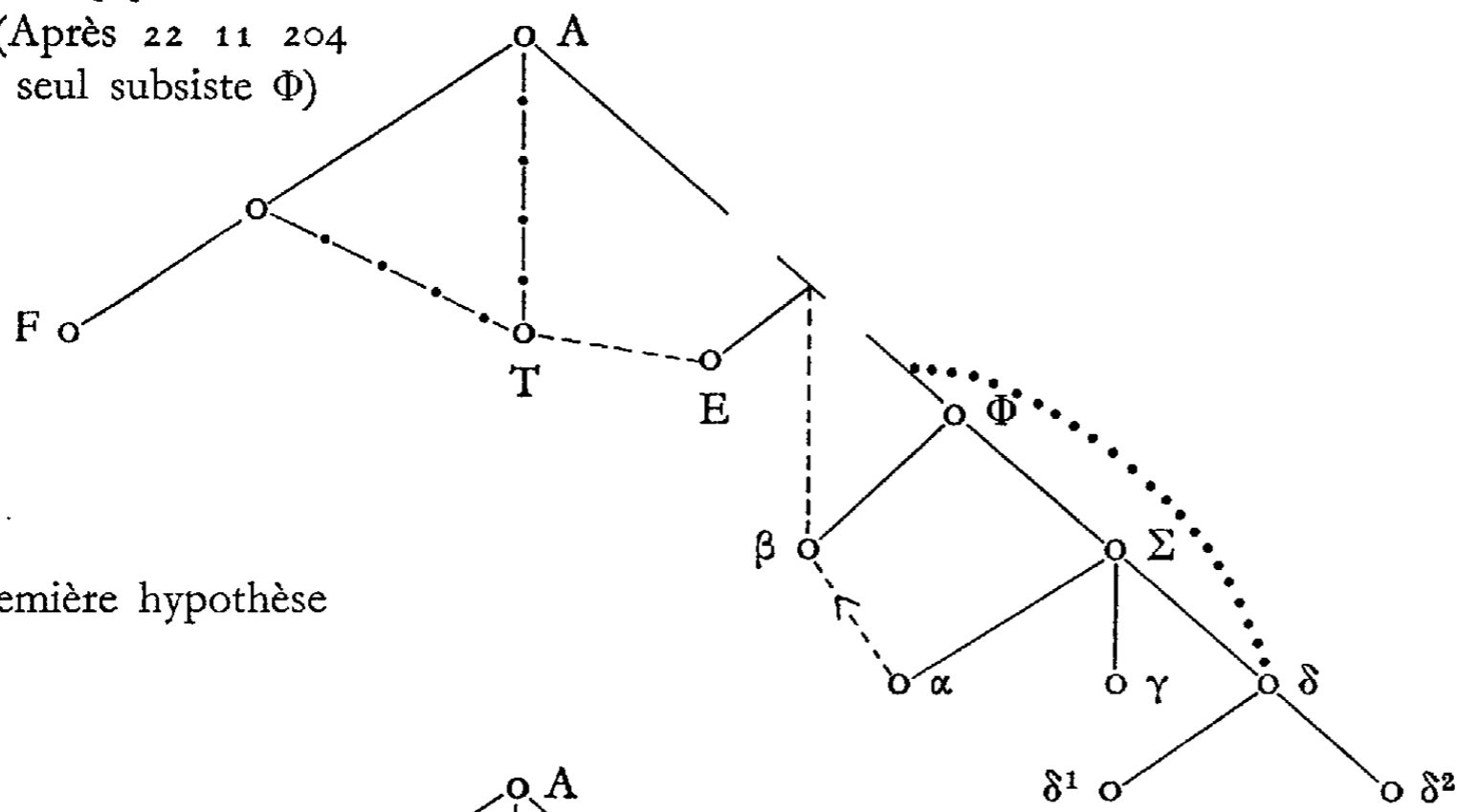

deuxième hypothèse

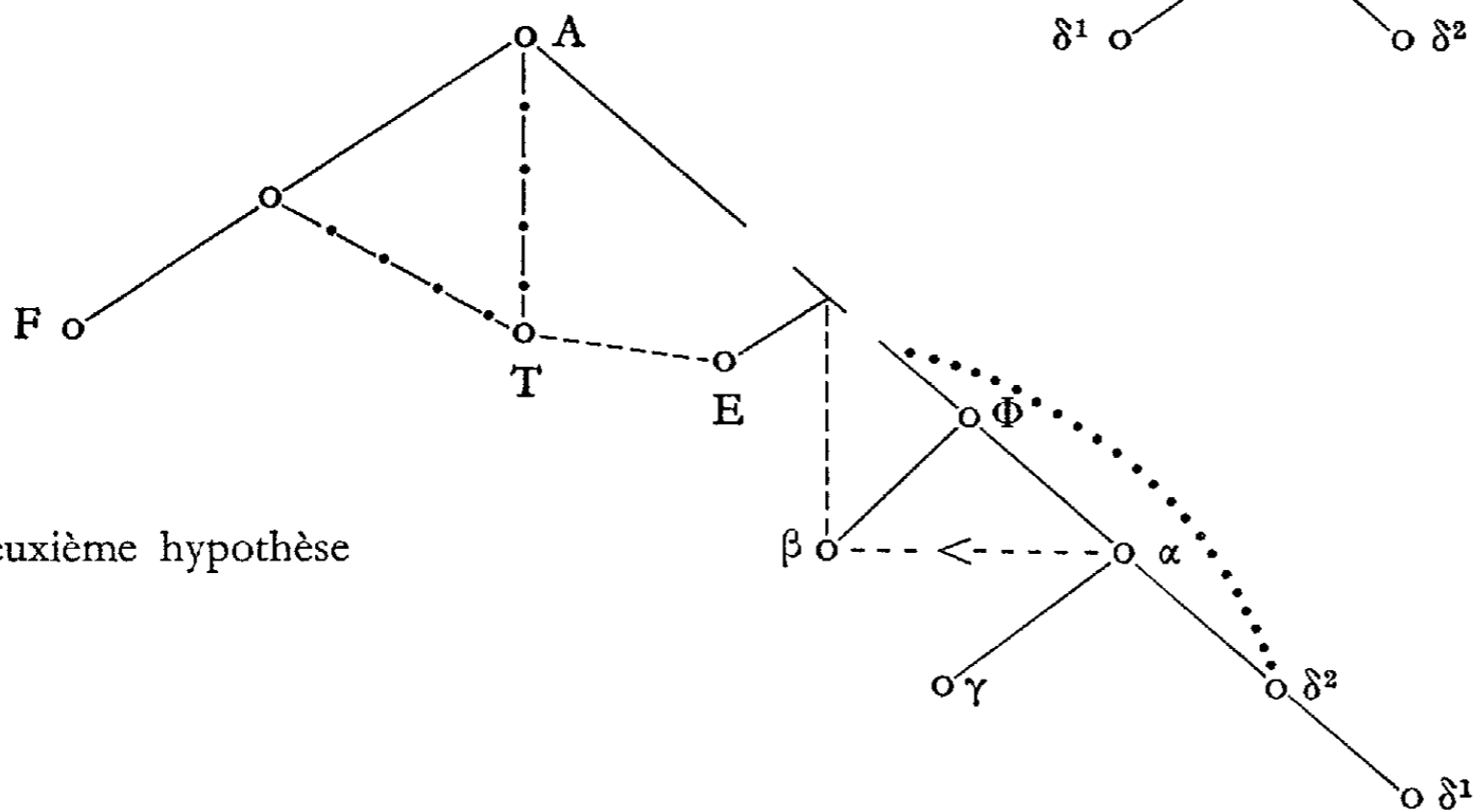

*Quaestiones disputatae de veritate*

SIGLA CODICUM

Quaestio 1

- B Bibl. Apost. Vat., Vat. lat. 781 ff. 42 ra - 47 ra  
 E Erfurt, Wiss. Bibl. d. Stadt, Amplon. Fol. 311  
 P Paris, Bibl. Nat., lat. 15810  
 T Troyes, Bibl. Municip. 506 ff. 95 ra - 106 vb  
 V<sup>6</sup> Bibl. Apos. Vat., Vat. lat. 4426 (art. 1 tantum)  
 Φ *ut infra*

QQ. 2 - 22 a.11

- A Bibl. Apost. Vat., Vat. lat. 781 ff. 51 ra - 140 vb  
 F Firenze, Bibl. Laurenz., Santa Croce Plut. XXIX dextr. 8 (q.13 aa.1-2)  
 P Paris, Bibl. Nat., lat. 15810 (*ex occasione*)  
 V Vincentius Bellovac., Spec. Natur. 26 cc.101-110 (q.13)  
 Φ *ut infra*

QQ. 22 a.11 204 - 29

- P Paris, Bibl. Nat., lat. 15810 (*ex occasione*)

- |   |   |   |   |   |   |   |   |  |
|---|---|---|---|---|---|---|---|--|
| Φ   | } | α | { | Kl Klosterneuburg, Stiftsbibl. 275                              |   |   |   |  |
|   |   |   |   | O <sup>1</sup> Oxford, Balliol Coll. 48                         |   |   |   |  |
|   |   |   |   | O <sup>5</sup> Oxford, Merton Coll. I.3.1 (96)                  |   |   |   |  |
|   |   |   |   | Tr <sup>1</sup> Toulouse, Bibl. Municip. 243                    |   |   |   |  |
|   |   |   |   | <i>supplebunt</i>   |   |   |   |  |
|   |   |   |   | Ma <sup>3</sup> Paris, Bibl. Mazarine 805                       |   |   |   |  |
|   |   |   |   | V <sup>4</sup> Bibl. Apost. Vat., Vat. lat. 786                 |   |   |   |  |
|   |   |   |   | Av Avignon, Musée Calvet 257                                    |   |   |   |  |
|   |   |   |   | O <sup>2</sup> Oxford, Balliol Coll. 49                         |   |   |   |  |
|   |   |   |   | P <sup>2</sup> Paris, Bibl. Nat., lat. 15808                    |   |   |   |  |
| β   | { | β | { | Tr <sup>1</sup> Troyes, Bibl. Municip. 142                      |   |   |   |  |
|   |   |   |   | <i>supplebunt</i>   |   |   |   |  |
|   |   |   |   | Er <sup>3</sup> Erfurt, Wiss. Bibl. der Stadt, Amplon. Fol. 319 |   |   |   |  |
|   |   |   |   | Ve Venezia, Bibl. Naz. Marciana, Fondo ant. lat. 121 (1819)     |   |   |   |  |
|   |   |   |   | γ   | { | γ | { | L Leipzig, Universitätsbibl. 479                       |
|   |   |   |   |   |   |   |   | M München, Bayer. Staatsbibl., Clm 11285               |
|   |   |   |   |   |   |   |   | Ot <sup>3</sup> Bibl. Apost. Vat., Ottob. lat. 208     |
|   |   |   |   |   |   |   |   | <i>supplebit</i> q.1 a.1                               |
|   |   |   |   |   |   |   |   | O <sup>6</sup> Oxford, Corp. Chr. Coll. 490, fragmenta |
|   |   |   |   |   |   |   |   | δ  |
| O <sup>3</sup> Oxford, Lincoln Coll., Lat. 4                                |   |   |   |   |   |   |   |  |
| Ma <sup>3</sup> Paris, Bibl. Mazarine 806                                   |   |   |   |   |   |   |   |  |
| P <sup>1</sup> Paris, Bibl. Nat., lat. 3105                                 |   |   |   |   |   |   |   |  |
| <i>supplebunt</i>   |   |   |   |   |   |   |   |  |
| C <sup>2</sup> Cambridge, Pembroke Coll. 37                                 |   |   |   |   |   |   |   |  |
| Ot <sup>2</sup> Bibl. Apost. Vat., Ottob. lat. 204                          |   |   |   |   |   |   |   |  |
| C <sup>3</sup> Cambridge, Pembroke Coll. 127                                |   |   |   |   |   |   |   |  |
| K Köln, Stadtarchiv, Historisches Archiv G.B. f <sup>o</sup> 131            |   |   |   |   |   |   |   |  |
| O <sup>4</sup> Oxford, Merton Coll. I.1.6 (77)                              |   |   |   |   |   |   |   |  |
| Ot <sup>4</sup> Bibl. Apost. Vat., Ottob. lat. 214                          |   |   |   |   |   |   |   |  |
| <i>supplebit</i> q.5 a.9 315 - q.6 a.3 149                                  |   |   |   |   |   |   |   |  |
| K <sup>2</sup> Köln, Stadtarchiv, Historisches Archiv W. f <sup>o</sup> 142 |   |   |   |   |   |   |   |  |

**Sancti Thomae de Aquino Opera omnia**  
**t. XLV, 1**  
**Sentencia libri De anima**

---

**COMPARATIO NVMERORVM**

librorum et capitulorum commentarii S. Thomae in De anima

Edd ant.	Ed. Leon.
III 1	II 25
III 2	II 26
III 3	II 27
III 4	II 28
III 5	II 29
III 6	II 30
III 7	III 1
III 8	III 2
III 9	III 3
III 10	III 4
III 11	III 5
III 12	III 6
III 13	III 7
III 14	III 8
III 15	III 9
III 16	III 10
III 17	III 11
III 18	III 12

Ceteri non mutantur

**Sancti Thomae de Aquino Opera omnia**

**t. XLV, 2**

**Sententia libri De sensu**

---

**COMPARATIO NVMERORVM**

capitulorum commentarii S. Thomae in De sensu et sensato

<b>Edd ant.</b>	<b>Ed. Leon.</b>
<b>De sensu et sensato</b>	<b>De sensu et sensato</b>
Lect. 1	Prohemium
	<b>Tractatus I :</b>
	<b>De sensu exteriori</b>
Lect. 2	I 1
Lect. 3	I 2
Lect. 4	I 3
Lect. 5	I 4
Lect. 6	I 5
Lect. 7	I 6
Lect. 8	I 7
Lect. 9	I 8
Lect. 10	I 9
Lect. 11	I 10
Lect. 12	I 11
Lect. 13	I 12
Lect. 14	I 13
Lect. 15	I 14
Lect. 16	I 15
Lect. 17	I 16
Lect. 18	I 17
Lect. 19	I 18
<b>De memoria et reminiscencia</b>	<b>Tractatus II :</b>
Lect. 1	<b>De memoria et reminiscencia</b>
Lect. 2	II 1
Lect. 3	II 2
Lect. 4	II 3
Lect. 5	II 4
Lect. 6	II 5
Lect. 7	II 6
Lect. 8	II 7
	II 8

SANCTI  
THOMAE DE AQUINO  
OPERA OMNIA





SANCTI THOMAE DE AQUINO

OPERA OMNIA

IUSSU LEONIS XIII P. M. EDITA

TOMUS XLV, 1

SENTENCIA LIBRI DE ANIMA

CURA ET STUDIO  
FRATRUM PRAEDICATORUM

COMMISSIO LEONINA  
Piazza Pietro d'Iliria, 1  
00153 ROMA

LIBRAIRIE PHILOSOPHIQUE J. VRIN  
6, Place de la Sorbonne  
75005 PARIS

1984

La loi du 11 mars 1957 n'autorisant, aux termes des alinéas 2 et 3 de l'article 41, d'une part, que les « copies ou reproductions strictement réservées à l'usage privé du copiste et non destinées à une utilisation collective » et, d'autre part, que les analyses et les courtes citations dans un but d'exemple et d'illustration « toute représentation ou reproduction intégrale, ou partielle, faite sans le consentement de l'auteur ou de ses ayants droit ou ayants cause, est illicite » (Alinéa 1<sup>er</sup> de l'article 40).

Cette représentation ou reproduction, par quelque procédé que ce soit, constituerait donc une contrefaçon sanctionnée par les Articles 425 et suivants du Code Pénal.

© *Commissio Leonina*, 1984

ISBN 2-7116-9262-0 - Vrin

## PRÉFACE

CHAPITRE I : Les témoins du texte		
I. Les manuscrits.....	1*	
1. Manuscrits principaux.....	1*	
2. Extraits et fragments.....	14*	
II. Les éditions.....	19*	
III. Les œuvres inspirées par la <i>Sentencia</i> de saint Thomas.....	28*	
1. La <i>Sentencia libri De anima</i> de Gui Vernani.....	28*	
2. La <i>Lectura II et III De anima secundum sententiam venerabilis sancti Thome doctoris</i> de Jean Grimaldi..	30*	
3. L' <i>Expositio super tres libros de anima</i> de Dominique de Flandre.....	33*	
4. Les <i>Trium librorum de anima copulata</i> et l' <i>Expositio saluberrima</i> de Lambert de 's Heerenberg.....	34*	
5. Le <i>Liber de anima cum commentariolis diui Thomae</i> de Kilien Reuter.....	37*	
6. Le <i>Textus trium librorum de anima</i> de Johann Lindholz.....	39*	
7. Les <i>Eruditissimae dilucidationes</i> de Vincenzo Patina.....	40*	
IV. Les traductions médiévales.....	41*	
1. Le <i>Bi'ur Séfer Ha-néféš</i> , traduction hébraïque du XIV <sup>e</sup> siècle.....	41*	
2. La traduction grecque de Gennade Scholarios.....	43*	
CHAPITRE II : Critique textuelle		
I. Stemma général (d'après un test sur le ch. I 1).....	49*	
1. Distinction de la famille parisienne $\Phi$ et de la famille italienne $\Psi$ .....	49*	
2. Structure de la famille parisienne.....	51*	
Distinction $\Phi^1$ et $\Phi^2$ : 52* — L'exemplar tardif $\Phi^3$ : 53*		
3. Structure de la famille italienne.....	54*	
La branche principale $\Psi^1$ : 54* — La branche secondaire $\Psi^2$ : 58*		
4. Les groupes contaminés.....	65*	
5. La tradition imprimée.....	69*	
II. La famille parisienne : l'exemplar en 19 pièces.....	70*	
1. Délimitation des pièces.....	70*	
2. Répartition des manuscrits par pièces.....	72*	
III. La famille italienne.....	85*	
1. Permanence de la famille italienne.....	85*	
2. Variations de structure de la famille italienne..	89*	
3. Tableau des témoins de la famille italienne.....	115*	
4. Les réviseurs de la famille italienne.....	116*	
Conclusion : le texte italien, texte savant.....	128*	
CHAPITRE III : Le texte d'Aristote commenté par S. Thomas. La <i>Noua</i> de Guillaume de Moerbeke		
I. Les témoins.....	129*	
1. Les manuscrits.....	129*	
2. Les éditions.....	134*	
II. Les recensions.....	135*	
1. La recension parisienne ( <b>Np</b> ).....	135*	
Les deux exemplaria : 136* — Les deux jeux de pièces de l'exemplar primitif : <b>Np</b> <sup>1</sup> et <b>Np</b> <sup>2</sup> : 139* — Les deux jeux de pièces de l'exemplar dérivé : <b>Np</b> <sup>3a</sup> et <b>Np</b> <sup>3b</sup> : 150*.		
2. La recension italienne ( <b>Ni</b> ).....	157*	
Les témoins : 157* — Distinction de la recension italienne et de la recension parisienne : 157* — Les familles de la recension italienne : <b>Ni</b> <sup>1</sup> et <b>Ni</b> <sup>2</sup> : 158*.		
3. La recension de Ravenne ( <b>Nr</b> ).....	167*	
III. Le texte utilisé par saint Thomas ( <b>T</b> ).....	172*	
1. <b>T</b> , recension indépendante.....	173*	
2. Imperfection de <b>T</b> : ses infidélités à Guillaume de Moerbeke.....	176*	
<i>Sensiterium</i> : 176* — La distinction de l'intellect possible et de l'intellect agent : 178* — « Intus apparens » : 181* — « Ab aspalto, quod est quedam confectio ex succis herbarum » : 184* — « Finis cui » et « finis quo » : 188* — « Intellectus uidetur in fieri substancia quedam existens » : 192* — τὸ ἀπύρηνον : « quod sine gradu » : 197*.		
CHAPITRE IV : Les sources du commentaire		
I. Les notes des traducteurs.....	201*	
1. Les notes de la <i>Vetus</i> de Jacques de Venise...	201*	
2. Les notes de la <i>Noua</i> de Guillaume de Moerbeke.....	204*	
Existence de notes dans les traductions de		

Moerbeke : 204* — Une note de Moerbeke à 427a26 lue par S. Thomas : 208* — Une note de Moerbeke à 424b22 conservée par S. Thomas : « Apud Grecos hic incipit tercius liber » : 210*.	
II. Le commentaire d'Averroès.....	218*
1. Caractéristiques du Grand commentaire sur le livre De l'âme.....	218*
2. Le Grand commentaire sur le livre De l'âme dans l'œuvre de S. Thomas.....	221*
3. Sérénité de S. Thomas dans son commentaire au <i>De anima</i> .....	225*
III. Les commentaires de la <i>Vetus</i> .....	235*
1. L' <i>Expositio librorum II-III de anima</i> du Ps.-Pierre d'Espagne.....	236*
2. La <i>Sentencia cum questionibus</i> de Pierre d'Espagne (Toulouse, vers 1240?).....	239*
3. La <i>Sentencia super secundum et tercium de anima</i> d'un maître ès arts (Paris ?; vers 1246/47)....	242*
4. Les notes d'un étudiant sur la <i>Sentencia cum questionibus</i> d'un maître ès arts (vers 1246/47)....	244*
5. La <i>Sentencia super librum de anima</i> d'Adam de Bocfeld.....	247*
6. Les <i>Questiones super librum de anima</i> d'un maître ès arts (Oxford, vers 1250?).....	251*
7. Saint Albert, commentateur de la <i>Vetus</i> .....	256*
8. Les <i>Questiones in I-II de anima</i> de Geoffroy d'Aspall, vers 1260.....	259*
9. Les <i>Questiones in tres libros de anima</i> d'un maître ès arts (vers 1260).....	261*
10. Les <i>Questiones in II-III de anima</i> d'un maître ès arts (vers 1260).....	266*
11. Saint Thomas, utilisateur de la <i>Vetus</i> (1247-vers 1264).....	267*
IV. La paraphrase de Thémistius traduite par Guillaume de Moerbeke.....	273*
1. Thémistius au livre I.....	273*
2. Thémistius aux livres II-III.....	274*
3. Différence de genre littéraire entre le livre I et les livres II-III : Commentaire technique et commentaire doctrinal.....	275*

## CONCLUSION

Écrite entre décembre 1267 et septembre 1268 à Rome, la *Sentencia libri De anima* est œuvre de sagesse..... 283\*

## CHAPITRE I

# LES TÉMOINS DU TEXTE

### I. LES MANUSCRITS

Plus de 60 manuscrits nous ont conservé une partie notable du commentaire de saint Thomas d'Aquin sur le *De anima* d'Aristote, et quelque 30 autres nous en ont conservé des fragments plus ou moins courts : nous énumérerons d'abord les premiers, ensuite les seconds, en les rangeant dans l'ordre alphabétique des villes et des bibliothèques où ils sont aujourd'hui conservés (lorsqu'un même manuscrit moderne réunit deux parties originellement distinctes, nous donnerons à chacune de ces parties un sigle différent)<sup>1</sup>.

#### 1. MANUSCRITS PRINCIPAUX

Aschaffenburg, Hofbibliothek Ms. 47a, f. 94ra-145rb.

Le scribe a achevé sa copie dans la soirée du lundi 16 septembre 1437. Titre dans la marge supérieure du f. 94r : « Commentum sancti Thome de Aq. super de anima » ; souscription à la fin de l'œuvre, f. 145rb : « Explicit commentum sancti thome super libros de anima completum per me Johannem Piscatorem [J.N. Meynss] de Maguncia Anno domini M CCCC° XXX° VII in vespere sancte Eufemie virginis de quo laudetur deus in seculorum secula. AMEN. In osenbruckg ». Le scribe n'a pas copié les ch. 3-14 du livre I (qui en forment selon lui le deuxième traité) : il explique qu'il ne fait ainsi que se conformer à l'usage des écoles :

« Sciendum. Opiniones apud antiquos de ipsa anima habite quas pertractat Philosophus in isto tractatu 2<sup>o</sup>, qui communiter in studiis non solet legi, patent breuiter in hiis metris :

Sic sunt ponentes animam primi sapientes  
Ignem Democritus, athomos leu. pitagorasque

Ponit Anaxagoras intellectumque mouentem  
Set Plato numerum consciuit esse mouentem [*hunc uersum tr.*]  
Empedocles cunctis animam facit ex elementis  
lis et amicia per hunc coniungitur istis.  
Principiumque purum Melissus hanc fore dicit  
Et sic magnetem lapidem dicit esse animam  
Aera Dyogenes, Eraclitus esse uaporem  
Comparat et Almeon hanc immortalibus  
Hyppus dixit aquam genitam, Trixes ex sanguine natam  
etc.

Et est finis primi et consequenter incipit secundus, ibi :  
Que quidem etc. ergo non ad romanos (?) » (f. 98va). —  
Les vers qui résument les opinions des Anciens sur l'âme sont repris au f. 98vb, sous une forme légèrement différente : la première forme est empruntée à l'Arabo-Latine (« Melissus » pour « Thales », Averroès I 32, p. 41), la deuxième à la *Vetus* (« Ytalici » pour « Thales », 405a19). Cette deuxième forme se lit aussi dans le ms. Venezia Marc. Z.L. 520, f. 100r.

J'avais déjà terminé l'étude critique de la tradition lorsque ce ms. est parvenu à ma connaissance : il n'y est donc pas inclus. Mais c'est dans l'ensemble un texte parisien assez correct. Cependant, le texte est légèrement contaminé par la tradition indépendante : par exemple, en I 1, 88, il écrit « topice » avec Ψ ; en I 1, 122, il comporte l'addition de Ψ<sup>2</sup> (cf. plus loin, p. 59\*<sup>a</sup>). En outre, le scribe n'hésite pas à intervenir : en I 1, 98-105 : « Et — *ystoriam* » devient : « Et hoc intendit Philosophus dicens : *Bonorum honorabilium*. Item dicit : *hystoriam* » ; les formules d'introduction des lemmes sont souvent modifiées ; en I 1, 113, pour « Consequenter cum dicit : *Videtur autem* etc. », on a : « Sequitur textus : *Videtur autem*. Hic » (de même I 1, 142-143).

1. Ces manuscrits sont décrits dans : *Codices manuscripti operum Thomae de Aquino* (T. I : Autographa et Bibliothecae A-F ; rec. H. F. Dondaine et H. V. Shoener, Romae 1967 ; T. II : Bibliothecae Gdańsk-Münster ; ed. H. V. Shoener, Roma 1973 ; à suivre) ; nous renvoyons à cet ouvrage par l'abréviation *Codices*, suivie du numéro d'ordre affecté à chacun des manuscrits dans ce répertoire, auquel on se reportera pour les données codicologiques que nous ne répétons pas ici.

- Bamberg, Staatliche Bibliothek Class. 60 (HJ. IV. 18). *Codices*, n. 137.
- Bb<sup>1</sup>** F. 113ra-149rb, xiv<sup>e</sup> siècle; livres II-III. Ce manuscrit est composé de trois cahiers de 12 folios (réclames aux f. 124v, 136v, 148v), complétés par le folio supplémentaire 149. Il commence avec le livre II, le livre I ayant été volontairement omis (cf. plus loin, p. 278\*). Pas de titre; souscription de la main du scribe: « Expliciunt rationes supra librum de anima. amen ».
- Bb<sup>2</sup>** F. 100ra-112va (112vb blanc), xiv<sup>e</sup> siècle; livre I. Ces deux cahiers (un cahier de 10 folios, réclame à 109v, et un cahier de 2 folios) ont été écrits après coup par un second scribe, pour réparer l'omission faite par le premier du livre I. Pas de titre; souscription de la main du scribe: « Explicit primus liber de anima. Qui legit hunc uersum scriptoris basiat hersum. Qui fecit hoc famen sit benedictus. amen ».
- Bl** Barcelona, Archivo de la Corona de Aragon Ripoll 132, f. 1ra-68vb. *Codices*, n. 145.  
Le manuscrit n'est folioté que de 10 en 10 folios, et inexactement (le f. 19 est marqué 20; le f. 27, 30; le f. 36, 40; le f. 46, 50; le f. 66, 70); il a été copié dans la première moitié du xiv<sup>e</sup> siècle à Paris, directement sur l'*exemplar* universitaire tardif  $\Phi^3$  (cf. plus loin, p. 53\*b): la pièce 6 est marquée, f. 20rb26-27 (en face de II 1, 67: « subiectum poni »): VI<sup>a</sup> p. Un titre a été ajouté en haut du f. 1, de main tardive: « Incipit scriptum (?) thome de aquino super librum de anima »; souscription de la main du scribe: « Explicit sententia de anima fratris [thome suppléé sur blanc ou grattage] de aquino ordinis fratrum predicatorum ».
- Bl<sup>1</sup>** Barcelona, Biblioteca del Cabildo 32, f. 1ra-68ra. *Codices*, n. 149.  
Composé de six cahiers de 12 folios (réclames aux f. 12v et 24v; au bas des f. 12v, 24v, 36v, 48v et 60v, on lit respectivement: i, ii, iii, iiiii, iiiiii; les f. 68rb-71v sont blancs, le f. 72 manque), ce manuscrit semble avoir été écrit à Paris à la fin du xiii<sup>e</sup> ou au début du xiv<sup>e</sup> siècle; la pureté de son texte invite à croire qu'il dépend immédiatement (ou presque immédiatement) de l'*exemplar* universitaire, mais aucun indice matériel ne le confirme. Pas de titre; souscription de la main du scribe: « Explicit sententia super librum de anima secundum fratrem thomam de aquino ordinis predicatorum ».
- Basel, Universitätsbibliothek F II 29. *Codices*, n. 202.
- Ba<sup>1</sup>** F. 181ra-203rb, xiv<sup>e</sup> siècle. Ce manuscrit est composé de deux cahiers de 12 folios (il y a un f. 183bis non marqué; on distingue les restes d'une réclame coupée au bas du f. 191v); les autres cahiers de ce manuscrit ont été perdus, le texte finit donc *ex abrupto* à II 23, 39: « sequitur ». Pas de titre.
- F. 204ra-237ra, xv<sup>e</sup> siècle. Cette seconde partie a été écrite après la perte des derniers cahiers du ms. précédent, pour le compléter; elle poursuit donc le texte sans interruption, II 23, 39: « quod [est exp.] impossible sit... ». Souscription de la main du scribe: « Explicit sententia super librum de anima secundum sanctum thomam de aquino. 14[68] »; les chiffres 68 sont écrits en surcharge.
- Bologna, Biblioteca del Collegio di Spagna 26, f. 1ra-59rb. *Codices*, n. 275. **Bo**  
Composé d'un cahier de 10 folios, de six cahiers de 8 folios et du folio supplémentaire 59 (réclames aux f. 10v, 18v, 26v, 34v, 42v, 50v et 58v), ce manuscrit semble avoir été écrit au xiv<sup>e</sup> siècle par un scribe italien: il dépend indirectement de l'*exemplar* universitaire parisien tardif  $\Phi^3$  (cf. plus loin, p. 53\*-54\* et 72\*-85\*). Pas de titre (une main italienne du xv<sup>e</sup> siècle a ajouté en haut du f. 1 le titre suivant: « Incipit scriptum eximii doctoris sancti thome de aquino ordinis predicatorum super libris de anima Aristotilis »); souscription de la main du scribe: « Explicit sententia Aristotilis super librum de anima [si exp.] secundum felicis memorie fratrem [gratté] thomam de aquino ordinis predicatorum cuius anima requiescat [-at corrigé en -it] in pace eterna. amen. Laudetur Christus. amen.amen.amen. et sic in infinitum ».
- Les vœux exprimés par cette souscription pour le repos de l'âme de « frère » Thomas ont donné à penser que le scribe écrivait au xiii<sup>e</sup> siècle ou tout au moins avant 1324. Bien plutôt le scribe a-t-il copié sans la comprendre la souscription de son modèle, comme il a copié, dans la marge inférieure du f. 49v, une autre note de son modèle: « Benedicatur anima fratris thome de aquino propter ea que scripta sunt in hoc folio ipso promulgante. non cures si littere obliquis sunt scripte limitibus quoniam de ipsis non intelligimus set de hiis que per eas uolumus indiciis scripta fore »; la note ne peut être de notre scribe, qui n'a pas à s'excuser de son écriture: à l'inverse de l'auteur de la note, il est attentif, lui, aux lettres et non au sens (le f. 49v contient la fin de III 2 et le début de III 3; on peut supposer que dans le modèle la note se trouvait au bas de III 1 et remerciait frère Thomas de sa réfutation de l'averroïsme).
- Bologna, Biblioteca universitaria 1655<sup>8</sup>, f. 146ra-192ra. *Codices*, n. 290. **Bo<sup>1</sup>**  
Le commentaire sur le *De anima* occupe trois cahiers de 12 folios et le début d'un quatrième cahier (réclames aux f. 157v, 169v, 181v, 193v; le même scribe a continué en copiant le commentaire sur le *De sensu*, cf. t. XLV 2, Préf.); il a été copié à Paris, à la fin du xiii<sup>e</sup> ou au début du xiv<sup>e</sup> siècle, directement sur l'*exemplar* universitaire; les pièces sont marquées en

chiffres arabes, à leur place normale (cf. plus loin, p. 70\*-72\*), mais sans qu'aucun indice ne permette de préciser l'endroit exact du changement : f. 148rb14, marge ext. : .2. ; f. 150vb1, marge int. : .3. ; f. 153ra, ligne 4 du bas : .4. ; f. 155va43 : .5. ; f. 158ra40 : .6. ; f. 160va37 : .7. ; f. 163va, 5 du bas : .8. ; f. 165va, 5 du bas : .9. ; f. 168ra32 : .10. ; f. 170va26 : .11. ; f. 173ra30 : .12. (à demi effacé) ; f. 175va, ligne 4 du bas : .13. ; f. 178ra, ligne 10 du bas : .14. ; f. 180vb25 : .15. ; f. 183rb32 : l'indication de la pièce n'est pas visible, mais elle a peut-être été grattée par le glossateur tardif qui a écrit dans la marge à cet endroit : « Nota opinionem auicenne de speciebus intelligibilibus » ; f. 185vb40 : .17. ; f. 188rb38 : .18. ; f. 191ra32 : .19. Pas de titre (titre courant : « DE ANIMA ») ; souscription de la main du scribe : « Explicit sententia super librum de anima secundum [sanctum *sur grattage*] thomam de aquino ordinis predicatorum ».

**Bo<sup>2</sup>** Bologna, Biblioteca universitaria 1655<sup>7</sup>, f. 1ra-41vb. *Codices*, n. 291.

Composé de quatre cahiers de 10 folios et du folio supplémentaire 41 (réclames aux f. 20v et 30v), ce manuscrit a été écrit au xv<sup>e</sup> siècle par un scribe italien. Au f. 28ra, à la fin du chapitre 24 du livre II, on lit : « ...medium in sensu. tho. de aquino » ; de même, au f. 30rb, à la fin du ch. 27 : « ... potens sentire. tho. de aquino » ; au f. 31rb, à la fin du ch. 28 : « ... in sexto ethicorum. tho. de aquino ». Pas de titre ; souscription de la main du scribe : « Explicit summa [! *barré et corrigé au-dessus de la ligne en apostilla*] super librum de anima secundum sanctum thomam de aquino ordinis predicatorum ».

**Bd** Bordeaux, Bibliothèque de la ville 417, f. 1ra-52rb. *Codices*, n. 322.

Ce manuscrit semble dater du xiv<sup>e</sup> siècle déjà avancé ; le scribe fait précéder chaque chapitre du commentaire de la section correspondante du texte d'Aristote, mais dans la *Translatio uetus* de Jacques de Venise ; il a omis volontairement le livre I (cf. plus loin, p. 278\*), le texte commence donc avec le livre II et se termine *ex abrupto* en III 11, 274 : « ubi terminatur motus » (il manque les 30 dernières lignes du ch. 11 et le ch. 12 en entier).

**Bg** Brugge, Stadsbibliotheek 493, f. 61ra-119ra. *Codices*, n. 379.

Composé de six cahiers de 10 folios (réclames aux f. 70v, 80v, 90v, 100v, 110v ; les f. 119rb-v et 120 sont blancs), ce manuscrit semble avoir été écrit dans la première moitié du xiv<sup>e</sup> siècle par un scribe italien (comme le laisse soupçonner son style d'abréviation), mais à Paris : il a en effet été copié directement sur l'*exemplar* universitaire parisien ; les pièces 7, 8, 9, 11, 13 et 14 sont marquées par l'inscription en marge de

la réclame ou tout au moins de son début (f. 78rb9, la pièce 7 commence par le mot « gradus », qui est écrit en haut de la marge extérieure ; f. 81rb, ligne 7 du bas, on lit en marge : « anime tanto », début de la pièce 8 ; f. 84va9, en marge : « quod simile », début de la pièce 9 ; f. 90vb9, en marge : « et fortis », début de la pièce 11 ; f. 97ra33, en marge : « humecta », début de la pièce 13 ; f. 100rb3, en marge : « que ostensa sunt », début de la pièce 14) ; en outre, les premiers mots des pièces 2, 4, 5, 6 et 18 semblent écrits d'une écriture plus fine (f. 63vb4 : « que mouet illa corpora » ; f. 69rb15 : « eius non resident » ; f. 72ra, ligne 4 du bas : « quod motus puncti » ; f. 75rb7 : « subiectum poni » ; f. 114rb20 : « eorum erit appetitus »). Pas de titre ; souscription de la main du scribe : « Explicit sententia super librum de anima secundum fratrem thomam de aquino [de ordine *exp.*] ordinis predicatorum ».

Cambridge, Peterhouse Library 143 (I.4.7), f. 1ra-41vb. *Codices*, n. 525.

Le commentaire sur le *De anima* occupe trois cahiers de 12 folios et le début d'un cahier de 8 folios (réclames aux f. 12v, 24v, 36v, 44v ; suit de la même main le commentaire sur le *De sensu*, cf. t. XLV 2, Préf.) ; il a été écrit à la fin du xiii<sup>e</sup> ou au début du xiv<sup>e</sup> siècle à Paris. La pureté de son texte semble indiquer qu'il a été copié directement sur l'*exemplar* universitaire, ce qui est confirmé par quelques indices matériels : la pièce 3 (I 6, 61) commence avec le f. 5va1 : « naturale est anime [5va/ quod moueret : credebant » ; la pièce 8 (II 6, 189-190) commence au f. 16va1, et, à la dernière ligne du f. 16rb, il semble y avoir quelques mots de remplissage : « propinquius essencie anime tanto [+in cognitionem suam in *exp.*] [16v/ per prius cognosceretur ab ea » ; au f. 18va34-35, en face du début de la pièce 9 (II 10, 29) : « simile / simili », on remarque dans la marge le signe † ; au f. 32ra, ligne 6 du bas, en face du début de la pièce 15 (II 29, 107) : « quod autem operantur », on note en marge le signe + ; au f. 34rb31, en face du début de la pièce 16 (III 2, 36) : « auicenna / quod », on a en marge le signe † ; la pièce 19 (III 11, 165) commence avec le f. 41ra1 : les mots : « quia sine », anticipés avec une faute de lecture à la dernière ligne du f. 40vb, peuvent être la réclame qui figurait au bas de la pièce 18 : « horum est quia [non *exp.*]/41r/ quia sine ». Pas de titre (titre courant : « DE I ANIMA ») ; souscription de la main du scribe : « Explicit sententia super librum de anima secundum fratrem thomam de aquino ordinis predicatorum ».

Erfurt, Wissenschaftliche Bibliothek der Stadt **Er** Amplon. Fol. 308, f. 45ra-84vb. *Codices*, n. 732.

Par suite de la perte de ses derniers cahiers, ce



manuscrit du XIV<sup>e</sup> siècle s'arrête *ex abrupto* à II 29, 208 : « si fantasia est ex complexione opinionis ». Pas de titre (titre courant : « L. I DE ANIMA »).

Erlangen, Universitätsbibliothek 207. *Codices*, n. 755.

*E<sup>a</sup>* F. 46rb-73va. Écrit au début du XIV<sup>e</sup> siècle de la même main que le commentaire de saint Thomas sur les *Seconds analytiques* qui précède, ce manuscrit comprend une fin de cahier, f. 46-49 (réclame à 49v), et deux cahiers de 12 folios (réclame au f. 61v) ; il s'arrête *ex abrupto* à II 15, 113 : « resistit ». Titre, au bas du f. 46rb : « Incipit thomas super librum de anima ».

*E<sup>b</sup>* F. 74ra-98rb. Ce manuscrit a été écrit dans le cours du XIV<sup>e</sup> siècle, après la perte des derniers cahiers de *E<sup>a</sup>*, pour en compléter le texte ; il poursuit en effet sans interruption, II 15, 113 : « alicui [*add. E<sup>b</sup>*] inmutationi uisibilis », mais la main est différente et, tandis que les deux premiers tiers de la pièce 10, contenus en *E<sup>a</sup>*, sont copiés sur la pièce du premier jeu de l'*exemplar* parisien  $\Phi^1$ , le dernier tiers, contenu en *E<sup>b</sup>*, est copié sur l'*exemplar* tardif  $\Phi^3$  (cf. plus loin, p. 78<sup>\*b</sup>). Le manuscrit se compose de deux cahiers de 12 folios (réclames aux f. 65v et 97v) et se termine en f. 98r (le reste de ce cahier a été rempli par divers traités écrits par d'autres mains). Souscription de la main du scribe : « Expliciunt sentencie fratris thome super librum de anima ».

*E<sup>1</sup>* Erlangen, Universitätsbibliothek 208, f. 1ra-51va. *Codices*, n. 756.

Ce manuscrit du XIV<sup>e</sup> siècle se compose de quatre cahiers de 12 folios (réclames aux f. 12v, 24v, 36v, 48v) et occupe encore trois folios d'un cinquième cahier (un second scribe a écrit à la suite les questions *De anima* de saint Thomas) ; après chaque paragraphe du commentaire de saint Thomas, le scribe a ajouté la section correspondante de la *Translatio nona* du *De anima* d'Aristote. Pas de titre (Rubr. surajoutée : « L. I DE ANIMA ») ; souscription de la main du scribe : « Explicit liber de anima con sententia eiusdem data a fratre thoma de aquino ordinis predicatorum. Hic liber est scriptus qui [+*au-dessus de la ligne dyonisi-*sius] scripsit sit benedictus ».

*F* Firenze, Biblioteca Medicea Laurenziana S. Croce Plut. XXIX dext. 10, f. 109ra-160ra. *Codices*, n. 877.

Les f. 1-108 (qui contiennent les commentaires de saint Thomas sur l'*Éthique* et sur le *De causis*), et les f. 109-160, qui seuls nous intéressent ici, sont en réalité deux manuscrits distincts, écrits par deux scribes différents et réunis artificiellement. Notre manuscrit du commentaire sur le *De anima* se compose de quatre cahiers de 12 folios et d'un cahier de 4 folios ;

les trois premiers cahiers sont signés en bas de leur dernière page par un correcteur : CoRy<sup>9</sup> (f. 120v, 132v, 144v), qui a également signé à la fin de l'œuvre (f. 160ra) ; ce correcteur est différent du scribe (l'encre est différente), et il corrige sur le texte parisien, tandis que le scribe copie le texte indépendant (cf. plus loin, p. 51<sup>\*</sup>) ; il semble également différent du scribe qui signe CoRy dans le commentaire de saint Thomas sur l'*Éthique* (f. 3va, 6rb, 9ra, 11va, 16va, 18vb) : la signature de ce dernier est différente (elle ne comporte pas le signe <sup>9</sup>), et elle figure non en fin de cahier, mais environ une colonne avant la fin des pièces (cf. S. THOMAS DE AQUINO, *Sententia libri Ethicorum*, ed. Leon., XLVII 1, Praef., p. 82<sup>\*</sup>-83<sup>\*</sup>). Ce manuscrit a été écrit à la fin du XIII<sup>e</sup> ou au début du XIV<sup>e</sup> siècle. Pas de titre ; souscription : « EXPLICIT ».

Firenze, Biblioteca Medicea Laurenziana Edili 158, f. 1ra-39rb. *Codices*, n. 892. *F<sup>1</sup>*

Ce manuscrit de la fin du XIII<sup>e</sup> ou du début du XIV<sup>e</sup> siècle se compose de trois cahiers de 12 folios (réclame au f. 36v) et du début d'un autre cahier de 12 folios (suit de la même main le commentaire de saint Thomas sur le *De sensu*, cf. t. XLV 2, Préf.). La pureté de son texte semble indiquer que la copie en a été faite directement sur l'*exemplar* universitaire parisien, ce que confirment peut-être quelques rares indices : au f. 2vb, ligne 3 du bas, les premiers mots de la pièce 2 : « ea corpora » semblent écrits un peu plus fin ; au f. 9ra1, le f. commence avec les premiers mots de la pièce 5 : « quod motus » ; au f. 11ra1, le folio commence avec le début de la pièce 6 (les mots : « poni in diffinitione » se lisent à la dernière ligne de 10vb, mais ils peuvent avoir été écrits en réclame au bas de la pièce 5) ; au f. 24ra, 5 du bas, l'écriture s'affine pour le début de la pièce 12 « euaporatio » ; au f. 30rb, 9 du bas, l'écriture est plus fine pour les premiers mots de la pièce 15 : « propter finem ». Pas de titre (titre courant : « primus de anima », surajouté ?) ; souscription de la main du scribe : « Explicit sententia super librum de anima secundum fratrem thomam de aquino ordinis predicatorum ».

Firenze, Biblioteca nazionale conv. soppr. B.V.256, f. 153rb-184rb. *Codices*, n. 947. *F<sup>2</sup>*

La *Sententia libri De anima* occupe la fin d'un cahier, puis quatre cahiers de 8 folios, 155-162 (réclame à 162v), 163-170, 171-178, 179-186 ; la fin du dernier cahier est occupée par la *Sententia libri De sensu*, cf. t. XLV 2, Préf. Elle a été écrite à la fin du XIII<sup>e</sup> ou au début du XIV<sup>e</sup> siècle. Pas de titre (titre courant : « L. I DE ANIMA ») ; souscription de la main du scribe : « Explicit sententia super librum de anima secundum fratrem Thomam de aquino ordinis predicatorum ».

F<sup>3</sup> Firenze, Biblioteca nazionale conv. soppr. J.IV.22, f. 274r-306r. *Codices*, n. 958.

Ce manuscrit contenait primitivement, à partir du f. 274v, le texte de la *Translatio vetus* du *De anima* d'Aristote, écrit à la fin du XIII<sup>e</sup> siècle; plusieurs scribes ont ensuite ajouté des gloses, notamment des extraits du commentaire d'Averroès; et ensuite seulement, dans le courant du XIV<sup>e</sup> siècle, un autre scribe, parisien comme les précédents, a ajouté dans les places laissées libres le commentaire de saint Thomas; pour écrire le début du commentaire, il a employé le bas du f. 274r, laissé libre par la fin du *De generatione* d'Aristote qui n'en occupe que la moitié supérieure. Pas de titre; souscription de la main du scribe: «Explicit sententia super librum de anima secundum fratrem thomam de aquino ordinis predicatorum. Qui scripsit crescat et cum domino requiescat. Explicit explicat ludere scriptor eat».

Firenze, Biblioteca nazionale conv. soppr. J.V.40. *Codices*, n. 964.

F<sup>4a</sup> F. 111ra-33rb: livres II-III. Composé de deux cahiers de 12 folios (réclame au f. 22v; les f. 33rb-34rb, d'abord laissés blancs, ont été utilisés au XV<sup>e</sup> siècle pour écrire le *De ente et essentia*), ce manuscrit a été écrit à la fin du XIII<sup>e</sup> ou au début du XIV<sup>e</sup> siècle par un scribe qui copie le texte indépendant, mais dont rien n'indique qu'il soit italien; par contre, il a été corrigé au XV<sup>e</sup> siècle par une main humanistique italienne (voir notamment la longue addition des f. 24v-25r). Le livre I a été volontairement omis (cf. plus loin, p. 278\*). Ni titre ni souscription proprement dite, mais après la fin du texte on lit de la main du scribe la note: «Gloria sit Christo de cuius munere sisto» (cf. plus loin, p. 10\*, description du ms. P<sup>3</sup>).

F<sup>4b</sup> F. 11ra-10vb: livre I. Ce cahier de 10 folios a été écrit au début du XIV<sup>e</sup> siècle pour remédier à l'omission du livre I dans F<sup>4a</sup>; il a été copié à Paris, sans doute directement sur l'*exemplar* universitaire, comme le laissent penser les indices suivants: f. 2vb, ligne 8 du bas: «mouet .ea corpora» (le point qui interrompt le sens semble marquer le changement de pièce entre les pièces 1 et 2); f. 4vb, ligne 3 du bas: «moueret. credebant [quod eidem sit *suppléé en marge*] connaturale (l'omission de «quod eidem sit» se situe juste à la charnière des pièces 2 et 3; l'écriture s'affine peut-être un peu à cet endroit); f. 6vb-7ra: «motus [+*en marge*] eius non *exp.*] /7r/ eius non resident» (la pièce 4 commence là; les mots «eius non» peuvent avoir été en réclame). Pas de titre (Rubr.: «L. DE ANIMA»); d'une main postérieure: «S. Tho. de aqui. super li. AR. de anima»); souscription de la main du scribe, en fin du texte f. 10vb: «explicit primus liber. amen»,

et en bas de la colonne: «finito libro sit laus et gloria Christo».

Firenze, Biblioteca nazionale conv. soppr. da ordinare F<sup>5</sup> 280, f. 96ra-139vb. *Codices*, n. 977.

Composé de quatre cahiers de 8 folios (réclame au f. 129v) et d'un cahier de 10 folios, ce manuscrit peut n'avoir été écrit qu'au XIV<sup>e</sup> siècle: le texte qu'il présente semble supposer une évolution déjà longue; cf. plus loin, p. 60\*-61\*.

Grottaferrata, Bibliothèque du Collège des éditeurs Gf de saint Thomas 10, deuxième partie, f. 1r-93r. *Codices*, n. 2803.

Autrefois à Rome, ce manuscrit et le suivant se trouvent aujourd'hui à Grottaferrata où a été transféré le siège du Collège des éditeurs de saint Thomas.

Le commentaire sur la *Physique* qui occupe la première partie du manuscrit a été achevé le 20 août 1467; le commentaire sur le *De anima* est de la même main et sensiblement de la même date, sans qu'il soit possible de préciser: il forme avec les commentaires sur le *De sensu* et le *De causis* un ensemble indépendant qui a pu être écrit avant ou après le commentaire sur la *Physique*. Le commentaire sur le *De anima* occupe neuf cahiers de 10 folios et trois folios du dixième cahier (93v est blanc); le manuscrit a été très soigneusement corrigé sur un modèle de famille différente, si bien que le texte de première main est souvent difficile ou impossible à discerner. Pas de titre; souscription de la main du scribe: «Expliciunt [rationes *de seconde main sur grattage*] de anima secundum sanctum Thomam de aquino. Laus deo».

Grottaferrata, Bibliothèque du Collège des éditeurs Gf<sup>1</sup> de saint Thomas 11, f. 135ra-178va. *Codices*, n. 2804.

Ce manuscrit du XIV<sup>e</sup> siècle se compose de trois cahiers de 12 folios (réclames aux f. 146v, 158v et 170v) et un cahier de 8 folios (écrit d'une autre main, il forme un manuscrit distinct du commentaire sur la *Métaphysique* qui précède). Ni titre ni souscription, mais après la fin du texte on lit, de la main du scribe, les vers (cf. plus loin, p. 14\*, description du ms. V<sup>e</sup>):

Actor scriptorum [sanctus *surchargé*] thomas fuit horum qui nunc doctorum flos est et philosophorum.

Leipzig, Universitätsbibliothek 1406, f. 11ra-48va. L *Codices*, n. 1433.

La composition de ce manuscrit est complexe et mérite qu'on s'y arrête un instant. La répartition des cahiers que nous allons proposer n'est pas sûre, car nous n'avons pu examiner le manuscrit directement, mais seulement sur microfilm; au début nous avons certainement deux cahiers de 12 folios (réclames aux

f. 12v et 24v); peut-être avons-nous ensuite un cahier de 8 folios (f. 25-32), puis un cahier de 12 folios (f. 33-40 et 47-50); le cahier supplémentaire de 6 folios (f. 41-46) aurait d'abord été inséré après ce cahier, c'est-à-dire après le f. 50, avant d'être mis à sa place actuelle. Les différences d'écriture et un accident de transcription amènent en effet à distinguer dans ce manuscrit trois parties :

F. 1ra-32vb : livre I-II ; scribe A. Cette partie du manuscrit a été écrite par un premier scribe, A. Titre (de la main du scribe, mais cursive ; répété de main postérieure) : « Super librum de anima thome de aquino » ; titre du livre II, de la main du scribe (f. 13va) : « Secundus liber de anima secundum fratrem thomam » ; souscription : « Explicit liber 2. Explicit. Deus faciat me discere » (9 lignes restent blanches en bas de colonne).

F. 33ra-40vb, 47ra-48va : livre III (dans la division « grecque », c'est-à-dire II 25, 424b22) ; scribe B. Cette partie du manuscrit a été écrite par un deuxième scribe, B. Titre (de la main du scribe, répété de main postérieure) : « Incipit expositor super tercium de anima » ; souscription de la main du scribe (répétée de main postérieure) : « Explicit sententia super librum de anima ». Après 40vb, il faut lire 47ra : le texte continue sans interruption, III 4, 141 : « [40vb] nam intellectus possibilis non habet determina[47ra]te naturam alicuius rerum sensibilium » ; au reste, nous sommes invités à passer au f. 47ra par une note apposée après la dernière ligne du f. 40vb : « post sex folia quere finem, ubi uidebis hoc signum Φ », signe qui se trouve effectivement en marge de 47ra1. Mais, à la ligne 42 du f. 47ra (qui en compte 49), on passe directement de III 4, 206 : « supra dixit quod », à III 11, 44 : « tangibilium » ; voici en effet cette ligne : « tantum set de vtroque quia de vtroque supra dixit quod tangibilium » ; le scribe B a dû oublier un cahier de son modèle (le texte omis comprend la fin de la pièce 16, la pièce 17 et la plus grande partie de la pièce 18 de l'exemplar universitaire).

F. 41ra-46rb (la colonne 46rb ne compte que 5 lignes et demi ; le reste de la colonne et le f. 46v sont blancs) ; scribes A (f. 41-44) et B (f. 45-46). Ce cahier supplémentaire contient le texte omis en 47ra42, de III 4, 206 : « est separatus », à III 11, 44 : « qualitatum », comme l'indique une note en face de 47ra42 : « nota : quod hic deficit require in (?) [vltimis quatuor foliis barré] » ; suit d'une autre main : « primis sex foliis ubi uidebis hoc signum Λ », signe qui se trouve en effet en face de 41ra1 (on peut penser, comme nous l'avons dit plus haut, que le cahier supplémentaire d'abord inséré 4 folios plus loin, pour la commodité de la composition en cahiers, a été ensuite reporté à sa place actuelle) ; en outre, après la

fin du texte du cahier supplémentaire en 46rb5, on lit la note (répétée de main postérieure) : « uerte folium, ubi uidebis hoc signum :- et dictionem scilicet tangibilium sequentem » ; de fait, le signe :- se trouve bien en 47ra42 avant « tangibilium ».

On pourrait être tenté de croire que les trois parties du ms. L sont en réalité trois manuscrits d'origine et d'époque différentes ; or, il n'en est rien, comme le prouve le fait que le cahier supplémentaire 41-46 est lui-même écrit partie par le scribe A, copiste des f. 1-32, et partie par le scribe B, copiste des f. 33-40, 47-48 ; en outre, d'un bout à l'autre du ms., le texte reste constant et il appartient toujours à la même sous-famille bien caractérisée (cf. plus loin, p. 56\*). Force est donc de conclure que, si le ms. a été écrit par deux scribes, ces deux scribes travaillaient en étroite collaboration dans le même atelier et se servaient du même modèle ; d'ailleurs leurs écritures, si elles comportent des divergences, sont d'un type très proche. On peut donc considérer le ms. L comme un seul ms., écrit probablement au xiv<sup>e</sup> siècle (plutôt qu'au xiii<sup>e</sup> : une date plus tardive s'accorde mieux avec la place de son texte dans le développement de la tradition).

Liège, Bibliothèque de l'Université 161 C, f. 141ra-180ra. *Codices*, n. 1456. Lg

Ce manuscrit du xiv<sup>e</sup> siècle ne comporte pas de titre, mais chaque livre y a sa souscription propre, de la main du scribe : f. 150vb : « Explicit sententia fratris thome de aquino supra primum de anima » ; f. 171vb : « Explicit sententia fratris thome de aquino supra secundum de anima. Penna nichil valuit dicit qui scribere nescit. Verbula de sero cras sunt contraria vero. Verbula nocturna raro sunt facta diurna » (souscription correctement placée après le ch. 30 et dernier du livre II) ; f. 180ra : « Deo gratias. Penna nichil valuit dicit qui scribere nescit. Explicit sententia super tercium de anima a fratre thoma de aquino tradita ».

London, Lambeth Palace Library 97, f. 163ra-212vb. *Codices*, n. 1517. Lo

Composé de quatre cahiers de 12 folios (réclames aux f. 174v, 186v, 198v et 210v) et de trois folios supplémentaires 211-213 (213 est blanc ; ces trois folios forment cahier avec les 3 f. 238-240, qui contiennent la fin de la *Sententia libri De sensu*, cf. t. XLV 2, Préf.), ce manuscrit écrit d'une main anglaise à la fin du xiii<sup>e</sup> ou au début du xiv<sup>e</sup> siècle, ne comporte pas de titre (titre courant cursif : « 1 de anima ») ; souscription : « Explicit sententia super librum de anima secundum fratrem Thomam de aquino ordinis predicatorum ».

Lüneburg, Ratsbücherei Theol. 2<sup>o</sup> 17, f. 18ra-34vb. *Codices*, n. 1538. Lü

Ce manuscrit du xiv<sup>e</sup> siècle est très mutilé : il manque

- un folio entre les f. 19 et 20, c'est-à-dire le texte de I 4, 35 : « esset », à I 5, 243 : « animam » (420 lignes) ; un folio entre les f. 22 et 23, c'est-à-dire le texte de I 10, 98 : « quod aliquid », à I 11, 216 : « non solum <non> » (419 lignes) ; un folio entre les f. 28 et 29, soit le texte de II 8, 97 : « haberet », à II 10, 12 : « resumit » (381 lignes) ; un folio entre les f. 31 et 32, soit le texte de II 15, 56 : « propter sui debilitatem », à II 16, 238 : « sonum » (455 lignes) ; enfin le texte s'arrête *ex abrupto* au f. 34vb à II 22, 189-190 : « in lingua ».
- M* München, Bayerische Staatsbibliothek Clm. 8002, f. 111ra-152rb. *Codices*, n. 1777.  
Le titre en tête du f. 111r semble avoir été ajouté de deuxième main : « Super librum de anima sententia sancti Thome » ; souscription de la main du scribe : « Explicit sententia super librum de anima secundum fratrem Thomam de aquino ordinis predicatorum ».
- M*<sup>1</sup> München, Bayerische Staatsbibliothek Clm. 23808, f. 35ra-50ra. *Codices*, n. 1870.  
Ce manuscrit du xv<sup>e</sup> siècle est incomplet : le scribe a cessé d'écrire, sans raison apparente, au bas du f. 50ra (50rb et 50v sont blancs), après II 4, 236 : « Deinde cum dicit ».
- M*<sup>2</sup> München, Bayerische Staatsbibliothek Clm. 26930, f. 228ra-260rb. *Codices*, n. 1878.  
Par suite de la perte de ses premiers cahiers, ce manuscrit du xiv<sup>e</sup> siècle commence *ex abrupto* en II 9, 127 : « linquitur ergo quod alimentum » (mais les lignes précédentes II 9, 122-127 : « Dicit ergo — in ipsum ; re » ont été suppléées dans la marge supérieure par une main du xv<sup>e</sup> siècle) ; il se compose de trois cahiers : le premier est un cahier de 12 folios, complet (réclame à 239v) ; le deuxième (f. 240-249) est également un cahier de 12 folios, mais mutilé de son premier diplôme (il manque un folio avant le f. 240, soit le texte de II 22, 37 : « set caro », à II 23, 53-54 : « latet nos de aere », et un folio après le f. 249, soit le texte de III 1, 343 : « existens », à III 2, 196 : « Deinde cum dicit ») ; enfin, le troisième cahier (f. 150-160) est un cahier de 12 folios mutilé de son dernier folio (mais celui-ci devait être blanc, comme est blanc le f. 260v). Souscription de la main du scribe : « Explicit sententia super librum de anima secundum fratrem thomam de aquino ordinis predicatorum. deo gracias amen ».
- Oxford, Balliol College 278, f. 5ra-41vb. *Codices*, n. 2094.  
Ce manuscrit forme un seul ensemble avec les commentaires sur le *De sensu* et le *De memoria* qui suivent (f. 42ra-61va ; 61vb et 62 sont blancs, à part une note surajoutée).  
Le commentaire sur le *De anima* a été copié par un scribe anglais, mais à Paris et directement sur l'*exemplar* universitaire : les pièces ne sont pas marquées, mais on relève plusieurs incidents caractéristiques de la copie sur pièces : à la dernière ligne du f. 10vb, les derniers mots de la pièce 3 : « sapiens quando motus eius » (I 8, 237) sont écrits dans la marge inférieure et le f. 11ra commence avec le début de la pièce 4 : « non resident » ; à la dernière ligne du f. 14vb, la fin de la pièce 5 est marquée par un trait ondulé : « subiectum ~ » ; au f. 15ra, le début de la pièce 6 est marqué par un point : « .poni » ; au f. 21ra, la pièce 8 se termine à la ligne 28 avec le mot « simile. » suivi d'un point, et l'écriture est plus fine à la ligne 29 pour le début de la pièce 9 ; au f. 23ra, l'écriture s'affine pour le début de la pièce 10 (à la ligne 28 « distinxit », ou à la ligne 29 « .hic determinat », cf. plus loin, p. 71\*b) ; au f. 27ra47, un point marque le début de la pièce 12 : « euaporatio .cadaueris » ; le f. 39ra commence avec le début de la pièce 18 : « quod in vnoquoque » (cf. p. 72\*a).  
Nous verrons que le ms. O a presque toujours été copié sur l'*exemplar* tardif  $\Phi^3$  : il semble donc qu'il ait été écrit au début du xiv<sup>e</sup> siècle plutôt qu'à la fin du xiii<sup>e</sup> siècle<sup>1</sup>.  
Pas de titre (indication de la main du scribe pour le rubricateur : « supra librum de anima » ; rubr. : « SVpra LIBRVM DE ANIMA ») ; souscription de la main du scribe : « Explicit sententia super librum de anima secundum fratrem thomam de aquino ordinis predicatorum ».
- Oxford, Balliol College 311, f. 2ra-39vb. *Codices*, n. 2096.  
Le commentaire sur le *De anima* occupe trois cahiers de 12 folios (réclames aux f. 13v, 25v et 37v) et le début d'un quatrième cahier de 12 folios (suit de même main le commentaire de saint Thomas sur la *Physique*). Il a été écrit au xiv<sup>e</sup> siècle par un scribe anglais. Pas de titre (titre courant : « 1 de anima » ; au verso du f. de garde, f. 1v, on lit d'une main postérieure : « In isto libro continentur libri subscripti. Sententia super libros de anima secundum sanctum Thomam de

1. Les autres commentaires de saint Thomas contenus dans ce ms. semblent avoir été copiés à Paris sur les *exemplaria* universitaires (cf. H. D. Saffrey, *Sancti Thomae de Aquino Super librum de causis expositio*, Fribourg-Louvain 1954, Intr., p. XLVI ; Sancti Thomae de Aquino, *Opera omnia*, ed. Leon., XLVII 1, Praef., p. 7\* ; XLVIII, Préf., p. A 25-28) ; ils ont été écrits par le même scribe anglais, mais ils forment des ensembles différents qui peuvent s'échelonner à des dates diverses de l'activité de ce scribe, qui peut avoir été longue.

Alquino »); souscription de la main du scribe : « deo gracias. amen. Expliciunt sentencie. super librum de anima ».

- O<sup>2</sup> Oxford, Balliol College 313, f. 87ra-130ra. *Codices*, n. 2098.

Le commentaire sur le *De anima* occupe trois cahiers de 12 folios (réclames aux f. 98v, 110v et 122v) et un cahier de 8 folios. Il a été écrit au XIV<sup>e</sup> siècle par un scribe anglais. Pas de titre (titre courant : « liber 1 de anima »); souscription de la main du scribe : « Explicit sententia fratris Thome de aquino ordinis predicatoris (!) super librum de anima ».

- O<sup>3</sup> Oxford, Magdalen College lat. 209, f. 116ra-153ra. *Codices*, n. 2124.

Le commentaire sur le *De anima* occupe deux cahiers de 12 folios (réclames aux f. 127v et 139v), un cahier de 10 folios (réclame à 149v) et un cahier de 4 folios (150-153). Il a été écrit au XIV<sup>e</sup> siècle par un scribe anglais. Pas de titre (titre courant : « L. I DE ANIMA »); souscription de la main du scribe : « Et sic terminatur expositio fratris Thome Alquin super librum de anima. In nomine Jhesu Christi qui animam in esse produxit. Explicit ».

- O<sup>4</sup> Oxford, Merton College H.3.6 (275), f. 4ra-43vb. *Codices*, n. 2134.

Le commentaire sur le *De anima* et les commentaires sur le *De sensu* et le *De memoria* qui suivent forment un seul ensemble, composé de cinq cahiers de 12 folios (réclames aux f. 15v, 27v, 39v, 51v, 63v), auxquels s'ajoutent les f. 64-66. Le tout a été copié par un scribe anglais, mais à Paris, à la fin du XIII<sup>e</sup> ou au début du XIV<sup>e</sup> siècle.

Le commentaire sur le *De anima* a été copié directement sur l'*exemplar* universitaire; les pièces sont marquées en marge en chiffres arabes (sauf la pièce XI marquée en chiffres romains) : f. 6ra21 : 2<sup>a</sup> (en face de I 3, 136 : « mouet ea »); l'écriture est plus fine à partir de « ea »; f. 8ra41 : .3<sup>a</sup>. (en face de I 6, 61 : « credebant »); f. 10rb38 : .4<sup>a</sup>. (en face de I 8, 237-238 : « non resident nec quiescunt »); l'écriture est plus fine à partir de « nec »; les mots « non resident » appartiennent déjà à la pièce 4, mais semblent avoir été écrits en réclame à la fin de la pièce 3); f. 12rb, ligne 7 du bas : 5<sup>a</sup> (en face de I 11, 63-64 : « quod motus puncti »); f. 14va7 : 6<sup>a</sup> (en face de II 1, 67 : « subiectum poni »); f. 16va39 : la pièce 7 n'est pas marquée, mais l'écriture est plus fine à partir de II 3, 239 : « que habent » (les mots précédents « gradus est eorum » appartiennent déjà à la pièce 7, mais devaient être la réclame); f. 18vb32 : .8<sup>a</sup>. (en face de II 6, 190 : « per prius cognosceretur ab ea », mots qui sont écrits plus fin); f. 21ra6 : la pièce 9 n'est pas

marquée, mais à II 10, 29 : « simile .simili », il semble y avoir un point très fin avant « simili », et l'écriture devient plus fine; f. 23rb2 : la pièce 10 n'est pas marquée et il n'y a rien à noter; f. 25rb41 : .XI<sup>a</sup>. (en face de II 16, 152 : « fortis .tunc »); l'écriture est légèrement plus fine à partir de « tunc »; f. 27va43 : /2<sup>a</sup> (en partie coupée; en face de II 20, 66-67 : « corporalis .euaporatio »); avant « euaporatio » il y a un point très fin et l'écriture devient plus fine); f. 29vb30 : .13<sup>a</sup>. (en face de II 23, 198-199 : « esse humecta. § Deinde »); l'écriture est plus fine à partir de « Deinde »; « humecta » semble appartenir à la pièce, mais avoir été en réclame); f. 32ra19 : .14<sup>a</sup>. (en face de II 26, 149 : « que ostensa sunt in 3<sup>o</sup> phisicorum »); l'écriture est plus fine à partir de « in », mais les mots « que ostensa sunt » semblent avoir été la réclame); f. 34rb10 : .15<sup>a</sup>. (en face de II 29, 107 : « quod autem operantur propter finem »); l'écriture est plus fine à partir de « propter », mais les mots « quod autem operantur » semblent avoir été la réclame); f. 36va1 : /6<sup>a</sup> (l'inscription est coupée; le verso du f. commence avec les premiers mots de la pièce 16, au ch. III 2, 36 : « quod species »); f. 38va14 : .17<sup>a</sup>. (en face de III 5, 101 : « actu. licet »); l'écriture est plus fine à partir de « licet »); f. 40va44 : la pièce 18 n'est pas marquée, mais en marge, en face de III 8, 113 : « sequetur quod in vnoquoque eorum », on lit dans la marge, au crayon : « sequetur »; en outre, l'écriture semble plus fine à partir de « eorum »; or, les mots : « sequetur quod in unoquoque », début de la pièce 18, semblent avoir été écrit en réclame au bas de la pièce 17; f. 43ra15 : .19<sup>a</sup>. (en face de III 11, 164-165 : « est quia sine sensu »); l'écriture est plus fine à partir de « sine »).

Pas de titre; souscription de la main du scribe : « Explicit sententia super librum de anima secundum fratrem thomam de aquino ordinis predicatorum. amen. amen ».

- Oxford, Oriel College 48, f. 91ra-120va. *Codices*, n. 2169. O<sup>5</sup>

Le commentaire sur le *De anima* forme un seul ensemble avec le commentaire sur le *De memoria* qui suit, ensemble composé de trois cahiers de 12 folios (réclames aux f. 102v et 114v; le troisième cahier 115-135 est mutilé de son dernier folio; le commentaire sur le *De causis* qui suit de la même main commence avec un nouveau cahier de 12 folios, f. 126-137 de la nouvelle foliotation, réclame au f. 137v). Cet ensemble a été écrit d'une main anglaise au XIV<sup>e</sup> siècle (le commentaire sur le *De memoria* a été copié sur le ms. W<sup>1</sup>, écrit lui-même à la fin du XIII<sup>e</sup> ou au début du XIV<sup>e</sup> siècle, cf. t. XLV 2, Préf., p. 11\*b).

Le commentaire sur le *De anima* ne comporte que les livres II et III : le livre I a été volontairement omis

(cf. plus loin, p. 278\*). Pas de titre (en haut du f. 91r : « 2<sup>o</sup> de anima ») ; souscription de la main du scribe : « Explicit sententia super librum de anima secundum fratrem thomam de aquino ordinis predicatorum ».

*Pa* Pamplona, Biblioteca del Cabildo 53, f. 110ra-158va. *Codices*, n. 2243.

Le commentaire sur le *De anima* occupe quatre cahiers de 12 folios (réclames aux f. 121v, 133v, 145v, 157v), auxquels s'ajoute le f. 158 (seuls sont numérotés les f. 110, 120, 121, 122, 130, 140, 145, 150, 158 ; cette numérotation est fautive, un folio ayant été omis dans l'œuvre précédente, mais il est préférable de ne pas la changer). Pas de titre (titre courant : « L. I DE ANIMA ») ; souscription de la main du scribe : « Explicit summa (!) .T. de aquino ordinis pred' fratris super librum de anima ».

Il est difficile de préciser l'origine et la date de ce manuscrit : le scribe est ignare et ses graphies sont souvent dépourvues de sens (si de telles appréciations avaient un sens, je dirais que, de tous les manuscrits du commentaire sur le *De anima*, c'est là le plus mauvais). Cependant, le texte qu'il présente le situe très loin dans l'évolution de la tradition : son modèle semble avoir déjà été corrigé sur le texte, lui-même très évolué, de *P<sup>s</sup>* (cf. plus loin, p. 10\*). Peut-être le ms. a-t-il été écrit par un scribe anglais du xiv<sup>e</sup> siècle avancé.

Paris, Bibliothèque de l'Arsenal 745, f. 87ra-131rb. *Codices*, n. 2499.

*Pa* F. 87-96. Ce cahier de dix folios (réclame au f. 96v) a été écrit au début du xiv<sup>e</sup> siècle d'une main italienne ; il s'arrête avec la dernière ligne du f. 96vb en II 1, 14 : « de ueritate » (réclame : « inuenienda »). Le scribe copie le texte indépendant dans une recension étroitement apparentée à *V<sup>2</sup>F* (cf. plus loin, p. 55\*b). Titre d'une main cursive (dont il est difficile de dire si c'est ou non la main même du scribe) : « Incipit scriptum de anima secundum uenerabilem doctorem fratrem thomam de aquino ordinis predicatorum ».

*Pb* F. 97-131. On a là cinq cahiers, numérotés de 2 à 5 en haut de la marge intérieure de leur premier folio (f. 97ra, 107ra, 117ra, 127ra) ; ce sont des cahiers de 10 folios, sauf le dernier. Ces cinq cahiers sont écrits d'une main italienne, qui est peut-être différente de la première, qui en tout cas copie un modèle différent, appartenant au texte parisien (cf. plus loin, p. 93\*a). Souscription de la main du scribe : « amen dico uobis », sans plus ; une main postérieure a ajouté : « finito libro sit laus et gloria Christo etc. finito libro sit laus et gloria Christo. amen. Explicit scriptum super librum Methaphisice sancti Thome de aquino. De ordine fratrum Predicatorum » ; erreur qui s'explique

parce que le commentaire sur la *Métaphysique* est contenu dans le même ms. aux f. 1-86.

Il n'est pas impossible que les deux parties du ms. aient été écrites dans le même atelier qui disposait de deux modèles du texte, mais il semble plus vraisemblable que *P<sup>a</sup>* était d'abord complet et que *P<sup>b</sup>* a été écrit après la perte des derniers cahiers de *P<sup>a</sup>* pour compléter le texte.

Paris, Bibliothèque de l'Arsenal 821, f. 1ra-66vb. *P<sup>1</sup>* *Codices*, n. 2501.

Ce manuscrit semble composé de deux parties, écrites par deux scribes différents :

F. 1-18 : livre I. Cette partie se compose de deux cahiers, un cahier de 8 folios (réclame à 8v) et un cahier de 10 folios. Pas de titre ; souscription (de main postérieure, semble-t-il) : « Explicit sententia primi libri de anima aristotilis secundum fratrem Thomam de aquino sacre theologie doctorem eximium De ordine fratrum predicatorum ».

F. 19-66 : livres II-III. Cette partie se compose de cinq cahiers (trois cahiers de 12 folios, un cahier de 8 folios et un de 4 ; réclames aux f. 30v, 42v, 54v, 62v). Pas de titre ; souscription de la main du scribe : « Explicit sententia super librum de anima secundum fratrem Thomam de aquino ordinis predicatorum ».

Cependant la première partie et le début de la seconde, jusqu'au début de la pièce 8, c'est-à-dire jusqu'à II 7, 159 « corporis », appartiennent à une même sous-famille bien caractérisée, *P<sup>1</sup>V<sup>2</sup>* (cf. plus loin, p. 65\*-66\* et 77\*) ; ce fait ne peut s'expliquer que si elles ont été copiées sur le même modèle dans le même atelier. On peut pourtant penser que la seconde partie a été écrite la première, le livre I étant volontairement omis (cf. plus loin, p. 278\*) ; ensuite, pendant que le premier scribe finissait de copier le commentaire sur un second modèle (à partir de II 7), le second scribe a été chargé de le compléter en copiant le livre I sur le premier modèle : la fin du livre I, au verso du f. 18, est en effet écrite d'une écriture plus lâche et presque sans abréviations, ce qui semble trahir le souci de faire coïncider la fin du livre I avec la fin du folio. L'altération du texte semble inviter à reporter la copie du ms. au début du xiv<sup>e</sup> siècle (plutôt qu'à la fin du xiii<sup>e</sup>).

Paris, Bibliothèque nationale lat. 11133, f. 8ra-50va. *P<sup>2</sup>* *Codices*, n. 2310.

Ce manuscrit du xiv<sup>e</sup> siècle commençait primitivement avec le f. 8 : les f. 1-7 ont été ajoutés après coup. Il est composé de 6 cahiers : 1<sup>s</sup> 2<sup>s</sup> 3<sup>s</sup> 4<sup>s</sup> 5<sup>e</sup> 6<sup>e</sup> (réclames aux f. 15v, 23v, 31v, 39v, 45v ; numérotation des cahiers : I<sup>us</sup>, f. 8r ; II<sup>us</sup> f. 16r ; III<sup>us</sup> f. 24r ; IV f. 32r ; V<sup>us</sup> f. 40r ; VI<sup>us</sup> f. 46r). La fin du dernier cahier,

c'est-à-dire les deux tiers de 50va, 50vb et 51rv, restée inoccupée, a été employée à écrire des notes diverses, notamment au f. 51ra S. Thomas, *In Post. Anal.*, I 4, n. 5-40). Pas de titre (f. 7v, de main postérieure : « Thomas super librum de anima »); souscription de la main du scribe : « Explicit sententia fratris thome de aquino ordinis fratrum predicatorum supra librum de anima ».

P<sup>3</sup> Paris, Bibliothèque nationale lat. 12968, f. 147ra-191va. *Codices*, n. 2313.

Ce manuscrit a été écrit par une main française à la fin du XIII<sup>e</sup> ou au début du XIV<sup>e</sup> siècle. Il est composé de trois cahiers de 12 folios (147-158, 159-170, 171-182), marqués respectivement au bas des f. 158v, 170v et 182v par les lettres q, r, s, et d'un cahier de 10 folios (183-192; les deux tiers de 191va, 191vb et 192 sont blancs, si l'on ne tient pas compte de notes surajoutées). Pas de titre (titre courant : « I DE ANIMA »); souscription de la main du scribe : « Expositiones fratris thome de aquino (!) super librum De anima hic Expliciunt. Gloria sit Christo. De Cuius munere sisto » (cf. plus haut, p. 5\*, description du ms. F<sup>4a</sup>).

P<sup>4</sup> Paris, Bibliothèque nationale lat. 12992, f. 72va-112rb. *Codices*, n. 2314.

Ce manuscrit du milieu du XIV<sup>e</sup> siècle appartient jusqu'à la fin de la pièce 11 à une sous-famille anglaise très altérée (O<sup>2</sup>P<sup>3</sup>O<sup>1</sup>P<sup>4</sup>), puis il change de famille, mais sans qu'aucun indice matériel n'indique une discontinuité quelconque; la main reste la même. Ni titre ni souscription.

P<sup>5</sup> Paris, Bibliothèque nationale lat. 14722, f. 180ra-212va. *Codices*, n. 2336.

Les folios 180-232 forment un manuscrit indépendant, composé de 5 cahiers de 12 folios (le dernier mutilé), dont les 3 premiers (180-191, réclame à 191v; 193-203 et 204-215) contiennent le commentaire sur le *De anima* (auquel fait suite de la même main la *Sententia libri De sensu*, cf. t. XLV 2, Préf.). Le texte semble avoir été écrit à la fin du XIII<sup>e</sup> ou au début du XIV<sup>e</sup> siècle, d'une main anglaise. Pas de titre; souscription de la main du scribe : « Expliciunt sententia super 3<sup>m</sup> librum de anima »; une main postérieure a ajouté : « sancti thome ».

Au f. 189ra-va, après le ch. 1 du livre II, se trouve insérée de la main même du scribe une question de la *Somme de théologie*, I<sup>a</sup>, q. 76, a. 4, introduite par la formule : « Occasione iam dictorum queratur hic utrum in homine sit alia forma preter animam intellectivam ? ». Dans la marge inférieure, une main postérieure a ajouté ces vers (qu'on lit aussi en marge

inférieure dans le ms. Brugge Stadsbibl. 480, f. 6v, au bas du début du livre II du *De anima* d'Aristote) :

Alquinus posuit quod forma sit vnica rebus  
Hoc tamen illiciunt hiis affirmare diebus  
Quod sapit errorem cum clero secta minorum  
disputat. inde pudet iacobinos valde suorum.

Puis, de la bouche d'un dominicain :

Si foret in vita thomas quondam iacobita  
Nudipedes propere faceret ratione silere (tacere Brugge)

auquel un franciscain répond :

Si respiraret thomas nisi falsa negaret  
posset carbones sentire per has rationes.

Au f. 199rb24, dans la marge extérieure, on lit : 3<sup>a</sup> p/ : ce pourrait être une indication de pièce coupée, qu'il faudrait peut-être lire : « 3<sup>a</sup> pecia finit »; il s'agirait alors d'un *exemplar* composé de pièces de 12 folios, car l'indication se trouve en face de II 20, 38 : « nam aer motus », alors que dans l'*exemplar* que nous connaissons, composé comme c'était la coutume de pièces de 4 folios, on en est là, à quelques lignes près (II 20, 67), à la fin de la pièce 11; on sait que de rares *exemplaria* de 12 folios sont apparus à Paris en 1290 et à Oxford vers la même date<sup>1</sup>. Cependant la diffusion de cet *exemplar* à pièces de 12 folios aurait été très limitée et son existence même n'est pas attestée : le ms. P<sup>5</sup> est trop libre et trop personnel pour pouvoir être une copie d'*exemplar*; sa notation pourrait tout au plus être une référence à cet *exemplar* hypothétique.

Paris, Bibliothèque nationale lat. 16102, f. 96rb-129va. *Codices*, n. 2430. P<sup>6</sup>

Ce manuscrit, tout entier écrit de la même main parisienne de la fin du XIII<sup>e</sup> ou du début du XIV<sup>e</sup> siècle, est composé de cahiers de 12 folios; le commentaire sur le *De anima* occupe la fin d'un cahier (réclame à 96v), deux cahiers de 12 folios (réclames aux f. 108v et 120v) et le début d'un autre cahier de 12 folios (réclame à 132v). Le commentaire sur le *De anima* suit immédiatement le commentaire de saint Thomas sur la *Métaphysique* et entre les deux on lit la rubrique : « Explicit liber scriptum methaphisice secundum fratrem thomam de Aquino ordinis predicatorum. Incipit scriptum super librum de anima secundum eundem »; par contre, la souscription est de la main même du scribe : « Explicit sententia super librum de anima secundum fratrem thomam de aquino ordinis predicatorum ».

Paris, Bibliothèque nationale lat. 16125, f. 21ra2-36va. *Codices*, n. 2437. P<sup>7</sup>

Les f. 5-36 constituent un ensemble écrit de la

1. Cf. Jean Destrez, *La Pecia dans les manuscrits universitaires du XIII<sup>e</sup> et du XIV<sup>e</sup> siècle*, Paris 1935, p. 27, 30, 59.

même main du xiv<sup>e</sup> siècle et composé de quatre cahiers de 8 folios. À la fin du ms., f. 36va, après III 12, 129-130 : « suas affectiones alteri » (les mots III 12, 130 : « Et — sufficient » sont omis), le texte continue de la main du scribe : « in uirtute prime cause. que est deus qui est benedictus in secula seculorum amen », puis vient la souscription, toujours de la même main : « Expliciunt scripta supra librum de anima edita a magistro jacobo lombardo. deo gracias » ; vient ensuite de deuxième main la note : « set supra 3<sup>m</sup> est fratris thome de aquino ordinis predicatorum », et enfin de troisième main : « nota quod ab illa parte *Vox autem sonus* etc. [II 18] usque ad finem est de commento sancti thome ».

En fait, la première moitié du commentaire (les deux premiers cahiers, f. 5-12 et 13-20, plus les deux premières lignes du f. 21ra) doit appartenir à ce maître Jacques Lombard, par ailleurs inconnu, mais qui devait écrire à la fin du xiii<sup>e</sup> ou au début du xiv<sup>e</sup> siècle. Incipit : « Secundum quod dicit philosophus decimo moralium [*Eth. Nic.* 1178a3-4] inconueniens est quod homo vitam propriam negligat et uitam alterius prosequatur... f. 5vb : *Bonorum honorabilium* etc. Iste liber qui de anima intitulatur prima sui diuisione diuiditur in d. quia in prima parte premitit Aristotiles prohemium, in secunda exequitur... » ; le commentaire est un commentaire littéral qui se pique d'érudition : l'auteur cite le *Commentator* Averroès, Avicenne, Algazel, Ptolémée, Thémistius, Albert, Thomas (appelé « frater Thomas », f. 5vb). Il est à noter que ce commentaire ne s'achève pas au bas du dernier folio du deuxième cahier, mais continue encore presque deux lignes : « Notandum quod dicit Themistius quod natura formidans et timens ne exterior aer uel aqua ingrediatur ad ipsum aerem [f. 21ra] connaturalem qui in meatu quem dixit edificatum esse in auribus set neque eciam in aurem ingrediatur quod possibile est propter reflexiones [aque] que prohibent introitum aque in aurem » ; ces quelques lignes illustrent la manière de maître Jacques : il cite Thémistius, mais il ne retient de lui que deux expressions (« natura formidans » et « in meatu », éd. Verbeke, p. 149, 61) qu'il insère dans le commentaire de saint Thomas (II 17, 86-90).

Le commentaire de saint Thomas commence en II 17, 109, avec les cinq derniers mots de 21ra2 : « secundum autem impedimentum auditus ponit » et se poursuit sans désespérer jusqu'à la fin.

P<sup>8</sup> Paris, Bibliothèque nationale lat. 16154, f. 172ra-202va. *Codices*, n. 2440.

Ce recueil artificiel, qui réunit huit œuvres de mains et de dates différentes, a été légué à la Sorbonne par Jacques de Padoue, qui était encore en activité en 1353

(cf. S. THOMAS DE AQUINO, *Sententia libri Ethicorum*, ed. Leon., XLVII 1, Praef., p. 10\*). Le commentaire sur le *De anima*, qui occupe trois cahiers (deux de 12 folios et un de 8 ; les f. 202vb et 203 sont blancs), semble avoir été écrit vers le milieu du xiv<sup>e</sup> siècle par un scribe anglais : son texte appartient à la famille anglaise très altérée O<sup>2</sup>P<sup>8</sup>O<sup>1</sup>P<sup>4</sup> (cf. plus loin, p. 67\*-68\*). Pas de titre ; souscription de la main du scribe : « Explicit liber 3<sup>o</sup> de anima », complétée de main postérieure : « fratris thome de aquino » ; suit de la main du scribe lui-même : « Nota secundum T. de A. quod potencia quod (!) ordinatur ad aliquod obiectum... » : c'est, avec quelques variantes, le corps de l'article I<sup>a</sup>, q. 82, a. 5.

Paris, Bibliothèque nationale lat. 16612, f. 9ra-51rb. *P<sup>9</sup> Codices*, n. 2449.

Ce ms. se compose de deux parties, dont la plus ancienne semble être la seconde (f. 36-164) et la plus récente la première (f. 3-35).

La partie ancienne (f. 36-164) semble écrite de plusieurs mains flamandes du xiv<sup>e</sup> siècle ; elle comprend notamment, outre la fin du commentaire sur le *De anima* à partir du début de II 23, les commentaires de S. Thomas sur l'*Éthique* (cf. S. THOMAS DE AQUINO, *Sententia libri Ethicorum*, ed. Leon., t. XLVII 1, Praef., p. 11\*) et la *Politique* (ed. Leon., t. XLVIII, Préf., p. A 11-12). Souscription du commentaire sur le *De anima*, de la main du scribe : « Explicit sententia super librum de anima secundum fratrem thomam de aquino ordinis predicatorum ».

La partie récente (f. 3-35) est écrite de deux mains, dont la première a écrit aux f. 3-7 (le f. 8 est blanc) le commentaire de saint Thomas sur le *De memoria* (cf. t. XLV 2, Préf.) tandis que la seconde a écrit aux f. 9-35 le début du commentaire sur le *De anima* jusqu'à la fin de II 22 ; mais ces deux mains sont toutes deux anglaises et il semble assuré que ce sont les mains de deux scribes travaillant dans le même atelier : en effet les f. 3-8 et 29-34 appartiennent à un même cahier de 12 folios, au milieu duquel a été inséré un cahier de 20 folios, f. 9-28 (réclame à 28v) ; le f. 35 est surajouté et écrit d'une écriture plus lâche et peu abrégée, ce qui confirme que cette partie a été écrite après coup pour compléter la partie ancienne, mutilée par la perte de ses premiers cahiers. Le commentaire sur le *De anima* ne comporte pas de titre (titre courant coupé).

Paris, Bibliothèque nationale lat. 17818, f. 2r-122r. *P<sup>10</sup> Codices*, n. 2464.

Écrit au xv<sup>e</sup> siècle en écriture humanistique, ce manuscrit contient, outre le commentaire sur le *De anima*, les commentaires sur le *De sensu* et le



*De memoria.* Le commentaire sur le *De anima* occupe 12 cahiers de 10 folios et le recto du premier folio du onzième cahier. Rien ne vient en interrompre la continuité matérielle, pourtant le ms. change de famille : il appartient d'abord, au livre I 1-6, à une sous-famille du texte indépendant, *VIV<sup>3</sup>P<sup>10</sup>*, puis, à partir de I 7, il se rattache au texte parisien. Titre : COMMENTVM DIVI THOME DE AQVINO IN LIBROS ARISTOTELIS DE ANIMA FELICITER INCIPIT » ; titre du livre II (f. 32v) : « COMMENTVM DIVI THOME DE AQVINO IN SECVNDVM LIBRVM ARISTOTELIS DE ANIMA FELICITER INCIPIT » ; titre du livre III (dans la division « grecque » ; f. 82v) : « COMMENTVM DIVI THOME DE AQVINO IN TERTIVM LIBRVM AR. DE ANIMA FELICITER INCIPIT » ; souscription au f. 122r : « AMEN. COMMENTVM DIVI THOME DE AQVINO IN TERTIVM ET VLTIMVM LIBRVM ARISTOTELIS DE ANIMA FINIT FELICITER. LAVS IMMORTALI DEO ».

*Pg* Perugia, Biblioteca comunale Augusta G. 66 (477), f. 84r-196v. *Codices*, n. 2602.

Avant le commentaire de saint Thomas a été relié (f. 2-83v) le texte de la *Translatio noua* du *De anima* que Guaspar de Tuderto acheva d'écrire au soir du 5 octobre 1455, mais ce sont deux manuscrits distincts. Cependant le commentaire de saint Thomas, qui occupe treize cahiers de 8 folios et un de 10 (il faut lire le f. 133r avant le f. 132v ; de même, 144r avant 143v, comme l'indiquent des signes marginaux), a été écrit au xv<sup>e</sup> siècle par un scribe italien qui copie le texte indépendant. Ni titre ni souscription.

*Pi* Pisa, Biblioteca del Seminario arcivescovile S. Caterina 18, f. 34ra-79vb. *Codices*, n. 2613.

Les diverses œuvres de saint Thomas contenues dans ce manuscrit ont toutes été copiées à Paris, de la main du même scribe, à la fin du xiii<sup>e</sup> ou au début du xiv<sup>e</sup> siècle, directement sur les *exemplaria* parisiens ; le manuscrit était déjà à Pise en 1489 (cf. t. XLV 2, Préf., p. 4\*b, ms. F<sup>10</sup>).

Le commentaire sur le *De anima* occupe trois cahiers de 12 folios (réclames aux f. 45v, 57v et 69v) et dix folios (70-79) d'un cahier de 12 f. Pas de titre ; souscription de la main du scribe : « Explicit sententia super librum de anima secundum fratrem thomam de aquino. ordinis predicatorum ».

Plusieurs pièces sont marquées en chiffres romains, très petits et peu visibles : la pièce 2, f. 36rb27 : II (en face de I 3, 136 : « mouet ea corpora ») ; la pièce 3, f. 38vb2 : III (en face de : « cum debeant », faute de lecture pour I 6, 61 : « credebant ») ; la pièce 5, f. 43va31-32 : V<sup>a</sup> (en face de I 11, 63-64 : « quod motus puncti »). Le passage de la pièce 6 à la pièce 7, au f. 48va-vb, est marqué par la répétition de la ligne II 3, 228-229, répétition qui peut s'expliquer par

la double copie de la réclame : la dernière ligne du f. 48va est en effet : « v<sup>a</sup>gradus est eorum que habent cum hiis et<sup>eat</sup> » ; cette ligne est annulée par le signe « va...cāt », et la première ligne du f. 48vb reprend : « gradus est eorum que habent cum hiis [et au-dessus de la ligne de première main] intellectum. Deinde cum » ; on remarquera que la première ligne de 48vb contient plus de texte que la dernière ligne de 48va : c'est que les deux dernières lignes de 48va sont écrites sans abréviations, tandis qu'avec 48vb les abréviations réapparaissent et l'écriture est plus fine. La pièce 9 commence avec le f. 54ra à II 10, 29 : « simili » ; la pièce 12 commence avec le f. 61va en II 20, 66-67 : « esset quod aliqua corporalis euaporatio cadaueris usque ad tantum » ; la pièce 15 commence avec le f. 69ra à II 29, 107 : « quod autem operantur propter finem ».

San Daniele del Friuli, Biblioteca comunale Guarneriana 109, f. 1ra-36vb. *Codices*, n. 2881. *Dn*

Composé de trois cahiers de 12 folios (réclames aux f. 12v et 24v), ce manuscrit a été écrit au xiv<sup>e</sup> siècle. Pas de titre ; souscription de la main du scribe : « Explicit sententia super librum de anima secundum [sanctum]m (corrigé sur grattage) thomam de aquino ordinis predicatorum. Qui scripsit scribat semper cum domino uiuat. Uiuat in celis Guiscardus nomine felix. finito libro referamus gratias Christo ». Dans les marges ont été copiés, jusqu'au f. 12r, de larges extraits du *De anima* de saint Albert.

Stuttgart, Landesbibliothek H.B. X.7, f. 1ra-55rb. *Codices*, n. 3029. *Sg*

Composé de quatre cahiers de 12 folios (réclames aux f. 12v, 24v, 36v et 48v) et des 7 folios 49-55, ce manuscrit du xiv<sup>e</sup> siècle appartient à la famille parisienne, mais il a été très corrigé par une seconde main sur un texte indépendant. Pas de titre (titre courant : « I DE ANIMA ») ; souscription de la main du scribe : « Explicit summa (!) super librum de anima secundum fratrem thomam ».

Toledo, Biblioteca Provincial 15, f. 1ra-51va. *Codices*, n. 3087. *T*

Écrit d'une main italienne du xv<sup>e</sup> siècle, ce manuscrit ne comporte ni titre ni souscription, du moins à la fin de l'œuvre ; mais il y en a une, de la main du scribe, à la fin du premier livre, f. 13ra : « Explicit primus liber de anima secundum fratrem thomam in quo sunt quatuordecim lectiones secundum quod patet diligenter intuenti. deo gratias. amen ».

Troyes, Bibliothèque de la ville 866, f. 1ra-55ra. *Codices*, n. 3196. *Tr*

Composé de quatre cahiers de 12 folios (réclames

aux f. 12v, 24v, 36v, 48v) et d'un cahier de 6 folios (réclame à 54v) auquel s'ajoute le folio supplémentaire 55, ce manuscrit du xiv<sup>e</sup> siècle dépend indirectement de l'*exemplar* parisien tardif  $\Phi^3$ . Ni titre (titre courant : « L. I »), ni souscription.

V Città del Vaticano, Biblioteca Apostolica Borgh. 114, f. 165ra-194rb. *Codices*, n. 3423.

Ce manuscrit a été écrit d'une main italienne à la fin du xiii<sup>e</sup> ou plutôt au début du xiv<sup>e</sup> siècle (son texte est composite et suppose un modèle déjà éloigné des origines). La *Sentencia libri De anima* occupe deux cahiers de 12 f. (f. 165-176 et 177-188) et le début d'un troisième cahier (suit la *Sentencia libri De sensu*, cf. t. XLV 2, Préf.). Pas de titre (d'une main postérieure : « Thomas »); titre courant : « L. I DE ANIMA »; souscription de la main du scribe : « Explicit lectura fratris thome super tres libros de anima. deo gratias ».

V<sup>1</sup> Città del Vaticano, Biblioteca Apostolica Borgh. 169, f. 1ra-56ra. *Codices*, n. 3431.

Ce manuscrit du xiv<sup>e</sup> siècle se compose de quatre cahiers de 12 folios (réclames aux f. 12v, 24v, 36v, 48v) et d'un cahier de 8 folios (49-56). Ni titre (titre courant : « L. I ») ni souscription. Le texte qu'il présente appartient à une sous-famille V<sup>1</sup>L(Bo<sup>2</sup>) qui, au ch. 5 du livre II, passe de la famille indépendante à la famille parisienne (contaminée).

V<sup>2</sup> Città del Vaticano, Biblioteca Apostolica Pal. lat. 998, f. 25ra-72ra. *Codices*, n. 3505.

Composé de quatre cahiers de 12 folios (réclames aux f. 36v, 48v, 60v; 72rb et 72v sont blancs), ce manuscrit a été écrit à la fin du xiii<sup>e</sup> ou au début du xiv<sup>e</sup> siècle. Copié sur un témoin de la famille indépendante (cf. plus loin, p. 51\*, 55\* et 116\*), il a été corrigé sur un texte parisien, en plusieurs fois, semble-t-il : certaines corrections ont en effet été faites avant que ne soient insérées en marge des gloses extraites du commentaire de Gilles de Rome (voir le f. 63va, où l'extrait de Gilles de Rome encadre la correction au texte « indirecte »), tandis que d'autres ont été faites après (voir le f. 40va, où les corrections sont décalées : la place qu'elles auraient dû occuper est prise par deux extraits de Gilles, aussi sont-elles renvoyées l'une au-dessus, l'autre au-dessous de ces extraits). Ni titre ni souscription de première main; mais une main tardive a ajouté en haut du f. 25r le titre : « Rationes libri de anima compilata a fratre thoma »; de même, une autre main du xv<sup>e</sup> siècle a ajouté, en haut du f. 57v : « Incipit Tercius liber de anima secundum doctrinam venerabilis fratris thome » (en tête du ch. 25 du livre II, ch. 1 du livre III selon la division « grecque »); la première main faisait correc-

tement commencer le livre III au f. 62vb, mais son inscription en tête de III 1 : « Incipit tercius liber de anima » a été grattée).

Città del Vaticano, Biblioteca Apostolica Urb. lat. 213, f. 162ra-238vb. *Codices*, n. 3560. V<sup>3</sup>

Composé de sept cahiers de 10 folios signés a-g (réclames aux f. 171v, 181v, 191v, 201v, 211v, 221v, 231v) et d'un cahier de 8 folios signé h (232-239; le f. 239 est blanc), ce manuscrit a été écrit dans la première moitié du xv<sup>e</sup> siècle d'une main humanistique italienne. Titre : « COMENTVM SAN<C>TI (le c ajouté au-dessus de la ligne) THOME DE AQVINO IN LIBRIS DE ANIMA [R] ARISTOTELIS FELICITER INCIPIT »; souscription de la main du scribe : « Explicit liber tercius et vltimus de anima ».

Città del Vaticano, Biblioteca Apostolica Vat. lat. 762, f. 67ra-98va. *Codices*, n. 3305. V<sup>4</sup>

Le commentaire sur le *De anima* a été écrit au xiv<sup>e</sup> siècle de la même main que le commentaire sur la *Physique* qui précède; il commence dans le cours du sixième cahier (réclame à 72v), occupe deux cahiers de 12 folios (réclames aux f. 84v et 96v) et les deux f. 97-98. A la ligne 10 du f. 75ra, après la fin du commentaire de saint Thomas sur le livre I, le scribe écrit : « Hic incipit secundus liber de anima secundum quosdam » et il copie, jusqu'au f. 76rb17, le début du commentaire de saint Albert sur le livre II (éd. de Cologne, p. 64, 8 : « Hec igitur », jusqu'à p. 70, 53 : « nauta in nau que non »); au f. 76rb18, on retrouve le commentaire de saint Thomas au début du livre II (rien ne manque), précédé de la rubrique : « Incipit liber secundus de anima ». Le manuscrit a été corrigé, sur un modèle qui appartenait à une famille différente (cf. plus loin, p. 60\*b), par un correcteur qui a signé son œuvre au f. 98va, dans la marge, après la fin du texte : « correctum est totum et bene ». Titre de la main du scribe : « Incipit scriptum de anima secundum [sanctum] Thomam de aquino ordinis predicatorum » (de main postérieure, au-dessus de la ligne : « Sanctus Thomas doctor egregius »); titre courant : « L. I DE ANIMA »; pas de souscription.

Città del Vaticano, Biblioteca Apostolica Vat. lat. 771, f. 1ra-50ra. *Codices*, n. 3314. V<sup>5</sup>

Le commentaire sur le *De anima*, écrit d'une main italienne du milieu du xiv<sup>e</sup> siècle, occupe quatre cahiers de 20 folios (réclames aux f. 10v, 20v, 30v, 40v) et la plus grande partie du cinquième cahier (réclame à 50v, suit de la même main le *De unitate intellectus*). Ni titre (titre courant surajouté : « L. I DE ANIMA »); en tête du f., de main récente : « S. Thomas ») ni souscription.

V<sup>o</sup> Città del Vaticano, Biblioteca Apostolica Vat. lat. 9664, f. 63r-107v. *Codices*, n. 3390.

Composé de deux cahiers de 10 folios, de deux de 12 (réclames aux f. 72v, 82v, 94v et 106v) et du f. supplémentaire 107, ce manuscrit a été écrit au début du xiv<sup>e</sup> siècle par une main italienne qui copie le texte indépendant jusqu'à III, 7, puis à partir de III, 8 (f. 103v) le texte parisien sans qu'aucune discontinuité matérielle n'apparaisse dans le ms. Titre de la main du scribe, au bas du f. 63r : « Incipit sententia fratris thome super libro de anima ». Le texte se terminait primitivement au f. 107v avec les lignes III 12, 122-130 : « gnificetur — suffi/ciant » et était suivi de la souscription parisienne : « Explicit sententia super librum de anima <secundum fratrem thomam de> aquino <ordinis predicatorum> » (en partie lisible à l'ultra-violet). Ces lignes effacées et grattées, le correcteur a gratté le bas du f. 107r et récrit la fin du texte, 15 lignes (dont 3 dépassent la justification), à partir de III 12, 88 : « secundum » ; nouvel explicit abrégé : « Explicit sententia libri de anima ».

V<sup>e</sup> Venezia, Biblioteca nazionale Marciana 1826 (Z.L. 253), f. 2ra-28rb. *Codices*, n. 3594.

Copié à la fin du xiv<sup>e</sup> ou au début du xv<sup>e</sup> siècle par Joachim de Brescia sur le texte indépendant, le commentaire sur le *De anima* occupe (si l'on en croit l'annotateur) trois cahiers de 8 folios (f. 2-9, 10-17 avec réclame à 17v, 18-25) et 2 folios et demi (soit le diplôme 26-27, réclame à 27v, et le f. 28r ; 28v est blanc). Joachim de Brescia a volontairement omis le livre I et n'a copié que les livres II et III (cf. plus loin, p. 278\*a). Titre de sa main, en tête du f. 2 (le f. 1 n'est en réalité qu'un folio de garde) : « Incipit liber secundus de anima » ; souscription : « Explicit tercius liber de anima. deo gracias. amen. quem scripsit Johachim brixienis [+ alia manu et sunt quaterni .iiii. et .ii. carte et media.] Explicit tercius liber de anima. deo gracias. amen. amen. amen ».

V<sup>e1</sup> Venezia, Biblioteca nazionale Marciana 2531 (Lat. VI.158), f. 1ra-40ra. *Codices*, n. 3618.

Composé d'un cahier de 10 folios, de trois cahiers de 8 folios (réclames aux f. 26v, 34v) et d'un cahier de 6 folios (35-40), ce manuscrit a été écrit au xiv<sup>e</sup> siècle par un scribe italien qui copie le texte parisien. Ni titre ni souscription (mais une main du xv<sup>e</sup> siècle a ajouté le titre : « Scriptum super librum de anima sancti Thome » ; au f. 40v, par ailleurs blanc, on lit : « Scriptum super libro de anima »).

V<sup>e2</sup> Venezia, Biblioteca dei Padri Redentoristi della Fava 1, f. 1ra-59ra.

Composé de cinq cahiers de 12 folios (réclames aux f. 24v, 36v ; le f. 59r-v laissé blanc a été utilisé plus

tard pour transcrire notamment la première question du commentaire sur le *De anima* de Raoul Lebreton), ce manuscrit a été écrit au xiv<sup>e</sup> siècle. Pas de titre (titre courant : « L. DE ANIMA ») ; souscription de la main du scribe : « Explicit sententia super librum de anima secundum fratrem thomam de aquino ordinis predicatorum. Amen » ; suit d'une autre main : « Actor scriptorum frater thomas fuit horum. Qui nunc doctorum flos est et philosophorum. Deo gracias. frater thomas » (cf. plus haut, p. 5\*b, description du ms. Gf<sup>1</sup>) ; ces mêmes vers sont répétés d'une troisième main, et entre eux est intercalé par deux fois cet autre vers : « Omnibus omnia non mea sompnia dicere possum ».

Vicenza, Biblioteca civica Bertoliana 493 (G.3.9.8), f. 1ra-40rb. *Codices*, n. 3631. Vi

Écrit d'une main italienne au xiv<sup>e</sup> siècle, ce manuscrit occupe deux cahiers de 12 folios (réclames aux f. 12v et 24v), un diplôme (réclame à 26v), un cahier de 12 (réclame au f. 38v) et un diplôme (f. 38-40 ; 40v est blanc). Pas de titre (titre courant surajouté : « L. I DE ANIMA ») ; sur le plat, d'une main du xv<sup>e</sup> siècle : « Sanctus thomas de aquino super libris de anima loci S. Blasii prope vincetiam » ; souscription de la main du scribe : « Explicit liber tercius de anima » ; une autre main a ajouté : « Editus a [sancto sur grattage] thoma de aquino ordinis predicatorum ».

Wien, Nationalbibliothek 1470, f. 61ra-90va. *Codices*, n. 3666. W

Écrit de la même main du xiv<sup>e</sup> siècle que le commentaire sur la *Physique* qui précède, le commentaire sur le *De anima* occupe deux cahiers de 12 folios (réclames aux f. 72v et 84v) et un cahier de 6 folios (85-90). Titre de la main du scribe : « Incipit liber primus de anima expositus a fratre thoma de aquino ordinis fratrum predicatorum » (titre courant : « L. I DE ANIMA ») ; souscription de la main du scribe : « Expli-ciunt Rationes Fratris Thome de aquino super librum de anima. deo gracias. amen ».

## 2. EXTRAITS ET FRAGMENTS

Cambridge, Peterhouse Library 208, f. 21r-27r. *Codices*, n. 531.

Écrits vers le milieu du xv<sup>e</sup> siècle, les f. 1-33 de ce manuscrit sont un recueil de *Notabilia* dont deux se présentent expressément comme des extraits d'œuvres de saint Thomas : f. 10r : « Notabilia prime partis Summe abstracta a sancto Thoma » ; f. 27v : « Incipiunt quedam notabilia abstracta a sancto Thoma super libros methaphisice ». Les *Notabilia* du *De anima* ne sont pas attribués ; ils commencent au f. 21r par la

table : « Incipit Tabula de anima. primo incipit per a<lphabetum> », qui se termine au f. 21v par les mots : « Explicit Tabula notabilium de anima que sequuntur » ; les *Notabilia* proprement dits commencent au f. 22r par cet extrait du commentaire de saint Thomas, I 1, 43-51 : « Nota quod omnis sciencia bona est et non solum bona verum etiam honorabilis. nichilominus tamen in hoc una sciencia superexcedit aliam. Quod autem omnis sciencia sit bona patet, quia bonum rei est id secundum quod res habet esse perfectum. hoc enim vnaqueque res querit et desiderat. Cum igitur sciencia sit perfectio hominis in quantum homo sciencia est bonum hominis » ; ce *Notabile* figure bien au f. 21va dans la table alphabétique : « Sciencia omnis bona, de libro primo », ce qui confirme l'unité des deux parties de l'œuvre. Nous noterons aussi au f. 22r10 ce *Notabile* : « Nota. sicut dicit philosophus libro X de animalibus magis concupiscimus scire modicum de rebus honorabili(ori)bus et altissimis etiam si topice potius et probabiliter id sciamus quam scire multa etiam per certitudinem de rebus minus nobilibus », qui correspond à I 1, 85-90 : la leçon « topice » semble attester un texte corrigé (cf. plus loin, p. 50\*a). En dépit de ces exemples, les *Notabilia* se composent surtout de schémas et de résumés qui ne peuvent guère être utilisés pour l'établissement du texte.

Erlangen, Universitätsbibliothek 210, f. 39ra-44ra. *Codices*, n. 758.

Les f. 39-44 forment un cahier indépendant du reste du manuscrit, cahier écrit d'une main cursive au xiv<sup>e</sup> siècle. Il semble que nous ayons là les notes prises pour son usage personnel par un maître qui copie tour à tour, et assez librement, le commentaire de saint Thomas et le commentaire d'un Jacques inconnu ; les extraits de ce dernier sont généralement attribués en marge par l'abréviation : « Jac. », mais il arrive aussi qu'ils ne soient pas attribués, par exemple au f. 40vb33 : « Vel aliter sic... » : les lignes qui suivent ne sont pas de saint Thomas et doivent appartenir à Jacques ; les extraits de saint Thomas ne sont généralement pas attribués, cependant au f. 41ra, ligne 5 du bas, en face de la citation de III 6, 156 : « comparat cognitionem... », nous lisons en marge : « th. ». L'intention de notre maître était de constituer un recueil de notes sur le livre III du *De anima*, livre III qu'il fait commencer, suivant une des divisions en usage, à II 28, 427a17, d'où l'incipit de l'œuvre, au f. 39ra : « III<sup>o</sup> liber. Quoniam autem duabus differentiis. Postquam ostendit quod due operationes — inducunt. nota bene hec » (= Thomas, II 28, 1-107 ; le reste du ch. 28 est omis, ainsi que les ch. 29-30 : l'auteur passe aussitôt à III 1, « De parte autem anime ») ; le recueil se termine au

f. 44r : « necesse est animali inesse [= Thomas, III 12, 96]. Super 3<sup>m</sup> de anima sententia bona explicit ».

Le texte de saint Thomas que copie notre maître est le texte parisien, mais il ne se prive pas de le couper, de le compléter et de l'accommoder à sa guise. Nous donnerons à titre d'exemple les principales altérations du texte dans le pièce 19 et dernière :

III 11, 166 : conseruabitur] + non enim inest eis sensus ut nutrimentum acquirant set ut moueantur corpora 173-231 Deinde — tactus] *om.* 232 Deinde] + <bene marg.> post 232-277 primo — esse talia et] *om.* 277 sicut] Deinde cum dicit : Sic in alteratione [435a1], ostendit quod *praem.* 282 de depellente] + in motu locali, impellens enim uidetur moueri cum pellit sicut apparet in motu projectionis III 12, 1-22 Quod — medium] *om.* 22 ex quo] Deinde cum dicit : Quare huiusmodi elementorum [435a19-20], ostendit quod ex dictis 43 ossibus — partibus] + sicut dicit themistius [p. 279, 14], quia terra insensibilissima est et minime apta ad sentiendum, ideo tactus qui est comprehensius qualitatum tangibilium non potest esse terre ; et hoc declarat in particularibus nostri corporis quia pili et ossa que ad omnino sunt terrea non habent sensum nec eis 97-130 Deinde — sufficient] *om.*

Fabriano, Biblioteca comunale 195 (18), troisième Fa cahier, f. 5rb. *Codices*, n. 816.

Une main de la fin du xiv<sup>e</sup> siècle a copié 90 lignes du début du commentaire de saint Thomas : I 1, 1-137 : « Sicut — quia quedam » ; le texte remplit exactement une colonne, sans qu'il soit possible de savoir pourquoi le scribe a arrêté sa copie.

Firenze, Biblioteca Riccardiana 151, f. 163r-180v (de la nouvelle foliotation). *Codices*, n. 985.

Ces notes de lecture, écrites dans la seconde moitié du xv<sup>e</sup> siècle de la main de Bartolomeo della Fonte, sont souvent trop libres pour réellement témoigner du texte. Titre : « Tomas in animam » ; suivent divers essais de résumé de I 3, 18-46 : « Cum animata ab inanimatis in sentire et moueri differant, magis hec manifesta uidentur » ; ces mots semblent annulés et remplacés par : « Cum inmanifesta per [in]manifesta cognoscantur, anima autem inmanifesta esset quid esset, esse autem in anima manifestum esset mouere et sentire quibus duobus ab inanimis differre uidetur motu uel se ipsam mouere et sensu [... *blanc d'une ligne*] laborauerunt naturam motus et sensus intelligere. Itaque aliqui per motum aliqui per sensum cognitionem in anime scienciam uenire tentauerunt... » ; les extraits du livre II commencent au f. 168r ; au f. 170ra on finit sur un extrait de II 18, 56-68 ; de là on passe au f. 170v à II 29, 48, et au bas de ce même f. 170v à III 1, 38 ; les extraits se terminent au f. 180v en III 5, 207-213 :

« Si autem est intellectus cui non est unum contrarium ad cognitionem alterius, oportet quod primo cognoscat se ipsum et per se alia et quod semper sit in actu et sit penitus separabile a materia etiam secundum esse, ut ostensum est de intellectu dei ».

Frankfurt am Main, Stadt- und Universitätsbibliothek Barth. 73, f. 95r-126v. *Codices*, n. 988.

Ce manuscrit ne contenait primitivement que le texte de la *Translatio noua* du *De anima* d'Aristote, écrit d'une main allemande du début du xiv<sup>e</sup> siècle ; ce texte a été à l'usage de plusieurs maîtres, qui chacun à son tour l'ont orné d'un apparat complexe ; il semble qu'on doive distinguer au moins deux glossateurs :

*Ff*<sup>1</sup> Premier glossateur : écriture cursive du milieu du xiv<sup>e</sup> siècle ; la main de ce glossateur apparaît d'un bout à l'autre du manuscrit, mais d'une manière différente :

Livres I-II, f. 95r-119r : le premier glossateur n'écrit que de courtes gloses, de provenances diverses. Averroès est quelquefois cité, par exemple f. 100v : « Auerrois : membra leonis non differunt a membris cerui nisi quia anima diuersa est in ipsis » (I 53, 17-19 ; ed. Crawford, p. 75). Mais notre glossateur a deux sources préférées. La première est Adam de Bocfeld, que le glossateur cite quelquefois sans le nommer (par exemple au f. 95v, dans la marge inférieure, la note est un résumé du texte d'Adam tel qu'on le lit dans le ms. Urb.lat.206, f. 259v, colonne médiane de la marge inférieure), mais qu'il nomme souvent, par exemple au f. 101r, dans la marge inférieure : « Nota quod huiusmodi motus fiunt ad animam et ab anima : ad animam ut motus sensus qui fit ab ipsis sensibilibus ad animam. ab anima ut motus rememorationis qui fit ab anima et quandoque peruenit ad instrumentum uirtutis rememorative et non pertransit ad aliud, quandoque autem pertransit ulterius ad instrumenta sensus et ad motus qui sunt in organis sensibilibus. Hec adam » (cf. Urb. lat. 206, f. 266v, colonne médiane de la marge inférieure) ; voir encore f. 118r, marge inf. ; 121v, marge inf. ; 124v, marge inf. ; 125ra, en haut. La seconde source est saint Thomas, lui aussi souvent cité sous le voile de l'anonymat (par exemple f. 107r : « hoc rationabiliter — ab ea » = II 6, 40-190), mais quelquefois nommé, par exemple f. 105r, dans la marge inférieure : « Ratione exempli propositi notandum quod figurarum — propter quid. hec th. » (cf. II 3, 50-105) ; f. 106r, dans la marge intérieure : « Quod autem quibusdam. Nota : potest — in hac particula. hec th. » (= II 4, 147-154) ; f. 110r, dans la marge inférieure : « Sensibilium autem. Nota secundum thomam : sensus communis est — uisibile » (II 13, 98-118) ; vers la fin du livre II, les extraits de saint Thomas se font plus abondants : au f. 118r, on lit

une bonne partie du ch. 27 (lignes 90-93, 102-124, 148-236) ; au f. 118v-119r, on a une bonne partie de II 29.

Livre III, f. 119v-126v : le livre est copié presque intégralement, à l'exception des ch. 7 et 8, dont le glossateur n'a retenu que de courts extraits ; on notera qu'au f. 123rb, dans la marge extérieure, après avoir cité Thomas : « quia manus — omnium formarum. hec th. » (= III 7, 50-58), le glossateur lui oppose Adam : « sed adam sic dicit... » ; au f. 123va, l'extrait de saint Thomas est doublement attribué : « th. Adhuc autem. ponit terciam rationem, dicens quod eciam uis — ad irascibilem. hec th. » (= III 8, 99-162). Après la fin du commentaire de saint Thomas sur le *De anima*, le même glossateur a copié le commentaire de saint Thomas sur le *De memoria* (cf. t. XLV 2, Préf.).

*Ff*<sup>2</sup> Deuxième glossateur, f. 95r-118r, écriture cursive de la fin du xiv<sup>e</sup> ou du début du xv<sup>e</sup> siècle, qui couvre la plus grande partie des marges. Cependant, seuls nous intéressent les folios 95r-v et 96r, marge supérieure : là en effet le second glossateur a copié une bonne partie du ch. 1 du livre I du commentaire de saint Thomas, et quelques lignes du ch. 2 : les trois premières lignes de la marge supérieure du f. 96r (si l'on ne tient pas compte des deux lignes du haut, surajoutées) sont en effet : « *neque hoc sine corpore* etc. [Ar., 403a9-10]. Nota : sicut dicit philosophus in 3<sup>o</sup> huius — set coniuncti », qui sont de saint Thomas (I 2, 62-74), mais il semble que ce soient les dernières lignes de saint Thomas citées : le glossateur s'en tient désormais au commentaire de Gilles de Rome, d'où il tire tous ses extraits ; il s'arrête au f. 118r avec la fin du commentaire de Gilles de Rome sur le livre II (dans la division de Gilles de Rome, c'est-à-dire à la fin de II 27, 427a16) : « secundum quod sentit animal determinatum est hoc modo » (cf. éd. de Venise, 1496, f. 61va). Voici la liste des extraits de saint Thomas copiés aux f. 95r-v :

F. 95r, marge supérieure et int. : I 1, 1-32 ; 43-51 ; 56-61 ; 64-66 ; 71-74 ; 78-97 (les lignes suivantes sont résumées : « et ideo dicit : Bonorum etc. ») ; suivent des gloses étrangères à saint Thomas) ; f. 95r, marge extérieure : I 1, 109-112 ; 126-131 ; 137-166 ; 172-175 ; 180-186 (après les mots : « uel inpartibilis », le texte continue : « secundum substantiam et secundum subiectum et secundum uirtutes et potencias ut sit quoddam totum potencie, ut hic dicit Commentator... » : ce n'est plus du saint Thomas, mais du Gilles de Rome ; cf. éd. de Venise 1496, f. 3rb ; saint Thomas ne reprend qu'au verso) ; f. 95v, marge extérieure : I 1, 191-227 ; les lignes suivantes, 227-230, sont introduites par les mots : « Nota tamen secundum thomam quod si accipiatur natura animalis... », et suivies à partir de la ligne 9 d'un long extrait de Gilles de Rome : « Set nota secundum Egidium [éd. Venise 1496, f. 3va-vb]

quod differt universale quod est genus ab uniuersali quod est species... »; f. 95v, marge intérieure : I 1, 231-246, en face de la ligne 5 du texte d'Aristote; 250-260; les lignes suivantes, 260-268, ont d'abord été omises, à dessein, parce que le glossateur les jugeait inutiles : il se contente en effet d'écrire : « quia accidentia conferunt etc. sicut patet in littera », et il passe à la ligne 268 : « Si quis... »; mais il a eu des remords et a suppléé les lignes 260-268 seize lignes plus bas, avec des signes de renvoi, on lira donc en suivant ces signes les lignes 260-268, puis les lignes 268-273.

Gz Graz, Universitätsbibliothek 721, 2 ff. *Codices*, n. 1059.

Ces deux folios, jadis employés comme feuilles de garde, sont tout ce qui reste d'un manuscrit du XIV<sup>e</sup> siècle; il faut les lire dans l'ordre : IIr-IIv = Livre II 9, 196 : « Ex premissis » jusqu'à II 12, 154 : « non simpliciter »; puis Ir-IV = II 17, 95 : « alicuius extranei » jusqu'à II 20, 3 : « et primo ».

Kr Kraków, Biblioteka Jagiellońska 848, f. 1r-v et 100r-v (feuillet de garde). *Codices*, n. 1263 A.

Ces deux folios, restes d'un manuscrit du XIV<sup>e</sup> siècle, contiennent le livre III, à partir de 1, 168 : « sensibilis », jusqu'à 4, 249 : « discutere ».

Kr<sup>1</sup> Kraków, Biblioteka Jagiellońska 1453, 2 ff. *Codices*, n. 1269.

Ces deux folios, restes d'un manuscrit du XIV<sup>e</sup> siècle, contiennent les ch. 9 à 12 du livre I; le haut des folios étant coupé, le texte est mutilé; on a donc : 9, 35 : « ... que resultabat », jusqu'à 10, 39 : « opinatur »; 10, 52 : « opinati sunt », jusqu'à 10, 260 : « interius »; 10, 273 : « huiusmodi habentis », jusqu'à 11, 178 : « punctorum anime »; 11, 186 : « corporibus », jusqu'à 12, 199 : « de primis ».

Kr<sup>2</sup> Kraków, Biblioteka Jagiellońska 1893, f. 190v-195r. *Codices*, n. 1337 A.

Ces folios, écrits d'une main cursive du XV<sup>e</sup> siècle, contiennent des notes d'étudiant sur le *De anima*. En tête du f. 190v, onze lignes traitent de l'objet du livre : « Sciendum quod de subiecto libri de anima due sunt opinionones... ». Suit un extrait du prologue de saint Thomas, I 1, 1-42 : « Sicut docet — videtur et ad utilitatem » (pour « ueritatem »; les lignes 9-11 : « cuius — et ideo », et 35-37 : « huius tractatus — autem » sont omises); le texte copié appartient à la famille Ψ<sup>2</sup> (cf. plus loin, p. 59\*b). Viennent ensuite des extraits d'un autre commentaire : « Liber de anima diuiditur in tres libros parciales... In tertio libro... ibi : De parte autem anime », qui se poursuivent jusqu'au bas du f. 190v. En tête du f. 191r, on lit un court extrait de saint Thomas, I 1, 105-109 : « *historiam*. Et dicit historiam quia in quadam summa tractatur de

anima non perueniendo ad finalem inquisitionem omnium que pertinent ad ipsam animam. hoc enim est de ratione historie. hec thomas in commento » (c'est le texte Ψ<sup>2</sup>, cf. plus loin, p. 59\*a); suit la remarque : « set egidius dicit quod aristotiles dicit historiam quia sciencia de anima magis est a posteriori et per effectus tradita » (cf. Gilles de Rome, éd. de Venise 1496, f. 2va). On a ensuite quelques lignes de saint Thomas, I 1, 113-118 : « *Videtur autem*. Reddit — occasiones », suivies d'extraits d'autres commentaires (noter, ligne 6 du bas, l'attribution : « hec egidius »). Les extraits se poursuivent jusqu'au f. 194v et couvrent les livres I et II : le dernier, au bas du f. 194v, correspond à la fin du ch. 5 du livre II dans saint Thomas, 414b32 (à noter qu'au livre II, les extraits de saint Thomas prédominent). Au f. 195r, six lignes ont été surajoutées : les trois premières sont empruntées à saint Thomas, I 1, 251-258 : « Thomas sic dicit : in cognitione rei naturalis non solum oportet principia essentialia cognoscere set etiam accidentalia. Principia enim essentialia rerum sunt nobis ignota et ideo oportet quod vtamur differentiis accidentalibus in designatione essentialium. bipes enim non est essentialis homini... » (la suite n'est pas de saint Thomas).

Madrid, Biblioteca Nacional 1427, f. 152v, marg. int., à 167r, marg. int. *Codices*, n. 1565.

Ce Corpus d'œuvres d'Aristote a été écrit au début du XIV<sup>e</sup> siècle; il contient aux f. 152vb-168rb la *Translatio noua* du *De anima* (dans un texte parisien déjà altéré et contaminé); plusieurs mains postérieures ont ajouté dans les marges des gloses de provenances diverses. Les plus anciennes de ces gloses ne puisent pas dans le texte de saint Thomas : on lit par exemple dans la marge intérieure du f. 152vb cette note : « id quod dicit : *in primis*, potest dupliciter exponi, scilicet ordine dignitatis, quia ista sciencia dignior est inter omnes sciencias naturales; et ordine doctrine, quia ista sciencia est dignior ordine doctrine respectu sciencie de animatis »; certes, cette glose s'inspire de saint Thomas, I 1, 109-112, mais c'est précisément ce que faisaient souvent les maîtres de la fin du XIII<sup>e</sup> siècle; la note suivante est inspirée d'Averroès (I 3, 28-32; éd. Crawford, p. 6) : « Commentator dicit quod hec proprie passionis prius sunt referende anime et per animam corpori; set communes passionis prius insunt corpori et postea anime per corpus ». Ces gloses étaient déjà écrites lorsqu'est intervenu le glossateur qui puise au commentaire de saint Thomas (je parle du glossateur principal : un autre glossateur thomiste, qui intervient exceptionnellement, est encore postérieur); ce glossateur semble donc avoir écrit vers la fin du XIV<sup>e</sup> siècle; son écriture est très fine et souvent peu lisible; il copie le texte parisien, assez fidèlement,

mais avec la liberté qui est naturelle à un glossateur. La première de ses gloses commence à I 1, 25 : « ponit philosophus prohemium in quo facit tria... » ; la dernière, dans la marge intérieure du f. 167r, est extraite de III 8, 177-282 : « de motu secundum locum procedit disputatiue — set agit secundum concupiscenciam ». A titre d'exemple, nous précisons les limites des gloses extraites du premier chapitre :

F. 152v, dans la marge intérieure : I 1, 25-42 (« ponit — uidetur autem ») ; dans la marge inférieure : I 1, 43-97 (« circa primam partem sciendum est — creaturas ») ; à la suite le second glossateur thomiste a ajouté les lignes 98-100, à tort, car le glossateur principal ne les avait pas omises, mais il faut remonter dans la marge intérieure, à la suite de la première glose) ; marge intérieure : I 1, 98-109 (« et hoc — tractatu ») ; 143-183 (« hic ostendit — uel actus etc. ») ; le glossateur secondaire a ajouté à la suite les lignes 183-196 : « Item — humana », qui sont ainsi en double, car le glossateur principal les avait, mais au f. 153r) ; f. 153r, dans la marge intérieure, à hauteur de la ligne 14 du texte : I 1, 190-213 (« Item — speciei ») ; dans la marge supérieure, par deux fois (de la main du glossateur principal, à l'intérieur, et de la main du glossateur secondaire, au-dessus de la colonne 153ra ; les deux textes divergent notablement) : I 1, 213-230 ; dans la marge intérieure, à hauteur de la ligne 24 du texte : I 1, 231-246 ; à hauteur de la ligne 34 : I 1, 247-273.

*Ms* Montserrat, Biblioteca del Monestir 1042 1, ff. 2. *Codices*, n. 1714.

Ces deux folios, restes d'un manuscrit du xiv<sup>e</sup> siècle, contiennent le texte (avec des manques, car ils sont mutilés) à partir de II 25, 171 : « omnia », jusqu'à II 28, 136 : « assignantes ».

*P<sup>11</sup>* Paris, Bibliothèque nationale lat. 12950, f. 1ra-rb. *Codices*, n. 2312.

Ces deux colonnes, écrites à la fin du xiii<sup>e</sup> ou au début du xiv<sup>e</sup> siècle, contiennent le texte de I 1, 1 jusqu'à 172 : « circa substanciam est ».

*T<sup>1</sup>* Toledo, Biblioteca del Cabildo 94-18, f. 176r-178v, en marge. *Codices*, n. 3085.

Ce Corpus aristotélicien de la fin du xiii<sup>e</sup> siècle contient aux f. 176r-206r la *Translatio uetus* du *De anima* d'Aristote. Une main postérieure, du xiv<sup>e</sup> siècle

avancé, a ajouté dans les marges inférieures des f. 176r-178r les trois premiers chapitres du commentaire de saint Thomas, jusqu'à I 3, 217 : « inuictus ». Par la suite, on a encore quelques courts extraits du commentaire de saint Thomas, par exemple au f. 178v, dans la marge intérieure, I 5, 1-16 : « animam principii ».

Città del Vaticano, Biblioteca Apostolica Borgh. 115, f. 56ra-60vb. *Codices*, n. 3424. *V<sup>7</sup>*

Ces six folios formaient le premier cahier d'un manuscrit du xiv<sup>e</sup> siècle : les cahiers suivants sont perdus. Le texte s'arrête donc *ex abrupto* à I 10, 18 : « anima mouetur » (réclame au bas du f. 60vb : « Nos enim dicimus animam tritari etc. »).

Città del Vaticano, Biblioteca Apostolica Vat.lat. 6758, f. 179ra-vb. *Codices*, n. 3384. *V<sup>8</sup>*

Ce folio, d'une écriture italienne du xiv<sup>e</sup> siècle, contient le commentaire sur le *De anima* à partir de II 2, 139 : « Deinde cum dicit », jusqu'à II 5, 8 : « de partibus anime est determinare ».

Città del Vaticano, Biblioteca Apostolica Vat. lat. 7670. *Codices*, n. 3387 A.

Ce manuscrit contient aux f. 61r-84v le texte de la *Translatio noua* du *De anima* d'Aristote, écrit à la fin du xiii<sup>e</sup> siècle. Deux scribes différents ont ajouté en marge le début du commentaire de saint Thomas :

F. 61ra-va4 : un premier scribe du début du xiv<sup>e</sup> siècle a ajouté, de belle encre noire et en écriture calligraphique, le début du commentaire jusqu'à I 1, 256 : « accidentalibus » ; il copie le texte parisien. *V<sup>13a</sup>*

F. 61va4-63vb : un second scribe de la fin du xiv<sup>e</sup> siècle a continué, d'une encre pâle et en écriture cursive, la suite du commentaire à partir de I 1, 256 : « in designatione essentialium », jusqu'à I 6, 142 : « secundum alterationem » ; il copie un texte parisien contaminé. *V<sup>13b</sup>*

On trouve encore par la suite de courtes gloses extraites de saint Thomas (par exemple au f. 67v, dans la marge intérieure, II 1, 1-18 : « Que quidem — a principio », de la main du premier glossateur), mais trop peu importantes pour qu'il soit utile de s'y arrêter<sup>1</sup>.

1. De même, il est inutile de s'arrêter au manuscrit Wrocław, Biblioteka Uniwersytecka IV.Q.52, page 151a, écrit au début du xv<sup>e</sup> siècle de la main de Jean de Frankenstein (cf. Sancti Thomae de Aquino, *Opera omnia*, ed. Leon, t. XLVII 1, Praef., p. 30\*), qui ne contient que quelques lignes du commentaire sur le *De anima*, I 1, 10-23 (nous imprimons en italiques les mots qui se contentent de résumer le texte) : « Rursus rerum animatarum omnium quoddam genus est. et ideo in consideratione rerum animatarum oportet primo considerare ea que sunt communia omnibus animatis. postmodum vero illa que sunt propria cuilibet rei animate. commune autem omnibus animatis est anima. in hoc enim animata conueniunt omnia. ideo liber de anima precedit libros in quibus agitur de propriis singulis animatis idest de animalibus vegetabilibus et plantis. Hec sanctus thomas in prologo super de anima ».

II. LES ÉDITIONS<sup>1</sup>

*Ed*<sup>1</sup> Venise, Reinhard van Nijmegen, 22 mai 1481 [Hain \*1519]

62 folios non numérotés, le premier et le dernier sont blancs (dix cahiers signés a<sup>8</sup> b-k<sup>6</sup>). Pas de frontispice. Titre : « Incipiunt commentaria gloriosissimi doctoris sancti thome de aquino almi ordinis / predicatorum super libros aristotelis de anima » ; colophon : « Explicit commentum sancti Thome de / aquino de ordine predicatorum super libros / aristotelis de anima : Uenetijs impressum / per magistrum Raynaldum de Nouimagio / almanum. Anno Christi M.CCCC.LXXXI. die / vigesimasecunda maij ».

J'ai utilisé l'exemplaire de la bibliothèque du Saulchoir de Paris. Les exemplaires de cette édition sont nombreux : 15 en Italie (cf. T. M. Guarnaschelli e E. Valenziani [con la coll. di E. Cerulli], *Indice generale degli incunaboli delle biblioteche d'Italia*, n. 9613), 5 aux États-Unis (cf. Fr. Goff, *Incunabula in American Libraries...*, New York 1964, p. 592, n. T-237), deux à la bibliothèque de l'université de Cracovie, un à l'université de Leipzig, un au British Museum de Londres (IB. 20663), un à la bibliothèque Vaticane (Prop. III 123 Incun.).

Dans le livre : *Bibliotheca Maphaei Pinelli Veneti, magno jam studio collecta A Jacobo Morellio*, t. primus, Venetiis 1787, p. 280, on lit : « 1627. S. Thomae Aquinatis Commentarii in Aristotelis Libros de Anima. Venetiis, 1480. in f<sup>o</sup> » ; de là l'indication est passée chez Denis (*Annalium Typographicorum v. cl. Michaelis Maittaire supplementum* adornavit Michael Denis, Pars I, Viennae 1789, p. 125), de Denis chez Panzer (*Annales typographici*, t. III, p. 160, 479), de Panzer à Hain, n. 1518. Cependant, aucun exemplaire de cette édition de 1480 n'a jamais été retrouvé. La bibliothèque de Maffeo Pinelli a été vendue aux enchères à Londres en mars 1789 et février 1790 (catalogue de la vente au British Museum, en deux volumes, sous les cotes : 123.f.12 et 123.f.12\*) : l'exemplaire de Maffeo Pinelli ne serait-il pas l'exemplaire de l'édition de 1481 aujourd'hui au British Museum ? Je n'ai pu le vérifier. On a aussi mentionné une édition de Cologne 1480 (cf. J. Vinati, in *Divus Thomas*, de Plaisance, première série, vol. I, 1880-83, Anno I, n. 6, du 15 Aug. 1880, p. 106, col. a, n. 1) : cette édition semble elle aussi mythique (cf. Sancti THOMAE DE AQUINO, *Opera omnia*, ed. Leon., t. XLIII, p. 255, note 1).

Venise, Antonello de' Barasconi et Guglielmo Anima Mia, 31 mai 1485 [Hain \*1520]. *Ed*<sup>2</sup>

48 folios non numérotés ; le premier est blanc (ainsi que 48v) ; huit cahiers signés a-h<sup>6</sup>. Pas de frontispice. Titre : « Incipiunt commentaria gloriosissimi doct/ris sancti Thome de aquino almi ordinis Pre/dicatorum super libro Aristotelis de anima » ; colophon au f. 48r : « Explicit commentum sancti Thome de aquino ordi/nis predicatorum in libros de anima Aristotelis : impressum / Uenetijs per Antonelum de barnasconibus mediola/nensem : et Gulielmum de plano cereto tridinensem / Anno salutis .1485. Pridie kalendas junij ».

J'ai consulté l'exemplaire de la bibliothèque Vaticane, Incun. II 580. Les exemplaires sont nombreux : 15 en Italie (*Indice generale...*, n. 9614), 3 aux États-Unis (Goff, n. T-238), un en Belgique (Polain, n. 3694), un à l'université de Cambridge (Oates, n. 1942), un à Upsal, un à Eichstätt (Kap. Inc. 51).

Pavie, Martino della Valle, 30 septembre 1488 [Hain 1521]. *Ed*<sup>3</sup>

64 folios non numérotés ; les f. 1 et 64 sont blancs (la description de Pellechet, n. 1083, est inexacte : le colophon est au f. 63v) ; dix cahiers signés a<sup>8</sup> b-i<sup>6</sup> k<sup>8</sup>. Titre : « Incipiunt comentaria gloriosi/simi doctoris sancti Thome de / aquino ordinis predicatorum su/per libris aristotelis de anima » ; colophon : « Explicit commentum sancti Thome de / aquino ordinis predicatorum super libros / aristotelis de anima. Papia Impressum / per Martinum de laualle de monferato. An/no christi M.CCCC.LXXXVIIJ. die vltima men/sis setembris ».

J'ai consulté l'exemplaire de la bibliothèque nationale de Paris, Rés. D. 2585 (2) ; cet exemplaire est imparfait : il manque le premier diplôme du huitième cahier, signé h, à savoir les f. h<sup>1</sup> et h<sup>6</sup> (= f. 45 et 50), le neuvième cahier, signé i, en entier (f. 51-56) et le premier diplôme du dixième cahier, signé k, à savoir les f. k<sup>1</sup> et k<sup>8</sup> (= f. 57 et 64) ; par contre, le f. 49 est en double (dans le texte, il manque donc II 26, 25 : « hoc erit », à II 26, 242 : « frigidabi », puis II 30, 202 : « distinguantur », à III 7, 71 : « dependet »). Les exemplaires sont nombreux : 6 en Italie (*Indice generale...*, n. 9615), 2 aux États-Unis (Goff, n. T-239), un à Berlin (Voullième, 3270-71), au British Museum de Londres (IB. 31521), à la bibliothèque Vaticane (Vat. lat. 2989), à la Marcienne de Venise (Inc. 456).

1. Cf. F. Edward Cranz, *The Publishing History of the Aristotle Commentaries of Thomas Aquinas*, dans *Traditio*, 34 (1978), p. 157-192, notamment p. 182-184.



*Ed<sup>4</sup>* Venise, imprimée par Simone Gabi, dit Bevilacqua, pour le compte d'Alessandro Calcedonio [1496 ?]. [Hain \*1517].

82 folios non numérotés, le dernier est blanc ; 14 cahiers signés A-N<sup>6</sup> O<sup>4</sup> ; le commentaire de saint Thomas occupe les neuf premiers cahiers, A-I, c'est-à-dire les f. 2-54v ; les cinq derniers cahiers, I-O, c'est-à-dire les f. 55r-81v, sont occupés par le commentaire sur le *De anima* de Dominique de Flandre (cf. plus loin, p. 33\*-34\*). Frontispice (f. 1r) : « Diui Thomae Aquinatis in li/brum de Anima Aristotelis. // Expositio Magistri Dominici de / Flandria ordinis praedicatorum in eundem librum / acutissimae questiones / et annotationes » (on remarquera la mécoupure : « Expositio » devrait se rattacher à la première partie du titre). Simone Gabi a été le premier à introduire, avant chaque paragraphe du commentaire de saint Thomas, le texte de la *Translatio noua* d'Aristote, emprunté à l'édition de Venise 1482 (cf. plus loin, p. 134\*) ; on a donc au f. 2ra un double titre ; en tête du texte d'Aristote : « Aristotelis stragyrite peripateticorum / principis de anima textus libri primi » ; en tête du commentaire : « Diui Thome aquinatis almi ordinis predicatorum / in primum librum de anima Aristotelis clarissimi ac / fidelissimi commentatoris preclarissima commentaria ». Colophon au f. 81va : « Uenetiis per Simonem / beuilaqua papien/sem cum gratia ».

J'ai utilisé un microfilm de l'exemplaire de la Bayerische Staatsbibliothek de Munich. On compte 8 exemplaires de cette édition en Italie (*Indice generale...*, n. 9616 ; je ne compte pas les exemplaires de Bergame et Bologne, qui ne contiennent que la seconde partie, c'est-à-dire le commentaire de Dominique de Flandre), un exemplaire à Madrid (*Catálogo de Incunables de la Biblioteca Nacional*, publicado por Diosdado García Rojo y Gonzalo Ortiz de Montalván, Madrid 1945, n. 1823), un à Ségovie, 490. Le British Museum de Londres semble ne posséder que la seconde partie, c'est-à-dire le commentaire de Dominique de Flandre.

*Ed<sup>5</sup>* Venise, Pietro de Quarengi, 7 avril 1501.

76 folios, le dernier blanc ; 13 cahiers signés a-m<sup>6</sup> n<sup>4</sup>. Le texte de saint Thomas occupe les f. 2ra-51ra ; suit Dominique de Flandre, f. 51ra-75ra. Frontispice : « Diui Thome aquinatis in librum de / anima Aristotelis Expositio // Magistri Dominici de flandria ordinis pre/dicatorum in eundem librum acutissime / questiones et annotationes ». Colophon, f. 75r : « ... Impressum Uenetijs per Magistrum / Petrum de quarengbis Pergomensem. Anno ab In/carnatione Domini .1501. die .7<sup>o</sup>. Mensis Aprilis ».

J'ai consulté les exemplaires de la bibliothèque Mazarine de Paris, cote 711(1), et de la bibliothèque Vaticane, cote Prop. Fid. III 140 (1). Autres exemplaires

à la bibliothèque Sperelliana de Gubbio, ainsi qu'à Cologne et à Mayence (cf. H. Schüling, *Bibliographie der psychologischen Literatur des 16. Jahrhunderts*, Hildesheim 1967, p. 251).

Venise, imprimée par Boneto Locatelli, pour le compte des héritiers d'Ottaviano Scotto, 1503. *Ed<sup>6</sup>*

Je ne connais aucun exemplaire de cette édition.

Le catalogue de vente *Basler Bücherfreund*, hg. von dem Antiquariat Rudolf Geering, Basel (Schweiz), II. Jahrgang, Heft 1-3, April 1926, p. 52, n. 199, 2, en donne la description suivante : « Diui Thome Aquinatis in librum de ani/ma Aristotelis Expositio. // Magister (!) Dominici de flandria ordinis / predicatorum in eundem librum acutissime questiones et annotationes. // [f. 74v]. Venetiis, per Bon. Locatellum, 1503. 74ffch. ». Un inventaire du xv<sup>e</sup> siècle de la bibliothèque du couvent dominicain de Cosenza la dit imprimée « Venetiis p. presbiterum Bonetum de Locatellis, bergomatem ; anno domini 1503 » (*Arch. Fr. Praed.*, 47, 1977, p. 466, n. 38).

J. Quéatif et J. Échard, *Scriptores ordinis Praedicatorum*, t. I, Lutetiae Parisiorum 1721, p. 894b, mentionnent dans leur catalogue des œuvres de Dominique de Flandre : « *Quaestiones et annotationes in tres libros de anima. Prodierunt cum commentariis S. Thomae in eosdem, Venetiis, Octaviani Scoti 1503 fol.* ». Par contre, à la p. 284b, ligne 7 du bas, du même ouvrage, dans le catalogue des œuvres de saint Thomas, on lit : (Commentaria in tres libros Aristotelis de anima) « Prodierunt Venetiis, Liechtestein, 1503 ».

Nous savons qu'à cette époque Boneto Locatelli imprimait pour le compte, non pas certes d'Ottaviano Scotto l'Ancien, mort en 1498, mais de ses héritiers, nombre d'œuvres de saint Thomas (par exemple les questions *De ueritate* en 1503, le commentaire sur la *Physique* en 1504, le commentaire sur l'*Éthique* en 1505 ; cf. S. Thomae de Aquino *Opera omnia*, ed. Leon., t. XXII, Préf., p. 37\*-38\* ; t. II, Praef., p. XIII ; t. XLVII 1, Praef., p. 55\*) ; il est donc probable que l'édition du commentaire sur le *De anima* de 1503 a été imprimée pour les héritiers d'Ottaviano Scotto ; la mention de « Liechtestein » (il ne pourrait s'agir que de Petrus Liechtenstein, qui était en pleine activité à cette époque) doit provenir d'une défaillance de mémoire.

Venise, [Simone de Luere], 25 octobre 1507. *Ed<sup>7</sup>*

64 folios numérotés ; 11 cahiers signés a-k<sup>6</sup> l<sup>4</sup>. Frontispice (f. 1r) : « Diui Thome Aquinatis in libros de Anima Aristote/lis Expositio. et cum tex. Jo. Argyropyli ubique primo / loco addito » ; f. 64rb : « VENETIIS .XXV. OCTOBRIS .M.ccccvii. ».

J'ai utilisé l'exemplaire de la bibliothèque du Collège des éditeurs de saint Thomas à Grottaferrata. Autres

exemplaires à Londres, au British Museum, cote 519. i. 27, et à la Wellcome Historical Medical Library (cf. Schüling, p. 251)<sup>1</sup>.

*Ed*<sup>8</sup> Venise, édition préparée par Bartolomeo Spina, [imprimée par Boneto Locatelli ?], pour le compte des héritiers d'Ottaviano Scotto, 9 mars 1518.

86 folios numérotés; 15 cahiers signés a-n<sup>6</sup> o-p<sup>4</sup>; saint Thomas, f. 2ra-63vb; Dominique de Flandre, f. 64ra-86rb. Frontispice: « Diui Thome Aquinatis in libros / de anima Aristotelis / Expositio // Magistri Dominici de Flandria ordinis / predicatorum in eosdem libros acutissime / questiones et annotationes »; souscription à la fin du texte de saint Thomas, f. 63vb: « Expliciunt Diui Thome Aquinatis almi ordinis predicatorum : in tres libros de anima Aristotelis preclarissima commentaria summa cura et diligentia emendata per v. p. fratrem / Bartholomeum spineum seu de spina pisanum ordinis predicatorum. Uite regularis »; colophon, après le texte de Dominique de Flandre, f. 86rb: « ... Uenetijs vero sumptu ac expensis / heredum quondam domini Octauiani / Scoti Modociensis ac / sociorum quam accuratis/sime impressa.9. / Martij. / 1518 ».

J'ai consulté l'exemplaire de la bibliothèque Sainte-Geneviève de Paris. Autres exemplaires: Londres, British Museum, cote 8462. I. 19 (l'impression est attribuée à Boneto Locatelli par *Short-Title Catalogue of Books Printed in Italy and of Italian Books printed in other Countries from 1465 to 1600 now in the British Museum*, Londres 1958, p. 44); Rome, Bibliothèque nationale, cotes: 14.3.Q.20; 69.5.E.4.2; 69.4.G.29,2.

Quoi qu'on en ait dit, l'édition n'a rien de « critique »: c'est une pièce de circonstance, qui s'insère dans la campagne que menait alors Spina pour la défense de la doctrine thomiste, pervertie, d'après lui, par Cajetan<sup>2</sup>.

*Ed*<sup>8bis</sup> Venise, Luc'Antonio Giunta, 24 juillet 1518.

86 folios numérotés; 15 cahiers signés A-N<sup>6</sup> O-P<sup>4</sup>. F. 1: Sanctus Thomas super anima/ Sancti doctoris Thome de aquino: in tres libros Aristotelis de anima: profundissima commentaria cum duplici textu: antiquo scilicet: et Joannis argyropili bizantij: nunc

primum con/grue reposito: Nouissime post omnes impressiones vbique lo/corum excussas: collatis antiquissimis exemplaribus manu/scriptis: a bene docto philosopho affatim recognita: cunctisque / mendis expurgata: Adiectis insuper Dominici de Flandria: / thomistarum magistri precipui: in eosdem libros de anima sub/tilissimis questionibus: et annotationibus: in quibus etiam/ que ceci impressoris culpa antea deerant/ castigata fuere »; au f. 86r, après la souscription du texte de Dominique de Flandre: « Impressaque summa di/ligentia Uenetijs per d. Lucan/tonium de giunta florentinum. Anno domini 1518/ die .24. men/sis Julij ».

D'après Paolo Camerini, *Annali dei Giunti*, Vol. primo: Venezia. Parte prima (Bibl. Bibliogr. Italiana, 26), Firenze 1962, p. 178, n. 211. — Je n'ai pas pu trouver d'exemplaire de cette édition. — J. Quéatif et J. Échard, *Scriptores ordinis Praedicatorum*, t. I, p. 894b, après avoir mentionné l'édition de 1503 des commentaires de saint Thomas et de Dominique de Flandre, ajoutent: (Prodierunt) « Tum accurante et ad amussim recognoscente Bartholomeo de Spina Pisano ejusdem ordinis, Venetiis Luc. Ant. de' Giunta 1518 fol. charact. Goth. ». Cette indication a été répétée par les historiens de Dominique de Flandre, depuis J. N. Paquot, *Mémoires pour servir à l'histoire litt. des dix-sept provinces des Pays-Bas, de la principauté de Liège et de quelques contrées voisines*, t. XIV, Louvain 1768, p. 193, jusqu'à Léon Mahieu, *Dominique de Flandre (XV<sup>e</sup> siècle). Sa métaphysique* (Bibl. thomiste XXIV), Paris 1942, p. 33, n. 1. Puisqu'il est hors de doute que Spina a préparé l'édition des Scotti, parue quatre mois auparavant, il semble que, jusqu'à plus ample informé, on soit en droit de considérer l'édition des Giunti comme un plagiat.

Venise, chez les héritiers d'Ottaviano Scotto, *Ed*<sup>ster</sup> 21 mars 1533.

1 cahier préliminaire marqué +<sup>4</sup> et 15 cahiers signés A-N<sup>6</sup> O-P<sup>4</sup> = 4 folios préliminaires et 86 folios numérotés (f. 86 blanc); in-4<sup>o</sup> (310 × 218). Frontispice: « S. Tho. super li/bros de anima. / Expositio aurea Angelici Do/ctoris Diui Thome Aquinatis super / tres libros Aristotelis de ani/ma cum duplici textu: veteris /

1. La principale innovation d'*Ed*<sup>7</sup> est l'insertion dans le commentaire de saint Thomas de la traduction du *De anima* de Jean Argyropoulos. Élu professeur au Studio de Florence, Argyropoulos y avait fait des cours sur l'*Éthique*, puis sur la *Physique*; il y commença un cours sur le *De anima* le 5 novembre 1460 et dédia la première rédaction de sa traduction du *De anima* à Cosme de Médicis (donc avant 1464, date de la mort de Cosme); mais la deuxième rédaction de cette traduction ne fut achevée que vers 1485 (cf. G. Cammelli, *I dotti bizantini e le origini dell'Umanesimo*. II. Giovanni Argyropulo, Florence 1941; L. Minio-Paluello, *Opuscula. The Latin Aristotle*, Amsterdam 1972, p. 266-270). La traduction d'Argyropoulos avait été imprimée à Venise le 13 juillet 1496 (GKW, n. 2341; Pellechet, n. 1177), puis de nouveau à Venise vers 1500 (GKW, n. 2346), vers 1505 (*Index Aureliensis*, n. 107.729 et 107.733) et en 1507 (*ibid.*, n. 107.753, avec la correction de F. Edward Cranz, *A Bibliography of Aristotle Editions 1501-1600*, Baden-Baden 1971, p. xi).

2. Cf. M.-H. Laurent, dans *Thomas De Vio Cardinalis Cajetanus... Scripta philosophica. Commentaria in de anima Aristotelis*, vol. I, Rome 1938, Intr., p. xi-xlvi; Ét. Gilson, *Autour de Pomponazzi. Problématique de l'immortalité de l'âme en Italie au début du XV<sup>e</sup> siècle*, dans *Arch. d'hist. doctr. litt. du M. A.*, t. 28 (1961), p. 196-206, 254-258; R. Creytens, dans *Archivum Fr. Praed.*, 32 (1962), p. 256, avec la note 302.

scilicet et Argyropoli, necnon / cum Tabula vtili no/uitur Addita/ + / M D XXXIII ». La Table occupe le cahier préliminaire. Le commentaire de saint Thomas commence au f. 1ra et finit au f. 62vb, avec le colophon qui attribue le mérite de l'édition à Barthélemy Spina, comme dans Ed<sup>8</sup>. Suit au f. 63r la *Breuis Recollecta* de Dominique de Flandre, qui s'achève au f. 85vb. Colophon : « Venetiis vero sumptu ac expensis Nobilium/ heredum quondam Domini Octuiani/ Scoti Ciuis ac Patritij Modoetien/sis quam accuratissime impressa./ Anno Domini .M.D./XXXIII. Die vero/ XXI. Martij. » (Registrum et marque de l'imprimeur).

J'ai consulté sur microfilm l'exemplaire de la New York Academy of Medicine Library, exemplaire acheté par la bibliothèque en 1928 ; au f. 86v, noms des anciens propriétaires : fr. Hyeronimus d'Altomonte (en Calabre), O.P. ; Ioannes Paulus Maluolta d'Altomonte. — Les Scotti ont repris leur édition du 9 mars 1518.

Ed<sup>9</sup> Paris, édition préparée par Antoine de Mouchy, imprimée par Jean Loys, pour le compte du libraire Jacques Kerver, 1539.

Frontispice : « DIVI THOMAE / AQVINATIS COMMENTARIA IN TRES / ARISTOTELIS LIBROS DE ANIMA, CVM / Duplici textus interpretatione, vna quidem Ioannis Argyropoli, / altera vero antiqua, recognita ab Antonio / Demochare Ressonero, et illustrata. // Quibus accesserunt in eosdem libros, perdocta Thomae de Vio Caietani, sacrosanctae / Romanae Ecclesiae Cardinalis, artium liberalium, et diuinarum professoris eminentissimi, in summam studiosorum vtilitatem, commentaria. PARISIIS / APVD JACOBVM KER- VER, SVB DVOBVS / GALLIS, IN VIA IACOBEA. / M.D.XXXIX / Cum priuilegio » (le privilège est accordé au libraire Kerver sur l'attestation d'Anthoine de Monchy le XX mars 1538 en style pascal, c'est-à-dire en style moderne le 20 mars 1539 ; l'édition est parue après Pâques, qui tombait le 6 avril). Après les pièces liminaires et l'Index, le texte de saint Thomas occupe les f. 1-84rb ; souscription : « EXPLICIUNT DIVI / Thomae Aquinatis, almi ordinis praedicatorum, / in tres libros de anima, Aristotelis praeclaris/sima commentaria, summa cura et diligentia, ab / Antonio Demochare Ressonero, repurgata, ac / illustrata ». Colophon, après la fin du texte de Cajetan : « PARISIIS / EXCVDEBAT IOANNES / LODOICUS IMPENSIS HONE/stiss. Bibliopolae Iacobi Keruer. / M.D.XXXIX ».

J'ai consulté l'exemplaire de la bibliothèque Sainte-Geneviève de Paris. Autres exemplaires : à la biblio-

thèque de la Ville d'Angers (S.330 ; cf. *Platon et Aristote à la Renaissance. XVI<sup>e</sup> colloque international de Tours*, Paris 1976, p. 534-35), à l'Université d'Edimbourg. L'exemplaire de la bibliothèque des Jésuites de Fourvière a été détruit (cf. plus loin, p. 26\*, Ed<sup>20</sup>).

Antoine de Mouchy (qui donna à son nom la forme grecque de Démocharès) était né en 1494 à Resson-sur-Matz dans le diocèse de Beauvais ; il avait déjà publié en 1534 des *In octo libros Topicorum Aristotelis hypomnema* ; en 1539 il était recteur de l'Université ; docteur en théologie en 1540, il poursuivit une carrière de théologien et d'érudit (cf. P. Féret, *La faculté de théologie de Paris et ses docteurs les plus célèbres. Époque moderne*, t. II, Paris 1901, p. 51-55) ; il prépara par exemple en 1544 le t. II de l'édition des *Opera omnia* de saint Anselme, contribution valable sinon à la critique au moins à l'histoire du texte (cf. Fr. S. Schmitt, *S. Anselmi... Opera omnia*, t. I, Stuttgart-Bad Cannstatt 1968, Proleg., p. 14-16). Il est piquant de mesurer le chemin parcouru depuis 1518 : Spina avait édité saint Thomas pour l'opposer à Cajetan, de Mouchy édite Cajetan en complément à saint Thomas (à la place de Dominique de Flandre)<sup>1</sup>.

Venise, pour le compte des héritiers de Luc'Antonio Giunta, décembre 1543. Ed<sup>10</sup>

Pièces liminaires (4 f. non numérotés)+86 f. numérotés de 1 à 85 (le f. 86 est blanc ; 15 cahiers signés +<sup>4</sup> A-J<sup>6</sup> K<sup>8</sup> L-O<sup>8</sup>). Le commentaire de saint Thomas est suivi des questions de Dominique de Flandre. Frontispice : « D. THOMAE AQVINATIS / EXPOSITIO / SVPER LIBROS ARISTOTELIS / DE ANIMA / Cum duplici textu antiquo : scilicet : et Argyropoli / Questiones et annotationes acutissime magistri Dominici / de Flandria in eosdem libros ad textus et expositio/nis dilucidationem perquam utiles. / Cum acuratissimo ac copiosissimo Indice. / Omnibus summa cura nuper emendatis » ; sous la marque de l'éditeur : « VENETIIS. M. D. XXXXIII ». Au verso, dédicace d'Ottaviano Scotto le jeune « Damiano Lotio » (lire « Loro » ; cf. G. Meersseman et D. Planzer, *Magistorum ac procuratorum generalium O.P. registra litterarum minora*, Mon. Ord. Fr. Praed. Hist. XXI, Rome 1947, p. 112 avec la note 296). Colophon au f. 85v : « Uenetijs expensis heredum Luce Antonij Junte. / Mense Decemb. 1543 ».

Exemplaire à la Bayerische Staatsbibliothek de Munich (2<sup>o</sup> Inc. c.a. 4002).

Venise, chez les héritiers de Luc'Antonio Giunta, Ed<sup>11</sup> mars 1549.

8 folios non numérotés + 90 folios numérotés de 1

1. L'effort d'Antoine de Mouchy a surtout porté sur le texte d'Aristote, qu'il a revu sur le grec pour corriger l'« interpretatio antiqua », révision d'ailleurs superficielle et qui n'altère pas sensiblement l'aspect de l'« antiqua ».

à 89 (le folio 90 est blanc); 12 cahiers signés +<sup>8</sup> A-K<sup>8</sup> L<sup>10</sup>. Le cahier préliminaire contient les Indices; le texte de saint Thomas occupe les f. 1-63v, il est suivi de celui de Dominique de Flandre, f. 64ra-89vb. Frontispice: « D. THOMAE AQVINATIS / IN LIBROS DE ANIMA ARISTOTELIS / EXPOSITIO. / Cum duplici Textus translatione, Antiqua scilicet et Argyropyli, nuper / recognita, et doctissimorum virorum cura et ingenio, innumeris / expurgata erroribus, nec non curiosis et ante hac non visis / exactissimis adnotationibus, copiosissime referta. / *Accedunt adhaec acutissimae Quaestiones Magistri Dominici de Flandria, à quamplurimis mendis recens castigatae, ad Textus et / expositionis dilucidationem perutiles.* / Adduntur his, omnium in hoc opere contentorum, duo accuratissimi, ac copiosissimi Indices: / alter in Textus expositionem, alter in Dominici Flandrensis Quaestiones. »; au-dessous de la marque de l'éditeur, on lit: « VENETIIS APVD IVNTAS / M. D. XLIX. »; au f. 90v, sous la marque de l'éditeur, on lit: « Venetijs in officina hęredum Lucę Antoniј Iuntę / Mense Martio. M. D. XLIX. ».

J'ai consulté les exemplaires de la bibliothèque Mazarine, cote 3481 C (5), et de la bibliothèque de l'Institut catholique de Paris. Autres exemplaires: à la bibliothèque nationale de Naples, cote 23.F.16(1); à la bibliothèque nationale de Rome, cotes: 68.10.F.10, 1 et 68.10.F.11,1; à la bibliothèque universitaire Alessandrina de Rome, etc.<sup>1</sup>.

Ed<sup>12</sup> Venise, chez Girolamo Scotto, 1550.

6 folios non marqués + 84 folios numérotés de 1 à 84; 15 cahiers signés + A-O<sup>6</sup>. Le cahier préliminaire contient les Indices; le texte de saint Thomas occupe les f. 11a-59va, il est suivi de celui de Dominique de Flandre, f. 59va-84rb. Le frontispice est une copie de celui de Ed<sup>11</sup>, dont il ne diffère que par de menus détails: « D. THOMAE AQVINATIS / IN TRES LIBROS DE ANIMA / ARISTOTELIS EXPOSITIO. / Cum duplici Textus translatione, Antiqua scilicet et Argyropyli, nuper / recognita, et doctissimorum uirorum cura et ingenio, innumeris / expurgata erroribus, necnon curiosis et ante hac non uisis exactissimis adnotationibus, copiosissime referta. / *Accedunt adhaec acutissime Quaestiones Magistri Dominici de Flandria, à quamplurimis mendis recens castigate ad Textus et / expositionis dilucidationem perutiles.* / Adduntur his, omnium in hoc opere contentorum, duo accuratissimi, ac copiosissimi Indices: / alter in Textus expositionem, alter in Dominici Flandrensis Quaestiones. »; au-dessous de la marque de l'éditeur, on lit: « Venetijs Apud Hieronymum Scotum / 1550 ».

J'ai utilisé l'exemplaire de la bibliothèque Vaticane, Barb. J.IV.60 (3). Autres exemplaires à Philadelphie (cf. L. W. Riley, *Aristotle Texts and Commentaries to 1700 in the University of Pennsylvania Library*, Philadelphie 1961, p. 25, n. 59), à la bibliothèque nationale de Rome, cotes 12.26.H.7,4 et 14.8.F.5,3, à la Marcienne de Venise, cote 120.D.42,2, etc.

Venise, chez Girolamo Scotto, 1559.

Ed<sup>13</sup>

6 folios non numérotés; 95 folios dont les colonnes sont numérotées de 1 à 380; au f. 96r le registre et la marque de l'éditeur (96v blanc); 13 cahiers signés \*<sup>6</sup> A-M<sup>8</sup>. Frontispice: « S. THOMAE AQVINATIS / IN TRES LIBROS ARISTO. DE ANIMA / praeclarissima Expositio: / CVM DVPLICI TEXTUS TRANSLATIONE: ANTIQVA / scilicet, et noua Argyropyli: NVPER recognita, et Doctissimorum virorum cura et ingenio / ab innumeris expurgata erroribus: necnon curiosis et ante hac non visis / exactissimis Adnotationibus copiosissime referta: / Cui etiam singularum Lectionum summae mira breuitate collectae, / ad Studiosorum commodum additae sunt. / ACCEDVNT AD HAEC ACVTISSIMAE QVAESTIONES / *Magistri Dominici de Flandria, à quamplurimis mendis recens castigatae / ad Textus et expositionis dilucidationem perutiles.* / ADDVNTUR HIS, OMNIVM IN HOC OPERE CONTENTORVM, / Tres accuratissimi, ac copiosissimi Indices: vnus in Textus expositionem, / alter in DOMINICI Flandrensis Quaestiones, / Reliquis ad lectionum summas. » On a en dessous la « VERA ARISTOTELIS STAGIRITAE EFIGIES PERIPATETICAE DISCIPLINAE PRINCIPIS », puis: « VENETIIS, Apud Hieronymum Scottum. / M D LIX. »; au f. 96r, sous la marque de l'éditeur, on lit: « VENETIIS, Apud Hieronymum Scottum. / M D LIX. ».

Le seul exemplaire que je connaisse est celui de la bibliothèque de l'Université Grégorienne à Rome, cote Mag. 36 G 41.

Venise, chez Girolamo Scotto, 1560.

Ed<sup>14</sup>

Cette édition est rigoureusement identique à la précédente, sauf la date M D LX (au lieu de M D LIX), au bas du frontispice et au f. 96r: ce doit être un second tirage.

J'ai consulté sur microfilm l'exemplaire du British Museum, 29. f. 4 (1). Autres exemplaires: à la bibliothèque Angelica et à la bibliothèque nationale de Rome (trois exemplaires: 8.52.F.20; 12.27.H.14,3; 14.7.Q.26), à la Marcienne de Venise, 214.C.18,2. L'exemplaire de la bibliothèque du Saulchoir à Paris est mutilé tant du frontispice que du f. 96, il est donc impossible d'affirmer qu'il s'agit de ce tirage plutôt que de celui de 1559 (cote: 341 B 4).

1. L'édition de 1549 a poursuivi le travail de révision du texte d'Aristote commencé par Antoine de Mouchy dans Ed<sup>9</sup>: c'est elle qui a fixé le texte de l'« antiqua » que reprendront les éditions postérieures. Cf. plus loin, p. 135\*<sup>b</sup>.

*Ed*<sup>15</sup> Venise, chez les héritiers de Luc'Antonio Giunta, 1565.

6 folios non numérotés + 92 folios numérotés de 1 à 92 (92v est blanc); 13 cahiers signés +<sup>6</sup> a-k<sup>8</sup> l-m<sup>6</sup>. Le cahier préliminaire contient les Indices; le texte de saint Thomas occupe les f. 1-68rb, celui de Dominique de Flandre les f. 69ra-92rb. Frontispice : « D. THOMAE AQVINATIS / IN LIBROS DE ANIMA ARISTOTELIS / EXPOSITIO. / CVM TRIPLICI TEXTVS TRANSLATIONE, ANTIQVA, / ARGYROPYLI, ET MICHAELIS SOPHIANI, / NVPER ADDITA. / Accedunt adhaec acutissimae Quaestiones Magistri Dominici de Flandria, / ad Textus et et Expositionis dilucidationem perutiles. / Adduntur his, omnium in hoc opere contentorum, duo accuratissimi Indices : alter in / Textus expositionem, alter in Dominici Flandrensis Quaestiones. »; puis, sous la marque de l'éditeur : « VENETIIS APVD IVNTAS. / M D LXV. »; au f. 92r, sous la marque de l'éditeur, on lit : « Venetijs in officina haeredum Lucae Antonij Iuntę. / M D LXV. ». Une nouvelle traduction d'Aristote fait ici son apparition, celle de Sophianus<sup>1</sup>.

J'ai consulté l'exemplaire de la bibliothèque Sainte-Geneviève de Paris. Autres exemplaires : à Londres au British Museum, 520. 1. 13(2), à la bibliothèque de la ville de Lyon 107.255, de Niort (Cat. III, n. 237), à la bibliothèque de Pembroke College à Oxford, à la bibliothèque de Saint-Louis-des-Français à Rome (Cote : 22.11.20), à la bibliothèque des dominicains de Vienne en Autriche.

*Ed*<sup>16</sup> Rome, chez les héritiers d'Antonio Blado, associés avec Giovanni Osmarino, 1570 [partie de Tomus Tertius. D. THOMAE AQVINATIS... complectens expositionem... In tres libros de Anima... ARISTOTELIS].

54 folios numérotés de 1 à 54; 7 cahiers signés A-F<sup>8</sup> G<sup>6</sup>. En milieu de page, le texte d'Aristote, avec le titre, f. 1r : « ARISTOTELIS STAGIRITAE / PERIPATETICORVM PRINCIPIS / DE ANIMA LIBER PRIMVS. »; le texte est en double traduction : à gauche en caractères romains, le texte de la *Nona* de Guillaume de Moerbeke, sous le titre au f. 1 : « Antiqua Translatio »; à droite

en caractères italiques la traduction de Sophianus, sous le titre : « Michaelis Sophiani interpret. »; le commentaire de saint Thomas encadre le texte d'Aristote; titre au f. 1r : « DIVI / THOMAE AQVINATIS / DOCTORIS ANGELICI / COMMENTARIA IN TRES LIBROS / ARISTOTELIS, DE ANIMA »; au f. 54v, sous la marque d'A. Blado, on lit : « ROMAE / Apud haeredes Antonij Bladij, et Ioannem Osmarinum Liliotum socios. / M D L X X ». Les trois parties qui composent ce volume (en tête le commentaire sur les *Météores*, 61 f., et en troisième lieu, le commentaire sur les *Parua naturalia*, 40 f.) semblent avoir été composées à part et réunies après coup sous le titre (diplôme surajouté) : « Tomus Tertius / D. THOMAE AQVINATIS / DOCTORIS ANGELICI, / COMPLECTENS EXPOSITIONEM, / In quatuor libros Meteororum. / In tres libros de Anima, et / In eos, qui Parua naturalia dicuntur, / ARISTOTELIS. / Qui autem sint exacte expositi, qui vero mortis culpa imperfecti relictii, / propriis manifestum est locis »; suit, sous l'effigie de saint Thomas : « ROMAE M.D.LXX ».

Sur l'édition dite *Piana* des œuvres complètes de saint Thomas, voir S. Thomae de Aquino *Opera omnia*, ed. Leon., t. XLVII 1, Praef., p. 52\*. Les héritiers d'Antonio Blado, mort en février 1567, étaient sa veuve Paola et ses quatre fils, Bartolomeo, Stefano, Paolo et Orazio (cf. *Dizionario Biografico degli Italiani*, X, Rome 1968, p. 753-757); Giovanni Osmarino (Liliotum serait un toponyme ?) est mal connu, cf. *Index Aureliensis*, Tertia Pars, t. I, 1967, p. 214.

J'ai utilisé les exemplaires de la bibliothèque du Collège des éditeurs de saint Thomas à Grottaferrata.

Venise, chez Girolamo Scotto, 1570.

*Ed*<sup>17</sup>

6 folios non numérotés + 95 folios dont les colonnes sont numérotées de 1 à 380 (le f. 96 est blanc); 13 cahiers signés \*<sup>6</sup> A-M<sup>8</sup>. Le cahier préliminaire contient les Indices; le texte de saint Thomas occupe les colonnes 1-262, Dominique de Flandre les colonnes 263-380. Frontispice : S. THOMAE / AQVINATIS / IN TRES LIBROS ARISTOTELIS / De Anima praeclarissima Expositio : | Cum

1. Michel Sophianus était né dans l'île de Chio, mais son père Georges Sophianus était originaire de Constantinople : il aimera se parer lui-même du titre de « Byzantin »; étudiant à Padoue, il y revint, après un voyage en Grèce, pour y enseigner le Grec; en 1552, il collabore à l'Eschyle de Robortello, en 1564 Camérarius lui dédie son édition d'Archytas; vers 1565, il meurt à la fleur de l'âge à Ferrare (cf. E. Legrand, *Bibliographie hellénique des XV<sup>e</sup> et XVI<sup>e</sup> siècles*, Paris 1962, t. II, p. 168-176). Sa traduction du *De anima* était parue pour la première fois à Venise chez les Juntas en 1562, insérée (à côté de l'*Antiqua* et de l'arabo-latine) dans le commentaire d'Averroès sur le *De anima*; elle faisait partie du t. VI de la seconde édition, en 11 volumes in-quarto, des œuvres complètes d'Aristote avec les commentaires d'Averroès publiés par les éditeurs vénitiens (la première, en 11 volumes in-folio, avait été imprimée en 1550-52); les éditeurs avaient demandé à Sophianus de revoir le texte de l'*Antiqua*, mais, devant les incertitudes de sa tradition, Sophianus avait reculé : à quoi bon se fatiguer pour restituer les mots authentiques d'un traducteur qui de toute façon ignorait le grec et ne savait pas le latin ? Argyropoulos, lui, savait le grec, mais sa traduction prenait des libertés qu'on peut prendre avec d'autres, mais pas avec le Philosophe... Restait à faire une traduction nouvelle, fidèle au grec, respectueuse de la langue latine (avec les concessions nécessaires au vocabulaire des écoles) et suffisamment littérale; c'est la tâche que Sophianus acheva le 26 juin 1562, comme nous l'apprend sa dédicace au cardinal François de Gonzague. La traduction de Sophianus sera réimprimée à part à Leipzig en 1569 (*Index Aurel.*, n. 108.551) et de nouveau avec Averroès chez les Juntas en 1574 et 1575 (*ibid.*, n. 108.595 et 108.599). Mais auparavant, les Juntas en avaient fait bénéficier leur édition du commentaire de saint Thomas de 1565.

*duplici Textus Translatione : Antiqua scilicet, et noua Argyropyli : | Nuper recognita, et Doctissimorum virorum cura et ingenio ab innumeris expurgata erroribus : | necnon curiosis et ante hac non visis exactissimis Adnotationibus copiosissimè referta : | Cui etiam singularum Lectionum summae mira breuitate collecte, | ad Studiosorum commodum additae sunt. | Accedunt ad haec acutissimae Quaestiones Magistri Dominici de Flandria, à quamplurimis mendis recens castigatae | ad Textus et expositionis dilucidationem perutiles. Adduntur his, omnium in hoc opere contentorum, | Tres accuratissimi, ac copiosissimi Indices : vnus in Textus expositionem, alter in Dominici | Flandrensium Quaestiones, Tertius ad lectionum summas. » ; sous l'effigie d'Aristote, on lit : « VENETIIS, | APVD HIERONYMVM SCOTVM. | M D LXX ». Le registre et la marque de l'éditeur se trouvent au bas du f. 95v (et non comme dans *Ed*<sup>13,14</sup> au f. 96r).*

J'ai utilisé un microfilm de l'exemplaire de la bibliothèque des Jésuites de Chantilly coté R. 338-1. Autres exemplaires à la Bayerische Staatsbibliothek de Munich, à la bibliothèque de Pembroke College à Oxford, à la bibliothèque nationale de Rome, cote 14.21.F.7,2.

*Ed*<sup>18</sup> Venise, chez l'héritier de Girolamo Scotto, 1587.

6 folios non numérotés + 92 folios paginés de 1 à 183 (le f. 92v est blanc) ; 13 cahiers signés \*<sup>6</sup> A-K<sup>8</sup> L-M<sup>6</sup>. Le cahier préliminaire contient les Indices ; le texte de saint Thomas occupe les pages 1-129a, celui de Dominique de Flandre les pages 129a-183b. Frontispice : « S. THOMAE / AQVINATIS / IN TRES LIBROS ARISTOTELIS / DE ANIMA PRAECLARISSIMA EXPOSITIO : | *Cum duplici Textus Translatione : Antiqua scilicet, et noua Argyropyli : | Nuper recognita, et Doctissimorum virorum cura et ingenio ab innumeris expurgata erroribus : necnon curiosis et ante hac non visis exactissimis Adnotationibus copiosissimè | referta : Cui etiam singularum Lectionum summae mira breuitate | collecte, ad Studiosorum commodum additae sunt. | Accedunt ad haec acutissimae Quaestiones Magistri Dominici de Flandria, à quamplurimis mendis recens castigatae ad Textus et expositionis dilucidationem perutiles. Adduntur his, omnium in hoc opere contentorum, Tres accuratissimi, ac copiosissimi Indices : vnus in Textus Expositionem, alter | in Dominici Flandrensium Quaestiones, Tertius ad lectionum summas. » ; puis, sous l'effigie d'Aristote : « VENETIIS, | Apud Haeredem Hieronymi Scoti. | M D LXXXVII » ; au bas de la page 183, sous la marque de l'éditeur, on lit : « VENETIIS, | Apud Haeredem Hieronymi Scoti. | M D LXXXVI. » ; la date du colophon est donc différente de celle du frontispice, mais, comme l'année en style vénitien commençait au 1<sup>er</sup> mars, l'impression peut avoir*

commencé avant le 1<sup>er</sup> mars 1587 et avoir été achevée après cette date.

J'ai consulté sur microfilm l'exemplaire de l'Institut catholique de Paris. Autres exemplaires à la bibliothèque de Balliol College à Oxford, à Philadelphie (cf. Riley, p. 26, n. 62), à la bibliothèque nationale de Rome, cote 14.21.F.10, 6, à la bibliothèque Marcienne de Venise, 182.C.22, 1.

Venise, chez Domenico dei Nicolini et ses associés, *Ed*<sup>19</sup> 1593.

Partie du t. III des *Opera omnia* (cf. S. Thomae Aquinatis *Opera omnia*, ed. Leon., t. XLVII 1, Praef., p. 53\*) ; rigoureusement identique à *Ed*<sup>16</sup>, dont elle reproduit la foliotation et la mise en page.

J'ai consulté l'exemplaire de la bibliothèque des Jésuites de Chantilly. Cette édition est très répandue.

Venise, chez l'héritier de Girolamo Scotto, 1597. *Ed*<sup>20</sup>

Cette édition existe comme volume séparé ou comme partie du t. III des *Opera omnia* (cf. S. Thomae de Aquino *Opera omnia*, ed. Leon., t. XLVII 1, Praef., p. 53\*). 6 folios non numérotés + 92 folios paginés de 1 à 183 (le f. 92v est blanc) ; 13 cahiers signés \*<sup>6</sup> A-K<sup>8</sup> L-M<sup>6</sup>. Le cahier préliminaire contient les Indices ; le texte de saint Thomas occupe les pages 1-129a, celui de Dominique de Flandre les pages 129a-183b. Cette édition suit de très près *Ed*<sup>18</sup>, c'est pourtant une composition différente avec des corrections. Frontispice : « DIVI THOMAE / AQVINATIS / DOCTORIS ANGELICI, | IN TRES LIBROS ARISTOTELIS / DE ANIMA PRAECLARISSIMA EXPOSITIO. | *Cum duplici Textus Translatione : Antiqua scilicet, et noua Argyropyli. | Nuper recognita, et Doctissimorum virorum cura, et ingenio ab innumeris expurgata erroribus : necnon curiosis, et ante hac non visis exactissimis Adnotationibus copiosissimè | referta : Cui etiam singularum Lectionum summae mira breuitate collectae, ad Studiosorum commodum additae sunt. | Accedunt ad haec acutissimae Quaestiones Magistri Dominici de Flandria, ad Textus, et expositionis | dilucidationem perutiles. Adduntur his, omnium in hoc opere contentorum, Tres accuratissimi, ac copiosissimi Indices : vnus ad lectionum summas : alter in Textus Expositionem, Tertius in Dominici Flandrensium Quaestiones. » ; puis, sous l'effigie d'Aristote : « VENETIIS M D XCVII | Apud Haeredem Hieronymi Scoti ». Lorsque l'édition prend place après le commentaire sur les *Météores* et avant le commentaire sur les *Parua naturalia* pour former le t. III des *Opera omnia*, un frontispice général est ajouté en tête du volume : DIVI THOMAE / AQVINATIS / DOCTORIS ANGELICI / TOMVS TERTIVS / Complectens / EXPOSITIONEM / IN ARISTOTELIS / Quatuor Libros Mete-*

orum, / Tres Libros de Anima, / Et Parua Naturalia/ ... », puis, sous l'effigie de saint Thomas : « VENETIIS M D XCV / *Apud Haeredem Hieronymi Scoti* ». La date de 1595 est purement fictive : c'est bien l'édition de 1597 qui est contenue à l'intérieur du volume.

J'ai consulté l'exemplaire de la bibliothèque des Jésuites de Fourvière (cote 1409, 3 ; cet exemplaire a disparu dans l'incendie qui a détruit une partie de cette bibliothèque en décembre 1974, lors de son transfert à la bibliothèque du Centre Sèvres à Paris) ; le volume faisait partie de la série complète des *Opera omnia* ; c'est aussi le cas à la bibliothèque de Saintes et à la bibliothèque nationale de Rome, 8.49.F.11. Le volume séparé est à la bibliothèque de Merton College à Oxford, à la bibliothèque Vaticane (cote Chigi II.604), à la bibliothèque des dominicains de Vienne en Autriche, à la bibliothèque universitaire Alessandrina de Rome.

*Ed*<sup>21</sup> Anvers, édition préparée par Cosmas Morelles, pour le libraire Jan Keerberg, 1612.

Partie du t. III des *Opera omnia* (cf. S. Thomae de Aquino *Opera omnia*, éd. Leon., t. XLVII 1, Praef., p. 53\*-54\*). Simple copie de *Ed*<sup>19</sup>, dont est reproduite la foliotation de 1 à 54, et, avec de légères modifications, la mise en page<sup>1</sup>.

J'ai consulté l'exemplaire de la bibliothèque nationale de Paris, D. 2594.

*Ed*<sup>22</sup> Paris, chez Denis Moreau, 1649.

Après les Indices, le texte de saint Thomas occupe les p. 1-146, celui de Dominique de Flandre les p. 147-211. Frontispice : / SANCTI / THOMAE / AQVINATIS / DOCTORIS ANGELICI / ORDINIS PRAEDICATORUM, / IN TRES LIBROS ARISTOTELIS / de Anima praeclarissima Expositio : / *Cum duplici Textus Translatione : Antiqua scilicet, et noua / Argyropoli : / NVPER RECOGNITA, ET DOCTISSIMORVM VIRORVM CURA / et ingenio ab innumeris expurgata erroribus : necnon curiosis et ante hac/non visis exactissimis Adnotationibus copiosissimè referta : Cui / etiam singularum Lectionum summae mira breuitate / collectae, ad studiosorum commodum / additae sunt. / Accedunt ad haec acutissimae Quaestiones Magistri Dominici de Flandria, à quàmplurimis / mendis recens castigatae ad Textus et expositionis dilucidationem perutiles. Adduntur / his, omnium in hoc opere contentorum, duo accuratissimi, ac copiosissimi Indices : / vnus in Textus expositionem, alter ad lectionum summas. » ; puis,*

sous la marque du libraire : « PARISIIS / Apud DIONYSIVM MOREAV, viâ Iacobaeâ, / sub signo Salamandrae. / M. DC. XLIX. / CVM PRIVILEGIO REGIS. » L'édition ne dépend pas des précédentes, mais se rattache directement à *Ed*<sup>18</sup>.

J'ai consulté l'exemplaire de la bibliothèque nationale de Paris, R. 1250.

Paris, chez les libraires associés, 1660.

*Ed*<sup>22b1s</sup>

Il ne s'agit pas là d'une nouvelle édition, ni d'une nouvelle impression, ni même d'un nouveau tirage : ce sont seulement les invendus de la précédente édition qui ont été rachetés et intégrés dans les *Opera omnia* pour lesquels le P. Jean Nicolaï avait obtenu en 1657 un privilège qu'il céda aux Libraires associés en la Compagnie des Œuvres de S. Thomas ; les libraires associés se sont contentés de faire refaire de nouvelles pages de titre, le commentaire sur le *De anima* est ainsi inséré dans la deuxième partie du t. III, sous le titre : « SANCTI / THOMAE / AQVINATIS / EX ORDINE PRAEDICATORUM / QUINTI ECCLESIAE DOCTORIS ANGELICI / IN TRES LIBROS ARISTOTELIS / DE ANIMA / PRAECLARISSIMA EXPOSITIO : /.../ CVM DUPLICI TEXTUS TRANSLATIONE : / Antiqua scilicet, et noua Argyropoli. / *Accedunt ad haec acutissimae Quaestiones Magistri Dominici de Flandria, à quàmplurimis mendis recens / castigatae et ad Textus et expositionis dilucidationem perutiles. / Operum TOMI TERTII / PARS SECVNDA. » ;* suit, sous la marque des libraires : « PARISIIS. / Apud SOCIETATEM BIBLIOPOLARVM, / viâ Iacobaeâ. / M. DC. LX. / CVM PRIVILEGIO REGIS. » ; par une insigne maladresse, les libraires associés ont intercalé, entre les mots « expositio » et « cum duplici textu », l'annonce du commentaire sur le *De generatione*, qu'ils avaient placé après le commentaire sur le *De anima* pour compléter la deuxième partie du t. III, alors que la suite du texte se rapporte au commentaire sur le *De anima* et non au commentaire sur le *De generatione*.

J'ai consulté l'exemplaire de la bibliothèque nationale de Paris, D. 2595 (III, 2).

Parme, Pietro Fiaccadori, décembre 1866.

*Ed*<sup>23</sup>

Dans l'édition de Parme des *Opera omnia*, le commentaire sur le *De anima* occupe les pages 1-144 du t. XX. L'avis au lecteur, daté du mois de décembre 1866, n'apporte aucun détail sur les caractéristiques de l'édition, mais, conformément à son habitude (cf. l'avis au lecteur du t. XVIII et celui du t. XIX), elle suit l'édition Vénitienne de Scotto, c'est-à-dire l'édition de

1. Jo. Fr. B.M. de Rubels, O.P., *De gestis, et scriptis, ac doctrina sancti Thomae Aquinatis dissertationes criticae, et apologeticae*, Venise 1750, diss. XVI, c. 1, § III, p. 187b, écrit que Cosmas Morelles « nouam editionem curauit Antverpiac (uel potius Coloniae) » ; mais rien n'indique que Rubels ait voulu mettre en doute le fait qu'une partie de cette édition a été imprimée à Anvers (l'autre partie a été imprimée à Mayence) ; il a simplement voulu préciser que Morelles, lorsqu'il a préparé cette édition, résidait à Cologne où il était professeur. Cf. S. Thomae de Aquino, *Opera Omnia*, éd. Léon., t. XLVII 1, Praef., p. 53\*-54\*.

1597, *Ed*<sup>20</sup>. Il y a cependant une exception (dont nous sommes également prévenus dans l'avis du t. XVIII) : si, à l'exemple de l'édition de 1597, l'édition de Parme donne deux traductions du texte d'Aristote, la traduction qu'elle imprime dans la colonne de droite sous le titre de « RECENS » n'est pas la traduction d'Argyropoulos telle qu'on la lit dans l'édition de 1597, mais bien cette traduction telle qu'elle avait été corrigée par C. Bussemaker dans *ARISTOTELIS, Opera omnia Graece et Latine...*, vol. III, Parisiis, ed. Firmin Didot et sociis, 1854 (j'utilise la réédition de 1887), p. 431-475. Dans sa préface, p. xx, C. Bussemaker avait averti ses lecteurs qu'il ne s'était pas privé de corriger le texte d'Argyropoulos : « manum emendantem non retinimus » ; on en jugera par ces exemples empruntés aux premières lignes (je renvoie aux lignes de l'édition de Parme, 1b) :

1 Quum <i>Bus. Ed</i> <sup>23</sup> : Cvm <i>Ed</i> <sup>20</sup>	2 aliam alia <i>Bus. Ed</i> <sup>23</sup> : aliam <i>Ed</i> <sup>20</sup>	4-5 investigationem de anima
<i>Bus. Ed</i> <sup>23</sup> : scientiam animae nimirum	<i>Ed</i> <sup>20</sup>	6 cense-
bimus <i>Bus. Ed</i> <sup>23</sup> : censem <i>Ed</i> <sup>20</sup>	animae <i>Bus. Ed</i> <sup>23</sup> :	
ipsius <i>praem. Ed</i> <sup>20</sup>	7 naturae <i>Bus. Ed</i> <sup>23</sup> : ipsius <i>praem. Ed</i> <sup>20</sup>	
8 animalium <i>Bus. Ed</i> <sup>23</sup> : omnium <i>praem. Ed</i> <sup>20</sup>		
11 vero <i>Bus. Ed</i> <sup>23</sup> : om. <i>Ed</i> <sup>20</sup>	et animalibus <i>Bus. Ed</i> <sup>23</sup> : animalibus etiam <i>Ed</i> <sup>20</sup>	12 competere <i>Bus. Ed</i> <sup>23</sup> : inesse, competereque <i>Ed</i> <sup>20</sup>

J'ai utilisé l'exemplaire de la bibliothèque du Collège des éditeurs de saint Thomas à Grottaferrata. Les exemplaires de cette édition sont très nombreux, particulièrement en Italie.

*Ed*<sup>23bis</sup> New York, Musurgia, 1949.  
Reproduction photographique de l'édition de Parme.

*Ed*<sup>24</sup> Paris, édition préparée par St. É. Fretté, pour le libraire-éditeur Louis Vivès, 1875.

P. 1-195 du t. XXIV des *Opera omnia*. Frontispice de ce tome : DOCTORIS ANGELICI / DIVI THOMAE AQUINATIS / SACRI ORDINIS F.F. PRAEDICATORUM / OPERA OMNIA / sive antehac excusa, / sive etiam anecdota; ex editionibus vetustis et decimi tertii saeculi codicibus religiose castigata; / pro auctoritatibus ad fidem vulgatae versionis accuratiorumque Patrologiae textuum, / nunc primum revocata; / notis historicis, criticis, philosophicis, theologis, cunctas illustrantibus controversias / occasione dogmatum sancti Authoris exortas, sollicitè ornata, / studio ac labore / STANISLAI EDUARDI FRETTE / Sacerdotis

Scholaeque Thomisticae Alumni. / VOLUMEN VIGESIMUMQUARTUM / IN ARISTOTELIS STAGIRITAE / LIBROS NONNULLOS COMMENTARIA. / III / ; puis, sous la marque de l'éditeur : « PARISIIS / APUD LUDOVICUM VIVÈS, BIBLIOPOLAM EDITOREM / 13, VIA VULGO DICTA DELAMBRE, 13 / M DCCC LXXV ». L'abbé Fretté suit l'édition de Parme (à laquelle il doit notamment la RECENS), mais l'a « corrigée » sur quelques manuscrits<sup>1</sup>.

J'ai utilisé l'exemplaire de la bibliothèque du Collège des éditeurs de saint Thomas à Grottaferrata. Les exemplaires sont nombreux, surtout en France.

Paris, édition préparée par St. É. Fretté [et P. Maré], *Ed*<sup>24bis</sup> pour le libraire-éditeur Louis Vivès, 1889.

P. 1-195 du t. XXIV des *Opera omnia*, deuxième tirage, qui ne diffère du précédent que par la page de titre : « ... studio ac labore / STANISLAI EDUARDI FRETTE ET PAULI MARÉ / Sacerdotum, Scholaeque thomisticae Alumnorum... », et, comme date : « MDCCCLXXXIX ». La mention de l'abbé Paul Maré semble une distraction : dans le premier tirage, P. Maré figure dans le titre jusqu'au t. X en 1873 ; il disparaît au t. XI en 1874.

J'ai consulté l'exemplaire de la bibliothèque du Saulchoir à Paris, coté 339 B 131.

Louvain, Institut supérieur de philosophie, 1901. *Ed*<sup>25</sup>

1 vol. 17×25,5 ; 260 p. Page de titre : « DIVI THOMAE / AQUINATIS / DOCTORIS ANGELICI / Commentaria / in tres libros Aristotelis de Anima / [emblème de l'École Saint-Thomas, Louvain, Belgique] LOUVAIN / IMPRIMERIE DE L'INSTITUT SUPÉRIEUR DE PHILOSOPHIE / 138, rue de Tirlemont / 1901 » ; p. 260 : « † Achevé d'imprimer / le 21 juin 1901 / Des presses de l'Imprimerie / de / l'Institut supérieur de Philosophie / Louvain / 138, rue de Tirlemont ». Cette édition reproduit le texte de saint Thomas de l'édition de Venise 1597, *Ed*<sup>20</sup>, mais uniquement le texte de saint Thomas à l'exclusion du texte d'Aristote ; elle n'a pas rétabli les lemmes, mais a au contraire supprimé les formules d'introduction : « Consequenter cum dicit », etc. Les lettres a, b, etc., qui marquent les paragraphes, posent un petit problème : ont-elles été empruntées à la Piana ? Mais dans la Piana, elles renvoyaient au texte d'Aristote, qui ici est absent.

J'ai consulté l'exemplaire de la bibliothèque des Jésuites de Chantilly coté C.41.7. Autre exemplaire à la bibliothèque Vaticane, R.G. Teol.IV.6343.

1. Le résultat est décevant, d'abord parce que la consultation des mss a été toute sporadique, mais surtout parce qu'un malheureux hasard a voulu que les mss consultés soient *P*<sup>5</sup>, représentant marginal de la famille la moins autorisée *Ψ*<sup>3</sup>, *P*<sup>3</sup>, qui se rattache à la même famille, *P*<sup>4</sup>, le plus mauvais témoin de la sous-famille détériorée *O*<sup>2</sup>*P*<sup>2</sup>*O*<sup>1</sup>*P*<sup>4</sup> et lui aussi contaminé par *Ψ*<sup>3</sup>, enfin *P*<sup>2</sup>, qui appartient à la sous-famille contaminée *Ba*<sup>1</sup>*Gf*<sup>1</sup>*P*<sup>2</sup> ; les quatre mss consultés par l'abbé Fretté donnent donc une idée fautive de la tradition. Dans ces conditions, il n'est pas étonnant que les rares corrections qu'il a introduites dans le texte de l'édition de Parme, ou les rares notes qu'il lui a ajoutées, détériorent le texte plus qu'elles ne l'améliorent.



- Ed*<sup>26</sup> Turin, édition préparée par le P. Angelo M. Pirotta, O.P., pour la librairie Marietti, 1925.  
1 vol. 15 × 22, XII + 307 p. Page de titre : « SANCTI THOMAE AQUINATIS / DOCTORIS ANGELICI ORD. PRAED. / IN / ARISTOTELIS LIBRUM DE ANIMA / COMMENTARIUM / Editio Recentissima / cura ac studio / P.F. ANGELI M. PIROTTA, O.P. / S. th. lect., Phil. doct. ac profess. / provinciae Melitensis... TAURINI (Italia) / Ex officina Libraria Marietti anno 1820 condita / ... / MCMXXV ».
- Ed*<sup>26bis</sup> Turin, édition préparée par le P. Angelo M. Pirotta, O.P., pour la librairie Marietti, 1936.  
Deuxième tirage inchangé de la précédente ; dans le titre « Editio Secunda », et la date « MCMXXXVI ».
- Ed*<sup>26ter</sup> Turin-Rome, édition préparée par le P. Angelo M. Pirotta, O.P., pour la librairie Marietti, 1948.  
1 vol. 17 × 25 ; VIII + 223 p. Nouvelle composition de la précédente, mais sans changements (volontaires : quelques fautes d'impressions se sont ajoutées ici ou là, par exemple p. 3, n. 6, ligne 19 : al *lege* ad ; p. 4, n. 12, ligne 6 : ed *lege* et). Dans le titre : « Editio Tertia » et : « TAURINI - MARIETTI - ROMAE / 1948 ».
- Ed*<sup>26quater</sup> [Turin-Rome], édition préparée par le P. Angelo M. Pirotta, O.P., pour la librairie Marietti, [1959].  
1 vol. 17 × 25 ; VIII + 223 p. Nouveau tirage de la précédente (avec les mêmes fautes d'impression). Dans le titre : « Editio Quarta », et la simple indication « MARIETTI », sans lieu ni date.

### III. LES ŒUVRES INSPIRÉES PAR LA SENTENCIA DE SAINT THOMAS

Le commentaire de saint Thomas sur le *De anima* a inspiré un certain nombre d'œuvres qu'on peut compter au nombre des témoins de son texte, mais témoins trop libres pour que, sauf exceptions, il y ait lieu de les interroger. Nous en citerons quelques-unes, sans prétendre être exhaustifs.

#### 1. LA SENTENCIA LIBRI DE ANIMA DE GUI VERNANI

Plus connu comme défenseur de la suprématie du Pape et adversaire de la Monarchie de Dante, Gui Vernani de Rimini fut aussi un vulgarisateur de la philosophie d'Aristote telle que l'avait exposée saint Thomas, philosophie qu'il voulait mettre à la portée des gens du monde : après avoir écrit un résumé de toute la philosophie morale, — Éthique, Politique et Rhétorique, — il écrivit vers 1330 un

résumé du traité de l'âme (cf. S. Thomae de Aquino *Opera omnia*, ed. Leon., t. XLVII 1, Praef., p. 37\*-41\*), conservé en deux manuscrits : Paris B.N. nal. 1739, f. 1ra-74rb, et Valencia Cab. 47, f. 181ra-232va.

Mais, tandis que son résumé de l'*Éthique* se présente expressément comme un résumé du commentaire de saint Thomas et est en effet un résumé assez fidèle pour être un témoin valable du texte (cf. *ibid.*, p. 41\*-43\*, 69\*-71\*, 167\*-168\*), son résumé de la *Politique* s'est révélé beaucoup plus libre (cf. *ibid.*, t. XLVIII, p. A 14), et c'est aussi le cas de son résumé du *De anima* : certes, Gui a sans cesse sous les yeux le commentaire de saint Thomas, mais il s'en inspire librement, sans jamais oublier son but, qui est d'initier le grand public non au texte, mais à la pensée d'Aristote ; la doctrine est exposée pour elle-même en dehors de toute discussion du texte et rien n'est épargné pour la rendre accessible ; là où saint Thomas, qui écrit pour des clercs, se contente d'une allusion à un passage d'Aristote bien connu d'eux, Gui expose en détail le contenu de ce passage que ses lecteurs ne connaissaient pas : du coup, au lieu de résumer, il développe, mais toujours par souci de clarté. Si l'on ajoute que Gui ne se vante pas en prétendant écrire d'un style courant, on conviendra qu'il a bien rempli son programme et qu'il a donné, de l'interprétation thomiste de la psychologie aristotélicienne, un résumé de bonne tenue. Mais il l'a fait en ne gardant que rarement les mots mêmes de saint Thomas : son œuvre n'est donc que de peu de secours pour l'éditeur de saint Thomas.

Nous donnerons, à titre d'exemple, le prologue de Gui et sa présentation du prologue du traité de l'âme :

Sciencia de anima, quamuis inter alias naturalis philosophiae partes non sit prior ordine disciplina, est tamen prior natura et ordine dignitatis. Vnumquodque enim secundum suam naturam tanto nobilius est et perfectius quanto magis per similitudinem appropinquat primo principio quod est deus, ut Philosophus dicit II De generatione et corruptione [336b26-32 ; cf. *Met.*, IX, 1050b28-29]. Omnis autem forma est quedam similitudo primi principii, qua mediante deus dat esse cuilibet corporeae creature. Propter quod Philosophus I Phi. c. ult. [192a16-17] dicit quod forma est quoddam diuinum optimum et appetibile. Est enim forma quoddam appetibile per quod appetitus materiae terminatur ; et est optimum quia per ipsam unumquodque perficitur ; et est quid diuinum quia per ipsam tanquam per diuine lucis radium diuinum esse secundum uniuscuiusque participandi potentiam communicatum quasi per quandam distributiuam iusticiam possidetur. Cum autem forme secundum diuersos gradus nobilitatis sint ad inuicem ordinate, necesse est inter eas inuenire unam secundum suam naturam et speciem ceteris digniorem. Hec autem communiter loquendo est anima. Et inter animas, anima rationalis optinet primum gradum,

que quidem, licet sit forma perfectiua materie, est tamen secundum propriam operationem a materia separata, quoniam non intelligit neque rationatur per aliquod organum corporale; propter quod potest in suo esse remanere postquam est a materia separata, ut dicit Philosophus XII Meth. [3, 1072a25-26]. Quia igitur anima in genere formarum est ultima, ad ipsam terminatur ultima consideratio philosophi naturalis, ut Aristoteles dicit in II Phi. [4, 194b9-15, *cum comm. Thomae*]. Et quamuis, ut iam dictum est, quelibet forma sit quedam similitudo diuina secundum similitudinem uestigii, solum tamen rationalis anima decoratur ymagine trinitatis. Vnde, cum in principio crearet deus uniuersaliter creaturas, de omnibus corporalibus creaturis dicitur: Vidit deus quod esset bonum [*Gen.*, I, 10, 12, 18, 21, 25], et fiat hoc et fiat illud, de solo autem homine dictum est propter animam: Faciamus hominem ad ymaginem et similitudinem nostram [*Gen.*, I 26]. Maxime ergo rationalis anima inter formas est quid diuinum optimum et appetibile et per consequens eius sciencia inter omnes naturalis philosophie partes optima est et honorabilis et maxime utilis ut patebit. Et ideo est maxime appetenda et per studium acquirenda.

Set quia labor studii proueniens ex obscuritate et difficultate librorum frequenter retrahit plurimos ab hiis que naturaliter scire desiderant, ergo uolens huic impedimento resistere, et prouidere hiis maxime qui frequenter in aliis impediti libenter quantum possunt scienciam amplectuntur, sentenciam libri de anima Aristotilis per distinctiones et capitula diuisam in hoc opere prosequar plano stilo, ut, uerborum obscuritate remota, ueritas facilius possit intelligi. Quod etiam, dante deo a quo est omnis sciencia et natura, intendo facere de tota sciencia naturali philosophie, sicut iam feci hactenus de morali.

#### Distinctio Prima

In hoc autem opere primo premittenda sunt quedam prohemialiter necessaria ad hanc scienciam, secundo de ipsa anima est tractanda. Circa primum sunt consideranda tria: primo de dignitate huius sciencie; secundo de ipsius utilitate; tercio de ipsius difficultate [cf. THOMAS, I 1, 15-27].

##### Capitulum primum: de dignitate sciencie de anima

Circa primum sciendum est quod, sicut dicit Philosophus I Eth. [18, 1101b10-1102a1], quedam sunt bona laudabilia et quedam sunt bona honorabilia [cf. THOMAS, I 1, 33-36]. Bonum enim laudabile dicitur esse illud quod non appetitur propter se ipsum, set propter alterum, sicut iusticia et fortitudo et uniuersaliter omnis uirtus moralis: laudamus enim iustum uirum et fortem et uniuersaliter omnem hominem uirtuosum propter operationes ad quam uirtus quelibet ordinatur. Bonum uero honorabile dicitur esse illud quod est bonum propter se ipsum et non appetitur propter alterum, cuiusmodi est felicitas que est ultimum bonum omnium humanorum. Tale autem est sciencia speculatiua, que non ordinatur ad aliquod opus exterius operatum. Vnde Philosophus in I Meth. [3, 982b19-21] dicit quod philosophi ad ignoranciam effugiendam philo-

sophati sunt, et ideo propter noticiam acquirendam studuerunt et non usus alicuius exterioris causa. Quamuis autem quelibet sciencia speculatiua de se sit bona et honorabilis [THOMAS, I 1, 40], una tamen potest esse melior et nobilior altera [I 1, 50], duplici ratione: scilicet ratione obiecti et ratione modi [I 1, 43]. Cum enim tota ratio et distinctio potenciarum sumatur ex distinctione obiectorum, oportet quod ratio et distinctio scienciarum, que sunt quedam potencie secundum Philosophum IX Meth. [2, 1046b3], sumatur penes distinctionem rerum scibilium. Vnde Philosophus in III De anima [7, 431b24-25] dicit quod sciencie diuiduntur sicut et res de quibus sunt. Et penes hanc distinctionem semper illa sciencia est nobilior que est de nobiliori subiecto: sic astrologia est nobilior quam geometria. Ratione uero modi illa dicitur sciencia esse melior que est certior, et hoc modo geometria est nobilior quam astrologia.

Cum igitur sciencia de anima sit speculatiua et non actiua, sicut etiam est tota sciencia naturalis ut probat Aristoteles in VI Meth. [1, 1025b18-1026a7], sequitur quod ipsa ex suo genere sit bona et honorabilis, set ex se et sua ratione habet quod inter omnes naturalis philosophie partes sit optima et honorabilissima, et hoc tam ratione subiecti quam ratione modi. — Ratione quidem subiecti, quia est de anima, que est mirabilior et nobilior cunctis partibus pertinentibus ad subiectum commune sciencie naturalis. Ad cuius euidentiam est sciendum quod aliquid dicitur esse admirabile duobus modis: uno modo propter ignorantiam, de qua dicit Philosophus I Meth. [3, 982b12-13] quod propter admirari incepterunt homines philosophari, et statim subdit: « Qui dubitat et admiratur, ignorare uidetur » [982b17-18]; alio modo propter excellentiam, unde Philosophus dicit VII Eth. [1, 1145a28-29] quod Lacones admirantes aliquem excellentem uirum tanquam diuinum dicunt: « Diuinus est uir ». Cum ergo non possumus perfecte intelligere animam in hac uita, cum etiam ipsa sit ualde excellens in naturali bonitate inter ceteras creaturas, ut iam dictum est, sciencia que est de anima tanquam de nobiliori et mirabiliiori subiecto inter omnes naturalis philosophie partes dignitate et nobilitate precellit. — Et non solum ratione subiecti, set etiam ratione modi, quoniam anima, quantum de sua natura est, optime cognoscibilis est; similiter etiam ad aliquid optime cognoscitur quo ad nos, nam nichil certius cognoscimus in natura quam quod nos uiuimus, sentimus et mouemur et intelligimus. Sic igitur dicamus cum Aristotile quod propter utraque hec, scilicet et propter nobilitatem et propter certitudinem, sciencia de anima est prima nobilitate et dignitate.

##### Capitulum 2: de utilitate sciencie de anima

Non solum autem est nobilis, set etiam et nobis est ualde utile, quoniam multum prodest ad cognoscendum cuiuslibet sciencie ueritatem et maxime sciencie naturalis. Anima enim est sicut formale principium omnium animalium [ALBERTUS, p. 1, 17]; cum ergo cognitio uniuscuiusque non possit haberi nisi per cognitionem suorum principiorum, impossibile est cognoscere corpora animata

nisi primo cognoscatur anima; in corporibus autem animatis est mixtio et complexio quatuor elementorum et ipsa quatuor elementa [ALBERTUS, p. 4-5], ut probat Aristoteles libro II De generatione; et ideo sciencia de anima maxime ualet ad totam scienciam naturalem. Valet eciam ad moralem; ad cuius euidentiam est sciendum quod, cum omnis perfectio quodam modo ad suum perfectibile referatur, non potest sciri ipsa perfectio nisi et suum perfectibile cognoscatur; omnes autem uirtutes morales sunt perfectiones anime mediantibus suis potenciis; et ideo necesse est in philosophia morali et animam et potencias anime aliquantulum cognoscere; unde Philosophus I Eth. [19, 1102a18-23] dicit quod, cum felicitas et uirtutes sint quedam perfectiones anime, oportet quod moralis et maxime politicus aliquantulum consideret et cognoscat animam et ea que sunt circa animam, sicut medicum oculorum oportet considerare oculum et oculi conditionem: morales enim sunt medici animarum [cf. THOMAS, I 1, 79-81]. Valet eciam ad primam philosophiam, que est principaliter de substanciis separatis cum quibus conuenit anima quantum ad suam substanciam, que est simplex et immaterialis, et quantum ad suam potenciam, in quantum est intellectualis. Et ualet uniuersaliter ad omnem in quantum in ipsa est intellectus lumen per quod habet quodam modo principia omnium scienciarum sibi indita per naturam [ALBERTUS, p. 5, 4-5].

Quia ergo hec sciencia de anima tam nobilis et tam utilis est, studebimus ad cognoscendum naturam ipsius et substanciam in quantum potest esse a corpore separata; studebimus eciam potencias et passiones eius tam proprias quam communes.

#### Capitulum 3 : de difficultate sciencie de anima

Hec autem cognoscere penitus difficile est. Difficile est enim cognoscere naturam et substanciam ipsius anime per diffinitionem. Si enim sit una communis ars que doceat inuestigare diffinitionem uniuscuiusque rei sicut est unus ars communis que docet demonstrare passiones proprias de subiecto, cum illa ars doceat diffinire per genus et differenciam, difficillimum erit scire quid sit anima, quoniam genera et differencie substanciarum spiritualium sunt nobis ualde occulta [ALBERTUS, p. 7, 1-2]. Si uero circa unamquamque rem sit una propria ars ad inquirendum diffinitionem uniuscuiusque, tunc erit difficilior cognoscere quid sit anima, quia difficile erit inuenire istam propriam artem, et, eciam arte inuenta, difficile erit secundum illam inuestigare diffinitionem. Est ergo prima difficultas ex parte modi cognoscendi, quia dubium est utrum sit procedendum per demonstrationem uel per diuisionem uel per compositionem principiorum. Et si per compositionem, adhuc est multa dubitatio de ipsis principiis: non enim sunt eadem principia

omnium, set diuersa diuersorum, sicut alia sunt principia numerorum et alia superficialium et sic de aliis... » (Paris B.N. nal. 1739, f. 1ra-2rb; Valencia Cab. 47, f. 181ra-182va).

#### 2. LA LECTURA II ET III DE ANIMA SECUNDUM SENTENCIAM VENERABILIS SANCTI THOME DOCTORIS DE JEAN GRIMALDI

Le dominicain Jean Grimaldi est presque un inconnu: tout ce que nous savons de sa vie tient en une ordination du chapitre provincial de la province Romaine tenu à Florence en 1318: « Ponimus studia in theologia... Item in conuentu Perusino, ubi assignamus studentes fratres... Iohannem Grimaldi » (*Acta capitulorum prouincialium prouincie Romane...*, ed. Th. Kaeppli... Mon. ord. Fr. Praed. hist. XX, Rome 1941, p. 207-208). Étudiant en théologie en 1318, Grimaldi (comme il est normal) semble n'avoir commencé sa carrière littéraire qu'après 1323: ses ouvrages se placent en effet sous le patronage de saint Thomas déjà reconnu comme saint: on ne risque guère de se tromper en les situant dans les années 1330.

Les œuvres de Grimaldi ne nous sont connues que par un seul manuscrit, le ms. Kraków, Biblioteka Jagiellońska 1734, f. 1-41 (la seconde partie du volume est en réalité un manuscrit différent), et grâce à un seul et fort médiocre scribe du milieu du XIV<sup>e</sup> siècle, ce Petrus Polonus dont, un moment, on a voulu faire l'auteur du cours de Grimaldi sur la *Physique*<sup>1</sup>, alors qu'il se présente expressément comme le scribe qui l'a copié: « Hoc opus scripsit P. Polonus ord. fratrum predicatorum » (f. 19v, dans la marge supérieure), à peu près dans les mêmes termes qu'il emploiera pour signer sa copie, à la suite des œuvres de Grimaldi, du *De ente* de saint Thomas: « scriptus per petrum Polonum » (f. 39v). Il suffit d'ailleurs de lire quelques lignes écrites de la main de Petrus Polonus pour s'assurer que le ms. de la Jagellonienne n'est pas un autographe d'auteur, mais une copie de scribe. Sans doute, des deux cours sur Aristote copiés par Petrus Polonus, seul le cours sur les livres II-III du *De anima* est attribué à Grimaldi; mais, dans la préface de son cours sur le *De anima*, Grimaldi nous affirme lui-même qu'il a écrit un cours sur la *Physique* exactement du même type, ce qui est bien le cas du cours sur la *Physique* copié par Petrus Polonus: même inspiration, même facture, mêmes formules; l'attribu-

1. Cf. Z. K. Siemiętkowska, *Petrus Polonus O.P. Un écrivain dominicain du XIV<sup>e</sup> siècle*, dans *Mediaevalia Philosophica Polonorum*, XII (1967), p. 3-7; Ch. H. Lohr, *Medieval Latin Aristotle Commentaries. Authors: Narcissus-Richardus*, dans *Traditio*, 28 (1972), p. 367; H. V. Shoener, *Codices...*, n. 1325; M. Markowski et S. Włodek, *Repertorium commentariorum... in Ar. Lat. quae in Bibl. Jagellonica Cracouiae assernantur*, Wrocław 1974, p. 70; Th. Kaeppli, *Scriptores Ord. Praed. Medii Aevi*, vol. II, Rome 1975, p. 447; vol. III, Rome 1980, p. 251. On m'a assuré que dans des notes encore inédites la regrettée M<sup>me</sup> Siemiętkowska avait reconnu son erreur.

tion à Grimaldi ne peut donc guère être mise en doute. Avant de nous arrêter un peu plus longuement au cours sur le *De anima*, nous présenterons donc rapidement le cours sur la *Physique*.

Le cours de Jean Grimaldi sur la *Physique* est contenu dans les f. 19r-36r. En voici le début :

Quoniam quidem [184a10]. *Huic libro Philosophus premitit probemium in quo tria facit, quia in prima parte ostendit quod oportet incipere a principiis [uniuersalibus exp.]; in secunda ostendit quod inter principia oportet incipere a principiis uniuersalibus [THOMAS, In Phys., I 1, n. 5]; in tercia ostendit hoc per tria singna [ibid., n. 6, cf. n. 9]. Prima pars est in primo : Quoniam [184a10]; secunda ibi : Innata [184a16]; tercia ibi : Totum [184a24].*

In prima ergo parte ostendit quod incipere debemus a principiis, per *talem rationem : in omnibus scienciis quarum [primo inv. quarum scienciis sed postea corr.] sunt principia aut causas [!] aut elementa, intellectus et sciencia procedit ex cognitione principiorum, causarum et elementorum; set sciencia naturalis habet principia, causas et elementa; ergo in sciencia naturali a cognitione horum debemus incipere [THOMAS, I 1, n. 5, lignes 7-13]. Maior autem huiusmodi sillogismi probatur ex communi opinione omnium philosophorum qui dicunt quod tunc oppinamur cognoscere unumquodque quando cognoscimus omnes causas eius a primis usque ad ultimas [ibid., p. 520-23].*

Deinde in secunda parte cum dicit : *Innata [184a16], ostendit quod inter principia oportet [p. 523-34] incipere a principiis magis uniuersalibus, per talem rationem : Innata est nobis uia [Ar., 184a16; cf. adn. crit.  $\mu$  in ed. Leon.] ut procedamus cognoscendo ab hiis que sunt magis nota nobis in ea que sunt magis nota natura; set ea que sunt magis nota nobis sunt confusa, qualia sunt uniuersalia; ergo oportet nos ex uniuersalibus ad singularia procedere. Ad manifestationem autem prime propositionis siue maioris huiusmodi sillogismi, dicit Philosophus quod non sunt eadem magis nota nobis et secundum naturam... [THOMAS, p. 527-46].*

Ce début illustre bien la manière de Grimaldi : comme Vernani, il entend écrire une initiation, mais tandis que Vernani s'adresse au grand public qu'il veut ouvrir à la pensée plutôt qu'au texte d'Aristote, Grimaldi s'adresse au public des écoles et c'est au texte d'Aristote qu'il veut l'initier. Comme Vernani, Grimaldi utilise le commentaire de saint Thomas en le simplifiant, mais d'une autre manière : il écarte les digressions (qui contiennent l'apport le plus personnel de saint Thomas), simplifie les divisions, marque plus rigoureusement les articulations du syllogisme, mais retient tout ce qui est analyse du texte et souvent en citant littéralement saint Thomas (nous avons imprimé en italiques les citations littérales). Ici ou là dans la suite de son cours Grimaldi ne croit pas pouvoir mieux faire que de lire purement et simplement le commentaire de saint Thomas, auquel il se contente alors de nous renvoyer ; ainsi au f. 22v, en II 8 [in

196b23 ; n. 8 de saint Thomas], il écrit : « Deinde ponit diuisionem ex [*bis !*] parte cause dicens. quod ego lego scriptum thome ab isto loco usque in finem » (c'est-à-dire jusqu'à la fin de ce chapitre 8) ; de même, au f. 27r, en IV 7 [in 212a31], il écrit : « Sequitur alia lectio que incipit : Cui quidem, que quidem lectio legitur tota secundum venerabiles postillas Sancti Thome usque ad partem illam : Sicut autem [213b3, n. 12 de saint Thomas]. Deinde prospice hic ».

Le commentaire se termine ex abrupto au f. 36r (par la paresse du scribe Petrus Polonus : le bas du f. ainsi que 36v sont blancs), dans le cours du ch. 17 du livre VIII :

« Deinde cum dicit : Eodem autem modo [263a4], soluit rationem Zenonis, qui dixit nullum spacium posse transiri, eo quod in quolibet spacio sunt infinita que non contingit transiri. Et potest sic formari ratio sua : mobile quando transit aliquod spacium numerat omnes partes eius ; set partes spacii sunt infinite et infinita non conuenit [*lire contingit*] transiri ; ergo etc. »

Si médiocre qu'il nous paraisse, le cours de Grimaldi sur la *Physique* répondait sans doute à un besoin, puisqu'il se trouva un dominicain pour lui demander de composer un cours de la même veine sur le *De anima* : Grimaldi accepta, mais en précisant bien qu'il se contenterait de rédiger, en leur gardant leur forme de cours, les leçons qu'il avait données à ses étudiants. L'épître-dédicace que Grimaldi écrivit à cette occasion lui permit de définir clairement la méthode qu'il avait déjà employée dans son cours sur la *Physique* : la voici, telle que nous la lisons, copiée par Petrus Polonus, au f. 1r du ms. de Cracovie :

<I>N Christo sibi karissimo fratri [*blanc*], ordinis predicatorum, frater Johannes grimaldi de [*illisible*], frater eiusdem ordinis, nichil aliud quam se totum uel ipsum.

Quoniam prudencie uestre serenitatem perpendi in libris Philosophi delectari nec non et apicem sciencie quorundam librorum, scilicet de anima, specialius contemplari, ideo ex magna dilectione quam ad uos habeo nec non et uestris precibus obtemperans quibus me non modicum obsecrastis, ut simile opus super de anima facerem sicut et olim super omnes phisicorum feci, vestre transtuli caritati predictos libros de anima breuiter relectos et in forma syloystica ut plurimum formatos. Et quia plerumque contingit quod, si sentencie et ordine que sunt posite referantur, aut difficulter intelligantur aut aliam sentenciam facere uideantur, ideo, ubi congruum duxi, sentenciarum Philosophi ordinem seruauit, alicubi uero propter faciliorem intellectum ordinem commutauit, et semper sensum auctoris, scilicet Philosophi, et sentenciam seu expositionem venerabilis doctoris sancti Thome ut potui uerbis breuibus expressi. Et hoc ideo ut, omnibus questionibus peregrinis dimissis ac eciam expositionibus extortis relictis, « uentus turbinis » [*culminis cod.*] turbans

intellectum ac etiam « ignis inuoluens » [in uolens *cod.*; *sed cf.* Ezechiel, I 4] librorum sententiam penitus et totaliter auferatur, et demum istorum librorum sententia apercius, verum etiam clarius et acucius inueniatur et intelligatur. Et quia in aliquibus locis non credo Philosophum posse exponi clarius et lucidius quam per verba sancti Thome, ideo in predictis locis verba venerabilis doctoris ita de verbo ad verbum vsus sum, ut neque eius verbis aliquid addiderim seu diminuerim, set sola verba tantum eius posuerim, quamuis in multis aliis locis contrarium fecerim. Et quia nichil in humanis accionibus credo fore perfectum, non pigeat nos corrigere viciosa. Ita tamen istud opus compilauit sicut studentibus in scolis legi. Et quamlibet leccionem in principio ad maiorem claritatem secundum sanctum Thomam in aliquas partes diuisi, nec aliquid notabile ab eo positum dimisi ».

Grimaldi ne nous prévient pas dans sa préface qu'il omet le livre I du *De anima* et limite son cours aux livres II et III, mais c'est sans doute qu'il juge cette précision inutile : l'habitude était probablement déjà prise de ne pas infliger aux étudiants la lecture d'un livre auquel ils ne pouvaient rien comprendre (cf. plus loin, p. 277\*). Le cours commence donc avec le livre II et voici son début :

Que quidem a prioribus etc. [412a3]. Postquam Philosophus in primo libro posuit opiniones aliorum philosophorum antiquorum de anima, in secundo libro determinat de anima secundum opinionem propriam. Et diuiditur presens leccio in duas partes, quia in prima ponit intencionem suam. In secunda prosequitur suam intencionem. In tercia venatur particulas diffinitionis anime. In quarta ex omnibus dictis recolligit diffinitionem anime. In quinta respondet uni (?) dubitationi. Prima est in primo; secunda ibi: Dicimus [412a6]; tercia ibi: Quare [Quia *cod.*] omne corpus [412a15]; quarta ibi: Si autem aliquid [412b4]; quinta ibi: Vnde non oportet [412b6].

Primo ergo ponit intencionem suam *continuanis se ad precedencia* [THOMAS, II 1, 5-6], dicens quod postquam in primo libro tradita sunt de anima ea que dicta sunt a prioribus philosophis de anima, set oportet in isto secundo libro quasi iterum redeundo a principio redeundo determinare [primo inv. det. red. postea corr.] *ueritatem* de anima magis deprecando propter difficultatem quam ueritatem presumendo dicere. Et quia in principio *quesitum* fuit *utrum* debeamus prius determinare de anima quam de partibus, quasi hic ueritatem *determinans* subiungit quod prius determinandum est de anima quam de partibus, quia cum determinatur de anima *traditur id quod est commune* [ei], cum uero de partibus *traditur id quod est speciale*; prius autem incipiendum [-entibus *cod.*] a communibus quam a specialibus, sicut dicitur in primo Phisicorum.

Deinde cum dicit in secunda parte: *Dicimus, prosequitur suam intencionem*, scilicet ponendo duas diuisiones quarum prima ualet ad primam diffinitionem anime que est conclusio demonstracionis et in qua notificat id quod est pertinens ad essenciam anime. Circa quod *sciendum* quod *omnis diffinitio* uel *est demonstracionis conclusio, sicut ista*: Quando-

cumque est extincio ignis in nube, est continuus sonus in nubibus; modo est extincio ignis in nube; ergo etc.; *aut demonstracionis principium, sicut ista*: Quando est tonitruum, est extincio ignis in nube; modo est tonitruum; ergo etc.; *aut est demonstracio posicione differens, sicut bec*: *Tonitruum est continuus sonus in nube* [blanc de dix lettres]. Ponit ergo Philosophus tres diuisiones que ualet ad diffinitionem anime que est conclusio demonstracionis et etiam in qua diffinitione notificatur id quod est pertinens ad essenciam anime. Circa quod *sciendum* quod *ista est differencia inter diffinitionem substancialem et accidentalem*, quia in substanciali notificatur tota essencia rei, quia scilicet datur *per materialia et formalia*, que dicunt totam essenciam; unde *nichil ponitur in ea que sit extra essenciam rei*; set *in diffinitione accidentis ponitur aliquid quod est extra essenciam diffiniti, scilicet subiectum*. Ponit ergo Philosophus tres diuisiones que ualet ad hoc quod dictum est. Et *prima est quod ens diuiditur in decem predicamenta*; *secunda* quod substancia dicitur de materia et de forma et composito, set materia non est hoc aliquid, *set est in potencia* ad id aliquid, forma autem est per quod est aliquid, compositum est [cum *cod.*] hoc aliquid in actu; et sic *materia est in potencia, forma est* [blanc de dix lettres: endelichia THOMAS II 1, 115] et *actus, compositum est ens actu* » [cf. THOMAS, II 1, 1-117].

Grimaldi remplit exactement le programme qu'il s'était fixé : le commentaire de saint Thomas est résumé (il est réduit d'un bon tiers), les digressions (c'est-à-dire les développements personnels de saint Thomas) sont résolument taillées, la division est simplifiée (suivant le formulaire déjà employé dans le cours sur la *Physique*), la forme syllogistique est soulignée, mais, dans ces limites, les mots mêmes de saint Thomas sont conservés, au moins lorsque le pauvre Petrus Polonus a su les lire... et que Grimaldi lui-même les avait compris : là où saint Thomas, forçant d'ailleurs le sens du « temptantes » d'Aristote en 412a4, souligne modestement que dans la recherche de la vérité il faut souvent se contenter d'essayer : « magis oportet temptare » (II 1, 8-9), Grimaldi lui nous invite à prier : « magis deprecando », ce qui certes est bien, mais ce qui est autre chose.

L'impéritie du scribe s'ajoutant à la médiocrité de l'auteur fait que le cours de Grimaldi de si près qu'il serre le texte l'éclaire rarement. Voici par exemple ce que devient II 20, 120-124, résumé par Grimaldi et copié par Petrus Polonus au f. 10v : « cum ergo sensus animalium non respirantium corrumpatur [blanc de 8-10 lettres], quod est quedam confectio ex succis amaris herbarum » : Petrus Polonus était incapable de lire les mots « ab aspalto », que Grimaldi avait dû copier dans saint Thomas, sans savoir lui-même de quoi il s'agissait. Les lignes II 28, 83-91, qui ont posé bien des questions aux historiens de saint Thomas, sont résumées par Grimaldi comme suit, au f. 15v :

« Set nota quod iste versus nec in greco nec in arabico est completus, quia scilicet erat apud antiquos inde [*lire ualde ?*] notus. Vnde nos quando aliquam auctoritatem bene scimus, in sermonibus solum principium ponimus. Vnde Aristotiles non posuit plus nisi hoc : Talis intellectus est. set Boecius eum lacius transtulit et dedit. Item notandum secundum sanctum Thomam... » : nous n'avons rien appris. Ce que nous ne regrettons guère, quand nous voyons ce que Grimaldi nous apprend en ce même f. 15v, où, après avoir repris les mots de saint Thomas II 28, 73-74 : « homines quos deificari credebant », il précise : « sicut legitur de Arturo rege quod propter eius virtutes translatus est in celum et deificatus. Vnde usque ad presentem diem quoddam astrum quod est [*blanc de 5-6 lettres ; lire urse*] maioris arturus uocatur. Vnde Job [38, 31] : aut girum arturi poteris dissipare ».

Comme le cours de Grimaldi sur la *Physique*, son cours sur le *De anima* a été mutilé par la paresse de Petrus Polonus, qui s'est arrêté de copier, sans raisons apparentes, au premier tiers du f. 18r, à la fin du ch. 1 du livre III ; voici la fin du texte (qui correspond à saint Thomas, III 1, 372-381) :

« Et ideo ualde est mirum quod sic turpiter errauerunt dicentes quod intellectus esset separatus. dicitur enim intellectus solum separatus in quantum non habet organum corporale, quod accidit propter nobilitatem anime, que cum non possit totaliter a corpore includi, habet operationem in qua materia corporalis non communicat ».

Il est difficile de préciser à quelle famille appartenait le texte de saint Thomas utilisé par Grimaldi. Quelques sondages donnent à penser qu'il appartenait à la famille parisienne Φ, mais contaminée par la famille indépendante Ψ. Voici par exemple quelques signes d'appartenance à Φ, pris en II 26 :

3 hiis Φ, P<sup>5</sup>, Gr : istis Ψ<sup>1</sup> : om. F<sup>4a</sup>P<sup>3</sup> 16 altero  
 Ψ : aliquo (+ alio) Φ, Gr 18-19 Si autem — coloris  
 Ψ : om. Φ, Gr (si sic *suppl.* Gr) 23 subiecti Φ, Gr :  
 obiecti Ψ 36 agentibus Φ, Gr : actionibus Ψ

Par contre, voici un indice assez net de contamination : en II 30, 85-87, la famille parisienne omet par homéotéleute les mots 86-87 : « ab istis — differt » (cf. plus loin, p. 87\*a) ; or, nous les lisons, un peu abrégés comme il est normal, au f. 17r du cours de Grimaldi : « Motus autem fantasie qui est factus a sensu differt ab istis tribus actibus sensus sicut effectus a causa ».

### 3. L'EXPOSITIO SVPER TRES LIBROS DE ANIMA (1462-1470) DE BAUDOUIIN LOTTIN (DOMINIQUE DE FLANDRE)

Le français Baudouin Lottin est né à Merville-sur-la-Lys, aujourd'hui chef-lieu de canton du département du Nord (ou peut-être à Meris près de Bailleul, à quelques km de là). Il semble certain qu'il fut maître ès arts de l'Université de Paris, mais nous ignorons à quelle date il obtint ce grade : il faut absolument rayer de sa biographie la date de 1452 (et par conséquent, pour sa naissance, celle de 1425) ; cette date est celle des derniers documents publiés par H. Denifle et E. Chatelain dans le *Chartularium Universitatis Parisiensis* et, comme Baudouin Lottin n'y est nulle part mentionné, le P. Meersseman en conclut qu'il n'avait pas été reçu maître avant 1452 (et par conséquent qu'il n'avait pas pu naître avant 1425, car on était reçu maître très jeune), conclusion religieusement répétée par les biographes<sup>1</sup>, sauf par le dernier, pour qui Lottin au contraire fut maître « ante a. 1452 » (faut-il supposer la chute malencontreuse d'un « non » avant « ante » ?)<sup>2</sup> ; en réalité Baudouin Lottin ne figure à aucune date ni avant ni après 1452 dans les documents publiés à ce jour, ce qui semble s'expliquer tout simplement parce que les registres de la Nation Picarde, à laquelle il appartient, ne sont conservés qu'à partir du 4 mai 1476 : les registres antérieurs sont perdus<sup>3</sup>. La première date connue de la vie de Baudouin Lottin est donc celle du 7 septembre 1461 : ce jour-là il prit l'habit dominicain (et le nom de Dominique de Flandre) au couvent de Bologne, où il enseigna de 1462 à 1470 ; il alla ensuite enseigner à Florence et à Pise, revint à Bologne en 1475-76, enfin repartit pour Florence où il mourut de la peste le 16 juillet 1479.

Des quatre mss qui nous ont conservé le cours de Dominique de Flandre sur le traité de l'âme, le plus ancien semble être le ms. de Berlin, Staatsbibliothek Preussischer Kulturbesitz, Ms. lat. qu. 946, f. 71a-211b, dont voici le colophon final : « Explicit expositio seu scriptum optimum super tres libros de anima secundum magistrum dominicum de flandria ordinis predicatorum scriptum per me fratrem Eugenium de salucijs eiusdem ordinis 1472 die 16 Jullij hora 23. Deo gratias » : si le cours de Dominique sur le traité de l'âme a bien été professé au couvent Saint-Dominique de Bologne<sup>4</sup>, la date de cette copie nous assure qu'il ne peut s'agir que du premier enseignement bolonais de Dominique, entre 1462 et 1470.

Cependant, le cours de Dominique de Flandre a dû

1. U. Schikowski, *Dominicus de Flandria O.P. († 1479). Sein Leben, seine Schriften, seine Bedeutung*, dans *Arch. Fr. Praed.*, X (1940), p. 169-221, en particulier p. 170-173 ; L. Mahieu, *Dominique de Flandre (XV<sup>e</sup> siècle). Sa métaphysique* (Bibl. thomiste XXIV), Paris 1942, p. 30-31.

2. Th. Kaeppli, *Scriptores Ordinis Praedicatorum Medii Aevi*, vol. I, Rome 1970, p. 315.

3. Cf. Ch. Samaran et E. A. Van Moë, *Auct. Chart. Univ. Par.*, t. IV, Liber procuratorum Nationis Picardiae, Paris 1938.

4. Cf. Th. Kaeppli, *Scriptores...*, I, p. 317.

son exceptionnelle diffusion à Simone Gabi, qui l'édita à Venise en 1496 en appendice à son édition du commentaire de saint Thomas (*Ed*<sup>4</sup>, cf. plus haut, p. 20\*)<sup>1</sup>, sous le nom de « Breuis recollecta » : du coup, l'exposition de Dominique de Flandre fut reprise par la plupart des éditions du commentaire de saint Thomas au XVI<sup>e</sup> et au XVII<sup>e</sup> siècle : Venise 1501, 1503, 1518, 1518 (*bis*), 1533, 1543, 1549, 1550, 1559, 1560, 1565, 1570, 1587, 1597, Paris 1649, 1660 (cf. plus haut, p. 20\*-26\*, *Ed*<sup>5</sup>, *Ed*<sup>6</sup>, *Ed*<sup>7</sup>, *Ed*<sup>8bis</sup>, *Ed*<sup>8ter</sup>, *Ed*<sup>10</sup>, *Ed*<sup>11</sup>, *Ed*<sup>12</sup>, *Ed*<sup>13</sup>, *Ed*<sup>14</sup>, *Ed*<sup>15</sup>, *Ed*<sup>17</sup>, *Ed*<sup>18</sup>, *Ed*<sup>20</sup>, *Ed*<sup>22</sup>, *Ed*<sup>22bis</sup>).

La comparaison du ms. de 1472 et de l'édition de 1496 pose un petit problème : on voit apparaître dans l'édition une concordance des chapitres de Dominique et de saint Thomas (par exemple, en tête du prologue : « In hoc prohemio comprehenduntur due lectiones libri primi et commenti sancti Thome ») qui manque dans le manuscrit, ainsi que des citations littérales du commentaire de saint Thomas, citations qui manquent dans le ms. (par exemple, le ch. 4 du traité 2 de Dominique s'achève dans le ms. au f. 10ra sur les mots : « in quadam armonia consistens » ; l'édition ajoute : « Sed (ut dicit doctor sanctus in commento) hoc non sequitur — remouetur forma [I 9, 204-211]. Hec Thomas »). S'agit-il d'une deuxième rédaction de Dominique, ou d'une intervention de l'éditeur ?

Le début du cours de Dominique est caractéristique de sa manière :

« Bonorum honorabilium noticiam opinantes. Iste liber diuiditur in prohemium et tractatum. Tractatus ibi : Principium autem etc. [403b24]. Prohemium diuiditur in tres partes : in prima reddit auditorem docilem. 2<sup>o</sup> beniuolum. 3<sup>o</sup> attentum. docilem reddit premitendo ordinem et distinctionem tractatus. beniuolum reddit ostendendo utilitatem sciencie. attentum ostendendo difficultatem » (Berlin SBPK lat.qu. 946, f. 7ra)

On reconnaît sans peine en ces lignes le texte de saint Thomas, I 1, 26-32. Mais les lignes qui suivent creusent l'écart entre le maître et le disciple :

« Pro quo nota quod .6. conclusiones sunt in toto isto prohemio. Quarum prima est ista quod ista sciencia est melior et honorabilior ceteris partibus philosophie naturalis, que probatur unica ratione sic : Illa sciencia dicitur nobilior quia uel est de nobilioribus uel quia est de certioribus ; set ista sciencia est de nobilioribus et certioribus [set — certioribus *hom. om. edd*] ceteris partibus philosophie naturalis ; ergo etc. Minor [*Maior perperam edd*] probatur... » (*Ibid.*)

Certes, c'est toujours l'exégèse de saint Thomas, mais enserrée dans le cadre logique qui était alors l'idéal des auteurs de manuels. Heureusement, il y a chez Dominique de Flandre autre chose que cet effort de schématisation : non content de suivre souvent de près le commentaire de saint Thomas (par exemple, au f. 14vb du ms. de Berlin, on lit II 11, 96-103 : « que fit — accidentalis », et, moins littéralement, 169-179, avec la mention : « hec omnia doctor sanctus in lectione »), il fait souvent appel à d'autres œuvres de saint Thomas : les questions *De ueritate* (f. 7va, 13va), *De potencia* (f. 13ra), *De anima* (f. 13rb), *De spiritualibus creaturis* (f. 12vb), la *I<sup>a</sup> Pars* (f. 21rb) ; il combat Jean de Jandun, à qui il reproche d'avoir fait de l'âme une forme subsistante (ce qui n'est vrai que de l'âme rationnelle) et d'avoir nié l'unité de la science de l'âme (f. 7ra) ; il cite volontiers Gilles de Rome (f. 8rb, 9va, vb, etc.). A propos de la question disputée du commencement du livre III, il laisse entrevoir sa conception de l'histoire :

Quod autem non sint sensus preter etc. [424b22]. Hic incipit tertius liber de anima secundum doctorem sanctum... Set secundum egidium et albertum tertius liber incipit ibi : Quoniam autem duabus differentiis [427a17]. secundum autem modernos incipit ibi : De parte autem intellectiua [429a10] » (f. 17va).

Les « modernes » sont encore pour Dominique de Flandre les docteurs scolastiques du XIV<sup>e</sup> et de la première moitié du XV<sup>e</sup> siècle : rien ne donne à penser qu'il ait soupçonné l'entrée en scène des vrais modernes, d'Argyropoulos qui en ce moment même fait paraître la première rédaction de sa traduction du *De anima* (et qui, ici au moins, est d'accord avec la division que Dominique attribue, à tort, à saint Thomas).

#### 4. LES TRIVM LIBRORVM DE ANIMA COPVLATA (1455-73) ET L'EXPOSITIO SALVBERRIMA CIRCA TRES LIBROS DE ANIMA (1498) DE LAMBERT DE 'S HEERENBERG

Né à 's Heerenberg, petite ville de Gueldre à quelque 25 km à l'est de Nimègue, le néerlandais Lambert de 's Heerenberg (*de Monte domini*) enseigna à l'Université de Cologne d'abord les arts, de 1455 à 1473, puis la théologie, à partir de 1473 jusqu'à sa mort le 17 avril 1499 ; il fut, après son oncle Gérard, l'un des maîtres les plus en vue de la *Bursa montis*, c'est-à-dire

1. L'édition de Gabi semble bien être l'édition *princeps* du commentaire de Dominique de Flandre sur le *De anima* : le prétendu incunable Hain 7124 n'existe pas, c'est le groupement factice des diverses éditions des commentaires de Dominique sur Aristote ; c'est pourtant de là que vient le titre quelquefois donné à la *Breuis recollecta* de « Questiones metaphysicales in Aristotelem de anima » ; il ne s'agit en fait que d'une mécoupure : il faut lire : « Questiones metaphysicales. In Aristotelem de anima » ; ce sont deux œuvres différentes.

du collège de l'Université qui faisait profession d'enseigner la doctrine thomiste<sup>1</sup>.

Le commentaire de Lambert sur le *De anima* est l'écho des cours de philosophie qu'il donna entre 1455 et 1473. Nous n'en connaissons pour l'instant qu'un seul ms., le ms. Berlin, Staatsbibliothek theol. lat. fol. 247, f. 107ra-247rb, mais il en parut à Cologne, du vivant même de Lambert, sept éditions<sup>2</sup>; les trois premières, parues vers les années 1485-1486, ne comportent pas le texte d'Aristote, qui fait son apparition (emprunté à l'édition de Venise 1482, cf. plus loin, p. 134\*) dans la quatrième édition en 1488, d'où il passe dans les éditions postérieures; il est possible qu'il faille attribuer cette addition à la vigilance de Lambert lui-même, vigilance dont la septième édition, celle de 1498, nous fournit la preuve: si le ms. de Berlin et les six premières éditions ne nous offrent qu'une reportation du cours de Lambert<sup>3</sup>, cette septième édition nous donne un texte entièrement remanié et témoigne notamment d'une nouvelle lecture du commentaire de saint Thomas, et, pour autant qu'on puisse en juger, dans la toute dernière édition qui venait d'en paraître, celle que Simone Gabi avait procurée à Venise en 1496.

Certes, les retouches apportées par Lambert à la dernière édition de son commentaire à laquelle il put mettre la main ne visent pas toutes à le rendre plus thomiste. Épinglons par exemple cette addition qui nous révèle un Lambert décidément fermé à l'esprit du temps et à la montée de l'humanisme: là où nous lisons dans l'édition de Quentell en 1485 (*Ed*<sup>1</sup>, f. 5rb; cf. ms., f. 110va):

« et sic prohibetur presbiteris ne studeant scientiam legum et medicinarum, quia tales sunt deputati ad studium theologie et iuris canonici que sunt altiores scientie »

on lit dans l'édition de 1498, f. 3va:

« medicina et leges prohibentur sacerdotibus... qui sunt deputati ad studium altioris scientie. et sic etiam prohibetur presbyteris ne studeant amatoria Ouidij aut carmina buccolicorum Uirgilij. quia tales sunt deputati ad studium theologie. et iuris canonici que sunt altiores scientie ».

Cependant la révision de Lambert est essentiellement caractérisée par son effort pour serrer de plus près le texte même du commentaire de saint Thomas.

La volonté thomiste de Lambert s'affirme dans le changement même du titre de l'œuvre. Dans les deux premières éditions, la fidélité à saint Thomas n'était expressément proclamée que dans la souscription finale: « Notata diligenter visa et peruigili cura auscultata circa tres libros de Anima Arestotelis Lamberti de monte artium magistri ac sacre theologie professoris iuxta doctrinam insignis et sancti doctoris Thome de Aquino ordinis fratrum predicatorum expliciunt feliciter ». On jugea bon ensuite de la mentionner dès le titre (sans préjudice de la souscription), titre qui devient dans la cinquième et la sixième édition: « Copulata super libros de Anima Arestotelis cum textu iuxta doctrinam excellentissimi doctoris sancti Thome de Aquino hic continentur ». Cette profession de foi thomiste encore discrète se fait solennelle dans l'édition de 1498. Le titre même devient:

« Expositio saluberrima magistri Lamberti de Monte circa tres libros de Anima Arestotelis. qua preclarissimis commentariis diui Thome Aquinatis naturalis philosophie interpretis acutissimi nedum concordat. verum etiam difficiliores sententias textus vna cum argumentis et replicis per quasdam exemplares similitudines luceclarius reserat. Ad profectum studentium gymnasij Coloniensis quod plures bursam Montis appellant. per prememoratum magistrum Lambertum et ante eum per Gerardum eiusdem auunculum quam diutissime recti et exculci Idcirco non incongrue meruit tantorum virorum insigniri cognomine ».

Au-dessous de ce titre est rappelée la déclaration d'Urbain V en faveur de la doctrine de saint Thomas:

« Urbanus quintus in numero pontificum ducentesimustertius qui ad cathedram petri ascendit. Anno domini M.cccxiiij. sancti Thome Aquinatis extollens gloriam. et apostolica autoritate approbans doctrinam. mandauit per apostolica scripta archiepiscopo et vniuersali studio Tholosano. vt eiusdem angelici doctoris doctrinam summo assectarentur studio In hunc modum. volumus et tenore presentium vobis iniungimus. vt dicti beati Thome doctrinam tanquam veridicam et catholicam sectemini. eamque studeatis totis viribus ampliari ».

Vient ensuite, au verso de la page de titre « In profundissimum diuinissimumque Thomam gymnici montis patriarcham. Epigramma »:

1. Cf. *Lexikon für Theol. u. Kirche*, VI, 1961, col. 760.

2. Je les énumère selon l'ordre de E. Voulliéme, *Der Buchdruck Kölns bis zum Ende des fünfzehnten Jahrhunderts*, Bonn 1903: 1. Cologne H. Quentell c. 1485 (Voulliéme 720 = Hain 11583 = Pellechet 1209 = Goff M-837; l'édition est sûrement antérieure à 1488, puisqu'elle ne comporte pas le texte); 2. Cologne Diederich Molner c. 1485 (Voulliéme 721 = Hain 11582); 3. Cologne Conradus Welker de Bopardia 1486 (Voulliéme 722 = Hain 11584); 4. Cologne 1488 (Voulliéme 723); 5. Cologne Quentell c. 1492 (Voulliéme 724 = Hain 1712); 6. Cologne Quentell c. 1494 (Voulliéme 725 = Hain 1713); 7. Cologne Quentell 1498 (Voulliéme 726 = Hain 11585).

3. Cf. V. Rose et F. Schillmann, *Verzeichnis der lateinischen Handschriften* (Die Handschriften-Verzeichnisse der Preussischen Staatsbibliothek zu Berlin), Berlin 1905, t. II 3, p. 1247-1250.



Ut sol immenso lucentia corpora giro  
 Uincit. Vt Oceano cetera cedit aqua  
 Ut graue dalmatico plumbum superatur ab auro  
 Utque serenato nox fugitiua polo  
 Ut uer floescens horrende frigora brume  
 Ut leo montanos despicit ore lupos  
 Ut volucres fuluis aquile terrentur ab alis  
 Ut sunt delphini gloria rara mari  
 Sic inter doctos late prefulget aquinas  
 Et tenet excelsi pulpita prima chori

Après des débuts aussi prometteurs, on n'est pas étonné de constater que, dès ses premiers mots, la nouvelle rédaction du commentaire de Lambert s'applique à rejoindre le texte de saint Thomas. L'ancienne rédaction s'ouvrait en effet d'emblée sur une question :

« Circa initium libri de anima. Queritur primo vtrum de anima sit scientia. Dicendum quod sic. Quia de illo est scientia quod habet passiones per principia de ipso demonstrabiles... » (*Ed<sup>1</sup>*, f. 2ra ; cf. ms., f. 170ra).

Avant d'en venir à cette question, la nouvelle version (*Ed<sup>1</sup>*, f. 1ra) insère un petit chapeau qui s'inspire du prologue de saint Thomas :

Circa initium sexti libri philosophie naturalis (in quo philosophorum princeps Aresto. determinat de illo in quo omnia animata conueniunt [T 16-17] quod est anima. in hac enim omnes res animate conueniunt. et ergo non incongrue scientia de anima precedit scientiam de ipsis rebus animatis sicut commune precedit speciale [T 1-23]) antequam ad textum procedatur aliqua disputanda sunt dubia generalia pro intellectu illius scientie et specialium in ipsa consideratorum multum necessaria. Queritur ergo primo... »

Après les questions préliminaires, Lambert, dans sa première rédaction, passait immédiatement à d'autres questions, celles-ci soulevées par le texte (*Ed<sup>1</sup>*, f. 4ra ; cf. ms., f. 109rb) :

« Bonorum honorabilium noticiam opinantes *ms.*, *Ed<sup>1</sup>*. Queritur quomodo diuiditur iste liber prima sui diuisione. Dicendum est quod diuiditur in prohemium et tractatum. Et ratio illius diuisionis est. quia scientia... »

Ici encore, la nouvelle rédaction, avant de passer aux questions, ajoute une explication littérale du texte, largement tributaire de saint Thomas, dont nous citerons au moins le début (*Ed<sup>1</sup>*, f. 2va) :

« ( ) Onorum honorabilium noticiam opinantes. Iste est liber de anima Aresto. in quo determinat de anima secundum quod communis est omnibus animatis [T 10-20]... in parte proemiali tria facit que necessaria sunt cuilibet proemio. qui enim proemium facit tria intendit. primum vt reddat auditorem beniuolum [T 27-28, dans l'édition de Gabi] ostendendo vtilitatem scientie [T 30] similiter et dignitatem [T 34]. Et hoc facit Aresto. in principio istius libri [cf.

T 32-34]. Secundo vt reddat eundem docilem [T 28], *premittendo* [c'est le texte de l'édition de Gabi] *ordinem et sui libri distinctionem* [T 31]. Et hoc facit autor *ibi* : *Inquirimus autem* [T 35-37]. *Tercio vt reddat attentum* [T 29] *attestando difficultatem* [T 32]. Et hoc facit Aresto. *ibi* : *Omnino autem* [37-39] ».

Lambert reprend ainsi un passage de saint Thomas dont pourtant dans sa première rédaction, au cours de la première question sur le texte, il s'était déjà inspiré (*Ed<sup>1</sup>*, f. 4rb ; cf. ms., f. 109rb) :

« Unde in prima parte reddit auditores beniuolos, id est bone voluntatis ad audiendum librum. In secunda reddit eos dociles, id est bene dispositos ad recipiendum doctrinam. In tertia reddit eos attentos, id est intentos ad audiendum. Primum facit ostendendo vtilitatem et dignitatem istius scientie. Secundum facit ostendendo ordinem procedendi... Tertium ostendendo difficultatem scientie... ».

Cette utilisation libre du commentaire de saint Thomas est conservée dans la nouvelle rédaction (f. 2vb), mais Lambert ne s'en contente plus : il revient au texte de saint Thomas, dont il modifie sans doute quelque peu l'ordonnance pour aboutir à une rédaction plus simple, mais dont cette fois il garde non plus seulement la doctrine, mais les mots mêmes.

De cette volonté de fidélité à la lettre même de saint Thomas, les exemples sont nombreux. Nous allons en citer quelques-uns, tous empruntés au chapitre 1 du livre I de saint Thomas.

« Et mirabiliorum. quia anima habet multos effectus. de quibus merito miramur *et quorum causa ignoratur* [T 104], et sic ista scientia dignior est dignitate subiecti. Secundo. ista scientia est certior. quia est de his que in nobis experimur. quilibet enim in seipso scit *quod habet animam et quod anima viuificat* [T 94-95] » (*Ed<sup>1</sup>*, f. 3va).

La première rédaction ne comporte pas les citations littérales de saint Thomas que nous avons soulignées dans la deuxième ; on y lit en effet :

« Et mirabiliorum quia anima habet multos effectus de quibus merito miramur (+ sicut patet in cognitione sensuum interiorum *Ed<sup>1</sup>*, f. 4va). Et sic ista scientia dignior est ex dignitate subiecti. Secundo ista scientia est certior. quia est de his que in nobis experimur. quilibet enim in seipso scit quod habet intellectum voluntatem. visum. auditum. et sic de aliis. Percipit enim in seipso quod habet multas potentias quia vna rebellisat contra aliam » (*Ed<sup>1</sup>*, f. 5va).

Le texte du ms. de Berlin, il est vrai, contient une réminiscence plus nette de saint Thomas :

« Et est mirabilior. quia in ipsa inueniuntur multi effectus de quibus possumus iuste mirari. quia *illorum causas ignoramus*. et sic scientia de anima est de nobiliori obiecto. Etiam in ista scientia est similiter certitudo. quia

experimur in nobis de quibus tractat ista sciencia. cognoscimus ergo nos habere sensus, id est potenciam sensitivam, et potenciam affectivam et uoluntatem de quibus omnibus tractatur in ista sciencia » (f. 110va-vb).

Revenons à la deuxième rédaction ; nous y lisons un peu plus loin :

« Et hoc probatur autoritate et ratione. Autoritate Arestotelis in undecimo libro de animalibus ubi dicit quod *magis concupiscimus scire modicum et topice de rebus altissimis quam multum de rebus minus nobilibus* etiam perfecte [T 85-90] » (Ed<sup>2</sup>, f. 3va).

La première rédaction (Ed<sup>1</sup>, f. 5va ; cf. ms., f. 110vb) omettait « undecimo » (qui apparut pour la première fois dans l'édition de saint Thomas de Gabi : les mss, à de rares exceptions près, et les trois premières éditions de saint Thomas donnaient « decimo ») et elle ne citait pas littéralement le texte de saint Thomas : « melius et dignius est scire modicum et imperfecte de rebus perfectis quales sunt substantie separate quam cognoscere multum de istis inferioribus ».

Voici encore d'autres textes de la deuxième rédaction :

« set liber de anima habet nobilius obiectum quam alii libri naturalis philosophie. quia animam que *est nobilior inter inferiores creaturas* [T 96-97] » (Ed<sup>2</sup>, f. 3vb ; la première rédaction, Ed<sup>1</sup>, f. 5vb ; ms., f. 111ra, écrit : « est dignior aliqua re naturali »).

« Notandum quod Aresto. vocat hanc scientiam de anima hystoriam propter similitudinem quam habet ad hystoriam. que similitudo ex tribus potest attendi. Primo quia sicut in hystoriis traduntur et narrantur quedam generalia et principalia gesta. non autem particularia. sic etiam in isto libro de anima traduntur generalia quedam et principalia de anima. et in libris posterioribus descenditur particularius de singulis animabus determinando. ut in libro de vegetalibus et plantis et de animalibus. Et ergo dicit sanctus Thomas quod Aresto. *in quadam summa tractat de anima non perveniendo ad finalem inquisitionem omnium que pertinent ad ipsam animam* (T 106-108) » (Ed<sup>2</sup>, f. 3vb ; la première rédaction, Ed<sup>1</sup>, f. 5vb ; ms., f. 110vb-111ra, omet la dernière phrase).

« Secundo valet ad cognoscendum scientias metaphisicales, quia ex cognitione anime rationalis assurgimus ad cognoscendum immateriales substantias. Et ergo dicit sanctus Thomas quod *non possumus devenire in cognitionem diuinarum et altissimarum causarum nisi per ea que ex virtute intellectus possibilis acquirimus* [T 119-122 cum adn. crit.] » (Ed<sup>2</sup>, f. 4rb ; la première rédaction, Ed<sup>1</sup>, f. 6vb ; ms. f. 111vb, omet la citation de Thomas).

« Tertio valet ad philosophiam moralem. quia in philosophia morali determinatur de virtutibus diuersis. scilicet moralibus et intellectualibus. Uirtutes autem intellectiue

subiectantur in parte intellectiua anime. sed morales sunt in parte appetitiua. sicut iustitia habet esse in voluntate. prudentia in ratione. et fortitudo in irascibili. temperantia in concupiscibili potentia. qui ergo non cognoscit potentias anime non potest debite distinguere virtutes ab iniicem. Et ergo *philosophus in ethicis attribuit quaslibet virtutes diuersis potentiis anime*, ut allegat sanctus Thomas in commento [T 125-126] » (Ed<sup>2</sup>, f. 4rb-va ; la première rédaction, Ed<sup>1</sup>, f. 6vb ; ms., f. 111vb-112ra, omet la dernière phrase).

Ces quelques exemples suffisent à montrer qu'est, à tout le moins, justifiée la prétention de Lambert de se faire l'écho du commentaire de saint Thomas, prétention qu'affirme encore la souscription de l'œuvre (f. 81rb, avant les tables) :

« Expositio sublimatissima Lamberti de Monte artium et theosophie professoris eximij in tres libros de anima Arestotelis. qua ex preclarissimis commentariis diui Thome Aquinatis latebrosas sententias nedum explanat sed et studentibus gymnici Montis Colonie in platea quam sedecim domos nuncupant eminentis. naturalem philosophiam aggredi volentibus longum iter preceptorum breue reddit et efficax per quasdam exemplares similitudines. calcis metha quieuit. Agrippine cura peruigili Henrici Quentel ciuis eiusdem Uirginei partus anno nonagesimo octauo supra millesimumquadringsesimum Die vero quinta mensis octobris ».

5. LE LIBER DE ANIMA... CVM COMMENTARIOLIS DIUI THOMAE AQVINATIS ITERVM EXPLOSA BARBARIE CASTIGATIS ET REVISIS (1509) DE KILLEN REUTER

Nous ne savons que peu de choses de Kilien Reuter<sup>1</sup> : né à Mellerstadt, élève de Lambert de 's Heerenberg à Cologne, maître ès arts et bachelier en l'un et l'autre droit, il est en 1507 professeur ordinaire à Wittenberg, titulaire de la chaire thomiste de petite logique ; docteur *utriusque iuris* en 1510, il meurt en 1516/17.

Reuter nous intéresse ici par le livre qu'il publia en 1509 à Wittenberg (1 vol. in-quarto de 52 ff. non numérotés ; 7 cahiers signés A-H<sup>6</sup> I<sup>4</sup> ; le livre proprement dit finit au f. 50v, les deux derniers folios sont occupés par un tableau des facultés de l'âme, un précis d'anatomie et une planche : la tête, avec la localisation des sens) dont voici le titre :

Liber de Anima Aristotelis nuper per Joannem Argiropilum de Greco in Romanum sermonem elegantissime traductus cum commentariolis diui Thome Aquinatis iterum explosa barbarie castigatis et reuisis iuxta ordinarium processum ducalis Academie Wittenburgensis.

La souscription du livre et le colophon final (f. 50v)

1. On trouvera la bibliographie dans H. Keussen, *Die Matrikel der Universität Köln*, 3. Bd, Bonn 1931, Nachtrag 1256, p. 75.

précisent les intentions de l'auteur dont ils nous donnent le nom :

Et sic de animae natura hac nostrae commentationis lege absolutur diuino aspirante suffragio. Anno virginici partus super millesimum quingentesimo nono Die quinto Mensis Septembris in Achademia Albiorensi.

HABES candidissime lector tris (!) libros de Anima Aristotelis in politiore latinitate nuper traductos cum commentariolis diuac (!) Thomae Aquinatis per Chilianum Reutherum reuisis ac rethorica claritudine illustratis quibus philosophiae alumni magnum profectum eloquiique romani ubertatem sequestrat (! lege -trata) barbarie ualeant ingenue adipisci. τειλος.

La lettre dédicace de Reuter aux « réformateurs » institués en 1508 par le recteur Christophe Scheurl pour ouvrir la jeune université de Wittenberg à l'esprit nouveau de l'humanisme y insiste encore : ce qui a décidé l'auteur à écrire son livre, c'est sans doute tout simplement la nécessité de procurer aux étudiants un texte, — les libraires n'en avaient plus, — mais c'est surtout la nécessité de leur procurer un texte qui ne les dégoûte pas par sa barbarie et qui ne leur fasse pas oublier leur latin. D'où son choix de la traduction d'Argyropoulos, ce Grec qui a rendu au texte d'Aristote l'antique splendeur de l'éloquence Romaine, d'où aussi, en dépit de sa fidélité à la doctrine de saint Thomas et de Thémistius qui ont su décortiquer la pensée d'Aristote pour en déguster la pure amande, sa décision de ne moissonner dans le champ trop fertile de leurs œuvres que de courts extraits de commentaire (« commentariolas quasdam breuiusculas »), dont il faudra encore purger la langue de sa hideuse barbarie pour lui rendre les grâces d'un style poli...

Dans son commentaire de 433b5-10, où Aristote note la contradiction entre la raison et l'appétit sensible, Killien Reuter évoque avec ferveur la mémoire de son maître Lambert de 's Heerenberg, qui avait trouvé dans ce texte la preuve du salut éternel d'Aristote<sup>1</sup> :

(f. 47v) : « Notandum quod eximius vir dominus Lambertus de monte preceptor meus multa laude cumlandus ex textu probabiliter elicit Aristotelem fuisse de statu saluandorum quia de lege nature requirebat et sufficiebat ut homo cognosceret suam naturam esse confracam propter rebellionem et repugnantiam appetitus sensitiui et intellectiui et quod propter talem confracionem homo repertorem [! lege reparatorem] nature cognosceret et imploraret, quem Aristoteles in libro De pomo et morte inuocat atque veneratur ».

Hommage d'autant plus chaleureux peut-être que

Reuter avait à se faire pardonner : en stigmatisant ceux qui avaient réduit la noble langue Romaine à n'être plus qu'un jargon barbare, il atteignait son maître : les *Epistolae obscurorum uirorum* tourneront en ridicule la langue des professeurs de Cologne et Lambert n'était pas le dernier à mériter ces sarcasmes ; la langue de saint Thomas est pure à côté de la sienne. L'humanisme de Reuter l'amène d'ailleurs à une rupture plus profonde avec son maître : alors que Lambert interdisait la lecture de l'*Ars amatoria* d'Ovide, il invoque, lui, le témoignage du poète en faveur de l'immortalité de l'âme (f. 6r) :

« Praeterea Ouidius de arte amandi libro III [549-550] inquit :

Est deus in nobis sunt et commercia celi  
Sedibus aethereis spiritus ille uenit ».

Le manuel de Reuter n'est le plus souvent qu'un honnête résumé de l'enseignement de Lambert et de saint Thomas. Cependant ici ou là Reuter tient sa promesse de nous donner quelques *commentariola* de saint Thomas. En voici deux exemples :

(f. 2v) : « Si ad primam philosophiam anhelamus (que theorica ueritatis dicitur, ut patet quarto metha.) oper <ae> precium est scire naturam intellectus ut possimus deuenire in cognitionem substanciarum separatarum quibus assimilatur. si denique scienciam moralem consequi uoluerimus potencias animae scire conueniet. ut inquit Beatus Thomas. Anima enim est principium omnium animalium : quia ipsa est fons et principium omnis motus in rebus animatis et qua sublata corpus marcessit » [cf. THOMAS I 1, 118-129].

(f. 5v) : « Praeterea idem Plato uidetur posuisse numeros esse rerum species principia et elementa. dicit ergo animam habere intellectum ex ydea unius quia scilicet est in ea natura unitatis. intellectus enim una apprehensione apprehendit unum. Et primam dualitatem prebere scienciam eo quod sciencia est ab uno ad unum uidelicet de principiis ad conclusionem. Opinionem uero ex prima trinitate prouenire. Opinio enim cum sit de uno ad duo uidelicet de principiis ad conclusionem cum formidine alterius et sic erunt ibi tria ut unum principium et due conclusiones una conclusa et alia formidata inquit beatus Thomas. Sensum autem habere a prima quaternitate et hanc primam ydeam esse corporis disserebat eo quod constat ex quatuor angulis uidelicet longitudine latitudine altitudine et profunditate. Cum ergo omnes res cognoscantur istis quatuor scilicet intellectu sciencia opinione et sensu corporeo. igitur has potencias dicit habere animam secundum quod participant naturam unitatis dualitatis ternarii et quaternarii. ideoque posuit animam separatam esse ydeam huius anime compositam ex numeris qui sunt principia et elementa rerum » [THOMAS I 4, 168, 176-197].

1. La question de Lambert *De saluatione Aristotelis* a été étudiée par M. Grabmann, *Mittelalterliches Geistesleben*, Bd II., Munich 1936, p. 95-99 ; la prière attribuée par Lambert à Aristote : « O ens entium, miserere mei » ne se trouve pas dans le *Liber de pomo*, comme l'a noté Grabmann et comme le confirme l'édition de M. Plezia, *Aristotelis qui ferebatur Liber de pomo. Versio Latina Manfredi* (Academia Sc. Polona. Collegium studiis classicis promovendis. Auct. Graec. et Lat. Opuscula selecta Fasc. II), Varsovie 1960. Cf. aussi H. G. Senger, *Was gebt Lambert von Heerenberg die Seligkeit des Aristoteles an?*, dans *Miscellanea Mediaevalia*, 15 (1982), p. 293-311.

6. LE TEXTVS TRIVM LIBRORVM DE ANIMA... CVM INTERPRETATIONE SECVNDVM VIAM ALBERTI, EGIDII ET BEATI THOME (1507) DE JOHANN LINDHOLZ

Né à Müncheberg dans la Marche de Brandebourg, Johann Lindholz (Linholtz) fit ses débuts à l'université de Leipzig en 1487, sous la direction de Eberhard Guttenberger de Halle; devenu maître ès arts, il commença en 1500 à publier de nombreux ouvrages philosophiques, au nombre desquels figure un commentaire du *De ente et essentia* de saint Thomas : *Questiones cum textu beati thome aquinatis*, paru à Leipzig en 1501 et conservé, par exemple, au British Museum de Londres sous la cote IB. 12115 (1). L'année suivante, en 1502, il publie un commentaire des *Parva naturalia*, le *Breviloquium in parvulum naturalis philosophie*. Dès sa fondation, il rejoignit l'université de Francfort-sur-l'Oder, dont il devint, le 23 avril 1506, le premier doyen de la faculté de philosophie; il mourut en 1535<sup>1</sup>.

Le 14 avril 1507, Lindholz publia les cours sur le *De anima* qu'il venait de donner à Francfort, mais dont il reconnaît devoir la meilleure part aux leçons de son maître de Leipzig Eberhard Guttenberger. J'ai pu consulter sur microfilm l'exemplaire de ce livre conservé à la Landesbibliothek de Gotha (cote : Mon. Typ. 1507 Fol. Nr 8) : 1 vol. petit in-fol., 72 fol. non numérotés, 12 cahiers signés a-m<sup>6</sup>. Frontispice (f. signé a i) : « Textus trium librorum de anima punctuatum / emendatus cum interpretatione secundum viam / Alberti. Egidii. et beati Thome / magistrali et clara »; colophon, au f. 72r : « Magistralis atque clara trium librorum de anima Aristotelis interpretatio a Magistro Joanne Lynholtz de Muncherberch comporta Quam priscis temporibus In studio Liptzensi ab Eberhardo / Guttenberger de hallis In philosophia viro speculatissimo Medicine facultatis Jamiam doctore doctissimo. summa sua diligentia pro maiori parte hauserat sibi que reseruavit Jam in studio Franckophor/diensi suis limitantibus studiosissimis communicata Finit feliciter Anno / Incarnationis Dominice .M.d.vii. Necnon impressum per me Conradum Baumgarden Anno vt supra .xiiij. die mensis Aprilis »<sup>2</sup>.

Le début du commentaire de Lindholz semble répondre exactement aux promesses du titre. Les premières lignes sont en effet empruntées presque littéralement au commentaire sur le *De anima* de saint Albert (j'écris en italiques les mots d'Albert) :

(f. 2, signé a ii, r) : « Cum itaque omnium animarum principium sit anima non possunt animata cognosci nisi per cognitionem suarum formarum vel animarum sicut et unum-

quodque aliorum non cognoscitur nisi per suam formam. Eo quod forma est principium esse et cognitionis. ergo necessarium est inquisitionem de anima facere » [ALBERTUS, p. 1, 16-22].

Nous trouvons quelques lignes plus bas une citation de saint Thomas :

« Et isto modo, vt dicit beatus Thomas. 3. de anima [2, 240-241]. Quiditas rei materialis est obiectum nostri intellectus et est intelligibilis primo et principaliter ».

Enfin vient un passage qui réunit Albert, Thomas et Gilles de Rome :

« Unde dicit dominus Albertus Quod tria sunt in anima intellectiua seu rationali, scilicet esse. posse. et operari. Quelibet enim forma habet ista tria .1. et .3. metaphisice. Esse enim anime quantum ad principium originis est metaphisice considerationis. nam accipit esse per creationem. Quantum autem ad terminum sue dependentie. esse ipsius est phisice considerationis. nam est in determinata materia. Et hoc est quod dicit Doctor sanctus in lectura super I de anima [I 2, 157] Quod anima hominis in phisica consideratur in quantum homo simpliciter. Et posse. consideratum quantum ad illas potentias secundum quas anima communicatur corpori phisice considerationis est simpliciter. Et hoc potissime de operationibus quas anima sine corpore exercere non potest intelligendum est. § Sed Egidius super I de anima [éd. Ven. 1496, f. 2ra-rb] distinguit triplicem diuisionem formarum. Quedam enim est omnino naturalis et materialis et materie immersa vt est anima vegetatiua et sensitiua. Quedam sunt forme a materia separate et libere vt sunt intelligentie diuine. Alie sunt medie que aliquo modo sunt vnite et aliquo modo separate vt anima intellectiua que est coniuncta materie secundum existere et esse et separata secundum operari. Forme omnino separate ad metaphisicum pertinent. forme medie similiter. Sed forme omnino coniuncte ad phisicum pertinent ».

Cependant, si l'on y regarde de plus près, on s'aperçoit que Lindholz puise à une source qu'il n'a pas indiquée : ce sont les *Copulata in libros de anima* de Lambert de 's Heerenberg, dans leur première rédaction. Les citations sont nombreuses et presque littérales, nous nous contenterons de citer trois passages qui correspondent à des passages de Lambert que nous avons cités plus haut :

(f. 3r) : « et sic prohibetur presbyteris ne studeant scientie (!) legum et medicinarum. nam tales presbyteri sunt deputati ad studium theologie et iuris canonici que sunt altiores scientie » [LAMBERT, plus haut, p. 35\*a].

(f. 3v) : « Sed mirabiliorum quia anima habet multos effectus de quibus merito miramur. sicut patet de opera-

1. Cf. *Allgemeine Deutsche Biographie*, t. XVIII, Leipzig 1883, p. 734-735; G. Bauch, *Das älteste Decanatbuch der philosophischen Facultät an der Universität zu Frankfurt a. O.* 1. Theil : Die artistisch-philosophischen Promotionen von 1506 bis 1540, Breslau 1897, p. 15.

2. S. F. G. Hoffmann, *Lexicon bibliographicum...*, t. I, Leipzig 1832, p. 346b, signale une deuxième édition de ce livre en 1514; je n'ai pu l'atteindre.

tionibus sensuum interiorum... Patet primo auctoritate philosophi in de animalibus vbi dicit Melius est et dignius scire modicum et imperfecte de rebus perfectis quales sunt substantie separate quam multum de istis inferioribus imperfectis perfecte » [= LAMBERT, cité plus haut, p. 36\*-37\*].

« Notandum secundo quod scientia de anima vocatur hystoriam propter similitudinem quam habet cum hystoria. que quidem similitudo ex tribus potest attendi. Primo nam sicut in hystoria traduntur et narrantur quedam generalia et principalia gesta non autem particularia. nam alias fieret nimis magna. Sic etiam in isto libro de anima traduntur generalia quedam et principalia de anima. Sed in libris posterioribus descenditur ad particularia de singulis animabus determinando sicut in libro de vegetabilibus et plantis et in libro de animalibus » [= LAMBERT, plus haut, p. 37\*].

Lindholz copie donc très exactement le texte de Lambert (dans sa première rédaction) : les variantes sont insignifiantes. Mais on ne peut lui enlever le mérite d'avoir cependant relu Albert, Gilles et, ce qui compte pour nous, Thomas. Terminons en relevant chez lui une citation qui montre que, décidément, les emprunts de Thomas à Thémistius plaisaient :

(f. 3v) : « Concludit ergo beatus Thomas quod ipsa scientia de anima dat insignes occasiones ad omnes partes philosophie » [T 1, 117-118].

#### 7. LES ERVDITISSIMAE DILVCIDATIONES (1575) DE VINCENZO PATINA, O.P.

Nous n'aurions pas à parler ici des *Eruditissimae dilucidationes* du dominicain Vincenzo Patina si, depuis P. Bolduanus (*Bibliotheca philosophica*, Iéna 1616, p. 460) et Quéatif-Échard (*Scriptores ordinis Praedicatorum*, t. I, Paris 1721, p. 284b) jusqu'au *Catalogue général des livres imprimés de la Bibliothèque nationale* (t. 187, Paris 1961, p. 694, n. 327), les bibliographes ne les avaient prises pour une édition du commentaire de saint Thomas sur le *De anima*.

J'ai consulté l'exemplaire de l'œuvre de Patina conservé à la bibliothèque nationale de Paris sous la cote R. 3348 : 1 vol. in-4°, pièces liminaires + 286 folios numérotés. La page de titre indique déjà fort clairement ce que nous pouvons nous attendre à trouver dans ce volume : « ERVDITISSIMAE DILVCIDATIONES TRIUM LIBRORUM ARISTOTELIS, QVI DE ANIMA INSCRIBVNTVR ; Necnon Commentariorum S. Doct. Aquinatis in eosdem ; Cum textu duplici, translationis scilicet antiquae, et Ioachini Perionij Benedictini. Authore Reuerendo Sacrae Theologiae Magistro Vincentio Quintiano

*Brixiensi, ordinis Praedicatorum*. Eiusdem Authoris elegantissimus Appendix, de potentiis, de passionibus, deque moralibus virtutibus Animae. *Cum abundantiori Indice, Tract. Cap. Quaest. et sententiarum memorabilium, in totum Volumen* » ; suit, sous la marque de l'imprimeur : « BONONIAE, Typis Alexandri Benacij. Venia à Superioribus concessa. Die Sancti Dominici. M. D. LXXXV. Anno Santo ».

L'ouvrage ainsi paru le 4 août 1575 ne se présente donc nullement comme une édition du commentaire de saint Thomas ; il nous promet seulement des « éclaircissements », tant sur le texte d'Aristote que sur le commentaire de saint Thomas. Les pièces liminaires (dédicace de Patina au maître de l'ordre Serafino Cavalli, avertissement de l'imprimeur, épigramme de Geremia Fredi en l'honneur de l'auteur) ainsi que le sommaire du f. 241v nous renseignent sur l'auteur et sur son œuvre. Vincenzo Patina était né à Quinzano d'Oglio dans la province de Brescia (d'où les surnoms dont il se pare de « Quintianus » et de « Brixiensis ») vers 1485, au moins si nous prenons à la lettre l'épigramme de Fredi qui nous assure qu'en 1575 le vénérable vieillard avait atteint les années de Nestor (« uenerande senex... Nestoreis actis ... annis ») ; mais Patina s'empresse de préciser que son œuvre est le fruit des cours de philosophie qu'il donna alors qu'il était dans un âge encore vert (« in vegetiori aetate ») : le prologue fut composé à Venise en juin 1525, les livres II et III furent rédigés à Reggio en Émilie en 1531 et 1533, le livre I à Mantoue en octobre 1553, l'ensemble enfin mis au point à Mantoue durant l'été de 1554 : on notera les vingt ans qui séparent les livres II-III du livre I ; il est vraisemblable que, conformément à une coutume bien attestée (cf. plus loin, p. 278\*), Patina n'a enseigné que les livres II et III, et que, lorsqu'il a songé à publier son œuvre, il l'a complétée en rédigeant les éclaircissements sur le livre I. En 1564, le chapitre général de Bologne transféra Patina au couvent Saint-Dominique de Brescia, où il signa la dédicace de son livre le 1<sup>er</sup> août 1575. Un élève du vieux maître, le P. Eustache *Mineruiensis* de Brescia, O.P., avait repris l'œuvre vieille de plus de vingt ans, l'avait préparée pour l'impression et avait convaincu un imprimeur qu'elle serait bien accueillie des étudiants de Bologne. C'est sans doute Eustache qui eut l'idée d'insérer en tête des leçons, avant le texte de la *Translatio antiqua*, celui de la traduction de Périon : la première édition de cette traduction date de 1549 (cf. *Index Aureliensis*, n. 108.162), Patina n'avait donc pu l'utiliser pour ses cours sur les livres II et III et rien n'indique qu'il s'en

1. Voir aussi J. Quéatif et J. Échard, *Scriptores ordinis Praedicatorum*, t. II, Paris 1721, p. 235 ; B. M. Reichert, *Acta capitulorum generalium*, vol. V (Monumenta ordinis fratrum Praedicatorum historica, t. X), Rome 1901, p. 66 (dans la note, au lieu de MOPH IX, on lira SSOP II).

soit servi davantage pour le livre I. C'est également au P. Eustache qu'on attribuera, par exemple, l'insertion en tête des leçons des « sommaires » qui n'avaient fait leur apparition que plusieurs années après que Patina eut mis la dernière main à son œuvre, dans l'édition du commentaire de saint Thomas donnée par les Scotti à Venise en 1559-60 (cf. plus haut, Ed<sup>13-14</sup>, p. 23\*b); il semble d'ailleurs que le P. Eustache ait utilisé cette édition de 1559-60, plutôt que celle de 1570.

Le propos de Patina est clairement exprimé par son titre : « dilucidationes » : il s'agit pour lui d'apporter au commentaire de saint Thomas que ses étudiants ont entre les mains des « éclaircissements » ; certes Patina suit pas à pas le texte de saint Thomas, mais il y renvoie comme à un texte connu, qu'il ne cite jamais que brièvement, par exemple au f. 4ra : « Sanctus Thomas in expositione sua, ibi : « Set hoc [+ est T] in quibusdam scientiis diuersum ; Quia aliqua sunt magis certę aliis, et tamen sunt de rebus minus honorabilibus, alię [edd : alię codd] vero sunt de rebus magis honorabilibus, et melioribus, et tamen sunt minus certę » [= THOMAS, I 1, 78-83]. Si donc Patina se réfère au commentaire de saint Thomas, c'est précisément pour, à propos de ce commentaire, nous donner autre chose : on ne trouve pas dans son livre le commentaire de saint Thomas sur le *De anima*, mais tous les autres textes qui peuvent l'éclairer, avant tout, bien entendu, les textes mêmes de saint Thomas dont Patina cite abondamment toutes les œuvres, mais aussi, pour ne retenir du catalogue dressé par le P. Eustache que les « modernes », Gilles de Rome, Godefroid de Fontaines, Henri de Gand, Jean Duns Scot, Durand de Saint-Pourçain, Guiral Ot, Burley, Jean de Jandun, Thomas Cajetan, Jean Capréolus, Javelli (Chrysostomus Canapicius), Laurent Valla, Jean-François Pic de la Mirandole...

#### IV. LES TRADUCTIONS MÉDIÉVALES

##### 1. LE BI'ÛR SÈFER HA-NÈFÈŠ

##### TRADUCTION HÉBRAÏQUE COMPLÈTE DU XIV<sup>e</sup> SIÈCLE

Les penseurs juifs se sont intéressés très tôt à l'œuvre de saint Thomas d'Aquin. Dès la fin du XIII<sup>e</sup> siècle, vers 1290, Hillel de Vérone avait traduit le premier chapitre du *De unitate intellectus* (cf. éd. Léon., t. XLIII, p. 251, n. 6). Le plus remarquable des

philosophes-traducteurs qui fleurirent alors parmi les rabbins d'Italie est Judas de Rome (Jehudàh ben Mošèh ben Dani'el Romano), qui naquit vers 1292 et succéda, tout jeune encore, vers 1316, à Zerachyàh de Barcelone à la tête de l'école que celui-ci avait fondée à Rome en 1277. Esprit très ouvert, Judas de Rome s'intéresse à tous les penseurs latins de son temps, d'Albert le Grand et Gilles de Rome à Ange de Camerino et Alexandre d'Alexandrie. De saint Thomas il traduisit des fragments du commentaire sur les *Sentences*, de la *Somme contre les Gentils* et de la *Somme de théologie*, le *De ente et essentia* en entier et une notable partie du commentaire sur le *De causis*. Il traduisit aussi deux courts fragments du commentaire sur le *De anima*. D'abord, il inséra dans son commentaire sur l'œuvre de la création la traduction de l'exposé des opinions sur la lumière que saint Thomas donne en II 14 (205-234 « Circa — corporalium » ; 287-295 « Quidam — sensibilis » ; 301-317 « quia que — illuminatur ») ; cependant il déclare expressément préférer ici la doctrine de Gilles de Rome. De fait, lorsqu'il voulu traduire un commentaire sur le livre III du *De anima*, le commentaire qu'il traduisit fut, non pas celui de saint Thomas, mais celui de Gilles de Rome ; pourtant il y inséra la traduction d'un passage de saint Thomas (III 2, 239-297 « Apparet — intelligentibus »)<sup>1</sup>.

Les fragments du commentaire sur le *De anima* traduits par Judas de Rome sont trop courts pour être significatifs. Il en va tout autrement de la traduction hébraïque complète du commentaire de saint Thomas sur le *De anima*, œuvre d'un rabbin anonyme qui écrivait selon toute probabilité au XIV<sup>e</sup> siècle. Cette traduction est contenue en trois manuscrits :

New York, Jewish Theological Seminary of America 253

Roma, Biblioteca Casanatense Ebr. 3156 (163) ; la traduction est incomplète : il manque les 19 dernières lignes, III 12, 112-130 : « hic autem — sufficient », qui se trouvent dans les deux autres mss.

Città del Vaticano, Biblioteca Apostolica, fondo Neofiti 18.

Extrêmement littérale, la traduction hébraïque constitue un véritable décalque du texte latin ; le traducteur ne se contente pas de traduire chaque phrase intégralement et mot à mot, mais il s'efforce encore, dans toute la mesure du possible, de conserver l'ordre même des mots de l'original : on peut donc à bon droit

1. Cf. Giuseppe Scrimoneta, *Jebudàh ben Mošèh ben Dani'el Romano, traducteur de saint Thomas*, dans *Hommage à Georges Vajda. Études d'histoire et de pensée juives*, Louvain 1980, p. 231-262 ; Id., *La dottrina dell'intelletto e la « fede filosofica » di Jebudàh e Immanuel Romano*, dans *Studi medievali*, Ser. 3, Anno VI, fasc. II, 1965, p. 3-78.

considérer sa traduction comme un témoin valable du texte.

Un sondage effectué sur le chapitre 1 du livre I va nous permettre de préciser ce jugement d'ensemble.

On notera d'abord que, si scrupuleux qu'il soit, le traducteur a évidemment sa personnalité propre, qui rend compte d'un certain nombre de menues altérations du texte. Il supprime souvent « ipse », jugé sans doute redondant (I 1, 21, 62, 69, 128, 149); il simplifie les formules de division : « secundo » (35, 41), « tertio » (37), « Consequenter » (231, 247), deviennent « postea », « et postea »; il remplace « tractatus » par « scientiae », lorsque le mot désigne le contenu du livre plutôt que le livre lui-même (37, 144); il recourt aux traductions doubles :

66 ex obiecto]	ex conceptu uel ex obiecto	101 scien-
cia]	cognitio uel scientia	126 uirtutes]
perfectiones	172 dubitatio]	dubitatio et difficultas

Il insère même dans le texte de courtes gloses :

6 in Methaphisica]	+ id est in scientia que est post	
physicam	78 est magis certa]	+ et magis patet
114 beniuolum]	+ ad disciplinam	203 ab illa]
separata	270 set]	+ diffinitio

Il emploie le pronom pour éviter une répétition : saint Thomas, par exemple, écrit I 1, 152-153 : « quamuis sit utilis scientia de anima, tamen difficile est scire de anima quid est »; le deuxième « de anima » est remplacé par « de ea » (de même I 1, 130, « anima » est remplacé par « illa »). D'autres interventions expriment peut-être une intention plus profonde : ainsi en I 1, 199, 201, 225, « ydea » est rendu par « forma diuina ».

Certaines variantes peuvent être considérées comme des variantes individuelles du manuscrit latin utilisé par le traducteur. En I 1, 199, la traduction a « causae » au lieu de « causa » : « cause » est aussi la leçon de quelques manuscrits (*Ff*, *O<sup>2</sup>P<sup>8</sup>O<sup>1</sup>P<sup>4</sup>*, *V<sup>3</sup>*) et des éditions. En I 1, 239-240 : « ut intelligere aut intellectuum, et sentire, quod est actus, aut sensituum », la traduction a par deux fois « ante » au lieu de « aut »; mais il était facile dans les manuscrits latins de confondre les formes abrégées de « aut » (*aū*) et de « ante » (*añ*), ce que semblent effectivement avoir fait quelques mss latins (*F<sup>1</sup>*, *Pa*); d'autre part, le texte était difficile, et l'on pouvait être tenté de le corriger en lisant « ante » : c'est ce que semble avoir fait la quatrième édition *Ed<sup>4</sup>*.

Ces caractéristiques individuelles une fois éliminées, nous reste-t-il assez de variantes de groupe pour que nous puissions rattacher la traduction hébraïque à une famille définie du texte ? Il semble qu'on puisse sans hésiter répondre par l'affirmative.

Tout d'abord, il est évident que le ms. latin utilisé par le traducteur n'appartenait pas à la famille  $\Psi^2$ . Sans doute, on peut noter entre  $\Psi^2$  et la traduction hébraïque quelques rencontres; mais elles sont accidentelles (par exemple en I 1, 21, l'omission de « ipsis » qu'on relève dans un petit nombre de mss de  $\Phi$  tels *PiCE<sup>1</sup>*, dans  $\Psi^2$  et dans l'hébreu; mais nous avons vu que chez le traducteur elle répond à une habitude générale), ou elles s'expliquent par la liberté dont use envers le texte le réviseur de  $\Psi^2$  comme le traducteur (par exemple en I 1, 153, le réviseur comme le traducteur évite la répétition en remplaçant le deuxième « de anima » par « de ea »). Mais la traduction hébraïque ne comporte aucune des additions de  $\Psi^2$ , qui étaient trop marquantes pour qu'elle ait pu les omettre si elle les avait connues (cf. plus loin, p. 58\*-65\*).

Deux leçons typiques suffiront à montrer que le ms. latin utilisé par le traducteur n'appartenait pas à la famille indépendante  $\Psi^1$ , mais à la famille parisienne  $\Phi$ . En I 1, 88, la traduction hébraïque peut se retraduire : « si sciamus illa recte et probabiliter », ce qui répond bien au texte de  $\Phi$  : « si recte et probabiliter illud sciamus », mais non au texte de  $\Psi$  : « si topice illud sciamus » (cf. plus loin, p. 50\*a); la leçon est d'autant plus décisive que le mot « recte » est dépourvu de sens : si le traducteur avait eu sous les yeux la bonne leçon « topice », il n'aurait pu la négliger. Le cas de I 1, 101 est peut-être moins décisif, car le texte court de  $\Phi$ , que suit le traducteur, semble être le bon : l'addition de  $\Psi$  : « dupliciter — certitudinem » (cf. plus loin, p. 50\*a) n'est pas justifiée; cependant il faut remarquer qu'aucun des mss de  $\Psi$  n'a supprimé cette addition, tandis que de nombreux mss de  $\Phi$  l'ont ajoutée (en propres termes ou en termes équivalents, mais rarement de première main comme *Bo<sup>2</sup>*, *O<sup>1</sup>P<sup>4</sup>*, *Pa*, plus souvent de deuxième main, comme *Bo<sup>1</sup>BgBlErF<sup>3</sup>*, *F<sup>4</sup>L<sup>o</sup>O<sup>2</sup>P<sup>6</sup>SgVe<sup>1</sup>*); il est donc peu vraisemblable que le traducteur ait supprimé cette addition s'il l'avait lue. On notera encore qu'en I 1, 170 : « tercio <circa> adiutorium », « circa » est omis par  $\Phi$ ; nous l'avons suppléé avec de nombreux mss, tandis que le traducteur supplée « ad », avec un petit nombre de mss (*BgLüGf<sup>1</sup>*, *sec.m.P<sup>6</sup>*) et que les mss de  $\Psi$  écrivent « quo », « quo ad », « quantum ad », etc.

Il n'est pas jusqu'à l'*explicit* de la traduction hébraïque qui ne semble provenir de  $\Phi$  : « Finit le commentaire et l'explication du livre de l'âme qu'a commenté saint Thomas d'Aquin, de l'ordre des frères prêcheurs » : l'emploi du mot « saint » nous montre que le ms. latin utilisé par le traducteur avait été écrit après 1323 et que la traduction elle-même a donc été faite alors que le xiv<sup>e</sup> siècle était déjà avancé.

En conclusion, la traduction hébraïque a la valeur d'un manuscrit latin de la famille parisienne du milieu

ou de la fin du XIV<sup>e</sup> siècle : c'est dire qu'il n'y a pas lieu de la retenir pour l'édition, pas plus qu'il n'y a lieu de retenir un ms. latin de ce type. Cependant, il pourra être utile de la consulter dans les passages difficiles : la réaction au texte d'un traducteur averti pourra se révéler intéressante<sup>1</sup>.

## 2. LA TRADUCTION GRECQUE (VERS 1435) DE GENNADE SCHOLARIOS

Né vers 1405, Georges Courtésis changea très tôt son nom pour le surnom de Scholarios ; devenu moine en 1450, il changea également son prénom pour prendre en religion celui de Gennade ; après la prise de Constantinople par les Turcs, il fut à trois reprises, en 1454-55, 1462 et 1464, Patriarche de Constantinople sous le nom de Gennade II, mais il abandonna chaque fois qu'il le put cette dignité pour vivre en simple moine au monastère Saint-Jean-Baptiste au mont Ménécée près de Serrès, où il mourut après 1472<sup>2</sup>.

L'œuvre littéraire de Scholarios est abondante, mais seule nous intéresse ici son activité de traducteur de saint Thomas ; des huit volumes que compte l'édition des Œuvres complètes de Scholarios, ces traductions en occupent deux entiers et un troisième en partie : traduction abrégée du *Contra Gentiles*, résumé de la *I<sup>a</sup> Pars* (t. V), résumé de la *I<sup>a</sup> II<sup>ae</sup>*, traduction du *De ente et essentia* et du commentaire sur le *De anima* (t. VI), traduction des deux premiers livres du commentaire sur la *Physique* et du *De fallaciis* (t. VIII, p. 163-282)<sup>3</sup>.

La traduction du commentaire sur le *De anima* (t. VI, p. 327-581) est une œuvre de jeunesse : Scholarios la fit pour ses élèves, alors que, déjà fonctionnaire du Palais impérial avec le titre de Juge général des Romains, il tenait une école de grammaire et de philosophie ; c'était vers 1435, avant que Scholarios n'aille à Florence en 1438 pour assister au concile, qu'il quitta d'ailleurs avant la fin, le 14 juin 1439.

Le P. Jugie, qui mena à terme l'édition de la traduction de Scholarios, en a fait à plusieurs reprises un vibrant éloge. Voici par exemple ce qu'il écrit en 1941 dans le *Dictionnaire de théologie catholique* (t. XIV,

col. 1552) : « Elle est très soignée et l'on peut soutenir sans paradoxe qu'elle est supérieure à l'original, par le fait que Scholarios a ajouté au texte de saint Thomas les références au texte d'Aristote. Ces références, il les a multipliées, si bien qu'on peut suivre presque ligne par ligne le texte grec d'Aristote accompagné de son commentaire thomiste ». Cette assertion a de quoi surprendre (et elle surprendra davantage encore quiconque comparera la traduction de Scholarios avec notre édition critique du commentaire de saint Thomas) ; pour se l'expliquer, il faut se reporter à la préface que le P. Jugie a écrite pour son édition : là il précise qu'il a consulté, pour le texte latin de saint Thomas, l'édition de Louvain 1901 ; on comprend dès lors sa bévue, car cette édition, qui est bien la pire de toutes, a purement et simplement supprimé les lemmes par lesquels saint Thomas renvoie régulièrement au texte d'Aristote (cf. plus haut, p. 27\*, *Ed<sup>20</sup>*) ; le P. Jugie a donc naïvement cru que les lemmes qu'on trouve dans la traduction de Scholarios étaient l'œuvre du traducteur... En réalité, le seul mérite de Scholarios a été ici de ne pas retraduire les lemmes du Latin de Jacques de Venise revu par Moerbeke en un Grec de son cru, mais de se reporter au Grec d'Aristote, dont il était un bon connaisseur, pour insérer dans sa traduction le texte original du lemme.

Cet éloge illusoire écarté, nous n'en serons que plus à l'aise pour louer la fidélité de la traduction de Scholarios. Cette fidélité est même plus grande encore qu'on ne pouvait l'imaginer jusqu'ici, tant qu'on ne pouvait comparer la traduction de Scholarios qu'au texte des éditions : lorsque Scholarios s'écarte de ce texte reçu, c'est souvent par fidélité à un texte manuscrit qui s'en écartait, à tort ou à raison. On a signalé<sup>4</sup>, par exemple, que en I 1, 204, Scholarios, p. 331, 25, traduit *φυσικός* là où les éditions, depuis *Ed<sup>4</sup>*, ont « uniuersales » (qu'on lit aussi dans un petit nombre de mss) ; rien d'étonnant à cela, puisque le texte de presque tous les mss (ainsi que des trois premières éditions et de la nôtre) est : « naturales ». Ailleurs, la leçon de Scholarios est fautive, mais attestée dans les mss ; par exemple, en II 28, 12, là où nous lisons « cum opinione », Scholarios traduit, p. 513, 10-11 : *μετὰ τῆς ἐνεργείας* ; c'est qu'il a lu : « cum operatione », qu'on lit en effet dans plusieurs mss (*V<sup>2</sup>F*, *F<sup>5</sup>*), par

1. Je n'ai malheureusement pas pu me livrer à cette consultation, à cause de mon ignorance de la langue hébraïque : je m'en excuse auprès des lecteurs de cette édition. Je n'ai pas davantage effectué moi-même les recherches dont je viens de résumer les résultats : je dois tout ce que ces lignes contiennent de positif (les erreurs seules doivent m'être imputées) à une communication de M. le professeur Giuseppe Sermoneta, de l'Université hébraïque de Jérusalem, que je remercie vivement de la générosité avec laquelle il m'a fait profiter de sa compétence hors-pair.

2. Cf. M. Jugie, *Scholarios Georges*, dans *Dictionnaire de théologie catholique*, XIV 1, 1941, col. 1521-1570, à compléter par l'article *Gennadios II*, dans *Lexikon für Theol. und Kirche*, IV, 1960, col. 676-677.

3. Cf. *Œuvres complètes de Gennade Scholarios*, publiées pour la première fois par †Mgr Louis Petit... †X. A. Sidéridès... Martin Jugie, Paris 1928-1936.

4. G. Brambillasca, *Sulla traduzione greca di Giorgio Scolario al commento di S. Tommaso al « De anima »*, dans *Aevum* XL (1966), p. 247, suite de la note 16.



suite de la confusion fréquente des formes abrégées des deux mots ; en III 11, 288, Scholarios, p. 578, 38, traduit ἐν τῇ γῆ : il a lu « in terra » au lieu de « in cera ». En d'autres cas, il est difficile d'assurer que la faute vient du latin ; par exemple, en I 1, 228 : « non secundum quod subiacet », la négation est omise dans la traduction, p. 332, 4 : καθὸ ὑπόκειται ; elle est aussi omise par les mss latins P<sup>5</sup>Pa, exponctuée de deuxième main dans E<sup>5</sup>V<sup>5</sup>, remplacée par « scilicet » dans O<sup>2</sup>P<sup>3</sup>O<sup>1</sup>P<sup>4</sup> : l'omission de la traduction vient-elle donc de son modèle latin, d'un choix du traducteur, d'une distraction du copiste grec (sinon de l'éditeur ?) : rien ne permet de trancher.

La fidélité de Scholarios au manuscrit latin qu'il avait sous les yeux est assez grande pour qu'on puisse, sans grand risque d'erreur, classer ce manuscrit : c'était un ms. de la famille parisienne Φ, mais, ainsi qu'il était naturel au début du xv<sup>e</sup> siècle, déjà légèrement corrigé et contaminé par la famille indépendante Ψ. Au chapitre I 1, nous avons relevé 64 variantes distinctives des deux familles (cf. plus loin, p. 49\*-51\*). En plusieurs cas, il n'est pas possible de dire à quelle variante correspond la traduction. Par exemple, à la p. 327, 7, nous lisons chez Scholarios : τὰ ἴδια τῶν περὶ καθ' ἕκαστον : est-ce la traduction de la leçon de Ψ : « propria uniuscuiusque », plutôt que de la leçon de Φ : « propria unicuique » ? De même, en 327, 10, nous lisons : τὰ ἴδια ἐκάστου τῶν ὄντων (πράγματος B) : est-ce la traduction de Ψ : « propria uniuscuiusque entis », plutôt que de Φ : « propria unicuique enti » ? L'adjectif grec ἴδιος, comme l'adjectif latin « proprius », admet la double construction avec le datif ou le génitif ; Scholarios a donc pu user de sa liberté de traducteur. On ne peut non plus retenir les variantes qui affectent les lemmes, que Scholarios a revus sur le grec. Restent pourtant de nombreux cas dans lesquels la traduction de Scholarios correspond à la variante de la famille parisienne Φ. En voici quelques exemples :

11 ideo Φ, Scholarios, p. 327, 12 : om. Ψ 12 rerum animatarum Φ, Schol., 327, 12 : ipsarum Ψ 17 Ad tradendum Φ, Schol., 327, 15 : ad tractandum Ψ 73-75 patet — modo Φ, Schol., 329, 3-4 : om. Ψ 75 illa Φ, ἐκείνη Schol., 329, 5 : + sciencia Ψ 77 meliorum et honorabiliorum Φ, Schol., 329, 6 : melior et honorabilior Ψ 81 alique Φ, τινές Schol., 329, 9 : alie Ψ 88 topice Ψ : recte et probabiliter Φ, ἐνδόξως Schol., 329, 13 (= « probabiliter » ; Scholarios a omis « recte », qui est dépourvu de sens) 91 substancia Φ, Schol., 329, 16 : sciencia Ψ 101 altera Φ, Schol., 329, 23 : + dupliciter — certitudinem Ψ (cf. plus loin, p. 50\*a) 121 primo Ψ : possibilis primo Φ<sup>1</sup> : possibilis Φ<sup>2</sup>, Schol., 330, 4 140 communes Ψ : communiter Φ, Schol., 330, 18 147 passiones] + ibi : Videtur autem non solum Φ : + ἐν τῷ · Δοκεῖ δέ, μὴ μόνον τὸ

τί ἔστι γινῶναι Schol., 330, 23 (Scholarios a dû suppléer les quatre derniers mots d'après le grec, mais il semble avoir retraduit d'abord le lemme latin, car le vrai texte d'Aristote en 402b16, que Scholarios cite correctement p. 332, 20, est : Ἔοικε δὲ οὐ μόνον) 151 diffinitio-nem Ψ : + ibi : Primum autem fortassis Φ, Scholarios, 330, 26 154 re Φ, Schol., 330, 29 : om. Ψ 165 scire Φ, Schol., 330, 37 : uidere et praem. Ψ 168 primo Ψ : om. Φ, Schol., 330, 38 170 eius Φ, Schol., 331, 1 : + et Ψ 218 aut<sup>1</sup> Φ, Schol., 331, 35 : et Ψ 225 Aristotiles autem Φ, Schol., 331, 2 : + uult Ψ 225 quod Φ, Schol., 331, 3 : + uniuersale Ψ 235 diuerse Φ, Schol., 331, 10 : + potencie Ψ 239 ipsa-rum Φ, Schol., 331, 13 : ipsas Ψ 243 erit Φ, Schol., 331, 16 : est Ψ 259 ea scilicet Φ, Schol., 331, 28 : om. Ψ 261 quod quid est anime Ψ : quidem quid (+ est non nulli dett) anima Φ, Schol., 331, 30

Par contre, les cas de coïncidence avec la famille indépendante Ψ sont l'exception et peuvent généralement s'expliquer par la liberté du traducteur :

28 reddat<sup>1 et 2</sup> Φ : om. Ψ, Scholarios, 328, 5 (il semble s'agir d'une correction de style, pour éviter la répétition) 90-91 Hoc... illud Ψ, Schol., 329, 15-16 : Hec... illa Φ (la faute de Φ était facile à corriger ; la correction se trouve aussi dans le groupe des mss contaminés, cf. plus loin, p. 50\*a) 167 ergo Φ : autem Ψ, Schol., 330, 37 202 et<sup>2</sup> Ψ, Schol., 331, 23 : + quod Φ<sup>1</sup> : + quia Φ<sup>2</sup>

Ces menues rencontres avec Ψ ne seraient pas suffisantes pour nous faire admettre que le ms. latin utilisé par Scholarios était contaminé si la preuve ne nous en était pas fournie par des corrections plus importantes au texte de Φ. Par exemple, en III 12, 19, le texte : « Nam sensible tangit sensum per medium », omis par homéotéleute dans Φ, a été bien traduit par Scholarios, p. 579, 29 (Scholarios par contre n'a pas complété l'homéotéleute de III 12, 24-25, p. 579, 33). Mais il nous faut insister sur un cas de contamination qui va nous amener à une conclusion importante pour l'histoire de la tradition du texte de Scholarios.

En I 1, 104, après la traduction de : « quorum causa ignoratur » (que Scholarios a lu au pluriel, comme le faisait le ms. latin P<sup>5</sup> : ὧν αἰ αἰτίαι ἀγνοοῦνται), on lit chez Scholarios ces lignes (p. 329, 24-28) :

Ἐνδέχεται γὰρ εἶναι τι ἤττον ἀγαθόν, τὴν δὲ ἐπιστήμην αὐτοῦ μᾶλλον ζητεῖσθαι τε καὶ ποθεῖσθαι, ὥσπερ ἐνιοι ἤδιον ἂν μάθοιεν τὴν αἰτίαν τῆς σεληνιακῆς ἐκλείψεως ἢ τι μᾶλλον ἀγαθόν ἀπλῶς · εἰσὶ γὰρ τινα ἀγαθὰ, ὧν ἡ ἐπιστήμη οὐ ζητεῖται, διὰ συνήθειαν μεγάλην καταφρονου-μένων.

Ces lignes manquent dans les éditions, mais Scholarios ne les a pas inventées : on les lit en plein texte dans les mss de la branche révisée de la famille indépendante, Ψ<sup>2</sup>, dans quelques manuscrits contaminés de Ψ<sup>1</sup> et

de  $\Phi$ , et en marge dans quelques mss de  $\Phi$  (tels  $B_0^1 BgF^{4b} Sg$ ) ; voici ce texte (cf. plus loin, p. 59\*a) :

« Contingit enim quod aliquid est minus bonum et tamen eius sciencia magis desideratur, sicut plures libencius addiscerent causam eclipsis lune quam aliquid aliud [om.  $F^3 V^3$  : aliquid om.  $B_0^1 F^{4b} V^1 L V^6 W$ ] magis bonum simpliciter ; quedam enim bona sunt quarum sciencia non queritur quia propter usum uiluerunt ».

Or, si la traduction de cette addition de  $\Psi^2$  est insérée en plein texte dans le ms.  $A$  (Florence Laur. 86.19) des éditeurs de Scholarios, dans le ms.  $B$  (Cité du Vatican, Pal. Graecus 235) elle se trouve en marge : il semble hors de toute que le ms.  $B$  reproduit ici fidèlement la disposition même de l'autographe de Scholarios et même selon toute probabilité la disposition même du ms. latin utilisé par Scholarios : c'était bien un ms. de  $\Phi$ , mais qui, à l'exemple de  $B_0^1 BgF^{4a} Sg$ , avait reçu en marge l'addition de  $\Psi^2$ . Les éditeurs de Scholarios ont sans doute eu raison d'accorder en règle générale la préférence au ms.  $A$  ; ici pourtant, ils auraient dû préférer  $B$ , qui reflète plus ingénument l'original. Une fois l'attention ainsi éveillée, on découvre d'ailleurs d'autres traces de cette fidélité de  $B$  : à deux reprises, en I 1, 28 et 114, là où pour traduire « beniuolum » on trouve dans le ms.  $A$  εὐνον, on lit dans  $B$  προαιρετικὸν τῶν καλῶν (ou τοῦ καλοῦ) ; il est évident que ce décalque de « beniuolum » ne peut être le fait que de quelqu'un qui avait le latin sous les yeux et qui en cherchait le sens : c'est le premier essai maladroit de Scholarios pour traduire un mot dont il a ensuite su trouver la traduction exacte. Il semble donc que, malgré ses fautes, le ms.  $B$  ait l'intérêt de témoigner d'un état primitif de la traduction de Scholarios.

La traduction de Scholarios n'a évidemment pas à être retenue pour l'élaboration du texte de saint Thomas, puisque son modèle lui-même ne le serait pas, s'il était conservé. Mais on aura souvent avantage à la consulter, car Scholarios a su plus d'une fois déjouer les pièges d'un texte difficile. Par exemple, en I 1, 4, Scholarios ne traduit pas : « et seorsum », qui est, semble-t-il, un doublet de « et postea » (cf. app. ad loc.). En II 20, 123-124, il s'est bien gardé de traduire la définition que saint Thomas donne de l'asphalte et a préféré s'en tenir au texte d'Aristote en 421b24-25 ; il écrit en effet simplement, p. 480 : « δηλονότι ἀσφάλτου καὶ θείου καὶ τῶν τοιούτων ».

Les travaux préparatoires à l'édition de la traduction de Scholarios ont soulevé dans les années 30 un petit

problème dont les découvertes de ces dernières années ont définitivement montré que c'était un faux problème : il faut en dire un mot ici pour ne plus avoir à y revenir.

En tête de la traduction de Scholarios, dans la marge supérieure du f. 269r du ms. 86.19 de la Laurentienne de Florence, le P. Jugie remarqua cette note<sup>1</sup> :

Σημείωσαι ὅτι ταύτην τὴν ἐξήγησιν ἤρπαξεν ὁ Θωμᾶς ἐκ τοῦ κύριου Ἰωάννου τοῦ Φιλοπόπου καὶ ἰδιοποιήσατο ταύτην οὗτος ὁ Θωμᾶς ὡς τάχα οἰκοθεν φιλοπονήσας. εὔρε δὲ ταύτην λατινικῶς γεγραμμένην ὁ κύριος Γεννάδιος ἀγνοῶν καὶ ἐμετεγλώττισεν.

Ce qui veut dire à peu près : « Note que ce commentaire, Thomas l'a volé au seigneur Jean Philopon (le Travailleur) et ce misérable Thomas se l'est approprié, comme si par hasard c'était lui qui pour la tirer de son cru avait eu à beaucoup travailler ! comme il l'avait trouvé écrit en latin, le seigneur Gennade ne sut pas ce que c'était, et il le retraduisit ».

Or, il avait été un moment où l'on avait vu partout des autographes de Scholarios. Quoiqu'il ait timidement émis des réserves sur l'un ou l'autre de ces prétendus autographes, le P. Jugie était resté formel pour le ms. de Florence : « Autographe, le Laurent. plut. 86 cod. 19 l'est sûrement et en son entier »<sup>2</sup>, et ce jugement catégorique, le P. Jugie l'avait étendu même à la note de la marge supérieure du f. 269r : cette note était indubitablement pour lui de la main de Scholarios, quoique Scholarios l'ait écrite bien longtemps après avoir fait sa traduction, sûrement après 1450, comme le montre l'emploi de son nom de religion Gennade, et sans doute bien après cette date. Du coup, cette note ne pouvait que paraître « vraiment étrange » : comment le connaisseur d'Aristote et de ses commentateurs qu'était Scholarios a-t-il pu se tromper au point d'accuser saint Thomas de plagiat, alors qu'il est si facile de constater que Thomas et Philopon sont tout différents ? « Le commentaire thomiste n'a rien à voir avec celui de l'Alexandrin du VI<sup>e</sup> siècle. Il suffit d'une confrontation superficielle avec les deux écrits pour s'en apercevoir... On trouve évidemment çà et là des ressemblances, des gloses presque identiques. Mais comment éviter de pareilles rencontres, quand on commente le même texte ? C'est peut-être après être tombé sur quelqu'une de ces ressemblances que notre Byzantin a lancé un peu précipitamment l'accusation de plagiat à l'adresse de saint Thomas, L'expression οὗτος ὁ Θωμᾶς dénote une pointe de mauvaise humeur. C'est sans doute la

1. Cf. M. Jugie, *Georges Scholarios et saint Thomas d'Aquin*, dans *Mélanges Mandonnet* (Bibl. thomiste XIII), Paris 1930, p. 423-440, notamment p. 431 ; la note est également publiée dans les *Œuvres complètes*, t. VI, p. 327, dans l'apparat.

2. *Œuvres complètes de Gennade Scholarios*, t. VI, préface, p. x.

seule fois où Thomas a baissé quelque peu dans l'estime de son fervent disciple de Byzance »<sup>1</sup>. Le P. Jugie a beau atténuer de son mieux la violence de ton de la note, il a peine à expliquer comment elle a pu venir sous la plume de Scholarios...

Cependant, le seul commentaire de Philopon auquel le P. Jugie ait pensé pour le comparer avec le commentaire de saint Thomas, c'est le commentaire grec qui a été édité sous le nom de Philopon une première fois à Venise en 1535 et une deuxième fois à Berlin en 1897 au tome XV des *Commentaria in Aristotelem Graeca*. Pourtant l'éditeur de Berlin, M. Hayduck, n'avait pas manqué de signaler dans sa préface (p. v) que, si le commentaire des livres I et II qu'il publiait était bien le commentaire de Philopon, — ou plus exactement la reportation par Philopon d'un cours d'Ammonius, — le commentaire du livre III (p. 446-607) ne pouvait être du même auteur, mais était probablement l'œuvre de son contemporain Étienne d'Alexandrie, attribution qui est en effet généralement retenue aujourd'hui. Philopon a pourtant écrit un commentaire du livre III, mais le texte grec en est aujourd'hui perdu (à l'exception d'un certain nombre d'extraits conservés dans le commentaire de Sophonias). Mais, à défaut du texte grec, nous possédons désormais une excellente édition de la traduction latine partielle qu'en fit Guillaume de Moerbeke et qu'il acheva à Viterbe le 17 décembre 1268. Or, cette traduction, saint Thomas, lorsqu'il commentait le *De anima*, ne la connaissait pas. Le fait a été solidement établi par G. Verbeke<sup>2</sup>, et la conclusion du professeur de Louvain est d'autant plus solide qu'il y est arrivé contraint par les textes et malgré lui, puisqu'au moment même où il la formule, il croit encore que saint Thomas a passé les années 1267-1268 à Viterbe aux côtés de Guillaume de Moerbeke qui travaillait pour lui... et voilà que saint Thomas fait fi d'une traduction qu'il avait demandée et qui avait été faite sous ses yeux ! Tout s'explique si l'on admet, comme nous le faisons (cf. plus loin, p. 287\*-288\*), que saint Thomas a passé les années 1267-1268 à Rome où il a achevé son commentaire sur le *De anima* avant l'automne, époque à laquelle

il partit pour Paris alors que Moerbeke n'avait pas encore achevé sa traduction de Philopon, traduction qui ne parviendra entre les mains de saint Thomas que plus tard, peut-être seulement en 1271 (cf. éd. Léon., t. XLV 2, Préf., p. 102\*, n. 7).

Pouvons-nous donc affirmer que saint Thomas n'a pas connu Philopon ? Non pas, a insisté en 1932 O. Schissel von Fleschenberg<sup>3</sup> : saint Thomas, certes, n'a connu ni les livres I-II du commentaire grec de Philopon, dont il n'existe aucune traduction latine<sup>4</sup>, ni le commentaire grec d'Étienne d'Alexandrie édité sous le nom de Philopon, qui lui non plus n'a pas été traduit, ni la traduction latine du livre III authentique de Philopon ; mais n'a-t-il pas connu, — et plagié, — une traduction latine, aujourd'hui perdue et dont nous ne savons strictement rien, d'une recension grecque des leçons de Philopon, recension différente des textes connus, mais elle aussi perdue et dont nous ne savons absolument rien ? C'est, on le voit, le type même de la question qu'il est sot de poser et à laquelle il serait plus sot encore de répondre, à moins bien entendu qu'il n'existe pour la poser un motif impératif, tel que serait le témoignage d'un savant comme Scholarios, si vraiment Scholarios avait affirmé avoir vu de ses yeux un texte de Philopon dont le texte de saint Thomas serait un décalque...

Mais justement, ce témoignage existe-t-il ? Non, car G. Brambillasca a naguère détruit la seule raison qu'on pouvait avoir de prendre au sérieux la note du ms. de Florence : son attribution à Scholarios. G. Brambillasca a en effet relevé dans la copie de la traduction de Scholarios que contient le ms. de Florence de nombreuses fautes qui interdisent de la considérer comme un autographe. Et il n'est même pas sûr que la note de la marge supérieure du f. 269r soit de la main du scribe qui a copié la traduction. Tout, d'ailleurs, interdit d'attribuer cette note à Scholarios : comment Scholarios parlerait-il de lui-même en se nommant « le seigneur Gennade », alors que sa coutume est de se nommer modestement « l'humble moine Gennade » ? Comment parlerait-il avec mépris de saint Thomas, dont jusqu'à la fin de sa vie il a toujours parlé avec

1. M. Jugie, dans *Mélanges Mandonnet*, p. 431-432.

2. G. Verbeke, *Jean Philopon. Commentaire sur le De Anima d'Aristote. Traduction de Guillaume de Moerbeke. Édition critique avec une introduction sur la psychologie de Philopon*, Louvain 1966, Intr., p. LXXI-LXXXII.

3. O. Schissel von Fleschenberg, *Kann die Expositio in libros de anima des S. Thomas Aquinas ein Kommentar des Joannes Philoponos zu Aristoteles περι ψυχής sein ?* dans *Byzantinisch-neugriechische Jahrbücher*, IX (1930/31 und 1931/32), p. 104-110 (précisons que l'article est contenu dans l'année 1930/31, dont la rédaction fut achevée en décembre 1931 et qui parut en mai 1932). Notons que Schissel ne possédait encore sur la traduction latine du livre III de Philopon que les renseignements fragmentaires et inexacts fournis par M. Grabmann en 1929.

4. A part la traduction d'un fragment du livre I qui correspond aux p. 115, 31 - 120, 33 du texte grec (éd. Verbeke, p. 120-131) : saint Thomas a probablement connu ce fragment, qui figure dans les manuscrits de la traduction de Thémistius, mais sans en connaître l'auteur. — E. Gilson, *Autour de Pomponazzi...*, dans *Arch. d'hist. lit. doctr. du M.A.*, XXVIII (1961), p. 168-173, a essayé d'expliquer l'interprétation que saint Thomas donne de I 2, 403a5-16, par l'influence du commentaire de Philopon sur ce passage ; quelle que soit l'admiration qu'on éprouve pour l'illustre médiéviste, il faut bien dire que ce n'est pas sérieux : saint Thomas n'avait absolument aucun moyen de connaître ce passage du commentaire de Philopon.

admiration et affection, même lorsqu'il se sépare de lui sur des questions dogmatiques capitales à ses yeux ? Non, la note de la marge supérieure du f. 269r du ms. de Florence n'est pas de la main de Scholarios : elle est de la main d'un Byzantin tardif, ignare et malveillant<sup>1</sup>. Pour croire que la traduction de Scholarios ressemblait au commentaire de Philopon, il faut même que ce scribe ne l'ait jamais lu : il devait tout juste en connaître, par ouï-dire, l'existence et, à la vue de la

traduction de Scholarios, il se sera tout de suite dit : C'est Philopon ; comment un Latin aurait-il pu commenter Aristote ? Misérable Thomas qui a volé le travail du Grec et pauvre Gennade qui s'est laissé prendre à la supercherie du Latin ! Injurieuse pour Gennade comme pour Thomas, la note du ms. de Florence ne témoigne que du degré de sottise auquel peut mener l'amour propre national. Il n'y a rien d'autre à en tirer.

1. G. Brambillasca, *Sulla traduzione greca di Giorgio Scolario al commento di S. Tommaso al « De anima »*, dans *Assum*, XL (1966), p. 242-253.



## CHAPITRE II

### CRITIQUE TEXTUELLE

#### I. STEMMA GÉNÉRAL (d'après un test sur le ch. I 1)

Nous avons effectué un premier sondage sur le chapitre premier du livre I (environ 2 000 mots : la longueur du texte varie selon les témoins). Ce chapitre est conservé dans 65 manuscrits (en entier dans 62 mss ; le ms. *Fa* en contient seulement la moitié, — 137 lignes sur 273, — le ms. *P<sup>11</sup>* plus de la moitié, 172 lignes sur 273, — le ms. *Ff<sup>2</sup>* omet de nombreux passages, cf. plus haut, p. 16\* ; je ne compte pas *Kr<sup>2</sup>*, qui ne contient pas 40 lignes du texte) ; nous avons également inclus dans ce sondage l'édition princeps *Ed<sup>1</sup>* (et noté les variantes des éditions postérieures qui semblent provenir d'une révision sur les mss). Si limité qu'il soit, ce test permet de dégager un stemma d'ensemble, stemma qu'il nous faudra ensuite confirmer, adapter et rectifier pièce par pièce pour la famille parisienne, et au fur et à mesure de son évolution pour la famille italienne.

#### 1. DISTINCTION DE LA FAMILLE PARISIENNE $\Phi$ ET DE LA FAMILLE ITALIENNE $\Psi$

Il est apparu dès l'abord que les manuscrits à indications de pièces (cf. plus loin, p. 70\*-72\*) donnent un texte stable que nous sommes en droit de considérer comme le texte de l'exemplar parisien aujourd'hui perdu  $\Phi$  ; ce texte se retrouve, sauf les menues altérations inévitables, en 34 mss et dans l'édition *Ed<sup>1</sup>*, ce qui porte à 35 (dont les fragments *Fa* et *P<sup>11</sup>*) le nombre des témoins à peu près purs de  $\Phi$ . A ces 35 témoins on peut d'une certaine manière en rattacher 13 autres dans lesquels le texte  $\Phi$  est plus ou moins contaminé par le texte  $\Psi$  : ce sont les groupes  $O^2P^8O^1P^4$ ,  $Ba^1Gf^1P^2$ ,  $Ff^2L\ddot{u}P^1V^e2$ ,  $P^3$  et  $Pa$ . La famille parisienne comprend ainsi près des 3/4 des témoins : 48/66 (auquel on peut ajouter la traduction hébraïque et la traduction grecque, cf. plus haut, p. 41\*-47\*).

Au texte parisien s'oppose un texte assurément moins stable, mais dont l'unité semble cependant assurée : nous pensons qu'il dérive d'un autre archétype, une copie indépendante aujourd'hui perdue que nous désignons par le sigle  $\Psi$  ; de cette copie indépendante sont issus 18 de nos manuscrits, mais à l'intérieur de ce groupe nous allons devoir distinguer une sous-famille secondaire nettement caractérisée ; nous appellerons donc  $\Psi^1$  le sub-archétype de la branche principale de la famille indépendante, à laquelle se rattachent 12 mss (*V<sup>2</sup>FP<sup>a</sup>*, *DnV*, *Pg*, *V<sup>6</sup>*, *V<sup>1</sup>L*, *ViV<sup>3</sup>P<sup>10</sup>*), et  $\Psi^2$  le sub-archétype de la branche secondaire, qui comprend 6 mss (*V<sup>4</sup>V<sup>5</sup>M<sup>1</sup>P<sup>5</sup>*, *WF<sup>5</sup>*).

Nous donnons ci-dessous la liste des 64 principales variantes qui, dans le ch. I 1, mettent en lumière la distinction des deux familles  $\Phi$  et  $\Psi$  :

4 unicuique] uniuscuiusque  $P^aDnV^6V^1LViV^3$ ,  $V^4V^5M^1P^5WF^5$ ,  $Kr^2$ ,  $O^1P^4$  (*sec. m.*  $O^2$  : uniuscuiusque  $P^8$ ),  $Gf^1$ ,  $Ff^2Lo$  9 unicuique enti] uniuscuiusque entis  $V^2FP^aDnVPgV^6V^1LViP^{10}$ ,  $V^4V^5M^1P^5WF^5$ ,  $Kr^2$  : uniuscuiusque entis  $V^3$  : uniuscuiusque enti  $Gf^1$  11 ideo] *om.*  $V^2FP^aPgV^3$ ,  $V^4V^5M^1P^5$  (*pro* et *ideo hab. propter quod P<sup>5</sup>*) 12 rerum animatarum] ipsarum  $V^2FP^aDnVPgV^6V^1LViV^3P^{10}$ ,  $V^4V^5M^1P^5WF^5$ ,  $P^3$  (*pro* in consideratione rerum animatarum *hab. in considerando de eis P<sup>5</sup>*) 13 ea] illa  $V^2FP^aDnVPgV^6V^1LViV^3P^{10}$ ,  $V^4M^1P^5WF^5$ ,  $O^2P^8O^1P^4$   $Ba^1Gf^1P^2$ ,  $P^1V^e2$ ,  $Bb^2$  : ista  $V^5$  (*pro oportet primo considerare ea que sunt communia hab. primo considerandum est de anima tanquam de eo quod est commune P<sup>5</sup> : ea que sunt communia om. P<sup>3</sup>*) 17 tradendum] tractandum  $V^2FDnVPg$ ,  $V^4V^5M^1P^5WF^5$ ,  $Ba^1Gf^1P^2$ ,  $P^1V^e2$  (*tradendum loco uerbi erasi P<sup>a</sup>*) 19 communem] commune  $V^2FP^aVPgV^6V^1L$ ,  $V^4V^5M^1P^5WF^5$ ,  $P^3$ ,  $O^2P^8O^1P^4$ ,  $Ba^1P^2$ ,  $Bb^2E^1$  (*obsc. Dn*) : de communi ente (*ente om. P<sup>10</sup>*)  $ViV^3P^{10}$  28 reddat<sup>1</sup>] *om.*  $V^2FP^aPgV^6V^1L$ ,  $V^4V^5M^1P^5WF^5$  : reddat *post beniuolum Dn* 28 reddat<sup>2</sup>] *om.*  $V^2FP^aDnVPgV^6V^1LViV^3P^{10}$ ,  $V^4V^5M^1P^5WF^5$  39 difficillimorum] *om.*  $V^2FP^aDnVPg$ ,  $V^4V^5M^1P^5WF^5$ ,  $P^3$ ,  $Kr^2$ ,  $L\ddot{u}$ ,  $E^1SgT^1V^e1Bo$

42 et ad ueritatem] et adu'  $V^2FP^aDn$  : et adeū  $V$  : ut ad omnem  $P^5$  : et ad utilitatem  $Kr^2$ ,  $Ea$  : *om.*  $V^4V^5M^1WF^5$ ,  $P^3$ ,  $Lü$ ,  $Fa$  54 et (etiam)] bona  $V^2FP^aDnPgV^6$ ,  $V^4V^5M^1P^5WF^5$ ,  $P^3$  : bona et  $V$ ,  $V^4$  : *om.*  $V^1LV^3P^{10}$ ,  $O^2P^8O^1P^4$ ,  $Ff^2Lü$ ,  $Bb^2E^1FaV^7OTr$  61 laudabiles] + sunt  $V^2FP^aDnVPgV^6$ ,  $V^4V^5M^1P^5WF^5$  (practice — tantum *om.*  $P^3$ ) 68 lecto] quam lectum (*neutr.*, *cf.* *Thesaurus* VII 2, 1096, 41-47)  $V^2FP^aDnPg$ , *pr.m.*  $V^6$  : quam lectus  $V$ , *sec.m.*  $V^6$ ,  $V^1$ ,  $V^4V^5M^1P^5WF^5$ ,  $P^3$  (quia — lecto *om.*  $L$ ) 73-75 patet — modo] *om.*  $V^2FP^aDnPgL$ ,  $V^4M^1$  : *suppl.*, *sed pro patet quod hab.* sic  $VV^6V^1V^3P^{10}$ ,  $V^5F^5$ , *sec.m.*  $DnV^4$  75 illa] *sciencia add.*  $V^2FP^aDnPgV^6$ ,  $V^4V^5M^1WF^5$ ,  $P^3$ ,  $P^2$ ,  $P^1Ve^2$ ,  $Er$ , *praem.*  $V^1$ ,  $P^5$ ,  $Ed^{5ss}$  77 meliorum] melior  $V^2FPgV^6LP^{10}$ ,  $V^4V^5M^1P^5F^5$ ,  $P^8O^1$ ,  $Ba^1P^2$ ,  $Ve^2$ ,  $Pa$ ,  $EaMO^3$  : nobilior  $DnV$ ,  $W$  (melior *etiam pr.m.*  $Pa$ ?) 77-78 honorabiliorum] honorabilior  $V^2FDnVV^6LP^{10}$ ,  $V^4V^5M^1P^5WF^5$ ,  $P^8O^1$ ,  $Ba^1$  (*om.*  $P^2$ ),  $Pa$ ,  $EaMO^3$  : nobilior  $Pg$  (honorabilior *etiam pr.m.*  $Pa$ ) 80 minus] magis  $V^2FP^aDnV$ ,  $V^4V^5$  81 alique] alie  $V^2PaDnVPgV^6V^1LV^3P^{10}$ ,  $V^4M^1P^5WF^5$ ,  $P^3$ ,  $Ed^{5ss}$  (81-82 alique — honorabilibus *hom.om.*  $V^5$ ) 88 topice  $V^2FP^aDnVPgV^6V^1LV^3P^{10}$ ,  $V^5M^1P^5WF^5$ ,  $P^3$ ,  $O^2P^8O^1P^4$ ,  $Ba^1Gf^1P^2$ ,  $Ed^{4ss}$  : incor<sup>e</sup> *pr.m.*  $V^4$  (thopice *sec.m.*  $V^4$ ) : recte uel copice  $T^1$  : recte *ceff* 88 id est (et) probabiliter] *om.*  $V^2F PaDnVPgV^6V^1LV^3P^{10}$ ,  $V^4V^5M^1WF^5$ ,  $O^2P^8O^1P^4$  : *non loco* (probabiliter et topice)  $P^5$ , (*post sciamus*)  $Ba^1Gf^1P^2$  91 substantia] *sciencia*  $V^2FP^aDnVPgViV^3P^{10}$ ,  $V^4V^5M^1WF^5$ ,  $P^3$ ,  $P^8$  (s<sup>a</sup>  $O^2$ ) 91 illud  $V^2FP^aDnVPgV^6V^1LV^3P^{10}$ ,  $V^4V^5M^1P^5WF^5$ ,  $P^3$ ,  $O^2P^8O^1P^4$ ,  $Ba^1Gf^1P^2$ ,  $Bb^2$ ,  $Ed^{4ss}$  : illa *ceff* (alie  $LüP^1Ve^2$ ) 91 et<sup>2</sup>] + ex  $V^2PaDnVPgV^6V^1LV^3P^{10}$ ,  $V^4V^5M^1WF^5$ ,  $O^2O^1$ ,  $LüP^1Ve^2$ ,  $Bb^2B/Bo$ ,  $Ed^{5ss}$  100 honorabilium  $V^2FP^aDnVPgV^6V^1LV^3P^{10}$ ,  $V^4V^5M^1P^5WF^5$ ,  $P^3$ ,  $P^8$ ,  $P^9$ ,  $Ed^{11-19, 21-22, 26}$  : honorabiliorum *ceff* 101 altera] + dupliciter. aut quia magis certa est, ut dictum est. Vnde dicit : secundum certitudinem  $V^2FP^aDnVPgV^6V^1LV^3P^{10}$ ,  $Ed$  (dupliciter *om.*  $Ed^{1-4}$ , *suppl.*  $Ed^{5ss}$  ; est *ante* magis) : d. a. q. m. c. e. et hoc est quod dicit s. c.  $V^4V^5M^1P^5WF^5$ ,  $P^3$ ,  $O^1P^4$  : aut ex eo quod est secundum certitudinem maiorem, id est magis certa  $Pa$ , *sec.m.*  $mg.$   $O^2$  : aut secundum certitudinem, id est quia est magis certa,  $Bo^2$ , *sec.m.*  $mg.$   $Bo^1$  : aut ex eo quod certiori modo procedit  $Ve^1$  104-106 utraque hec, id est hec duo predicta ; anime ystoriam : dicit ystoriam  $V^2FP^aDnVPgV^6V^1LV^3P^{10}$  : utraque hec, predicta scilicet ; anime ystoriam : dicit ystoriam  $V^4V^5M^1WF^5$ ,  $V^1V^3P^{10}$ ,  $P^3$ ,  $O^1P^4$  : utraque hec predicta dicit in primis ponamus racionabiliter anime ystoriam ; dicit autem ystoriam  $P^5Pa$  (dicit autem yst. *om.*  $Pa$ ) : vtraque idest propter hec duo anime historiam. Et dicit historiam  $Ed^{4ss}$  : hec duo (*uel* dicit) anime ystor. et dicit ystor. *ceff* (*etiam*  $Ed^{1-3}$ ) 112 li in primis  $V^1V^3P^{10}$ ,  $V^4V^5M^1F^5$ ,  $Gf^1$ ,  $Ed^{4ss}$  : in primis  $V^2FP^aDnVPgV^6V^1LV^3P^{10}$ ,  $P^5W$ ,  $P^3$ ,  $Ve^2$ ,  $F^4bFaV^7$  : li primis *ceff* 121 primo  $V^2FP^aDnVPgV^6V^1LV^3P^{10}$ ,  $V^4V^5M^1WF^5$ ,  $P^3$  : *om.*  $P^{10}$ ,  $P^8$  : possibilis primo  $O^4F^1Bo^2V^7$  : possibilis *ceff* (*ante* intellectus  $P^5$ ) 133 considerare] *om.*  $V^2FP^aDnVPgV^6V^1LV^3P^{10}$ ,  $M^1WF^5$ ,  $O^2P^8O^1P^4$ ,  $Lü$ ,  $E^1FaSg$  138 tantum] *ante* passiones anime  $V^2FP^aDnVPgV^6V^1LV^3P^{10}$ ,  $M^1$  : *om.*  $V^4V^5WF^5$ ,  $O^2P^8O^1P^4$ ,  $Ff^2P^1Ve^2$  140 communes  $V^2FP^a$

$DnVPgV^6V^1ViV^3P^{10}$ ,  $V^4V^5M^1WF^5$ ,  $O^1$  (contines  $?P^4$ ),  $T^1$  : conuenientes  $P^1Ve^2$  : *pro* uidentur esse communes *hab.* uidentur conuenire  $O^2P^8$  : communiter *ceff* 143 difficillimorum] *om.*  $V^2FP^aDnVV^1LV^3P^{10}$ ,  $V^4V^5M^1P^5WF^5$ ,  $E^1SgT^1Ve^1BoTr$  (penitus difficillimorum *om.*  $Ff^2Lü$ ) 147 passiones  $V^2FP^aDnViV^3P^{10}$ ,  $V^4V^5F^5$  : + ibi : Dubitationem autem habent  $PgV^6V^1V^3$ ,  $M^1W$ ,  $O^1P^4$  (ibi *om.*  $P^4$ ),  $Ve^2$ ,  $Ve^1$  (*nec non sec.m.*  $V^2PaVF^5$ ,  $Bo^1$ ) : + ibi : Dubitationem autem *sec.m.*  $mg.$   $P^5$ ,  $Pa$ ,  $Ed^{4ss}$  : + Videntur autem non solum etc. uel dubitationem autem habent (ibi *add. s.u. ante* Videntur *et ante* dubitationem)  $O^2$  : *desunt*  $ErLgV^{13a}$  : + ibi : Videtur autem non solum etc. *ceff* (*nec non sec.m.*  $F$ ) 151 diffinitionem  $V^2FP^aDnVV^1V^3P^{10}$ ,  $V^4V^5F^5$  : + ibi : Primum autem fortassis *ceff* (ibi *om.*  $W$ ) 154 in qualibet re] in qualibet  $FP^aVPg$  : in quolibet  $V^2$  : *om.*  $DnLV^3P^{10}$ ,  $V^4V^5M^1WF^5$  : *post* 156 circa quid est *suppl.*  $P^5$  159 uero] *om.*  $V^2FP^aDnV^1LV^3P^{10}$ ,  $V^4V^5P^5WF^5$ ,  $O^2$ ,  $Ba^1P^2$ ,  $Ff^2$ ,  $Tr$  (quidam uero quod componendo *om.*  $VPg$ , *post* 161 componendo *suppl.*  $M^1$ ) 164 sunt diuersa] *inu.*  $V^2FP^aDnVPgV^6V^1LV^3P^{10}$ ,  $V^4V^5M^1P^5WF^5$ ,  $O^2P^8$ ,  $Ff^2LüP^1Ve^2$ ,  $ErLgSgVe^1$  165 scire] uidere et *praem.*  $V^2FP^aDnVPgV^6V^1LV^3P^{10}$ ,  $V^4M^1P^5W$  : uidere (et scire *om.*)  $F^5$  (165-166 et ideo — principia *hom. om.*  $ViV^3$ ) 167 ergo] autem  $V^2FP^aDnVPgV^6V^1$ ,  $O^2P^8O^1P^4$ ,  $Ba^1Gf^1P^2$ ,  $LüP^1Ve^2$ ,  $E^1$  : uero  $M^1$ , *sec.m.*  $V^4$ ,  $F^4b$  : enim  $ViV^3$ ,  $WF^5$  : *om.*  $LP^{10}$ ,  $V^4V^5$  168-169 primo scilicet circa  $V^2FP^aDnVPgV^6V^1LV^3P^{10}$ ,  $O^2P^4$ ,  $ErTV^7$  : primo quidem circa  $Ve^1$  : et primo circa  $Pa$  : primo circa  $P^2$  : quorum primum est quantum ad  $ViV^3P^{10}$ ,  $V^4V^5M^1P^5WF^5$  : quorum primum est circa  $Ed^{4ss}$  : scilicet circa (primo *om.*) *ceff* 170 eius] + et  $V^2FP^aDnV^6V^1LV^3P^{10}$ ,  $V^4V^5M^1P^5WF^5$ ,  $P^3$ ,  $Ba^1Gf^1P^2$ ,  $P^1Ve^2$ ,  $Bb^2$ ,  $Bo$  175 sit ponenda] *inu.*  $V^2FP^aDnVPgV^6V^1LV^3P^{10}$ ,  $V^4V^5M^1P^5WF^5$ ,  $P^3$ ,  $O^2P^8O^1$  (ponenda est  $P^4$ ),  $Ba^1P^2$ ,  $Bb^2Tr$  185 aut] uel  $PaDnVV^1LV^3P^{10}$ ,  $V^4V^5M^1P^5WF^5$ ,  $P^3$ ,  $E^1T$  : an  $V^2F$ ,  $B^1V^7$  198 scilicet] *om.*  $V^2FP^aDnVPgV^6V^1LV^3P^{10}$ ,  $V^4V^5M^1WF^5$  202 et  $V^2FP^aDnVPgV^6V^1LV^3P^{10}$ ,  $V^4V^5M^1P^5WF^5$ ,  $O^2P^8O^1P^4$ ,  $Ff^2$ ,  $Bo^2E^1TT^1$  : + quia (*uel* quod) *ceff* 209 scilicet] *om.*  $V^2FP^aDnVPgV^6V^1LV^3P^{10}$ ,  $V^4V^5M^1P^5WF^5$  209 uel (et  $Ff^2P^1Ve^2$ ,  $ErO^3$ )] aut  $V^2FP^aDnVPgV^6V^1LV^3P^{10}$ ,  $V^4V^5M^1P^5WF^5$ ,  $Bo^2Tr$  218 aut] et  $V^2FDnVPgV^6V^1LV^3P^{10}$ ,  $V^4V^5M^1P^5W$ ,  $P^3$ ,  $O^2Pa$  (*desunt*  $PaV^6F^5$ ) 222 Secundum] + autem  $V^2FP^aDnVPgV^6V^1LV^3P^{10}$ ,  $V^4V^5M^1P^5WF^5$ ,  $P^3$ ,  $Lü$ ,  $Ed^{5ss}$  : + enim  $P^8$  (*desunt*  $V^1$ ,  $Pa$ ) 225 autem] + uult  $V^2FP^aDnVPgV^6V^1LV^3P^{10}$ ,  $V^4V^5M^1P^5WF^5$ ,  $Ff^2$ ,  $Pa$ ,  $ErV^7Bo$ ,  $Ed^{4ss}$  : + uoluit  $Ve^2$ ,  $E^1$  : + dicit  $O^2P^8O^1P^4$ ,  $Gf^1$  225 quod] + uniuersale  $V^2FP^aDnVPgV^6V^1LV^3P^{10}$ ,  $V^4V^5P^5W$ ,  $O^2P^8O^1P^4$ ,  $Ve^2$ ,  $V^7$  : uniuersale *post* 226 natura  $F^5$ ,  $Ve^1$  226 aliquid est] *inu.*  $V^2FP^aDnVPgV^6V^1LV^3P^{10}$ ,  $V^4V^5P^5WF^5$ ,  $P^3$ ,  $O^2P^8O^1P^4$ ,  $Ba^1Gf^1P^2$ ,  $Ff^2LüP^1Ve^2$  227 esse posterius] *inu.*  $V^2FP^aDnVPgV^6V^1LV^3P^{10}$ ,  $V^4V^5P^5WF^5$ ,  $Lü$  (esse *om.*  $TVe^1$ ) 235 diuerse] + potencie  $V^2FP^aDnVPgV^6V^1LV^3P^{10}$ ,  $V^4W$ , *s.u. sed pr.m.*  $V^5$  (*deest*  $F^5$ ) 239 ipsarum (*ante* quam)] ipsas (*ante* quam)  $V^2FP^aVPgV^6V^1LV^3P^{10}$ ,  $V^4V^5M^1P^5W$ ,  $Ba^1Gf^1P^2$ ,  $Ed^{4ss}$  : illas  $Dn$ ,  $F^5$  : ipsam (*nec non ante* ipsam *pro* potencias *hab.* potenciam)  $O^2P^8O^1P^4$  243 erit] est  $V^2FP^aVPgV^6V^1LV^3P^{10}$ ,  $V^4V^5M^1P^5WF^5$  (*om.*  $Dn$ ) 245 debeat

queri (queri *om.*  $\Phi^2$ )] *inu.*  $V^2FP^aVPgV^6V^1LV^3P^{10}$ ,  
 $V^4V^5M^1P^5WF^5$ ,  $Ba^1P^2$ ,  $P^1V^e^2$ ,  $Bb^2$  252 *accidental*  
 $V^2FP^aDnVPgV^6V^1LV^3P^{10}$ ,  $V^4V^5M^1P^5WF^5$ ,  $Ff^2L\ddot{u}P^1$   
 $V^e^2$ ,  $P^2$ ,  $E^aErGfLgP^9SgTV^7V^e^1B/Tr$  : *accidencia cett*  
259 *ea scilicet per]* *om.*  $V^2FP^aDnVPgV^6V^1LV^3P^{10}$ ,  
 $V^4V^5M^1P^5WF^5$  260 *perueniamus]* *deueniatur*  $V^2FP^a$   
 $DnVV^2L$  : *deueniamus*  $PgV^6ViV^3$ ,  $P^5W$ ,  $P^3$ ,  $V^{13b}$ ,  
 $O^2P^8O^1P^4$ ,  $Ba^1Gf^1P^2$ ,  $Ff^2L\ddot{u}P^1V^e^2$ ,  $Bb^2$  261 *quod quid*  
*est*  $V^2FP^aDnVPgV^6V^1LV^3$ ,  $V^4M^1P^5WF^5$ ,  $L\ddot{u}P^1V^e^2$  (quid  
*est*  $Ff^2$ ),  $Bb^2$   $T^1$ ,  $Ed^{188}$  : *quod quid sit*  $V^{13b}$  : *quod quid*  $V^3$  :  
*quicquid est*  $P^{10}$ ,  $V^5$  : *quidem quid, etc. cett* (*cf. var. inf.*)  
262 *anime*<sup>1</sup>  $V^2FP^aDnVPgV^6V^1LV^3$ ,  $V^4V^5M^1WF^5$ ,  $V^{13b}$ ,  
 $T$ ,  $Ed^{18}$  : *om.*  $P^{10}$  : *anima cett* (*pro* *quod quid est anime*  
*hab. quedam accidencia*  $O^2P^8O^1P^4$ )

Si nous faisons pour chaque manuscrit la somme des cas où ce manuscrit atteste la variante  $\Psi$ , nous obtiendrons les résultats suivants (nous comptons d'abord les cas où cette variante est attestée telle quelle, puis entre parenthèses les cas où cette variante est attestée, mais affectée d'une variante secondaire ; quelques cas prêtent à discussion, mais les résultats n'en seront que très légèrement modifiés) :

$V^2$ : 61 (+1)/63 (1 var. propre)	$Vi$ : 35 (+ 8)/62 (2 mq.)
$F$ : 60 /63 (1 var. propre)	$V^3$ : 34 (+11)/62 (2 mq.)
$P^a$ : 60 /60 (3 obsc., 1 mq.)	$P^{10}$ : 34 (+ 7)/60 (4 mq.)
$Dn$ : 56 (+4)/62 (1 obsc., 1 mq.)	$V^4$ : 51 (+10)/63 (1 mq.)
$V$ : 53 (+4)/63 (1 mq.)	$V^5$ : 47 (+11)/62 (2 mq.)
$Pg$ : 53 (+2)/63 (1 mq.)	$M^1$ : 47 (+10)/64
$V^6$ : 48 (+3)/63 (1 mq.)	$P^5$ : 36 (+ 8)/59 (5 leçons propres)
$V^1$ : 45 (+4)/62 (2 mq.)	$W$ : 49 (+11)/64
$L$ : 48 (+1)/61 (3 mq.)	$F^5$ : 47 (+13)/62 (2 mq.)

En dépit de quelques divergences (dont nous essaierons de rendre compte plus tard), ces 18 manuscrits peuvent être considérés comme appartenant à la famille indépendante  $\Psi$ , dont ils ont tous au moins 75 % des leçons (le fragment  $Kr^2$  n'a que 3 des leçons de  $\Psi$  sur les 26 cas où il est présent ; nous verrons plus loin qu'il se rattache pourtant à la famille  $\Psi^2$ ).

Nous considérons au contraire comme se rattachant à la famille parisienne  $\Phi$ , mais comme plus ou moins contaminés par la famille indépendante  $\Psi$ , les mss suivants, qui contiennent moins de 50 % des leçons de  $\Psi$  :

$P^8$ : 16 (+5)/62 (2 mq.)	$Ba^1$ : 14 (+2)/64
$O^2$ : 16 (+4)/59 (1 obsc., 1 mq.)	$Gf^1$ : 9 (+4)/64
	3 var. propres)
$P^8$ : 17 (+5)/59 (2 mq., 3 pr.)	$P^2$ : 16 (+3)/63 (1 mq.)
$O^1$ : 16 (+6)/61 (1 mq., 2 pr.)	$Ff^2$ : 7 (+4)/45 (19 mq.)
$P^4$ : 12 (+8)/61 (1 mq., 2 pr.)	$L\ddot{u}$ : 10 (+3)/63 (1 mq.)
$Pa$ : 3 (+4)/63 (1 mq.)	$P^1$ : 11 (+3)/64
	$V^e^2$ : 14 (+5)/64

Nous reviendrons sur le cas de  $Pa$ , qui est spécial : le nombre de ses variantes  $\Psi$  ne suffirait pas à le faire

considérer comme contaminé, mais il possède en commun avec  $P^5$  quelques leçons propres caractéristiques qui rendent sa contamination évidente (voyez plus loin, p. 61\*-62\* ; on aura déjà remarqué, p. 50\*a, variante des lignes 104-106, une rencontre qui ne peut être fortuite). Nous reviendrons aussi (plus loin, p. 60\*) sur les particularités de la contamination de  $P^3$ . Quant à  $O^2$ , il semble que nous l'ayons pris en flagrant délit de contamination à la ligne 147 (p. 50\*b).

Enfin, 34 autres mss (ainsi que l'édition princeps  $Ed^1$ ) peuvent être considérés comme des témoins plus ou moins purs de la famille parisienne  $\Phi$  : leurs variantes  $\Psi$  sont peu caractéristiques ou isolées (par exemple à la ligne 88 la contamination de  $T^1$  est évidente, voir p. 50\*a, mais cette contamination est resté une exception dans ce ms.). Voici en effet le nombre des variantes  $\Psi$  relevées dans chacun de ces 35 témoins :

$Bb^2$ 8	$E^a$ 3	$Bg$ 0
$V^e^1$ 4 (+4)	$Bb^2$ 2 (+1)	$B/1$ 0
$E^1$ 7 (+1)	$P^9$ 2	$Bb^1$ 0
$T^1$ 5 (+1)	$B/2$ 2	$C$ 0
$Fa$ 2 (+1)/31	$Lg$ 2	$F^1$ 0
$Bo$ 5	$M$ 2	$F^3$ 0
$Er$ 5	$O^3$ 2	$O$ 0
$Sg$ 5	$F^{4b}$ 1 (+1)	$O^4$ 0
$T$ 5	$F^2$ 1	$P^6$ 0
$Tr$ 5	$Gf$ 1	$P^{11}$ 0
$V^7$ 5	$Lo$ 1	$Pi$ 0
$Ed^1$ 4 (+1)		$V^{13a}$ 0

L'édition princeps  $Ed^1$  est légèrement contaminée par  $\Psi$  (lignes 81, 88, 101, 147, 261), contamination qui s'accroît avec  $Ed^4$  et  $Ed^5$  : de ses cinq leçons  $\Psi$  (lignes 104-105, 112, 168, 225, 239 ; je n'ai pas noté à la ligne 225[*bis*] la leçon de  $Ed^{488}$  qui, après « quod », ajoutent « vl' sic » ou « vt sic », mélecture de la leçon de  $\Psi$  « uniuersale », en abrégé « vl'e »),  $Ed^4$  en doit au moins une à  $\Psi^2$ , filiation qui se confirmera par la suite (plus loin, p. 60\*), de même que se révélera l'origine des corrections de  $Ed^5$  (peu claire ici, lignes 75, 91 (*ter*), 101, 222 ; cf. plus loin, p. 58\*).

## 2. STRUCTURE DE LA FAMILLE PARISIENNE

Le texte de la famille parisienne est d'une remarquable unité (du moins si l'on s'en tient à ses représentants purs) : les variantes à témoins multiples y sont rares. Il semble cependant que l'exemplar parisien ait comporté deux jeux de pièces : nous appellerons  $\Phi^1$  la plus correcte (c'est-à-dire celle dont le texte est corroboré par la famille indépendante) et  $\Phi^2$  la plus fautive. Cependant  $\Phi^1$ , dans cette première pièce et le plus souvent par la suite, n'est représentée que par



un petit nombre de mss parisiens purs, mais englobe, d'une certaine manière, les groupes contaminés  $Ff^2LüP^1Ve^2$ ,  $Ba^1Gf^1P^2$ ,  $O^2P^8O^1P^4$ , tandis que  $\Phi^2$  comprend la plupart des mss parisiens purs. Il est possible que la pièce  $\Phi^1$  ait été plus ancienne : usée avant  $\Phi^2$ , elle aura cessé plus tôt d'être en usage, mais non sans avoir eu le temps de donner naissance aux copies qui sont à la source des groupes contaminés. En outre, un groupe de manuscrits, numériquement faible (quatre à six), mais assez stable et qui comprend les deux mss à indications de pièces  $B/$  et  $O$ , semble dépendre d'une pièce refaite (toujours sur  $\Phi^2$ , sauf à la pièce 18) : la stabilité du groupe indique que nous sommes là en présence d'un exemplar autonome : nous appellerons  $\Phi^3$  cet exemplar tardif.

#### Distinction de $\Phi^1$ et de $\Phi^2$

L'existence pour la pièce 1 d'une pièce de premier jeu  $\Phi^1$  et d'une pièce de deuxième jeu  $\Phi^2$  nous est attestée par un groupe de 18 variantes présentes dans les deux mss à indications de pièces  $O^4$  et  $F^1$  ; on peut ainsi rattacher à  $\Phi^1$  16 manuscrits (dont 11 contaminés), tandis que les autres se rattachent à  $\Phi^2$  (ou à  $\Phi^3$  qui en dépend). On a ainsi la répartition :

$$\begin{aligned}\Phi^1 &= O^4F^1Bo^2Bb^2V^{13a} (Ff^2LüP^1Ve^2, Ba^1Gf^1P^2, O^2P^8O^1P^4) \\ \Phi^2 &= Bo^1PiBgB/CE^aE^1ErF^2F^3F^4bFaGfLgLoMO^3P^6P^9P^{11} \\ &\quad SgTT^1V^7V^e (Pa, P^3, Ed^1) \\ \Phi^3 &= B/OBoTr\end{aligned}$$

Voici la liste des 18 variantes qui justifient la distinction de  $\Phi^1$  et de  $\Phi^2$  (aux 11 variantes du chapitre I 1, nous en avons ajouté sept prises dans le reste de la pièce ; bien entendu, pour ces sept variantes supplémentaires, tous les témoins ont été consultés) :

1, 1 et  $O^4F^1Bb^2$  (*desunt Ff^2Ve^2*),  $Ba^1$ ,  $Tr$ ,  $\Psi$  (=  $V^2FPa$   $VV^1LV^3P^{10}$ ,  $V^4$  : *desunt DnV^6*) : *om. cett* 1, 69 autem] etiam  $O^4F^1Bo^2Bb^2V^{13a}$ ,  $P^1$  (*deest Ff^2*),  $Ba^1Gf^1P^2$ ,  $Sg$ ,  $Bo$ ,  $V^iV^3P^{10}$ ,  $P^5$  : autem et  $V^1L$ ,  $V^4V^5V^7F^5$ ,  $P^3$  : *om. O^2P^8O^1P^4* 1, 93 utrumque] + s (*barré*)  $O^4$  : + secundum ( $\text{ê}$ )  $F^1$  : + scilicet (*s.*)  $Bo^2$  1, 116 omnem ueritatem] *inu.*  $O^4F^1Bo^2$  (*omnium in textu, omnem in mg. corr. pr.m.*  $O^4$  : *omnium uel omnem obsc. F^1Bo^2*) 1, 121 primo  $\Psi$  (*cf. plus haut, p. 50\**) : possibilis primo  $O^4F^1Bo^2$ ,  $V^7$  : possibilis *cett* (*deest Ff^2*) 1, 132 Consequenter] et *praem.*  $O^4F^1Bo^2$ ,  $Ve^1$ ,  $B/O$ , *pr.m.*  $Bo$  (*eras.*) (*deest Ff^2*) 1, 202 et  $\Psi$  (*cf. plus haut, p. 50\**),  $Bo^2Ff^2$ ,  $O^2P^8O^1P^4$ ,  $E^1TT^1$  : + quod  $O^4F^1Bb^2V^{13a}$ ,  $LüP^1Ve^2$ ,  $Ba^1Gf^1P^2$ ,  $CO^3P^6V^7Ed^{1ss}$ ,  $P^3$  : + quia *cett* 1, 205 sint] sunt  $O^4F^1Bo^2V^{13a}$ ,  $Ff^2LüP^1Ve^2$ ,  $Ba^1Gf^1$ ,  $V^7$ ,  $Bo$ ,  $DnVPgV^6V^1LV^3$ ,  $\Psi^2$  ( $-F^5$ ) 1, 220 uniuersale  $O^4F^1Bb^2V^{13a}$ ,  $P^1Ve^2$  (*deest Ff^2*),  $Ba^1Gf^1P^2$ ,  $Pa$ ,  $P^3$ ,  $\Psi^1$  ( $-V^6V^3$ ),  $\Psi^2$  (*deest F^5*) : ante 219 animal  $O^2P^8O^1P^4$  : *om. cett* 1, 230 illud  $O^4F^1Bo^2Bb^2V^{13a}$ ,  $LüP^1Ve^2$  (*pro quam id hab. illo Ff^2*),  $Gf^1P^2$ ,  $E^a$ ,  $\Psi$  ( $-DnV$ ,  $V^5$ ) : *om.*  $O^2P^8O^1P^4$  : id *cett* 1, 245 queri post debeat  $O^4F^1Bo^2V^{13a}$ ,  $Lü$ ,  $Gf^1$ ,  $O^2$  ( $P^8$ )  $O^1P^4$ ,  $E^1P^9T^1V^7$ ,

$BoTr$ ,  $Ed^1$ ,  $Dn$  (*querere pr.m.*  $P^8$ ,  $T^1$  : *inquiri Tr*) : ante debeat  $Bb^2$ ,  $P^1Ve^2$ ,  $Ba^1P^2$ ,  $\Psi$  ( $-Dn$ ) : *om. cett* (*uel suppl. uarie*) 2, 3 quod  $O^4F^1Bo^2Bb^2$ ,  $LüP^1Ve^2$ ,  $Ba^1Gf^1P^2$ ,  $O^2P^8O^1P^4$ ,  $O^3T$ ,  $Pa$ ,  $BoTr$ ,  $\Psi$  (*y compris V^{13b}*) : *om. cett* 2, 67 inde est  $O^4F^1Bo^2Bb^2$ ,  $LüP^1Ve^2$  (*pour P^1, c'est une conjecture : le ms. a « uidetur », mais de seconde main, en marge et dans le texte sur grattage*),  $Ba^1Gf^1P^2$ ,  $O^2P^8O^1$  (*hom.om. P^4*),  $\Psi$  (*y compris P^3*,  $V^{13b}$  : *om. DnM^1*) : uidetur *cett* (*hom.om. F^2Sg*) 2, 100 multa ei  $O^4F^1Bo^2Bb^2$ ,  $O^2P^8O^1$  (*ei om. P^4*),  $Er$ ,  $\Psi$  ( $-DnV^6V^3P^{10}V^{13b}$ ,  $P^5$  : *ei om. ViF^5*) : *inu. cett* 2, 189 ponatur hanc, scilicet formam, esse  $O^4F^1Bo^2Bb^2$ ,  $Ba^1P^2$ ,  $O^2P^8O^1P^4$  : ponamus hanc, scilicet formam, esse  $LüP^1$ ,  $Gf^1$  : ponatur hec, scilicet forma, esse  $Ve^2$ ,  $\Psi$  (*hec ... formam pr.m. F* : hanc... formam *sec.m. F*,  $V^{13b}$  : hec *scil. om. ViV^3P^{10} : esse *om. Ve^2P^{10}*) : *texte propre* (*addition longue entre ponatur et hanc*)  $P^5Pa$  : ponat hanc, scilicet formam, esse *cett* 2, 254 reducit] hic *praem.*  $O^4F^1Bo^2Bb^2$ ,  $LüP^1Ve^2$ ,  $O^2P^8O^1P^4$ ,  $Gf$  3, 76-77 ponat tantum (*ponebat Bo^2*, ponatur  $Ve^2$ )  $O^4F^1Bo^2Bb^2$ ,  $LüP^1Ve^2$ ,  $Ba^1Gf^1P^2$ ,  $O^2P^8O^1P^4$ ,  $Pa$ ,  $E^a$ ,  $\Psi$  (*y compris V^{13b}* ;  $-DnP^{10}$ ) : *inu. cett* 3, 124 a  $O^4$ , *s.u. F^1*,  $Bo^2Bb^2$ ,  $P^1Ve^2$  (*deest Lü*),  $Ba^1Gf^1P^2$ ,  $P^6T^1V^7$ ,  $\Psi^1$  ( $-DnPg$ ) : *om. \Psi^2*, *cett* (*deest Sg*)*

Si nous faisons la somme par manuscrit, nous verrons que, de ces 18 leçons, en ont :

$O^4$ : 18	$Ff^2$ : 1 (+1)/7 (11 mq.)
$F^1$ : 17 (+1)	$Lü$ : 8 (+1)/17 (1 mq.)
$Bo^2$ : 14 (+1)	$P^1$ : 10 (+2)
$Bb^2$ : 13 (+1)	$Ve^2$ : 8 (+2)/17 (1 mq.)
$V^{13a}$ : 6/11 (7 manquent)	$O^2$ : 7 (+1)
$Ba^1$ : 10 (+1)	$P^8$ : 6 (+2)
$Gf^1$ : 10 (+1)	$O^1$ : 7 (+1)
$P^2$ : 9 (+1)	$P^4$ : 5 (+1)/16 (2 mq.)

$V^7Bo$ , 5 ;  $Pa$  4 ;  $E^aO^3P^6TrEd^1$  2 ;  $CE^1ErGfP^9SgTT^1Ve^1$   $B/O$  1 ;  $Bo^1PiBgB/ F^2F^3F^4bFaLgLoMP^{11}$  o.

Pour apprécier correctement ces résultats, quelques remarques sont nécessaires.

Tout d'abord ces 18 variantes, dont plusieurs sont mineures, pourront sembler trop peu pour affirmer l'existence de deux pièces ; de fait, ce chiffre serait faible dans un autre type de tradition, mais il est décisif dans une tradition aussi serrée que l'est notre tradition universitaire : que deux copies immédiates de l'exemplar, faites par des copistes professionnels, telles que sont  $O^4$  et  $F^1$ , aient en commun 18 leçons dont trois autres copies immédiates,  $Bo^1PiBg$  (pour nous en tenir à celles-là), n'ont aucune, cela suffit à prouver que la pièce copiée n'est pas la même.

En outre, certaines leçons qui, à première vue, semblent insignifiantes, sont en réalité significatives.

Par exemple, à la ligne 1, 93, l'addition d'un « s » après « utrumque » : il semble que le copiste de  $\Phi^1$  soit responsable de ce « s » : peut-être, par distraction, avait-il commencé à répéter le « scilicet » qui se trouve trois mots auparavant et l'avait-il mal annulé. En tout

cas, O<sup>4</sup> écrit bien ce « s », mais son intention de l'annuler est évidente : il est exponctué et barré d'une grosse barre. Dans F<sup>1</sup>, le « s » est bien barré, mais la barre est la barre d'abréviation qui en fait un « secundum » :  $\bar{s}$ . Dans B<sup>02</sup> enfin le « s » est encadré de deux points : « .s. », ce qui le transforme en « scilicet ». On est donc là en présence d'un bel exemple de la fidélité scrupuleuse des scribes universitaires.

La toute première variante, celle qui affecte le deuxième mot du lemme d'introduction : « Bonorum et honorabilium etc. » (I 1, 1) n'est pas moins significative. Le mot « et » n'est attesté que par la minorité des mss : 15 sur 65, mais parmi ses témoins il y a les meilleurs représentants de  $\Phi^1$ , O<sup>4</sup>F<sup>1</sup>, et les meilleurs représentants de  $\Psi^1$ , V<sup>2</sup>FP<sup>a</sup>. Or, ce « et » répond au texte grec d'Aristote : τῶν καλῶν καὶ τιμίων ; il est attesté, pour la *Vetus* de Jacques de Venise, par le ms. Avranches 221 (dont le témoignage à lui seul suffit à en garantir l'authenticité) et pour la *Nona* par le ms. Florence Laur. Fesul. 168 (excellent témoin lui aussi ; cf. plus loin, p. 159\*<sup>b</sup>) ; il a sans aucun doute été lu par saint Thomas, comme le prouve son commentaire (I 1, 99-100) : « bonorum, id est de natura bonorum, et honorabilium ». Cependant, ce « et » est tombé dans la grande masse des mss du *De anima* d'Aristote, aussi bien ceux de la *Vetus* que ceux de la *Nona* : sa chute dans le lemme d'introduction du commentaire de saint Thomas s'explique donc, et, comme il n'était pas facile à suppléer, il est permis de penser que  $\Phi^1$  et  $\Psi^1$  représentent bien ici le texte primitif.

Il en va de même en I 1, 119-122 : « non possumus deuenire in cognitionem diuinorum et altissimarum causarum nisi per ea que ex uirtute intellectus primo acquirimus ». Le « primo » de ce texte est attesté par  $\Psi^1$ , tandis que  $\Phi^2$  lit « possibilis », certainement à tort : la mention de l'intellect « possible » est hors de propos dans ce contexte (cf. plus loin, p. 63\*-65\*). L'origine de l'erreur nous est sans doute révélée par  $\Phi^1$  : ses témoins portent en effet : « possibilis primo », et il faut probablement voir là une hésitation de lecture : le modèle de l'exemplar parisien devait présenter ici une abréviation obscure (on trouve dans nos mss « p<sup>1</sup>o » pour « primo » et « p<sup>o</sup>1 » pour « possibilis » : rien de plus facile que la confusion du i suscrit, qui fait « primo », et du l barré suscrit, qui fait « possibilis ») :  $\Phi^1$  a d'abord lu « possibilis » avant de se corriger en lisant « primo » (mais il a oublié de barrer « possibilis ») : son hésitation est une marque d'authenticité.

On n'oubliera pas, toutefois, que dans 9 cas sur 18 le texte de  $\Phi^1$  coïncide avec celui de  $\Psi^1$  ; dans 3 autres cas, il y a quelque similitude entre les deux textes

(1, 121 ; 1, 245 et 2, 189) ; ainsi, en 1, 121, il est probable que la leçon « possibilis primo », originale en O<sup>4</sup>F<sup>1</sup>B<sup>02</sup>, est chez V<sup>7</sup> le résultat d'une contamination de  $\Phi^2$  par  $\Psi^1$  ; six cas seulement opposent  $\Phi^1$  aussi bien à  $\Psi^1$  qu'à  $\Phi^2$  (1, 69 ; 1, 93 ; 1, 116 ; 1, 132 ; 1, 202 ; 2, 254). Il s'ensuit qu'il est difficile de se prononcer sur la nature des groupes contaminés Ff<sup>2</sup>L<sup>2</sup>P<sup>1</sup>V<sup>e2</sup>, B<sup>a1</sup>Gf<sup>1</sup>P<sup>2</sup> et O<sup>2</sup>P<sup>3</sup>O<sup>1</sup>P<sup>4</sup> : j'incline cependant à croire que ce sont des textes  $\Phi^1$  contaminés par  $\Psi^1$ , plutôt que l'inverse (cf. plus haut, p. 51\*).

Il reste donc, comme véritables témoins de  $\Phi^1$ , les mss O<sup>4</sup>F<sup>1</sup>B<sup>02</sup>V<sup>13a</sup>Bb<sup>2</sup>. O<sup>4</sup> et F<sup>1</sup> sont les plus fidèles ; B<sup>02</sup>, qui date du xv<sup>e</sup> siècle, porte quelques traces de l'intervention d'un copiste trop zélé : on relève dans le ch. 1 au moins deux corrections arbitraires (nous avons déjà signalé la première, plus haut, p. 50\*, variante de 1, 101 ; nous reviendrons sur l'autre, p. 57\*, variante de 1, 134), pourtant dans l'ensemble c'est une copie qui reste de bonne qualité ; V<sup>13a</sup> est également assez pur (cf. plus haut, p. 51\*), tandis que Bb<sup>2</sup> est légèrement contaminé ou altéré (cf. plus haut, p. 51\*). Ce degré de fidélité est confirmé par le relevé des leçons propres de ces mss (je compte comme hésitations de lecture les erreurs corrigées de première main) :

	fautes propres	hésitations de lecture
O <sup>4</sup>	6	12
F <sup>1</sup>	5	7
B <sup>02</sup>	16	4
V <sup>13a</sup>	23	1
Bb <sup>2</sup>	36	4

#### L'exemplar tardif $\Phi^3$

L'exemplar tardif  $\Phi^3$  n'est représenté pour la première pièce que par quatre mss, les mss à indications de pièces B/ et O et les mss B<sup>0</sup> et Tr. La première pièce de cet exemplar a été copiée sur  $\Phi^2$ , mais elle s'en distingue par un groupe de 19 variantes dont voici la liste :

1, 59 sciencie speculatiue] *inu.* B/OBo, V<sup>4</sup> : sciencie  
om. Tr 1, 67 est melius] *inu.* B/OBo, T<sup>1</sup>, FP<sup>10</sup> : est  
om. Tr 1, 132 Consequenter] et *praem.* B/O, pr.m. Bo,  
O<sup>4</sup>F<sup>1</sup>B<sup>02</sup>, V<sup>e1</sup> 1, 133 ostendit] nec B/O : innuit Tr :  
dat Bo, T 1, 135 seu] al' seu secundum B/O : seu  
secundum Tr : secundum Bo, F<sup>3</sup>V<sup>e1</sup> 1, 156 quia]  
quod B/OTr, F<sup>2</sup>Sg, V<sup>2</sup>FP<sup>a</sup>DnVL 1, 172 substan-  
ciam] + autem B/OBo, Lg 1, 182 autem] quidem  
B/OBoTr, B<sup>a1</sup>Gf<sup>1</sup>P<sup>2</sup>, L<sup>2</sup>P<sup>1</sup>V<sup>e2</sup>, F<sup>2</sup>Sg, DnVViV<sup>3</sup>P<sup>10</sup> (quidem  
*primo om., sed mg. pr.m. suppl. Bl*) 1, 186 uel] aut  
B/OTr, LgO<sup>2</sup>T, Ff<sup>2</sup>, Bb<sup>2</sup>V<sup>13a</sup> : an L<sup>2</sup> 1, 208 huius]  
hoc B/OBoTr, Lo : hec Sg (*obs.* F<sup>2</sup>LgMV<sup>7</sup>) 1, 210  
credebant] cum debeant B/O : credebant *sur grattage* Tr  
1, 262 accidencia] si essencia B/O : essencia Bo : accidencia

sur grattage *Tr* 1, 267 quod] *om.* *BIO*, *F*<sup>2</sup> 1, 270  
est] erit *BIOBoTr* 2, 66 cum ergo] etc. ergo *BIOBoTr*  
2, 152-153 Set omne in quo est corpus] *hom. om.* *BIOBoTr*,  
*E*<sup>3</sup>*O*<sup>3</sup> (*post* seu materia *add.* materia autem *Bo*, hoc autem *E*<sup>3</sup>,  
que *Tr*, *O*<sup>3</sup>) 2, 241-242 uel non est in materia omnino  
uel quorum esse] *hom. om.* *BIOBoTr*, *F*<sup>3</sup> 2, 252  
di(s)gressiones] transgressiones *BIOBo*, *Gf*<sup>1</sup> 3, 98 ad  
hoc] *om.* *BIOBoTr*

Si nous faisons le compte par manuscrit, nous obtenons les résultats suivants :

*O* : 19  
*Bl* : 19  
*Bo* : 12 (+3)  
*Tr* : 10 (+5)

et pour les autres mss : *F*<sup>2</sup>*Sg* 3, *F**Gf*<sup>1</sup>*Lg**P*<sup>10</sup>*V* 2, *F*<sup>3</sup>*L**u**T**V**e*<sup>1</sup>  
1 (+1), *O*<sup>4</sup>*F*<sup>1</sup>*Bo*<sup>2</sup> 1, *Ba*<sup>1</sup>*P*<sup>2</sup>*Bb*<sup>2</sup>*Dn**E*<sup>3</sup>*F*<sup>5</sup>*LL**O*<sup>2</sup>*O*<sup>3</sup>*Pa**P*<sup>1</sup>*V**e*<sup>2</sup>*T*<sup>1</sup>  
*V*<sup>2</sup>*V*<sup>4</sup>*V*<sup>3</sup>*V*<sup>3a</sup> 1 ; pour les autres mss 0.

Nous pouvons compléter l'image de la famille  $\Phi^3$  par le relevé des leçons propres à chacun de ses quatre mss :

	Leçons propres	hésitations de lecture
<i>O</i>	24	9
<i>Bl</i>	34	11
<i>Bo</i>	15	3
<i>Tr</i>	39	4

Bien qu'ils ne soient pas des copies très fidèles (on comparera le nombre des leçons propres de *O*<sup>4</sup> : 6+12, de *Bo*<sup>1</sup> : 12+4, de *Pi* : 17+6), les mss *BIO* semblent en plusieurs endroits reproduire exactement les défauts de la pièce refaite : cette pièce avait dû être copiée sur une pièce  $\Phi^2$  rendue peu lisible par l'usure, d'où les mélectures de 1, 133, 135, 210 et 262 ; en 1, 133, par exemple il était facile de passer de *on*<sup>t</sup> (= ostendit) à *n*<sup>c</sup> (= nec), pour peu que le *o* ait été effacé ; l'hésitation de 1, 135 peut avoir la même origine : le « seu » de la pièce  $\Phi^2$  effacé avait dû être récrit « secundum » (d'où peut-être la leçon de *F*<sup>3</sup>*V**e*<sup>1</sup>), mais avec la note marginale : « al<iter> seu », que le copiste de  $\Phi^3$  a maladroitement insérée dans le texte avant « secundum ». Il est possible aussi que le copiste de la pièce refaite ait recouru ici ou là à la pièce du premier jeu  $\Phi^1$  : on pourrait expliquer ainsi la rencontre de 1, 132 (cf. plus haut, p. 52\*a).

### 3. STRUCTURE DE LA FAMILLE ITALIENNE

La distinction au sein de la famille italienne de deux sous-familles est déjà apparue de quelque manière dans notre relevé des variantes caractéristiques de  $\Psi$  (cf. plus haut, p. 50\*-51\*, variantes des lignes 42, 68, 101, 104-105, 138, 154, 168-169, 260). Il nous faut

maintenant mettre en lumière plus clairement la distinction de la branche principale  $\Psi^1$  et de la branche secondaire  $\Psi^2$ , et préciser la constitution de chacune de ces branches.

#### La branche principale $\Psi^1$

La distinction de  $\Psi^1$  et de  $\Psi^2$  est très nette. La seule difficulté réside dans l'existence d'un groupe intermédiaire, *V**i**V*<sup>3</sup>*P*<sup>10</sup>, dont il n'apparaît pas, au seul vu des variantes du ch. I 1, s'il faut le rattacher à  $\Psi^1$  ou à  $\Psi^2$  ; mais il apparaîtra plus tard (cf. plus loin, p. 89\*-90\*) que ce groupe n'est qu'une sous-famille, déjà tardive et contaminée, d'une branche dérivée de  $\Psi^1$ , mieux représentée dans les chapitres suivants, que nous appellerons  $\Psi^{1b}$ , par opposition à la branche primitive  $\Psi^{1a}$ , représentée au ch. I 1 par *V*<sup>2</sup>*F**P**a*, *DnV*, *V*<sup>1</sup>*L*, auxquels se rattachent moins nettement *PgV*<sup>6</sup>.

Nous citerons d'abord quelques variantes qui peuvent témoigner en faveur de l'unité de  $\Psi^1$  :

I 1 et *V*<sup>2</sup>*F**P**a*, *V*, *V*<sup>1</sup>*L*, *V**i**V*<sup>3</sup>*P*<sup>10</sup>, *V*<sup>4</sup>, *O*<sup>4</sup>*F*<sup>1</sup>*Bb*<sup>2</sup>, *Ba*<sup>1</sup>, *Tr* :  
*desunt Dn*, *V*<sup>6</sup> : *om. cett* 15 omnibus] *om.* *V*<sup>2</sup>*F**P**a*,  
*V* : *suppl. post* rebus *L*, *V**i**V*<sup>3</sup>, *V*<sup>4</sup>*M*<sup>1</sup>, *post* animatis *Pg*  
(rebus *om.* *P*<sup>10</sup> ; *desunt P*<sup>5</sup>*W*) 17 igitur (ergo)] autem  
*V*<sup>2</sup>*F**P**a*, *pr.m.* *V*, *L*, *PgV*<sup>6</sup>, *V**i**V*<sup>3</sup>*P*<sup>10</sup> (*obsc. Dn* : *tache*)  
20 ergo (uero *F*<sup>3</sup>, *O*)] autem *V*<sup>2</sup>*F**P**a*, *DnV*, *L*, *PgV*<sup>6</sup>,  
*V**i**V*<sup>3</sup>*P*<sup>10</sup> : igitur *V*<sup>1</sup>, *V*<sup>4</sup>*V*<sup>5</sup>*P*<sup>5</sup>*W**F*<sup>5</sup>, *Ff*<sup>2</sup> 28 ut] +  
auditozem (reddat *om.*) *V*<sup>2</sup>*F**P**a* : + auditozem (reddat  
*post* beniuolum *suppl.*) *Dn* : auditozem *ante* reddat *V*,  
*V**i**V*<sup>3</sup>*P*<sup>10</sup>, *Ed*<sup>4</sup>*ss*, *post* reddat *V*<sup>1</sup>*3a*, *P*<sup>2</sup>, *O*<sup>2</sup>*P*<sup>8</sup>*O*<sup>1</sup>*P*<sup>4</sup>, *SgT*<sup>1</sup>*Pa*,  
*post* beniuolum *Bb*<sup>2</sup>, *Lg*, *Tr* 94 quod scilicet] *inu.*  
*V*<sup>2</sup>*F**P**a*, *DnV*, *V*<sup>1</sup>*L*, *V**i**V*<sup>3</sup>, *M*<sup>1</sup>, *Ff*<sup>2</sup>*Gf*<sup>1</sup>*O*<sup>1</sup>, *E*<sup>1</sup>*F*<sup>4</sup>*b* 96  
anima enim est nobilior] *hom. om.* *V*<sup>2</sup>*F**P**a*, *DnV*, *V*<sup>1</sup>*L*, *V**i*,  
*E*<sup>1</sup>*Pa*, *Bl* (*mal suppléé*  $\Psi^2$ , cf. plus loin, p. 58\*)

#### Le groupe $\Psi^{1a}$

L'existence et la relative unité du groupe  $\Psi^{1a}$  est attestée par un ensemble de variantes dont voici les principales :

1, 8 uero] *om.* *V*<sup>2</sup>*F**P**a*, *V*<sup>1</sup>, *PgV*<sup>6</sup>, *Ff*<sup>2</sup>*P*<sup>8</sup>, *Pa* : *om. sed*  
*ante* postea *suppl.* et *V*<sup>4</sup>*V*<sup>5</sup>*M*<sup>1</sup>*P*<sup>5</sup>*W* (communia — considerat  
*om.* *F*<sup>5</sup>) 14 propria sunt] *inu.* *V*<sup>2</sup>*F**P**a*, *DnV*, *Pg*, *P*<sup>10</sup>,  
*Kr*<sup>2</sup>, *P*<sup>3</sup>, *Ff*<sup>2</sup>*P*<sup>8</sup>, *Pi**E*<sup>1</sup>*SgT*<sup>1</sup>*Ed*<sup>1</sup>*ss*, *OTr* (*deest P*<sup>5</sup>) 15 cui-  
libet] cuiuslibet *V*<sup>2</sup>*F**P**a*, *Dn*, *V*<sup>1</sup>*L*, *PgV*<sup>6</sup>, *V*<sup>3</sup>, *F*<sup>5</sup>, *Bl* :  
cuiusque *P*<sup>5</sup> : unicuique *P*<sup>3</sup>, *Kr*<sup>2</sup> 16-17 omnia animata]  
*inu.* *V*<sup>2</sup>*F**P**a*, *V*, *PgV*<sup>6</sup> 22 propriis] + et *V*<sup>2</sup>*F**P**a*,  
*DnV*, *Lg* 46 superexcedit] excellit *V*<sup>2</sup>*F**P**a*, *DnV* :  
excedit *V*<sup>1</sup>*L*, *V**i*, *V*<sup>6</sup>*Ba*<sup>1</sup>*P*<sup>8</sup>, *E*<sup>1</sup>*Sg*, *Tr* : superexcellit *V*<sup>1</sup>*3a*,  
*Ed*<sup>1</sup>*ss* 48 enim] esse *pr.m.* *V*<sup>2</sup>*F**P**a*, *DnV* (*corr. sec.m.*  
*omnes*) : *om.* *Pg*, *pr.m.* *V*<sup>6</sup> 59 speculatiue] + lauda-  
biles *V*<sup>2</sup>*F**P**a*, *DnV* : et etiam laudabiles *post* bone sunt  
*add.* *P*<sup>8</sup> 60 sunt] *om.* *V*<sup>2</sup>*F**P**a*, *DnV*, *Pa* (et bone  
*etiam om.* *V*) 61 ergo] uero (= u<sup>o</sup> *pro* g<sup>o</sup>) *V*<sup>2</sup>*F**P**a*,

*pr.m. DnV, Bo<sup>2</sup>, C* : enim *ViV<sup>3</sup>P<sup>10</sup>, E<sup>a</sup>* 64 namque] autem *V<sup>2</sup>FP<sup>a</sup>, V, L, Ff<sup>2</sup>, E<sup>1</sup>Er, O* : autem (*exp.*) namque *V<sup>13a</sup>* : enim *Dn, V<sup>1</sup>, P<sup>10</sup>, V<sup>2</sup>P<sup>8</sup>, Fa* 66 ex obiecto] scilicet *add. V<sup>2</sup>FP<sup>a</sup>, DnV, V<sup>1</sup>L, PgV<sup>6</sup>, F<sup>5</sup>, P<sup>1</sup>V<sup>2</sup>e<sup>2</sup>, praem. V<sup>2</sup>, P<sup>5</sup>, P<sup>2</sup>P<sup>8</sup>, O<sup>3</sup>T<sup>1</sup>Pa* 72 consideretur] -ratur *pr.m. V<sup>2</sup>, Pa, Dn, V<sup>1</sup>L, Pa* 89 et] *om. V<sup>2</sup>FP<sup>a</sup>, DnV, V<sup>1</sup>L, PgV<sup>6</sup>, V<sup>4</sup>, Ff<sup>2</sup>, LgPa* 92 hec autem] ideo autem hec *V<sup>2</sup>FP<sup>a</sup>, DnV* : ideo autem (hec *om.*) *L* 101 et honorabilis] *om. V<sup>2</sup>FP<sup>a</sup>, DnV, V<sup>1</sup>L* 102 illorum] eorum *V<sup>2</sup>FP<sup>a</sup>, DnV, V<sup>1</sup>L* (*pr.m. V<sup>6</sup> ? le texte est gratté de* 102 que sunt à 104 ignoratur) 114 huius] *om. V<sup>2</sup>FP<sup>a</sup>, DnV, V<sup>1</sup>L, PgV<sup>6</sup>* 118-119 philosophiam primam] *inu. V<sup>2</sup>FP<sup>a</sup>, DnV, V<sup>1</sup>L, F<sup>5</sup>, V<sup>13a</sup>, P<sup>8</sup>* 123 morale] *morales V<sup>2</sup>FP<sup>a</sup>, DnV, V<sup>1</sup>L* 123 non possumus *post* 124 peruenire *V<sup>2</sup>FP<sup>a</sup>, DnV, V<sup>1</sup>L, PgV<sup>6</sup>*, ante peruenire *F<sup>5</sup>* 123-124 perfecte ad scienciam morale] *om. V<sup>2</sup>FP<sup>a</sup>, DnV, V<sup>1</sup>L, Pg* : ad illam perfecte *suppl. V<sup>6</sup>* : sic ad scienciam morale] *F<sup>5</sup>* 135 ipsius] eius *V<sup>2</sup>FP<sup>a</sup>, DnV, V<sup>1</sup>L, F<sup>5</sup>, O<sup>2</sup>P<sup>8</sup>O<sup>1</sup>P<sup>4</sup>* 142 et *V<sup>2</sup>FP<sup>a</sup>, DnV, V<sup>1</sup>L, V<sup>6</sup>, P<sup>10</sup>, M<sup>1</sup>P<sup>5</sup>, Gf<sup>1</sup>, V<sup>7</sup>, Bo, Ed<sup>ass</sup>* : *om. cett* 156 quia] quod *V<sup>2</sup>FP<sup>a</sup>, DnV, L, F<sup>2</sup>Sg, B/OTr* 159 quidam] + uero *s.u.* (? *pr.m.*) *V<sup>2</sup>, FP<sup>a</sup>, DnV, L, Pg, P<sup>10</sup>, V<sup>2</sup>e<sup>2</sup>, Bl* : + autem *LüP<sup>1</sup>, P<sup>2</sup>, O* 159-160 diuidendo... componendo] *inu. V<sup>2</sup>FP<sup>a</sup>, DnV, V<sup>1</sup>L, Pg* 160 autem] *om. V<sup>2</sup>FP<sup>a</sup>, Dn, V<sup>1</sup>L* (*desunt V, Pg, ViV<sup>3</sup>, V<sup>4</sup>V<sup>5</sup> W<sup>F5</sup>, nec non quodam modo M<sup>1</sup>, P<sup>10</sup>* ; cf. plus loin, p. 57\* et 60\*) 186 partibilis uel inpartibilis] etiam partibilis *V<sup>2</sup>FP<sup>a</sup>, V, L* : et partibilis *Dn* : partibilis *Pg* (utrum — questio *hom. om. V<sup>1</sup>*) 188 sit] sunt *V<sup>2</sup>FP<sup>a</sup>, DnV, V<sup>1</sup>L, Pg* (188-190 et si — genere *om. ViV<sup>3</sup>*) 196 antiquos] + etiam *V<sup>2</sup>FP<sup>a</sup>, DnV* (*obs. Pg, tache*) 213 cuiuslibet speciei] *inu. V<sup>2</sup>FP<sup>a</sup>, DnV, V<sup>1</sup>L* : speciei anime *Pg* 217 quod scilicet] *inu. V<sup>2</sup>F, DnV, V<sup>1</sup>L, PgV<sup>6</sup>, P<sup>10</sup>* (scilicet *om. P<sup>1</sup>V<sup>2</sup>e<sup>2</sup>* : 217-219 uniuersale — quod est *hom. om. P<sup>a</sup>*) 237 anime] *om. V<sup>2</sup>FP<sup>a</sup>, DnV, V<sup>1</sup>L, V<sup>6</sup>, P<sup>5</sup>* (anime — potenciales *hom. om. Pg*) 241 Et] aut *V<sup>2</sup>F, DnV, Pg* 242 Et] *om. V<sup>2</sup>FP<sup>a</sup>, DnV, L* 243 sint prius] sicut prius sint *FP<sup>a</sup>* : sicut prius sunt *V* : sic prius sint *L* : prius sint *V<sup>2</sup>, V<sup>1</sup>, T<sup>1</sup>* : sicut prius *O<sup>2</sup>* 262 ad cognoscendum] cum cognoscentur *pr.m. V<sup>2</sup>, pr.m. F, Dn* : cum cognoscantur *V* : cum cognoscendum *sec.m. V<sup>2</sup>, Pg* : cum per hoc cognosceretur *L* : *pr.m. grattée Pa* 263 preaccipere] accipere *V<sup>2</sup>Pa, DnV, PgV<sup>6</sup>, O<sup>2</sup>P<sup>8</sup>O<sup>1</sup>P<sup>4</sup>, O<sup>3</sup>Pa* : *om. F, V<sup>1</sup>* 270 rei diffinitae] *inu. V<sup>2</sup>FP<sup>a</sup>, V, V<sup>1</sup>L, O<sup>3</sup>* 272 propriis] principiis *V<sup>2</sup>F, V, V<sup>1</sup>L* : primis *Pg* : *pr.m. grattée Pa* 273 et] *om. V<sup>2</sup>FP<sup>a</sup>, V, V<sup>1</sup>L, P<sup>10</sup>, Bb<sup>2</sup>Ff<sup>2</sup>Lü, Tr*

Si nous faisons la somme par manuscrit, nous obtenons les résultats suivants :

<i>V<sup>2</sup></i> : 41 (+1)/42	<i>V<sup>1</sup></i> : 23 (+2)/41
<i>F</i> : 40 /41	<i>L</i> : 27 (+4)/42
<i>Pa</i> : 38 /39	<i>Pg</i> : 15 (+4)/39
<i>Dn</i> : 34 (+1)/42	<i>V<sup>6</sup></i> : 11 (+1)/41
<i>V</i> : 37 (+1)/41	

et pour les autres manuscrits : *P<sup>8</sup>* 5 (+3), *Pa* 5 (+1), *P<sup>10</sup>* 5, *F<sup>5</sup>* 4 (+1), *Tr* 3 (+1), *P<sup>5</sup>* 2 (+2), *B/O* 3, *E<sup>1</sup>O<sup>2</sup>O<sup>3</sup>SgT<sup>1</sup>* 2 (+1), *LgO<sup>1</sup>P<sup>4</sup>* 2, *V<sup>3</sup>V<sup>13a</sup>* 1 (+1), *BoBo<sup>2</sup>CErF<sup>2</sup>Gf<sup>2</sup>LüM<sup>1</sup>*

*P<sup>1</sup>V<sup>2</sup>e<sup>2</sup>P<sup>3</sup>PiV<sup>3</sup>V<sup>7</sup>* 1, *Ba<sup>1</sup>P<sup>2</sup>Vi* 0 (+1), *BgBl<sup>1</sup>Bo<sup>1</sup>E<sup>a</sup>F<sup>1</sup>F<sup>3</sup>F<sup>4</sup>b* *FaGfLo.MO<sup>4</sup>P<sup>6</sup>P<sup>9</sup>P<sup>11</sup>TV<sup>5</sup>V<sup>6</sup>W<sup>o</sup>*.

Les sous-groupes de  $\Psi^{1a}$  : les manuscrits  $V^2FP^a$

Le groupement des manuscrits  $V^2FP^a$  est déjà mis en lumière par la statistique précédente ; il est confirmé par les variantes suivantes :

6 enim] autem *FP<sup>a</sup>* 7 primo tractat] *inu. V<sup>2</sup>FP<sup>a</sup>* 7 entis] *om. V<sup>2</sup>FP<sup>a</sup>* 20 scienciam] + de anima et *V<sup>2</sup>F* : ante scienciam *circiter 7 litt. eras. pr.m. Pa* (proprium *super ras. sec.m. Pa*) 48 hoc] et *praem. V<sup>2</sup>F* 102 illorum] eorum *V<sup>2</sup>F, M<sup>1</sup>, F<sup>1</sup>* 118 si] sicut *V<sup>2</sup>F* 170 adiutorium] quo *praem. V<sup>2</sup>FP<sup>a</sup>* : quod ad *praem. V, V<sup>1</sup>L, T<sup>1</sup>* 185 aut] uel *Pa* : an *V<sup>2</sup>F* (cf. plus haut, p. 50\*) 203 deriuatur] diri- *V<sup>2</sup>F, F<sup>1</sup>Bo<sup>2</sup>* 215 posterius] per *praem. V<sup>2</sup>F*

Il semble donc que les mss  $V^2$  et  $F$  soient plus étroitement apparentés entre eux qu'avec  $Pa$  ; je n'oserais pourtant pas trop presser cette conclusion, car le ms.  $Pa$  a été soigneusement corrigé sur grattage et il est possible que sa première main ici ou là nous échappe.

Reste à faire le compte des leçons propres de ces trois mss :

	inversions	additions	omissions	divers	Total (hésitations)
<i>Pa</i>	1	1	2	3	7
$V^2$	0	5	5	2	12
$F$	6	2	10	9	27

Les manuscrits  $DnV$

Les manuscrits  $DnV$ , qui sont les plus proches de  $V^2FP^a$ , semblent apparentés entre eux, comme tendent à le montrer les rencontres suivantes :

6-7 in Methaphisica enim primo] id est methaphisica cum primo *V* : et methaphisica in cuius principio *Dn* 10 autem] enim *DnV, ViP<sup>10</sup>* 77 meliorum] nobilior *DnV, W* (nobiliorum *Lü* : nobilior *pro uerbo seq. honorabiliorum Pg*) 82 et] *om. DnV, Pg, O<sup>2</sup>* 109 accipiatur] accipiamus *DnV* 122 attendatur] attendamus *DnV, P<sup>5</sup>, LüP<sup>1</sup>V<sup>2</sup>e<sup>2</sup>, E<sup>a</sup>Sg* (tendamus *primo Dn*) 147 autem] *om. DnV, V<sup>6</sup>, P<sup>10</sup>, F<sup>5</sup>, LüP<sup>1</sup>V<sup>2</sup>e<sup>2</sup>, Gf<sup>1</sup>P<sup>2</sup>, P<sup>8</sup>, E<sup>a</sup>O<sup>3</sup>* *PaV<sup>7</sup>Bl* 177 solum] *om. DnV, E<sup>1</sup>* 182 autem] quidem *DnV, Vi(V<sup>3</sup>P<sup>10</sup>), LüP<sup>1</sup>V<sup>2</sup>e<sup>2</sup>, Ba<sup>1</sup>Gf<sup>1</sup>P<sup>2</sup>, F<sup>2</sup>Sg, B/OBoTr* 183 quia] *om. DnV, P<sup>2</sup>* 202 animabus] animalibus *DnV, ViP<sup>10</sup>, Gf<sup>1</sup>P<sup>2</sup>, Er* 204 uolebant] ponebant *DnV, Pa* 205 nichil] non *DnV* 219-220 si secundum quod est uniuersale  $V^2$  : [si loquamur de animali ut est uniuersale, hoc *sur grattage*] modo sumptum aut nichil est aut posterius est *Dn* : uniuersale. si secundum quod est animal uniuersale aut nichil est aut posterius *V* : uniuersale  $\Psi, \Phi^1$  : *om. \Psi^2* (cf. plus haut, p. 52\*) 264 quod quid] quid *Dn* : quod *V*

Ces rencontres sont d'autant plus significatives que les deux mss sont assez personnels (fautes propres : *V* 30, *Dn* 50) et que leurs scribes semblent avoir tendance à intervenir dans le texte. On notera dans *V* :

68 obiectum] *praem.* domus quod est *V* 130 animalium] + etc. Et nota *V* 154-155 cum sit una communis questio multis aliis] cum dicit : *Vna communis questio multis aliis V* (les mots « *Vna — aliis* » sont traités comme un lemme) 255 rerum sunt nobis ignota] non sunt nobis nota *V*

La liberté de *Dn* est plus nette encore :

6-7 enim primo] cum primo *V* : in cuius principio *Dn* (« cum » de *V* semble être une mélecture facile de « enim » :  $\bar{c}$  pour  $e^1$  ; la leçon de *Dn* semble être un essai de correction de cette faute) 72 seu actus eius ex obiecto] ex obiecto actus sui *Dn* 154 cum sit  $\Phi$ ,  $\Psi^1$  : ex eo quod sit  $\Psi^2$  : ex eo cum sit *Dn*, *L* (*lectio conflata*) 213-214 Quod autem circa hoc dicit] Circa hoc autem quod dicit *Dn* (la correction de *Dn* rencontre ici la traduction de Scholarios, p. 331, 33 :  $\pi\epsilon\rho\iota\ \delta\epsilon\ \delta\epsilon\ \delta\epsilon\ \phi\eta\sigma\iota\nu$ )

Les manuscrits *V<sup>1</sup>L*

La parenté des manuscrits *V<sup>1</sup>L*, qui se confirmera par la suite, se traduit dès le ch. I 1 par un certain nombre de rencontres :

4-5 illius generis] *inu.* *V<sup>1</sup>L*, *Dn*, *Pg*, *F<sup>5</sup>*, *Gf<sup>1</sup>*, *O<sup>2</sup>P<sup>8</sup>O<sup>1</sup>P<sup>4</sup>* 13 primo considerare] *inu.* *V<sup>1</sup>L*, *F* 21 tradit] tradidit *V<sup>1</sup>L*, *V*, *Pg*, *V<sup>3</sup>*, *F<sup>5</sup>*, *P<sup>8</sup>* 27 intendit] + facere *V<sup>1</sup>L* 46 superexcedit] excedit *V<sup>1</sup>L*, *Vi*, *Ve<sup>2</sup>*, *Ba<sup>1</sup>*, *P<sup>8</sup>*, *E<sup>1</sup>Sg*, *Tr* (cf. *plus haut*, p. 54\*) 54 et (bona  $\Psi$ )] *om.* *V<sup>1</sup>L*, *ViV<sup>3</sup>P<sup>10</sup>*, *Bb<sup>2</sup>*, *Lü*, (*O<sup>2</sup>P<sup>8</sup>O<sup>1</sup>*)*P<sup>4</sup>*, *E<sup>1</sup>FaPa*, *OTr* 55 se ipsa] se ipsum *V<sup>1</sup>* : se ipsam *L* 57 et] *om.* *V<sup>1</sup>L*, *ViV<sup>3</sup>P<sup>10</sup>*, *V<sup>5</sup>P<sup>5</sup>*, *V<sup>13a</sup>*, *Lü*, *O<sup>2</sup>P<sup>8</sup>O<sup>1</sup>P<sup>4</sup>*, *BgT* 77 est] *om.* *V<sup>1</sup>L*, *M* 78 est] *om.* *V<sup>1</sup>L* 93 et] *om.* *V<sup>1</sup>L*, *Ff<sup>2</sup>Lü*, *P<sup>5</sup>Pa*, *T* 99 scienciam] + speculatiuam *V<sup>1</sup>L*, *ViV<sup>3</sup>P<sup>10</sup>*, *Ea<sup>6</sup>ss* 101 in add. (cf. *plus haut*, p. 50\*) certitudinem] + autem *V<sup>1</sup>L*, *P<sup>4</sup>* 122 in add. (cf. *plus loin*, p. 59\*) XI] XII *V<sup>1</sup>L*, *P<sup>10</sup>*, *M<sup>1</sup>*, *mg.* *F<sup>4b</sup>Sg* 170 eius] *om.* *V<sup>1</sup>L* 181 dicatur] diuiditur *V<sup>1</sup>* : diuine *L* 189-190 aut genere *V<sup>1</sup>L* : aut etiam genere *V<sup>6</sup>* : an non set etiam genere *Pa* : an etiam genere uel non *Ed<sup>1</sup>* : an (aut) non *cett* 190 est ante dubitatio *V<sup>1</sup>* : *om.* *L* 216 quia] *om.* *V<sup>1</sup>L*, *V<sup>6</sup>*, *V<sup>5</sup>*, *Ff<sup>2</sup>*, *O<sup>2</sup>P<sup>8</sup>O<sup>1</sup>P<sup>4</sup>* 218 unum] + simpliciter *V<sup>1</sup>L* 226 illud] *om.* *V<sup>1</sup>L* 244 horum] *om.* *V<sup>1</sup>L* 250 diffinitione] + anime *V<sup>1</sup>L*, *Pa*

Il est certain cependant que, si *V<sup>1</sup>* et *L* descendent d'un même modèle, ils n'en descendent pas directement : l'un et l'autre portent les traces d'un effort de correction indépendant qui suppose au moins, pour chacun, un intermédiaire. *L*, qui compte 30 leçons propres, a en commun avec *Dn* une *lectio conflata* (I 1, 154 ; cf. *plus haut*, l. 16) ; en 1, 167, il juxtapose les leçons de  $\Psi^2$  et de  $\Phi\Psi^1$  : « inquireribus uel

ponentibus » (cf. plus loin, p. 59\*). De son côté, *V<sup>1</sup>* a été contaminé par  $\Psi^2$  (cf. plus loin, p. 60\*) et au nombre de ses 25 leçons propres on relève par exemple une addition importante :

82-83 minus certe] + sicut astrologia est honorabilior et minus certa quam geometria *V<sup>1</sup>*, *sec.m.* *F<sup>4b</sup>*

Les manuscrits *PgV<sup>6</sup>*

Les manuscrits *PgV<sup>6</sup>* sont rapprochés par la position marginale qu'ils occupent l'un et l'autre dans la famille  $\Psi^{1a}$  : ils semblent témoigner d'un effort de correction qui a éliminé bon nombre des leçons caractéristiques de la famille. Ils n'ont, au ch. I 1, que trop peu de leçons propres en commun pour qu'on puisse leur attribuer sur la foi de ces seules leçons un même ancêtre ; mais, comme ils continuent à occuper une position identique jusqu'à la fin du ch. III 7 (*V<sup>6</sup>* passe alors à la famille parisienne) et ne cessent de présenter, quoiqu'en petit nombre, des leçons communes dont plusieurs sont notables, on est fondé à les rattacher à un même modèle :

I 1, 85 libro] *om.* *PgV<sup>6</sup>*, *P<sup>5</sup>*, *Ff<sup>2</sup>Lü*, *P<sup>8</sup>*, *E<sup>1</sup>Er* 1, 207-208 sicut — anime] *hom.* *om.* *PgV<sup>6</sup>*, *Dn* (*suppl. pr.m.*), *P<sup>4</sup>*, *EaP<sup>6</sup>* 1, 250 oportet post 251 non solum *PgV<sup>6</sup>*, *P<sup>10</sup>*, *P<sup>5</sup>*, *P<sup>8</sup>*, *Ff<sup>2</sup>*, *O<sup>2</sup>*, *Pa* 2, 78 alie] + autem *PgV<sup>6</sup>* 3, 5 ordinem] + et *PgV<sup>6</sup>* 3, 101 licet — respirant] *om.* *PgV<sup>6</sup>* 4, 66 Eodem] + autem (*ex Ar.*) *PgV<sup>6</sup>* 4, 196 anime] animam *PgV<sup>6</sup>* 5, 36 tantum unum] *inu.* *PgV<sup>6</sup>*, *P<sup>5</sup>* 5, 150 secundum eum] secundum quod *PgV<sup>6</sup>* 6, 125 positionem] propositum *PgV<sup>6</sup>* 6, 129 per accidens] + mouetur *PgV<sup>6</sup>* 6, 136 augmenti et decrementi] augmentum et decrementum *PgV<sup>6</sup>*, *Dn* (aut secundum *praem. Dn*) 7, 65 numerus triangularis] triangularis figure *PgV<sup>6</sup>* 7, 102-103 quibus si rursus] Si uero ternario *PgV<sup>6</sup>* 8, 272-273 complexam et] *om.* *PgV<sup>6</sup>* 9, 149 quolibet corpore] *inu.* *PgV<sup>6</sup>* 13, 68 attractus] contractus *PgV<sup>6</sup>* 13, 77 sequi ex hoc] + uel sic : aut ipsam scilicet animam partis scilicet aeris. partis dico similis toti aeri (+ esse *V<sup>6</sup>*) scilicet semper et immortaliter (-biliter *V<sup>6</sup>*). sic est anima totius aeris. aut oportet dicere animam non esse in qualibet parte omnis, id est totius aeris uel uniuersi, quia scilicet non est in aere attracto (*pro attracto lac. Pg*) *PgV<sup>6</sup>*

Le ms. *Pg* semble avoir été copié avec soin (il ne présente que 29 leçons propres), mais sur un modèle usé (il présente de nombreux blancs : au ch. I 1, il y en a trois, à la place des mots : 138 uidentur, 165 sumantur, 195 uidentur).

Le ms. *V<sup>6</sup>* a été soigneusement corrigé de deuxième main sur un ms. de la famille  $\Psi^2$ , mais son texte de première main témoigne déjà d'un sérieux travail de correction et de révision. Nos précédents relevés ont laissé entrevoir ce travail de correction (cf. plus haut,

p. 50\*a, variante des lignes 73-75 ; p. 50\*b, variantes des lignes 147, 151 ; p. 55\*, variante des lignes 123-124) ; particulièrement notables sont les leçons propres de  $V^6$  (au ch. I 1, le ms. a 32 leçons propres) qui trahissent une révision systématique des lemmes sur le texte d'Aristote : en 1, 113,  $V^6$  est le seul de tous les mss à compléter le lemme : Videtur autem] + et ad ueritatem ; en 1, 247-248, il complète : Videtur autem] + non solum (avec  $O^2P^8O^1P^4$ ,  $E^1T^1$ ,  $Ed^{4ss}$ ) ; du coup, il est vraisemblable que c'est au cours de ce travail de révision, plutôt que par recours à un ms. d'une autre famille, qu'il a complété les lemmes incomplets dans sa famille (cf. plus haut, p. 49\* et 50\*) : 1, 39 difficillimorum  $V^6$  (avec  $\Phi$ ,  $V^1L$ ,  $ViV^3P^{10}$ ) ; 1, 42 et ad ueritatem  $V^6$  (avec  $\Phi$ ,  $Pg$ ,  $V^1L$ ,  $V^3$ ) ; 1, 143 difficillimorum  $V^6$  (avec  $\Phi$ ,  $Pg$ ,  $P^3$ ). Témoins aussi de ce travail d'élaboration les petites gloses qui ici ou là sont passées dans le texte :

1, 95 uiuificet] + corpus  $V^6$ ,  $P^2$  180 substancie] + aliud propinquius  $V^6$  (*barré*),  $V^7$  189-190 aut genere *scr. cum*  $V^1L$  : aut etiam genere  $V^6$  : an non set etiam genere  $P^8$  : an etiam genere uel non  $Ed^1$  : an (aut) non *cett*

Je noterai enfin une variante amusante qui semble bien intentionnelle et qui peut nous éclairer sur le copiste du ms. et la liberté dont il use envers son texte : au f. 69v, lignes 34-36, le texte de I 8, 238-240 se lit de la manière suivante :

« in minoribus [*mg. sec. m.* uel in omnibus] in quibus motus non quiescit non de facili inuenitur sapientia »

Comme le ms. appartenait dès le xiv<sup>e</sup> siècle au couvent d'Assise, on peut penser qu'il a été copié par un frère mineur qui a voulu donner là une leçon (excellente d'ailleurs) à ses confrères (de telles malices ne sont pas sans exemple : un ms. de l'*Ethica noua* a lui aussi corrigé le texte d'Aristote : « uirorum dignissimos beatificamus », en : « minorum dignissimos beatificamus », cf. A. L., XXVI 2, p. 90.15 avec l'apparat).

#### Le groupe $\Psi^{1b}$

Le groupe  $ViV^3P^{10}$  est nettement défini, comme le montre le relevé de ses variantes :

10 autem] enim  $ViP^{10}$ ,  $DnV$  19-20 tanquam communem (-ne) eis] tanquam de communi ente  $ViV^3$  : de tanquam eis communi  $P^{10}$  (communem : uel de communi ente *s.u. sec. m.*  $Bo^1$  : de communi *sur grattage sec. m.*  $F^{4b}$ ) 28 ut<sup>2</sup>] *om.*  $ViV^3$  29 reddat] *om.*  $V^3P^{10}$ ,  $V$  (tercio — docilem *om.*  $Vi$ ) 35 huius] *om.*  $ViV^3P^{10}$ ,  $V^1$  36 scilicet ante quid sit  $ViV^3P^{10}$ ,  $LüVe^2$ ,  $Pa$  37 uero] *om.*  $ViV^3P^{10}$ ,  $FPg$ ,  $P^8$ ,  $Lg$  40-43 duo facit — circa

primum] *hom. om.*  $ViP^{10}$  54 et (bona  $\Psi$ )] *om.*  $ViV^3P^{10}$ ,  $V^1L$ ,  $LüBb^2$ , ( $O^2P^8O^1P^4$ ),  $E^1FaPa$ ,  $OTr$  59 et<sup>1</sup>] *om.*  $ViV^3P^{10}$ ,  $V^1L$ ,  $V^5P^5$ ,  $Lü$ ,  $V^{13a}$ ,  $O^2P^8O^1P^4$ ,  $BgT$  61 ergo (uero, etc.)] enim  $ViV^3P^{10}$ ,  $E^a$  69 autem] etiam  $ViV^3P^{10}$ ,  $P^5$ ,  $\Phi^1$  (=  $O^4F^1Bo^2Bb^2V^{13a}$ ),  $P^1$ ,  $Ba^1Gf^1P^2$ ,  $SgBo$  77 nobilior] melior  $ViV^3$ ,  $Dn$ ,  $P^5$  85 dicit Philosophus] *inu.*  $ViV^3P^{10}$ ,  $M^1P^5$ ,  $LüP^1Ve^2$ ,  $Ba^1Gf^1$ ,  $O^2P^8O^1P^4$  99 scienciam] + speculatiuam  $ViV^3P^{10}$ ,  $V^1L$ ,  $Ed^{5ss}$  99 omnem] *om.*  $ViV^3P^{10}$  101 in *add.* (cf. plus haut, p. 50\*) est ante magis certa  $ViV^3$ ,  $Ed^{5ss}$  : *om.*  $P^{10}$  108 animam] *om.*  $ViV^3P^{10}$  108-109 in hoc tractatu] in hoc libro *post* 107 anima  $ViV^3P^{10}$ , *sec. m.*  $Sg$  109 in primis] + enim  $ViV^3$  116 que] de qua  $ViV^3$  117 aliis] *om.*  $ViV^3P^{10}$  126 diuersis] *om.*  $ViV^3$  131 ponitur] + hic  $ViV^3$  134 intendimus] intendere (?)  $Vi$  : intendit  $V^3P^{10}$  134 considerare et cognoscere] considerare per signa scilicet et cognoscere per demonstrationem scilicet  $ViV^3P^{10}$ , (scil.<sup>2</sup> *om.*)  $Bo^2$ ,  $Ed^{5ss}$  (per signa... per demonstrationem *s.u. sec. m.*  $Bo^1$  : per signa scil... per dem. scil. *sec. m.*  $Bg$ ) ; cf. ALBERTUS, p. 5, 21-22 : « cognoscere per demonstrationem et considerare per signa » 140 uidentur ante propter ipsam animam inesse  $ViV^3$  150 intrant] + ipsam  $ViV^3$ ,  $Ve^2$  157 nos] *om.*  $ViV^3$ ,  $P^8$ ,  $Ff^2$ ,  $P^2$  160-161 Aristotiles autem uoluit quod componendo] *om.*  $ViV^3$ ,  $V^4V^5WF^5$  (sicut Aristotiles *suppl.*  $WF^5$ , *sec. m.*  $V^4$ ) : Ar. *wlt* in secundo posteriorum quod diuidendo *suppl.*  $P^{10}$  (159-161 quidam<sup>1</sup> — componendo *om.*  $VPg$ ) 163 essenciam] esse  $ViV^3$ ,  $Pg$  165-166 et ideo — principia] *om.*  $ViV^3$  167 ergo] enim  $ViV^3$ ,  $WF^5$  : *om.*  $P^{10}$  182 autem] quidem  $Vi$ ,  $DnV$ ,  $LüP^1Ve^2$ ,  $Ba^1Gf^1P^2$ ,  $F^2Sg$ ,  $B/OBoTr$  : quid  $P^{10}$  : quod  $V^3$  186-187 est etiam questio] queritur  $ViV^3P^{10}$  188-190 et si — aut genere] *om.*  $ViV^3$  202 animabus] animalibus  $ViP^{10}$ ,  $DnV$ ,  $V^5$ , ( $Gf^1$ ) $P^2$ ,  $Er$  211 et dicebant] dicebant enim  $ViV^3$  229 et] *om.*  $ViP^{10}$ ,  $F^5$ ,  $BgLo$  236 uolebant] ponebant  $ViV^3$ , *sec. m.*  $F^5$  (*om. pr. m.*  $F^5$ ),  $P^8$  : uolebant + *mg. sec. m.* et ponebant  $Bg$  : uolebant et etiam ponebant  $Ed^{5ss}$  237 queritur] *om.*  $ViV^3$ ,  $P^8$  239 ut intelligere aut intellectuum] ut intellectuum quam intelligere  $ViV^3$ , *sec. m.*  $Bg$  240 sentire, quod est actus] sensituum  $ViV^3$  240-241 aut sensituum, quod est potencia] quam sentire  $ViV^3$  241 potenciis] + aut prius actus quam potencias, ut intelligere prius (*om.*  $Bg$ ) quam intellectuum et similiter in aliis  $ViV^3$ , *sec. m.*  $Bg$  : ante 239 ut intelligere ante intellectum (*pro* aut intellectuum) *add.* aut primo actus quam potencias  $Ed^{5ss}$  241 et<sup>2</sup>] *om.*  $ViV^3$  242 debemus] debeamus  $ViV^3P^{10}$ ,  $VPg$ ,  $W$ ,  $Ff^2LüP$ ,  $P^8$ ,  $ErPa$  262 accidentia] accidentalia  $ViV^3$ ,  $Pg$

Si nous faisons la somme par manuscrit, nous obtiendrons :

$Vi$  : 46 (+1)/47  
 $V^3$  : 43 (+1)/48  
 $P^{10}$  : 21 (+4)/46

et pour les autres mss :  $Lü$  6,  $P^8$  5 (+1),  $V$  5,  $DnPgV^1P^5P^1Ve^2P^2$  4,  $Gf^1$  3 (+1),  $LV^5Ba^1P^4Pa$  3,  $O^2O^1$  2 (+1),

WF<sup>5</sup>Bo<sup>2</sup>Bb<sup>2</sup>V<sup>13a</sup>BgE<sup>a</sup>ErSgOBOTr 2, FP<sup>a</sup>M<sup>1</sup>P<sup>3</sup>O<sup>4</sup>F<sup>1</sup>F<sup>2</sup>Fa  
LgLoTBl 1, V<sup>2</sup>V<sup>6</sup>V<sup>4</sup>Bo<sup>1</sup>PiB<sup>1</sup>CE<sup>1</sup>F<sup>3</sup>F<sup>4b</sup>MO<sup>3</sup>P<sup>6</sup>P<sup>9</sup>P<sup>11</sup>T<sup>1</sup>V<sup>7</sup>  
V<sup>2</sup> o.

Pour compléter l'image de cette famille, dénombrons les leçons propres de ses trois représentants :

V<sup>i</sup> : 19 (+2 hésitations)  
V<sup>3</sup> : 27 (+4 — )  
P<sup>10</sup> : 54

Il apparaît ainsi que P<sup>10</sup>, s'il s'éloigne souvent du texte de sa famille pour rejoindre le texte commun, s'écarte aussi souvent du texte commun pour suivre sa voie propre ; sa date tardive suffit peut-être à expliquer ces caractéristiques : P<sup>10</sup> a été écrit au xv<sup>e</sup> siècle d'une jolie écriture humanistique ; c'est un manuscrit de luxe dont le texte a bénéficié d'un effort de correction.

La famille V<sup>i</sup>V<sup>3</sup>P<sup>10</sup> est d'ailleurs tout entière une famille tardive : si V<sup>i</sup> peut encore appartenir au xiv<sup>e</sup> siècle, V<sup>3</sup> comme P<sup>10</sup> est un manuscrit humanistique. Les titres des deux manuscrits (V<sup>i</sup> n'a pas de titre) sont à eux seuls significatifs :

Comentum sancti Thome de Aquino in libris de anima Aristotelis feliciter incipit V<sup>3</sup> : Commentum diui Thome de Aquino in libros Aristotelis de anima feliciter incipit P<sup>10</sup>

Cette famille témoigne d'un véritable travail de collation. Son texte d'origine semble avoir été le texte Ψ<sup>1</sup>, mais il a été corrigé sur le texte de Φ (cf. plus haut, p. 49\*, variante de la ligne 17 ; p. 50\*, ligne 68) et surtout sur le texte de Ψ<sup>2</sup> (comme nous le montrerons en étudiant Ψ<sup>2</sup>, cf. plus loin, p. 59\*-60\*), ce qui explique que V<sup>i</sup>V<sup>3</sup>P<sup>10</sup>, assez fidèles à la famille Ψ lorsqu'elle est unie (cf. plus haut, p. 51\*), n'ont gardé qu'un petit nombre des leçons propres de Ψ<sup>1</sup> (cf. plus haut, p. 54\*). Mais le texte de V<sup>i</sup>V<sup>3</sup>P<sup>10</sup> a aussi été l'objet d'une refonte arbitraire, ou même d'une contamination par des sources étrangères : en 1, 134, l'archétype de la famille a glosé le texte de saint Thomas en recourant au commentaire de saint Albert (cf. plus haut, p. 57\*).

Aussi tardive et détériorée qu'elle soit, la famille V<sup>i</sup>V<sup>3</sup>P<sup>10</sup> a exercé une influence certaine : elle a été utilisée, non seulement par les correcteurs de plusieurs manuscrits (Bg, Bo<sup>1</sup>, F<sup>4b</sup> et Sg), mais surtout par la cinquième édition du commentaire de saint Thomas, Ed<sup>5</sup>, qui lui a emprunté des leçons fautives (notamment la glose empruntée à saint Albert) consacrées par la tradition imprimée postérieure (nous reviendrons sur cette influence de V<sup>i</sup>V<sup>3</sup>P<sup>10</sup> sur Ed<sup>5</sup>, plus loin, p. 60\*).

La branche secondaire Ψ<sup>2</sup>

L'existence et l'unité de la branche secondaire Ψ<sup>2</sup> est déjà apparue incidemment dans nos précédents

relevés. Il faut maintenant dresser la liste des variantes caractéristiques de cette branche :

3-4 considerare communia et seorsum] tractare communia (uniuersalia W) et (s.u. V<sup>5</sup>) considerare V<sup>4</sup>V<sup>5</sup>M<sup>1</sup>WF<sup>5</sup> : tractare et considerare uniuersalia Kr<sup>2</sup> : tractanda sunt communia P<sup>5</sup> 5 Aristotiles] philosophus V<sup>4</sup>V<sup>5</sup>M<sup>1</sup>W : prius F<sup>5</sup> : philosophus Aristotiles Lg 8 postea uero Φ : postea Ψ<sup>1</sup> : et postea V<sup>4</sup>V<sup>5</sup>M<sup>1</sup>P<sup>5</sup>W (communia — considerat hom. om. F<sup>5</sup>) 9 cuius] + quidem V<sup>4</sup>V<sup>5</sup>M<sup>1</sup>WF<sup>5</sup> 21 ipsis] om. V<sup>4</sup>V<sup>5</sup>M<sup>1</sup>P<sup>5</sup>WF<sup>5</sup>, P<sup>3</sup>, Kr<sup>2</sup>, PiCE<sup>1</sup> 23 singulis animatis] cuiuslibet animati V<sup>4</sup>V<sup>5</sup>M<sup>1</sup>P<sup>5</sup>WF<sup>5</sup>, Kr<sup>2</sup>, V<sup>1</sup> 24-26 In tractatu... primo ponit — prohemio] Tractatus... in duas partes diuiditur (diu. in d. p. V<sup>5</sup> : + scilicet V<sup>4</sup>) in prohemium (+ scilicet P<sup>5</sup>WKr<sup>2</sup>) et tractatum. prohemium diuiditur in tres partes iuxta tria que consueuerunt in prohemio contineri V<sup>4</sup>V<sup>5</sup>M<sup>1</sup>P<sup>5</sup>WF<sup>5</sup>, Kr<sup>2</sup> 27 facit] suo operi premitit (pr. s. o. V<sup>4</sup> : o.s. pr. M<sup>1</sup> : pro- F<sup>5</sup>) V<sup>4</sup>V<sup>5</sup>M<sup>1</sup>P<sup>5</sup>WF<sup>5</sup>, Kr<sup>2</sup> 27 intendit] praem. principaliter V<sup>4</sup>V<sup>5</sup>M<sup>1</sup>P<sup>5</sup>W, Kr<sup>2</sup> : specialiter F<sup>5</sup> 27 enim] om. V<sup>4</sup>V<sup>5</sup>M<sup>1</sup>P<sup>5</sup>WF<sup>5</sup>, Kr<sup>2</sup>, VV<sup>6</sup>, Ff<sup>2</sup>T<sup>1</sup> 29 tercio] et praem. V<sup>4</sup>WF<sup>5</sup> 29 reddat attentum] attentum reddat (-it P<sup>5</sup>F<sup>5</sup>) discipulum V<sup>4</sup>V<sup>5</sup>M<sup>1</sup>P<sup>5</sup>WF<sup>5</sup>, V<sup>1</sup> 30 ostendendo] proponendo V<sup>4</sup>V<sup>5</sup>M<sup>1</sup>WF<sup>5</sup>, Kr<sup>2</sup> : dum sibi proponitur P<sup>5</sup> 32 attentum] set praem. V<sup>4</sup>V<sup>5</sup>M<sup>1</sup>WF<sup>5</sup>, P<sup>3</sup> (teste propre P<sup>5</sup>) 32 attestando] innuendo (post tractatus) V<sup>4</sup>V<sup>5</sup>M<sup>1</sup>WF<sup>5</sup>, P<sup>3</sup>, (loco) Kr<sup>2</sup> : dum sibi innuitur P<sup>5</sup> 35 uero] om. V<sup>4</sup>V<sup>5</sup>M<sup>1</sup>P<sup>5</sup>WF<sup>5</sup>, P<sup>3</sup>, V<sup>i</sup>V<sup>3</sup>P<sup>10</sup> 36 quid] quis V<sup>4</sup>V<sup>5</sup>M<sup>1</sup>P<sup>5</sup>WF<sup>5</sup>, P<sup>3</sup>, Dn, V<sup>1</sup>, LhP<sup>3</sup>Pa, Ed<sup>4ss</sup> (desst Kr<sup>2</sup>) 37-38 ostendit difficultatem huius sciencie] difficultatem ostendit V<sup>4</sup>V<sup>5</sup>M<sup>1</sup>WF<sup>5</sup> : difficultatem huius sciencie ostendit P<sup>5</sup>, P<sup>3</sup> 42 eius] om. V<sup>4</sup>V<sup>5</sup>M<sup>1</sup>P<sup>5</sup>WF<sup>5</sup>, P<sup>3</sup>, V<sup>3</sup> (desunt ViP<sup>10</sup>) 44 bona est] inu. V<sup>4</sup>V<sup>5</sup>M<sup>1</sup>P<sup>5</sup>W, P<sup>3</sup>, FDN, F<sup>1</sup>P<sup>2</sup>Lo : sit bona F<sup>5</sup> 45 in hoc una sciencia] una sciencia in hoc V<sup>4</sup>V<sup>5</sup>M<sup>1</sup>P<sup>5</sup>WF<sup>5</sup>, Ed<sup>1ss</sup> : una etiam super hoc P<sup>3</sup> 47 quia bonum] bonum enim V<sup>4</sup>M<sup>1</sup>P<sup>5</sup>WF<sup>5</sup>, P<sup>3</sup> : bonum (enim om.) pr.m., quia bonum sec.m. V<sup>5</sup> 53-54 bonum equum quia] equum qui V<sup>4</sup>V<sup>5</sup>M<sup>1</sup>WF<sup>5</sup> : equum quia Dn, P<sup>3</sup>, Pa : equum bonum quia P<sup>5</sup> 60 sunt] om. V<sup>4</sup>V<sup>5</sup>M<sup>1</sup>P<sup>5</sup>F<sup>5</sup>, V<sup>3</sup>P<sup>10</sup>, Ff<sup>2</sup>, O<sup>2</sup>P<sup>8</sup>O<sup>1</sup>P<sup>4</sup>, E<sup>1</sup>FaVe<sup>1</sup> 62 set] + et (etiam) V<sup>5</sup>M<sup>1</sup>P<sup>5</sup>WF<sup>5</sup>, sec.m. V<sup>4</sup>, P<sup>3</sup>, V<sup>i</sup>V<sup>3</sup>P<sup>10</sup>, Ed<sup>5ss</sup> 66 modo] + tractandi V<sup>4</sup>V<sup>5</sup>M<sup>1</sup>WF<sup>5</sup> 71 melius est edificium] edificium est melius V<sup>4</sup>V<sup>5</sup>M<sup>1</sup>P<sup>5</sup>W, P<sup>3</sup>, Ve<sup>1</sup>Bo : edificatum est melius F<sup>5</sup> 76 certior] + et hoc modo geometria est nobilior quibusdam aliis (q. alteris P<sup>3</sup> : om. F<sup>5</sup>) cum procedat per demonstrationes maxime (om. M<sup>1</sup>P<sup>5</sup>PaLo) manifestas V<sup>4</sup>V<sup>5</sup>M<sup>1</sup>P<sup>5</sup>WF<sup>5</sup>, P<sup>3</sup>, Pa, mg. V<sup>1</sup> (en partie coupé), mg. Lo (dans W, le texte est corrigé de première main par l'addition de quia avant cum et la transformation de manifestas en manifestat) 87-88 etiam si (et si)] inu. V<sup>4</sup>V<sup>5</sup>M<sup>1</sup>P<sup>5</sup>WF<sup>5</sup>, P<sup>3</sup>, Pa, T<sup>1</sup> 95 uiuificet (-cet P<sup>5</sup>P<sup>3</sup>) + et (set V<sup>5</sup>) quicquid certificatur (-cat WF<sup>5</sup>) per (propter V<sup>4</sup> : + se F<sup>5</sup>) ipsam certificatur (-cat WF<sup>5</sup>) et (+ per M<sup>1</sup> : uel F<sup>5</sup>) alias huius anime (huiusmodi M<sup>1</sup>F<sup>5</sup>) operationes (et<sup>2</sup> — operationes om. W) V<sup>4</sup>V<sup>5</sup>M<sup>1</sup>WF<sup>5</sup> : et alias huiusmodi operationes (ad animam rel.) mg. sec.m. Bl<sup>1</sup> 96 anima enim est nobilior Φ : hom. om. Ψ<sup>1</sup> (-PgV<sup>6</sup>V<sup>3</sup>P<sup>10</sup> ; cf. plus haut, p. 54\*) : anima enim loco, est nobilior post inter inferiores creaturas suppl. V<sup>4</sup>V<sup>5</sup>M<sup>1</sup>P<sup>5</sup>WF<sup>5</sup>, P<sup>3</sup>

100-101 altera sciencia] + id est aliqua sciencia  $V^4V^5P^5$   
 $WF^5$ ,  $P^3$  (cf.  $O^1P^4$ , plus loin, p. 67\*) 101 in add.  
 (cf. plus haut, p. 50\*) ut dictum est. Vnde] et hoc est quod  
 $V^4V^5M^1WF^5$ ,  $P^3$ ,  $O^1P^4$  : et hoc quod  $P^5$  104 igno-  
 ratur] + Contingit enim (autem  $V^3$ ) quod (om.  $Sg$ ) aliquid  
 est (esse  $Sg$ ) minus bonum et tamen eius sciencia magis  
 desideratur, sicut plures libencius (inu.  $P^5Pa$ ) addiscerent  
 (sicut addiscere  $Sg$ ) causam eclipsis lune quam aliquod aliud  
 (aliquod om.  $Bo^1F^4bSgV^6V^1LM$  : aliud om.  $F^5V^3$ ) magis  
 bonum simpliciter. Quaedam enim bona sunt quarum  
 sciencia non queritur quia propter usum uiluerunt (Quedam  
 — uiluerunt om.  $WP^3$  : non — uiluerunt] quidem propter  
 usum ualet  $P^5Pa$ )  $V^4V^5M^1P^5WF^5$ ,  $P^3$ ,  $V^1L$ ,  $ViV^3P^{10}$ ,  
 $O^1P^4$ ,  $Pa$ , mg. sec.m.  $Bo^1BgF^4bSg$ , Contingit — magis in textu  
 sup. ras. desideratur — uiluerunt in mg. inf. sec.m.  $V^6$   
 (+ desideratur sicut plures libencius addiscant causa prima  
 omnium generabilium et corruptibilium est deus et ideo  
 dictum est ab mg. inf. tertia manu  $V^6$ ) ; cf. Scholarios, plus  
 haut, p. 44\* 106 tractat] tractatur  $V^4V^5P^5WF^5$ ,  $O^1P^4$   
 109 tractatu] + hoc enim est de ratione ystorie  $V^4V^5M^1$   
 $P^5WF^5$ ,  $P^3$ ,  $K^2$ ,  $ViV^3P^{10}$ ,  $O^1P^4$ ,  $Pa$ , sec.m.  $BgLoSg$ ,  $Ed^{4ss}$   
 122 acquirimus] + Si enim (quia si  $Bl^1$ ) natura intellectus  
 possibilis esset nobis ignota (incognita  $M^1$ ) non possemus  
 scire ordinem substantiarum separatarum, sicut dicit  
 Commentator super XI (XII  $V^1P^{10}F^4b$ , XII<sup>m</sup>  $LSg$ , duode-  
 cimo  $M^1$ ) Methaphisice  $V^4V^5M^1P^5WF^5$ ,  $P^3$ ,  $V^1L$ ,  $ViV^3$   
 $P^{10}$ , in textu post 112 ordinem  $Pa$ , mg. sec.m.  $BgBlB^1F^4b$   
 $LoSg$ ,  $Ed^{4ss}$  127 uero] + utilis est (inu.  $F^5$ )  $V^4V^5$   
 $M^1P^5WF^5$ ,  $P^3$ ,  $L$ ,  $ViV^3P^{10}$ , sec.m.  $Bo^1Sg$ ,  $Ed^{5ss}$  136  
 accidunt] + per se  $V^4V^3WF^5$  140 inesse uidentur]  
 uidentur inesse  $V^5P^5$ ,  $E^1$  : uidentur esse  $V^4WF^5$ ,  $P^{10}$ ,  
 $O^1P^4$  : uidentur (in esse om.)  $M^1$  141 et<sup>2</sup>] om.  $V^4V^5$   
 $P^5WF^5$  149 primo] prima est  $V^4V^5P^5WF^5$ ,  $ViP^{10}$   
 150 secundo] secunda est  $V^4V^3WF^5$ ,  $ViV^3$  : secunda  $P^{10}$  :  
 secundum est  $P^5$  153 anima<sup>2</sup>] ea  $V^4V^5M^1P^5WF^5$ ,  
 $ViV^3P^{10}$ ,  $V^7$  154 est] accidit  $V^4V^5M^1P^5WF^5$ ,  $V^1L$ ,  
 $V^3P^{10}$  : accidere  $Vi$  : première main grattée  $F^5$  (est sec.m.)  
 154 cum sit] ex eo quod est  $V^4V^5M^1P^5$ ,  $ViV^3P^{10}$ ,  $T$ ,  
 sec.m.  $Sg$  : ex eo (ante accidit) ... quia est  $W$  : ex eo cum  
 sit  $DnL$  : première main grattée  $F^5$  155 questio] +  
 anime et  $V^4V^5M^1P^5W$ ,  $ViV^3P^{10}$ , sec.m.  $Bl$ ,  $Ed^{1ss}$  : première  
 main grattée  $F^5$  164 set diuersorum] diuersorum  
 autem  $V^4V^5M^1P^5WF^5$ ,  $ViV^3P^{10}$ , sec.m.  $F^4b$  167  
 ponentibus] inquirentibus  $V^4V^5M^1P^5WF^5$ ,  $V^1$ ,  $ViV^3P^{10}$  :  
 + uel inquirentibus s.u. sec.m.  $Bg$  : + uel querentibus  
 s.u. sec.m.  $Bb^2$  : inquirentibus uel ponentibus  $L$  : ponentibus  
 et inquirentibus  $Ed^{5ss}$  168-169 primo scilicet circa  $\Psi^1$   
 ( $-ViV^3P^{10}$ ),  $O^2P^4$ ,  $ErTV^7$  ( $Pa$ ,  $P^2$ ,  $V^e^1$ ) : scilicet circa  $\Phi$  :  
 quorum primum est quantum ad  $V^4V^5M^1P^5WF^5$ ,  $ViV^3$   
 $P^{10}$  : quorum primum est circa  $Ed^{4ss}$  169 secundo  
 circa] secundum quantum ad  $V^4V^5M^1P^5WF^5$ ,  $ViV^3P^{10}$  :  
 secundum circa  $Ed^{4ss}$  170 tercio] tertium  $V^4V^5M^1$   
 $P^5WF^5$ ,  $ViV^3P^{10}$ ,  $Ed^{4ss}$  170 adiutorium] praem. circa  
 $V^e^2$ ,  $P^2$ ,  $O^2O^1P^4$ ,  $E^1LgO^3TV^e^1Bo$ ,  $P^3$ ,  $V^6$ ,  $Ed^{4ss}$  : ad  
 $LgGf^1Bg$  : quo  $V^2FP^3$  : quo ad  $V$ ,  $V^1L$ ,  $T^1$  : quantum  
 $V^5F^5$  : quantum ad  $V^4M^1P^5W$ ,  $Dn$ ,  $ViV^3P^{10}$  (pro adiu-  
 torium hab. ad utrumque  $Pg$ ) 176 in quanto uel in  
 quali] qualitatis uel quantitatis etc.  $V^4V^5P^5F^5$ ,  $ViV^3P^{10}$  :  
 qualitatis etc.  $W$  : quantitatis uel qualitatis etc.  $M^1$  : in

genere quantitatis uel qualitatis et sic de aliis  $P^8$  183  
 potencia] in praem.  $V^4V^5M^1WF^5$  184 composite...  
 simplices] inu.  $V^4V^5M^1P^5WF^5$ ,  $ViV^3$ ,  $Tr$  185 anima]  
 om.  $V^4V^5M^1P^5WF^5$ ,  $Dn$ ,  $ViV^3P^{10}$ ,  $P^1$  (deest  $V^e^2$ ) 185-  
 186 composita... simplex] inu.  $V^4V^5M^1P^5WF^5$ ,  $ViV^3P^{10}$ ,  
 $P^8$  186-187 Est etiam questio] et si est partibilis, est  
 questio (est<sup>1</sup> om.  $V^4$ )  $V^4V^5M^1P^5WF^5$ ,  $Pa$  : et si est (sit  $V^3$ )  
 partibilis, queritur  $ViV^3P^{10}$  208 uel<sup>2</sup>] et  $V^4V^5M^1$   
 $WF^5$ ,  $P^3$ ,  $V^3P^{10}$ ,  $Bb^2P^1V^e^2$ ,  $Ba^1Gf^1$ ,  $O^2P^8O^1$  (deest  $P^4$ ),  
 $Sg$  : om.  $P^5$ ,  $Vi$  208 anime] om.  $V^4V^5M^1WF^5$ ,  $T^1$   
 215 est<sup>2</sup>] om.  $V^4V^5WF^5$ ,  $PgV^1$ ,  $Bo^2Ff^2$ ,  $O^2O^1P^4$ ,  $Sg$  228  
 animalis] uniuersalis  $V^4WF^5$ ,  $P^{10}$ ,  $P^2$  : uniuersalium  $M^1$   
 234 sensitium] + et  $V^4V^5M^1P^5W$ ,  $PgV^6$ ,  $ViV^3P^{10}$ ,  
 $Ff^2Lü$ ,  $T^1V^7V^e^1Bo$ ,  $Ed^{5ss}$  (234-237 intellectuum — anime  
 om. pr.m.  $F^5$ ) 238 etiam] om.  $V^4V^5M^1P^5WF^5$ ,  $P^3$ ,  
 $V^6$ ,  $ViV^3$ ,  $Ff^2Lü$ ,  $LgBl$  246 intelligibile] intelligere  
 $V^4P^5WF^5$  256 designatione] + siue loco  $V^4V^5P^5$   
 $WF^5$ ,  $L$  : + uel loco  $M^1$  261 difficile est] + et  
 $V^4V^5M^1F^5$  265 rectis] recti  $V^4V^5M^1WF^5$ ,  $V^{13b}$ ,  
 $V^e^2$ , sec.m.  $Gf^1$ ,  $P^2$ ,  $P^8$ ,  $Sg$  266 e conuerso] et praem.  
 $V^4M^1WF^5$ ,  $T$  : Et conuerso  $V^7$  268 dictum est] +  
 Contingit (Oportet  $L$ ) enim (nisi  $Pa$ ) per effectus (perfectus  
 $PaP^4$ ) deuenire (uenire  $V^6$ ) in causas et per (de  $Sg$ ) posteriora  
 in (et  $V^4$ ) priora (in pr. s.u.  $V^5$  : priora in posteriora tr.  $L$ )  
 $V^4V^5M^1P^5WF^5$ ,  $L$ ,  $O^1P^4$ ,  $Pa$ , mg. sec.m.  $Sg$ ,  $Ed^{24}$  273  
 rei] + Nam (Et  $P^5PaBl$ ) cognita (ag- primo  $Pa$ ) causa que  
 (quid pr.m.  $V^4$ ,  $W$ ,  $O^1P^4$ ,  $Ed^{24}$ ) est per talem diffinitionem,  
 cognoscitur (consequenter ergo scitur  $Ed^{24}$ ) effectus  
 $V^4V^5M^1P^5WF^5$ ,  $O^1P^4$ ,  $Pa$  (bis; f. 111ra8, en place, et  
 f. 111rb8, après I 2, 69 « instrumentum », mg. sec.m.  
 $V^1BLSg$ ,  $Ed^{24}$ )

Si nous faisons la somme par manuscrit, nous  
 obtiendrons les résultats suivants :

$$\begin{array}{l} V^4 : 71 \quad |72 \quad W : 69 (+2)/72 \\ V^5 : 67 (+1)/71 \quad F^5 : 61 (+6)/67 \\ M^1 : 59 (+3)/71 \\ P^5 : 50 (+6)/70 \end{array}$$

résultats logiques, car  $M^1$ , manuscrit du xv<sup>e</sup> siècle,  
 s'éloigne normalement de sa famille, et  $P^5$ , nous allons  
 y revenir (p. 61\*-62\*), est très personnel ;  $WF^5$  forment  
 un sous-groupe nettement défini (plus loin, p. 60\*-61\*).  
 Les six manuscrits  $V^4V^5M^1P^5$ ,  $WF^5$  forment donc  
 la famille  $\Psi^2$ .

Viennent ensuite les manuscrits que nous pouvons  
 considérer comme contaminés par  $\Psi^2$ . Débarrassons-  
 nous d'abord du fragment  $Kr^2$ , qui ne comprend que  
 les lignes 1-42 et des gloses éparées : en 40 lignes, il a  
 la moitié (9/18, une manque) des leçons de  $\Psi^2$ , et les  
 plus notables, auxquelles s'ajoute l'addition de la  
 ligne 109.

Nous rencontrons ensuite le groupe  $ViV^3P^{10}$  et le  
 ms.  $P^3$ , mais pour l'un comme pour l'autre avec une  
 particularité remarquable : la proportion de leurs  
 leçons  $\Psi^2$  est plus forte dans une partie du chapitre  
 que dans son ensemble :



(pour l'ensemble du ch. 1)	(pour les lignes 104-215)
$V^i$ : 23 (+2)/70	$V^i$ : 19 (+2)/26
$V^3$ : 25 (+1)/72	$V^3$ : 20 (+1)/27
$P^{10}$ : 25 (+2)/71	$P^{10}$ : 20 (+2)/27
	(pour les lignes 32-127)
$P^3$ : 21 (+3)/72	$P^3$ : 18 (+3)/25

L'explication de ce phénomène semble devoir être cherchée dans l'attention du correcteur, qui se fait plus vive là où son intérêt est éveillé et se relâche ailleurs. Le cas de  $P^3$  notamment est typique : les lignes 43-97 contiennent un exposé personnel de saint Thomas qui devait susciter l'intérêt ; on aura déjà remarqué, dans le relevé des variantes de  $\Psi$  (cf. plus haut, p. 49\*-51\*), que  $P^3$  apparaît pour l'ensemble dans une proportion assez faible : 16(+5)/62, mais pour les lignes 39-121 dans une proportion plus forte : 10(+3)/19 (il manque deux cas).

Sont légèrement contaminés par  $\Psi^2$  les manuscrits suivants :

$O^1$ : 10 (+1)	$V^1$ : 7
$P^4$ : 10 (+1)	$L$ : 7
$Pa$ : 9	$Dn$ : 6 (cf. p. 56*a)

Enfin sont indépendants de  $\Psi^2$  les manuscrits suivants, qui n'ont avec  $\Psi^2$  que des rencontres rares et accidentelles ou qui n'en ont aucune :

$P^8$  5 (+1),  $T^1V^6$  4,  $E^1L\ddot{u}O^2P^2V^e^1$  3,  $V^7$  2 (+1),  $BoP^1$   $V^e^2PgSgT$  2,  $Lg$  1 (+1),  $Ba^1Bb^2BlBo^2CFF^1FaGf^1LoPi$   $TrVV^{13b}$  1,  $Bo^1BgBl^1E^2ErF^2F^3F^4bGfMOO^3O^4PaP^6P^9P^{11}$   $V^2$  o.

Il nous faut revenir sur les cas de contamination par la famille  $\Psi^2$  : le caractère très particulier de plusieurs des variantes de  $\Psi^2$ , et notamment ses additions, ont en effet donné lieu à des contaminations qui, même lorsqu'elles ne se trahissent que par un petit nombre de rencontres, n'en sont pas moins indubitables. C'est le cas pour les mss  $O^1P^4$ , qui empruntent à  $\Psi^2$  au moins cinq additions (lignes 101, 104, 109, 268, 273), pour les mss  $V^1L$ , qui empruntent à  $\Psi^2$  deux leçons caractéristiques (lignes 154 « accidit » et 167 « inquiringibus ») et deux additions (lignes 104 et 122), tandis que  $L$  seul lui est redevable encore d'une autre addition (ligne 268). Le ms.  $Pa$  doit à  $\Psi^2$  au moins six additions (lignes 76, 104, 109, 122, 268, 273) : il semble avoir été contaminé par  $P^5$  (cf. plus loin, p. 61\*-62\*).

Les leçons de  $\Psi^2$  se lisent encore de deuxième main dans plusieurs manuscrits, notamment dans  $V^6$  une addition (ligne 104), dans  $V^1$  deux additions (lignes 76 et 273), dans  $Bo^1$  deux (lignes 104 et 127), dans  $Bl$  deux (lignes 122 et 155 « anime et »), dans  $Bl^1$  deux (lignes 95 et 122), dans  $Bg$  trois (lignes 104, 109 et 122), dans

$F^4b$  deux (lignes 104, 122), dans  $Lo$  trois (lignes 76, 109, 122), dans  $Sg$  enfin six additions (lignes 104, 109, 122, 127, 268, 273) et une ou deux leçons caractéristiques (lignes 154 « ex eo quod est », 265 « recti »).

L'édition princeps  $Ed^1$  ne doit à peu près rien à  $\Psi^2$  (deux rencontres aux lignes 45 et 155 « anime et », mais la première est peu significative) ; au contraire, la quatrième édition  $Ed^4$  lui a emprunté deux additions (lignes 109, 122) et quelques leçons (lignes 36, 168-169). Dans la cinquième édition  $Ed^5$  on note quatre rencontres avec  $\Psi^2$  (lignes 62, 127, 167, 234), mais il s'agit de leçons qui étaient toutes déjà passées dans  $V^iV^3P^{10}$ , dont nous avons déjà signalé l'influence sur  $Ed^5$  (plus haut, p. 58\*) : il est donc probable que c'est par l'intermédiaire d'un représentant de la famille  $V^iV^3P^{10}$  que  $\Psi^2$  a contaminé  $Ed^5$ .

#### Le groupe $V^4V^5M^1P^5$

La famille  $\Psi^2$  semble se diviser en deux branches : au groupe principal formé par  $V^4V^5M^1P^5$  s'oppose un groupe secondaire formé par  $WF^5$  et la deuxième main de  $V^4$ .

Le groupe  $V^4V^5$  se définit plutôt négativement, par opposition à  $WF^5$ , d'autant plus que  $M^1$  et  $P^5$  sont très corrigés. On peut cependant noter quelques rencontres :

80 minus] magis  $V^4V^5$ ,  $V^2FP^aDnV$  (c'est le texte  $\Psi$  non corrigé, cf. plus haut, p. 50\*) 160-161 Aristotiles — componendo] om.  $V^4V^5$ ,  $V^iV^3$  : uarie suppl.  $M^1$ ,  $P^{10}$ ,  $WF^5$ , sec.m.  $V^4$  167 ergo (uero, autem, enim)] om.  $V^4V^5$ ,  $L$ ,  $P^{10}$  186 partibilis] sit add.  $V^4V^5$ ,  $V^i$ , praem.  $V^3$  203 deriuatur] deriuaretur  $V^4V^5M^1P^5$ ,  $V^1$ ,  $P^{10}$  : uetur  $V^iV^3$  258 set] + tamen  $V^4V^5M^1P^5$  262 anime] om.  $V^4V^5$

#### Le groupe $WF^5$ , sec.m. $V^4$

Par contre, le groupe  $WF^5$ , sec.m.  $V^4$ , est nettement défini par un certain nombre de variantes caractéristiques, dont voici les principales :

36 scilicet] om.  $WF^5$ ,  $P^1$ ,  $Gf^1$ ,  $P^8O^1P^4$  ( $O^2$  deest),  $E^3E^1$   $T^1V^e^1$ ,  $O$  41 huius sciencie] inn.  $WF^5$  68 obiectum] opus  $WF^5$ , sec.m.  $V^4$  74 meliorum] de nobiliori subiecto, ut diuina  $F^5$ , sec.m.  $V^4$  : de nobiliori subiecto  $V$  123 morale] + sic  $F^5$ , sec.m.  $V^4$  158 quod demonstrando] sicut Ypocras praem.  $WF^5$ , sec.m.  $V^4$ ,  $Gf$ , add. sec.m.  $V^1$ ,  $L$  : ut Ypocras ante dicunt  $Lg$  (ex Auerroee I 5, 21, ed. Crawford, p. 9) 159 quod diuidendo] + sicut Plato  $WF^5$ , sec.m.  $V^4$ ,  $Gf$  (ex Auerroee, *ibid.*, u. 22) 160-161 Aristotiles — componendo] sicut Aristotiles  $WF^5$ , sec.m.  $V^4$  161 de hiis] circa ea  $WF^5$  167 ergo (uero, autem)] om.  $V^4V^5$ , uero suppl. sec.m.  $V^4$ ,  $M^1$ , ergo suppl.  $P^5$ , enim suppl.  $WF^5$ ,  $V^iV^3$  183 potencia] + sicut uoluerunt illi qui dixerunt animam esse humorem

quendam *W* (*ex Alberto*, p. 7, 54-55) : sicut uoluerunt illi qui nescierunt animam esse ... (*lac. F<sup>5</sup>*, formam *suppl. sec.m. V<sup>4</sup>*) quandam *F<sup>5</sup>*, *sec.m. V<sup>4</sup>* 187 omnis] *om. WF<sup>5</sup>*, *P<sup>3</sup>*, *Dn*, *Er* 189 differant] differunt *WF<sup>5</sup>* 190 adhuc *post* dubitatio est *WF<sup>5</sup>*, *Pi* 191 diffiniuntur] differunt *WF<sup>5</sup>*, *P<sup>10</sup>*, *V<sup>18a</sup>* : differuntur *P<sup>1</sup>* 196 humana] + credentes omnem animam esse unius speciei *WF<sup>5</sup>*, *sec.m. V<sup>4</sup>*, *sec.m. Bl* 207 anime] + que (+ scilicet *V<sup>5</sup>*) uniuoce de omnibus animabus (-malibus *V<sup>5</sup>*, *om. Bl*) predicatur (-cabatur *W*, -centur *V<sup>5</sup>*) *WF<sup>5</sup>*, *sec.m. V<sup>4</sup>*, *V<sup>5</sup>*, *T*, *sec.m. Bl* 230 in actu] actu *WF<sup>5</sup>*, *T<sup>1</sup>* 252 accidentalialia] principia *praem. WF<sup>5</sup>* 266 multum] + multis *WF<sup>5</sup>*, *L* 271 dyaletica] + dicitur *WF<sup>5</sup>*

La structure de ce petit groupe semble claire : *W* donne le texte primitif (par exemple dans la glose de la ligne 183 il est le seul à citer correctement le texte d'Albert), tandis que *F<sup>5</sup>* et la seconde main de *V<sup>4</sup>* donnent un texte déjà plus éloigné et sont apparentés entre eux (voir aux lignes 74, 123, 183) ; je n'oserais cependant pas affirmer que la deuxième main de *V<sup>4</sup>* dépend directement de *F<sup>5</sup>*.

Pour compléter l'image de la famille  $\Psi^2$ , il reste à donner le compte des leçons propres de chaque ms. :

<i>V<sup>4</sup></i> : 14	<i>W</i> : 20
<i>V<sup>5</sup></i> : 40	<i>F<sup>5</sup></i> : 59
<i>P<sup>5</sup></i> : 59	
<i>M<sup>1</sup></i> : 68	

Je n'ai pas compté, au nombre des leçons propres de *P<sup>5</sup>*, ses rédactions personnelles (une dizaine dans le ch. 1), sur lesquelles je vais maintenant revenir.

#### Le ms. *P<sup>5</sup>* et le ms. *Pa*

Les rédactions personnelles du ms. *P<sup>5</sup>* sont tout autre chose que des accidents de copie : ce sont les interventions volontaires d'un lecteur cultivé qui a la prétention d'améliorer le style, ou même la pensée, de son modèle. Voici celles que nous avons relevées dans le ch. 1 (chaque fois que le texte de  $\Psi^2$  est à la base des remaniements de *P<sup>5</sup>*, je donne ce texte comme texte de référence ; cf. plus haut, p. 58\*-59\*) :

3 necesse est... tractare] tractanda sunt *P<sup>5</sup>* 11-12 et ideo in consideratione ipsarum] propter quod in considerando de eis *P<sup>5</sup>* 12-15 oportet primo considerare illa que sunt communia omnibus animatis, postmodum uero illa que propria sunt cuilibet rei animate] primo considerandum est de anima tanquam de eo quod est commune omnibus illis et postea de propriis cuiusque animati *P<sup>5</sup>* 29-32 beniuolum quidem reddit proponendo utilitatem sciencie, docilem promittendo ordinem et distinctionem tractatus, set attentum difficultatem tractatus innuendo] beniuolus redditur dum sibi proponitur sciencie utilitas, docilis dum sibi promittitur ordo et distinctio tractatus, actentus dum sibi innuitur difficultas *P<sup>5</sup>* 35 sciencie] + ibi : Bonorum etc. *P<sup>5</sup>* 42 Videtur autem et ad ueritatem  $\Phi$  : Videtur autem et adu'  $\Psi^1$  : Videtur

autem  $\Psi^2$  (cf. plus haut, p. 50\*) : Videtur autem ut ad omnem *P<sup>5</sup>* (le texte du *De anima*, 402a4-5, est : « Videtur autem et ad ueritatem omnem », mais on lit par exemple dans les mss Pal. lat. 1055 et Saint-Omer 615 : « Videtur autem et ad omnem ueritatem » ; il semble donc que le ms. *P<sup>5</sup>* ait complété le lemme sur un ms. de ce dernier type, avec la faute de lecture « ut » pour « et ») 51 hominis] + hinc est quod omnis sciencia bona est (est bona *Pa*) *P<sup>5</sup>Pa* 93-95 hoc enim quilibet experitur in se ipso, quod scilicet habeat animam et quod anima uiuificet] hoc quilibet experitur in se ipso, qui scilicet scienciam habet et qui anima uiuificetur *P<sup>5</sup>* (qui... qui... uiuificetur *sed* habeat animam *cum cett P<sup>3</sup>*) 104 *in add.* (cf. plus haut, p. 59\*) non queritur quia propter usum uiuierunt] quidem propter usum ualet *P<sup>5</sup>Pa* 105-106 scilicet anime ystoriam dicit ystoriam (cf. plus haut, p. 50\*)] dicit : *in primis ponamus racionabiliter anime ystoriam* ; dicit autem ystoriam (dicit autem ystoriam *om. Pa*) *P<sup>5</sup>Pa* (le texte d'Aristote a peut-être été suppléé d'après un ms. de la *Vetus*, 402a3-4 : « anime ystoriam racionabiliter utique in primis ponamus » ; la *Noua* porte « ponemus »).

Nous venons de noter quelques rencontres caractéristiques entre *P<sup>5</sup>* et *Pa* (lignes 51, 104 et 105) ; nous en avons déjà signalé d'autres (cf. p. 59\*, dans l'addition à la ligne 104 : plures libencius] *inu. P<sup>5</sup>Pa* ; dans l'addition à la ligne 273 : Nam] et *P<sup>5</sup>Pa, mg. Bl*). Le ms. *Pa*, qui par ailleurs appartient à une famille toute différente, puisqu'il se rattache à  $\Phi^2$  tandis que *P<sup>5</sup>* appartient à  $\Psi^2$ , a donc d'incontestables rapports avec la première main de *P<sup>5</sup>*.

Cependant le ms. *Pa* a des rapports encore plus évidents avec la deuxième main de *P<sup>5</sup>* : plusieurs gloses qui se lisent en marge dans *P<sup>5</sup>* figurent en plein texte dans *Pa*.

La première de ces rencontres mérite qu'on s'y arrête un instant, car elle témoigne d'un effort pour éclairer le texte d'un passage obscur.

La division du texte d'Aristote proposée par saint Thomas aux lignes 144-171, déjà complexe en elle-même, est rendue difficile à saisir du fait que saint Thomas, contrairement à son habitude, ne mentionne pas les lemmes qui introduisent les subdivisions de cette section. Les copistes ont essayé de combler cette lacune, avec des succès divers : le copiste de l'exemplar parisien, notamment, a introduit deux lemmes erronnés qui rendent le texte inintelligible ; après 147 « passionnes », il ajoute : « ibi : *Videtur autem non solum* etc. » [402b16] ; et après 151 « diffinitionem », il ajoute : « ibi : *Primum autem fortassis* etc. » [402a22]. En réalité, il faut suppléer à la ligne 147, comme l'ont fait les témoins tardifs de  $\Psi$  (cf. plus haut, p. 50\*) : « passionnes <ibi : *Dubitationem autem* [2, 403a3]> », et à la ligne 151 : « diffinitionem <ibi : *Adbuc multas* [402a20]> ». Cela semble évident, en ce qui concerne le premier lemme ; cela ne l'est pas moins,

en ce qui concerne le second, si on lit attentivement les lignes 161-171. La partie annoncée aux lignes 150-151 : « secundo quantum ad ea que intrant diffinitionem » est en effet développée à partir de la ligne 161 : « Secunda difficultas est de hiis que ponuntur in diffinitione », et saint Thomas commence par paraphraser aux lignes 164-166 : « set diuersorum sunt diuersa principia et ideo difficile est scire ex quibus sumantur principia » le texte d'Aristote en 402a21-22 : « ex quibus oportet querere ; alia enim aliorum principia », avant d'introduire une nouvelle division en trois parties (lignes 167-171) : « Illa ergo que ingerunt difficultatem ponentibus diffinitionem reducuntur ad tria, primo scilicet circa substanciam anime <ibi : Primum autem fortassis, 402a22>, secundo circa partes eius <ibi : Amplius autem, 4c2b9, cf. 231-232>, tertio <circa> adiutorium quod necessarium est in diffinitionibus ex accidentibus anime <ibi : Videtur autem non solum, 402b16, cf. 247-248> ».

La première main de P<sup>5</sup> a complété les lemmes qui manquaient dans sa famille, mais malheureusement elle l'a fait en recourant à  $\Phi$  : elle a donc les lemmes inexacts, à la ligne 147 : « Videtur autem non solum », et à la ligne 151 : « Primum autem fortasse » (« fortasse » P<sup>5</sup>, pour « fortassis »). La deuxième main a tenté en marge de remédier au moins à la première erreur (la marge est rognée : je complète son texte d'après Pa) :

« secundo quantum ad cognoscendum accidentia seu proprias passiones eius, ibi [+ en marge *Dubitationem autem*. cir<ca primum duo facit.> quantum ad ipsam diffinitionem <primo ponit> difficultatem ; 2<sup>o</sup> quantum <ad> ea que iuuant diffinitionem, ibi] *Videtur autem non solum* ».

Dans Pa, la tentative de correction est plus complète : au lieu des lignes 146-151 : « secundo — diffinitionem », on lit en effet :

« secundo quantum ad cognoscendum accidentia seu proprias passiones, ibi : *Dubitationem autem*. Circa primum duo facit. quantum ad ipsam diffinitionem primo ponit difficultatem. secundo quantum ad ea que iuuant diffinitionem, ibi : *Videtur autem non solum*. Circa primum duo facit. primo ponit duas difficultates. secundo ostendit quid ingerit illas difficultates, ibi : *Primum autem fortassis*. Quantum ad primum ostendit duplicem difficultatem. et primo quantum ad modum diffiniendi ipsam naturam. secundo quantum ad ea que intrant diffinitionem, ibi : *Alia enim aliorum* ».

Ce dernier renvoi, quoiqu'erroné, ne l'est que de peu, puisqu'il cite 402a21 au lieu de citer 402a20 : « Adhuc multas ». Il semble donc que Pa nous a conservé dans son intégralité un essai de correction dont la deuxième main de P<sup>5</sup> n'a retenu qu'une partie : cela exclut que Pa dépende directement de P<sup>5</sup> après

correction : tous deux doivent dépendre d'une source commune.

Il suffira de signaler plus brièvement, dans ce chapitre 1, deux autres gloses qui se lisent de deuxième main dans les marges de P<sup>5</sup> et qui sont passées dans le texte de Pa :

158 ad diffinitionem] + quia aut est vna via per quam demonstratur diffinitio cuiuslibet rei (rei Pa), sicut est vna methodus (u. m. e. Pa) de accidente et vnum medium per quod ostenditur passio de subiecto sicut diffinitio materialis passionis. aut non est vna via (om. Pa), set plures, et tunc est difficilius (inu. Pa) scire substanciam rerum quia tunc (+ primo Pa) oportet scire illam viam propriam. set (+ nos Pa) nescimus per quam (+ viam Pa) sit procedendum (inu. Pa) ad diffinitionem mg. P<sup>5</sup>, Pa 160 componendo] + habito ergo (et habito Pa) per quam viam aliquid (om. Pa) diffiniatur, adhuc remanent dubitationes et errores ex quibus oportet querere [Ar., 402a20-21] mg. P<sup>5</sup>, Pa

Nous pouvons maintenant revenir sur un petit accident que nous avons déjà signalé dans Pa (cf. plus haut, p. 59\*b) : l'addition à la ligne 273 « Et cognita — effectus » se trouve deux fois dans Pa, une fois à sa place habituelle en fin du ch. 1, et une deuxième fois au cours du ch. 2, à un endroit où elle n'a que faire, mais très exactement à une colonne de distance, puisqu'elle se lit au f. 111rb8 alors que la première fois elle était au f. 111ra8. Ce doublet s'explique aisément si nous admettons que dans le modèle de Pa cette addition avait été ajoutée en marge (d'après un témoin proche de P<sup>5</sup>, comme le montre la variante « et » pour « Nam ») ; le copiste de Pa l'a insérée à bonne hauteur, mais à la fois dans la colonne a et dans la colonne b. Il se confirme ainsi que Pa a été copié sur un modèle de  $\Phi$ , mais corrigé sur un représentant de  $\Psi^2$  très proche de P<sup>5</sup> et de son correcteur.

#### La famille $\Psi^2$ , recension révisée de $\Psi$

Que la famille  $\Psi^2$  soit une branche de la famille  $\Psi$ , cela ressort à l'évidence des variantes communes que nous avons relevées (p. 49\*-51\*) ; il n'est pas moins évident que  $\Psi^2$  forme à l'intérieur de  $\Psi$  une sous-famille distincte, qui se définit par des variantes importantes et notamment par plusieurs additions assez longues (cf. p. 58\*-59\*) ; une question dès lors se pose : quelle est l'autorité de cette famille  $\Psi^2$  ?

Certes, lorsque  $\Psi^2$  est d'accord avec  $\Phi$  contre  $\Psi^1$  (nous en avons relevé 50 exemples, plus haut, p. 120-122), il y a tout lieu, en règle générale, de penser que  $\Psi^2$  a conservé la leçon de l'archétype de  $\Psi$ , altérée dans  $\Psi^1$  ; en pareil cas le témoignage de  $\Psi^2$  n'est donc pas négligeable.

Cependant en certains cas il semble que la leçon de  $\Psi^2$  résulte d'un essai de correction sur  $\Phi$  : par

exemple, à la ligne 96 (cf. plus haut, p. 54\* et 58\*), les mots « anima enim est nobilior », omis par homéotéleute dans  $\Psi^1$ , sont suppléés dans  $\Psi^2$ , mais mal suppléés ; au lieu du texte attesté par  $\Phi$  :

« ... quia est nobilior. *anima enim est nobilior inter inferiores creaturas* »,

on lit dans  $\Psi^2$  :

« ... quia est nobilior. *anima enim inter inferiores creaturas est nobilior* »

Ce dernier texte ne peut être la leçon originelle de  $\Psi$ , car il ne rend pas compte de l'omission de  $\Psi^1$ . Il faut donc admettre dans  $\Psi^2$  ou bien une inversion indépendante de l'omission de  $\Psi^1$ , ou bien un essai maladroit de restauration du texte d'après  $\Phi$  : en ce cas, l'omission était la leçon primitive de  $\Psi$ , conservée dans  $\Psi^1$ .

Plusieurs autres leçons de  $\Psi^2$  peuvent être considérées comme des leçons dérivées, qui ne s'expliquent que par référence à la leçon originale de  $\Psi^1$  dont elles sont un essai de correction. En 1, 42 (cf. plus haut, p. 50\*a), la fin du lemme « et ad veritatem » était inintelligible dans l'archétype de  $\Psi$  qui l'avait abrégée d'une façon obscure : « et adu' » : cette fin de lemme est omise par  $\Psi^2$ . A la ligne 68 (cf. plus haut, p. 50\*a), au lieu de la leçon de  $\Phi$  : « melius lecto », les meilleurs mss de  $\Psi^1$  ( $V^2FP^3DnPg$ , *pr.m.*  $V^6$ ) attestent la leçon : « melius quam lectum » ; quelques mss de  $\Psi^1$  ( $V$ ,  $V^1$ , *sec.m.*  $V^6$ ) ainsi que  $\Psi^2$  écrivent : « melius quam lectus » ; le neutre « lectum », forme rare encore que bien attestée chez les écrivains tardifs, doit être la leçon originelle de  $\Psi$ , corrigée en « lectus » par souci de latinité.

Ce sont toutefois les additions de  $\Psi^2$  qui trahissent le mieux l'intervention d'un réviseur qui ne manque pas d'une certaine érudition, mais qui n'en fait pas toujours le meilleur usage.

Nous avons signalé (plus haut, p. 58\*) l'addition attestée par tous les mss de  $\Psi^2$  (sauf par  $P^5$ , qui a refait à sa manière ce passage, cf. p. 61\*b) en 1, 95. En fait, il semble que nous ayons là deux gloses distinctes, maladroitement accolées ; non pas que le glossateur de  $B^1$  ait eu raison de reporter le dernier membre de l'addition à 95 : « animam » : ce membre de phrase complète bien « et quod anima uiuificet » en évoquant les autres opérations de l'âme ; mais la première partie de la glose se rapporte, elle, à tout l'ensemble du texte, elle donne une nouvelle raison de la certitude de la science de l'âme. On lira donc :

(sciencia de anima)... « certa est : hoc enim quilibet experitur in se ipso, quod scilicet habeat animam et quod anima uiuificet [+glose et alias huius anime operationes]. —

[+glose Et quicquid certificatur, per <se> ipsam certificat] ».

La portée de cette dernière glose : « Et quicquid — certificat », nous apparaît en effet dès que nous en découvrons la source : elle a été empruntée au *De anima* de saint Albert (éd. de Cologne, VII 1, p. 4, 25-26 et 35-37) :

« Ad illud enim lumen (intelligencie) certificatur quicquid certe scitur... Cum igitur sic sit anima certificans ad se ipsam quicquid certificatur, oportet ipsam scienciam de anima esse certissima... ».

L'idée que développe ainsi saint Albert est toute différente de celle que développe saint Thomas. Comme l'avait déjà fait Adam de Bocfeld :

« Cognitio ipsius anime certior est eo quod fit per reflexionem sui supra se » (Vat. Urb. lat. 206, f. 258r ; Paris B.N. lat. 6319, f. 113r),

saint Thomas fonde la certitude de la science de l'âme sur l'introspection : nous sommes certains d'avoir une âme parce que nous en faisons l'expérience intime. Pour saint Albert au contraire, la science de l'âme est certaine parce qu'elle est le fondement des autres certitudes : rien n'est certain si l'âme elle-même ne le rend certain en le mesurant à sa propre certitude, la lumière de l'intelligence, source et origine de toute certitude. Albert, il est vrai, était lui aussi tributaire d'Adam, qui avait juxtaposé les deux explications (cf. plus loin, p. 251\*). Il y a pourtant entre elles un abîme, celui qui sépare Aristote de Platon, une psychologie expérimentale d'une métaphysique idéaliste. Le glossateur a suivi l'erreur d'Adam, saint Thomas ne l'aurait pas fait.

Une autre des additions de  $\Psi^2$  mérite qu'on s'y arrête un instant, car, introduite dans la tradition imprimée à partir de la quatrième édition du commentaire de saint Thomas *Ed<sup>4</sup>* (Venise 1496), elle a retenu l'attention des historiens, qui se sont appuyés sur elle pour dater le commentaire sur le *De anima* : c'est l'addition que nous avons signalée (plus haut, p. 59\*) en 1, 122 :

« Si enim natura intellectus possibilis esset nobis ignota, non possemus scire ordinem substantiarum separatarum, sicut dicit Commentator super XI Methaphisice ».

La source à laquelle le glossateur a puisé cette addition n'est pas difficile à trouver : il l'a empruntée à saint Thomas lui-même. Le texte de notre addition se lit en effet chez saint Thomas une première fois dans le *De ente et essencia* et une seconde fois dans le commentaire sur le deuxième livre des *Sentences* : c'est à ce deuxième texte que l'a empruntée le glossateur. Mais, dira-t-on, saint Thomas n'a-t-il pas pu répéter

lui-même ici ce qu'il avait déjà dit là ? Non, le glossateur se trahit du fait qu'il apporte au texte qu'il cite deux modifications maladroites, mais plus encore du fait même qu'il le cite : la phrase de saint Thomas, faite pour le contexte du *De ente* et du commentaire sur les *Sentences*, s'adapte mal au contexte du commentaire sur le *De anima* ; si saint Thomas lui-même avait voulu citer une nouvelle fois le Commentateur, il aurait su utiliser librement son texte en l'adaptant à son nouveau propos. On en jugera mieux en lisant les textes d'Averroès et de saint Thomas :

AVERROÈS, *In De anima*, III 5, 657-677 (éd. Crawford, p. 409-410) : « Quemadmodum enim sensible esse diuiditur in formam et materiam, sic intelligibile esse oportet diuidi in consimilia hiis duobus, scilicet in aliquod simile forme et in aliquod simile materie. Et hoc necesse est in omni intelligencia abstracta que intelligit illud ; et si non, non esset multitudo in formis abstractis... Et nisi esset hoc genus entium quod sciimus in sciencia anime, non possemus intelligere MULTITUDINEM IN rebus abstractis, quemadmodum, nisi sciremus hic *naturam intellectus*, non possemus intelligere quod uirtutes mouentes abstracte debent esse intellectus. Et hoc latuit multos Modernos, adeo quod negauerunt illud quod dicit Aristoteles in tractatu undecimo Prime Philosophie, quod necesse est ut forme abstracte mouentes corpora celestia sint secundum *numerum* corporum celestium. Et ideo scire de anima necessarium est in sciendo Primam Philosophiam ».

S. THOMAS, *De ente et essencia*, c. 4 (éd. Roland-Gosselin, p. 36, 6-9 ; éd. Léon., t. 43, p. 377, 167-173) : « Et quia in intelligenciis ponitur potencia et actus, non erit difficile inuenire multitudinem intelligenciarum, quod esset impossibile si nulla potencia in eis esset. Vnde Commentator dicit in III De anima quod, si *natura intellectus* possibilis esset ignota, non possemus inuenire MULTITUDINEM IN substanciis separatis ».

S. THOMAS, *In II Sent.*, d. 3, q. 1, a. 3 (éd. Piana, VI 2, f. 11va K) : « ... uidetur quod naturas spirituales in quibus maxime sua bonitas relucet, creauit in numero quasi inproportionabiliter excedente (*scr. cum* Oxford Oriol 8) numerum naturarum corporalium. Qualiter autem distinguantur ad inuicem, accipere possumus ex uerbis Commentatoris in III De anima, ubi dicit quod, si *natura intellectus* possibilis esset nobis ignota, non possemus assignare *numerum* substanciarum separatarum. Vnde dico quod secundum gradum possibilitatis permiste in natura angelica est eorum distinctio... ».

Saint Thomas renvoie donc expressément au commentaire d'Averroès sur le livre III du *De anima*, et de fait, s'il utilise très librement le texte du Commentateur (à peine en trouve-t-on deux ou trois expressions citées littéralement), il en reproduit pourtant fidèlement le sens général : le problème métaphysique qu'évoque Averroès, celui de la multiplication des formes séparées, est bien le même que celui posé par saint Thomas

(même s'il s'agit cette fois des anges), et la réponse qu'il lui donne est bien celle que va lui donner saint Thomas, l'existence dans ces formes séparées, — mise à part le Première Forme, — d'une certaine composition, composition qui nous est révélée par la science de l'âme, puisqu'elle est liée à la connaissance par ces formes séparées des intelligibles. Mais Averroès évoque incidemment un problème connexe, non plus celui du fondement de la multiplication des formes séparées, mais celui de leur nombre exact : si nous ne connaissions, grâce à la science de l'âme, la nature de l'intellect, nous ne pourrions pas comprendre que les âmes qui meuvent les corps célestes sont des intellects, nous tomberions ainsi dans l'erreur d'Avicenne, qui a nié ce que pourtant le Philosophe affirme expressément au livre XI de la *Métaphysique* : le nombre des formes séparées est le même que celui des corps célestes, il y a 55 (ou 47) formes séparées comme il y a 55 (ou 47) sphères célestes ; distinguant de l'âme des sphères l'intellect qui les meut, Avicenne a été amené à compter jusqu'à 168 formes séparées (en quoi il s'est montré meilleur aristotélicien qu'Averroès, de l'avis de Sir David Ross, *Aristotle's Metaphysics*, 4<sup>e</sup> éd., Oxford 1958, t. I, Intr., p. cxxxvi, mais peu importe ici). Ce deuxième problème n'intéresse guère saint Thomas : il serait futile de se demander si les anges sont 55 ou 168, alors que leur nombre dépasse tellement le nombre des êtres matériels qu'il nous est impossible de le mesurer... Ce n'en est pas moins à l'exposé que fait Averroès de ce second problème que saint Thomas emprunte les seules expressions du Commentateur qu'il cite littéralement (il est probable que « numerum » des *Sentences* ne signifie pas autre chose que « multitudinem » du *De ente* : saint Thomas prend le mot en son sens le plus large), non sans leur ajouter pourtant un mot qui n'était pas dans Averroès : « natura intellectus possibilis », et le pivot de l'argumentation, c'est ce mot ajouté « possibilis », puisque la raison de la multiplication des substances séparées, c'est justement le degré de « possibilité » qu'elles comportent ; l'infidélité à Averroès n'est pourtant qu'apparente, puisque saint Thomas rejoint ainsi la pensée qu'Averroès développait pour résoudre son premier problème.

Si nous examinons maintenant l'addition de  $\Psi^2$  au commentaire sur le *De anima*, nous verrons qu'elle se présente dans des conditions bien différentes. L'emprunt à saint Thomas est évident, puisque la plus grande partie de l'addition reproduit littéralement une phrase de saint Thomas qu'on chercherait en vain dans le commentaire d'Averroès auquel elle renvoie (et l'emprunt au commentaire sur les *Sentences* est presque sûr, puisqu'on lit dans l'addition les mots « nobis » et « substanciarum separatarum » qu'on ne

lit pas dans le *De ente*). Les modifications apportées au texte de saint Thomas ne font, par leur maladresse, que dénoncer le plagiat. Comme saint Thomas, l'auteur de l'addition renvoie à Averroès, mais au lieu de renvoyer au commentaire sur le livre III du *De anima*, il renvoie au commentaire sur le livre XI de la *Métaphysique*; correction voulue, assurément, et qui témoigne d'une réelle érudition; on pourrait être tenté de croire, à première vue, que le glossateur a tout simplement lu le commentaire d'Averroès sur le *De anima* auquel renvoie saint Thomas, puisque dans ce commentaire Averroès renvoie lui-même au livre XI de la Philosophie première... mais cette référence d'Averroès, restaurée à bon droit par son éditeur F. St. Crawford, est généralement corrompue dans les mss où notre glossateur n'a donc sans doute pas pu la lire; en outre, notre glossateur semble avoir réellement lu le commentaire sur le livre XI de la *Métaphysique*: Averroès en effet y développe ex professo au commentaire 44 (éd. de Venise 1562, t. VIII, f. 327va-328rb) la critique d'Avicenne touchée incidemment dans son commentaire sur le *De anima*, mais cette critique se greffe cette fois sur un texte d'Aristote (1073b2-3) qui met en parallèle l'ordre (et non plus le nombre) des substances séparées et l'ordre des sphères célestes: c'est donc par un louable souci de fidélité à la lettre du Commentateur que le glossateur a remplacé le « assignare numerum » de saint Thomas par « scire ordinem ». Réelle, l'érudition du glossateur porte à faux: si le commentaire d'Averroès sur la *Métaphysique* s'explique longuement sur l'ordre des substances séparées, il y manque la seule idée qui est ici à propos, celle que mettait en avant le commentaire sur le livre III du *De anima* et que saint Thomas avait condensée dans la formule lapidaire que lui emprunte le glossateur: on ne peut rien savoir des substances séparées si on ignore la nature de l'intellect. La glose artificiellement introduite dans un contexte pour lequel elle n'était pas faite se trahit encore par la précision « possibilis »: cette précision était indispensable dans un contexte où la notion de « possibilité » était le nœud de l'argumentation, elle est ici inutile. Notre glossateur a donc accumulé les maladresses: alors que saint Thomas lui fournissait une référence excellente, puisqu'Averroès y traite de l'utilité de la science de l'âme pour la métaphysique, qui est précisément ce dont il est question dans le texte qu'il glose, il a remplacé cette référence par une autre qui n'est pas *ad rem*, et il a employé pour résumer le texte d'Averroès auquel il prétend renvoyer le résumé que saint Thomas avait fait d'un autre texte, résumé fort libre qui accommodait l'enseignement du Commentateur à un contexte tout différent.

Ces quelques remarques suffisent à justifier notre conclusion: la sous-famille  $\Psi^2$  n'est pas une branche autorisée de la tradition, mais une recension altérée et interpolée; bien loin de nous restituer des leçons authentiques de saint Thomas disparues du reste de la tradition, elle nous livre les rédactions personnelles et les gloses d'un réviseur non dépourvu d'instruction, mais dépourvu de génie. Son témoignage n'a quelque intérêt pour la constitution du texte de saint Thomas que s'il vient corroborer le texte de  $\Phi$ , et dans la mesure où l'on n'a pas de raison de penser qu'il a été influencé par ce texte de  $\Phi$ .

## 4. LES GROUPES CONTAMINÉS

Nous avons été amenés (plus haut, p. 51\*) à considérer comme contaminés 13 manuscrits; nous avons déjà précisé la position de deux d'entre eux:  $P^{13}$ , qui se rattache à  $\Psi^2$  (cf. p. 60\*), et  $Pa$ , proche de  $P^5$  (p. 61\*-62\*); il nous reste à voir que les onze autres se groupent en trois sous-familles bien définies:  $Ff^2LüP^1Ve^2$ ,  $Ba^1Gf^1P^2$  et  $O^2P^8O^1P^4$ .

Le groupe  $Ff^2LüP^1Ve^2$

Nous donnerons d'abord les variantes qui montrent l'unité de la famille  $Ff^2LüP^1Ve^2$  (on se rappellera que  $Ff^2$  est fragmentaire: nous mentionnons expressément son absence chaque fois qu'il y a lieu):

24 habemus post 25 manibus  $Ff^2P^1Ve^2$ ,  $P^8P^4$ ,  $LgPa$   
 $DnV^6$ ,  $V^4P^5$  37 ibi] secunda (+ pars ibi  $Ff^2$ )  $Ff^2$   
 $P^1Ve^2$  85 dicit Philosophus] inu.  $LüP^1Ve^2$ ,  $Ba^1Gf^1$ ,  
 $O^2P^8O^1P^4$ ,  $ViV^3P^{10}$ ,  $M^1P^5$  (dicit om.  $Ff^2$ ) 88 illud]  
res  $LüP^1Ve^2$  (deest  $Ff^2$ ) 91 ex] om.  $LüP^1Ve^2$ ,  $Bo^2$   
(deest  $Fr^2$ ) 91 illud (illa)] alie  $LüP^1Ve^2$  (deest  $Ff^2$ )  
109 hoc si] si hoc (Nota quod *praem.*  $Ff^2$ )  $Ff^2 P^1Ve^2$   
122 attendatur] attendamus  $LüP^1Ve^2$ ,  $E^8Sg$ , ( $Dn$ ) $V$ ,  $P^5$   
(deest  $Ff^2$ ) 131 non ponitur similitudinaria, set expres-  
sive] ponitur (+ ibi  $LüFf^2$ ) expressive (+ et  $LüFf^2$ ) non  
similitudinaria  $LüFf^2P^1Ve^2$  138 tantum] om.  $Ff^2P^1Ve^2$ ,  
 $O^2P^8O^1P^4$ ,  $V^4V^5W^5$  147 seu] siue  $Ff^2LüP^1Ve^2$ ,  
 $V^2FP^8DnLP^{10}$  (obs. non nulli) 147 passiones] +  
anime  $Ff^2P^1Ve^2$ ,  $P^8$ : + ipsius anime  $O^2O^1P^4$  147  
autem] om.  $LüP^1Ve^2$ ,  $Gf^1P^2$ ,  $P^8$ ,  $E^8O^3PaV^1$ ,  $Bl$ ,  $DnVV^6$ ,  
 $P^5$  (deest  $Ff^2$ ) 156 quid est] quod *praem.*  $LüP^1$   
 $Ve^2$ ,  $Gf^1$ ,  $O^2P^8O^1P^4$ ,  $P^{10}$ ,  $M^1$ ,  $Ed^{488}$  157 sit] est  
 $Ff^2LüP^1Ve^2$  159 quod] om.  $Ff^2LüP^1$ ,  $P^8$ ,  $O$ ,  $V^5$   
180 inuenitur] inueniatur  $Ff^2$ , corr. *pr.m.* (ex inueniamus)  
 $P^1$ ,  $Ve^2$ ,  $P^8$ ,  $E^1Er$ ,  $P^8$  182 autem] quidem  $LüP^1Ve^2$ ,  
 $Ba^1Gf^1P^2$ ,  $F^2Sg$ ,  $\Phi^8$ ,  $DnV$ ,  $Vi(V^3P^{10})$  195 intendere  
solum] inu.  $Ff^2LüP^1Ve^2$ ,  $F^1$ ,  $O^2P^8O^1P^4$ ,  $E^1$  209 uel]  
et  $Ff^2P^1Ve^2$ ,  $ErO^3$  211 et dicebant ea esse animata]  
om.  $Ff^2P^1Ve^2$  214 dicit] + Aristotiles (+ in littera  
quod  $Ff^2$ )  $Ff^2LüP^1$  242 debemus] debeamus  $Ff^2LüP^1$ ,  
 $P^8$ ,  $ErPa$ ,  $VPgViV^3P^{10}$ ,  $W$  261 quia] quod  $LüP^1Ve^2$ ,

$Ba^1Gf^1P^2$ ,  $O^2O^1P^4$  264 et<sup>1</sup>] *om.*  $Ff^2P^1Ve^2$ , *Er*,  $P^{10}$   
266 preaccipiantur] accipiantur  $Ff^2$ ,  $O^2P^8O^1P^4$ ,  $Ed^{1-4}$  :  
accipiuntur  $P^1Ve^2$

Si réelle que soit son unité, la famille  $Ff^2LüP^1Ve^2$  se subdivise en deux sous-groupes nettement définis,  $Ff^2Lü$  et  $P^1Ve^2$ . Voici d'abord les variantes propres à  $Ff^2Lü$  :

12 oportet ante in consideratione  $Ff^2Lü$  14 illa]  
*om.*  $Ff^2Lü$ ,  $O$  22 postmodum] postea  $Ff^2Lü$ ,  $P^8$   
29 quidem] *om.*  $Ff^2Lü$  74 consideretur] *om.*  $Ff^2Lü$   
75 illa est] *inu.*  $Ff^2Lü$  83 illa est melior] melior est  
illa  $Lü$  : melior est (illa que — est *om.*)  $Ff^2$  85 libro  
X] XI<sup>o</sup> (libro *om.*)  $Ff^2Lü$  : XI libro  $O$  : libro XI  $Ed^{4ss}$   
87 honorabilioribus] magis honorabilibus  $Ff^2Lü$  93  
et] *om.*  $Ff^2Lü$ ,  $TPa$ ,  $V^1L$ ,  $P^5$  94 habeat] habet  
 $Ff^2Lü$ ,  $Gf^1$ ,  $V^7$ ,  $Vi$ ,  $V^8M^1P^5$  111 ad] quantum ad  
 $Ff^2Lü$ ,  $Bo$ ,  $VV^3$  127 magna] maior  $Ff^2Lü$ ,  $Gf^1$ ,  
 $O^2P^8O^1P^4$ ,  $Dn$  128 habens animam] circa motus  
 $Ff^2Lü$  129-130 est enim anima] Cum enim dicit quod  
anima est  $Ff^2Lü$  138 passiones anime tantum] proprie  
*praem.*  $Ff^2Lü$ ,  $O^2$ , *add.*  $Pa$  140 sicut] ut  $Ff^2Lü$  183  
utrum] + anima  $Ff^2Lü$  192 uero] *om.*  $Ff^2Lü$ ,  $Bo^2$ ,  
 $P^8$ ,  $P^{10}$ ,  $M^1$ ,  $P^3$  197 qui] *om.*  $Ff^2Lü$ ,  $Bl^1$ ,  $Dn$ ,  $P^5$   
209 aut] uel  $Ff^2Lü$ ,  $E^1Pa$ ,  $P^3$  210 Et dicit « dei »]  
*om.*  $Ff^2Lü$ ,  $O^2P^8O^1(P^4)$ ,  $F^5$  218 de multis] unum  
*praem.*  $Ff^2Lü$ ,  $Tr$  222 uoluit] uolebat  $Ff^2Lü$  226  
dixit] dicit  $Ff^2Lü$ ,  $Bb^2$ ,  $P^2$ ,  $V^3$ ,  $M^1P^5$  234 sensitium]  
+ et  $Ff^2Lü$ ,  $T^1V^7Ve^1$ ,  $Bo$ ,  $PgV^6$ ,  $ViV^3P^{10}$ ,  $\Psi^2$ ,  $Ed^{5ss}$   
236 uolebant] dicebant  $Ff^2Lü$  238 etiam] *om.*  $Ff^2Lü$ ,  
 $Lg$ ,  $Bl$ ,  $V^6$ , ( $ViV^3$ ),  $\Psi^2$  265 quot rectis trianguli  
anguli sint] quod duobus rectis tres anguli trianguli sunt  
 $Ff^2Lü$  270 illa diffinitio] *om.*  $Ff^2Lü$  272 et]  
*om.*  $Ff^2Lü$ ,  $Bb^2$ ,  $Tr$ ,  $V^2FP^8VV^1LP^{10}$

Voici enfin les leçons communes à  $P^1Ve^2$  :

10 idem] contrarium 17 Ad tradendum igitur]  
Cum ergo ad tractandum 19 de anima tanquam]  
feri de anima 39 ostendit] dicit 51 bona autem]  
*inu.*  $P^1Ve^2$ ,  $O^2$  51 quedam] que  $P^1Ve^2$ ,  $Dn$ ,  $M^1$   
58 uero] autem  $P^1$ , *s.u.* (*primo om.*)  $Ve^2$ ,  $Tr$ ,  $P^{10}$ ,  $Ed^{1ss}$   
76 certior] certiorum  $P^1Ve^2$ ,  $Bo^2$ , *Er*,  $Vi$  79 qui-  
busdam] quibus  $P^1$ , aliquibus  $Ve^2$  79 diuersum]  
diuersis *pr.m.*  $P^1$ ,  $Ve^2$ ,  $Bb^2$ ,  $P^8$ ,  $P^{10}$  82 et<sup>2</sup>] que 91  
modo] + uel 92 scilicet de anima] *om.* 102 ex  
eo quod (ex quod)] quod ex  $P^1Ve^2$ ,  $E^1Fa$  127 magna]  
magis 128 habens animam] anima (*spatium vac.*  
*praem.*  $P^1$ )  $P^1Ve^2$  128 fons] primus *praem.* 140  
communes (communiter)] conuenientes 156-157 quia  
nos nescimus] *om.* 174-175 et ideo — anima] *om.*  
184 composite] + et  $P^1Ve^2$ ,  $Bo$  208 uel<sup>2</sup>] et  $P^1Ve^2$ ,  
 $Bb^2$ ,  $Ba^1Gf^1$ ,  $O^2P^8O^1$  (*deest*  $O^4$ ),  $Sg$ ,  $V^3P^{10}$  (*deest*  $Vi$ ),  $\Psi^2$   
217 scilicet] *om.* 223 aliquid esse] esse aliquid com-  
mune 252-253 Si enim — essentialia] *om.* 253  
diffinitio] + enim  $P^1Ve^2$ ,  $Pa$ ,  $Pa$

Ajoutons le nombre des fautes propres que l'on peut relever dans ces mss (sauf  $Ff^2$ , qui est trop fragmentaire et personnel) :

$P^1$  : 30 (+8 hésitations)  
 $Lü$  : 46  
 $Ve^2$  : 49 (+5 hésitations)

La famille  $Ff^2LüP^1Ve^2$  semble être une famille déjà tardive (sauf  $P^1$  peut-être du début du xiv<sup>e</sup> siècle) : son texte est nettement détérioré.

#### Le groupe $Ba^1Gf^1P^2$

Nous avons déjà vu apparaître le groupe  $Ba^1Gf^1P^2$  en tant que famille de  $\Phi$  contaminée par  $\Psi$  :  $Ba^1Gf^1P^2$  sont en effet tous trois d'accord pour présenter la leçon de  $\Psi$  en dix cas, dont plusieurs caractéristiques (cf. plus haut, p. 49\*-51\*, notamment la variante de la ligne 17 et les deux variantes de la ligne 88 ; cf. lignes 91 illud, 167, 170, 226, 239, 245 et 260) ; la leçon de  $\Psi$  est attestée par  $Ba^1P^2$  en quatre cas, moins caractéristiques (lignes 19, 77, 159 et 175) ;  $Ba^1$  seul n'a aucune leçon de  $\Psi$ ,  $Gf^1$  seul en a trois (lignes 4, 9, 112),  $P^2$  trois également (lignes 75, 168-169, 252). Il semble donc logique d'admettre que la contamination par  $\Psi$  remonte, pour l'essentiel, à l'ancêtre commun de  $Ba^1Gf^1P^2$ .

Nous avons noté par ailleurs (p. 53\*b) que  $Ba^1Gf^1P^2$  sont assez proches de  $\Phi^1$ . Il est difficile de préciser si cette proximité marque une filiation ou si elle est la conséquence de la contamination par  $\Psi$  : si  $Ba^1Gf^1P^2$  lisent avec  $\Phi^1$  en une dizaine de cas sur 18, en 8 de ces cas  $\Phi^1$  est d'accord avec  $\Psi$  (cf. plus haut, p. 52\*, variantes des lignes 1, 202 ; 1, 220 ; 2, 3 ; 2, 67 ; 3, 76-77 ; 3, 124 ;  $Ba^1$  seul, variante de la ligne 1, 1 ;  $Ba^1Gf^1$ , ligne 1, 205 ;  $Gf^1P^2$ , ligne 1, 230 ; à la ligne 1, 245,  $Gf^1$  est avec  $\Phi^1$ ,  $Ba^1P^2$  avec  $\Psi$ ) ; cependant en 1, 69 et 2, 189,  $Ba^1Gf^1P^2$  lisent avec  $\Phi^1$  contre  $\Psi$  : il y a donc une chance pour que  $Ba^1Gf^1P^2$  découlent bien de  $\Phi^1$ , mais par un nombre d'intermédiaires assez grand pour que les accidents les plus caractéristiques de  $\Phi^1$  aient eu le temps d'être effacés (notamment les variantes des lignes 1, 93 ; 1, 116 ; 1, 121 ; 1, 132), grâce notamment à la révision de l'ancêtre commun de  $Ba^1Gf^1P^2$  sur un ms. de  $\Psi$  (on notera deux ou trois coïncidences de  $Ba^1Gf^1P^2$  avec le groupe  $Ff^2LüP^1Ve^2$  ; cf. p. 65\*b, variantes des lignes 85, 147 autem, 182, 261).

L'existence d'un ancêtre commun à  $Ba^1Gf^1P^2$  est confirmée par quelques leçons propres à ces trois mss :

14 omnia] *om.*  $Ba^1Gf^1P^2$  (*pro omnia animata hab. omniata*  
 $F^{4b}$ ) 21-23 primo — animatis] *hom. om.*  $Ba^1Gf^1P^2$   
86-87 modicum post altissimis  $Ba^1Gf^1P^2$  88 et (*pro*  
id est) probabiliter post illud sciamus  $Ba^1Gf^1P^2$  100-  
101 et honorabilium — honorabilis] *om.*  $Ba^1Gf^1P^2$  104-  
105 propter utraque hec, id est hec duo predicta ; anime  $\Psi^1$  :  
propter h' d. anime  $\Phi$  : propter hoc de anima  $Ba^1Gf^1P^2$   
105-106 dicit ystoriam] *om.*  $Ba^1P^2$ ,  $Ve^2$ ,  $E^1P^8Pa$ ,  $Vi$ ,  $M^1$   
123-124 scienciam moralem] *inu.*  $Ba^1Gf^1P^2$ ,  $O^2P^8O^1P^4$ ,  
 $V^{13a}$ ,  $E^1SgTr$  126 quaslibet] diuersas  $Gf^1P^2$  : quas-





S'il manifeste clairement l'unité de la famille  $O^2P^8O^1P^4$ , le précédent relevé laisse cependant entrevoir quelques divergences : la famille se divise en effet en deux branches,  $O^2P^8$  et  $O^1P^4$ .

Un petit nombre de variantes mineures témoigne déjà de cette bipartition. Notons d'abord les cas où  $O^2P^8$  s'éloignent du texte commun :

138 uidentur] sunt  $O^2P^8$  : uidentur esse  $O^1P^4$ ,  $Bb^2$   
 139 propter] per  $O^2P^8$ ,  $Ed^{11ss}$  140 inesse uidentur  
 communiter] uidentur conuenire  $O^2P^8$  : uidentur esse  
 communes (continens  $P^4$ )  $O^1P^4$  cum  $\Psi^2$  252-254 Si  
 enim — accidentibus] om.  $O^2P^8$  271 set] et  $O^2P^8$

Voici maintenant les cas où ce sont  $O^1P^4$  qui s'écartent de la leçon courante :

1 docet] dicit  $O^1P^4$ ,  $Pa$  96 nobiliorum  $O^1P^4$  :  
 nobilior *cett* 176 in quali] quali  $O^1P^4$  : qualitatibus  $P^8$   
 cum  $\Psi^2$  189 specie] genere *sup. ras.*  $O^1$ , *pr.m.*  $P^4$

Mais ce qui est plus décisif que ces variantes mineures, c'est le fait que, tandis que l'archétype commun de la famille  $O^2P^8O^1P^4$  a été contaminé par la famille  $\Psi$  (cf. plus haut, p. 49\*-51\* ; voir notamment les variantes des lignes 4, 19, 88, 91, 225, 239 et 260) et plus précisément par la famille  $\Psi^1$  (cf. plus haut, p. 50\*, variante de la ligne 167 ; p. 55\*, lignes 135 et 263), le sub-archétype de  $O^1P^4$  a subi une nouvelle contamination, mais cette fois par un représentant de la famille  $\Psi^2$  (cf. plus haut, p. 50\* et 59\*, variante de la ligne 101 ; p. 50\*, variante des lignes 104-105 ; p. 59\*, variantes des lignes 100-101, 104, 106, 109, 140, 268 et 273), contamination particulièrement flagrante puisqu'elle a abouti à l'insertion dans le

texte de  $O^1P^4$  de plusieurs des additions longues de  $\Psi^2$  (cf. plus haut, p. 60\*).

Ajoutons que les mss  $O^2$  et  $O^1$  sont respectivement les meilleurs représentants de leur groupe.  $P^8$  est le moins fidèle des témoins de la famille : il n'a que 70 des 90 variantes propres qui la définissent ; en 10 cas il a une leçon personnelle, en 10 autres cas il rejoint le texte commun, il est donc à la fois altéré et corrigé ;  $P^4$  a également bon nombre de leçons personnelles (cf. dans le relevé précédent les variantes des lignes 96, 100-101, 102 meliorum, 126, 210).

La multiplication des fautes dans la famille  $O^2P^8O^1P^4$  (s'ajoutant à sa contamination) donne à penser qu'elle ne se rattache à l'exemplar parisien  $\Phi$  qu'à travers une multiplicité d'intermédiaires. On peut, semble-t-il, supposer l'existence d'au moins deux intermédiaires dès avant la division de la famille en ses deux sous-groupes : en effet, le texte des lignes 81-82, tel qu'il est attesté par les quatre mss  $O^2P^8O^1P^4$ , semble résulter de la correction maladroite d'une omission par homéotéleute (omission qu'ont faite pour leur compte les mss  $BgEr$ ,  $V^5F^5$ ) :

$\Phi$  honorabilibus. alique uero sunt de rebus magis honorabilibus et melioribus  
 $\Psi^1$  honorabilibus. [... om. ....] et melioribus  
 $\Psi^2$  honorabilibus. et quedam sunt [... om. ....] ex melioribus

La famille  $O^2P^8O^1P^4$  apparaît ainsi comme une famille déjà tardive (tous ses témoins sont du xiv<sup>e</sup> siècle,  $P^8$  et  $P^4$  du xiv<sup>e</sup> siècle avancé), d'origine anglaise :  $O^2$ ,  $O^1$  et  $P^8$  ont en effet certainement été écrits par des scribes anglais.

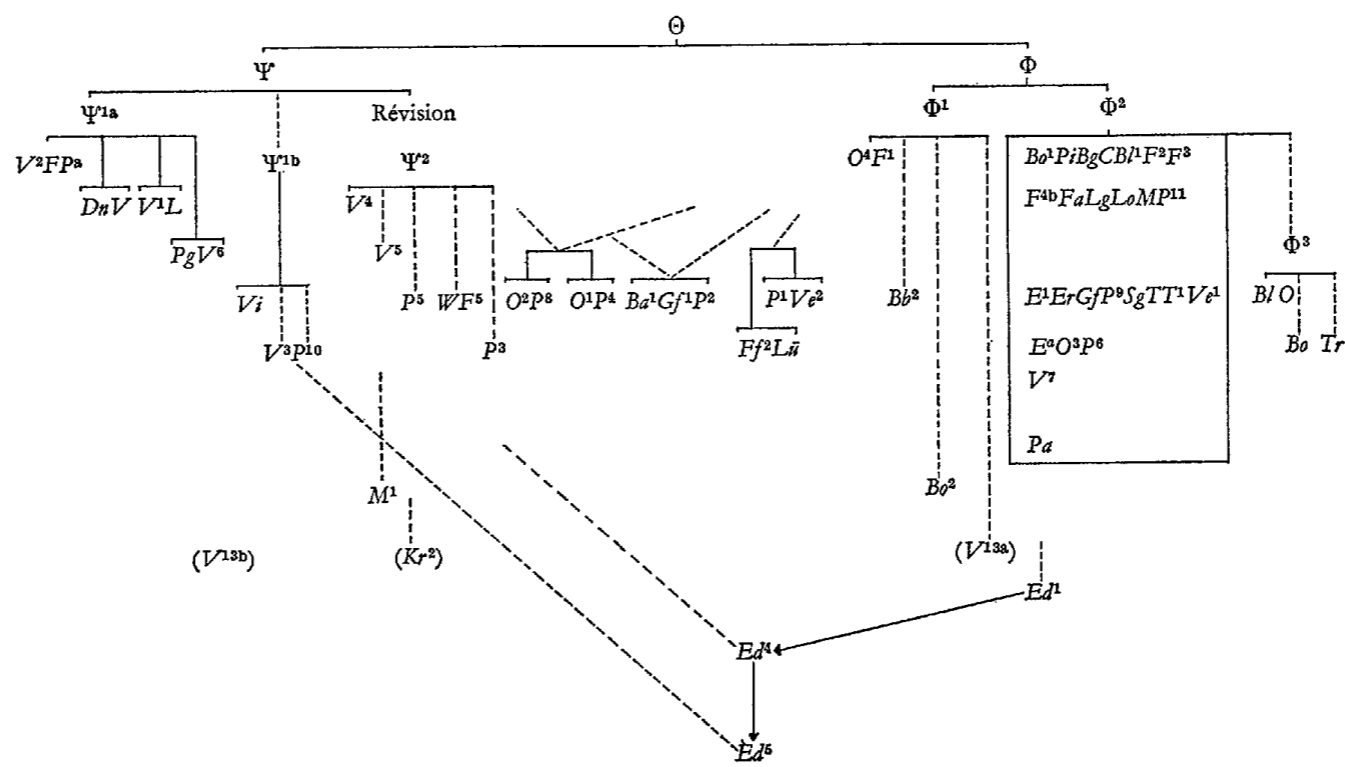

## 5. LA TRADITION IMPRIMÉE

La tradition imprimée dérive tout entière de l'édition de Venise 1481,  $Ed^1$ , qui mérite donc pleinement le nom d'édition *princeps*. Certes, son texte a subi plusieurs révisions, mais qui ont laissé subsister assez de ses leçons caractéristiques pour qu'on puisse parler d'une réelle unité de la tradition imprimée. Au chapitre I 1, le texte de  $Ed^1$  se rattache à la branche parisienne de la tradition manuscrite,  $\Phi$ , dont elle est un témoin presque pur, à peine contaminé par la famille indépendante  $\Psi$  (cf. plus haut, p. 51\* et 60\*). Nous verrons plus loin (p. 99\*) que cette conclusion vaut pour les cinq premiers cahiers de  $Ed^1$ , a-e, c'est-à-dire jusqu'à II 14, 375 « respectu » ; dans les cinq derniers cahiers,

f-k, c'est-à-dire à partir de II 14, 375 « uirtutis »,  $Ed^1$  se rattache à un sous-groupe bien défini de la famille indépendante  $\Psi$  :  $F^{4a}P^3Ed^1$ .

Les principales révisions sont celles de  $Ed^4$  et de  $Ed^5$ . L'édition de Venise 1496,  $Ed^4$ , a revu le texte sur un manuscrit de la famille  $\Psi^2$  (cf. plus haut, p. 60\*), tandis que l'édition de Venise 1501,  $Ed^5$ , l'a revu sur un manuscrit de la sous-famille  $\Psi^{1b}$  ( $VIV^3$ ; cf. plus haut, p. 58\* et 60\*). A partir de  $Ed^6$ , le texte est fixé : il n'y a plus de recours aux manuscrits (à l'exception de  $Ed^{24}$ , Vivès 1875; cf. plus haut, p. 27\* avec la note et p. 59\*, variantes des lignes 268 et 273); les seuls changements qui apparaissent dans le texte sont des fautes d'impression ou de rares interventions arbitraires des éditeurs.

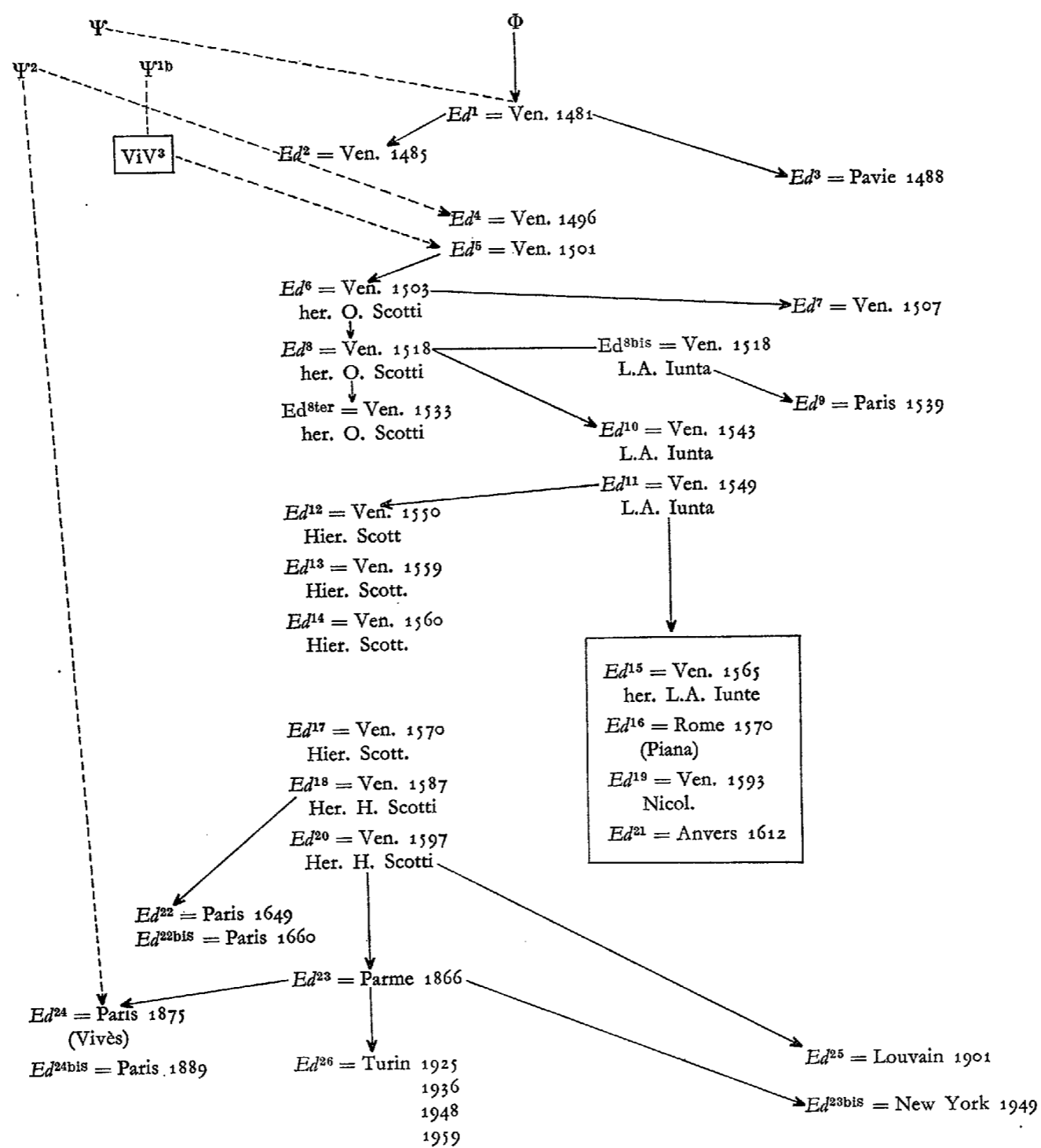

II. LA FAMILLE PARISIENNE :  
L'EXEMPLAR EN 19 PIÈCES

Le 25 février 1304 (en style moderne ; 1303 dans le style pascal alors en usage à Paris), les maîtres députés à cet effet par l'Université, à savoir Henri Amandi et André du Mont-Saint-Éloi, maîtres en théologie, Guillaume de Cornouailles, régent en médecine, et Guillaume Le Breton, recteur de l'Université, assistés de leurs procureurs, procédèrent à la taxation des « exemplaria » divisés en pièces que le libraire-éditeur André de Sens (qui venait peut-être de succéder à Guillaume de Sens) louait aux copistes parisiens. Au nombre de ces « exemplaria » figurent les commentaires philosophiques de saint Thomas (je cite le ms. Vat. Reg. lat. 406, f. 68rb-va ; cf. London British Library Add. 17304, f. 105r ; Wien Nat. 7219, p. 404 ; Denifle et Chatelain, *Chart. Univ. Par.*, t. II, p. 110 ; le cartulaire suit le texte du ms. de Vienne, qui est très fautif) :

« Hec est taxacio librorum philosophie.  
Sentencia thome super methaphisicam.  
.LIII. pec' .III. solidos  
Item sentencia thome super phisicam  
.XL. pec' .XXVI. d'  
Item de celo et mundo thome  
.18. pec' .XII. d'  
Item super librum de anima  
.XIX. pec' .XIII. d'  
Item thomas de sensu et sensato  
.X. pec' .VIII. d'  
Item sentencia de causis  
.VII. pec' .V. d'  
Item sentencia ethicorum  
.XXXVIII. pec' .II. sol cum dimidio  
Item tabula ethicorum  
.VIII. pec' .V. d'  
Item politicorum  
.XII. pec' .IX. d'  
Item sentencia periarmanias  
.VII. pec' .V. d'  
Item sentencia posteriorum  
.XVII. pec' .XII. d'. »

L'exemplar en 19 pièces du commentaire de saint Thomas sur le *De anima*, dont cette liste de taxation fixe le prix de location à treize deniers, est aujourd'hui perdu, mais nous sommes au moins assurés qu'il existait bien à Paris en 1304.

Qu'un tel exemplar ait été réellement en usage, c'est ce que confirme l'existence de plusieurs manuscrits chez lesquels on peut relever des traces de la copie sur pièces ; notre premier sondage a montré que de fait la majorité des manuscrits se groupent autour de

ces copies de l'exemplar et se rattachent ainsi directement ou indirectement à la tradition universitaire parisienne  $\Phi$  ; ce sondage a également montré que, comme c'était généralement le cas, cet exemplar comprenait deux jeux de pièces,  $\Phi^1$  et  $\Phi^2$ , et qu'il avait donné naissance à un exemplar tardif  $\Phi^3$ . Mais la nature même de l'exemplar divisé en pièces veut que les résultats ainsi obtenus ne valent que pour la première pièce. Il nous faut donc maintenant préciser les limites des 19 pièces de l'exemplar et reprendre, pour les pièces 2 à 19, le problème de la répartition des manuscrits entre  $\Phi^1$ ,  $\Phi^2$  et  $\Phi^3$ .

1. DÉLIMITATION DES PIÈCES

Pièce 2 : I 3, 136 illam uirtutem / que mouet / ea corpora

La pièce est marquée dans *Bo*<sup>1</sup> (f. 148rb14, une ou deux lignes au-dessus de la ligne qui commence par « ea corpora »), dans *O*<sup>4</sup> (f. 6ra21 ; l'écriture est plus fine à partir de « ea ») et dans *Pi* (f. 36rb27). Dans *Bg*, f. 63vb4, l'écriture semble plus fine à partir de « que » ; dans *F*<sup>1</sup>, f. 2vb, ligne 3 du bas, l'écriture s'affine à partir de « ea » ; dans *F*<sup>4b</sup>, f. 2vb, ligne 8 du bas, il y a un point avant « ea ».

Pièce 3 : I 6, 61 quia naturale est anime / quod moueret / credebant quod eidem sit connaturale

La pièce est marquée dans *Bo*<sup>1</sup> (f. 150vb1 ; la colonne commence avec le mot « credebant »), dans *O*<sup>4</sup> (f. 8ra41) et dans *Pi* (f. 38vb2). Dans *C*, le f. 5va commence avec les mots « quod moueret » ; dans *F*<sup>4b</sup>, f. 4vb, ligne 3 du bas, les mots « quod eidem sit » sont suppléés en marge et l'écriture semble s'affiner.

Pièce 4 : I 8, 237-238 quando motus / eius non resident / nec quiescunt

La pièce est marquée dans *Bo*<sup>1</sup> (f. 153ra, ligne 4 du bas) et dans *O*<sup>4</sup> (f. 10rb38 ; l'écriture est plus fine à partir de « nec »). Dans *Bg*, f. 69rb15, l'écriture est plus fine à partir de « eius non resident » ; dans *F*<sup>4b</sup>, le f. 7r commence avec les mots « eius non resident » (au f. 6vb, le texte finit sur le mot « motus », mais en marge on lit : « eius non », exponctué) ; dans *O*, les derniers mots de la pièce 3 : « sapiens quando motus eius » sont écrits dans la marge inférieure du f. 10vb et le f. 11ra commence avec le début de la pièce 4 : « non resident ».

Pièce 5 : I 11, 63-64 Set dicunt Platonici / quod motus / puncti facit

La pièce est marquée dans *Bo*<sup>1</sup> (f. 155va43), dans *O*<sup>4</sup> (f. 12rb, ligne 7 du bas) et dans *Pi* (f. 43va31-32). Dans

*Bg*, f. 72ra, ligne 4 du bas, l'écriture est plus fine à partir de « quod motus » ; dans *F<sup>1</sup>*, le f. 9ra1 commence avec les mots « quod motus ».

Pièce 6 : II 1, 67 oportet enim subiectum / poni in diffinitione / accidentis

La pièce est marquée dans *Bo<sup>1</sup>* (f. 158ra40), dans *O<sup>4</sup>* (f. 14va7) et dans *Bl* (f. 20rb26-27). Dans *Bg*, f. 75rb7, l'écriture est plus fine à partir de « subiectum » ; dans *F<sup>1</sup>*, le f. 11ra1 commence avec le mot « accidentis » ; dans *O*, la pièce 5 finit au f. 14vb avec le mot « subiectum », suivi d'un trait ondulé pour remplir la ligne, et le f. 15ra commence avec les mots « poni in diffinitione », précédés d'un point.

Pièce 7 : II 3, 228 quartus / gradus est eorum que habent cum hiis et / intellectum

La pièce n'est marquée que dans *Bo<sup>1</sup>* (f. 160va37). Dans *O<sup>4</sup>*, f. 16va39, l'écriture est plus fine à partir de « que habent » ; dans *Pi*, la dernière ligne de la colonne 48va est : « gradus est eorum que habent cum hiis et » ; cette ligne est annulée par le signe « va...cat », et la première ligne de la colonne 48vb est : « gradus est eorum que habent cum hiis [+ et s.m.] intellectum. Deinde cum dicit » ; dans *Bg*, la pièce commence à 78rb9, mais la réclame « gradus » est écrite en haut de la marge extérieure.

Pièce 8 : II 6, 189 propinquius essencie / anime tanto / per prius

La pièce est marquée dans *Bo<sup>1</sup>* (f. 163va, ligne 5 du bas) et dans *O<sup>4</sup>* (f. 18vb32 ; l'écriture est plus fine à partir de « per prius »). Dans *Bg*, f. 81rb, ligne 7 du bas, on lit en marge la réclame : « anime tanto » ; dans *C*, le f. 16va1 commence avec les mots « per prius », et à la dernière ligne du f. 16rb, il semble y avoir quelques mots de remplissage : « propinquius essencie anime tanto [+ in cognitionem suam in exp.] ».

Pièce 9 : II 10, 29 quomodo possit esse uel non / quod simile / simili paciatur

La pièce n'est marquée que dans *Bo<sup>1</sup>* (f. 165va, ligne 5 du bas). Dans *O<sup>4</sup>*, il semble y avoir un point très fin avant « simili » et l'écriture devient plus fine ; dans *Pi*, le f. 54ra commence avec le mot « simili » ; dans *O*, f. 21ra, la ligne 28 se termine avec le mot « simile » suivi d'un point, et la ligne 29, d'une écriture plus fine, commence avec le mot « ponatur » (pour « paciatur » ; « simili » est omis) ; dans *Bg*, f. 84va9, on lit en marge la réclame « quod simile » ; dans *C*, f. 18va34-35, on remarque en marge le signe †.

Pièce 10 : II 14, 2-4 Postquam Philosophus / distinxit propria sensibilia a sensibilibus communibus et sensibilibus secundum accidens / hic determinat

La pièce n'est marquée que dans *Bo<sup>1</sup>* (f. 168ra32,

à hauteur de « sibilibus secundum accidens hic determinat »). Dans *Bg*, f. 87va, l'écriture semble plus fine à partir de « distinxit » ; dans *Bl*, f. 35va, les mots « philosophus distinxit », écrits sans abréviations en grosse écriture et suivis d'une ligne ondulée, tiennent toute une ligne ; « distinxit » est barré et la ligne suivante reprend avec « distinxit » en écriture plus fine ; dans *O*, f. 23ra28, l'écriture semble plus fine à partir de « distinxit » ou à partir de la ligne suivante, qui commence par « hic » précédé d'un point (le sens appelle une ponctuation, mais la place du point en début de ligne invite à le considérer comme un signe marquant le début de la pièce).

Pièce 11 : II 16, 152 set, si percussio sit uelox / et fortis / tunc

La pièce est marquée dans *Bo<sup>1</sup>* (f. 170va26) et dans *O<sup>4</sup>* (f. 25rb41 ; l'écriture est plus fine à partir de « tunc »). Dans *Bg*, f. 90vb9, la réclame est notée en marge : « et fortis », et dans le texte l'écriture est plus fine à partir de « tunc ».

Pièce 12 : II 20, 66-67 impossibile / esset quod aliqua corporalis / euaporatio cadaueris

La pièce est marquée dans *Bo<sup>1</sup>* (f. 173ra30, à demi effacée) et dans *O<sup>4</sup>* (f. 27va43, à demi coupée ; l'écriture devient plus fine à partir de « euaporatio », qui est précédé d'un point). Dans *Pi*, le f. 61va commence avec le mot « esset » ; dans *F<sup>1</sup>*, f. 24ra, ligne 5 du bas, l'écriture est plus fine à partir de « euaporatio » ; dans *O*, f. 27ra47, il y a un point après « euaporatio ».

Pièce 13 : II 23, 198 corpora se tangencia esse / humecta. / Deinde cum

La pièce est marquée dans *Bo<sup>1</sup>* (f. 175va, ligne 4 du bas) et dans *O<sup>4</sup>* (f. 29vb30 ; l'écriture est plus fine à partir de « Deinde »). Dans *Bg*, f. 97ra33, la réclame « humecta » est notée en marge.

Pièce 14 : II 26, 149 differunt, ex hiis / que ostensa sunt / in III Phisicorum

La pièce est marquée dans *Bo<sup>1</sup>* (f. 178ra, ligne 10 du bas) et dans *O<sup>4</sup>* (f. 32ra19 ; l'écriture est plus fine à partir de « in »). Dans *Bg*, f. 100rb3, la réclame « que ostensa sunt » est notée en marge.

Pièce 15 : II 29, 107 a sensibili ; / quod autem operantur / propter finem

La pièce est marquée dans *Bo<sup>1</sup>* (f. 180vb25) et dans *O<sup>4</sup>* (f. 34rb10 ; l'écriture est plus fine à partir de « propter »). Dans *Pi*, le f. 69ra commence avec les mots « Quod operantur » ; dans *C*, f. 32ra, ligne 6 du bas, en face de « quod operantur », on remarque le signe + ; dans *F<sup>1</sup>*, f. 30rb, ligne 9 du bas, l'écriture est plus fine à partir de « propter finem ».

Pièce 16 : III 2, 36 Ponit enim Auicenna / quod species intelligibiles

La pièce était peut-être marquée dans *Bo*<sup>1</sup> (f. 183rb32), mais, si c'était le cas, l'indication a été grattée pour faire place à une glose; elle est marquée dans *O*<sup>4</sup> (f. 36va1; ce verso commence avec les mots « quod species »). Dans *C*, f. 34rb31, on voit en marge, en face du début de la pièce, le signe  $\neg$ .

Pièce 17 : III 5, 101-102 non est diuisum actu, / licet sit diuisibile / potencia

La pièce est marquée dans *Bo*<sup>1</sup> (f. 185vb40) et dans *O*<sup>4</sup> (f. 38va14; l'écriture est plus fine à partir de « licet »).

Pièce 18 : III 8, 113 irascibile et concupiscibile / sequetur quod in unoquoque / eorum

La pièce est marquée dans *Bo*<sup>1</sup> (f. 188rb38). Dans *O*<sup>4</sup>, la pièce n'est pas marquée, mais au f. 40va44, en face du début de la pièce, on lit en marge au crayon : « sequetur », et l'écriture est plus fine à partir de « eorum »; dans *O*, le f. 39ra commence avec « quod in vnoquoque eorum »; dans *Bg*, f. 114rb20, l'écriture est plus fine à partir de « eorum ».

Pièce 19 : III 11, 165 horum est, / quia sine / sensu neque anima eius

La pièce est marquée dans *Bo*<sup>1</sup> (f. 181ra32) et dans *O*<sup>4</sup> (f. 43ra15; l'écriture est plus fine à partir de « sine »). Dans *C*, le f. 41ra1 commence avec les mots « quia sine »; à la dernière ligne du f. 40vb, on lit : « horum est quia non » (« non » est exponctué); il est probable que les mots « quia non » sont une mauvaise lecture de la réclame « quia sine » qui figurait au bas de la pièce 18.

## 2. RÉPARTITION DES MANUSCRITS PAR PIÈCES

### Pièce 1 (I 1, 1 à I 3, 136)

Rappelons ici la répartition des manuscrits de la famille parisienne pour la pièce 1, telle que nous l'avons déjà établie (plus haut, p. 52\*) :

$\Phi^1 = O^4F^1Bo^2Bb^2V^{13a}$  (*Ff*<sup>2</sup>*Lü*<sup>1</sup>*P*<sup>1</sup>*V*<sup>e2</sup>, *Ba*<sup>1</sup>*Gf*<sup>1</sup>*P*<sup>2</sup>, *O*<sup>2</sup>*P*<sup>8</sup>*O*<sup>1</sup>*P*<sup>4</sup>)  
 $\Phi^2 = Bo^1PiBgBl^1CE^2E^1ErF^2F^3F^4bFaGfLgLoMO^3P^6P^9P^{11}$   
*SgTT*<sup>1</sup>*V*<sup>7</sup>*V*<sup>e1</sup> (*Pa*, *P*<sup>8</sup>, *Ed*<sup>1</sup>)  
 $\Phi^3 = B/OBoTr$

### Pièce 2 (I 3, 136 à I 6, 61)

Pour la pièce 2, la répartition des manuscrits est la suivante :

$\Phi^1 = O^4B^1Bb^2Bo^2LoM$  (*Lü*<sup>1</sup>*P*<sup>1</sup>*V*<sup>e2</sup>, *Ba*<sup>1</sup>*Gf*<sup>1</sup>*P*<sup>2</sup>, *O*<sup>2</sup>*P*<sup>8</sup>*O*<sup>1</sup>*P*<sup>4</sup>, *Dn*  
de 4, 159 à 5, 288)  
 $\Phi^2 = Bo^1PiBgCE^2E^1ErF^1F^2F^3F^4bGfLgO^2P^6P^9SgTV^7V^e1$   
(*Pa*, *Ed*<sup>1</sup>)  
 $\Phi^3 = B/OBoTr$

Voici d'abord la liste des variantes qui établissent la distinction de  $\Phi^1$  et de  $\Phi^2,3$  ( $\Phi^3$  se rattache à  $\Phi^2$  dont il dérive) :

I 3, 242 operari *B*<sup>1</sup>*Bb*<sup>2</sup>*Bo*<sup>2</sup>*M*, *Lü*<sup>1</sup>*P*<sup>1</sup>*V*<sup>e2</sup>, *Ba*<sup>1</sup> (*ex* operando) *Gf*<sup>1</sup>*P*<sup>2</sup>, *O*<sup>2</sup>*P*<sup>8</sup>*O*<sup>1</sup>*P*<sup>4</sup>, *Dn cum*  $\Psi$  : opinari *O*<sup>4</sup>*Lo*,  $\Phi^2$  (*-E*<sup>1</sup>*Er**O*<sup>3</sup>*V*<sup>e1</sup>*PaEd*<sup>1</sup>, *Tr*) 243 operari *O*<sup>4</sup>*B*<sup>1</sup>*Bb*<sup>2</sup>*LoM*, *Lü*<sup>1</sup>*P*<sup>1</sup>*V*<sup>e2</sup>, *Ba*<sup>1</sup>*Gf*<sup>1</sup>*P*<sup>2</sup>, *O*<sup>2</sup>*P*<sup>8</sup>*O*<sup>1</sup>*P*<sup>4</sup>, *Dn cum*  $\Psi$  : opinari  $\Phi^2$  (*-E*<sup>1</sup>*Er**O*<sup>3</sup>*V*<sup>7</sup>, *Tr* : *deest Pa*) 4, 5-6 Circa hoc autem *B*<sup>1</sup>*Bb*<sup>2</sup>, *P*<sup>1</sup>*V*<sup>e2</sup>, *Ba*<sup>1</sup>*Gf*<sup>1</sup>*P*<sup>2</sup>, *O*<sup>2</sup>*O*<sup>1</sup>*P*<sup>4</sup>, *Dn cum*  $\Psi$  (*-VV*<sup>6</sup>) : Et circa hoc autem *O*<sup>4</sup>, *P*<sup>8</sup> : Et circa hoc (autem *om.*) *Bo*<sup>2</sup>*LoM*, *Lü*<sup>1</sup>,  $\Phi^2$ , *VV*<sup>6</sup> 4, 54 materialia *O*<sup>4</sup>*B*<sup>1</sup>*Bb*<sup>2</sup>*Bo*<sup>2</sup>*LoM*, *P*<sup>1</sup>*V*<sup>e2</sup> (*deest Lü*), *Ba*<sup>1</sup>*P*<sup>2</sup>, *O*<sup>2</sup>*P*<sup>8</sup>*O*<sup>1</sup>*P*<sup>4</sup>, *Dn cum*  $\Psi$  : materialia passiuia *V*<sup>7</sup> : naturalia *Gf*<sup>1</sup>,  $\Phi^2$  (*-ErTV*<sup>e1</sup>*Ed*<sup>1</sup>*Pa*, *Tr*) : formalia *E*<sup>1</sup> 4, 60-61 ex aqua uero *O*<sup>4</sup>*B*<sup>1</sup>*Bb*<sup>2</sup>*Bo*<sup>2</sup>*Lo*, *P*<sup>1</sup>*V*<sup>e2</sup> (*deest Lü*), *Ba*<sup>1</sup>*Gf*<sup>1</sup>, *O*<sup>2</sup>*P*<sup>8</sup>*O*<sup>1</sup>*P*<sup>4</sup>, *Dn*, *V*<sup>13b</sup>, *P*<sup>3</sup> : et ex aqua uero *P*<sup>2</sup> : et ex aqua  $\Phi^2$  (*-BgV*<sup>7</sup>) : ex aqua *M*, *BgV*<sup>7</sup> (*pro* 59-61 secundum — manifestum est *hab.* et sic de aliis  $\Psi$  [*-V*<sup>13b</sup>*P*<sup>8</sup>]) 4, 96 quando *O*<sup>4</sup>*B*<sup>1</sup>*Bb*<sup>2</sup>*Bo*<sup>2</sup>*Lo*, *P*<sup>1</sup>*V*<sup>e2</sup> (*deest Lü*), *Ba*<sup>1</sup>*Gf*<sup>1</sup>*P*<sup>2</sup>, *O*<sup>2</sup>*P*<sup>8</sup>*O*<sup>1</sup>*P*<sup>4</sup>, *Dn*, *P*<sup>3</sup>, *sec. loco* *P*<sup>5</sup> *cum*  $\Psi$ <sup>1</sup> : qui *M*,  $\Phi^2$  (*-ErGf**O*<sup>3</sup>*T*, *Pa*, *Ed*<sup>1</sup>) : *autre texte*  $\Psi$ <sup>2</sup> (= *V*<sup>4</sup>*V*<sup>5</sup>*M*<sup>1</sup>*W*<sup>5</sup>, *primo loco* *P*<sup>5</sup>, *V*<sup>1</sup>*L*) 5, 10 illas diuersitates] illam diuersitatem *O*<sup>4</sup>*B*<sup>1</sup>*Bo*<sup>2</sup>*LoM*, *Ed*<sup>1</sup> 5, 23-24 et differunt etiam *O*<sup>4</sup>*Bo*<sup>2</sup> *LoM* : etiam differunt et *O*<sup>8</sup> : differunt etiam *B*<sup>1</sup>*Bb*<sup>2</sup>, *V*<sup>e2</sup> (*deest Lü*), *Ba*<sup>1</sup>*Gf*<sup>1</sup>, *O*<sup>2</sup>*P*<sup>8</sup>*O*<sup>1</sup>*P*<sup>4</sup>, *Dn*,  $\Psi$ <sup>2</sup> (= *V*<sup>4</sup>*M*<sup>1</sup>*W*<sup>5</sup>, *P*<sup>3</sup>) : etiam differunt *P*<sup>1</sup>,  $\Phi^2$ ,  $\Psi$ <sup>1</sup> (= *FPgV*<sup>6</sup>, *V*<sup>1</sup>*V*<sup>3</sup>*P*<sup>10</sup>, *V*<sup>5</sup>*F*<sup>5</sup>) : differunt *P*<sup>2</sup>, *SgPa*, *Bo*, *V*<sup>1</sup>*L*, *P*<sup>5</sup> (*desunt* *V*<sup>2</sup>*P*<sup>8</sup>, *V*) 5, 242-244 animam dicebant *O*<sup>4</sup>*B*<sup>1</sup>*Bb*<sup>2</sup>*Bo*<sup>2</sup>, *P*<sup>1</sup>*V*<sup>e2</sup> (*deest Lü*), *Ba*<sup>1</sup>*Gf*<sup>1</sup>*P*<sup>2</sup>, *O*<sup>2</sup>*P*<sup>8</sup>*O*<sup>1</sup> (*deest O*<sup>4</sup>), *Dn cum*  $\Psi$  (animam dixerunt *P*<sup>5</sup>*Pa*; *desunt* *VV*<sup>6</sup>*P*<sup>10</sup>*V*<sup>5</sup>) : *inu.* *LoM*,  $\Phi^2$  5, 251 etiam *O*<sup>4</sup>*B*<sup>1</sup>*Bb*<sup>2</sup>*Bo*<sup>2</sup>*LoM*, *Lü*<sup>1</sup>*P*<sup>1</sup>*V*<sup>e2</sup>, *Ba*<sup>1</sup>*Gf*<sup>1</sup>*P*<sup>2</sup>, *O*<sup>2</sup>*P*<sup>8</sup>*O*<sup>1</sup>*P*<sup>4</sup>, *Dn cum*  $\Psi$  : *om.*  $\Phi^2$

Nous avons donc retenu 10 leçons caractéristiques de  $\Phi^1$ ; les mss que nous rattachons à  $\Phi^1$  en ont la majorité, à savoir *B*<sup>1</sup> 10, *O*<sup>4</sup>*Bb*<sup>2</sup>*Bo*<sup>2</sup>*V*<sup>e2</sup>*Ba*<sup>1</sup>*O*<sup>2</sup>*P*<sup>8</sup>*O*<sup>1</sup> 9, *P*<sup>1</sup>*Gf*<sup>1</sup>*P*<sup>2</sup>*P*<sup>4</sup> 8, *Lo* 7, *M* 6, *Lü* 3/5 (5 textes manquent); quelques mss de  $\Phi^2$ , qu'on peut regarder comme contaminés, en ont un petit nombre, à savoir *ErO*<sup>3</sup>*PaEd*<sup>1</sup> 4, *Tr* 3, *E*<sup>1</sup>*TV*<sup>7</sup>*V*<sup>e1</sup> 2, *Gf* 1.

La distinction de  $\Phi^2$  et de  $\Phi^3$  est attestée par les variantes qui suivent :

3, 233 manifestum] quantum *B/O* 4, 35 anima cognoscit omnia] omnia cognoscit anima *B/O* 4, 132 ipsum] + etiam *B/OBoTr* 4, 165 aliter] alii *B/OBoTr*, *PiLg* (ali. *Bo*<sup>1</sup> : aliis *F*<sup>4b</sup>) 4, 181 uno] una *B/O* (?*pr.m.* *Bo*), *ErP*<sup>6</sup>, *P*<sup>4</sup> 5, 10 specialiter enumerat] *inu.* *B/OBoTr*, *ErGf*, *Dn* 5, 28 Quantum] et *praem.* *B/OTr* 5, 36 primum] *om.* *B/O*, *Bo*<sup>2</sup>*M*, *Er*, *pr.m.* *T*,  $\Psi$ <sup>2</sup> 5, 122 rerum naturalium] *inu.* *B/OBoTr*, *P*<sup>1</sup>*V*<sup>e2</sup> 5, 167-168 maxime cognoscitiuam et] cognoscitiuam maxime et *B/O* : cognoscitiuam et maxime *O* 5, 190 qui] quia *B/OBoTr* 5, 294-295 ipsam — dicebant] *om.* *B/OBoTr*, *Bo*<sup>2</sup>, *P*<sup>8</sup>, *V*<sup>5</sup>

### Pièce 3 (I 6, 61 à I 8, 237)

La répartition des manuscrits de la famille parisienne pour cette pièce est la suivante :

$\Phi^1 = O^4PiF^1B^1, Bb^2Bo^2E^1 (Lg)M, M^1$  (à partir de I 8),  
 $P^{10}$  (à partir de I 7),  $LüP^1Ve^2, Ba^1Gf^1P^2, O^2P^8O^1P^4,$   
 $Dn$  (de 7, 1 à 8, 200)  
 $\Phi^2 = Bo^1BgC, E^2F^2F^3F^4bGfLoO^2P^6P^9SgTV^7Ve^1, Pa, Ed^1$   
 $\Phi^3 = B/OBoTr(Er)$

La distinction de  $\Phi^1$  et de  $\Phi^2$  (dans lequel, sauf indication contraire, est inclu  $\Phi^3$ ) ressort des variantes suivantes :

6, 74 quia  $O^4PiF^1Bb^2Bo^2, pr.m. E^1, LgM, LüP^1Ve^2,$   
 $O^2P^8P^4 cum \Psi (-V, ViV^3P^{10}, P^5) : quod \Phi^2 (-ErPa)$   
 6, 103-104 per se nauta  $O^4PiB^1F^1Bb^2Bo^2E^1M, P^1Ve^2,$   
 $Ba^1Gf^1P^2 cum \Psi' : per se (nauta om.) Lg : nauta per se Lü,$   
 $O^2P^8O^1P^4, \Phi^2 (-O^3) 6, 159 alteraretur  $O^4PiB^1Bb^2Bo^2$   
 $E^1Lg, Ba^1Gf^1P^2, O^2O^1P^4 cum \Psi (= PaVPgV^6ViV^3P^{10},$   
 $V^4V^5W^3) : alteratur  $F^1M, LüVe^2, \Phi^2, V^1, M^1P^5 : alteretur$   
 $P^1, P^8, V^2FDn, L, F^5 6, 196 mediorum  $O^4PiB^1F^1$   
 $Bb^2Bo^2E^1LgM, Ve^2 (deest P^1), Ba^1Gf^1P^2, O^2P^8O^1P^4 cum \Psi' :$   
 $clementorum Lü, \Phi^2 6, 210 est  $O^4PiF^1Bo^2E^1LgM,$   
 $LüP^1Ve^2, Ba^1Gf^1P^2, O^2P^8O^1P^4 cum \Psi' (deest Bb^2 : est post 211$   
 $corpus B^1) : om.  $\Phi^2 (-EO^3TV^7Ve^1, Pa, BoTrEr, Ed^1)$   
 7, 2 Philosophus posuit  $O^4B^1F^1Bb^2Bo^2E^1LgMP^{10}, Ba^1Gf^1,$   
 $O^2P^8O^1P^4 : inu. Pi, P^1Ve^2 (posuit post rationes Lü), P^2,$   
 $Dn, \Phi^2 (Philosophus om. Tr.) 7, 4 uero  $O^4PiB^1F^1$   
 $Bb^2Bo^2E^1LgMP^{10}, LüP^1Ve^2, O^2P^8O^1P^4, Dn, cum Pg, ViV^3,$   
 $\Psi^2 (-P^5) : om.  $\Phi^2 cum V^2FPaV^1LV^6, P^5 7, 28 id$   
 $est] et  $O^4PiF^1B^1Bo^2, pr.m. Lg, M, Lü, O 7, 92 quia$   
 $O^4PiF^1B^1Bb^2Bo^2E^1LgMP^{10}, LüP^1Ve^2, Ba^1Gf^1P^2, O^2P^8O^1P^4,$   
 $Dn, cum \Psi' : quod \Phi^2 (-O^3, Pa, Ed^1) 7, 95 qui^1$   
 $O^4PiF^1B^1Bb^2Bo^2E^1LgMP^{10}, LüP^1Ve^2, Gf^1, O^2O^1P^4 cum \Psi' :$   
 $quod  $Ba^1P^2, Dn, Bo, V^1L, V^4M^1 : que P^8, W, \Phi^2 (-BoTrEr ;$   
 $deest O^3) 7, 129 Quod  $O^4PiF^1B^1Bb^2Bo^2E^1LgMP^{10},$   
 $LüP^1Ve^2, Ba^1Gf^1P^2, O^2P^8O^1 (et P^4), Dn cum \Psi' : que \Phi^2$   
 $(quas Er : quam Ed^1) 7, 150 id est  $O^4PiF^1B^1Bb^2$   
 $Bo^2E^1LgMP^{10}, LüP^1Ve^2, Ba^1Gf^1P^2, O^2O^1P^4 (deest P^8), Dn$   
 $cum \Psi' : et \Phi^2 (-Pa, Ed^1) 7, 157 numeris] elementis$   
 $praem.  $O^4PiF^1B^1Bo^2E^1M 7, 159 est \Phi^2 cum \Psi' (-W) :$   
 $om.  $O^4PiF^1B^1Bb^2Bo^2E^1MP^{10}, Ba^1Gf^1P^2 : suppl. post sibi$   
 $P^1Ve^2, post simile Dn, post connaturale Lü (deest Er)$   
 7, 222 proportionibus] proprietatibus  $praem. O^4PiF^1B^1Bo^2$   
 $E^1M : proprietatibus et  $praem. O^2P^8O^1P^4 : proprietatibus$   
 $pro proportionibus PgV^6, M^1 : propositionibus V^2F$   
 7, 227 primo considerare  $O^4PiF^1B^1Bb^2Bo^2E^1LgM, LüP^1Ve^2,$   
 $Ba^1P^2, O^2P^8O^1P^4, Dn cum \Psi' (-WF^5) : inu. Gf^1, P^{10}, WF^5,$   
 $\Phi^2 (-Ve^1) 7, 264 numeri et secundum proprietatem$   
 $O^4PiF^1B^1Bb^2Bo^2E^1LgM, LüP^1Ve^2, Ba^1Gf^1P^2, O^2P^8O^1P^4, Dn$   
 $cum \Psi' : om. P^{10}, V^1L, \Phi^2 (-GfO^3) 8, 47 potencie$   
 $enim] enim potencie enim  $O^4F^1M : nam potencie \Psi^1$   
 8, 68 qui] quasi  $Bo^1CF^3, pr.m. Lo, O^3Ve^1 : blanc F^2 : om.$   
 $BgSgV^7 : cum B/OBoEr (rö Tr) [on peut penser que  $\Phi^2$  avait$   
 $écrit q sans plus, lu .q. (= quasi), 9 (= cum), ou non lu]$   
 8, 231 ut tu dicis  $O^4PiF^1B^1, Bb^2Bo^2E^1LgMM^1P^{10}, LüP^1Ve^2,$   
 $Ba^1Gf^1P^2, O^2P^8O^1P^4 cum \Psi' : om. \Phi^2 (-GfVe^1, Pa)$$$$$$$$$$$$$$$$

L'exemplar tardif  $\Phi^3$  dérive de  $\Phi^2$ , mais s'en distingue par les variantes suivantes :

6, 119 enim] tamen  $B/OBoTr, Lg 6, 134 mouetur^2]$   
 mota  $B/OTr 6, 179 moueatur] mouetur B/OTr,$

$P^2O^2, Vi 6, 267 quantum ad] secundum  $B/OBoTrEr$   
 7, 31 motu anime] inu.  $B/OBoEr$  (motu om. Tr),  $F^2LoP^9$   
 $Ve^1Pa 7, 104 septangule] sepangule B/O 7, 160$   
 $autem] enim  $B/OBoTr, mg.Er (om. pr.m. Er), LgLüGf^1P^8O^1,$   
 $CO^3SgPa, \Psi^1, M^1 7, 167 prouenire] uenire  $B/OBo$   
 $TrEr 7, 168-169 motus celestes ponebant] ponebant$   
 $motus celestes  $B/OBoTrEr 8, 12-13 ad id quod] ad$   
 $Bl : quod  $OTr (haplographie qd ?) 8, 16 supra$   
 $positam] om.  $B/OBoTr 8, 35-36 intellectus uero$   
 $reflectitur supra se ipsum] om.  $B/OBoTr, LüP^8P^4(O^1O^2),$   
 $Bo^1CGfLo, V^5 8, 58 quo intelligibilia sunt] quo ad$   
 $intelligibilia sicut  $B/OBoTr : quo ad intelligibilia sunt Lü, L$   
 8, 59 sicut] sit  $B/OBoTr$  (sit intelligencia+una Tr),  $Bo^1BgCF^3$   
 $(non nulli obsc.) 8, 68 qui] cum  $B/OBoEr$  (ratio Tr,  
 $Ed^1) ; cf. relevé précédent 8, 70 unum] om. B/O$   
 8, 93 contingens] -gentes  $B/OBoTr, Lg 8, 95 si$   
 $secundum unam tantum] om.  $B/OTr, F^1E^1P^2, V, F^5$   
 8, 127 tota est] inu.  $B/OBoTrEr, E^1LüM^1, F^2Ve^1Ed^1, V^3V^6,$   
 $F^5P^5 8, 135-136 inpartibile... partibile] inu.  $B/OBoTr,$   
 $O^2P^8O^1P^4, \Psi^1, P^3 8, 206 reiteraretur] iteraretur B/O$$$$$$$$$$$$

## Pièce 4 (I 8, 237 à I 11, 63)

La répartition des manuscrits de la famille parisienne pour cette pièce est la suivante :

$\Phi^1 = PiF^1CB^1, Bb^2E^1M^1, V^7$  (expl. 10, 18),  $LüP^1Ve^2,$   
 $Ba^1Gf^1P^2, O^2P^8O^1P^4$   
 $\Phi^2 = Bo^1O^4Bg, Bo^2E^2F^2F^3F^4bGf(Lg)LoMO^3P^6P^9P^{10}Sg$   
 $TV^7e^1, Pa, Ed^1$   
 $\Phi^3 = B/OBoTr(Er)$

La distinction de  $\Phi^1$  et de  $\Phi^2$  (auquel se rattache  $\Phi^3$ ) est mise en évidence par les variantes qui suivent :

8, 293 hoc  $PiF^1CB^1, Bb^2E^1M^1V^7, LüP^1Ve^2, Ba^1Gf^1P^2,$   
 $O^2P^8O^1P^4 cum \Psi' : ergo \Phi^2 (hoc sec.m. in ras. Sg) 8,$   
 304 magis est  $F^1CB^1M^1, P^1Ve^2, Ba^1Gf^1P^2 cum \Psi' (-FV^3$   
 $WF^5) : magis (est om.)  $PiBb^2Lü, Tr : est (magis om.)  $WF^5 :$   
 $inu.  $E^1, O^2P^8O^1P^4, \Phi^2 (-E^3) 8, 314 De celo  $PiF^1CB^1,$   
 $Bb^2E^1, Ba^1Gf^1 cum  $V^6DnViV^3, V^4W, P^3 : + et mundo$   
 $M^1V^7, LüP^1Ve^2, P^2, O^2P^8O^1P^4, \Psi^1 (-V^6DnViV^3), V^5P^5$   
 $(celi et mundi  $F^5) : + et \Phi^2 (-BgE^2F^2F^4bGfLoEd^1, Bo)$   
 8, 363 sibi  $PiF^1CB^1, Bb^2E^1M^1V^7, LüP^1Ve^2, Ba^1Gf^1P^2,$   
 $O^2P^8O^1P^4, cum \Psi' (sibi ante uniatu  $DnViV^3, \Psi^2) : om. \Phi^2$   
 $(-O^3Ed^1, Er) 9, 15 uero^1  $PiF^1CB^1, Bb^2E^1M^1 (deest$   
 $V^7), LüP^1, Ba^1P^2, O^2P^8O^1P^4, cum \Psi^1 : om.  $Ve^2Gf^1, \Phi^2$   
 $(autem Er : deest  $F^3) cum \Psi^2 9, 16-17 Si uero alte-$   
 $rum (-ra  $\Psi^{1b}, \Psi^2 [-V^4]) anima (om. non nulli : + est  $\Psi^1)$   
 $E^1M^1, LüVe^2, Gf^1P^2, O^1, \Phi^2 (-P^9Ve^1) cum \Psi' : lac.  $PiF^1CB^1,$   
 $Bb^2, P^1, Ba^1, P^9Ve^1 : om.  $P^8 : aliis uerbis suppl.  $O^2P^4 :$   
 $desunt  $V^7, F^3 9, 36 esse  $PiF^1CB^1, Bb^2E^1M^1V^7, Lü$   
 $P^1Ve^2, Ba^1Gf^1P^2, O^2P^8O^1P^4, cum \Psi' : om.  $\Phi^2 (-GfTEd^1 :$   
 $suppl. post simul  $Lg : pro simul hab. uniri Tr) 9, 62$   
 $uel (aut)] illis  $pr.m. Bo^1, O^4BgE^2F^4bLoM, pr.m. P^6, P^9P^{10},$   
 $B/OBo : illius Er : uel proportionem om.  $F^3 : pro uel$   
 $proportionem hab. illius (istius  $O^2P^8) proportionis  $O^2P^8$   
 $O^1P^4, cf. var. inseq. 9, 63 ipsius  $PiF^1CB^1, Bb^2 (om.  $E^1)$   
 $V^7, LüP^1Ve^2, Ba^1Gf^1 (ipsis  $P^2 : illis ipsis ?M^1) cum \Psi' :$   
 $illius  $\Phi^2 (ipsius compositionis om.  $O^2P^8O^1P^4, cf. var. sup.)$$$$$$$$$$$$$$$$$$$$$$$$$$$$$

9, 120 aut] et  $M^1$ ,  $Ve^2$ ,  $Tr$ ,  $FDn$ ,  $P^5F^5$  : om.  $P^2$ ,  $O^2P^8O^1P^4$  : seu (siue)  $Bo^1O^4BgF^2GfMO^3SgTVe^1$ ,  $B/OBoTr$  9, 171 segregationis  $\Psi$  (- $V$ ),  $Bb^2M^1$ ,  $LüP^1Ve^2$ ,  $O^2P^8O^1P^4$  : congregationis  $PiF^1CB^1$  (170-173 in rebus — congregationis *hom. om.*  $Ba^1Gf^1P^2$ ) : disgregationis  $\Phi^2$ ,  $V$ ,  $E^1V^7$  (congregationis *inepte*  $\Phi^1$ , *ex*  $\Psi$  *uel ex*  $\Phi^2$  *corr.*  $\Phi^1$  *cett*) 9, 206 est  $PiF^1CB^1$ ,  $Bb^2E^1M^1V^7$ ,  $LüP^1Ve^2$ ,  $Ba^1Gf^1P^2$ ,  $O^2P^8O^1P^4$ , *cum*  $\Psi$  : om.  $\Phi^2$  (*hab. sed erasit Gf*) 10, 32 quando-cunque  $PiF^1C$ ,  $Bb^2M^1$ ,  $LüP^1$ ,  $Ba^1(?Gf^1)P^2$ ,  $Tr$ , *sec.m.*  $Gf$ , *sec.m.*  $T$ , *cum*  $P^2PgV^6LVV^3$ ,  $V^4$  : quando  $E^1$ ,  $O^2P^8O^1P^4$ ,  $BgF^2Sg$ , *pr.m.*  $T$ ,  $P^5W$  : quandoque  $B^1Ve^2$ ,  $\Phi^2$ , *cum*  $V^2FDnV^1$ ,  $V^6P^3$  10, 71-73 et primo — scilicet] *bis hab. in textu*  $PiF^1CB^1$  : *hab. in textu et iter. in mg.*  $Gf^1$  (dittographie de 16 mots) 10, 75 sic] sicut  $Bo^1O^4BgBo^2$ , *pr.m.*  $E^2$ ,  $F^2F^3F^4bLoM$ , *pr.m.*  $P^6$ , *pr.m.*  $P^9$ ,  $P^{10}$ , *pr.m.*  $Bl$ , *pr.m.*  $O$ ,  $Er$  10, 155-156 id est  $PiF^1CB^1$ ,  $Bb^2M^1$ ,  $P^1Ve^2$  (*deest Lü*),  $Ba^1Gf^1P^2$ ,  $O^2P^8O^1P^4$ , *cum*  $\Psi^{1a}$  (=  $V^2FP^2PgV^1LV$ ) : scilicet  $E^1$ ,  $\Phi^2$ (- $P^9$ ) *cum*  $\Psi^{1b}$  (=  $DnViV^3$ ),  $\Psi^2$  10, 188 homo  $PiF^1CB^1$ ,  $Bb^2E^1M^1$ ,  $P^1Ve^2$  (*deest Lü*),  $Ba^1Gf^1P^2$ ,  $O^2P^8O^1P^4$ , *cum*  $\Psi$  : om.  $\Phi^2$  (- $GfO^3$ ,  $Er$ ) 11, 17 nomen] moueri (= *mouï pro nom*)  $PiE^1$ ,  $\Phi^2$  (- $Ed^1$ )

L'exemplar tardif  $\Phi^3$ , dérivé de  $\Phi^2$ , s'en distingue par les variantes suivantes :

8, 266 ei] anime  $B/OBoTrEr$ ,  $Lg$  8, 310 sic] *om.*  $B/OBo$ ,  $F^1$  : *ante moueri*<sup>2</sup> *suppl.*  $Tr$  8, 324 omne] unum  $B/OBo$  8, 337-338 anima — sit] *hom. om.*  $B/OBoTr$ ,  $E^1P^4$ ,  $F^3$  9, 21 habere] *om.*  $B/O$  : *dare suppl.*  $Bo$  : ostendere *suppl.*  $Tr$  9, 39 erat] *esset B/OBoTrEr* 9, 47 fuisse] *esse B/OBoEr* : *om.*  $Tr$  9, 60 quam] tam  $B/OBo$  9, 76 contemperacione] *temperacione B/OBoTr*,  $Lg$  9, 113 fistule, ut] *fistulent ut (dittogr. de ut ?) B/OTrEr*,  $Ve^2$ ,  $P^6$  9, 121 aut humidi] *om.*  $B/OTr$  9, 131 partium] *om.*  $B/OBoTr$  9, 184-185 talis — que] *hom. om.*  $B/OBo$  9, 193 quedam] que  $B/O$  10, 36 secundum] *om.*  $B/O$  (*deest Bo*) 10, 40 habemus] *post Phisicorum B/OBoTr* 10, 45 leuitatem... grauitatem] *inu.*  $B/OBoTr$  10, 45-47 cuius grauitatem] *hom. om.*  $B/OEr$ ,  $Bo^2$ ,  $P^9Ve^1$  10, 55 illorum] *istorum B/OBoTrEr*,  $M$  10, 93 feruet] *feruens B/O* 10, 127 aut] *uel B/OBoTr*,  $\Psi^{1a}$  (=  $V^2FP^2PgV^6V^1L$ ) : et  $WF^5$  10, 131-132 edificat — edificator] *hom. om.*  $B/OBoTr$  10, 143 ipsa res] *inpaes B/OBo* : ipsa res *impares C* 10, 161 quietes] *quies B/OBoTr*,  $Bb^2$  10, 177 quando] + est  $B/O$  10, 216 etiam] *est B/OBoTrEr* : etiam est  $Lg$  : est etiam  $P^9T$ ,  $Kr^1$ ,  $P^5$  10, 238 nondum] non de  $B/O$  10, 240 debilitationes] *deliberationes B/OBoTr*,  $Bg$ , *mg.*  $Lg$  10, 258 diuidendo] + et  $B/OBoTr$ ,  $BgF^3Lg$  10, 265 hic] *autem B/OBo* 10, 272 non] si  $B/OTr$ ,  $?F^2$ ,  $F^3P^9P^{10}$  10, 302 isti] *ipsi B/OBoTr*,  $P^2O^2$ ,  $LgM$  *cum*  $\Psi^{1a}$  (=  $V^2FV^6V^1L$ ) 11, 2 inprobauit] *probauit B/O*,  $M$  11, 49 unitas... inpartibilis *inu.*  $B/OBoTr$  11, 60 positionem] *nomen B/OBoTr* 11, 63 et] *om.*  $B/OBoTrEr$ ,  $P^1$ ,  $Vi$

#### Pièce 5 (I 11, 63 à II 1, 67)

La répartition des manuscrits de la famille parisienne est la suivante (plusieurs mss disparaissent ou apparaissent avec le livre II) :

$\Phi^1 = F^1CB^1$ ,  $Bb^2$  (finit avec le livre I),  $Bo^2Lg$ ,  $O^5$  (à partir de II 1),  $P^b$  (à partir de II 1, 9 « inuenienda »),  $LüP^1Ve^2$ ,  $Ba^1Gf^1P^2$ ,  $O^2P^8O^1P^4$ ,  $DnV$  (de 11, 83 à 14, 125),  $P^5P^3$  (de 13, 1 à II 1, 292)  
 $\Phi^2 = Bo^1O^4PiBg$ ,  $Bd$  (à partir de II 1),  $E^2E^1F^2F^3$ ,  $F^4b$  (finit avec I),  $GfLoMO^3P^6P^9P^{10}SgTVe^1$ ,  $PaM^1$ ,  $Ed^1$   
 $\Phi^3 = B/OBoTr(Er)$

La distinction de  $\Phi^1$  et de  $\Phi^2$  (auquel se rattache  $\Phi^3$ ) s'appuie sur les variantes suivantes :

11, 66 ergo] + et  $F^1CB^1Lg$ , *mg.*  $Gf^1$ ,  $BgE^2P^{10}$ , *cum*  $W$  (66-68 ergo — se ipsum *om. pr.m.*  $Gf^1$ ,  $P^2$ ,  $V^2FP^2PgV^6V^1LDnV$ ,  $P^5P^3$ ) 11, 71 falsum est]  $F^1C$ ,  $Bo^2Lg$ ,  $P^1Ve^2$  (*deest Lü*),  $O^2P^8$ , *cum*  $\Psi$  (- $PaV^1LV^6$ ) : *inu.*  $B^1Bb^2$ ,  $Ba^1Gf^1P^2$ ,  $O^1P^4$ ,  $\Phi^2$  (- $F^4bSg$ ,  $Pa$  : est *om.*  $Tr$ ), *cum*  $PaV^1LV^6$  11, 84-85 speciem per formam suam  $\Psi$  (suam f.  $V^6V^5P^3$ ),  $P^1Ve^2$ ,  $Ba^1Gf^1P^2$ ,  $Bb^2M^1$  : speciem suam per formam  $O^2P^8O^1P^4$  : formam per speciem suam  $F^1CB^1$ ,  $Bo^2$  : per formam speciem suam  $\Phi^2$  (- $M^1$ ) 11, 110 quantum] + numericum  $F^1C$  11, 132 unitatis] + *lac.*  $PiBgE^2F^3F^4bP^6$  : + id est per se accepti (-te  $O^4$ )  $O^4LoMT$  : + intellecte *in fenestra sec.m.*  $E^2P^6$ ,  $Ed^1$ , *cum*  $ViV^3Kr^1$ ,  $\Psi^2$  : + que est solitaria  $M^1$  (131-132 per positionem — nisi *hom. om.*  $V^2FP^2PgV^6$ ) 11, 154 est] *om.*  $F^1CB^1Lg$ ,  $Ba^1$  11, 156 et] *nec F^1C*,  $Bo$ ,  $ViV^3$  : nisi (*n<sup>1</sup> pro n<sup>o</sup> ?*)  $?B^1$  11, 158 uero] *enim F^1C* 11, 206 id est] *scilicet F^1CBo^2* 11, 207 anime] *om.*  $F^1CBo^2$ , *pr.m.*  $F^4b$  12, 4 per]  $F^1CB^1$ ,  $Bb^2Bo^2Lg$ ,  $P^1Ve^2$ ,  $Ba^1P^2$ ,  $O^2P^8O^1P^4$ ,  $DnV$ , *cum*  $\Psi$  (- $ViV^3Kr^1$ ) : *in Pa*,  $Vi$  : *om.*  $Lü$ ,  $Gf^1$ ,  $\Phi^2$  (- $E^1GfM^1P^9$ ,  $BoTr$  : *deest Er*) 12, 15 esset] *essent F^1C* 12, 42 quocunque] *quo pr.m.*  $F^1$  : *quoquo CBo^2Lg* 12, 112 per elementa] *elementa (per om.) F^1CBo^2*,  $P^1$ ,  $Gf^1$ ,  $M^1$ , *pr.m.*  $Sg$  : *elemento Vi* : per particulas  $Kr^1$  : *elementum*  $\Psi^2$  12, 154-155 falsum est] *inu.*  $F^1CB^1$ ,  $Bo^2Lg$ ,  $LüP^1$ ,  $Ba^1$ ,  $O^2P^4$  (*deest O*),  $V^6ViV^3Kr^1$  12, 223 scilicet  $F^1C$  (*deest Bl*),  $Bb^2Bo^2Lg$ ,  $Lü$ ,  $P^1Ve^2$ ,  $Ba^1$ , *sec.m.*  $Gf^1$ ,  $P^2$ ,  $O^2P^8O^1P^4$ , *cum*  $\Psi$  (- $V^6$ ) : *om.*  $\Phi^2$  (- $PaEd^1$  : *desunt BoEr*) 12, 241 ad cognoscendum] + ad  $Bo^1O^4PiBg$ ,  $E^2E^1F^2F^3F^4bGf$ , *pr.m.*  $Lo$ ,  $MP^6P^9P^{10}Sg$ ,  $B/O$  12, 250 scilicet  $F^1CB^1$ ,  $Bb^2Bo^2Lg$ ,  $LüP^1Ve^2$ ,  $Ba^1Gf^1P^2$ ,  $O^2P^8O^1$  (et  $P^4$ ),  $DnV$ , *cum*  $\Psi$  : *om.*  $\Phi^2$  (- $E^2F^3GfLoP^6SgVe^1$ ,  $M^1$ ,  $Ed^1$ ,  $\Phi^3$ ) 13, 25 et oppositiones (oppiniones)] *om.*  $F^1CBo^2$ ,  $LüP^1Ve^2$ ,  $P^6$  13, 40 dubitationibus  $F^1CB^1$ ,  $Bb^2Bo^2Lg$ ,  $LüP^1Ve^2$ ,  $Ba^1Gf^1$ ,  $O^2P^8O^1P^4$ ,  $DnV$ ,  $P^5P^3$ ,  $O^3$ , *cum*  $\Psi$  (- $L$ ) : *om.*  $P^2$  : positionibus  $\Phi^2$  (- $O^3$ ,  $PaM^1$ ) : *rationibus PaM^1* 13, 47 et] *om.*  $Bo^1O^4PiBg$ ,  $E^2E^1F^2F^3F^4bLoMP^6P^9P^{10}Sg$ ,  $B/O$  13, 73 que] *qui Lg*,  $Bo^1O^4PiBg$ ,  $E^2E^1F^2F^3F^4bGfLoMO^3P^6P^9P^{10}Sg$ ,  $Pa$ ,  $B/OTr$  (*abs. Er*) 13, 76 est] *enim F^1CBo^2* 13, 86 sunt] *om.*  $F^1CB^1$  14, 36 omnino  $\Phi^1$  (- $P^8$ ,  $P^5P^3$ ),  $P^{10}Er$ ,  $\Psi$  (- $PgV^6L$ ,  $W$ ) : *ideo P^8*,  $P^5P^3$ ,  $PgV^6L$ ,  $W$ ,  $\Phi^2$  (- $P^{10}Rr$ ,  $O^3$ ,  $Pa$ ,  $Ed^1$ ) : *omnia O^3* : etiam  $Ed^1$  : non  $Pa$  14, 81 ab] *om.*  $F^1CBo^2$ ,  $Lü$  : *in Gf^1*,  $PaM^1$  : *desunt Ba^1P^4* 14, 142 uiuentibus est esse  $F^1CB^1$ ,  $Bb^2Bo^2Lg$ ,  $LüP^1Ve^2$ ,  $Ba^1Gf^1P^2$ ,  $O^2P^8O^1P^4$ ,  $P^5P^3$ ,  $Bo$ , *cum*  $\Psi$  (- $V^1L$ ) : *quod est esse uiuentibus Bo^1Pi*,  $E^1F^2F^3F^4bGfLoM$  (*om.* *est O^3*),  $P^9TVe^1$  : est esse uiuentibus  $E^2P^{10}Ed^1$  : *quod inest uiuentibus esse Er* : *quod est esse uiuentis O^4P^6Sg*,  $B/O$  : est uiuentis esse  $M^1$  : uiuentis est esse  $V^1L$  : uiuentibus (! *sans plus*)  $Bg$  : *deest Pa* 14, 144 scilicet (id est  $B^1$ ) : sola

$L\ddot{u}$ ] *om.*  $\Phi^2$  (- $Ed^1$ ), *cum*  $ViV^3$ ,  $V^4V^5$  14, 153 scilicet] + sine  $F^1CB^1$ ,  $Bb^2Bo^2Lg$ ,  $Ba^1Gf^1P^2$ ,  $O^2P^8O^1P^4$ ,  $P^3$  : id est sine  $L\ddot{u}P^1V^e^2$ ,  $\Phi^3$  II 1, 14 de ueritate] determinare  $F^1CB^2Lg$  1, 16 de ipsa anima  $F^1CB^1O^5P^b$ ,  $L\ddot{u}P^1V^e^2$ ,  $Ba^1Gf^1P^2$ ,  $O^2P^8O^1P^4$ ,  $P^3$ ,  $PaM^1$  *cum*  $VeViV^3$ ,  $\Psi^2$  : de ipsa  $Bo^2Lg$ ,  $P^5$  : de anima  $LoVe^1$  : *om.*  $F^5$  : de anima ipsa  $\Phi^2$  (- $LoVe^1$ ,  $PaM^1$ ) *cum*  $V^2FPgV^6V^1LDnVW$  1, 49 set  $F^1CB^1Bo^2$  (et [exp.] set  $Lg$ ) $O^5P^b$ ,  $L\ddot{u}P^1V^e^2$ ,  $Ba^1Gf^1P^2$ ,  $O^2P^8O^1P^4$ ,  $P^5P^3$ , *cum*  $\Psi$  : et  $\Phi^2$  (- $Bd$ ) 1, 55 quasdam  $F^1CB^1Bo^2LgO^5P^b$ ,  $L\ddot{u}P^1V^e^2$ ,  $Ba^1Gf^1P^2$ ,  $O^2P^8O^1P^4$ ,  $P^5P^3$ , *cum*  $\Psi$  : *om.*  $\Phi^2$  (- $E^1$ ) 1, 64 et] uel  $Bo^1O^4PiBdBgE^aF^2F^3GfLoMP^6P^9P^{10}SgTEd^1$ ,  $B/OBoTrEr$  : seu  $PaM^1$

L'état pur de la pièce du premier jeu  $\Phi^1$  est assez mal attesté : un certain nombre de variantes ne sont attestées que par les deux seuls manuscrits à traces de pièces  $F^1C$  (cf. 11, 110 ; 11, 156 ; 11, 158 ; 12, 15) ; en plusieurs endroits, la leçon de  $F^1C$  n'est confirmée que par un seul ms.,  $Bo^2$  (11, 206 ; 11, 207 ; 13, 76) ou  $B^1$  (13, 86). Il est possible que la pièce ait de bonne heure été l'objet d'une révision qui en a éliminé les fautes les plus évidentes.

L'exemplar tardif  $\Phi^3$  se distingue de  $\Phi^2$ , dont il dérive, par les variantes qui suivent :

11, 71-72 mouens seipsum] *inu.*  $OBoTr$ ,  $Pg$  (mouens *om. pr.m. Bl*) 11, 89 anulosoium  $\Psi$  : anulatoium  $\Phi^1, BoTrEr$  : alatorum  $B/O$  11, 154 Sicut dictum est] *om.*  $B/OBoTr$  11, 209-211 Non — accidencium] *hom. om. B/O, Pi, DnV* 12, 9 animam] *om. B/O* 12, 49 habet] uero  $B/OBoTr$  : uero habet  $F^{4b}$  12, 181 autem] etiam  $B/OBoEr$  *cum*  $\Psi^2$  (*om. Tr*) 12, 233-234 componi — animam] *hom. om. B/O, Ve^2, EaF^2O^3P^{10}Pa, P^5* 13, 14 nomine Thales] *inu.*  $B/OBoTrEr$  13, 63 anima] animata  $B/OBoTrEr, Lg, V^4$  13, 64-65 id est — animatum] *om. B/OBoTrEr, V^4* 13, 67 rationem] opinionem  $B/OBoTrEr, P^2, E^1$  13, 68 et] *om. B/OTr, O^2, Sg* 13, 89 scilicet] *om. B/OBoTr, Bb^2, F^{4b}* 13, 90 ex^2] *om. B/OTr, Bb^2, pr.m. V^6* 14, 25 sentire nutriti (-re  $BoTr$ )] *inu.*  $B/OBoTrEr, L\ddot{u}V^e^2$  14, 153 scilicet] scilicet sine  $\Phi^1$  (cf. plus haut, ligne 2) : id est sine  $B/OBoTrEr, L\ddot{u}P^1V^e^2$  II 1, 15 fuerit] fuit  $B/OTr, E^1Lo, WF^5$  1, 23 id] *om. B/OBoTr, pr.m. P^1, VeF^5* 1, 37-38 conclusio — demonstrationis] *hom. om. B/OBoTr, B^1, P^1Ve^2, O^1, T, V^2ViV^3, F^5W* (omission plus longue  $Gf^1, Pg$ ) 1, 38 principium] + in secunda (+ uero  $Bo$ ) demonstrat eam (+ de anima  $Bo$ )  $BoTr$  : + in secunda ipsa diffinitionem demonstrat  $T$  (essai de correction de l'homéotéleute précédent; semble indiquer que  $BoTr$  procèdent d'un même modèle déjà corrigé) 1, 61 quod] quia  $B/OBoTr, L\ddot{u}, E^1, L, F^{4a}P^3, V$  (61-62 et accidentis — substantie *hom. om. pr.m. O, Dn*)

Pièce 6 (II 1, 67 à II 3, 228)

La répartition des manuscrits de la famille parisienne pour cette pièce est la suivante :

$\Phi^1 = F^1B^1Bo^2LgMO^5P^b, L\ddot{u}P^1V^e^2, Ba^1Gf^1P^2, O^1P^8O^2P^4, DnV$  (à partir de 1, 89)  
 $\Phi^2 = Bo^1O^4PiBgCBdE^a(E^1)F^2F^3GfLoO^3P^6P^9P^{10}SgTV^e^1, (PaM^1), V^8$  (à partir de 2, 139),  $Ed^1$   
 $\Phi^3 = B/OBoTr(Er)$

La distinction de  $\Phi^1$  et de  $\Phi^2$  (qui inclut  $\Phi^3$ ) s'appuie sur les variantes qui suivent :

1, 87 aliam] alia  $Bo^1O^4BgCE^aE^1F^2F^3GfO^3P^6P^9P^{10}SgTV^e^1 Ed^1, B/OBoTrEr, L\ddot{u}$  *cum*  $\Psi$  (- $Ve, Bb^1F^{4a}P^3$ ) : secunda  $PaM^1, Bb^1, sec.m. O^2$  : *om. Pi, BdLo, pr.m. O^2* 1, 92 secundum] *om.*  $Bo^1O^4PiBgCBdE^aF^2F^3GfLoO^3P^6P^9P^{10}SgTV^e^1, PaM^1, Ed^1, B/OBoTr, L\ddot{u}, Bb^1$  (deest  $P^4$ ) 1, 215 materia]  $m^0$  (*pro m^a*)  $F^1B^1$  :  $m^{0z}$  ? $M$  1, 242 est autem] *inu.*  $Bo^1O^4PiBgCBdE^aF^2F^3GfLoO^3P^6P^9P^{10}SgTV^e^1, Pa, Ed^1, B/OBoTrEr, L\ddot{u}, V$  : est *om. Ve^2, V^6* : autem *om. E^1* 1, 249 in] *om.*  $Bo^1O^4PiBdF^2F^3P^6P^9SgEd^1, B/OTrEr$  : in actu *om. CM^1* (deest  $V^2$ ) 1, 273 est] *om.*  $Bo^1O^4PiBgCE^aF^2F^3GfLoO^3P^6P^9P^{10}Sg, PaM^1, B/OTr, Dn$  : est non loco  $BdE^1TV^e^1Ed^1, BoEr, L\ddot{u}, O^1O^2P^4, V$  1, 275 subiectum] obiectum  $Bo^1O^4PiBgCF^2F^3LoO^3P^9P^{10}SgT, B/OBoTr$  : subiectum obiectum (obiectum *exp.*)  $E^aP^6$  1, 307 etiam est] est (etiam *om.*)  $Bo^1O^4PiBgCBdE^aF^2F^3GfLoO^3P^6P^9P^{10}SgTV^e^1, PaM^1, Ed^1, B/OBoTrEr, Bo^2, Gf^1$  *cum*  $\Psi$  (- $Ve, V^6$  : est etiam  $ViV^3$  : autem est  $F^5$ ) 1, 380-381 hic dicit] *inu.*  $Bo^1O^4PiBgCBdE^aF^2F^3GfLoO^3P^6P^9P^{10}SgVe^1, PaM^1, B/OBoTrEr, L\ddot{u}, O^1$  : hic *om. E^1T, Ed^1, P^1Ve^2, P^3, DnV* (desunt  $V^2F$ ) 2, 32 non] *om.*  $Bo^1O^4PiBgCE^aE^1F^2F^3GfLoP^6P^9Sg, B/OBo$  2, 68 ipsorum] eorum  $Bo^1O^4PiBgCBdE^aE^1F^2F^3GfLoO^3P^6P^9P^{10}SgTV^e^1, PaM^1, Ed^1, B/OBoTrEr, Gf^1, F^{4a}P^3$  2, 124 unde] + non  $Bo^1O^4PiCE^aE^1F^2Lo O^3P^6P^9P^{10}TV^e^1, B/OBoTrEr, Lg, sec.m. Sg$  : *hom. om. F^8, pr.m. Sg, M^1 3, 27 magis autem] magis (autem *om.*)  $Bo^1O^4PiBgCBdE^aE^1F^2F^3GfLoO^3P^6P^9P^{10}SgV^e^1, B/O, L\ddot{u}, V^2FV^1L$  : et magis  $T, PaM^1, Ed^1$  : ad magis  $Tr, P^5, primo F^5$  : *hom. om. P^8* 3, 71 consurgeret] -get  $Bo^1O^4PiBgCE^aE^1F^2F^3LoP^6P^9P^{10}SgV^e^1, Bo, DnV, W$  : -git  $BdGf, B/O, F^5$  3, 138 alimentum] + et  $Bo^1O^4PiBgCBdE^aE^1F^2F^3GfLoO^3P^6P^9P^{10}SgTV^e^1, PaM^1, Ed^1, B/OBoTrEr, MO^5, L\ddot{u}Ve^2, P^2, P^5$  3, 200 anima] *om.*  $Bo^1O^4PiBgCBdE^aE^1F^2F^3GfLoO^3P^6P^9P^{10}SgTV^e^1, B/OBoTrEr$*

Des 15 leçons caractéristiques de  $\Phi^2$  (1, 215 est une graphie de  $\Phi^1$  qui n'est conservée que par ses témoins les plus immédiats), en ont :  $Bo^1O^4F^2P^6P^9Sg, Bl$  15 ;  $PiCE^aF^3, O$  14 ;  $BgLoP^{10}, BoTr$  13 ;  $GfO^3$  12 ;  $BdTV^e^1$  11 ;  $ErEd^1$  10 ;  $E^1$  9 ;  $PaM^1$  8(7) ; nous rattachons ces mss à  $\Phi^2$  ; au contraire nous rattachons à  $\Phi^1$  (quoique les premiers soient contaminés) ceux qui n'en ont que la minorité, à savoir  $L\ddot{u}$  7 ;  $V$  4 ;  $DnGf^1O^1$  2 ;  $Bo^2LgO^5Ve^2P^2O^2P^4$  1 ;  $F^1B^1M, P^1P^bBa^1P^8$  o.

On notera que la structure du groupe  $O^2P^8O^1P^4$ , toujours nettement caractérisé dans son ensemble, semble ici se modifier : les rencontres  $O^1P^4$  deviennent l'exception, tandis que plusieurs rencontres invitent à



grouper  $O^1P^8$  d'une part et  $O^2P^4$  de l'autre ; le groupe devient donc  $O^1P^8O^2P^4$ .

Quelques rencontres invitent également à considérer ici (et à la pièce suivante) les mss  $PaM^1$  comme formant un sous-groupe contaminé de  $\Phi^2$ .

#### L'exemplar tardif $\Phi^3$

L'exemplar tardif  $\Phi^3$  est suffisamment défini par les variantes qu'on peut relever dans le seul chapitre II 1 :

151 sicut] ut *B/OBoTrEr* 170 XI] IX *BoTr* 208  
habens] habemus *B/OBoTr* 212 accidens dicitur] *inu.*  
*B/OBoTrEr*, *Lü* 246-247 forma — simpliciter] *om.*  
*B/OBoTrEr* (substancialis facit ens actu simpliciter, set  
forma *post* 244 forma *suppl.* *Tr*) 269 perfectior]  
perfectionem *B/OBoTr*, *Lü*,  $O^1P^8O^2P^4$ ,  $E^1$ ,  $?M^1$ ,  $V^2FV^6V^5$   
288 sine generatione] generatione (sine *om.*) *B/O* : generatio  
*Tr*, *pr.m.* *Lg*, *F*, *pr.m.*  $F^5$  : nisi generatio  $V^2$ , *pr.m.*  $V^6$ ,  
*Pg*, *sec.m.* *Lg* 333 principia] principium *B/OBoTrEr*,  
*Pi*,  $E^1SgVe^1$  335 organorum] *post* in suis perfectibili-  
libus *B/OBoTr* 339 argumentum] augmentum *B/O*,  
 $E^1$ ,  $FBb^1$  344 id est] et *B/OBoTrEr* 363 autem]  
enim *B/OBoTrEr*,  $Gf^1$ ,  $Ve^1$ ,  $ViV^3$ , *sec.m.*  $V^6$  386  
dicitur aliquid] *inu.* *B/OBoTrEr*,  $P^2$  390 set in] siue  
in *B/OBoTr* : siue *Bg*, *pr.m.* *C*,  $F^2F^3$  : set tamen in *Er*

#### Pièce 7 (II 3, 228 à II 6, 189)

La répartition des manuscrits de la famille parisienne pour cette pièce est la suivante :

$\Phi^1 = PiB^1E^1F^2O^5P^b$ ,  $LüP^1Ve^2$ ,  $Ba^1Gf^1P^2$ ,  $O^1P^8O^2P^4$ ,  
 $DnV$   
 $\Phi^2 = Bo^1O^4BgCF^1BdB^2E^3F^3Gf(Lg)LoMO^3P^6P^9P^{10}Sg$   
 $TVe^1$ ,  $PaM^1$  ( $M^1$  s'arrête à 4, 236),  $V^8$  (jusqu'à 4,  
134),  $V^1L$  (à partir de 5, 21),  $Ed^1$   
 $\Phi^3 = B/OBoTr(Er)$

La distinction de  $\Phi^1$  et de  $\Phi^2$  est mise en lumière par les variantes qui suivent :

II 3, 237-238 modos predictos] *inu.*  $Bo^1O^4BgCF^1BdB^2E^3F^3GfLoMO^3P^6P^9P^{10}SgTV^8Ve^1Ed^1$ ,  $PaM^1$ , *B/OBoTrEr*,  
 $V^3$ ,  $P^5$  : dictos modos  $V^2FV^1L$  3, 243 uel] et  
*sec.m.*  $B^1$ ,  $E^1$ ,  $Bo^1O^4BgCF^1BdB^2E^3F^3GfLgLoMO^3P^6P^9P^{10}$   
 $SgTV^8Ve^1$ ,  $PaM^1$ , *B/OBoTrEr*, *Pg* : *om.*  $V$  4, 46  
uidemus accidere] *inu.*  $Bo^1O^4BgCF^1BdB^2E^3F^3GfLgLoMO^3$   
 $P^6P^9P^{10}SgTV^8Ve^1$ ,  $PaM^1$ ,  $Ed^1$ , *B/OBoTrEr*,  $P^5$  4, 69  
enim  $PiB^1F^2O^5$ ,  $Gf^1P^2$ ,  $O^1O^2P^4$  cum  $V^1PgF^5$ ,  $\Psi^2$  ( $-P^5$ ) : id  
est  $?Ba^1$  : *om.*  $E^1$  : autem *ceit* 4, 145 autem] enim  
 $F^2$  : *om.*  $Ve^2$ ,  $P^8$ ,  $DnV$  : uero  $Lü$ ,  $Bo^1O^4BgCF^1BdB^2E^3F^3GfLgLoMO^3P^6P^9P^{10}SgTV^8Ve^1$ ,  $PaM^1$ ,  $Ed^1$ , *B/OBoTrEr* cum  
 $V^8V^3$ ,  $V^5P^5$  4, 151 etiam] *om.*  $Bo^1O^4BgCF^1BdB^2E^3F^3GfLgLoMO^3P^6P^9P^{10}SgTV^8Ve^1$ ,  $PaM^1$ , *B/OBoTrEr* cum  
*pr.m.*  $Vi$ ,  $W$ ,  $P^5$  4, 164 scilicet] secundum  $BoO^4Bg$ ,  
*pr.m.* *C*, *pr.m.*  $F^1$ , *pr.m.*  $Bo^2$ ,  $E^3F^3$ , *pr.m.*  $Gf$ ,  $LgLoMP^6P^9$

$P^{10}$ , *pr.m.*  $Sg$ ,  $Ve^1$ ,  $Pa$ , *B/OBo*, *pr.m.* *Tr* : *om.*  $P^3$  4,  
164 est] *om.*  $Bo^1O^4Bg$ , *pr.m.* *C*, *pr.m.*  $F^1$ ,  $Bd$ , *pr.m.*  $Bo^2$ ,  
 $E^3F^3GfLgLoMP^6P^9P^{10}$ , *pr.m.*  $Sg$ ,  $Ve^1$ , *B/OBo*, *pr.m.* *Tr*  
cum  $F$ ,  $W$ ,  $F^{4a}$  : est *ante* primum  $M^1Er$ ,  $V^2V^6$  4, 202  
supra] superius  $Bo^1O^4BgCF^1BdB^2E^3F^3GfLgLoMO^3P^6P^9$   
 $P^{10}SgTV^8Ve^1$ ,  $PaM^1$ ,  $Ed^1$ , *B/OBoTrEr* 4, 205-206 esse  
dicimur] *inu.*  $P^8$ ,  $Bo^1O^4BgCF^1BdB^2E^3F^3GfLgLoMO^3P^6P^9$   
 $P^{10}SgTV^8Ve^1$ ,  $PaM^1$ ,  $Ed^1$ , *B/OBoTrEr* cum  $V^5F^{4a}P^5$  4,  
215 huc] illuc  $Bo^1O^4BgCF^1BdB^2E^3F^3GfLgLoMO^3P^6P^9P^{10}$   
 $SgTV^8Ve^1$ ,  $M^1$ ,  $Ed^1$ , *B/OBoTrEr* : ad illud  $Pa$  4, 222  
utroque] utrobique  $Pi$ ,  $Bo^1O^4BgCF^1Bo^2F^3LgLoMP^6P^9P^{10}$   
 $SgTV^8Ve^1$ ,  $Pa$ , *B/OBoTrEr* : utrumque  $E^1$  : utraque  $Bd$   
5, 6 potentis] potentes *pr.m.*  $Bo^1$ , *pr.m.*  $O^4$ , *pr.m.* *C*, *pr.m.*  $F^1$ ,  
 $F^3Lg$ , *pr.m.*  $Lo$ ,  $M$ , *pr.m.*  $P^8$ , *pr.m.*  $P^9$ ,  $P^{10}$ , *pr.m.*  $Sg$ ,  $Ve^1$ ,  
 $Pa$ , *pr.m.*  $Bl$ , *OTr*, *pr.m.*  $Er$  : ponentes  $Bg$  6, 9  
debentem] *lac.*  $BgF^1$  : deberem  $Bo^1P^9$  : debem  $Ve^1$  : debitum  
 $C$  : debitam  $P^6$  : debet esse  $O^3$  : determinare  $O^4$  : dicere  $Bl$  :  
habere  $O$  : debere  $Tr$  : de habentem  $Ve$  : *om.*  $Lü$ ,  $P^8$ ,  
 $E^3GfLoMSgT$ ,  $Pa$ ,  $Bo$ , cum  $V^2FPgV^6Vi$ ,  $F^{4a}P^3P^5$  6,  
11 primum] unum  $Bo^1O^4BgCF^1BdB^2E^3F^3GfLoMO^3P^6P^9$   
 $P^{10}SgTV^8Ve^1$ ,  $V^1L$ ,  $Ed^1$ , *B/OBoTrEr* 6, 55 non] *om.*  
*pr.m.*  $O^5$ , *pr.m.*  $Bo^1$ , *pr.m.*  $O^4$ ,  $BgCF^1E^3F^3Gf$ , *pr.m.*  $Lo$ ,  $M$ ,  
*pr.m.*  $O^3$ , *pr.m.*  $P^6$ ,  $P^9P^{10}Ve^1$ , *B/O* : *ante* hic enim *suppl.*  $V^1L$   
*ita ut hab.* non enim hic motus

Le fragment  $V^8$ , de 4, 134 à sa fin en 5, 8 passe à la famille italienne (cf. plus loin, p. 96\*-97\*), tandis qu'au contraire  $V^1L$  viennent à la famille parisienne à partir de 5, 21 (cf. plus loin, p. 97\*-98\*).

L'exemplar tardif  $\Phi^3$  dérive de  $\Phi^2$ , mais s'en distingue par les variantes qui suivent :

4, 41 uel] et *B/OBoTrEr*, cum  $E^1$ ,  $P^1Ve^2$ ,  $P^2$ ,  $O^1O^2P^4$ ,  
 $O^3TM^1$ ,  $\Psi^{1a}$ ,  $F^5$  4, 54 oportet] + quod *B/OBoTrEr*,  
 $Lg$ ,  $O^1V$ ,  $M^1$ ,  $V^2FV^6ViV^3$ ,  $F^{4a}$  : + vt  $Dn$  4, 80  
ergo] *om.* *B/OBoTr*,  $SgVi$  4, 83 de] *om.* *pr.m.*  $Bl$ ,  $O$ ,  
*pr.m.*  $Bo$  4, 88 necessarius] + in *B/OTr*,  $Lg$  4, 96  
ergo] uero *B/OBoTrEr*,  $PiP^1$ ,  $BdP^6Pa$ ,  $P^5$  4, 114 esse]  
est *B/OBoTr*,  $Lg$  4, 120 Ratione — ostendit *om.*  
*B/OTr* 4, 127 id est] et *B/OBoTr*,  $Lg$ ,  $V$  4, 132  
animalium] animalibus *B/OBoTrEr*,  $P^8O^2$ ,  $F^3Sg$ ,  $V^3F^5$   
4, 152 inest] inesset *B/OBoTr*,  $Lg$ ,  $O^1P^8O^2P^4$ ,  $V^3$  4,  
168 superius de anima] de anima superius *B/OBoTrEr*,  $Gf^1$ ,  
 $Bo^2Pa$ ,  $Ve^1P^5$  : anime superius  $F^5$  (de anima *om.*  $M^1$ ,  $Vi$ )  
4, 190 ab] *om.* *B/O* 4, 223 predicte] dicte *B/OBoTrEr*,  
cum  $\Psi$  ( $-P^5$ ),  $P^8$ ,  $Ed^1$  5, 13 autem pars] *om.* *B/OBoEr*,  
cum  $ViV^3F^5$ ,  $Bb^1V^4V^5$  (pars *tantum om.*  $F^{4a}P^3$  : autem  
pars diuiditur *om.*  $E^1P^8PaP^5$  : *omission plus longue Tr*)  
5, 70 in] *om.* *B/OTr* 5, 84 uiuenti] uiuentis *B/O* :  
uiuentibus *Tr* 5, 97-98 penitus inmateriale] *inu.*  
*B/OBoTrEr*,  $P^6$ ,  $F^5$  5, 109 sicut] sequitur *B/OBo*  
(108-111 operatio — inclinatione *hom. om.* *Tr*) 5, 195  
est] cum *B/OBoTr* 5, 255 in esse] *lac.* *B/O* : *om.*  $BoLg$ ,  
 $DnV$ ,  $P^5$  : communis ydea *suppl.* *Tr* 6, 30 sine]  
*om.* *B/O*,  $V^3$  6, 89 dicitur] *om.* *B/OTr* : dicitur  $Bo$   
6, 96 sunt] habent *B/OBoTr* 6, 189 esset] est *B/OBo*  
*Tr*,  $Gf^1$ ,  $O^1$  ( $?P^8$ ) $P^4$ ,  $O^4$ ,  $\Psi^2$  ( $-V^5$ )

## Pièce 8 (II 6, 189 à II 10, 29)

La répartition des manuscrits de la famille parisienne pour cette pièce est la suivante :

$$\begin{aligned}\Phi^1 &= PiB^1F^2 (Bb^1 \text{ à partir de } 9, 1) BdE^1Gf(Lg)O^5P^b \\ &\quad (L\ddot{u} \text{ manque de } 8, 97 \text{ à } 10, 12), P^1 (V^e \text{ jusqu'à } \\ &\quad 7, 159), Ba^1Gf^1P^2, O^1P^8O^2P^4, DnV \\ \Phi^2 &= Bo^1O^4BgCF^1Bo^2E^3F^3LoMO^3P^6P^9P^{10}SgTV^e^1 (V^e \text{ à } \\ &\quad \text{partir de } 7, 159), Pa, V^1L, Ed^1, Gz (\text{à partir de } \\ &\quad 9, 196) \\ \Phi^3 &= BIOBo (M^2 \text{ à partir de } 9, 127) Tr (Er)\end{aligned}$$

La distinction de  $\Phi^1$  et de  $\Phi^2$  s'appuie sur les variantes qui suivent :

7, 9 quidem] *om.*  $Bo^1O^4BgCF^1Bo^2E^3F^3LoMO^3P^6P^9P^{10}SgTV^e^1, V^1L, Ed^1, BIOBoTrEr$  : *deest Pa* 7, 52 supra] sic  $PiF^2O^5$  : supra *sup. ras. Gf^1* 8, 33 et] *om. PiB^1F^2E^1, pr.m. Gf, O^5P^bP^1, Ba^1P^2, O^2, DnV, cum PgVeViV^3* 8, 41 naturaliter feruntur] *inu.*  $Bo^1O^4BgCF^1Bo^2E^3F^3LoMO^3P^6P^9P^{10}SgTV^e^1V^e^2, V^1L, Ed^1, BIOBoTrEr, cum O^1, mg. F^5$  (*om. pr.m. F^5*) : naturaliter *om. E^1, P^8O^2P^4, Pa* : feruntur *om. P^5* : 41-42 ad — *leuia om. O* 8, 46 motum] locum  $Lg, L\ddot{u}, Bo^1O^4BgCF^1Bo^2E^3F^3LoMP^6P^9P^{10}SgTV^e^1V^e^2Ed^1, Pa, BIOBoTrEr$  : locum *exp. V^1, om. L* 8, 63 scilicet] id est  $L\ddot{u}, Bo^1O^4BgCF^1Bo^2E^3F^3LoMP^6P^9P^{10}SgTV^e^1V^e^2, Pa, V^1L, Ed^1, BIOBoEr$  (*om. Tr*) : ut  $F^4aP^3$  8, 168 aliqua] alia  $PiB^1F^2E^1GfO^5P^b, O^1P^8O^2P^4, Dn$  (illa ?V), *cum PgP^5, Ed^1* 8, 169 infra] ultra  $Bo^1O^4BgCF^1Bo^2E^3F^3LoMP^6P^9P^{10}SgTV^e^1V^e^2, Pa, V^1L, Ed^1, BIOTrEr$  : citra  $Bo$  9, 17 sub] ab  $Bo^1O^4BgCF^1Bo^2E^3F^3LoM$  (*pr.m. O^3 ?*)  $P^6P^9P^{10}SgTV^e^1V^e^2, Pa, V^1L, Ed^1, BIOBoTrEr$  9, 42 sit] + alia  $Bo^1O^4BgCF^1F^3LoMP^6P^9P^{10}SgTV^e^1V^e^2, V^1L, Bl, sec.m. O, BoTr$  : + aliqua  $Bo^2P^9, Pa, Er, Ed^1$  : + anima *pr.m. O* 9, 67 nature] nec (= *n^c pro n^e*)  $Bo^1O^4BgCE^3F^3LoM, pr.m. P^9, SgTV^e^1V^e^2, BIOBo$  : *pro nature extranee hab. esset extranea Tr, sec.m. P^9* 9, 105 quia] quod  $O^1P^4, Bo^1O^4BgCF^1Bo^2, pr.m. E^3, F^3LoMP^6P^9P^{10}, pr.m. Sg, TV^e^1V^e^2, V^1L, BIOBoTr$  (*om. Er*) (quia — decoctum *om. pr.m. DnV*) 9, 110 alimentum] *om.*  $Bo^1O^4BgCF^1Bo^2E^3LoMO^3P^6P^9P^{10}SgTV^e^1V^e^2, Ed^1, BIOBoTrEr$  : *post potest Pa, F^4aP^3* : *pr.m. eras., sup. ras. potest augere (alimentum om.) V* 9, 129 ad] + alterum  $Bl^1, O^1P^8O^2P^4, Bo^1O^4BgCF^1Bo^2E^3F^3LoMO^3P^6P^9P^{10}SgTV^e^1V^e^2, V^1L, BIOBoM^2TrEr$  : + alterum corpus  $Pa$  9, 130 secundum] per *pr.m. Pi, O^1P^8P^4, pr.m. Bo^1, O^4BgF^1E^3O^3SgTV^e^2, Pa, cum V^3, F^4aP^3, P^5* 9, 141 quod] *om.*  $Bo^1O^4BgCF^1E^3F^3LoMP^6P^9P^{10}SgV^e^2, BIOM^2$  : ut  $Bo$  (ita quod *om. O^4Sg* : ita *tantum om. Lg, Tr, F^5WV^4*) 9, 175 autem] uero  $O^1P^8O^2P^4, Tr, sec.m. O^3$  : ipsum *pr.m. Bg* : habet  $Bo^1O^4, sec.m. Bg, CF^1E^3F^3LoM, pr.m. P^6, pr.m. P^9, P^{10}, pr.m. Sg, TV^e^1V^e^2, BIOM^2Er$  : *om. pr.m. O^3, L, Pa* 9, 253 est] *om.*  $Bo^1O^4BgF^1E^3LoMO^3P^6P^9P^{10}SgTV^e^2Ed^1Gz, OM^2, P^8$  : *post duplex O^1P^8P^4, Bo^2P^9, Pa, BoEr, V^2FViV^3F^5, Bb^1* (est duplex *om. F^4a* : 252-253 quo — instrumentum *om. CV^e^1, BlTr*) 9, 263 sit aliud] *inu.*  $Bo^1O^4BgCF^1E^3F^3LoMO^3P^6P^9P^{10}SgTV^e^1V^e^2, Pa, L, Ed^1Gz, BIOBoM^2TrEr$

On aura remarqué que le groupe  $P^1V^e^2$  cesse

d'exister au cours du chapitre 7. Le responsable de ce changement est sans aucun doute possible le ms.  $V^e^2$ , puisque le texte de  $P^1$  reste homogène, tandis que  $V^e^2$  passe de  $\Phi^1$  à  $\Phi^2$  ; or, un nouveau cahier commence dans  $V^e^2$  au f. 25r avec 7, 159 : « etc. » (« etc. » est en réclame au f. 24v) ; il est vraisemblable que c'est à l'occasion de ce changement de cahier que le scribe a changé de modèle. En tout cas les leçons communes  $P^1V^e^2$  restent nombreuses jusqu'à 7, 144 :

7, 5 partes duas] <i>inu.</i>	10 libri] + huius	15
quarta] + autem	27 cognitionem] manifestationem	
35 actu huius partis] de actu partis huius		36 alias
partes] <i>inu.</i>	41 ratio est] <i>inu.</i>	51 partem] + anime
65 naturaliter] <i>post</i> 66 uiuentibus		93 habentes]
quecunq[ue] habent	119 superioribus] -ori	124
causa] gracia (gracia uel causa $\Psi^2$ )		125 id] illius
respectu <i>praem. sec.m.</i> ) $P^1$ : illo $V^e^2$		causa] gracia
143 id est] <i>om.</i>	144 hoc] id	

Il faut aussi noter que  $Bb^1$  passe de  $\Psi^{1c}$  à  $\Phi^1$  à partir du début du chapitre 9, changement que souligne encore la répétition accidentelle d'une colonne de texte : les lignes 65 « ipsius » à 139 « quidem » du ch. 8 se lisent en effet deux fois dans  $Bb^1$ , une première fois à leur place normale au cours du ch. 8 (f. 119rb8-va7), et une deuxième fois insérées au ch. 9, 249, entre les mots « huius anime » et « ne credatur » (f. 120rb, dernière ligne, à 120va, 3 du bas) ; or, le texte de ce passage appartient la première fois à  $\Psi^{1c}$  et la deuxième fois à  $\Phi^1$  (je désigne par  $Bb^{1*}$  le texte inséré dans le ch. 9) :

8, 73 modo contrario $Bb^{1*}$ cum $\Phi$ : <i>inu.</i> $Bb^1$ cum $V^6, \Psi^2$	
75 non eodem modo $Bb^{1*}$ cum $\Phi$ : medio modo $Bb^1$ cum $\Psi$	
76 se habent (uersus <i>om.</i> ) $Bb^{1*}$ cum $\Phi$ : sunt neque uersus $Bb^1$ cum $\Psi$	77 uersus $Bb^1$ cum $\Psi$ : <i>om.</i> $Bb^{1*}$ cum $\Phi$
84 motum $Bb^1$ cum $\Psi$ : + et $Bb^{1*}$ cum $\Phi$	119 in
hoc a prima $Bb^{1*}$ cum $\Phi$ : a prima in hoc $Bb^1$ cum $\Psi$	129 uidetur solus ignis $Bb^{1*}$ cum $\Phi$ : solus ignis uidetur $Bb^1$ cum $\Psi$
$Bb^{1*}$ cum $\Phi$	132 et (in) animalibus $Bb^1$ cum $\Psi$ : <i>om.</i> $Bb^{1*}$ cum $\Phi$

L'exemplar tardif  $\Phi^3$  se distingue de  $\Phi^2$  par les variantes qui suivent :

7, 15-16 in quarta — sit etc.] <i>om.</i> $BIO, Gf^1$	7, 38
esse] est $BIOBoTr, ?pr.m. O^5, F, P^5$	7, 64-65 ut —
omnibus] <i>hom. om.</i> $BIOBoTr$	7, 67 ergo] <i>om.</i> $BIOBo$
(et <i>ante</i> dicit <i>add. Bo</i> ) : uero ( <i>ou</i> ideo) $Tr$	7, 188
Manifestum] Quantum $BIOBoTr$	7, 195 et] <i>om.</i> $BIOTr$
7, 215 est] sit $BIOBoTrEr$	8, 49 autem] uero $BIOBo$
$TrEr$	8, 60 autem] uero $BIOBoTrEr, O^2$
8, 88	ideo] <i>om.</i> $BIOBoTr$
8, 93 actu in mixto] in mixto	(actu <i>om.</i> ) $BIO, O^5$ : in mixto actualiter $Bo$ : in mixto actu
$Tr, ViV^3$	8, 119 attribuebat] + et $BIOBoTr$
8, 125 uel motum] <i>om.</i> $BIOBoTrEr$	8, 132 alimentum]
+ etiam $BIOBoTrEr$	8, 133 uero] autem $BIOBoTrEr,$
$Pa, V^3$	9, 48-49 ignis nutrimentum] <i>inu.</i> $BIOBoTrEr,$

$O^1P^8O^2P^4, F^4aP^3$  9, 76 enim] uero *B/OBoEr, E^1*  
(*om. Tr*) : autem *Lg, V^e^1* 9, 79 contrarium ei] *inu.*  
*B/OBoEr, Sg* 9, 86 non autem] set non *B/OBoTrEr,*  
*Sg* (autem *om. Gf^1P^2, Vi*) 9, 88 igitur] autem *B/OTr,*  
*E^a* 9,94 alimentum] elementum *B/O* 9, 107  
coctum] decoctum *B/OBoTrEr, Pa, V^2FV^6WV^4, sec.m.*  
 $O^2E^aP^6$  9, 129 non] *om. B/OBoM^2, V^3* 9, 174-175  
et dicitur augmentatium] *om. B/O, P^4* 9, 191 non]  
si *B/O, V^e^2* (*om. Tr*) 9, 230 quod] *om. B/Om^2* 9,  
270 anime] a se (a se *pro aic*) *OBoM^2Tr* : anime a se *Bl* :  
anime anime  $O^5$  10, 26 posuerunt] dixerunt *B/OBoM^2*  
*Tr, V^5* (24-26 simile — posuerunt *om. Er*)

## Pièce 9 (II 10, 29 à II 14, 2-4)

La répartition des manuscrits de la famille parisienne pour cette pièce est la suivante :

$\Phi^1 = O^4PiF^2B^1Bb^1E^1GfLgMP^1, Ba^1Gf^1P^2, O^1P^8O^2P^4,$   
 $P^b, DnV, V^1L$   
 $\Phi^2 = Bo^1BgCF^1BdBo^2E^aF^3Lo(Lü)O^3O^5P^6P^9P^{10}SgTV^e^1$   
 $V^e^2, Gz$  (jusqu'à 12, 154), *Pa, Ed^1*  
 $\Phi^3 = B/OBoM^2Tr(Er)$

La distinction de  $\Phi^1$  et de  $\Phi^2$  est peut-être moins nette ici que dans les pièces précédentes ; elle semble cependant suffisamment établie par les variantes qui suivent :

10, 90 quandoque *Bb^1Gf, Ba^1Gf^1P^2, O^1P^8O^2P^4, V^1*  
(*om. L*), *BdBo^2LoO^3V^e^1, Pa, Ed^1, TrEr* : quod *LgV, Gz* :  
quomodo  $P^{10}$  : *pr.m. erasa DnBo^1P^6* : quando (qñ)  $O^4PiF^2$   
 $B^1E^1MP^bP^1$  : quod non (q' ñ)  $BgCF^1E^aF^3LüO^5P^9SgTV^e^2,$   
*B/OBoM^2* 10, 111 est] *om. O^4F^2B^1M, Ba^1* (*pro dictum*  
*est hab. dicitur LgGz*) 11, 12 sic] sic sit  $BgBo^1CF^1$   
 $E^aF^3O^5P^6P^9P^{10}V^e^2Gz, O$  : si sic *Bd* (*desunt LüSgT*)  
11, 16 est] *om. Lg, O^2, V^1L, Bo^1BgCF^1BdBo^2E^aF^3LoLüO^5*  
 $P^6P^9P^{10}SgTV^e^2Gz, Ed^1, B/OBoTr$  11, 64 aliquis  
 $O^4PiF^2B^1GfMP^b, O^1P^8O^2P^4, V,$  cum  $PgV^6WV^eViV^3F^5$   
 $P^3P^5$  : *om. EV^4V^5* : aliquid *cett* 11, 123 aliqua] alia  
 $O^4PiF^2B^1Bb^1E^1M, Ba^1Gf^1, O^1O^2P^4, pr.m. P^b, DnV$  : aliqua  
alia  $V^6W$  11, 164 alteretur] alteratur  $O^4PiF^2B^1E^1$   
 $LgMP^1, ?Lü, cum pr.m. V^2, F^5P^5$  11, 203 fit] fuit  
 $Bo^1BgCF^1Bd, ?pr.m. Bo^2, E^a, ?pr.m. Lo, LüO^5P^6P^9P^{10}$   
 $SgV^e^1V^e^2Gz, B/Om^2Tr$  11, 210 reducitur aliquando],  
*inu. Bo^1BgCF^1BdBo^2E^aF^3LoLüO^3O^5P^6P^9P^{10}SgTV^e^1V^e^2Gz,*  
*Pa, Ed^1, B/OBoM^2TrEr* 11, 225 autem modo] *inu.*  
 $O^4PiF^2B^1(Bb^1)MP^1P^b, DnV, cum Ve$  12, 24 non]  
*om. O^2, Bo^1BgCF^1E^aF^3LoO^5P^6P^9P^{10}SgV^e^1V^e^2Gz, B/OBo*  
12, 142 solum est] est solum est  $O^4PiF^2B^1M$  : est solum  
 $P^1, F^1$  13, 140 sensu] actu  $Bo^1BgCF^1BdBo^2E^aF^3,$   
(*pr.m. erasa Lo*),  $LüO^3O^5P^6P^9P^{10}SgTV^e^1V^e^2, B/OBoM^2$   
*TrEr* (*nec non sec.m. DnV, V^2*) : sensu actu *Ed^1* 13,  
171 ab] ad  $Bo^1BgC, pr.m. F^1, ?pr.m. F^3, LoO^5, pr.m. P^6,$   
 $V^e^2, B/O$  : aut  $M^2$

L'exemplar tardif  $\Phi^3$ , qui dérive de  $\Phi^2$ , s'en distingue pourtant par un petit nombre de fautes :

10, 36 agendo] in *praem. B/OBoM^2TrEr, Gf^1, sec.m. O^3*  
10, 128 est] esse *B/Om^2Tr, Lg, E^aF^3, pr.m. Lü* : esse est

*Er, Pa, V^a* (esse et tunc simile est  $V^1$ ) 11, 25 esse]  
*om. B/O, P^1Gf^1, V^e^1, Vi* 11, 116 salus] in aliis *Bl*  
*OBoM^2Tr* 13, 87 propria] *om. B/Om^2Tr, Bb^1E^1,*  
 $O^1P^8O^2P^4, Bo^1E^aLü, V^2V^3V^4V^5P^5$  : *post sensibus suppl. Bo*

## Pièce 10 (II 14, 2-4 à II 16, 152)

Les témoins de la famille parisienne se répartissent pour cette pièce de la manière suivante :

$\Phi^1 = PiF^2CF^1B^1Bb^1, E^a$  (se termine à 15, 113 « resis-  
tit »),  $E^1$  (jusqu'à la fin du ch. 15), (*Er*) $Gf(Lg)Lo,$   
(*Lü*, manque à partir de 15, 56),  $O^5P^1P^6P^9P^{10}Sg,$   
*Bd, Bo^2, Pa, Ba^1Gf^1P^2, O^2P^8O^1P^4, P^b, DnV, V^1L,*  
*Ed^1* (jusqu'à 14, 375).  
 $\Phi^2 = Bo^1O^4BgF^3MO^3TV^e^1V^e^2$   
 $\Phi^3 = B/OBoM^2Tr, E^b$  (commence à 15, 113),  $E^1$  (à partir  
de 16, 1)

La distinction de  $\Phi^1$  et de  $\Phi^2$  s'appuie sur les variantes qui suivent :

14, 95 aut] uel  $F^2F^1V, V^2FP^5$  : et  $P^1, Bo^1O^4BgF^3MO^3$   
 $TV^e^1V^e^2, B/OBoM^2Tr$  14, 115 aliquid] aliud  $P^1,$   
 $Bo^1O^4BgF^3O^3TV^e^1V^e^2, B/OBoM^2Tr$  14, 127 sicut] siue  
 $Bo^1O^4BgF^3MO^3V^e^1V^e^2, B/OBoM^2Tr$  14, 182 post  
partem] *om. Bo^1O^4BgF^3MTV^e^1V^e^2, B/OBoM^2Tr* 14,  
183-184 neque quicunque alius] in quibuscunque aliis  
aliis  $F^4aP^3$  14, 214 rationes quas] rationem quas  
*pr.m. Bo^1O^4BgF^3, MV^e^2* (rationes *corr. sec.m. Bo^1O^4BgF^3*) :  
rationem (*cancell.*) rationes quas  $V^e^1$  : rationem quam  $O^3,$   
*B/OBoM^2Tr* 14, 233 qui] quod qui  $F^2CF^1B^1E^1,$   
*pr.m. Gf, LgLoO^5Sg* : quod  $Bb^1P^1, Ba^1P^2$  14, 347 set]  
et  $Bo^1O^4BgF^3MO^3TV^e^1V^e^2, B/OBoM^2Tr, ErLg$  15, 8  
oportet esse sine colore] *om. Bo^1O^4BgF^3MTV^e^1V^e^2,*  
*B/OBoM^2* 15, 16 cognoscat  $F^2CF^1B^1ErGfLoO^5P^1P^6$   
 $P^9P^{10}, mg. (om. pr.m.) Sg, Ba^1Gf^1P^2, Bd, P^b, DnV, Ed^1,$   
 $T, \Psi$  ( $-F^5P^3P^5$ ) : cognoscat *cett* 15, 44 uideantur]  
uidentur  $Bo^1O^4BgF^3MO^3TV^e^1V^e^2, B/OBoM^2Tr, ErLgLü$   
15, 48 uisibilitatis] uisibilitas *pr.m. C, E^1, pr.m. P^6, P^2, P^4,*  
 $Bo^1O^4BgF^3MV^e^2, B/OBoM^2Tr, ErLg, cum V^2F, F^5$  :  
uisitas  $O^3$  : infinitas *pr.m. P^5* : *lac. Pg* 15, 64 Nunc]  
Sicut (Sic *pro Nc*)  $CF^1Lo, Bo^1O^4BgF^3MO^3V^e^1V^e^2, B/Om^2$  :  
*pr.m. erasa Tr* (ici comme pour la variante précédente la  
graphie de  $\Phi^1$  devait être obscure ;  $\Phi^2$  a opté pour la  
mauvaise interprétation) 15, 78 est] *bis Bo^1O^4MV^e^2,*  
*Bl* 16, 25 inmutant] mutant  $Bo^1O^4BgF^3MV^e^2, B/Om^2$   
*TrEb* 16, 79 ostendit] dicit  $PiF^2CF^1B^1Bb^1GfLgLoP^1$   
 $P^9P^{10}Sg, Bd, Bo^2, Ba^1Gf^1P^2, P^bV, Pa$  : ostendit dicit  $P^6$   
16, 97 et  $PiF^2CF^1B^1GfO^5P^1P^6P^9P^{10}Sg, Bd, P^2, O^2P^8,$   
 $P^bV, V^1L, Pa, cum PgV^6WV^eViV^3F^5F^4aEd^1$  : *om. cett*  
16, 107 supra] prius  $Bo^1O^4BgF^3MO^3TV^e^1V^e^2, B/OBoM^2Tr$   
 $E^b$  : *om. E^1* 16, 112 extruditur] extenditur  $F^2CF^1B^1$   
 $O^5P^1P^9, Tr, W$  : *obsc. pr.m. P^bDnV^6* : excluditur *sec.m.*  
 $P^bDn, sec.m. O^1, O^2P^8P^4, V^1L, O^3V^e^1, V^2$  16, 141  
aer neque aqua  $PiP^{10}, Bd, P^bDnV, Bo^1O^4BgF^3MO^3TV^e^1,$   
*B/OBoM^2TrEbE^1, Er, cum F, V^6, Ed^1, nec non Ar., 419b19* :  
aer neque (aqua *om.*)  $V^e^2$  : aqua neque aer *cett*



## Pièce 12 (II 20, 66-67 à II 23, 198)

La répartition des manuscrits de la famille parisienne pour cette pièce est la suivante :

$\Phi^1 = B^0O^4B^gCF^1B^1E^bF^2F^3L^oMO^5P^1P^7TV^e^1$ ,  $Ba^2$  (à partir de 23, 39); contaminés :  $Bb^1$ ,  $Bo^2$ ,  $Er$ ,  $Lü$  (s'arrête à 22, 190),  $P^4$  (à partir de 20, 145),  $Ba^1$  (s'arrête à 23, 39),  $Gf^1P^2$ ,  $O^2P^8O^1$ ,  $P^bDnV$   
 $\Phi^2 = PiGfLgP^6P^9P^{10}SgV^e^1$ ; contaminés :  $Bd$ ,  $Pa$ ,  $V^1L$   
 $\Phi^3 = B/OBo$ ,  $M^2$  (manque de 22, 37 à 23, 53),  $TrE^1$

La distinction de  $\Phi^1$  et de  $\Phi^2$  ne s'appuie pour cette pièce que sur un petit nombre de variantes, mais elle n'en semble pas moins sûre :

21, 95 eius] huiusmodi  $E^bMP^4$ ,  $PiGfLgP^6P^9P^{10}SgV^e^1$ ,  $Bd$ ,  $Pa$ ,  $V^1L$ ,  $B/OBoM^2TrE^1$  : huiusmodi (*exp.*) eius  $Bg$  : huius  $Er$  21, 130 est<sup>2</sup>] id est  $PiLgP^6P^9P^{10}SgV^e^1$ ,  $Bd$ ,  $Pa$ ,  $V^1L$ ,  $B/OBoM^2TrE^1$  : *pr.m. erasa Gf* 21, 190 per] *om. PiGfLgP^6P^9P^{10}SgV^e^1*,  $Bd$ ,  $Pa$ ,  $V^1L$ ,  $B/OBoM^2TrE^1$  21, 191 humiditate huiusmodi] *inu. Gf^1Dn*,  $PiGfLgP^6P^9P^{10}SgV^e^1$ ,  $Bd$ ,  $Pa$ ,  $V^1L$ ,  $B/OBoM^2TrE^1$  : huiusmodi *om. P^4*,  $F^5VeV^5$  21, 202 septem] *om. P^2*,  $PiGfLgP^6P^9P^{10}SgV^e^1$ ,  $Bd$ ,  $V^1L$ ,  $B/OBoM^2TrE^1$ , *cum WV^3F^5* : sex  $Er$  : tres  $O^3P^5$  : *deest Pa* (autre texte) 22, 76 color] *om. PiGfLgP^6P^9P^{10}SgV^e^1*,  $Bd$ ,  $V^1L$ ,  $B/OBoM^2TrE^1$  (*deest M^2*) 23, 118 et<sup>1</sup>] *om. Ve^2P^2*,  $PiGfLgP^6P^9P^{10}SgV^e^1$ ,  $Bd$ ,  $Pa$ ,  $V^1L$ ,  $B/OBoM^2TrE^1$ , *cum V^6WPgV^5* : cum (*ē pro τ*)  $V^2F$

On notera que le ms.  $P^4$ , qui était passé à la famille italienne, et plus précisément au sous-groupe de  $\Psi^{10}$   $F^5O^3P^4P^5$ , à partir de 19, 34, rejoint la famille parisienne à partir de 20, 145 : il a encore deux leçons caractéristiques du sous-groupe italien à 20, 129 :

est] accidit  $O^3P^4P^5$  ex<sup>2</sup>] + ipsa  $O^3P^4P^5$

mais à 20, 145, il a la faute évidente de  $\Phi$  :

odore] eodem  $P^4$  *cum*  $\Phi$

Il faut ajouter que  $P^4$ , s'il rejoint la famille parisienne, ne réintègre pas le groupe  $O^2P^8O^1$ , comme le montrent les leçons suivantes :

21, 2 olfactibili : - tabili  $P^4$  : odorabili  $O^2P^8O^1$  *cum*  $O^3P^5$  21, 27 prius] *om. O^2P^8O^1* 21, 31-32 ut — tactus] *hom. om. P^4 cum*  $\Phi$  : et ita *cum suppl. O^2P^8O^1* 21, 64 sensus est] *inu. O^2P^8O^1*,  $F^5$  21, 91 ab aqua] *om. O^2P^8O^1* 21, 96 ponebat] dixit  $O^2P^8O^1$  : dicebat  $P^4$ ,  $W$  21, 99 corporis] *om. O^2P^8O^1*

L'exemplar tardif  $\Phi^3$  se distingue de  $\Phi^2$  dont il dérive par les leçons qui suivent :

20, 111 ratio] *om. B/OBoM^2TrE^1* 20, 137 non] *autem B/OBoM^2TrE^1* 21, 70 obiectionem] solutionem  $B/OBoM^2TrE^1$  : dubitationem  $P^1P^2Er$ ,  $Pa$  21, 92 esset] est  $B/OBoM^2TrE^1$ , *cum Er*,  $E^bP^7P^4$ ,  $V^6$ ,  $O^3P^5$ ,  $V^5$  21, 129 scilicet<sup>2</sup>  $\Phi$ ,  $V^5$  : ut  $\Psi$  ( $-V^5$ ) : sicut  $Er$  : *om. B/O* 21, 135 impossible] *om. B/OBoM^2TrE^1* 21, 137 et]

*om. B/OBoM^2TrE^1*,  $E^bV$ ,  $Lg$ ,  $V^5P^5$  21, 149 aliud] *aut B/O* 21, 154-155 gustus — humidum] *hom. om. B/OBoM^2TrE^1*,  $V^8$  21, 177 est<sup>2</sup>] sit  $B/OBoM^2TrE^1$ ,  $Gf$ ,  $Bd$  : sit (*exp.*) est  $Pi$  21, 196 sunt] *om. B/O* : *post contrarii M^2* 22, 51 set] + si  $B/OBoTrE^1$  (*deest M^2*) 22, 152 non sequitur] *om. B/O* 22, 162 et] *om. B/OBoTrE^1* (*deest M^2*) 22, 174 aliorum] al' quorum  $B/O$  22, 202 non] *post per aliqu. m partem* (partem quamlibet  $\Psi$ )  $B/OTr$ ,  $O^2P^8O^1$  : *hom. om. BoE^1* (*deest M^2*) 22, 205 constat] consistit  $B/O$  23, 95 inter] sunt (*[t pro it]*)  $B/OBoM^2TrE^1$ ,  $LgV^e^1$  23, 108 et sic] *secundum quod B/OBoM^2TrE^1, sec.m. Gf* 23, 157-158 uidetur esse differencia] uidetur differencia esse  $B/OBoM^2TrE^1$  : differencia uidetur esse  $Tr$  23, 180 sentimus] + et  $B/OBoM^2TrE^1$

## Pièce 13 (II 23, 198 à II 26, 149)

La répartition des manuscrits de la famille parisienne pour cette pièce est la suivante :

$\Phi^1 = B^0P^iF^2$ ,  $Bb^1E^bF^3P^bP^1V^e^2$ ,  $Ms$  (fragmentaire, à partir de 25, 171),  $Gf$  (jusqu'à la fin du ch. 24),  $Gf^1$ ,  $V^1L$ ,  $O^2P^8O^1$ ,  $Dn$  (jusqu'à 25, 38 « omnia »)  
 $\Phi^2 = O^4BgCF^1O$ ,  $Ba^2B^1Bo^2(Er)$ ,  $Lg$  (au f. 167va1, le texte passe de 24, 31 « essendi » à 24, 107 « cum »),  $LoMO^5P^2P^4P^6P^7P^9P^{10}SgT$ ,  $V^4$  (à partir de 25, 143),  $Ve^1$ ;  $Bd$ ,  $Pa$ ,  $Gf$  (à partir du ch. 25)  
 $\Phi^3 = B/E^1M^2BoTr$

La distinction de  $\Phi^1$  et de  $\Phi^2$  s'appuie sur les leçons qui suivent :

23, 208 enim] *autem O^4BgCF^1O*,  $Ba^2B^1Bo^2LgLoMO^5P^2P^4P^6P^7P^9P^{10}SgTV^e^1$ ,  $Bd$ ,  $B/E^1M^2Bo$ , *cum F^5* : vero  $Tr$  23, 221 est corpus] *inu. O^4BgCF^1O*,  $Ba^2B^1Bo^2LgLoMO^5P^2P^4P^6P^7P^9P^{10}SgTV^e^1$ ,  $Bd$ ,  $E^1M^2BoTr$ , *cum F^5V^4* : est *om. Bl*,  $VeO^3$  23, 222 scilicet] in  $O^4BgF^1$ ,  $Bo^2$  : ad  $P^4$  : ut  $P^7$  : id est  $\Phi^3$  : *pr.m. erasa Lo* 23, 238 contrarias] *ria O^4BgCF^1O*,  $Ba^2B^1Bo^2LoMO^5P^2P^4P^6P^7P^9P^{10}SgTV^e^1$ ,  $Bl$ , *sec.m. Gf* 23, 270 sensus] *uisus O^4F^1P^4P^7* : sus *pr.m. Lo* (*sen- suppl. mg. sec.m.*) 24, 20 est agens] *inu. O^4BgCF^1O*,  $Ba^2B^1Bo^2LgLoMO^5P^2P^4P^6P^7P^9P^{10}SgTV^e^1$ ,  $Bd$ ,  $Pa$ ,  $B/E^1M^2BoTr$  : est *om. Er* : *deest E^1* 24, 39 non] *om. O^4BgCF^1O*,  $Ba^2ErLoMO^5P^2P^4P^6P^7P^9P^{10}SgV^e^1$ ,  $Bd$ ,  $B/E^1M^2BoTr$  : non *hab. pr.m., del. sec.m. Gf* : *desunt Bl^1LgPa* 24, 79 materia] + et  $O^4BgCF^1O$ ,  $Ba^2B^1ErLoMO^5P^2P^4P^6P^7P^9P^{10}SgTV^e^1$ ,  $Pa$ ,  $Gf$ ,  $B/E^1M^2BoTr$  : *desunt Ba^2P^6*, 42 autem] *om. O^4BgCF^1O*,  $Ba^2B^1Bo^2ErGfLgLoMO^5P^2P^4P^6P^7P^9P^{10}SgTV^e^1$ ,  $Bd$ ,  $Pa$ ,  $B/E^1M^2BoTr$ , *cum*  $\Psi$  ( $-V^2V^6PgV^3F^5$ ) : *autem post hanc E^bO^1V^5* 25, 62 ergo] *om. O^4BgCF^1O*,  $Ba^2B^1Bo^2ErLgLoMO^5P^2P^4P^6P^7P^9P^{10}SgV^e^1$ ,  $Bd$ ,  $Pa$ ,  $B/E^1M^2BoTr$  25, 81 sentiri] separari  $O^4BgCF^1O$ ,  $Ba^2B^1ErLgLoMO^5P^2P^4P^6P^7P^9P^{10}SgV^e^1$ ,  $B/E^1M^2Bo$  25, 110 quibusdam] + *autem O^4BgCF^1O*,  $B^1Bo^2ErLgLoMO^5P^2P^4P^7P^9P^{10}SgTV^e^1$ ,  $Pa$ ,  $Gf$ ,  $B/E^1M^2BoTr$  : *desunt Ba^2P^6*,  $FO^3$  25, 200 quod<sup>2</sup>] quia  $O^4BgCF^1O$ ,  $Ba^2Bo^2LgLoMO^5P^2P^4P^6P^9P^{10}SgV^e^1$ ,  $Bd$ ,  $Gf$ ,  $B/E^1Tr$ , *cum FW* 25, 204 et<sup>1</sup>] *om. E^b*,  $O^2P^8O^1$ ,  $O^4BgCF^1O$ ,  $Ba^2B^1Bo^2ErLgLoMO^5P^2$

$P^4P^6P^7P^9P^{10}SgTV^4Ve^1$ , *Bd, Pa, Gf, cum*  $\Psi$  ( $-V^2DnV^6WV^3Ed^1$ ) 25, 209 in idem  $\Psi$  : *obsc. ser.* (inid<sup>1</sup>, vndi, in uno, etc.)  $\Phi^1$  : nuō (= numero)  $O^4BgCF^1O$ ,  $Ba^2Bl^1ErLgLoMO^5P^2P^4P^6P^7P^9SgV^4e^1$ , *Gf, BIE<sup>1</sup>M<sup>2</sup>BoTr* : *pr.m. erasa*  $CB^2$  : numero in idem  $P^{10}$  : in unum numero  $V^4Bo$  : *om. T* 25, 235 statim] *om. O<sup>4</sup>BgCF<sup>1</sup>O, Ba<sup>2</sup>Bl<sup>1</sup>Bo<sup>2</sup>ErLgLoMO<sup>5</sup>P<sup>2</sup>P<sup>4</sup>P<sup>6</sup>P<sup>7</sup>P<sup>9</sup>P<sup>10</sup>SgTV<sup>4</sup>Ve<sup>1</sup>, Bd, Gf, Pa, BIE<sup>1</sup>M<sup>2</sup>BoTr* : *desunt*  $P^2, V^5$  25, 237 est autem] enim est  $P^b$ ,  $O^4BgCF^1O$ ,  $Ba^2Bl^1Bo^2ErLgLoMO^5P^2P^4P^6P^7P^9P^{10}SgTV^4Ve^1$ , *Bd, Gf, BIE<sup>1</sup>BoTr* : est enim *Pa* : enim (est *om.*)  $M^2$  25, 237 sit] est  $O^4BgCF^1O$ ,  $Ba^2Bl^1Bo^2ErLgLoMO^5P^2P^4P^6P^7P^9P^{10}SgTV^4Ve^1$ , *Bd, Gf, Pa, BIE<sup>1</sup>M<sup>2</sup>BoTr* 25, 254 est responsio] *inu. O<sup>4</sup>BgCF<sup>1</sup>O, Ba<sup>2</sup>Bl<sup>1</sup>Bo<sup>2</sup>ErLgLoMO<sup>5</sup>P<sup>2</sup>P<sup>4</sup>P<sup>6</sup>P<sup>7</sup>P<sup>9</sup>P<sup>10</sup>SgTV<sup>4</sup>Ve<sup>1</sup>, Bd, Gf, Pa, BIE<sup>1</sup>M<sup>2</sup>BoTr* 25, 265 simile est] *inu. Gf<sup>1</sup>, O<sup>4</sup>BgCF<sup>1</sup>O, Ba<sup>2</sup>Bl<sup>1</sup>ErLgLoMO<sup>5</sup>P<sup>2</sup>P<sup>4</sup>P<sup>6</sup>P<sup>7</sup>P<sup>9</sup>P<sup>10</sup>SgTV<sup>4</sup>Ve<sup>1</sup>, Bd, Gf, Pa, BIE<sup>1</sup>M<sup>2</sup>BoTr* : est *om. Bo<sup>2</sup>LgP<sup>2</sup>* 26, 96 sentit etiam] *inu. V<sup>1</sup>, O<sup>4</sup>BgCF<sup>1</sup>O, Ba<sup>2</sup>Bl<sup>1</sup>Bo<sup>2</sup>ErLgLoMO<sup>5</sup>P<sup>2</sup>P<sup>4</sup>P<sup>6</sup>P<sup>7</sup>P<sup>9</sup>P<sup>10</sup>SgTV<sup>4</sup>Ve<sup>1</sup>, Bd, Pa, BIE<sup>1</sup>M<sup>2</sup>BoTr, cum*  $O^3$  (uisionem etiam coloris sentit *tr. P<sup>5</sup>*) : etiam *om. Gf, V<sup>6</sup>W* : sentit *om. Pg* 26, 141-142 et inmutationem] in mutatione  $O^4BgCF^1O$ ,  $Ba^2Bl^1ErLgLoM$ , *pr.m. O<sup>5</sup>, P<sup>2</sup>P<sup>4</sup>, pr.m. P<sup>6</sup>, P<sup>7</sup>P<sup>9</sup>, pr.m. Sg, TV<sup>4</sup>e<sup>1</sup>, Bd, Gf, BIE<sup>1</sup>M<sup>2</sup>Tr* : in inmutatione  $P^{10}$  : et mutationem *Pa* : id est mutationem *Bo*

Avec cette pièce achève de disparaître le sous-groupe de  $\Phi^1$ ,  $Ba^1Gf^1P^2$  : le ms.  $Ba^1$  a disparu dès la pièce précédente, et avec celle-ci  $Gf^1$  et  $P^2$  se séparent, le premier restant fidèle à  $\Phi^1$  et le second passant à  $\Phi^2$ .

Disparaît également au cours de cette pièce le groupe  $DnV$ , qui reste pourtant stable jusqu'à 25, 49 : aliquod  $\Psi$  : *om. DnV, V<sup>3</sup>, V<sup>5</sup>Ve cum*  $\Phi$  ; mais, à partir de 25, 57 (nobis manifestum *inu. Dn cum*  $\Psi$ ), le ms.  $Dn$  se sépare de  $V$ , qui reste parisien, pour passer à la famille italienne (cf. plus loin, p. 102\*). On remarquera que dans  $Dn$  un nouveau cahier commence au f. 25r, à 25, 39 « sensibilia » ; cependant au f. 25ra6 le ms.  $Dn$  lit encore avec  $V$  et la famille parisienne (25, 49, omission de « aliquod ») et sa première leçon italienne n'apparaît qu'à la ligne 25ra10 (25, 57 « manifestum nobis ») ; il est donc probable que le changement n'est pas ici imputable au scribe de  $Dn$ , mais à son modèle.

Il faut enfin noter que le ms.  $V^4$ , qui jusque-là se rattachait à la branche  $\Psi^{10}$  de la famille italienne (cf. plus loin, p. 102\*), rejoint la famille parisienne et se rattache à  $\Phi^2$  à partir de 25, 143 (conclut  $\Psi$  : dicit  $V^4 cum$   $\Phi$ ).

L'exemplar tardif  $\Phi^3$  dérive de  $\Phi^2$ , mais s'en distingue par les variantes qui suivent :

23, 222 scilicet] id est  $BIE^1M^2BoTr$  23, 235 insunt] *post* 236 organo tactus *tr. BIE<sup>1</sup>M<sup>2</sup>BoTr* 23, 269 est] *om. pr.m. Bl, M<sup>2</sup> : post* quodam modo *suppl. sec.m. Bl, E<sup>1</sup>Bo* 23, 273 qualitate tangibili] *inu. BIE<sup>1</sup>M<sup>2</sup>BoTr* 24, 63 quantum] in *praem. BlM<sup>2</sup> : non praem. E<sup>1</sup>* 24, 72 uel] ita  $BIE^1M^2Tr$  24, 175 et quod aer (quod *om.  $\Phi$ ) om. BIE<sup>1</sup>M<sup>2</sup>BoTr* 25, 126 naturam] + et

$BIE^1M^2BoTr$  25, 130 que] non  $BIE^1M^2BoTr, P^2$ , *sec.m. F<sup>1</sup>* (correction arbitraire de la faute qui suit dans les mss « inperfectorum ») 25, 132 set] *om. BIE<sup>1</sup>M<sup>2</sup>BoTr* 25, 172 communia] *om. BIE<sup>1</sup>M<sup>2</sup>BoTr* 25, 229 set] *om. BIE<sup>1</sup>M<sup>2</sup>BoTr* 25, 247-248 et in talibus] in talibus etiam  $BlM^2$  : in talibus et  $Bo$  : et in talibus etiam  $Tr$  : in talibus  $E^1$  26, 23 uidere] *om. BIE<sup>1</sup>M<sup>2</sup>Bo* 26, 61 prime] due  $BIE^1M^2BoTr$  26, 107 supposuerat] posuerat  $BIE^1M^2BoTr, Er, V, P^{10}, V^5$  26, 120 sensibilis] *om. BIE<sup>1</sup>M<sup>2</sup>BoTr* 26, 123 quas] quam  $BlM^2Bo$  26, 127 set] si  $BIE^1M^2Tr$  26, 135 sonet] sonum  $BIE^1M^2BoTr, pr.m. C, V^5, F^{4a}P^3$  : sonum et  $V^1, F^5$

On notera que, pour cette pièce, le ms.  $O$  n'appartient pas à  $\Phi^3$ , mais bien à  $\Phi^2$ .

## Pièce 14 (II 26, 149 à II 29, 107)

La répartition des manuscrits de la famille parisienne pour cette pièce est la suivante :

$\Phi^1 = Bo^1F^2Bl^1, Bb^1Eb^1F^3Gf^1P^bP^1Ve^2, Ms$  (fragmentaire, s'arrête à 28, 136 « assignantes »),  $V, V^1L, O^2P^8O^1$   
 $\Phi^2 = O^4PiBgCF^1, Ba^2Bo^2ErGfLgLoMO^5P^2P^4P^6P^7P^9P^{10}SgV^4Ve^1, Bd, Pa$  (le ms.  $T$  passe à la famille italienne)  
 $\Phi^3 = BIOE^1M^2BoTr$

La distinction de  $\Phi^1$  et de  $\Phi^3$  s'appuie sur les variantes qui suivent :

26, 189 ergo] autem  $O^4PiBgCF^1, Ba^2Bo^2ErGfLgLoMO^5P^2P^4P^6P^7P^9P^{10}SgV^4Ve^1, Bd, BIOE^1M^2BoTr$  : *om. P<sup>5</sup>Pa* 26, 230 excellens] -lit  $Bo^1F^2Bl^1Bb^1F^3P^bVe^2, L$  : -lenter  $E^bP^1$  : -lens *corr. sur grattage V, V<sup>1</sup> : deest Ms* 26, 238 est] *om. O<sup>4</sup>PiBgCF<sup>1</sup>, Ba<sup>2</sup>Bo<sup>2</sup>ErGfLgLoMO<sup>5</sup>P<sup>2</sup>P<sup>4</sup>P<sup>6</sup>P<sup>7</sup>P<sup>9</sup>P<sup>10</sup>SgV<sup>4</sup>Ve<sup>1</sup>, Bd, Pa, BIOE<sup>1</sup>M<sup>2</sup>BoTr* (est *suppl. post* magis  $V^4Ve^1$ ) 27, 17 et] *om. O<sup>2</sup>P<sup>8</sup>O<sup>1</sup>, O<sup>4</sup>PiBgCF<sup>1</sup>, Ba<sup>2</sup>Bo<sup>2</sup>ErGfLgLoMO<sup>5</sup>P<sup>2</sup>P<sup>4</sup>P<sup>6</sup>P<sup>7</sup>P<sup>9</sup>P<sup>10</sup>SgV<sup>4</sup>Ve<sup>1</sup>, Bd, BIOE<sup>1</sup>M<sup>2</sup>BoTr, P<sup>5</sup>* (et album *om. Pa, T* : autem et album *om. O<sup>3</sup> : ibi — etc. om.  $\Psi$  plerique*) 27, 75 aliquam (uel aliam *obsc.  $\Phi^1$  : om. Bb<sup>1</sup>P<sup>1</sup>Ms*)] -quamque (liè à unam qui précède)  $O^4PiBgCF^1, Ba^2ErLgLoMO^5P^2P^7P^9P^{10}V^4Ve^1, Bd, Pa, OE^1M^2Bo$  : *obsc. P<sup>4</sup> : om. Bo<sup>2</sup>GfTr* : *pr.m. gratiè P<sup>6</sup>SgBl* (quandam *sec.m. P<sup>6</sup> : aliquam sec.m. Sg : eandem sec.m. Bl*) 27, 152 secundum] *om. O<sup>4</sup>PiBgCF<sup>1</sup>, Ba<sup>2</sup>Bo<sup>2</sup>GfLgLoMO<sup>5</sup>P<sup>2</sup>P<sup>4</sup>P<sup>6</sup>P<sup>7</sup>P<sup>9</sup>P<sup>10</sup>SgV<sup>4</sup>Ve<sup>1</sup>, Bd, Pa, BIOE<sup>1</sup>M<sup>2</sup>BoTr* 27, 219 modum suum] *inu. Bo<sup>1</sup>F<sup>2</sup>Bl<sup>1</sup>E<sup>b</sup>F<sup>3</sup>P<sup>1</sup>Ve<sup>2</sup>, Ms, V<sup>1</sup>L, O<sup>2</sup>P<sup>8</sup>O<sup>1</sup>, Bo<sup>2</sup>P<sup>7</sup>* 28, 24 quia] *om. Bb<sup>1</sup>, O<sup>4</sup>PiBgCF<sup>1</sup>, Ba<sup>2</sup>ErGfLgLoMO<sup>5</sup>P<sup>2</sup>P<sup>4</sup>P<sup>6</sup>P<sup>7</sup>P<sup>9</sup>P<sup>10</sup>SgV<sup>4</sup>Ve<sup>1</sup>, Bd, Pa, BIOE<sup>1</sup>M<sup>2</sup>BoTr, cum DnVe, TF<sup>5</sup>F<sup>4a</sup>P<sup>3</sup> : quidam P<sup>2</sup>* 28, 34 dixerunt] dicebant  $P^8, O^4PiBgCF^1, Ba^2GfLgMO^5P^2P^4P^6P^7P^9SgV^4Ve^1, Bd, BIOE^1M^2BoTr, cum Pg$  : set — dixerunt *hom. om. Bo<sup>2</sup>ErLo* 28, 112 irrationabilium] rationabilium  $Bo^1F^2Bl^1Bb^1F^3P^bVe^2$  28, 115 aliquid corporeum] *inu. Bo<sup>1</sup>F<sup>2</sup>Bl^1Bb^1E<sup>b</sup>F<sup>3</sup>Gf^1P^bP^1Ve^2, Ms, V, V^1L* : quid corporeum  $O^2P^8O^1$  28, 153 dupliciter responderi] *inu. O<sup>4</sup>PiBgCF^1, Ba^2Bo^2ErGfLgLoMO^5P^2P^4P^6P^7P^9P^{10}SgV^4Ve^1, Bd, BIOE^1M^2BoTr* : sentire dupliciter  $Lg$  : dici dupliciter  $Pa$  28, 256 sibi] *om. O<sup>4</sup>PiBgCF^1, Ba^2Bo^2ErGfLgLoMO^5P^2P^4P^6P^7P^9P^{10}SgV^4Ve^1,*



ipsius  $O^4PiBgCF^1$ ,  $Ba^2F^2LoMO^5P^2P^4P^7P^{10}SgVe^1$ ,  $O^2$ ,  $BIOE^1M^2BoTr$  : *pr.m. grattée Gf* : igitur ipsius *Bd, Pa* 3, 81  
 ipsius] *om. O^4BgCF^1, Ba^2F^2GfLoMO^5P^2P^4P^{10}Sg, Bd, O^2Pa* :  
*desunt P^7, BIOE^1M^2BoTr* 3, 114 set] et  $O^4PiBgCF^1$ ,  
 $F^2MO^5P^2P^4P^7P^{10}$ , *Bl* : et set  $O$  : nisi  $Ba^2$  : *pr.m. grattée*  
*GfLo* : *deest Sg* 4, 27 idem esse] *inu. O^4PiBgCF^1,*  
 $Ba^2F^2GfLoMO^5P^2P^4P^7P^{10}SgVe^1$ , *Bd, O^2Pa, BIOE^1M^2BoTr*  
 4, 94 a natura sufficienter *tr. O^4PiBgCF^1, Ba^2F^2GfLoMO^5P^2P^7*  
 $P^{10}SgVe^1$ , *Bd, O^2Pa, BIOE^1M^2BoTr, cum F^5F^4aP^3V* :  
 sufficienter institutus a natura *tr. V^1LBo^2* 4, 172  
 anime] *om. O^4PiBgCF^1, Ba^2F^2GfLoMO^5P^2P^7P^{10}SgVe^1, Bd,*  
 $O^2$ ,  $BIOE^1M^2BoTr$ , *cum Bb^1F^4aP^3P^4VVe*

Le ms. *Dn*, qui appartenait à la famille italienne depuis II 25, 57 (cf. plus haut, p. 81\*), retourne à la famille parisienne dès le début de la pièce 16 (mais il a été corrigé par une deuxième main sur la famille italienne : la première main est souvent illisible).

Le groupe contaminé de  $\Phi^1$ ,  $O^2P^8O^1P^4$ , réduit à  $O^2P^8O^1$  depuis II 19, 34 (pièce 11 ; cf. plus haut, p. 79\*), se réduit encore au cours de la pièce 16 : il perd le ms.  $O^2$ , qui l'abandonne avec son quatrième et dernier cahier, au f. 123ra : le f. 122vb finit avec le mot III 2, 263 : « sunt » ; les mots « separate in intellectu » sont en réclame au bas du folio ; mais le f. 123ra ne reprend pas le mot « separate » et commence avec les mots « in intellectu ». La rupture de la famille est soulignée du fait que  $O^1P^8$  continue pour un temps à être un groupe contaminé de  $\Phi^1$ , tandis que  $O^2$  se rattache désormais à  $\Phi^2$  (dont il est d'ailleurs un témoin très détérioré : ses variantes individuelles sont en nombre très supérieur à la moyenne) et s'apparente à un autre manuscrit de la famille  $\Phi^2$ , le ms. *Pa* (manuscrit lui aussi très détérioré : il a de nombreuses variantes individuelles distinctes de celles de  $O^2$ ) ; à partir de III 2, 263, les mss  $O^2Pa$  descendent donc, mais par des intermédiaires multiples (dont un ancêtre de *Pa* qui a été corrigé sur un ms. proche de  $P^5$ , cf. plus haut, p. 61\*-62\*), d'un modèle commun dont le texte semble témoigner d'une révision volontaire.

Le ms.  $P^4$  appartient d'abord à  $\Phi^2$  ; mais à partir de III 4, 99, il passe à la famille italienne : il se rattache à la famille  $\Psi^{10}$  et s'apparente surtout à  $P^5$  (cf. plus loin, p. 108\*).

Enfin, le ms.  $V^4$ , qui était venu à la famille parisienne à partir de II 25, 143 (pièce 13 ; cf. plus haut, p. 81\*), retourne à la famille italienne à partir de III 2, 141 (cf. plus loin, p. 108\*).

L'exemplar tardif  $\Phi^3$ , qui dérive de  $\Phi^2$ , s'en distingue par les variantes suivantes :

2, 154 subiectum (et *praem. Φ*) et subiectum et subiectum  $BIOE^1Bo$  : subiectum et subiectum *Tr* : *deest M^2* 2, 232-233 individuali — materia] *hom. om. BIOE^1M^2BoTr, M,*  
 $VIF^5P^5V^4$  2, 297 intelligentibus] intelligibilibus  
 $BIOE^1M^2BoTr, Bo^2P^{10}, V^2F$  : *obs. V^1P^2* 3, 80-81 rei

— ipsius] *hom. om. BIOE^1M^2BoTr, P^7* 3, 118 ut] ne  
 $BIOE^1M^2, ?pr.m. Bo, Tr$  : neque  $E^1$  3, 119 quia] quod  
 $BIOE^1M^2BoTr, O^5P^2$  4, 17 in anima intellectiua esse]  
 esse in anima intellectiua  $BIOE^1M^2BoTr$  4, 57 actu]  
*om. BIOE^1M^2BoTr* 4, 62 aliquem] *om. BIOE^1M^2BoTr*  
 4, 231 id est] scilicet  $BIOE^1M^2BoTr, WVeF^5O^3$  4, 233  
 amor et] amores  $BIOE^1M^2Tr$  : amor (et *om.*)  $Bo$  4,  
 244-245 sine fantasmate] nisi (+ cum  $Bo, sec.m. Bl$ ) fan-  
 tasmate (fantasmate *perscr. E^1Bo* : fantasmate *perscr. O* :  
 fantas<sup>ce</sup> uel fantas<sup>te</sup> *cest*)  $BIOE^1M^2BoTr$

## Pièce 17 (III 5, 101-102 à III 8, 113)

La répartition des manuscrits de la famille parisienne pour cette pièce est la suivante :

$\Phi^1 = B^1P^6, DnGf^1LgP^1P^2, P^b, V^1LBo^2, O^1P^8, V^a$   
 (à partir du ch. 8)  
 $\Phi^2 = Bo^1O^4PiOBgCF^1, Ba^2EbF^2F^3GfLoMO^5P^9P^{10}SgVe^2,$   
*Bd, O^2Pa, Ve^1, V* (à partir de 5, 255)  
 $\Phi^3 = BBoE^1M^2P^7Tr$

La distinction de  $\Phi^1$  et de  $\Phi^2$  (auquel se rattache  $\Phi^3$ ) s'appuie sur les variantes suivantes :

5, 160 non separabile] inseparabile  $Bo^2, Bo^1O^4PiOBgCF^1$   
 $Ba^2Eb, ?pr.m. Gf$  (grattée),  $LoMP^9P^{10}Sg, BdVe^1, BBoE^1$   
 $M^2P^7Tr, P^4$  : separabile  $Ve^2$  5, 197 respectu] *om.*  
 $Bo^1O^4PiOBgCF^1, Ba^2EbF^2F^3GfLoMO^5P^9P^{10}SgVe^2, BdO^2$   
 $Ve^1, BBoE^1M^2P^7Tr$  5, 257 deceptionem] deceptio  
 $Bo^1, pr.m. O^4, PiOBgCF^1, Ba^2EbF^2F^3GfLoMO^5, pr.m. P^9,$   
*pr.m. Sg, Ve^2, BdO^2, BBoE^1P^7Tr, V^5* : *deest Ve^1* 6, 8  
 esse] *om. P^1, Bo^1O^4PiOBgCF^1, Ba^2EbF^2F^3GfLoMO^5P^9P^{10}  
 $SgVe^2, BdO^2Ve^1, BBoE^1M^2Tr$  (*pro esse faciens hab. facere*  
 $O^1P^8, sec.m. O^5$ ) 6, 155 quod] *om. pr.m. Bl^1, pr.m. P^6,*  
 $Gf^1P^b, pr.m. V$  (haplographie : omission de *qd'* devant *ad*)  
 6, 204 fugiendum] + in illis id est in sensibilibus  $B^1P^6P^1$  :  
 + in illis id est in sensibilibus cum fuerint *mg. sec.m. CF^1*,  
 avec renvoi après 204 cum fuerint (répétition de la  
 ligne 202 ; la dittographie de  $\Phi^1$  a été corrigée par la plupart  
 des descendants de la pièce, — elle est barrée dans  $P^6$ , —  
 mais elle est attestée par les correcteurs de  $CF^1$ ) 6,  
 262 unum] uniuersali (*ou uniuersaliter = ul'i ou ul'r pour un*)  
 $P^1, pr.m. Bo^1, pr.m. O^4, Pi, pr.m. O, BgC, Ba^2, ?F^2, M,$   
*pr.m. Ve^2, M^2* : ull'i *Bl* : *pr.m. grattée F^1GfLo* 6, 274  
 Ea ergo] *inu. Lg, Bo^1O^4PiOBgCF^1, EbF^2F^3LoMO^5P^9P^{10}  
 $SgVe^2, Bd, O^2Pa, BBoE^1M^2P^7Tr, cum F^5$  : *pr.m. grattée Gf* :  
 Ea *om. Ba^2* : Ea uero  $Bb^1, F^4aP^3$  6, 283-284 in actu]  
*bis B^1P^6Lg* 6, 300 hunc (*uel* habet, habent = hñ, hñt  
*pro hñ, hñc*) non *praem. Bo^1O^4PiOBgC, pr.m. F^1, Ba^2F^2F^3*  
 $LoMO^5, pr.m. P^9, SgVe^2, VVe^1, BIE^1M^2P^7$  6, 312  
 enim] autem  $Bo^1O^4PiOBgCF^1, Ba^2EbF^2F^3GfLoMO^5P^9P^{10}$   
 $SgVe^2, Bd, O^2Pa, VVe^1, BBoE^1M^2P^7Tr$  7, 44 illi]  
 ipsi *Dn, Bo^1O^4PiOBgCF^1, Ba^2EbF^2F^3GfLoMO^5P^9P^{10}SgVe^2,*  
*Bd, O Pa, VVe^1, BBoE^1M^2P^7Tr, cum Bb^1F^5, P^4, ViVe*  
 7, 88 autem] *om. B^1P^6, Gf^1LgP^1P^2, P^b, Bo^2, V, cum PgV^5,*  
 $Bb^1F^5P^4ViVe$  : uero *suppl. O^1P^8* 7, 88 est] *om.*  
 $Bo^1O^4OBgCF^1, Ba^2EbGfLoMO^5P^9P^{10}SgVe^2, BIM^2Tr, pr.m.$   
 $Ve$  : *post motus suppl. O^2* 8, 13 sint] sunt  $Bo^1O^4$   
 $PiOBgCF^1, Ba^2EbF^2F^3, pr.m. Gf, LoMO^5P^9P^{10}SgVe^2, Bd,$**



$O^2Pa$ ,  $Ve^1$ ,  $BoE^1M^2P^7Tr$ ,  $P^4P^5$  : super  $Bl$  : *desunt*  $F^{4a}P^3$  8, 91 anime] *om.*  $Bo^1O^4PiOCF^1$ ,  $Ba^2E^bF^2F^3GfLoMO^5P^9P^{10}$   $SgVe^2$ ,  $BbVe^1$ ,  $BlBoE^1M^2P^7$ , *cum*  $P^4$  8, 92 ad idem ponit] ponit ad idem  $Gf^1L$ ,  $Bo^1O^4PiOBgCF^1$ ,  $Ba^2E^bF^2F^3$   $GfLoMO^5P^9P^{10}SgVe^2$ ,  $BdO^2Ve^1$ ,  $BlBoM^2P^7Tr$ , *cum*  $W$  : ponit (ad idem *om.*)  $P^1P^{10}E^1F$  : adhuc ponit  $Pg$

On notera que, à partir du début du ch. 8, le ms.  $V^6$  abandonne la sous-famille de  $\Psi^{1a}$  contaminée par  $\Phi$  (=  $V^6WV^3$ ) à laquelle il appartenait depuis II 3 (cf. plus loin, p. 109\*), pour se rattacher à  $\Phi^1$ .

De même, le ms.  $V$ , qui se rattachait à la branche  $\Psi^{1c}$  de la famille italienne depuis le début de la pièce 15 (cf. plus haut, p. 82\*), revient à la famille parisienne et se rattache à  $\Phi^2$  à partir de III 5, 255 (mais il reste toujours très contaminé).

L'exemplar tardif  $\Phi^3$ , qui se rattache à  $\Phi^2$ , s'en distingue par les variantes qui suivent :

5, 156 consequenter ostendere] *inu.*  $BlBoE^1M^2P^7Tr$ ,  $Gf^1$  6, 16 scilicet] *om.*  $BlBoE^1M^2P^7Tr$ ,  $O$ ,  $V^2F$ , *pr.m.*  $V^6$ ,  $WV^3$  6, 24 quandiu] in quantum  $BlBoE^1M^2P^7Tr$  6, 36 amat] mouet  $BlBoE^1M^2P^7Tr$  6, 54 esse] est  $BlBoE^1M^2P^7Tr$ ,  $Ba^2F^1$ ,  $V^4$  : *om.*  $O$  6, 80 uel] *om.*  $BlBoE^1M^2P^7Tr$ ,  $PiBgF^3Ve^2$ ,  $Vi$ ,  $F^{4a}P^3$  : et  $Dn$  6, 170 se] que  $BlBoE^1M^2P^7Tr$  6, 317 sciencie] *om.*  $BlBoE^1M^2P^7Tr$  7, 80 aliquid homo] *inu.*  $BlBoE^1M^2P^7Tr$ ,  $P^2V^1$ ,  $V$ ,  $V^6W$ ,  $V^4$  7, 86-87 Nam — materia] *hom. om.*  $BlBoE^1M^2P^7Tr$  8, 38-39 huius inquisitionis] questionis (huius *om.*)  $BlBoE^1M^2P^7Tr$  8, 54 anime partes] *inu.*  $BlBoE^1M^2P^7Tr$ ,  $O$ ,  $Lf$ , *primo*  $F^1$

#### Pièce 18 (III 8, 113 à III 11, 165)

La répartition des manuscrits de la famille parisienne pour cette pièce est la suivante :

$\Phi^1$  =  $BlP^6$ ,  $DnGf^1LgP^1P^2$ ,  $P^b$ ,  $V$ ,  $V^1LBo^2$ ,  $O^1P^8$  (jusqu'à la fin du ch. 10),  $O^2Pa$ ,  $P^4$  (à partir de 8, 251)  
 $\Phi^3$  =  $BlE^1M^2$ ,  $BoTr$   
 $\Phi^2$  =  $Bo^1O^4PiOBgCF^1$ ,  $Ba^2E^bF^2F^3GfLoMO^5P^9P^{10}$   $SgV^6Ve^1Ve^2$ ,  $Bd$

La distinction de  $\Phi^1$  (dont dépend, par exception,  $\Phi^3$ ) et de  $\Phi^2$  s'appuie sur les variantes suivantes :

8, 142 hoc] + bonum  $Bo^1O^4PiOBgCF^1$ ,  $Ba^2E^bF^2F^3$   $GfLoMO^5P^9P^{10}SgV^6Ve^1Ve^2$ ,  $Bd$  8, 260 quod] quia  $Bo^1O^4PiOCF^1$ ,  $Ba^2F^2F^3GfLoMO^5$ , *pr.m.*  $P^9$ ,  $P^{10}V^6Ve^2$  8, 293 super (supra  $Lg$ )] secundum *sec.m.*  $Bl^1$ ,  $Gf^1$ , *sec.m.*  $P^2$ ,  $Pa$ ,  $Bo^1O^4PiOBgCF^1$ ,  $Ba^2E^bF^2F^3$ , ?*pr.m.*  $Gf$ ,  $LoMO^5P^9P^{10}$ , *pr.m.*  $Sg$ , ?*pr.m.*  $V^6$ ,  $Ve^1Ve^2$ ,  $Bb^1$ ,  $F^{4a}$ ,  $O^3$  : *deest*  $P^5$  9, 19 cum] est (confusion de  $\bar{c}$  = cum, avec  $\bar{e}$  = est)  $Bo^1$ , *pr.m.*  $O^4$ ,  $Bg$ , ?*pr.m.*  $C$ , *pr.m.*  $F^1$ ,  $Ba^2F^2M$ , ?*pr.m.*  $P^9$ , ? $V^6$ ,  $Ve^1Ve^2$  9, 70 eius] est (confusion de  $e^9$  = eius, avec  $\bar{e}$ ) *pr.m.*  $Bl^1$ , *pr.m.*  $P^6$ ,  $P^1P^4$ ,  $BlE^1M^2BoTr$ , *sec.m.*  $O$ , *sec.m.*  $P^9$ , *nec non*  $PgBb^1$  : cum  $Lg$  9, 210 tale esse] *inu.*  $Gf^1LgVE^1$ ,  $Bo^1O^4PiOBgCF^1$ ,  $Ba^2E^bF^2F^3GfLoMO^5P^9$

$P^9P^{10}SgV^6Ve^1Ve^2$ ,  $Bd$ , *nec non*  $V^3V^5$  : tale *om.*  $Pg$  9, 212 et] *om.*  $DnGf^1LgP^4Pa$ ,  $Bo^1O^4PiOBgCF^1$ ,  $Ba^2E^bF^2F^3$   $GfLoMO^5P^9P^{10}SgV^6Ve^1Ve^2$ ,  $Bd$ ,  $\Psi$  ( $-V^2WV^3V^5P^5$ ), 9, 213 quasi] sicut  $Bl^1P^6$ ,  $DnGf^1LgP^1P^2$ ,  $P^b$ ,  $V^1LBo^2$ ,  $O^1P^8$ ,  $O^2$ ,  $BlM^2BoTr$ , *sec.m.* (*deest pr.m.*)  $F^3$ , *nec non*  $V^4P^5$  10, 28 etc.] et de  $P^6$ ,  $BlM^2Tr$ , *sec.m.*  $V^5$  : et dicitur (et d $\bar{f}$ )  $P^4$  : et dicit (et d $\bar{h}$ )  $L$  : *om.*  $DnGf^1LgVV^1Bo^2O^1P^8O^2Pa$ ,  $BoE^1$ ,  $BgE^bGf$ ,  $\Psi$  ( $-V^2F$ ,  $WV^3$ ,  $Bb^1$ ) 10, 48 que] qui  $Bo^1O^4PiOBgCF^1$ ,  $Ba^2E^bF^2F^3$ , *pr.m.*  $Lo$ ,  $MO^5P^7$ , *pr.m.*  $P^9$ , *pr.m.*  $P^{10}$ ,  $V^6Ve^2$  10, 102 mouet (+ et  $\Phi$ ) appetitum] mouet et appetit *pr.m.*  $Bo^1$ ,  $O^4PiOBgC$ , *pr.m.*  $F^1$ ,  $E^bF^2F^3$ , *pr.m.*  $Gf$ ,  $LoMO^5P^9P^{10}$ , *pr.m.*  $Sg$ , *pr.m.*  $V^6$ ,  $Ve^1Ve^2$  10, 124 ratio sit] *inu.*  $Bo^1O^4PiOBgCF^1$ ,  $Ba^2E^bF^2F^3GfLoMO^5$   $P^9P^{10}SgV^6Ve^1Ve^2$ ,  $Bd$  10, 134 uniuersalis] + mouet  $Bl^1P^6$ , *sec.m.*  $V$ ,  $V^1L$ ,  $O^1P^8$ ,  $O^2Pa$ ,  $P^4$ ,  $BlBoM^2$ , *sec.m.*  $F^1$  (135 aut — uniuersalis *hom. om.*  $DnGf^1LgP^1Bo^2Tr$  : 134-135 non — uniuersalis *hom. om.*  $E^1$ ) 11, 143 aptatur] adaptatur  $LgBo^2V$ ,  $\Phi^3$ ,  $Bo^1O^4PiOF^1$ ,  $Ba^2E^bF^3$   $GfLoMO^5P^9P^{10}SgV^6Ve^1Ve^2$ ,  $Bd$ ,  $PgV^3P^5$  : adaptatum  $F^2$  11, 153 Apuleius] Apuleus  $VO^1PaM^2Tr$ ,  $Bo^1O^4PiBgCF^1$ ,  $Ba^2E^bF^2F^3$ , ?*pr.m.*  $Gf$ ,  $LoM$ , *pr.m.*  $O^5$ ,  $P^9P^9V^6Ve^1Ve^2$ ,  $TP^5$  : completus *pr.m.*  $Sg$  : Apulegius  $V^2PgWV^3$  : *om.*  $P^{10}O^8$

Le ms.  $P^4$ , qui était passé à la branche  $\Psi^{1c}$  de la famille italienne depuis III 4, 99 (pièce 16 ; cf. plus haut, p. 83\*), revient à la famille parisienne et se rattache à  $\Phi^1$  à partir de III 8, 251 (manifestum est  $\Psi$  : + etiam  $P^4$  cum  $\Phi$ ).

Par contre, dès le début du ch. III 11, les mss  $O^1P^8$ , qui, après la perte de  $O^2$  et de  $P^4$ , continuaient à former un sous-groupe contaminé de  $\Phi^1$  (cf. plus haut, p. 79\*), passent à la famille italienne : avec les mss  $O^3P^5$ , ils en forment une nouvelle sous-famille,  $\Psi^{1d}$  (cf. plus loin, p. 114\*).

L'exemplar tardif  $\Phi^3$ , qui par exception se rattache ici à  $\Phi^1$ , s'en distingue par les variantes qui suivent :

8, 144 concupiscibilis] et quasi *praem.*  $E^1M^2BoTr$  (*deest Bl*) : et *tantum praem.*  $\Phi^{1,2}$  ( $-VV^1$ ,  $O^1P^8$ ,  $O^2Pa$ ,  $Ba^2P^{10}$ , *pr.m.*  $Ve^1$  : ipsius *praem.*  $Bd$ ) 8, 167 quia] quod  $BlE^1M^2BoTr$ ,  $Gf^1$ ,  $O$ ,  $P^4$  8, 259 de hoc (hoc *praem.*  $\Phi$ )] hoc etiam *praem.*  $BlE^1M^2BoTr$ ,  $Ba^2$  9, 20 duo hec] *inu.*  $BlE^1M^2BoTr$ ,  $V$ ,  $O^2Pa$ ,  $FWBb^1VeO^3$  9, 102 rationem] differenciam  $BlE^1M^2BoTr$  9, 204 enim] autem  $BlE^1M^2BoTr$ ,  $Lg$ ,  $O^2Pa$ ,  $P^7$ ,  $V^2FPgWV^3P^5$  9, 210 oportet] debet  $BlE^1M^2BoTr$  9, 231 et] *om.*  $BlE^1M^2$ , *pr.m.*  $V^2$  10, 57 conueniens] inconueniens  $BlE^1M^2$ ,  $Lg$  : sibi conueniens  $Tr$  10, 90 preeligit (-gant)] preeligitur  $BlE^1M^2BoTr$ ,  $Lg$ , *sec.m.*  $P^9$  11, 72 aut] uel  $BlE^1M^2BoTr$ ,  $Lg$ ,  $V^1LBo^2$ ,  $O^1$ ,  $O^2Pa$ ,  $P^4O$ ,  $F^{4a}P^3$ ,  $F^5$ ,  $P^5$  (*deest Bb^1*)

#### Pièce 19 (III 11, 165 à III 12, 130)

La pièce 19 et dernière n'est qu'une demi-pièce (269 lignes seulement), ce qui explique peut-être que la distinction des jeux de pièces de l'exemplar parisien

n'y est pas nette. Cependant un petit nombre de variantes nous invitent à proposer la division suivante (corroborée par l'analogie des pièces précédentes) :

$$\begin{aligned}\Phi^1 &= O^4F^1O, B^1Dn(?Lg)P^1P^4P^6P^7Ve^2, Gf^1P^2, P^b, V, \\ &Ve^1, (?V^1LBo^2) \\ \Phi^2 &= B^0PiBgC, Ba^2EbF^2F^3GfLoMO^5P^9P^{10}SgV^6, Bd \\ &(s'arrête à 11, 274), O^2Pa \\ \Phi^3 &= B^1E^1M^2BoTr\end{aligned}$$

La distinction de  $\Phi^1$  et de  $\Phi^2$  (auquel se rattache  $\Phi^3$ ) s'appuie sur les variantes qui suivent :

11, 171 est aliquod corpus simplex esse] est (+ s.u. pr.m. esse) aliquod corpus simplex  $O^4O$  : est aliquod corpus simplex  $B^1$  : est esse al. c. s.  $F^1$ ,  $DnP^6P^7Ve^2$  : est esse al. c. s. esse sec.m.  $F^1$ ,  $P^1P^bV$ ,  $Gf^1P^2$  (simplex post animalis  $P^2$ ),  $V^4$  11, 239 color et odor] odor et color  $B^0PiBgC$ ,  $Ba^2EbF^2F^3GfLoMO^5P^9P^{10}SgV^6$ ,  $Bd$ ,  $O^2$ ,  $V^1LBo^2$ ,  $B^1E^1M^2BoTr$ ,  $Bb^1F^5$  : color (et odor om.)  $V^4$  : cibus  $Pa$  11, 255 et] om.  $O^4F^1O$ ,  $B^1P^7Ve^2$ , pr.m.  $V$ ,  $Lo$ ,  $O^2Pa$ ,  $Tr$  (deest  $Lg$ ) 11, 278 in alteratione] et praem.  $B^1Dn$ ,  $B^0PiBgC$ ,  $Ba^2EbF^2F^3GfLoMO^5P^9P^{10}SgV^6$ ,  $O^2Pa$ ,  $B^1E^1M^2$  : deest  $Bd$  11, 290 dummodo] diuersi ?pr.m.  $Bo^1$ ,  $M$  : diuersi dummodo  $Bg$  : diuersum  $P^9$ ,  $B^1E^1M^2BoTr$ , sec.m. s.u.  $V$  : diuisum (sec.m. indiuisum)  $V^6$  : di[...] (lac.)  $E^b$  : d[...] (grattée)  $Gf$  : om.  $Lg$  : deest  $Bd$  (le mot devait être mal écrit dans  $\Phi^2$  ;  $\Phi^3$  a fixé une interprétation) 12, 25 quia] et praem.  $O^4F^1O$ , ?pr.m.  $B^1$  (grattée),  $DnP^1P^6P^7Ve^2$ ,  $O^3$  : et (quia om.)  $Tr$  : obsc.  $Ve^1$  (tache) 12, 62 aliquid] animal  $O^4F^1P^7$  (deest  $B^1$ ) 12, 89 autem hunc] inu.  $O$ ,  $B^0PiBgC$ ,  $Ba^2F^2F^3GfLoMO^5P^9P^{10}SgV^6$ ,  $O^2Pa$ ,  $V^1Bo^2$ ,  $B^1E^1M^2Bo$  : hunc enim  $E^b$  : hunc (autem om.)  $L$ ,  $F$  : desunt  $LgVe^1$ ,  $Bd$  12, 125 et] etiam pr.m.  $B^1$ ,  $P^6Ve^2P^bBo^2$ ,  $Bo^1BgC$ ,  $Ba^2EbF^2MO^5P^9P^{10}$ ,  $V^5$  : et etiam  $P^2$

L'exemplar tardif  $\Phi^3$  se distingue de  $\Phi^2$  dont il dérive par les variantes qui suivent (voir aussi plus haut, 11, 290) :

11, 165 intelliget] -geret  $B^1E^1M^2BoTr$ ,  $V^2FPV^3$ ,  $P^5$  11, 168 quod] quia  $E^1M^2Bo$  11, 237 calidum  $B^1E^1MBoTr$ ,  $P^7VP^2$ ,  $\Psi$  : + et  $\Phi^1$  ( $-P^7VP^2$ ),  $\Phi^2$ ,  $V^5$  12, 31 fit tactus] inu.  $B^1E^1M^2BoTr$ ,  $Lg$  12, 59 huius] huiusmodi  $B^1E^1M^2Bo$ ,  $Ve^1$ ,  $Pa$ ,  $FPgBb^1VeV^5$  12, 108 concupiscat  $B^1E^1M^2Bo$ ,  $Lg$ ,  $\Psi$  : -cit  $\Phi^{1,2}$  (-pc.)

### III. LA FAMILLE ITALIENNE

Le test que nous avons fait sur le chapitre 1 du livre I a mis en lumière l'existence, à côté de la famille parisienne, d'une famille indépendante dont les principaux témoins sont italiens : il est temps d'étudier plus en détail cette famille italienne. Nous vérifierons d'abord la permanence de cette famille tout au long des trois livres du commentaire ; nous préciserons ensuite les variations de sa structure.

#### 1. PERMANENCE DE LA FAMILLE ITALIENNE

Pour nous assurer de la permanence de la famille italienne, il nous suffira de relever les omissions ou les additions de plus de trois mots attestées respectivement par l'une ou l'autre des deux familles parisienne et italienne (en règle générale, nous ne tenons pas compte dans ce relevé des variantes mineures) :

I 2, 28-29 intelligere enim, que est operatio intellectus] hom. om.  $V^2FP^a$ ,  $DnV$ ,  $V^1L$ ,  $PgV^6$ ,  $ViV^3P^{10}$ ,  $V^4V^5M^1F^5$ ,  $C$  : omission plus longue  $F^{4b}$  (les mss de la famille italienne, mais non pas  $C$ , suppléent « que » devant 29 « maxime » : il semble donc que l'omission ait été réparée dans l'archétype de la famille italienne, ou même qu'elle ait été volontaire).

I 2, 105 tantum] + Manifestat (Ostendit  $V^4V^5M^1WF^5P^3$ ) autem hoc ex uno quod consistit in duobus (ex d.  $V^2FVV^1V^6M^1$  : om.  $Pa$ )  $V^2FP^a$ ,  $DnV$ ,  $V^1$ ,  $PgV^6$ ,  $ViV^3P^{10}$ ,  $V^4V^5M^1WF^5P^3$ , nec non sec.m.  $BgF^{4b}$

I 2, 213-214 nullus enim habet considerare materiam nisi naturalis] hom. om.  $V^2FP^a$ ,  $V$ ,  $V^1L$ ,  $PgV^6$ ,  $V^4V^5M^1P^5F^5P^3$ , nec non  $LūP^1Ve^2$ ,  $ErP^9$ ,  $Bo$

I 4, 59-61 secundum quod est ex ethere, id est ex aere, aerem, ex aqua uero aquam, set et ignem ex igne manifestum est] et sic de aliis  $V^2FP^a$ ,  $V$ ,  $V^1L$ ,  $PgV^6$ ,  $ViV^3P^{10}$ ,  $V^4V^5M^1P^5WF^5$  (omission réparée, ou plutôt abréviation volontaire).

I 5, 254-256 ut ignem aut aerem seu aquam ; item illi qui dicunt plura principia esse, isti similiter] et qui plura (ponunt add.  $V^4V^5W$ , praem.  $V^1F^5M^1$ )  $V^2Pa$ ,  $V$ ,  $V^1L$ ,  $PgV^6$ ,  $ViV^3P^{10}$ ,  $V^4V^5M^1WF^5$  : ut ignem aut aerem seu aquam. et qui plura principia ponunt  $P^5$  : omission plus longue  $F$  (il s'agit encore d'une omission réparée ou d'une abréviation volontaire).

I 11, 66-68 ergo eodem modo et unitas et per consequens est punctum mouens se ipsum] hom. om.  $V^2FP^a$ ,  $V^1L$ ,  $PgV^6$ ,  $DnV$ ,  $P^5P^3$ , nec non  $Gf^1P^2$

I 12, 180-181 sicut plante et alia huiusmodi  $V^2FP^a$ ,  $V^1L$ ,  $PgV^6$ ,  $ViV^3Kr^1$ ,  $V^4V^5P^5WF^5P^3$ , nec non  $Bb^2Lg$ ,  $LūP^1Ve^2$ ,  $O^2P^8O^1P^4$ ,  $O^3M^1Ed^1$  (sec.m.  $CE^aF^{4b}Sg$ ) : om. cett

I 14, 39-40 ut scilicet unumquodque horum sit in omni parte anime] hom. om.  $V^2FP^a$ ,  $PgV^6$ ,  $ViV^3$ ,  $V^4V^5WF^5$ , nec non  $C$

I 14, 128 organa corporalia] organa uel instrumenta corporalia in corpore in quo est (in corpore om.  $V^3$ )  $V^2FP^a$ ,  $V^1L$ ,  $PgV^6$ ,  $DnVV^1V^3$ ,  $V^4V^5WF^5$  : organa uel instrumenta corporalia  $Lg$  : organa corporalia in corpore in quo est  $M^1$  (les mots « uel instrumenta in corpore in quo est » semblent être une glose de « organa corporalia »).

II 1, 357 scilicet radix in plantis et os in animalibus] om.  $V^2F$ ,  $Pg$ ,  $F^5Ve$ ,  $ViV^3$ ,  $Bb^1V^4V^5$  ( $V^6$  omet les lignes 357-365 « scilicet — ut ex dictis patet » : cette omission suppose dans le modèle l'omission de « scilicet — animalibus, le paragraphe suivant étant alors omis par homéotéleute).

II 1, 374-377 si ex anima et corpore fit unum, sicut nec dubitatur hoc circa ceram et figuram neque omnino circa



ex eo quod simul  $V^2F$ ,  $DnF^5V^5Ve$ ,  $PgV^6WV^3$ ,  $Vi$ ,  $O^3P^5$ ,  $F^{4a}P^3Ed^1$ , nec non  $V^1$ ,  $O^2P^8O^1$ ,  $BdPa$  (sec.m.  $Bo^1P^b$ ,  $Bl^1Bo^2V^4$ ) : om. cett

II 25, 273-275 oportet esse diuersos sensus. Inmutatur autem sensus a sensibili  $V^2$ ,  $DnF^5V^5Ve$ ,  $PgWV^3$ ,  $Vi$ ,  $O^3P^5$ ,  $F^{4a}P^3Ed^1$ , nec non  $V^1L$ ,  $V^4BdPa$  (sec.m.  $P^b$ ,  $O^4LoO^5P^6Gf$ ,  $Bl$ ) : hom. om. cett (necesse est ponere distinctionem sensuum, inmutatur autem sensus a sensibili suppl. Er)

II 26, 28-29 Si autem eodem sensu quo sentit colorem sentit uisionem coloris  $V^2F$ ,  $DnW$ ,  $F^{4a}P^3Ed^1$ , nec non  $Bo^2Bd$ ,  $V^1$  (eodem : omnino altero  $V^1$  ; quo sentit : uidet  $V^1$ ), partim (27-28 uidet — sensu et 28-29 colorem sentit om., sed hab. quo sentit uisionem coloris)  $V^3Ve$  : hom. om. cett (suppl. sec.m.  $Bo^1PiP^bV$ ,  $BgBl^1GfLoP^6Sg$ ,  $Bl$  : Si primum suppl.  $V^3$ ,  $Pa$ , sec.m.  $O^5$ )

II 28, 17-19 Circa primum duo facit : primo ponit opinionem ; secundo assignat causam opinionis, ibi : *Omnis enim hii* (enim hii : enim  $V^2FW$ , alii  $O^3$  : + intelligere  $PgV^6WV^3TV^5Ve$ )  $V^2F$ ,  $PgV^6WV^3$ ,  $F^5TV^5Ve$ ,  $Vi$ ,  $O^3P^5$ ,  $F^{4a}P^3Ed^1$ , nec non  $Pa$ , sec.m.  $Bl$  (16-19 Et tamen — ibi om., sed hab. Omnes enim hii  $Dn$ ) : hom. om. cett

II 28, 151-152 in potencia ad cognoscibilia, set quod sit  $V^2F$ ,  $PgV^6WV^3$ ,  $DnF^5TV^5Ve$ ,  $Vi$ ,  $O^3P^5$ ,  $Ed^1$ , nec non  $V^1L$ , sec.m.  $Bo^1Bl^1Gf^1P^bVO^2$ ,  $GfO^5P^6V^4$ ,  $Bl$  (151-152 ex principiis — sit om.  $F^{4a}P^3$ ) : hom. om. cett

II 29, 244-245 quod necesse est ponere, si fantasia est opinio  $PgV^6WV^3V^5$ ,  $DnTVi$ ,  $VF^5F^{4a}P^3Ed^1$ , nec non  $Bb^1Gf^1P^b$ ,  $BdPaV^4$ , sec.m.  $Bl^1P^6$  : hom. om. cett

II 30, 86-87 ab istis tribus sensibus, id est actibus sensus, sicut effectus differt  $WV^3V^5$ ,  $DnTVeVi$ ,  $VF^5F^{4a}P^3Ed^1$ ,  $O^3P^5Pa$ , nec non  $V^1L$ ,  $V^4$ , sec.m.  $Bl^1P^bP^6$ ,  $Gf$ ,  $Bl$  : hom. om. cett (a sensu, sicut effectus suppl.  $O^2P^8O^1$ )

III 1, 19-23 Circa primum tria facit : primo determinat de intellectu possibili ; secundo de obiecto eius, ibi : Quoniam autem aliud est magnitudo etc. ; tercio mouet dubitationem circa predeterminata, ibi : Dubitabit autem aliquis] hom. om.  $V^2F$ ,  $PgWV^3$ ,  $DnF^5$  ;  $TViVe$ ,  $P^5$  omettent jusqu'à 19 singula ; dans  $V^6$ , le texte est récrit de seconde main sur grattage, mais on peut penser que la première main avait fait l'omission, car la seconde main a dû serrer pour tout faire tenir ( $F^{4a}P^3$  omettent 17-20 in secunda — possibili).

III 1, 92-94 Et circa hoc duo facit : primo ostendit quod intellectus possibilis  $V^2F$ ,  $PgV^6WV^3$ ,  $Bb^1DnF^5V^5ViTVe$ ,  $O^3P^5$ ,  $F^{4a}P^3Ed^1$ , nec non  $Gf^1P^b$ ,  $V^1L$ ,  $BdPa$ ,  $E^1$ , sec.m.  $O^4C$ ,  $Bl$  : hom. om. cett

III 1, 300-302 unde impossibile est quod illud quo aliquid agit formaliter sit separatum ab eo secundum esse  $PgWV^3$ ,  $DnV^5TVVeVi$ ,  $O^3P^5$ ,  $F^{4a}P^3Ed^1$ , nec non  $Pa$ , sec.m.  $P^bO^4$  : hom. om. cett

III 2, 24-25 addiscendo uel inueniendo ; nam ante quam (discendo  $PgV^6WV^3T$ )  $V^2F$ ,  $PgV^6WV^3T$ ,  $Bb^1DnF^5Kr$   $VV^5VeVi$ ,  $O^3P^5$ ,  $F^{4a}P^3Ed^1$ , nec non  $V^1Bo^2$ ,  $P^{10}Pa$  (quia discendo  $Pa$ ), sec.m.  $Bo^1P^bP^6$ ,  $O^4Gf^1SgV^4$ ,  $Bl$  : om. cett

III 2, 162-163 id est quod quid est (+ esse  $V^2F$ ,  $VVi$ ,  $Pa$ ) carnis  $V^2F$ ,  $WV^3V^4V^5ViT$ ,  $F^5VVeKr$ ,  $O^3P^5$ ,  $Bb^1F^{4a}P^3Ed^1$ , nec non  $V^1LBo^2$ ,  $P^{10}Pa$  (sec.m.  $V^6$ ,  $DnP^bP^6$ ,  $O^4$ ) :

om. cett (les mots devaient être omis dans le modèle de  $PgV^6$ , car le texte de première main des deux mss présente un essai de correction : dans  $Pg$  on lit : « alia potencia discernat esse caro et carnis », puis le texte passe à 165 « cognoscantur » ; dans  $V^6$  on lit : « alia potencia discernat esse carni et caro » et le texte passe à 163 « set hoc »).

III 2, 247-249 non enim apprehendit eas cum condicionibus indiuiduantibus que eis in rebus sensibilibus  $V^2F$ ,  $PgV^6WV^3$ ,  $TVi$ ,  $V^4V^5$ ,  $F^5VeKr$ ,  $V$ ,  $O^3P^5$ ,  $Bb^1$ ,  $F^{4a}P^3Ed^1$ , nec non  $P^b$ ,  $V^1LBo^2$ ,  $BdPa$  (sec.m.  $P^6P^9$ ,  $O^4GfSg$ ,  $Bl$ ) : hom. om. cett

III 4, 148-149 non est in actu : si enim intellectus agens  $V^2F$ ,  $PgWV^3$ ,  $TViV^4V^5$ ,  $F^5VeKr$ ,  $V$ ,  $O^3P^5$ ,  $Bb^1$ ,  $F^{4a}P^3Ed^1$ , nec non  $Lg$ ,  $V^1LBo^2$ ,  $Pa$  (sec.m.  $DnF^3P^6P^b$ ,  $O^4GfLo$ ,  $ViV^6$  ; dans  $V^6$ , la première main omet 148-152 non est — in actum) : partim  $P^4$  (à la ligne 147  $P^4$  lit quoniam au lieu de quantum, puis omet 147-148 autem — actu ; reste : « quoniam si enim intellectus agens ») : hom. om. cett

III 6, 94-95 sensibilia ; secundo quomodo se habet circa  $V^2F$ ,  $PgV^6W$ ,  $TViV^4V^5Ve$ ,  $O^3P^5P^4$ ,  $Bb^1$ ,  $F^{4a}P^3Ed^1$ , nec non  $V^1LBo^2$ ,  $Ba^2Bd$ ,  $O^2Pa$ ,  $Ve^1$  (sec.m.  $Bl^1P^b$ ,  $GfLoVe^2$ ,  $Bl$ ,  $F^5$ ) : hom. om. cett (dans  $VV^3$ , l'omission est plus longue et va jusqu'à 98 circa).

III 6, 128-129 set de sensu quod quasi affirmat uel negat  $V^2F$ ,  $PgWV^3$ ,  $TViV^5F^5Ve$ ,  $O^3P^5P^4$ ,  $Bb^1$ ,  $F^{4a}P^3Ed^1$ , nec non  $V^1L$  (sec.m.  $P^6P^bO^1$ ,  $O^4F^1V^4$ ) : partim  $V^6$  (la première main de  $V^6$  omet 128 : « quod affirmat uel negat, set de sensu », complété par la seconde main) : hom. om. cett

III 6, 146-147 et similiter auditus inmutatus ab aere inmutat sensum communem  $WV^3$ ,  $V^5F^5TVeVi$ ,  $O^3P^4$ ,  $Bb^1$ ,  $F^{4a}P^3Ed^1$ , nec non  $L$  : hom. om. cett

III 6, 237-239 et ipsa cognitio falsa est quoddam malum intellectus siue speculatiui siue practici  $V^2F$ ,  $WV^3$ ,  $F^5TVeVi$ ,  $V^4$ ,  $O^3P^4P^5$ ,  $Bb^1$ ,  $Ed^1$ , nec non  $V^1LBo^2$ ,  $Bd$ ,  $O^2Sg$  (avec des altérations qui trahissent la correction, mais de première main), sec.m.  $DnP^bO^1$ ,  $F^1Gf$ ,  $F^{4a}$  : hom. om. cett

III 6, 241-242 in actione uero et falso quod est  $V^2F$ ,  $PgV^6WV^3$ ,  $F^5TVeViV^4V^5$ ,  $O^3P^5P^4$ ,  $Bb^1$ ,  $F^{4a}P^3Ed^1$ , nec non  $V^1LBo^2$ ,  $Bd$ ,  $O^2Pa$ , sec.m.  $Bl^1DnP^b$ ,  $O^4V$ ,  $Bl$  : hom. om. cett (post 242 sine actione suppl. uero et falso quod est in actione  $O^1P^8$ , sec.m.  $P^6$ , ad uerum et falsum quod est in (cum  $Sg$ ) actione  $Lg$   $Sg$ )

III 6, 280 secundum quod est simum non  $V^2F$ ,  $PgWV^3$ ,  $F^5TVeViV^4$ ,  $O^3P^5P^4$ ,  $Bb^1$ ,  $Ed^1$ , nec non sec.m.  $P^6DnP^b$  : om. cett (omission plus longue dans  $V^6$ ,  $F^{4a}P^3$  ; non suppl.  $O^1EbP^{10}O^2Pa$ , sec.m.  $Bl^1CLO^5Sg$  ; nec suppl.  $Bd$ )

III 8, 202-204 non ergo pars uegetatiua est principium motus localis processiu in animalibus] ergo etc.  $V^2$ ,  $F^5Ve$ ,  $O^3$ ,  $Bb^1$ ,  $F^{4a}P^3$  : quare etc.  $P^5Pa$  : om.  $F$ ,  $Ed^1$  (suppl.  $Ed^5as$ )

III 11, 32-33 secundo ostendit in quibus uiuentibus  $V^2F$ ,  $PgW$ ,  $TVeVi$ ,  $V^4V^5Bb^1F^5$ ,  $O^3P^5$ ,  $O^1P^8$ ,  $F^{4a}P^3Ed^1$ , nec non  $V^1LBo^2$ ,  $BdP^{10}$  : hom. om. cett (pro 33 sit multi habere uidentur sic : aliis uerbis lac. suppl.  $Lg$ ,  $O^2Pa$ ,  $BoTr$ )

A la simple lecture de ce relevé, on remarque que, si plusieurs manuscrits y figurent de façon constante, d'autres disparaissent ou apparaissent, notamment

avec le livre II. Pour simplifier les choses, nous chiffrerons donc à part le livre I (ch. 2-14); nous avons relevé dans cette section 9 leçons caractéristiques de la famille italienne; en ont

$V^2$ : 9	$Pg$ : 9	$V^4$ : 8
$F$ : 8 (1 manque)	$V^6$ : 9	$V^5$ : 8
$Pa$ : 9	$Vi$ : 7	$M^1$ : 7
$Dn$ : 4	$V^3$ : 7	$P^5$ : 6
$V$ : 7	$P^{10}$ : 4	$W$ : 6
$V^1$ : 8		$F^5$ : 9
$L$ : 7		$P^8$ : 3

et pour les autres mss :  $Lg$ ,  $L\bar{u}P^1V^e2$ ,  $C$  1 (+ 1),  $Bb^2$ ,  $BoErGf^1P^2$ ,  $O^2P^8O^1P^4$ ,  $O^3P^8Ed^1$  1, les autres o.

Au regard des résultats du sondage effectué sur le ch. I 1 (cf. plus haut, p. 51\*), ces chiffres révèlent quelques anomalies, mais qui s'expliquent si l'on examine chaque cas plus en détail.  $Dn$  n'a que 4 des leçons italiennes : c'est normal, car, dans ce livre I, il n'appartient à la famille italienne que pour les chapitres 1 à 3, 159, le ch. 6 et les ch. 8-12 (cf. plus loin, p. 89\*-91\*). Le ms.  $V$  cesse également d'appartenir à la famille italienne aux ch. 13-14 (plus loin, p. 90\*). Le ms.  $P^{10}$  passe définitivement à la famille parisienne dès le début du chapitre I 7 (cf. plus haut, p. 73\*; plus loin, p. 89\*) : il a toutes les leçons de la famille italienne aux ch. 1-5, aucune dans les ch. 11-14, tout rentre donc dans l'ordre. Le ms.  $M^1$  passe à la famille parisienne à la fin du ch. 7 ou au début du ch. 8 (cf. plus haut, p. 73\*; plus loin, p. 89\*) : dans les ch. 1-5 il a les 5 leçons de la famille italienne, dans les ch. 11-14 il en a 2 sur 4, ce qui montre qu'il est contaminé.

Pour les livres II-III, nous avons relevé 49 leçons caractéristiques de la famille italienne; en ont

$V^2$ : 42 (+1)/48	$Bb^1$ {	II 1-7	: 5/6
$F$ : 38 (+1)/48		II 10-30	: 4/28
$Pg$ : 43 /49		III 1-11	: 13/15
$V^6$ : 34 (+3)/48	$F^5$ {	II 1-16	: 1/20
$W$ : 45 /48		II 20 à III 11	: 26/29
$V^e$ : 44 (+2)/48	$O^3$ {	II 1-26	: 2/30
$Vi$ : 40 (+2)/49		II 28 à III 11	: 18/19
$V^3$ : 40 (+1)/49	$T$ {	II 1-25, 100-102	: 23/25
		II 25-III 2	: 3/13
		III, 2-11	: 8/11

$V^5$ : 39 (+1)/49	
$P^5$ : 39 (+2)/49	
$F^{4a}$ : 40 (+1)/49	
$P^3$ : 40 (+1)/49	
$Ed^1$ {	
II 1-14	: 5/16
II 15 à III 11	: 31 (+1)/33
$Kr$ III 1, 114 à 4, 174	: 4/5

Plusieurs manuscrits abandonnent la famille italienne :  $V^6$  ne l'abandonne qu'en fin de parcours, à III 8 (si bien que la proportion de ses leçons italiennes est en réalité de 37/46), par contre  $V^1L$  l'abandonnent dès le début du ch. II 5 (pour cette partie, ils ont 1 leçon italienne sur 3). Par contre, d'autres rejoignent la famille italienne en cours de route :  $O^3$  apparaît ici à II 20 (en réalité il est italien depuis II 19, 53; cf. plus haut, p. 79\*);  $T$  apparaît à II 28 (il rejoint la famille au cours de II 26, cf. plus loin, p. 103\*);  $Ed^1$  apparaît à II 15 (elle rejoint à II 14, 375, cf. plus loin, p. 99\*). D'autres manuscrits n'abandonnent la famille italienne que pour y revenir ensuite : c'est le cas de  $Bb^1$ , parisien de II 9 à II 30, 87 (cf. plus haut, p. 77\* et 82\*), et de  $V^4$ , parisien de II 25, 143 à III 2, 141 (cf. plus haut, p. 81\* et 83\*).

Aux manuscrits précédents, qui appartiennent à la famille italienne dans leur totalité ou pour une grande partie, on peut joindre, mais seulement pour de moindres fractions du texte, les mss suivants :

$Dn$ (II 25, 57 à III 2, 36 ; cf. plus haut, p. 81* et 83*)	: 13 (+1)/14	
$V$ (II 29, 107 à III 5, 255 ; cf. plus haut, p. 82* et 84*)	: 7/9	
$P^4$ {	(II 19, 34 à II 20, 145 ; cf. plus haut, p. 79* et 80*)	: 1/2
	(III 4, 99 à III 8, 251 ; cf. plus haut, p. 83* et 84*)	: 7/7
$O^1P^8$ (III 11-12 ; cf. plus haut, p. 84*)	: 1/1	

Plusieurs manuscrits enfin présentent un grand nombre des leçons caractéristiques de la famille italienne qui figurent dans le relevé précédent : mais ce sont là des leçons notables, qui attirent l'attention d'un correcteur ; si l'on passe à des leçons moins voyantes (cf. plus loin, p. 113\*), ils n'auront qu'un petit nombre des leçons italiennes ; nous les considérerons donc comme des manuscrits parisiens contaminés par la famille italienne ; ce sont :

$Pa$	: 28 (+2)/49
$V^1$ (II 5-III)	: 25 /46
$L$ (II 5-III)	: 20 /46
$Bo^2$	: 15 /49
$Bd$	: 21 /49

Ne sont que très légèrement contaminés les mss :  $Gf^1$  7,  $Ba^1$  4/24,  $O^2$  8,  $O^1P^8$  (jusqu'à III 10) 7,  $P^4$  (en dehors des passages déjà mentionnés) 6/40,  $P^{10}$  5,  $ErLg$  2,  $Ed^5$  5/16 (jusqu'à II 14; ensuite le texte de  $Ed^1$  est italien ; cette contamination inclut plusieurs leçons propres de la révision  $ViV^3$ , cf. plus haut, p. 69\*).

Sont enfin des témoins presque purs ou tout à fait

purs du texte parisien les mss qui n'ont qu'une leçon italienne ( $Ba^2P^1V^2F^2GfSgVe^1BlBoE^1$ ) ou qui n'en ont aucune (tous les autres).

## 2. VARIATIONS DE STRUCTURE DE LA FAMILLE ITALIENNE

Nous avons dû, pour la famille parisienne, établir autant de classifications des manuscrits qu'il y a de pièces : c'est la conséquence logique, et l'un des inconvénients, du système de la copie par pièce. On pourrait s'attendre à voir la famille italienne échapper à cet inconvénient et montrer plus de stabilité. Or, c'est le contraire qui se produit : les variations de structure de la famille italienne sont plus nombreuses encore que celles de la famille parisienne, et, au lieu de se produire à endroit fixe, elles interviennent n'importe où, sans autre règle que le caprice des scribes. Force est d'en schématiser quelque peu l'exposé, ce qui ne va pas sans quelque arbitraire.

### Livre I, ch. 1

Nous rappellerons d'abord la structure de la famille italienne au livre I, ch. 1, telle que nous l'avons établie plus haut (p. 54\*-65\*) :

$$\begin{aligned}\Psi^{1a} &= V^2FP^a, DnV, V^1L, PgV^6 \\ \Psi^{1b} &= ViV^3P^{10} \\ \Psi^2 &= V^4V^5M^1P^5, WF^5, (P^3)\end{aligned}$$

### Livre I, ch. 2-12

Dans les chapitres 2 à 12 du livre I, la famille italienne garde la même structure d'ensemble qu'elle avait au ch. I 1, mais avec des modifications de détail qui ne sont pas sans importance : elle continue à se partager entre les mêmes sous-familles, mais ces sous-familles perdent l'un ou l'autre de leurs témoins, ou au contraire en gagnent de nouveaux. La sous-famille  $\Psi^{1a}$  perd  $Dn$  dès le début du ch. 2 et  $V$  à partir de 10, 83. La sous-famille  $\Psi^{1b}$  perd  $P^{10}$  dès le début du ch. 7 (il passe à la famille parisienne, cf. plus haut, p. 73\*), mais elle gagne  $Dn$  (de 2, 1 à 3, 159 ; 5, 289 à 6, fin ; 8, 201 à 11, 82) et  $V$  (de 10, 83 à 11, 82), ainsi que le fragment  $Kr^1$  (de 9, 35 à 12, 199, avec quelques lacunes, cf. plus haut, p. 17\*). Enfin la sous-famille  $\Psi^2$  perd  $M^1$ , à partir du début du ch. 8 (il passe à la famille parisienne, cf. plus haut, p. 73\*). La structure de  $\Psi$  reste donc la suivante :

$$\begin{aligned}\Psi^{1a} &= V^2FP^a, V \text{ (jusqu'à 10, 83), } V^1L, PgV^6 \\ \Psi^{1b} &= Dn \text{ (2, 1 à 3, 159 ; 5, 289 à 6, fin ; 8, 201 à 11, 82),} \\ &V \text{ (de 10, 83 à 11, 82), } ViV^3, Kr^1 \text{ (de 9, 35 à 12, 199),} \\ &P^{10} \text{ (ch. 2 à 6)} \\ \Psi^2 &= V^4V^5, M^1 \text{ (ch. 2 à 7), } P^5, WF^5, (P^3)\end{aligned}$$

Il n'y aurait guère de profit à reproduire ici (et ce serait très long) les relevés de variantes que nous avons faits pour découvrir les changements de famille des divers manuscrits. Par contre, il peut être intéressant de profiter de l'extension que prend le groupe  $\Psi^{1b}$  pour mieux le définir.

### Le groupe $\Psi^{1b}$ au ch. I 10

Voici donc le relevé des variantes caractéristiques du groupe  $\Psi^{1b}$  au moment de sa plus grande extension, au ch. 10, 83-303 :

83 enim] autem  $DnV$  91-92 anima enim iudicat aliquid] aliquid enim anima iudicat  $Dn, pr.m. V, ViV^3Kr^1, cum \Psi^2 (-F^5)$  : cum enim anima iudicat... aliquid (*s.u. post esse*)  $sec.m. V$  92 esse dignum] *inu. Pg, ViV^3Kr^1* 93 autem] enim  $ViV^3Kr^1$  94 autem] enim  $Pg, DnV, ViV^3Kr^1, cum paucis \Phi$  : etiam  $\Psi^2$  97 non] *om. V^3Kr^1* 112 cor] corde  $V^1, Dn$  : moto corde  $ViV^3Kr^1, Ed^{5ss}$  116 pallet] pallescit  $DnV, ViV^3Kr^1, cum \Psi^2, Ed^1$  116 et quomodo] et qualiter  $O^4, pauci dett \Phi, F, mg. Bo^1, Dn$  : et qualiter uel quomodo  $ViV^3Kr^1$  121 corporis] corporales  $DnV$  (corporis *sec.m. Dn*) 126 ac] ut  $DnV, ViV^3, cum \Psi^2 (-F^5)$  132 edificatiua] arte *add. DnV, cum \Psi, praem. ViV^3Kr^1* 138-139 in anima] *om. primo, s.u. suppl. V* : in ea *suppl. Dn* : in ipsa *ante* 138 motus existeret *suppl. ViV^3Kr^1* 142 istud] hoc  $V^3Kr^1$  143 quia] uel *praem. DnV, ViV^3Kr^1, cum \Psi^2* 146 mouetur] + uel quia  $DnV, ViV^3Kr^1, cum \Psi^2$  151 ad] *om. DnV, ViV^3Kr^1* 152 quando] + anima  $DnV, ViV^3Kr^1$  156 ut] *om. DnV, ViV^3Kr^1, cum \Psi^2 (-P^5W)* 165 sicut] fiunt (*fiunt*)  $DnV, ViV^3Kr^1, cum \Psi^2, Bo^1 nec non paucis \Phi$  (quod *ante non praem. \Psi^2*) 168 diffinitiva] + ueritatis  $V^1, DnV, ViV^3Kr^1, cum \Psi^2, Ed^{1ss}$  176 quidem] enim  $DnV, ViV^3Kr^1, cum \Psi^2 (= V^4V^5W$  : autem  $P^5F^5)$  177 anime uegetabilis] huiusmodi anime  $DnV, ViV^3Kr^1, cum \Psi^2$  177 proprie est] inuenitur proprius (-*prie P^5P^3*)  $DnV, ViV^3Kr^1, cum \Psi^2$  186 item] et  $DnV, ViV^3Kr^1, cum \Psi^2$  196 mutabilitate] mutatione  $V^6, DnV$  202 in intellectu] in operatione intellectus  $DnV, ViV^3Kr^1$  : in operationibus intellectus  $\Psi^2$  202-203 in operatione intellectus] in intellectuali (-*lligibili V^3*) operatione  $DnV, ViV^3Kr^1, cum \Psi^2$  (operatione *om. P^5*) 203-204 secundum esse naturale] *post* 204 sicut est in uegetabili *tr. ViV^3Kr^1* 204 sicut] aliqua *praem. DnV, ViV^3Kr^1, V^5 W* 204 nec] + est ibi  $V^1, ViV^3Kr^1$  205 est] *om. ViV^3Kr^1* 206 est] *om. DnV, ViV^3Kr^1, V^4V^5F^5* 207-208 de intelligente... intelligens] de intelligibili... intelligibile  $DnV, ViV^3Kr^1, V^4V^5$  208 motu] + huiusmodi (eius  $Ed^{1ss}$ ) operatio  $DnV, ViV^3Kr^1, cum \Psi^2, Ed^{1ss}$  209 perfecti]  $DnV, ViV^3Kr^1, cum \Psi^2 (-W)$  : perfectus *ceit* 220 appetitu] appetitio et  $DnV$  221-225 et prout — coniunctum] *hom. om. DnV* 224 quia non] nec  $ViV^3Kr^1$  240 debilitate] debilitates  $V^3Kr^1, cum \Psi^2, O^3$  248 in<sup>2</sup>] + sensiteriis (-*tuis V^3Kr^1*), id est in  $DnV, ViV^3Kr^1$  260 id est corrupto aliquo] *om. DnV, ViV^3 (deest Kr^1)* 262 sit] fuerit  $ViV^3 (deest Kr^1)$  269 Vnde dicit secundum hoc] *om. DnV, ViV^3, cum \Psi^2 (deest Kr^1)* 272 odi-

re] + et huiusmodi  $DnV$ ,  $ViV^3$  (*deest*  $Kr^1$ ) 283 operations] + anime  $ViV^3Kr^1$  289 opiniones aliorum] *inu.*  $V^6$ ,  $ViV^3Kr^1$  294 maior] + potencia et per consequens  $DnV$ ,  $ViV^3Kr^1$ ,  $Ed^{5ss}$ , *cum*  $\Psi^2$  ( $-P^5P^3$ ) 296 unde] + patet quod  $DnV$ ,  $ViV^3Kr^1$ ,  $Ed^{5ss}$ , *cum*  $\Psi^2$  297 loquitur] locutus est  $DnV$ ,  $ViV^3Kr^1$ , *cum*  $\Psi^2$  299 ex hiis] ex omnibus hiis  $ViV^3$ ,  $Ed^{5ss}$  : *om.*  $Kr^1$

Si nous rapprochons ces indications des résultats acquis (plus haut, p. 57\*-58\*), nous pourrions, pour l'ensemble des chapitres I, 1-12, donner du groupe  $\Psi^{1b}$  le stemma suivant :

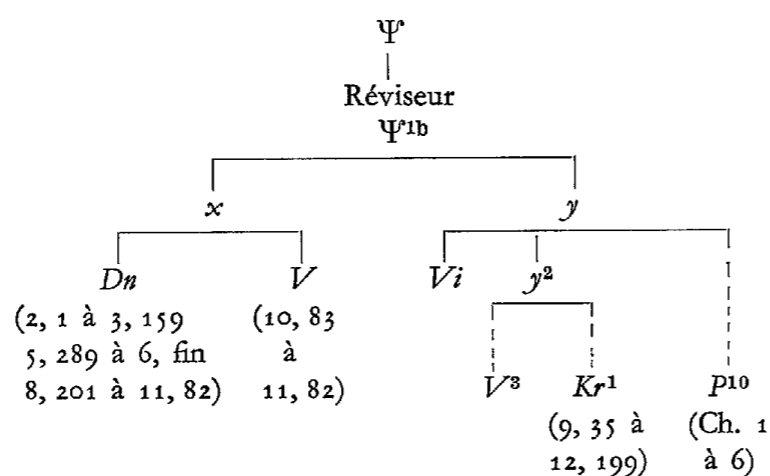

Sur le réviseur, dont l'intervention est la caractéristique principale de  $\Psi^{1b}$ , nous reviendrons plus loin (p. 123\*-125\*).

#### Livre I, ch. 13-14

Avec les chapitres 13-14 du livre I, la famille italienne prend une figure nouvelle, caractérisée essentiellement par la disparition de la sous-famille révisée  $\Psi^2$  (cf. plus loin, p. 116\*-119\*). Des sept manuscrits qui avaient formé la sous-famille  $\Psi^2$ , un, le ms.  $M^1$ , était passé à la famille parisienne dès le chapitre 8 du livre I (cf. plus haut, p. 89\*a); deux autres, les mss  $P^5P^3$ , rejoignent la famille parisienne au chapitre 13 (cf. plus haut, p. 74\*b). Quatre manuscrits qui au ch. I 12 appartenaient encore à  $\Psi^2$  restent à la famille italienne, mais ils se rapprochent,  $V^4V^5$  très nettement,  $WF^5$  plus librement, de  $ViV^3$  pour former un groupe  $\Psi^{1b}$  plus étoffé. Ajoutons que les mss  $DnV$ , qui étaient passés à la famille parisienne depuis le chapitre I 11, 83, reviennent un instant à la famille italienne au chapitre I 14, 125 (ils lui resteront fidèles jusqu'à II 1, 89, soit pendant 120 lignes), sans qu'il soit possible de les ranger dans un sous-groupe déterminé.

Nous obtenons ainsi pour la famille italienne la structure suivante :

$$\begin{aligned} \Psi^{1a} &= V^2FP^a, V^1L, PgV^6 \\ \Psi^{1b} &= ViV^3, V^4V^5, WF^5 \\ ? &= DnV \text{ (de I 14, 125 à II 1, 89)} \end{aligned}$$

Nous allons relever quelques variantes qui appuient cette nouvelle structure.

#### La sous-famille $\Psi^{1a}$

Voici d'abord les variantes qui mettent en lumière la permanence de la sous-famille  $\Psi^{1a}$  :

13, 3 ipsorum] eorum  $V^2FP^a, V^1L, nec non P^5$  13, 5 in] ex  $V^2FP^a, V^1L, PgV^6$  13, 9 improbat] reprobat  $V^2FP^a, V^1L, V^6$  13, 14 motus] + fuit  $V^2FP^a, V^1L, PgV^6$  13, 15 opinione] + et  $V^2FP^a, V^1L, PgV^6$  13, 15 omnia esse] *inu.*  $V^2FP^a, V^1L, PgV^6$  (esse *om.*  $V^4V^5$  : *post* plena  $V$ ) 13, 34 utique] *om.*  $V^2FP^a, V^1L, PgV^6, F^5$  13, 35 ipsos] eos  $V^2FP^a, V^1L, PgV^6$  13, 43 ad sensum] *post* falsum *tr.*  $V^2FP^a, V^1L, PgV^6$  13, 43 apparet] aperte  $V^2FP^a, V^1L$  13, 49 rationem] -nes  $V^2P^a, V^1L, PgV^6$  13, 72 existet] + immortalis  $V^2FP^a, V^1L, PgV^6, mg. V^4$  13, 76 mortalis] immortalis  $V^2FP^a, V^1L, V^5, nec non C$  13, 76 ergo] *om.*  $V^2FP^a, L$  13, 80 ipsa anima] *inu.*  $V^2FP^a, V^1L, PgV^6$  13, 81 tunc] *om.*  $V^2FP^a, V^1L$  13, 81 sequitur] sequetur  $V^2, V^1, PgV^6, V^5$  : sequeretur  $F, W$  13, 83-84 animatum ponc-bant] *inu.*  $V^2FP^a, V^1L$  13, 87-88 illorum quod] eorum que  $V^2FP^a, V^1L, PgV^6$  13, 89 quod] *om.*  $V^2FP^a, L, PgV^6$  13, 90-91 ex elementis] celum  $V^2FP^a, Pg$  : *pr.m. grattée*  $V^6$  : ex eis  $L$  13, 92 ei ex hoc] ex hoc ei  $V^2P^a, V^1L, V^6$  : ex hoc enim  $F$  : ex hoc quod ei  $Pg$  14, 9 et] *om.*  $V^2FP^a, V^1L, Vi$  14, 13 nutritiua] anima uegetatiua  $V^2FP^a, V^1L$  14, 19 istorum] + modorum  $V^2FP^a, V^1L$  14, 23 et sunt] *om.*  $V^2FP^a, V^1L, V^5$  : scilicet  $PgV^6, ViV^3, V^4, WF^5$  14, 72 falsa] + opinio  $V^2FP^a, V^1L$  14, 73 hunc modum] *inu.*  $V^2FP^a, L$  14, 83 et uniat] *om.*  $V^2FP^a, V^1L, PgV^6$  14, 109 partibus] + sicut ipsi dicunt  $V^2F, V^1L$  14, 112 animatorum] animalium  $V^2FP^a, V^1L$  14, 115 est] + et  $V^2P^a, V^1L$  14, 125 uiuant] uiuant  $V^2FP^a, V^1L, Pg, DnV, nec non Ba^1Gf^1, LüP^1Ve^2, P^5P^3$  14, 125 est] *ante* quare  $V^2FP^a, V^1L, DnV$  : *om. pr.m. Vi, V^5* 14, 138 habent] + et  $V^2FP^a, V^1L$  14, 156 primum principium] *inu.*  $V^2FP^a, V^1L, V^6$  : quoddam principium  $DnV$  : principium (primum *om.*)  $Pg, P^5$

#### La sous-famille $\Psi^{1b}$

Voici maintenant les variantes qui mettent en lumière l'ensemble de la famille  $\Psi^{1b}$  (le lien de  $WF^5$  avec le groupe est assez lâche) :

13, 3 esse] *om.*  $ViV^3, V^4V^5, F^5, nec non Lü, DnV$  13, 6 enim] *om.*  $V^4V^5, WF^5, L, P^5$  13, 28 erit] erat eis  $ViV^3$  : erit ei  $V^4$  : erit enim  $V^5$  13, 34 aliquis] quis  $ViV^3, V^4V^5$  13, 39 duabus] *om.*  $ViV^3, V^4V^5, F^5, V^1$  13, 45 non] *om.*  $ViV^3, V^4V^5, F^5, nec non Lü, pauci$  13, 56-57 elementis <est>] elementis est hoc scilicet  $V^3, V^4V^5$  (*deest*  $Vi$ ) 13, 66 autem] uero  $ViV^3, V^4V^5$  13, 80 improbatum est  $ViV^3, V^4V^5$  *cum*  $\Phi$  : *inu.*  $\Psi, nec non Bb^2, LüP^1Ve^2, Ba^1Gf^1P^2, DnV, P^5P^3$  13, 94 inspicienti] -tibus  $ViV^3, V^4V^5$  14, 3 improbat] reprobatis  $ViV^3, V^4V^5, WF^5$  14, 12-13 uegeta-

bilis, sensibilis et intellectualis] uegetabilis, sensibilis, rationalis uel intellectualis  $V^2FP^a$ ,  $V^1L$  : uegetabili, sensibili, rationali uel (et  $Pg$ ) intellectuali (-lligibili  $V^4V^5$ )  $PgV^6$ ,  $V^iV^3$ ,  $V^4V^5$ ,  $WF^5$  14, 15 ut] + est  $V^iV^3$ ,  $V^4V^5$  14, 22 quinque] + potencie  $\Psi^{1a}$  : + anime potencie  $V^iV^3$ ,  $V^5$ ,  $W$  : + potencie anime  $V^4$ ,  $F^5$  14, 42 et] *om.*  $V^iV^3$ ,  $V^4$  (*deest*  $V^5$ ) 14, 57 continet] *om.*  $V^iV^3$ ,  $V^4V^5$  14, 63 Set huiusmodi] *om.*  $V^i$ ,  $V^4V^5$  (*cum*  $C$ , *paucis*) 14, 65 est uerum] *inu.*  $V^iV^3$ ,  $V^4V^5$  14, 72 falsa] falsa opinio  $V^2FP^a$ ,  $V^1L$  : falsum uel (et  $V^iV^3$ ,  $V^4V^5$ ) falsa opinio  $PgV^6$ ,  $V^iV^3$ ,  $V^4V^5$ ,  $WF^5$  14, 85 patet] *om. loco, sed* probat *ante* 86 continet *suppl.*  $V^i$  : probat *loco* *suppl.*  $V^3$  : ostendit  $V^4V^5$  14, 86 et] nec  $V^iV^3$ ,  $V^4V^5$  14, 93 est] *om.*  $PgV^6$ ,  $V^iV^3$ ,  $V^4V^5$  14, 116 sicut est] ut  $V^iV^3$ ,  $V^4$ , *sec.m.*  $V^5$  : non (=  $\bar{n}$  *pro*  $\bar{u}$ ) *pr.m.*  $V^5$  14, 131 est] *post* anulosis  $V^iV^3$ ,  $V^4$  : *om.*  $V^5$  14, 132 quia] *om.*  $V^iV^3$ ,  $V^4V^5$  14, 140 accipitur] dicitur  $V^iV^3$ ,  $V^4V^5$  14, 144 scilicet (*om.*  $\Phi^2$ ) uegetabilis] uegetabilis (*scil. om.*) *ante* que est in plantis *tr.*  $V^iV^3$ ,  $V^4V^5$  14, 149 solummodo *ante* in uegetabili *tr.*  $V^iV^3$ ,  $V^4V^5$

La famille  $\Psi^{1b}$  est ainsi composée de trois couples de mss,  $V^iV^3$ ,  $V^4V^5$  et  $WF^5$ . Nous avons déjà montré l'étroite parenté de  $V^iV^3$ , elle ne se dément pas ici et il est inutile d'y revenir.  $V^4V^5$  et  $WF^5$  étaient eux aussi apparentés lorsqu'ils appartenait à  $\Psi^2$  ; il peut être utile de souligner qu'ils restent groupés en passant à  $\Psi^{1b}$ .

Voici donc les leçons propres de  $V^4V^5$  :

13, 8 opinari] opinati sunt  $V^4V^5$  13, 11 sunt quidam] *inu.*  $V^4V^5$  13, 32 simplicibus] -cioribus  $V^4V^5$  13, 36 anima] *om.*  $V^4V^5$  13, 39 autem] *om.*  $V^4V^5$ ,  $V$ ,  $P^5$  13, 51 omnibus] hiis  $V^4V^5$  13, 54 enim] *om.*  $V^4V^5$ ,  $P^5$  13, 63-64 animam esse] quod in anima sit  $V^4V^5$  13, 78 scilicet ille] id est eius  $V^4V^5$  13, 79 ille] eius  $V^4V^5$  13, 94 patet] apparet  $V^4V^5$  14, 5 enim] *om.*  $V^4V^5$ ,  $F$ ,  $P^5$  14, 21 actiones] secundum accidens  $V^4$  : secundum (*exp.*) actiones  $V^5$  : accidens  $P^3$  14, 22 actionum] accidencium  $V^4V^5$  14, 60 enim] *om.*  $V^4V^5$  14, 60 et] + quod  $V^4V^5$ ,  $V^1$  14, 61 sicut qui ponebant] Vnde ponebant animam  $V^4V^5$  14, 64-65 intelligas diuersas] intelligantur diuerse  $V^4V^5$  14, 67 enim est] *inu.*  $V^4V^5$  14, 68 accipitur ibi potencialis] potencialis accipitur in  $V^4V^5$  14, 73 addebant] credebant  $V^4V^5$  14, 77 Philosophus *om.*  $V^4V^5$  14, 88 corpus] *om.*  $V^4V^5$  14, 90 continere... regere] *inu.*  $V^4V^5$  14, 91 Et] Set  $V^4V^5$  14, 93 quod] *om.*  $V^4V^5$  14, 93 multiparcium] multiplicium  $V^4V^5$  14, 95-96 ab ipso] a (ipso *om.*)  $V^4V^5$  14, 100 Quia] que talis est *praem.*  $V^4V^5$ ,  $V^6$  14, 103 est impossibile] non est possibile  $V^4V^5$  14, 104-105 determinatam partem... in corpore] aliquam partem corporis  $V^4V^5$  14, 108 Quia] que talis est  $V^4V^5$  : que talis est quia  $V^6$  : *om.*  $F^5$  14, 111 nec] et non  $V^4V^5$  14, 122 etiam] *om.*  $V^4V^5$ ,  $DnV$  14, 141 dicit Philosophus] in secundo huius et infra dicitur  $V^4V^5$  14, 150 et intelligibili] *om.*  $V^4V^5$

Voici enfin les principales leçons communes de  $WF^5$  :

13, 11 ergo] + primo  $WF^5$ ,  $P^5$  13, 33 Alia] et *praem.*  $WF^5$  13, 48 Consequenter] + autem  $WF^5$  13, 49 premissa] predicta  $WF^5$  13, 61 inspirationem et respirationem] spirationem et respirationem  $\Psi$  ( $-V^5$ ,  $WF^5$ ) : respirationem et spirationem  $WF^5$  13, 70 tocius aeris] *inu.*  $WF^5$  14, 7 est] *om.*  $WF^5$  14, 8-9 moueri... augeri] mouere... augere  $WF^5$  14, 97 sicut] ut  $WF^5$  14, 122 similis] -les  $WF^5$  14, 125 uiuunt (-ant)] + hec  $WF^5$ ,  $V^1$  14, 152 seu  $\Phi$  : uel  $\Psi$  ( $-WF^5$ ) : et  $WF^5$

Les mss  $DnV$  sont également apparentés entre eux, mais il est inutile de noter leurs leçons communes mineures : leur changement de famille simultanément suffit à les unir.

#### Livre II, ch. 1-3

Avec le livre II, la famille italienne change sensiblement d'aspect : le ms.  $P^a$  disparaît avec la ligne 14 du ch. 1 (le ms.  $P^b$ , qui est un autre ms., appartient à la famille parisienne) ; par contre, les mss  $Bb^1$ ,  $F^{4a}$  et  $V^e$ , qui apparaissent avec le livre II, enrichissent la famille italienne et contribuent à mettre en évidence un groupement des manuscrits assez différent de ceux que nous avons découverts dans le livre I.

Aux chapitres 1-3 du livre II, la structure de la famille italienne sera la suivante :

$\Psi^{1a}$  =  $V^2F(P^a)$ ,  $V^1L$ ,  $PgV^6W$ ,  $DnV$  (jusqu'à II 1, 86)  
 $\Psi^{1b}$  =  $F^5Ve$ ,  $V^iV^3$   
 $\Psi^{1c}$  =  $Bb^1V^4V^5$ ,  $F^{4a}P^3$ ,  $P^5$  (à partir de II 1, 310)

#### Originalité et unité de la famille italienne

En raison de l'apparition de ses nouveaux témoins, nous vérifierons d'abord, par un test sur le chapitre II 1, la distinction de la famille italienne et de la famille parisienne et la relative unité de la famille italienne. On trouvera donc ci-dessous les leçons qui sont attestées par au moins deux des trois sous-familles italiennes :

1 prioribus] + tradita  $V^2FV^1L$ ,  $F^4VeV^iV^3$ , *nec non*  $Gf^1P^2$ ,  $O^1P^8O^2P^4$ ,  $E^1$ ,  $Bo$  : + traditur (+ de anima  $V^6$ )  $P^a$ ,  $PgV^6$  1 Aristotiles] Philosophus  $V^2FP^aV^1LPgV^6WDnV$ ,  $F^5VeV^iV^3$ ,  $Bb^1V^4V^5F^{4a}P^3$  2 opinionem] -nes  $V^2FP^aV^1LPgV^6WDnV$ ,  $F^5VeV^iV^3$ , *nec non*  $Lg$ ,  $P^1Ve^2$ ,  $P^2$ ,  $O^1P^8O^2P^4$ ,  $BdTPa$ ,  $Bo$  5 dicit] ostendit  $V^2FP^aV^1LPgV^6WDnV$ ,  $F^5VeV^iV^3$ , *nec non*  $TrEr$  : *om.*  $Ve$  7 Dicimus] Dicamus  $V^2FP^aV^1LV^6DnV$ ,  $Ve$ ,  $V^4F^{4a}P^3$ , *nec non*  $Lü$  7-8 unum quoddam (unumquodque  $P^5$ )] *om.*  $V^2FP^aV^1LPgV^6WDnV$ ,  $F^5VeV^iV^3$ , *nec non*  $Lü$ ,  $SgPa$  : unum (quoddam *om.*)  $Bb^1V^4V^5F^{4a}P^3$ , *nec non*  $Ve^1$  16 aut (an)] uel  $V^2FV^1LPgV^6WDnV$ ,  $F^5Ve$ , *sec.m.*  $Vi$ , *nec non*  $P^4$  17 a] in  $V^2FV^1LPgV^6WDnV$ ,  $F^5VeV^iV^3$ , *nec non*  $Ed^1$  : *om.*  $V^5$  25 potenciarum] -cia  $V^2V^1LPgV^6$ , *pr.m.*  $W$ ,  $DnV$ ,



$F^5VeViV^3$  26 animam] ipsam  $V^2FV^1LPgV^6DnV$ ,  $F^5VeViV^3$  34 eius] anime  $V^2FV^1LPgV^6WdNv$ ,  $F^5VeViV^3$ ,  $V^4V^5F^4aP^3$ , nec non  $P^b$ ,  $P^1Ve^2$ ,  $Ba^1Gf^1P^2$ ,  $P^5$ : ipsius  $Bb^1$  35 diuiditur] om.  $V^2FV^1LWdNv$ ,  $F^5ViV^3$ , nec non  $E^1$ : post in duas suppl.  $Ve$ : hom. om.  $Pg$  46 hec] om.  $V^2FLDnV$ ,  $F^5VeViV^3$ , nec non  $Ve^2O^1P^5$ : desunt  $V^6$ ,  $P^b$  48 et] om.  $V^2FLDnV$ ,  $ViV^3$ , nec non  $Lü$ ,  $E^1$ : et ante ponitur  $V^1Pg$ ,  $F^5$ : deest  $V^6$  51-54 in prima ponit diffinitionem primam anime; (+ et  $V^1L$ ) in secunda manifestat eam (eam m. tr.  $V^1LDnV$ ), ibi: Vniuersaliter (+ quidem  $V^1L$ ,  $DnV$ , sec. m.  $F^5$ ) igitur dictum etc. Prima (+ autem pars  $V^1L$ ,  $DnV$ , sec. m.  $F^5$ ) diuiditur in duas] hom. om.  $V^2FPgV^6$ ,  $F^5VeViV^3$ , nec non  $O^1P^8$  (les variantes notées montrent que  $V^1L$ ,  $DnV$  comme la seconde main de  $F^5$  ont suppléé le texte;  $O^2P^4$  suppléent autrement) 59 est autem  $V^2FV^1PgV^6WdNv$ ,  $F^5VeViV^3$ ,  $Bb^1V^4V^5F^4aP^3$ , nec non  $P^b$ ,  $Ve^2$ ,  $Ba^1Gf^1P^2$ ,  $P^4$ ,  $P^5$ ,  $P^3M^1$ ,  $O$ : autem om.  $L$ : est om.  $LüP^1$ ,  $E^1Lo$ : inu. cett 64 principia] + et  $V^2FV^1LPgV^6WdNv$ ,  $F^5VeViV^3$ , nec non  $P^1Ve^2$ ,  $P^5$ : deest  $Ve$  69 est] om.  $V^2FV^1LPgV^6DnV$ ,  $F^5Ve$  71 suo esse] se  $V^2FV^1LPgV^6DnV$ ,  $F^5VeViV^3$  71 specie] positione  $V^2FDnV$ ,  $F^5VeViV^3$  73 etiam] autem  $V^2FV^1LDnV$ ,  $F^5VeViV^3$ , nec non  $Bo^2Ve^2$ ,  $O^1P^8O^2P^4$ ,  $SgVe^1Pa$ : autem etiam  $F^1$ : om.  $O^5P^5$ ,  $E^1$ ,  $Bo$  82 ipsius] eius  $V^2FV^1PgV^6WdNv$ ,  $F^5VeViV^3$ ,  $Bb^1$ , sec. m.  $V^4$ ,  $P^3$ , nec non  $Bo^2$ ,  $P^1Ve^2$ ,  $P^2$ ,  $P^5$ ,  $E^1LoM^1$ : eis  $Ed^1$ : om.  $L$ : hom. om. pr. m.  $V^4$ ,  $F^4a$  86 exprimendam]-dum  $V^2FV^1LPgV^6WdNv$ ,  $F^5VeViV^3$ , nec non  $Gf^1$ ,  $E^1$  89 ipsius] eius  $V^2F$ ,  $F^5VeViV^3$ , nec non  $O^1$ ,  $Ve^1$ ,  $PaM^1$ ,  $E^1$  104 specie] in praem.  $V^2FV^1LPgV^6W$ ,  $F^5Ve$ ,  $Bb^1V^4V^5F^4aP^3$ , nec non  $P^b$ ,  $P^1Ve^2$ ,  $Ba^1Gf^1P^2$ ,  $DnV$ ,  $P^5$  104 soli] solum  $V^2FV^1PgV^6W$ ,  $F^5VeViV^3$ : om.  $L$  115 est] om.  $V^2V^1LV^6W$ ,  $F^5$ ,  $V^4V^5$ , nec non  $BoTr$  121 ex potenciis] per potencias  $V^2FV^1LPgV^6W$ ,  $F^5VeViV^3$  131 inuestigatur] post 132 subiectum  $V^2FV^1LPgV^6W$ ,  $Bb^1V^4V^5F^4aP^3$  136 sunt manifeste] inu.  $V^2FV^1LPgV^6W$ , sec. m. (om. pr. m.)  $F^5$ ,  $Ve$ : manifeste post 137 substantie  $ViV^3$  141 dicit] dicitur  $V^2FV^1LPgV^6W$ ,  $F^5Ve$  144 naturalia] phisica  $V^2FV^1LPgV^6W$ ,  $F^5VeViV^3$ ,  $Bb^1V^4V^5F^4aP^3$  144 set] scilicet  $V^2FV^1L$ : id est  $Ve$ : sicut  $F^5$ ,  $V^4$ : ut  $ViV^3$ : om. pr. m.  $V^6$  144-145 et lapis] om.  $V^2FV^1LPg$ , mg.  $V^6$ ,  $W$ ,  $F^5VeViV^3$ ,  $Bb^1V^4V^5F^4aP^3$ : hom. om. in textu  $V^6$  146 substantie] esse praem.  $V^2FV^1LPg$ ,  $F^5VeViV^3$ ,  $Bb^1V^4V^5F^4a$ , nec non  $P^b$ ,  $Ba^1Gf^1P^2$ ,  $DnV$ ,  $P^5$ : add.  $V^6W$ ,  $P^3$  153 suam formam] inu.  $V^2FLPgV^6W$ ,  $F^5VeViV^3$ : formam (suam om.)  $V^1$  153 suam] om.  $V^2FV^1LPgV^6W$ ,  $F^5VeViV^3$  154 est naturalis] inu.  $V^2FV^1LV^6W$ ,  $F^5VeViV^3$ : naturalis (est om.)  $Pg$  155 corpora] om.  $V^2FV^1LPgV^6W$ ,  $F^5VeViV^3$ , nec non  $Lü$ ,  $E^1$  157 substantia] -cie  $V^2FV^1LPgV^6W$ ,  $F^5VeViV^3$ ,  $Bb^1V^4V^5F^4aP^3$ , nec non  $P^b$ ,  $P^1Ve^2$ ,  $Ba^1Gf^1P^2$ ,  $DnV$ ,  $O^1P^8O^2P^4$ ,  $P^5$ ,  $E^3P^6Sg$   $TVe^1PaBoEd^1$  160 et] om.  $V^2FV^1LPgV^6$ ,  $F^5VeViV^3$ , nec non  $Ve^2$ ,  $E^2E^1$  160 habent] om.  $V^2FV^1LPgV^6W$ ,  $F^5VeViV^3$ , nec non  $P^9$  165 aliquid] aliquis  $V^2FV^1L$ ,  $F^5VeViV^3$ , nec non  $Ve^2$  166 etiam] om.  $V^2FV^1LPgV^6$ ,  $F^5$ ,  $Bb^1V^4$ , nec non  $Gf^1$  167 sentit... intelligit] inu.  $V^2FV^1LPgV^6W$ ,  $F^5VeViV^3$ , nec non  $M^1$  171 augmentum et alimentum] alimentum et huiusmodi  $V^2FV^1LPgV^6$ , pr. m.  $W$ ,  $F^5VeViV^3$ ,  $Bb^1V^4V^5$ : augmentum et alimentum

et huiusmodi  $F^4a$ : alimentum et augmentum et huiusmodi  $P^3$ , sec. m.  $W$  176 id] + scilicet  $V^2FV^1LPgV^6W$ ,  $F^5VeViV^3$ , nec non  $LgPaP^5$  188 Vnde] om.  $V^2FV^1LPg$ ,  $F^5VeViV^3$ ,  $V^5$ , nec non  $Bo^2$ ,  $E^1$  191 eam que pertinet] eas que pertinent  $V^2FV^1LPgW$ , sec. m.  $F^5$ ,  $VeViV^3$ , sec. m.  $V^4$ , nec non sec. m.  $P^6$ ,  $M^1$ : ea que pertinent  $Bb^1V^4V^5F^4aP^3$ , nec non  $DnV$ ,  $P^5$ ,  $BgE^1$ : eam que pertinet (!)  $P^b$ ,  $Sg$ : hom. om.  $V^6$ , pr. m.  $F^5$  192 est quodcunque organicum (fin de lemme)] est quodcunque  $P^5$ ,  $Sg$ , est  $Lü$  (la présence de « est » assure qu'il s'agit dans ces deux cas d'une abréviation du texte de  $\Phi$ ): quodcunque organicum  $O^5P^10$ , quodcunque organum  $O^1$  (est om.; correction sur le texte d'Aristote;  $O^1$  garde la faute de sa famille « organum »  $P^8O^1P^4$ ): om.  $V^2FV^1LPg$ (hom. om.  $V^6$ ) $W$ ,  $F^5VeViV^3$ , nec non  $DnV$ ,  $E^1Pa$ (hom. om.  $Er$ ): quodcunque  $Bb^1V^4V^5$ , quicunque  $F^4aP^3$  (restauration sur le texte d'Aristote et non sur  $\Phi$ , comme le montre l'absence de « est ») 196 dicitur dupliciter] dicitur (uel dupliciter; haplographie pour d<sup>r</sup> d<sup>s</sup>)  $V^2FV^1LPgV^6W$ ,  $F^5VeViV^3$ , nec non  $MLü$ ,  $O^1P^8O^2P^4$ ,  $E^1$  198 phisica] om.  $V^2FPgV^6$ ,  $F^5VeViV^3$  199 sit] est  $V^2FV^1LPgV^6$ ,  $F^5VeViV^3$ , nec non  $P^4$  211 aliquid] om.  $V^2FV^1LPgV^6W$ ,  $F^5VeViV^3$ ,  $Bb^1V^4V^5F^4aP^3$  214 dicitur] + esse  $V^2FV^1LPg$ ,  $ViV^3$ , nec non  $P^b$ ,  $O^2$  218 ipsum] om.  $V^2FV^1LPgV^6W$ ,  $F^5VeViV^3$ ,  $P^3$ , nec non  $Lü$  222 corporis] om.  $V^2FV^1LPgV^6W$ ,  $F^5ViV^3$ ,  $F^4aP^3$ : deest  $Ve$  (scilicet corporis om.  $O^4$ ,  $F^3O^3E^1$ ) 223-225 Dicit — uitam] hom. om.  $V^2FV^1LPgV^6$ ,  $F^5VeViV^3$ , nec non  $P^b$  236 anima sic] si anima  $V^2F$ , pr. m.  $F^5$ ,  $Ve$ : sic anima  $V^1LPgV^6$ , sec. m.  $F^5$ ,  $ViV^3$ , nec non  $Dn$ ,  $M^1$  237 actus est] inu.  $V^2FV^1LPgV^6W$ ,  $F^5VeViV^3$ ,  $V^5$ , nec non  $Ve^1$  238 est sic substantia sicut actus  $\Phi$ ,  $V^4$ ] sit actus sicut substantia actus  $V^2F$ : sit substantia sicut actus  $V^1L$ ,  $F^4aP^3$ : sit (ex sicut) substantia (+ sicut mg.) actus  $V^6$ : est (+ hoc exp.) sic (+ et exp.) substantia (+ sicut mg.) actus  $W$ : est sicut substantia (+ actus  $Pa$ )  $Bb^1$ ,  $TPa$ : est actus sicut sciencia  $E^1$ : est sic (om.  $BdP^5$ ) actus sicut substantia (+ est  $ViV^3P^5$ ) actus  $VeViV^3$ ,  $V^5$ , nec non  $P^5$ ,  $Bd$ ,  $Ed^1$  240 sequitur dicit  $V^2FPgV^6W$ ,  $F^5VeViV^3$  246 aliud] om.  $V^2FV^1LPgV^6W$ ,  $F^5VeViV^3$ ,  $Bb^1$ , nec non  $P^1Ve^2$ ,  $Ba^1Gf^1P^2$ ,  $M^1Er$  247 esse actu] inu.  $Pg$ ,  $VeViV^3$ : actu ens  $V^6$ : ens actu  $V^1L$ : om.  $F^5$  (247-249 facit — substantialis hom. om.  $V^2$ ) 248 existent] preexistenti  $V^1LPgV^6W$ ,  $F^5VeViV^3$ , nec non  $P^5$ : deest  $V^2$  249-250 non — set] om.  $V^2Pg$ ,  $F^5VeViV^3$ ,  $V^5$  250 existent] preexistenti  $V^2FPgW$ ,  $F^5ViV^3$ : iam existent]  $Ve$ : om.  $V^1L$  255 existent] preexistenti  $V^2FV^1LPgV^6W$ ,  $F^5VeViV^3$  255 in actu] om.  $V^2FPgV^6$ ,  $F^5VeViV^3$  258 per] propter  $V^2FV^1LPgV^6W$ ,  $F^5VeViV^3$ , nec non  $M^1$  288 sine generatione] generatio (sine om.)  $F$ , pr. m.  $F^5$ , nec non  $LgTr$ : nisi generatio  $V^2Pg$ , pr. m.  $V^6$ , nec non sec. m.  $Lg$ : generatione (sine om.)  $BIO$  289 dicitur dupliciter] dupliciter  $V^2FPgV^6W$ ,  $VeViV^3$ ,  $V^5$ , nec non  $P^5$ ,  $O^3$  291 alius] om.  $V^2FPgV^6W$ ,  $F^5VeViV^3$  310 est primo] prius est  $V^6W$ , ( $F^5$ )  $VeViV^3$ ,  $P^5$ , nec non  $E^1$  (prius ante aliquid  $F^5$ ): primo est  $Bb^1V^4V^5F^4aP^3$ , nec non  $P^bDnV$ ,  $P^1Ve^2$ ,  $Ba^1Gf^1P^2$ ,  $T$  311 (in) actu fit] fit (in) actu  $V^2FV^1LPgV^6$ ,  $F^5VeViV^3$ ,  $Bb^1V^4V^5F^4aP^3P^5$ , nec non  $P^1Ve^2$ ,  $Ba^1Gf^1P^2$ ,  $DnV$ ,  $M^1$ : est in actu  $W$  320-321 Tale autem

quodcunque orga. (quecunque organa *DnV* : orga. *om.* *Bo<sup>2</sup>Lg*, *P<sup>1</sup>Ve<sup>2</sup>*, *SgVe<sup>1</sup>M<sup>1</sup>E<sup>1</sup>Er*)  $\Phi$ , *V<sup>5</sup>* : Tale autem *V<sup>2</sup>FV<sup>1</sup>LPgW*, *F<sup>5</sup>VeViV<sup>3</sup>* : Talis autem quodcunque *Bb<sup>1</sup>V<sup>4</sup>* : Talis autem quicunque *F<sup>4a</sup>P<sup>3</sup>P<sup>5</sup>* : Huiusmodi autem (+ est *V<sup>6</sup>*) *V<sup>6</sup>*, *nec non L<sup>u</sup>Pa* (lemme refait sur la *Vetus*) 343 partes plantarum] *inu.* *V<sup>2</sup>FV<sup>1</sup>LPgV<sup>6</sup>*, *Bb<sup>1</sup>V<sup>4</sup>V<sup>5</sup>F<sup>4a</sup>P<sup>3</sup>P<sup>5</sup>*, *nec non Bo* 345 sicut] quanta *V<sup>2</sup>FV<sup>1</sup>LPgV<sup>6</sup>W* : quanta est *V<sup>4</sup>V<sup>5</sup>F<sup>4a</sup>P<sup>3</sup>P<sup>5</sup>* (in eis — sicut *om.* *Bb<sup>1</sup>*) 347 set partes] partes uero *V<sup>2</sup>V<sup>1</sup>LPgV<sup>6</sup>W*, *F<sup>5</sup>VeViV<sup>3</sup>*, *Bb<sup>1</sup>V<sup>4</sup>V<sup>5</sup>F<sup>4a</sup>P<sup>3</sup>P<sup>5</sup>* : uero partes *F* : partes *P<sup>b</sup>DnV* 352 cooperimentum corticis uel fructiferi] cooperiendum (oper- *W*) corticem uel fructiferum (fructus *Ve*) *V<sup>2</sup>FV<sup>1</sup>LPgW*, *F<sup>5</sup>VeV<sup>3</sup>*, *Bb<sup>1</sup>V<sup>4</sup>V<sup>5</sup>F<sup>4a</sup>P<sup>3</sup>P<sup>5</sup>* : *obsc. pr.m.* *V<sup>6</sup>Vi* (dans les deux mss le texte de  $\Phi$  a été rétabli sur grattage) 354 cooperimentum] cooperiendum *V<sup>2</sup>FV<sup>1</sup>LPgV<sup>6</sup>W*, *VeV<sup>3</sup>*, *Bb<sup>1</sup>V<sup>4</sup>V<sup>5</sup>F<sup>4a</sup>P<sup>3</sup>P<sup>5</sup>*, *nec non Ve<sup>2</sup>*, *E<sup>1</sup>* (correction sur grattage dans *Vi* ?) 355 autem] uero *V<sup>2</sup>FV<sup>1</sup>LPgV<sup>6</sup>W*, *V<sup>4</sup>V<sup>5</sup>F<sup>4a</sup>P<sup>3</sup>P<sup>5</sup>*, *nec non P<sup>2</sup>* : non (nō *pro* uō) *pr.m.* *Bb<sup>1</sup>* 355 in plantis] *om.* *V<sup>2</sup>FV<sup>1</sup>LPgV<sup>6</sup>W*, *F<sup>5</sup>VeViV<sup>3</sup>*, *Bb<sup>1</sup>V<sup>4</sup>V<sup>5</sup>F<sup>4a</sup>P<sup>3</sup>P<sup>5</sup>* 357 scilicet — animalibus] *om.* *V<sup>2</sup>FPg*, *F<sup>5</sup>VeViV<sup>3</sup>*, *Bb<sup>1</sup>V<sup>4</sup>V<sup>5</sup>* (*V<sup>6</sup>* omet 357-365 scilicet — patet, ce qui suppose l'omission de 357 scilicet — animalibus dans le modèle : *V<sup>6</sup>* alors a sauté un paragraphe ; *F<sup>4a</sup>P<sup>3</sup>* omettent les mots 358 Deinde — etc., ce qui peut s'expliquer par une restitution maladroite de 357 scilicet — animalibus, mis à la place de 358 Deinde — etc., au lieu d'être inséré avant ces mots 374-377 si ex anima — materia] *om.* *V<sup>2</sup>FPgV<sup>6</sup>*, *F<sup>5</sup>VeViV<sup>3</sup>*, *Bb<sup>1</sup>V<sup>4</sup>V<sup>5</sup>* 379 quam] quod ? *V<sup>2</sup>*, *V<sup>1</sup>LPgV<sup>6</sup>W*, *F<sup>5</sup>VeViV<sup>3</sup>*, *V<sup>4</sup>V<sup>5</sup>P<sup>5</sup>*, *nec non LgL<sup>u</sup>*, *O<sup>1</sup>O<sup>2</sup>*, *BdLoTV<sup>1</sup>*, *BoTr* : quia *F*

Si nous faisons le compte des leçons de cette liste qu'atteste chacun de nos mss, nous trouverons que, sur 84 (ou un peu moins, lorsque le témoignage du ms. manque pour l'un ou l'autre passage), en ont :

<i>V<sup>2</sup></i> : 79 (+1)/81	<i>F<sup>5</sup></i> : 73 (+3)/83	<i>Bb<sup>1</sup></i> : 22 (+6)/83
<i>F</i> : 76 (+2)/84	<i>Ve</i> : 71 (+2)/81	<i>V<sup>4</sup></i> : 23 (+8)/84
<i>V<sup>1</sup></i> : 66 (+2)/83	<i>Vi</i> : 68 (+3)/84	<i>V<sup>5</sup></i> : 26 (+5)/83
<i>L</i> : 65 (+1)/79	<i>V<sup>3</sup></i> : 66 (+3)/84	<i>F<sup>4a</sup></i> : 20 (+8)/83
<i>Pg</i> : 69 (+4)/82		<i>P<sup>3</sup></i> : 21 (+9)/84
<i>V<sup>6</sup></i> : 62 (+7)/78		<i>P<sup>5</sup></i> : 21 (+3)/84
<i>W</i> : 53 (+2)/84		

Nous compterons à part les mss qui changent de famille. Tel n'est pas, à proprement parler, le cas de *P<sup>a</sup>* et de *P<sup>b</sup>*, qui sont deux mss différents ; mais il est intéressant de souligner qu'ils appartiennent à deux familles différentes, *P<sup>a</sup>* à la famille italienne et *P<sup>b</sup>* à un groupe contaminé de la famille parisienne, comme cela ressort de la proportion de leurs variantes « italiennes » :

*P<sup>a</sup>* (II 1, 1-14) : 5 (+1)/6      *P<sup>b</sup>* (II 1, 14-392) : 8 (+1)/78

Au contraire, les mss *DnV* changent de famille sans qu'aucun indice matériel ne marque une discontinuité dans leur texte, et ils en changent ensemble,

ce qui montre que le changement est imputable à leur modèle commun :

*Dn* (II 1, 1-86) : 21 (+1)/23      *Dn* (II 1, 89-392) : 5 (+3)/61  
*V* (II 1, 1-86) : 20 (+1)/23      *V* (II 1, 89-392) : 5 (+2)/61

Il est probable qu'à ces mss il faut ajouter *P<sup>5</sup>*, chez qui cependant le changement est moins apparent ; nous avons vu qu'aux ch. 13-14 du livre I le ms. *P<sup>5</sup>* appartenait aux groupes contaminés de  $\Phi^1$  ; il est probable qu'il continue à leur appartenir jusqu'à II 1, 310 (ou même 320) ; la proportion de ces variantes italiennes est en effet :

*P<sup>5</sup>* (II 1, 1-291) : 12 (+1)/71      *P<sup>5</sup>* (II 1, 310-392) : 9 (+2)/13

Il est vrai que, à partir de 1, 310, la sous-famille à laquelle appartient *P<sup>5</sup>* est mieux marquée ; mais on notera que, dans les lignes 1-291, si *P<sup>5</sup>* lit 13 fois avec la famille italienne, il le fait 5 fois contre sa propre sous-famille (lignes 46, 64, 176, 248, 289), et que, dans les cas mêmes où il lit avec son groupe, il coïncide aussi avec l'un ou l'autre des groupes contaminés de la famille parisienne (lignes 34, 59, 82, 104 specie, 146, 157) ; ajoutons qu'il n'a, dans le début du chapitre, aucune des leçons typiques de la famille italienne (lignes 1 Philosophus, 131, 144 phisica, 171, 211). Nous pouvons donc dès maintenant supposer que *P<sup>5</sup>* ne revient à la famille italienne que vers les lignes 310-320 du chapitre II 1, conclusion qui sera confirmée par l'examen du sous-groupe auquel il se rattache alors, *F<sup>4a</sup>P<sup>3</sup>*, *P<sup>5</sup>* (cf. plus loin, p. 95\*<sup>b</sup> et 96\*<sup>b</sup>).

Nous considérons donc les mss qui précèdent comme appartenant en tout ou en partie à la famille italienne  $\Psi$ . Par contre, nous avons attribué à la famille parisienne  $\Phi$  tous les autres manuscrits. Nous considérons pourtant comme contaminés :

*Ve<sup>2</sup>* 14 (+1), *E<sup>1</sup>* 13 (+2), *P<sup>2</sup>* 11 (+1), *Gf<sup>1</sup>O<sup>1</sup>* 10 (+1), *M<sup>1</sup>P<sup>b</sup>P<sup>1</sup>* 8 (+1), *Pa* 8, *Ba<sup>1</sup>O<sup>2</sup>P<sup>4</sup>* 7 (+1), *L<sup>u</sup>* 7, *P<sup>8</sup>* 6, *DnV* 5 (+2 ou 3), ces derniers à partir de I 1, 86.

Restent, comme représentants presque purs ou tout à fait purs de la famille parisienne :

*Bo* 5, *T* 4 (+1), *LgTr* 4, *Ed<sup>1</sup>* 3 (+1), *Bo<sup>2</sup>BdSg* 3, *E<sup>a</sup>LoEr* 2, *MOO<sup>3</sup>P<sup>6</sup>P<sup>9</sup>* 1, *F<sup>1</sup>Bg* 0 (+1), *B<sup>1</sup>O<sup>5</sup>Bo<sup>1</sup>O<sup>4</sup>PiCF<sup>2</sup>F<sup>3</sup>GfP<sup>10</sup>Bl* 0.

#### Structure de la famille italienne

La famille italienne se partage en trois sous-familles (dont la dernière  $\Psi^{1c}$  occupe une position un peu marginale) :

$\Psi^{1a}$  = *V<sup>2</sup>FP<sup>a</sup>*, *V<sup>1</sup>L*, *PgV<sup>6</sup>W*, *DnV* (pour les lignes II 1, 1-86)  
 $\Psi^{1b}$  = *F<sup>5</sup>Ve*, *ViV<sup>3</sup>*  
 $\Psi^{1c}$  = *Bb<sup>1</sup>V<sup>4</sup>V<sup>5</sup>*, *F<sup>4a</sup>P<sup>3</sup>*, *P<sup>5</sup>* (à partir de II 1, vers 310)

La sous-famille  $\Psi^{1a}$ 

Voici les principales variantes qui définissent la sous-famille  $\Psi^{1a}$  (le ms.  $P^a$  n'y apparaît pas, car il s'arrête à la ligne 14) :

21 huius] ipsius  $V^2F$ ,  $V^1L$ ,  $Pg$ ,  $DnV$  22 erit comunissima] *inu. sec.m. (om. pr.m.)*  $V^2$ ,  $F$ ,  $Pg$ ,  $DnV$  59 docet philosophus] philosophus dicit  $V^2F$ ,  $V^1L$ ,  $V$  : dicit philosophus  $Dn$ , *nec non*  $F^{4a}P^3$ ,  $P^5$ ,  $E^1$  97 materiam et formam] formam et materiam  $V^2$ ,  $V^1L$ ,  $PgV^6$  : formam (et materiam *om.*)  $F$  110 hoc quod] quod  $V^2F$ ,  $V^1$ ,  $Pg$ , *nec non*  $Ve^2$  : hoc  $L$  121-122 aliquis in potencia] (in) potencia aliquis  $V^2$ ,  $V^1L$ ,  $PgV^6$ , *nec non*  $P^4$  125 in] *om.*  $V^2$ ,  $V^1L$ ,  $PgV^6$  135 et] *om.*  $V^2F$ ,  $V^1L$ ,  $PgV^6$ , *nec non*  $Lü$ ,  $E^1$  142 id est naturalia] *om.*  $V^2F$ ,  $L$ ,  $PgV^6$  153 per... per] propter... propter  $V^2F$ ,  $V^1$  : propter... (propter<sup>2</sup> *om.*)  $L$  155 quod] ut  $V^2F$ ,  $V^1L$ ,  $PgV^6$  161 ipsum] *om.*  $V^2F$ ,  $V^1L$  163 autem est] *inu.*  $V^2F$ ,  $V^1L$ ,  $Ve$ , *nec non*  $F^{1Bo^2}MDnLü$ ,  $F^{2P^9}E^1$  : autem (est *om.*)  $V^6$  : *om.*  $P^5$  169 ex] in  $V^2F$ ,  $V^1L$  180 quidam dicitur] *inu.*  $V^2F$ ,  $V^1L$ ,  $F^5$ , *nec non*  $M^1$  191 essential] esse  $V^2F$ ,  $V^1L$ , *sec.m.*  $F^5$  203-205 duo — uitam] *hom. om.*  $V^2F$ ,  $PgV^6$ , *nec non*  $Tr$  205 illa] *om.*  $V^2F$ ,  $PgV^6$  220 corpus] *om.*  $V^2F$ ,  $V^1L$  232 corporis] + set  $V^2F$ ,  $PgV^6$  254 aduenirent] adueniunt  $V^2F$ ,  $V^1L$  261 ut] *om.*  $V^2F$ ,  $V^1L$ ,  $PgV^6$  266 substancialis sit] *inu.*  $V^2F$ ,  $L$ ,  $PgV^6W$  286 forma substancialis] substancia uel forma  $V^2F$ ,  $V^1L$  : forma substancia uel  $M$  291-294 et alius — sciencia] *hom. om.*  $V^2F$ ,  $PgV^6$  294 in] ex  $V^2F$ ,  $V^1L$ ,  $PgV^6W$ ,  $F^{4a}$  297 ita] ita et  $V^2FV^1LV^6$ ,  $F^5$  : et ita  $Pg$  311 dicit] dicitur  $V^2FV^1LPgV^6$ ,  $F^5$  314 primus corporis] *inu.*  $V^2F$ ,  $V^1L$ ,  $PgV^6$  331 requirit] recipit (-piat  $F$ )  $V^2F$ ,  $PgV^6$  : respicit  $L$  333 sui] suam  $V^2F$ ,  $V^1L$ ,  $PgV^6W$  340-341 est minor] *inu.*  $V^2F$ ,  $V^1L$ , *nec non*  $O^1$ ,  $Bd$  344 eis] hiis  $V^2F$ ,  $V^1L$ ,  $PgV^6$  352 est] *om.*  $V^2F$ ,  $V^1L$ ,  $PgV^6$ , *nec non*  $P^2$ ,  $Pa$  354 autem] uero  $V^2F$ ,  $V^1L$  361 erit hec] *inu.*  $V^2F$ ,  $V^1L$ ,  $Pg$ , *sec.m. (om. pr.m.)*  $V^6$ ,  $W$  362 organici] *om.*  $V^2F$ ,  $Pg$  (*deest*  $V^6$ ) 377 VIII] septimo  $V^2F$ ,  $V^1L$ ,  $Ve$ , *nec non*  $Gf^1$ , *sec.m.*  $BBo$ ,  $Tr$  387 habet esse] *inu.*  $V^2F$ ,  $L$ ,  $V^6$  391 pars] + corporis  $V^2F$ ,  $PgV^6W$ , *nec non*  $Pa$

Il semble que  $V^2F$  aient gardé à peu près pur le texte de l'archétype de la sous-famille  $\Psi^{1a}$ , tandis que  $V^1L$  et  $PgV^6$  témoignent respectivement de deux efforts de correction différents : ainsi s'explique que s'accorde avec  $V^2F$  tantôt le groupe  $V^1L$  et tantôt le groupe  $PgV^6$ . Le ms.  $W$  pose un problème plus délicat, mais nous verrons bientôt (plus loin, p. 96\*a et 126\*a) qu'il a été corrigé sur la famille  $\Psi^{1c}$  ; ainsi s'explique qu'il ait gardé la variante caractéristique de la ligne 131 (plus haut, p. 92\*a), commune à  $\Psi^{1a}$  et  $\Psi^{1c}$ , alors qu'il a perdu beaucoup des variantes propres de  $\Psi^{1a}$  ; en tout cas sa position ne tardera pas à se clarifier : à partir de II 3, il se rattache nettement au groupe  $PgV^6$  et sera notamment étroitement apparenté au ms.  $V^6$  (jusqu'à ce que le ms.  $V^6$  passe

à la famille parisienne avec le ch. III 8, cf. plus haut, p. 84\* et 88\*b).

Nous compléterons donc le tableau de  $\Psi^{1a}$  en relevant au ch. II 3 quelques leçons caractéristiques du groupe  $PgV^6W$  et de son insertion dans la famille :

3, 16 eadem notiora] *inu.*  $V^2F$ ,  $V^1L$ ,  $PgV^6W$  3, 25 et ideo] et (ideo *om.*)  $V^2F$ ,  $PgW$ ,  $F^5$  : unde  $Vi$  : *deest*  $V^3$  3, 32-34 ex hiis — quo ad nos] *hom. om.*  $V^2F$ ,  $PgV^6W$ ,  $F^5ViV^3$ ,  $Dn$  3, 42 quod est quia] quod quid est quia  $PgV^6$  : quod quid est  $W$ ,  $L$  : quod est quid  $V^4$  : quod est quod  $V^1$  3, 43 diffinitionum] + que sic (*exp.*)  $V^2$  : + que hec  $PgV^6W$  3, 50 intelligenciam] euidenciam  $V^2F$ ,  $V^1L$ ,  $V^6W$  3, 52-54 ortogonia — uocantur] *hom. om.*  $V^2F$ ,  $PgV^6W$ ,  $F^5ViV^3$  3, 70 ut] unde  $V^2F$ ,  $PgV^6$ ,  $F^5VeViV^3$  (dans  $W$ , les lignes 64-95 : « continere — conclusa », sont écrites d'une écriture plus serrée et d'une encre plus noire ; la main ordinaire reprend à la ligne 91 : « angulorum », mais les lignes 91-95 qui suivent et sont ainsi en double sont annulées ; le texte d'autre main est aussi d'une autre tradition ; cf. plus haut, p. 86\*a, pour la ligne 83, et ci-dessous, la variante de la ligne 79) 3, 79 igitur] enim  $V^2F$ ,  $PgV^6$  3, 95 dicens] *om.*  $V^6W$  3, 100-101 hoc exemplum] *inu.*  $V^6W$  3, 101 quod] + hic  $V^6W$ ,  $ViV^3$  3, 103-104 diffinitio — demonstratur] *hom. om.*  $V^2F$ ,  $V^1L$ ,  $PgV^6W$ ,  $F^5ViV^3$ , *nec non*  $PbDnV$  3, 113 forma] + et dicit primus propter instrumenta que, quamuis sint principia operationum uite, non tamen sunt prima sicut anima  $W$  (glose qui met en évidence l'effort de correction dont témoigne  $W$ ) 3, 128 prosequendum] consequendum  $V^2F$ ,  $V^1L$ ,  $PgV^6W$ ,  $F^5VeV^3$  : ostendendum  $Vi$  3, 135 et] *om.*  $V^2F$ ,  $PgV^6W$ ,  $Vi$ ,  $V^8$  3, 142 posuerit] *ante* 141 quinque  $V^6W$  3, 144 secundum] per  $V^2F$ ,  $V^1L$ ,  $PgV^6W$ ,  $ViV^3$  3, 160-162 secundum — principium] *om.*  $V^2F$ ,  $PgV^6W$  3, 168 et dicit] dicens  $V^2F$ ,  $V^1L$ ,  $PgV^6W$  3, 169 predictorum] + modorum  $V^2F$ ,  $V^1$ ,  $PgV^6W$ ,  $ViV^3$  : + numerorum  $L$  3, 171 enim] autem  $V^2F$ ,  $PgV^6W$ ,  $Bb^1$  3, 178 neque] et  $V^2F$ ,  $V^1L$ ,  $Pg$ ,  $F^5VeV^3$ ,  $V^4V^5$  : uel  $V^6W$ ,  $Vi$  3, 183-184 per quod fit augmentum] *om.*  $V^2F$ ,  $PgV^6W$ ,  $V^3$  3, 185 autem] *om.*  $V^2F$ ,  $V^1L$ ,  $V^6W$  3, 205 aliquid] *om.*  $PgV^6W$  3, 209 tamen habent] *inu.*  $PgV^6W$  3, 214 tactus animalibus] *inu.*  $PgV^6W$ ,  $V^3$ ,  $Dn$  3, 234 quod tactus] + potest esse  $V^2$  : + est  $V^6W$ ,  $F^{4a}P^3$  : tactus (quod *om.*)  $F$ ,  $Pg$ ,  $V^3$  3, 238 istis] illis  $PgV^6W$ ,  $V^3$ ,  $P^1V^2$  3, 239-241 uegetatio, quod est in plantis et omnibus uiuentibus, sensitio, quod est in omnibus animalibus, intellectio, quod est in omnibus hominibus] uegetatio, quod est in plantis et omnibus hominibus  $V^2F$ ,  $Pg$  : uegetatio, quod est in plantis et omnibus animalibus et hominibus, sensitio, quantum ad sensum tactus qui solus est in animalibus imperfectis  $V^6W$  (l'ancêtre commun de  $V^6W$  a essayé de suppléer l'omission de  $V^2F$ ,  $Pg$ )

La sous-famille  $\Psi^{1b}$ 

La sous-famille  $\Psi^{1b}$  comprend, au ch. II 1, les mss  $F^5Ve$  et  $ViV^3$ .

Dans la première partie du ch. II 1, le groupe  $\Psi^{1b}$  est très proche de  $\Psi^{1a}$  et n'a guère de leçons propres ; il s'affirme à partir de la ligne 212. Nous donnerons d'abord, pour le début du chapitre, les leçons communes de  $F^5Ve$  et de  $ViV^3$ , puis, à partir de la ligne 212, les leçons du groupe.

Voici d'abord les leçons de  $F^5Ve$  :

22 que utique erit] querit utique *pr.m.*  $F^5$  : que erit utique *sec.m.*  $F^5$ ,  $Ve$  26 id] *om.*  $F^5Ve$ , *nec non*  $\Phi^3$  40 est enim] *inu.*  $F^5Ve$ ,  $Pg$  51 duas] + partes  $F^5Ve$  86 ponitur] *ante* in diffinitione anime  $F^5Ve$ ,  $Bb^1V^4$  98 que] quod  $F^5Ve$ ,  $Fpg$ , *nec non*  $Gf^1Sg$  (*om.*  $V^2P^5Tr$ ) 170-171 non sit in eis] in eis non sit  $F^5Ve$ ,  $Tr$  178 est natum] *inu.*  $F^5Ve$ , *nec non*  $Lü$ ,  $Ba^1P^2$ ,  $M^1Er$  201 necesse] necessarium  $F^5$ , *pr.m.*  $Ve$  : necessarium *sec.m.*  $Ve$

Puis voici les leçons de  $ViV^3$

3 accedit] *praem.* in secundo  $ViV^3$ , in hoc secundo  $P^2$  4 et circa hoc] *sur grattage*  $Vi$  :  $Vnde V^3$  5 primo] + enim  $ViV^3$ ,  $V^6$  5 intentio] sua *praem.* 7 suam intentionem] *inu.* 14 de ueritate inuenienda presumere] de inuenienda presumere ueritate 25 partium aut] parte seu 28 ostendit] dicit 34 eius] *om.*  $ViV^3$ , *nec non*  $B^1$ ,  $O^4Ba$ ,  $PaM^1$ ,  $Er$  91 innuit] inducit  $ViV^3$ ,  $DnV$  121 perpendi] considerari 136 manifeste] *post* 137 substancie 150 forma] *om.* 164 per modum] *om.* 165 solo] solum 200-201 necesse est] *post* 201 composita

Voici enfin les leçons communes du groupe (je note quelques leçons propres de chacun des deux groupes qui restent distincts après 1, 212) :

16 de ipsa anima  $Ve$ ,  $ViV^3$  (*om.*  $F^5$ ), *nec non*  $\Phi^1$  (cf. p. 75\*a),  $\Psi^{1c}$  (cf. ci-contre) : de anima ipsa  $\Phi^{2,3}$ ,  $\Psi^{1a}$  18 est] sit  $F^5$ ,  $ViV^3$ , *nec non*  $Lü$ ,  $Gf$  94 esse] *om.*  $Ve$ ,  $ViV^3$ , *nec non*  $P^1Ve^2$  (dicitur esse *om.*  $Bb^1$ ) 179 etiam] *om.*  $F^5$ ,  $ViV^3$ , *nec non*  $F^4a$ ,  $DnV$ ,  $GfPa$  212-213 secundum quod] sicut  $F^5Ve$ ,  $ViV^3$  225-226 habens uitam intelligitur substancia] habens uitam substancia intelligitur habens uitam intelligitur substancia  $Ve$ , *pr.m.*  $ViV^3$  (les mots sont répétés, avec la première fois une inversion ; la répétition est annulée dans  $ViV^3$ , elle a disparu de  $F^5$ ) : habens uitam intelligitur substancia habens uitam substancia habens uitam etiam intelligitur substancia  $Pg$  (ce texte inintelligible pourrait être le résultat d'une contamination maladroite) 228 comparatur] operatur  $F^5Ve$  276 corpus sit constitutum] corpus constitutum sit  $F^5$ ,  $ViV^3$  : stitutum corpus sit *pr.m.* distitutum sit corpus *sec.m.*  $Ve$  (correction maladroite :  $F^4aP^3$  et  $V^1L$  ont « distinctum ») 292 alius] *om.*  $F^5Ve$ ,  $ViV^3$ ,  $W$  (*hom. om.*  $V^2F$ ,  $PgV^6$ ) 299 non] *om.*  $F^5Ve$  307 etiam *hic*  $Ve$  cum  $V^5$ ,  $\Phi^1$  ( $-Gf^1$ ),  $E^1$  : autem (*a' pro*  $\Phi^2$ )  $F^5$  : etiam *post* est  $ViV^3$  : *om.*  $\Phi^2$ , *cett* 311 quod] *om.*  $F^5Ve$ ,  $ViV^3$  315 Sciendum] + est  $F^5Ve$ ,  $ViV^3$ ,  $V^5$ , *nec non*  $Dn$ ,  $P^9$ ,  $PaM^1$  (*post* autem  $Gf^1$ ) 319 actionem] operationem  $F^5Ve$ ,  $ViV^3$ ,  $Pg$ , *nec non*  $P^1Ve^2$ ,  $E^1O^8Sg$  : operationem (+ et  $V^6$ ) actionem  $V^6$ ,  $O^2$

(la lectio conflata de  $V^6$  donne à penser que dans  $PgV^6$  la présence de « operationem » s'explique par une contamination) 340 ex] in  $F^5Ve$ ,  $ViV^3$ ,  $F^4a$ , *nec non*  $O^1P^8$   $O^2P^4$  356 attrahunt] contrahunt  $ViV^3$  359-360 diffinitionem anime. Et dicit] anime diffinitionem, dicens  $ViV^3$  371 iam] *om.*  $F^5Ve$ ,  $ViV^3$ , *nec non* *primo*  $F^1$ ,  $Ba^1$ ,  $E^a$  390-391 aliquid esse medium] esse medium aliquid  $F^5Ve$  : esse aliquid medium  $ViV^3$ ,  $F^4a$  : aliquid medium esse  $P^1Ve^2$

La sous-famille  $\Psi^{1c}$

La sous-famille  $\Psi^{1c}$  se compose de deux groupes :  $Bb^1V^4V^5$  et  $F^4aP^3$ ,  $P^5$  ; cependant son unité semble assurée par un certain nombre de leçons communes :

4 propriam opinionem] *inu.*  $Bb^1V^4V^5$ ,  $F^4aP^3$ , *nec non*  $O^1O^2P^4$ ,  $P^5Pa$  16 de ipsa anima  $Bb^1V^4V^5$ ,  $F^4aP^3$ , *cum*  $\Psi^{1b}$  (*om.*  $F^5$ ),  $\Phi^1$  (cf. p. 75\*a) : de ipsa (anima *om.*)  $P^5$  : de anima ipsa  $\Psi^{1a}$ ,  $\Phi^{2,3}$  31 proposuerat] posuerat  $Bb^1V^4V^5$ ,  $F^4aP^3$ , *nec non*  $Dn$  40 Sciendum est enim] Ad intelligentiam (-lectum ? $F^4aP^3$ ) autem (*om.*  $F^4aP^3$ ) huius sciendum est  $Bb^1V^4V^5$ ,  $F^4aP^3$ , *nec non*  $W$ , *sec.m.*  $Sg$  82-83 materia siue subiectum eius] subiectum eius siue materia  $Bb^1$ ,  $P^3$  : 81-83  $Vnde$  — subiectum eius *om.*  $V^4$ ,  $F^4a$  (l'omission semble supposer dans le modèle la leçon de  $Bb^1P^3$ , qui donne lieu à un homéotéleute) 158 set] + etiam  $Bb^1V^4V^5$ ,  $F^4aP^3$  *nec non*  $W$ ,  $Lü$ ,  $BdP^{10}T$  : + et  $M^1$  173 alimentum et augmentum] augmentum et alimentum  $V^4V^5$ ,  $F^4aP^3$ , *nec non*  $F^1$ ,  $Lü$   $P^1Ve^2$ ,  $Ba^1Gf^1P^2$ ,  $O^1P^8O^2P^4$ ,  $P^bDnV$ ,  $P^5$ ,  $PiE^1$ ,  $O$  : augmentum et decrementum et alimentum  $Bb^1$ ,  $V^6$  245 puta] *om.*  $Bb^1V^4$ ,  $F^4aP^3$ , *nec non*  $ViV^3$ ,  $E^1$  258 quod] hoc autem  $Bb^1V^4V^5$ ,  $P^3$  : hoc enim  $F^4a$  280 set] et  $Bb^1V^4V^5$ ,  $F^4aP^3$ , *nec non*  $V^1$ ,  $Ve$  : *om.*  $V^2F$  284 in mortuo] in homine *pr.m.*  $Bb^1$ ,  $V^4$  : in homine mortuo *sec.m.*  $Bb^1$ ,  $V^5$ ,  $F^4aP^3$  : in homine uiuente et in mortuo  $Ve$  290 uenatur] uerificat  $Bb^1$ ,  $F^4aP^3$  : uenatur ad  $Ve$  298 set] et  $Bb^1$ ,  $F^4aP^3$ , *nec non*  $F$ ,  $P^1Ve$  320 Tale... quodcunque] Talis... quodcunque  $Bb^1V^4V^5$  : Talis... quicunque  $F^4aP^3$ ,  $P^5$  332 uero] autem  $Bb^1V^4V^5$ ,  $F^4aP^3$ ,  $P^5$  344 consimiles] + sicut (sunt  $P^5Pa$ ) scilicet dicuntur simplicia (-ciora  $V^5$ ) ea que sunt homogenea in comparatione ad ea que sunt diuersarum partium  $Bb^1V^4V^5$ ,  $F^4aP^3$ ,  $P^5Pa$ , *nec non*  $W$ ,  $Lg$ , *sec.m.*  $Ve^2B^1$  (*pro* sicut scil. dicuntur *hab.* dicuntur enim  $B^1$ ) 344 est in eis] est in partibus plantarum  $Bb^1V^4V^5$ ,  $F^4aP^3$ ,  $W$  : in partibus plantarum est  $P^5$  366  $Vnde$  non] non ( $Vnde$  *om.*)  $Bb^1V^4$ ,  $F^4aP^3$ , *pr.m.*  $P^5$ , *nec non*  $Bo^2Lü$ ,  $M^1$  (il semble que la seconde main de  $P^5$  ait ajouté  $Vñ$  dans le léger blanc que  $P^5$  laisse ordinairement avant le lemme, peut-être aussi en abrégant en  $Vñ$  le « non » d'abord écrit plus pleinement : on a ainsi  $Vñ$   $Vñ$  =  $Vnde$  non, au lieu de «  $Vñ$  ») 371 set] et  $Bb^1V^4$ ,  $F^4aP^3$ ,  $P^5$  373 sit] est  $V^4V^5$ ,  $F^4aP^3$ , *nec non*  $PgV^6W$  373 quod] quare  $Bb^1V^4$ ,  $F^4aP^3$  : quia  $DnV$ ,  $Bo$  : *om.*  $F^5$ ,  $P^{10}$

Nous voyons ici se confirmer (cf. plus haut, p. 93\*b) le changement de famille de  $P^5$  : dans les lignes 1-298, il n'a que deux leçons de  $\Psi^{1c}$  sur 13 (à la ligne 16 il est à part), dans les lignes 320-373 il en a 6 sur 8.

Le ms. *Pa* continue à être contaminé sinon par *P*<sup>5</sup> lui-même, au moins par un texte très proche (cf. plus haut, p. 61\*-62\*). Enfin, le ms. *W* est certainement contaminé par  $\Psi^{1c}$  : si à la ligne 371 sa propre famille lit avec  $\Psi^{1c}$  et si à la ligne 158 il peut s'agir d'une coïncidence, les leçons typiques des lignes 40 et 344 (les deux) ne peuvent être que des emprunts.

Le sous-groupe de  $\Psi^{1c}$ , *Bb*<sup>1</sup>*V*<sup>4</sup>*V*<sup>5</sup>, se définit surtout par son opposition au groupe *F*<sup>4a</sup>*P*<sup>3</sup>, *P*<sup>5</sup> ; il comporte pourtant quelques leçons communes (*V*<sup>5</sup> est souvent corrigé) :

17-18 a principio] a primo *V*<sup>4</sup> : primo *V*<sup>5</sup> 29 principio] primo *V*<sup>2</sup>*F**V*<sup>3</sup>*V*<sup>3</sup> *ViV*<sup>3</sup>, *obs.* non nulli : primo libro *V*<sup>4</sup>*V*<sup>5</sup> 217 scilicet compositum] compositum scilicet *Bb*<sup>1</sup>*V*<sup>4</sup> : scilicet compositum scilicet *V*<sup>5</sup> 261 puta] *om.* *Bb*<sup>1</sup>*V*<sup>4</sup>*V*<sup>5</sup> 281 imperfectius] imperfectionis *Bb*<sup>1</sup>*V*<sup>4</sup> 323-324 et dicit] addit *Bb*<sup>1</sup>*V*<sup>4</sup>*V*<sup>5</sup>, *sec. m.* *Sg* 374 oportet querere] *om.* *Bb*<sup>1</sup>*V*<sup>4</sup> 381 cum] *om.* *Bb*<sup>1</sup>*V*<sup>4</sup> 382 de] *om.* *Bb*<sup>1</sup>*V*<sup>4</sup>*V*<sup>5</sup>

Le sous-groupe *F*<sup>4a</sup>*P*<sup>3</sup> est beaucoup mieux défini, car ses leçons propres sont nombreuses ; à la fin du chapitre, le ms. *P*<sup>5</sup> s'apparente à ce groupe, mais de façon lointaine :

16 determinandum sit] *inu.* 16 aut] an *F*<sup>4a</sup>*P*<sup>3</sup>, *ViV*<sup>3</sup>, *nec non LüGf*<sup>1</sup>*O*<sup>2</sup>*P*<sup>3</sup>, *P*<sup>10</sup>, *Bo* 17 eius] anime *F*<sup>4a</sup>*P*<sup>3</sup> : *om.* *F* 29 principio] + libri 36 quasi] *om.* *F*<sup>4a</sup>*P*<sup>3</sup>, *DnVW* 43 nubibus] nube *F*<sup>4a</sup>*P*<sup>3</sup> : nube aut in nubibus *P*<sup>2</sup> 49 principium] demonstrationis *praem.* 52 primam anime] *inu.* *F*<sup>4a</sup>*P*<sup>3</sup>, *O* 60 hec est differencia] differencia est 66-67 scilicet subiectum] *om.* 69 curuitas nasi] *inu.* *F*<sup>4a</sup>*P*<sup>3</sup>, *V*<sup>6</sup>*W*, *Lg*, *Pa*, *Tr* 71 quid] quoddam *F*<sup>4a</sup>*P*<sup>3</sup> : quiddam *Pa* 74 quid] quoddam 80 subiectum eius] *inu.* 98 hoc] *om.* 138 eo quod] ex *praem.* 143 non] uero non *F*<sup>4a</sup>*P*<sup>3</sup>, *sec. m.* *O*<sup>4</sup> (*om. pr. m.* *O*<sup>4</sup>) 165-167 quod aliquid — ex hoc] *post* 168 potest *tr.* *F*<sup>4a</sup>*P*<sup>3</sup> 181 tantum principio] *inu.* *F*<sup>4a</sup>*P*<sup>3</sup>, *V*<sup>1</sup>*PgF*<sup>5</sup>, *Gf*<sup>1</sup>, *O*<sup>1</sup>*P*<sup>8</sup>*O*<sup>2</sup>*P*<sup>4</sup> 195 hanc] + particulam 196 autem] *om.* 235 sicut potencia] *om.* 251 scilicet (vt *V*<sup>8</sup>) materie prime (potencie *V*<sup>2</sup>*P*<sup>5</sup>)] materie *F*<sup>4a</sup>*P*<sup>3</sup>, *Ve* : *om.* *V*<sup>4</sup> 276 constitutum] distinctum *F*<sup>4a</sup>*P*<sup>3</sup>, *V*<sup>1</sup>*L* 277 eum] illud *F*<sup>4a</sup>*P*<sup>3</sup>, *P*<sup>5</sup>, *Tr* 278 ipsum esse] *om.* 298 habitui] + et 300 animales] animalis et *F*<sup>4a</sup>*P*<sup>3</sup> : animalis *V*<sup>3</sup>, *Lg*, *E*<sup>1</sup>, *sec. m.* *Gf* : al'ies *V*<sup>2</sup>, *Bb*<sup>1</sup> 305-307 est enim — potencia] *hom.* *om.* 309 est prior] *inu.* *F*<sup>4a</sup>*P*<sup>3</sup>, *P*<sup>5</sup>, *V*<sup>6</sup>, *LüP*<sup>2</sup>*O*<sup>2</sup> 316 esse] *om.* *F*<sup>4a</sup>*P*<sup>3</sup>, *V*<sup>6</sup>, *E*<sup>3</sup>*Sg* 322 actus] + primus *F*<sup>4a</sup>*P*<sup>3</sup>, *sec. m.* *Vi* 323 in potencia] + uult ostendere (dicere *V*) cuiusmodi sit illud corpus (corpus illud *WBl* : istud c. *P*<sup>3</sup>*P*<sup>5</sup>*Ba*<sup>1</sup>*P*<sup>2</sup>*Gf* : hoc c. *Dn*) habens uitam in potencia *F*<sup>4a</sup>*P*<sup>3</sup>, *P*<sup>5</sup>*Pa*, *W*, *V*<sup>1</sup>*L*, *P*<sup>1</sup>, *Ba*<sup>1</sup>*P*<sup>2</sup>, *P*<sup>5</sup>*DnV*, *Gf*, *mg. sec. m.* *CEP*<sup>6</sup>*Bl* 327 uitam] *om.* 342 etiam plantarum partes] etiam uel in partibus plantarum partes *F*<sup>4a</sup>*P*<sup>3</sup> : in plantarum partibus *V*<sup>1</sup>*L* : plantarum (etiam *et* partes *om.*) *P*<sup>5</sup> (la glose « uel in partibus » a été maladroitement insérée dans *F*<sup>4a</sup>*P*<sup>3</sup> ; *V*<sup>1</sup>*L* ont effectué correctement la correction proposée par la glose ; *P*<sup>5</sup> a supprimé les mots du texte,

mais oublié de les remplacer par la correction...) 358 Deinde — etc.] *om.* 368 dubitatum] dubitatio 371-372 iam locum] *inu.* *F*<sup>4a</sup>*P*<sup>3</sup>, *P*<sup>5</sup> : iam *om.*  $\Psi^{1b}$ , *F*<sup>1</sup>*Ba*<sup>1</sup>, *E*<sup>3</sup> 373 forma] actus 383 ens] actu 384 ens] *om.* *F*<sup>4a</sup>*P*<sup>3</sup>, *FV*<sup>1</sup>*L*, *Ba*<sup>1</sup>*Gf*<sup>1</sup>*P*<sup>2</sup>

L'essai de correction de la ligne 323-324 illustre bien la distinction des deux sous-groupes de  $\Psi^{1c}$ . Le texte courant semble à première vue un peu heurté : « Et quia dixerat quod anima est actus corporis phisici habentis uitam in potencia, et dicit quod tale est omne corpus organicum ». La correction la plus répandue consiste à supprimer « et » devant « dicit », comme le font *Bo*<sup>2</sup>*Ve*<sup>2</sup>, *O*<sup>3</sup>*Ve*<sup>1</sup>*BdM*<sup>1</sup>, *TrEr*, *V*<sup>2</sup>*F*, *V*<sup>6</sup> ; on peut aussi le remplacer par « etiam » (*Ed*<sup>1</sup>), ou « ideo » (*P*<sup>9</sup>) : rien de tout cela n'est bien satisfaisant. La correction de la première branche de  $\Psi^{1c}$ , *Bb*<sup>1</sup>*V*<sup>4</sup>*V*<sup>5</sup>, adoptée aussi par la deuxième main de *Vi* et de *Sg*, est plus subtile : au lieu de : « et dicit », on lit : « et addit » (+etiam *Bb*<sup>1</sup>). Mais le réviseur de la deuxième branche de  $\Psi^{1c}$ , *F*<sup>4a</sup>*P*<sup>3</sup>*P*<sup>5</sup>, semble avoir vu juste en explicitant la pensée, laissée sous-entendue par saint Thomas, qui justifie le : « et dicit » du texte : « uult ostendere cuiusmodi sit illud corpus habens uitam in potencia » ; « et dicit » s'enchaîne alors naturellement (ce qui ne veut pas dire qu'il faille insérer ces mots dans le texte : on doit reconnaître à saint Thomas le droit de se montrer elliptique).

#### Livre II, ch. 4-5

La famille italienne subit au ch. II 4 plusieurs modifications qui affectent la composition de chacun de ses groupes. Le fragment *V*<sup>8</sup>, à partir de la ligne 134, s'ajoute au groupe *PgV*<sup>6</sup>*W* et se rapproche particulièrement de *W*. Les mss *Vi* et *V*<sup>3</sup>, bien qu'ils conservent plusieurs leçons communes (notamment aux lignes 105, 215 et 228), se séparent souvent, *V*<sup>3</sup> se rattachant à  $\Psi^{1a}$  et *Vi* à  $\Psi^{1bc}$  : l'un d'eux a été corrigé. Le ms. *V*<sup>5</sup> se sépare souvent du groupe *Bb*<sup>1</sup>*V*<sup>4</sup> sans prendre une position nette. Le ms. *P*<sup>5</sup>, bien que contaminé, semble passer à la famille parisienne jusqu'à la fin de II 5. Enfin  $\Psi^{1b}$  et  $\Psi^{1c}$  se distinguent à peine. On obtient ainsi la structure :

$$\Psi^{1a} = V^2F, V^1L \text{ (jusqu'à 5, 21), } PgV^6W, V^8 \text{ (de 4, 134 à 5, 8), (V}^3\text{)}$$

$$\Psi^{1bc} = (Vi), F^5Ve, (V^5), Bb^1V^4, F^4aP^3$$

Voici d'abord les leçons qui sont de nature à établir la nouvelle composition de  $\Psi^{1a}$  :

20 loco] + id est (et *ViV*<sup>3</sup>) subiecto *V*<sup>2</sup>*F*, *V*<sup>1</sup>*L*, *PgV*<sup>6</sup>*W*, *ViV*<sup>3</sup>, *P*<sup>5</sup>*Pa* 38 plantis] + ibi : Sicut enim in plantis, dicens *V*<sup>2</sup>*F*, *V*<sup>1</sup>*L*, *PgV*<sup>6</sup>*W*, *ViV*<sup>3</sup>, *mg. Dn* (dicens *tantum hab.* *P*<sup>5</sup>*Pa*) 41 uel] et *V*<sup>2</sup>*F*, *V*<sup>1</sup>*L*, *PgV*<sup>6</sup>*W*, *nec non P*<sup>1</sup>

$V^2$ ,  $P^2$ ,  $O^1O^2P^4$ ,  $E^1$ ,  $O^3TM^1$ ,  $\Phi^3$  56-57 Et eadem ratione] eadem  $PgV^6W$  58 magnam diuersitatem] *inu.*  $V^2F$ ,  $V^1L$ ,  $P^5Pa$  65 etiam habet] *inu.*  $V^2F$ ,  $L$ ,  $V^6W$ ,  $V^3$  (etiam *om.*  $V^1$ ,  $Pg$ ) 70 si] etiam *praem.*  $V^2F$ ,  $V^1L$  71 quod] ut  $V^2F$ ,  $V^1L$ ,  $PgV^6W$  86-87 in naribus] in naso uel in (*om.*  $V^1L$ ) naribus  $V^2F$ ,  $V^1L$  92 fantasie] *ante* a quibusdam  $V^2F$ ,  $V^1L$ ,  $PgV^6W$ ,  $V^3$  93 est] *om.*  $V^2F$ ,  $V^1L$ ,  $PgV^6W$ ,  $V^3$  94-95 in animalibus uero (autem  $V^5$ ) perfectis] in perfectis autem  $V^2F$ ,  $V^1L$  (*deest*  $V^3$ ) 112 alterum] aliud  $V^2F$ ,  $V^1L$ ,  $V^6W$ : aliquid  $Pg$  113-116 id est — anime] *hom. om.*  $V^2F$ ,  $PgV^6W$  124-125 rationem speciei] *inu.*  $V^2F$ ,  $V^1L$ ,  $PgV^6W$ ,  $V^3$  (*pro* speciei *hab.* speciem  $F^5Pa$ , specie  $V^1$ ) 127 si] sicut  $V^2F$ ,  $V^1L$ ,  $F^5$  128 similiter est] sic  $V^2F$ ,  $V^1L$  134 solum] *om.*  $V^2F$ ,  $V^1L$ ,  $PgV^6W$  137 illa animal] *inu.*  $V^2F$ ,  $V^1L$  143-144 habent quosdam sensus set non omnes ut] quosdam et non omnes sicut  $V^2F$ ,  $V^1L$ ,  $PgV^6W$ ,  $V^3$ ,  $F^5Ve$ ,  $V^5$ ,  $Bb^1V^4$ ,  $F^4aP^3$  148 ostenderit] —derit  $F$ : —dit  $V^6W$ ,  $P^5Pa$  151 quod] *praem.* crederet aliquis  $V^2$ ,  $WV^8$ ,  $DnV$ : posset credi  $V^6$ : ne crederetur  $V^4$ : posset aliquis putare  $P^5Pa$ : *om.*  $Ve$ ,  $Bb^1F^4aP^3$  156-157 primum uiuendi principium] principium primum uiuendi  $V^2F$ ,  $V^1L$ ,  $V^3$ ,  $Bb^1$ : primum (*om.*  $Pa$ ) principium uiuendi  $PgV^6W$ ,  $ViV^3$ ,  $F^5Ve$ ,  $V^4F^4aP^3$ ,  $P^5Pa$  160 demonstrata] determinata  $V^6W$  160 ulterius] *om.*  $V^6W$ ,  $V^3$ ,  $F^5$  166 primum] quasi primum  $W$ : quasi principium  $V^8$  168 est] *ante* 112 posita  $V^2F$ : *post* posita  $V^6W$ ,  $V^3$  172 est] *post* quedam diffinitio  $V^6W$  173 autem] *om.*  $V^6W$ ,  $P^5Pa$  177 sicut] ut  $PgV^6W$  180 aliqua] *om.*  $PgV^6W$  192 natum] aptum natum  $V^2F$ ,  $V^1L$ ,  $PgV^6W$ ,  $ViV^3$ ,  $F^5Ve$ ,  $V^5$ ,  $Bb^1V^4$ ,  $F^4aP^3$ , *nec non*  $P^5Pa$ ,  $Ba^1Gf^1P^2$ ,  $Bg$ : aptum (natum *om.*)  $Bd$  202 propter hoc principium] *om.*  $V^2F$ ,  $L$ ,  $PgV^6W$ ,  $ViV^3$ ,  $F^5Ve$ ,  $Bb^1V^4F^4aP^3$  (omission plus longue  $V^5$ ) 204 sanitate] *om.*  $V^2F$ ,  $PgV^6W$  205 est] dicitur esse  $WV^8$  207 in quantum] + corpus  $V^6W$ ,  $V^5$  207 similiter] *om.*  $V^2F$ ,  $V^1L$ ,  $PgV^6W$ ,  $ViV^3$ ,  $F^5Ve$ ,  $V^5$ ,  $Bb^1V^4$ ,  $F^4aP^3$  223 predicte] dicte  $V^2F$ ,  $V^1L$ ,  $PgV^6W$ ,  $ViV^3$ ,  $F^5Ve$ ,  $V^5$ ,  $Bb^1V^4$ ,  $F^4aP^3$ , *nec non*  $P^8$ ,  $\Phi^3$  225-226 materia et (*om.*  $P^5Pa$ ,  $Bo^2LgP^10Bo$ : et de  $Ve^1$ ) forma] forma materia  $V^2F$ ,  $V^1L$ ,  $PgV^6W$ ,  $ViV^3$ ,  $V^5$ ,  $Bb^1V^4$ ,  $F^4aP^3$ ,  $DnV$ : forma et materia  $F^5Ve$ ,  $Pb$ ,  $P^1Ve^2$ ,  $Ba^1Gf^1P^2$  (et de  $P^2$ ) 231 sequatur] consequatur (-quitur  $W$ )  $WV^8$ ,  $Vi$  233 nunc dictum est] dictum est nunc  $V^2F$ ,  $V^1$ ,  $PgV^6W$ ,  $ViV^3$ ,  $F^5$ ,  $V^5$ ,  $Bb^1V^4$ ,  $F^4aP^3$ , *nec non*  $Lü$ ,  $P^5Pa$ , *sec.m.* (*om. pr.m.*)  $F^3$ : dictum est (nunc *om.*)  $L$ ,  $Ve$ ,  $DnV$ ,  $Ea$  249-250 priores — quo] *hom. om.*  $V^2F$ ,  $PgV^6W$  (*suppl. mg.*  $V^2FV^6W$ ) 249 loquebantur] locuti sunt *mg. W*,  $V^8$  (*cf. adu. sup.*) 255 natus] aptus natus  $V^2F$ ,  $PgV^6$ : *om.*  $ViV^8$ ,  $F^5Ve$ : aptus natus *suppl. sec.m.*  $Vi$ ,  $F^5$  256 et determinata] *post* materia  $ViV^8$ ,  $V^8$  5, 3 de partibus eius] partes eius uel *praem.*  $V^2F$ ,  $V^1L$ ,  $PgV^6W$ ,  $ViV^3$ ,  $F^5Ve$ ,  $V^4P^3$ : partes eius (uel de partibus eius *om.*)  $Bb^1F^4a$  5, 4 aliter] *post* partes  $V^2F$ ,  $L$ ,  $PgV^6W$ ,  $ViV^3$ ,  $F^5Ve$ ,  $V^5$ ,  $Bb^1V^4$ ,  $F^4aP^3$ : *om.*  $V^1$

Nous allons maintenant donner les leçons qui définissent  $\Psi^{1bc}$ :

7 duas] *om.*  $F^5Ve$ ,  $Bb^1V^4$ : *ante* questiones  $Pg$ ,  $ViV^3$ ,

*sec.m.*  $F^5$  27 animalium] animalibus  $F^5Ve$ ,  $V^5$ ,  $Bb^1V^4$  (*desunt*  $V^2FV^1LV^1F^4aP^3P^5$ ) 35 dubitatio] dubium  $F^5Ve$ ,  $V^5$ ,  $Bb^1V^4$ ,  $F^4aP^3$  36 ad] + hoc  $Vi$ ,  $F^5Ve$ ,  $Bb^1V^4$ ,  $F^4aP^3$  43 quod] + quidem  $Vi$ ,  $F^5Ve$ ,  $V^5$ ,  $Bb^1V^4$ ,  $F^4aP^3$  44 unaquaque] una  $F^5Ve$ ,  $Bb^1V^4$  52 diuersas] duas  $F^5Ve$ ,  $Bb^1V^4$  53 patet] *om.*  $F^5Ve$ ,  $Bb^1V^4$  53-54 corporibus mineralibus (numeralibus uel *obsc. multi*)] aliis corporibus  $V^5$ : his similia  $Ve$ : huiusmodi  $Vi$ ,  $F^5$ ,  $Bb^1V^4$ : corporibus mineralibus et huiusmodi  $F^4aP^3$  56-57 et eadem ratione  $F^5Ve$ ,  $V^5$ ,  $P^5$ , *cett*: eadem  $PgV^6W$ : et eandem rationem  $F^4aP^3$ ,  $Pa$ : et eandem considerationem  $V^4$ : et eam demonstrationem  $Bb^1$  57 quia (quod] *praem.* oportet (*om.*  $Bb^1$ ) considerare in plantis  $Vi$ ,  $F^5Ve$ ,  $V^5$ ,  $Bb^1V^4$ ,  $F^4aP^3$ , *nec non*  $P^5Pa$ ,  $Lg$ : *praem.* Sic videmus accidere in animalibus plantarum  $W$  60 aliqua] qualibet  $Vi$ ,  $F^5Ve$ ,  $V^5$ ,  $Bb^1V^4$ ,  $F^4aP^3$ ,  $P^5Pa$  67 motiuum] + secundum locum  $Vi$ ,  $Bb^1V^4$ ,  $F^4aP^3$  67 principium] *om.*  $F^5Ve$  74 est enim] *inu.*  $F^5Ve$  74 sensibile perceptum] *inu.*  $F^5Ve$  (preceptum  $FV^1PgBb^1$ : per preceptum *primo*  $F^5$ ) 74 est] sit  $V^3$ ,  $F^5Ve$  79 etiam habeat] *inu.*  $F^5Ve$ ,  $Bb^1V^4$ ,  $F^4aP^3$  80-81 sensituum appetituum] *inu.*  $F$ ,  $F^5Ve$  84 particularibus] partibus  $F^5Ve$  93 inuenitur] *om.*  $F^5Ve$  96 aliquod] *om.*  $F^5Ve$  101 manifestauit] manifestum est  $PgW$ ,  $V^5$ : patet  $Vi$ : ostendit  $F^5Ve$ ,  $V^4$ ,  $F^4aP^3$ : *om.*  $Bb^1$  105 anime] + circa hoc  $ViV^8$ ,  $Ed^{5ss}$  109 utrum] quod  $F^5Ve$  116 quod] *om.*  $F^5Ve$ ,  $Bb^1V^4$  129 predictis] omnibus  $F^5Ve$ , *sec.m.*  $V^4$  137 denominatur] —nabitur  $Vi$ ,  $F^5Ve$ ,  $Bb^1V^4$ ,  $F^4aP^3$ : —nari debet  $P^5Pa$  169-170 phisici corporis] *inu.*  $Vi$ ,  $F^5Ve$ ,  $V^5$ ,  $Bb^1V^4$ ,  $F^4aP^3$ ,  $P^5Pa$  170 potencia] *om.*  $F^5Ve$ ,  $V^4$  (*pro* potencia uitam habentis *hab.* etc.  $P^5Pa$ ) 179 aliud] alterum  $Pg$ ,  $ViV^3$ ,  $F^5Ve$ ,  $Bb^1$  183 quasi] sicut  $ViV^8$ ,  $F^5Ve$ ,  $V^5$ ,  $Bb^1V^4$ ,  $F^4aP^3$  183 et] *om.*  $F^5Ve$  183 quasi] sicut  $ViV^3$ ,  $F^5Ve$ ,  $V^5$ ,  $F^4aP^3$  193 consequendum] quendam  $F$ : considerandum  $Pg$ : conferendum  $V^3$ , *pr.m.*  $F^5$ ,  $Ve$ ,  $V^5$ ,  $Bb^1$ : conferendum uel consequendum  $P^3$ : consequendum uel conu'dum (?)  $F^4a$ : prosequendum  $V^4$  197 primum] principium  $WV^8$ , *pr.m.*  $Vi$ ,  $V^3$ ,  $F^5Ve$  215 usque huc] hucusque  $ViV^8$ ,  $F^5$ ,  $Ed^{4ss}$  221 magis sequi] *inu.*  $ViV^8$ ,  $V^5$  228 ex utrisque] *praem.* compositum  $ViV^8$ ,  $Bb^1$ ,  $Ed^{5ss}$  230 est] *om.*  $F^5Ve$  234 <relinquitur> *suppl.* (*om. uel aliter suppl. cett*) patet  $V^8$ ,  $Bb^1V^4$ ,  $F^4aP^3$  238 premissis] predictis  $ViV^8$ ,  $F^5Ve$ ,  $V^5$ ,  $P^5Pa$  249 unione] de *praem.*  $Vi$ ,  $V^5$ ,  $Bb^1$ ,  $F^4aP^3$  255 natus] aptus natus  $V^2F$ ,  $PgW$ , *sec.m.*  $ViF^5$ : *om.*  $ViV^8$ ,  $F^5Ve$  259 habentis — uiuentis] *hom. om.*  $F^5Ve$

*Le passage de  $V^1L$  à la famille parisienne en II 5, 21*

Un précédent relevé (p. 96\*b-97\*a) nous a montré l'appartenance très nette du groupe  $V^1L$  à la sous-famille  $\Psi^{1a}$  au ch. II 4 (nous avons même poussé jusqu'à II 5, 4). A partir de la ligne 21 du ch. II 5, le groupe  $V^1L$  abandonne  $\Psi^{1a}$  pour passer à la famille parisienne; certes le groupe dans son ensemble (et chacun des mss  $V^1$  et  $L$  pour son propre compte à l'occasion) sera toujours très contaminé, mais enfin

il ne s'en rattacherait pas moins à l'exemplar parisien, et même à sa deuxième série  $\Phi^2$  (cf. p. 76\*).

Nous noterons brièvement quelques leçons qui illustrent ce changement (nous relèverons les accords de  $V^2F$  : certes, ces deux mss ont toujours eu leurs accords propres, mais jusque-là ils étaient souvent accompagnés par  $V^1L$ , ce qui désormais sera l'exception, par exemple ici à la ligne 88) :

6 partes] + eius  $V^2F$ ,  $V^1L$ ,  $\mathcal{W}$  6 potestates] potentes  $V^2F$ ,  $V^1L$ ,  $V^6\mathcal{W}$ ,  $F^5$  13 Prima autem pars] Pars autem prima  $V^2F$ ,  $V^1L$ ,  $PgV^6\mathcal{W}$ ,  $E^a$   
 21 quoniam eodem  $V^1L$  cum  $\Phi$  : om.  $\Psi$  (quoniam *suppl.*  $V^1$ ) 27 harum  $V^2F$ ,  $PgV^6$  : *obs.*  $\mathcal{W}$  32 sunt quinque] *inu.*  $V^2F$ ,  $V^6$ ,  $V^5$ ,  $P^5Pa$  50 unicuique  $V^1$  cum  $\Phi$  : + rei  $L$  cum  $\Psi$  (- $Bb^1$ ) 60 autem] *om.*  $V^2F$ , *pr.m.*  $V^1$   
 69 superioribus inmaterialibus] *inu.*  $V^2F$  71 inmaterialia] materiale  $V^2F$ ,  $F^5$  74 habent] habet  $V^2F$ ,  $PgV^6\mathcal{W}$  82 est] *post* 83 quodam modo  $V^2F$  83 igitur  $V^1L$  cum  $\Phi$ ,  $V^3$  : autem  $\Psi$  (uero  $V^2$ , *om.*  $F$ ,  $V^1$ ),  $Lg$  : enim  $P^1$  86 etiam  $V^1L$  cum  $\Phi$  : *om.*  $\Psi$ ,  $LüV^6$   
 88 conseruandum] + esse  $V^2F$ ,  $V^1L$  89 fit] est  $V^2F$  : *om.*  $PgV^6\mathcal{W}$  89-90 modum et nobiliorem *tr.*  $V^2F$   
 93-94 quod — intrinseco] *hom. om.*  $V^2$ ,  $PgV^6\mathcal{W}$ ,  $V^1V^3$ ,  $F^5Ve$ ,  $Bb^1V^4$ , *nec non*  $P^bLgBl$  (*deest*  $P^b$ ) 95 quod operentur tanquam] que quidem operantur  $V^2F$  : quod operentur  $V^1V^5$  102 scilicet] *om.*  $V^2F$ ,  $\mathcal{W}$  111 ignis] *om.*  $V^2F$ ,  $PgV^6\mathcal{W}$ ,  $V^1V^3$ ,  $Bb^1$  (109-112 secundum — sursum *hom. om.*  $F^5Ve$ ,  $V^4$ , *pr.m.*  $P^5$ ) 111 leuis] locus  $V^2F$ ,  $Pg$  116-117 appetitus naturalis] *inu.*  $V^2F$ ,  $Pg\mathcal{W}$ ,  $V^1V^3$ ,  $F^5Ve$ ,  $Bb^1$ ,  $F^4aP^3$  (*deest*  $V^6$ ) 123-124 intendens... distinxit] intendit... et ideo distinxit  $V^2F$  125-126 gradus... operationes... quas] gradum... operationem... quam  $V^2F$  140 quod] hoc  $V^6$ ,  $F^5Ve$ ,  $Lg$ ,  $V^1L$  140 Aristotiles] Philosophus  $V^1L$  cum  $\Phi$  :  $F^5VeV^5$ ,  $Bb^1V^4$ ,  $F^4aP^3$  143 tantum  $V^1L$  cum  $\Phi$  : *om.*  $\Psi$  156 que  $V^2F$ ,  $PgV^6\mathcal{W}$ ,  $V^1$ ,  $F^5V^5$ ,  $V^4$ ,  $Gf^1$ ,  $BdE^aBo$ ,  $P^5Pa$  : quod  $V^1L$  cum *ceit* 164-165 interiorum — apprehensionem  $V^1$  cum  $\Psi$  : *om.*  $L$  cum  $\Phi$  (*cf. plus haut*, p. 86\*a) 167 sit] + ibi  $V^2F$ ,  $PgV^6\mathcal{W}$ ,  $F^5VeV^5$ ,  $Bb^1V^4$ ,  $F^4aP^3$ , *mg.*  $Sg$

#### Livre II, ch. 6-8

Le ms.  $P^5$ , qui avait abandonné la famille italienne au ch. II 4, lui revient au cours du ch. 6 ; par ailleurs, le groupe  $F^5VeV^5$  se confirme, bien que son unité avec  $V^1V^3$  ne soit pas nette : les deux groupes semblent avoir été corrigés sur la famille parisienne. La structure de la famille italienne s'établit donc comme suit :

$\Psi^{1a} = V^2F, PgV^6\mathcal{W}$   
 $\Psi^{1b} = V^1V^3, F^5VeV^5$   
 $\Psi^{1c} = Bb^1V^4, F^4aP^3, P^5$

Voici les principales variantes qui illustrent la composition de  $\Psi^{1b}$  et de  $\Psi^{1c}$  au ch. II 6 :

8 secundo] in secunda  $V^1V^3$  22 Secundo] + autem  $V^2F$ ,  $V^6\mathcal{W}$ ,  $V^1V^3$  25 species] partes  $V^2F$ ,  $F^5Ve$ , *sec.*

*m.*  $V^4$  26-27 partes anime] *post* 27 se habent  $V^2F$ ,  $PgV^6\mathcal{W}$ ,  $V^1V^3$ ,  $F^5VeV^5$ ,  $Bb^1V^4$ ,  $F^4aP^3$  31 est] *om.*  $F^5VeV^5$ ,  $Bb^1V^4$  32-33 opera... ordinantur] operatio... ordinatur  $Bb^1V^4$ ,  $F^4aP^3$  39-40 sensum odoratus] sensum odoratum  $V^2F$  : odoratum (sensum *om.*)  $V^6$ ,  $F^5VeV^5$ ,  $Bb^1V^4$ ,  $F^4aP^3$  40 hoc] *om.*  $F^5VeV^5$  46 animalis] + set de bene (debet  $Ve$ ) esse  $F^5VeV^5$ ,  $Bb^1V^4$ ,  $F^4aP^3$ , *nec non*  $P^4$ , *mg.*  $Sg$  46 propter hoc] ideo  $V^2F$ ,  $PgV^6\mathcal{W}$ ,  $F^5VeV^5$ ,  $Bb^1V^4$ ,  $F^4aP^3$  54 animalia mouentur] *inu.*  $V^1V^3$  55 inest] est in  $F^5Ve$  : est (+ *s.u.* in)  $V^5$  55 omnibus animalibus] *inu.*  $\mathcal{W}$ ,  $VeV^5$  72 et] *om.*  $VeV^5$ ,  $Dn$  78 uel est] uidetur esse  $F^5VeV^5$ ,  $Bb^1V^4$ ,  $F^4aP^3$  : uidetur... esse (*post* fantasia)  $P^5Pa$  79 addit] *om.*  $F^5VeV^5$  84 tamen] autem  $V^2F$ ,  $PgV^6\mathcal{W}$ ,  $V^1$ , *sec.m.* (*om. pr.m.*)  $F^5$ ,  $VeV^5$ ,  $Bb^1V^4$ ,  $F^4aP^3$  : autem (*exp.*) tamen  $P^1$  91 sensus] + uel etiam absenciam  $V^2F$ ,  $Pg\mathcal{W}$ ,  $Bb^1V^4$  : uel in absencia  $V^6$ ,  $F^5VeV^5$ ,  $Pa$  (+ sensibilis  $Pa$ ) : uel etiam in absencia sensibilibus *sec.m.*  $\mathcal{W}$  : uel post absenciam sensibilis  $V^1$ , *mg.*  $F^4a$  : uel etiam post absenciam *mg.*  $Sg$  94 adest] inest  $F^5Ve$  (est  $V^6$ ),  $Bb^1V^4$ ,  $F^4aP^3$ ,  $P^5Pa$ ,  $V^1L$  99 intellectum] + et ideo dicimus uiuere intellectu  $F^5VeV^5$ ,  $Bb^1V^4$ ,  $F^4aP^3$ ,  $P^5Pa$ ,  $\mathcal{W}$ , *nec non*  $P^4$ ,  $V^1L$ , *sec.m.*  $Bo^1P^b$  (*cf. plus loin*, p. 125\*) 114 ipsa animata] ipsam animam  $F^5$ ,  $V^4$ , *pr.m.*  $V^1$  : ipsa animata uel ipsam animam  $F^4aP^3$  : uel ipsa animata (*ante* et *circa*)... ipsam animam  $P^5$  : *deest*  $Ve$  120 dicere] *om.*  $V^2F$ ,  $PgV^6\mathcal{W}$  : *ante* 119 de aliqua *suppl.*  $V^1V^3$ ,  $F^5VeV^5$ ,  $Bb^1V^4$ ,  $F^4aP^3$ ,  $P^5$  130 adhuc sunt] *inu.*  $V^2F$ ,  $PgV^6$ ,  $Bb^1V^4$ ,  $P^5$  : adhuc *om.*  $\mathcal{W}$  : sunt *om.*  $F^4aP^3$  130 opposita id est] *om.*  $Bb^1V^4$ ,  $F^4aP^3$ ,  $P^5$ ,  $P^2$  137 uero  $V^1V^3$ ,  $F^5VeV^5$  cum  $\Phi$  : autem  $V^2F$ ,  $PgV^6\mathcal{W}$ ,  $Bb^1V^4$ ,  $F^4aP^3$ ,  $P^5$  : *om.*  $E^a$  138-140 comparantur — actiuarum] *hom. om.*  $V^2F$ ,  $V^3$ ,  $F^5VeV^5$ ,  $Bb^1V^4$ ,  $P^6$  143 primo] principio  $F^4aP^3$ ,  $P^5$  143 sicut  $V^1V^3$ ,  $F^5VeV^5$  cum  $\Phi$  : ut  $V^2F$ ,  $PgV^6\mathcal{W}$ ,  $Bb^1V^4$ ,  $F^4aP^3$ ,  $P^5$  144 edificatur  $V^1V^3$ ,  $F^5VeV^5$  cum  $\Phi$  : est edificatum  $V^2F$ ,  $PgV^6\mathcal{W}$  : est operatum uel (et  $F^4a$ ) edificatum  $Bb^1$ ,  $F^4aP^3$ ,  $P^5$  : est operata uel edificata  $V^4$  : est operatum *mg.*  $Sg$  : *om.*  $E^a$  156 oportebit] oportet  $Bb^1V^4$ ,  $F^4aP^3$ ,  $P^5Pa$  168 actuum  $F^5VeV^5$  cum  $\Phi$  (actu  $Dn$ )] actus  $V^2F$ ,  $PgV^6\mathcal{W}$ ,  $V^1V^3$ ,  $Bb^1V^4$ ,  $F^4aP^3$ ,  $P^5$  169 et potencie] et potenciam  $Dn(V)$  : in potencia  $Bb^1$ ,  $F^4aP^3$ ,  $P^5$ , *sec.m.*  $Sg$  173-174 possibilis noster est] noster possibilis est (est *post* in potencia  $V^2F$ )  $V^2F$ ,  $V^5$ ,  $P^5$ ,  $Ve^2$  : noster est possibilis  $P^6$  : possibilis uidetur esse  $PgV^6\mathcal{W}$ ,  $F^5$ ,  $Bb^1$ ,  $Ba^1Gf^1P^2$ ,  $O^1P^4P^8$ ,  $Lg$ , *sec.m.*  $Lü$  : possibilis interest  $Ve$  179 ut] + *infra*  $Bb^1V^4$ ,  $E^a$ , *mg.*  $Sg$  179 habebitur  $V^1V^3F^5VeV^5$  cum  $\Phi$  : habetur  $V^2F$ ,  $PgV^6\mathcal{W}$ ,  $Bb^1$ ,  $F^4aP^3$ ,  $P^5$ , *nec non*  $DnVe^2E^1$  : dicitur  $V^4$  188 obseruandus] seruandus  $V^5$ ,  $Bb^1V^4$ ,  $F^4aP^3$ ,  $P^5$  : cons-  $Ve$  189 esset] est  $Bb^1V^4$ ,  $F^4aP^3$ ,  $P^5$ , *nec non*  $Gf^1$ ,  $O^1P^8P^4$ ,  $O^4$ ,  $\Phi^3$

#### Livre II, ch. 9-14

Dès le début du ch. 9, la famille italienne perd le ms.  $Bb^1$ , qui passe à la famille parisienne jusqu'à II 30, 87 (cf. plus haut, p. 77\*b et 82\*b). D'autre part, le ms.  $F^5$  se rapproche de  $V^1V^3$ , tandis que le ms.  $Ve$  prend ses distances par rapport à  $\Psi^{1b}$  et à partir de

II 9, 120 ou tout au moins de II 10, se rapproche de  $\Psi^{1c}$ . La famille italienne reste donc composée comme suit :

$$\begin{aligned}\Psi^{1a} &= V^2F, PgV^6W \\ \Psi^{1b} &= ViV^3, F^5V^5, (Ve \text{ jusqu'à II 9, 120 ?}) \\ \Psi^{1c} &= Ve \text{ (à partir de II 9, 120 ?)}, V^4, F^{4a}P^3, P^5\end{aligned}$$

Nous donnerons d'abord quelques leçons qui illustrent la structure de  $\Psi^{1b}$  au chapitre II 9 :

9, 9 principia] principium  $ViV^3, F^5V^5, Ve$  12 proponit] ponit  $ViV^3, F^5, Ve$  16 uegetatiua... generatiua] *inu.*  $ViV^3, F^5$  17 communi] *om.*  $ViV^3$  : post potencia  $F^5, V^6$  24-25 hanc presupponunt] *inu.*  $ViV^3, F^5$  26-28 proponit... proponit] ponit... ponit  $ViV^3, F^5, Ve, F^{4a}P^3, P^5$  27 illud (id) quod primo aspectu de alimento] primo aspectu id quod de alimento  $ViV^3, F^5$  : id quod de alimento primo aspectu  $Ve, Pg$  32 Secundum] + autem  $ViV^3, F^5, Ed^{5ss}$  44 ex inuicem] ex ad inuicem  $Vi, F^5, V^5$  55 humores... liquores] *inu.*  $F^5, Ve$  68 autem] *om.*  $ViV^3, F^5$  86 autem] *om.*  $ViV^3$  107 mutatur] *praem.* quod  $ViV^3$  112 opinancium] operationum  $V^5, Ve$  (cf. ci-dessous) 113 dicunt] dicuntur ? $F^5$  : dicitur (-atur)  $V^5, Ve, V^4, F^{4a}P^3, P^5$  137 in igne uidetur quidem] uidetur quidem in igne  $ViV^3$  : uidetur in igne  $F^5$  : in igne uidetur  $F, F^{4a}P^3$  : (in *s.u.*) ignem uidetur  $P^5$  147 unus] *om.*  $Vi, F^5$  : post aggregatione *suppl.*  $V^3$  149 quedam] quidam modo  $ViV^3$  150-153 quia — augentur] *hom. om.*  $ViV^3$  158 autem] *om.*  $ViV^3, F^5$  168 differt] differunt  $V^3, F^5V^5, Ve$  177 quod] ut  $ViV^3$  207-208 huiusmodi potencie] *inu.*  $ViV^3$  210 illud] *om.*  $ViV^3, F^5, F^{4a}$  216 principia] principium  $ViV^3, F^5$  237 per] secundum  $ViV^3$  237 iam] *om.*  $V^2, ViV^3, F^5$  239 tunc] *om.*  $ViV^3, F^5$  239 enim unumquodque] unumquodque (enim *om.*)  $Vi$  : unumquodque enim  $V^3$  : unumquodque autem  $F^5$  243 nominentur] denominentur  $ViV^3, Ed^{5ss}$  245 ipsa] ista  $ViV^3, F^5V^5$  267 themonem manu] *inu.*  $ViV^3, F^5$  272 quod] *om.*  $F^5, Ve$

Nous donnerons maintenant les leçons des chapitres II 9-11 qui montrent la nouvelle structure de  $\Psi^{1c}$  :

9, 2 principium] + omnium  $F^{4a}P^3, P^5$  9, 16 cum] anima  $F^{4a}P^3, P^5Pa$  9, 26-28 proponit... proponit] ponit... ponit  $ViV^3, F^5, Ve, F^{4a}P^3, P^5$  9, 56 Deinde] Consequenter  $V^4, F^{4a}P^3, P^5$  9, 93 et] *om.*  $ViV^3, Ve, V^4, F^{4a}P^3, P^5$  9, 100 decoquatur] coquatur  $ViV^3F^5, V^4F^{4a}P^3$  9, 112 opinancium] operationum  $V^5, Ve$  : oppositorum  $V^4$  : opinionum  $F^{4a}P^3, P^5$  9, 113 dicunt] dicuntur ? $F^5$  : dicitur  $V^5, Ve, F^{4a}P^3, P^5$  : dicitur  $V^4$  9, 120 Et] *om.*  $V^6, VeV^4, F^{4a}P^3, P^5$  9, 133 quidem] *om.*  $V^4, F^{4a}P^3, P^5$  : quod  $V^2F, F^5$  (*deest pr.m. Vi*) 9, 137 quidem] *om.*  $F, F^5, F^{4a}P^3, P^5$  9, 142 prius accensi] iam accensi prius  $VeV^4, F^{4a}P^3, P^5$  9, 152 prius fuit] *inu.*  $V^2, F^{4a}P^3, P^5$  9, 162 alia conuertit] *inu.*  $V^6, VeV^4, F^{4a}P^3, P^5, nec non Bb^1, Bg$  9, 193 quod] + autem  $Pg, VeV^4, F^{4a}P^3, P^5$  9, 227 autem pars  $\Psi$ , *sec.m.*  $Dn$  : potestas (autem *om.*)  $\Phi$  (y compris  $Bb^1$ ) : autem pars uel potestas

$F^{4a}P^3, P^5$  9, 240 est] *ante* 239 maxime  $V^4, F^{4a}P^3, P^5$  10, 19-20 Duo autem resumit] Resumit autem (tamen  $Ve$ ) quo (duo *post* de sensu  $F^{4a}P^3$ )  $VeV^4, F^{4a}P^3, P^5$  10, 27 terra] per terram  $F^{4a}P^3, P^5$  10, 52 unum] primum  $VeV^4, F^{4a}P^3, P^5$  10, 53 utpote] *om.*  $F^{4a}P^3, P^5$  10, 65 sensuum] sensibilibium  $VeV^4, F^{4a}P^3, P^5$  10, 109 quoddam] quodam modo  $F^{4a}P^3, P^5$  10, 128 simile] + agenti  $VeV^4, F^{4a}P^3, P^5, W$  11, 29 alicuius sciencie] *inu.*  $F^{4a}P^3, P^5$  11, 34 dicitur] *om.*  $Ve, F^{4a}P^3, P^5$  11, 38 materia ad formam] + et (*om.*  $F^{4a}P^3, P^5$ ) genus ad differenciam  $VeV^4, F^{4a}P^3, P^5$  11, 39 quia] + scilicet  $Ve, F^{4a}P^3, P^5$  : scilicet (*exp.*) *add. post* 40 potest  $V^4$  11, 52 scilicet] dicitur enim  $VeV^4, F^{4a}P^3$  : dicitur (*exp.*)  $P^5$  (*qui primo om.* 51-52 scilicet — dupliciter) 11, 77 utpote] utputa  $VeV^4, F^{4a}P^3, P^5$  11, 90 manifestat] ostendit  $VeV^4, F^{4a}P^3, P^5$  11, 92 primo] *om.*  $VeV^4, F^{4a}P^3, P^5$  11, 148 manifestat] ostendit  $VeV^4, F^{4a}P^3, P^5$  11, 163 manifestat] ostendit  $VeV^4, F^{4a}P^3, P^5$  11, 217 oportet etiam in eo qui] et etiam (est  $P^5$ ) in quod... oportet (*post naturam*)  $VeV^4, F^{4a}P^3, P^5$  11, 233 actualement cognitionem] *inu.*  $VeV^4, P^3, P^5$  : cognitionem... actualement (*post eorum*)  $F^{4a}$

#### Livre II, ch. 15-18

La famille italienne s'accroît au chapitre II 15 d'un nouveau témoin : l'édition princeps  $Ed^1$ , qui, bien que corrigée, se rattache dès lors à  $\Psi^{1c}$  et plus précisément au sous-groupe  $F^{4a}P^3$ . A vrai dire, le changement de famille de l'édition doit se faire avec le cahier f qui commence à II 14, 375 « uirtutis », mais les dernières lignes du chapitre II 14 ne contiennent pas de leçons caractéristiques qui puissent confirmer ce changement, très net au contraire dès les premières lignes du chapitre II 15. Par ailleurs le ms.  $P^5$ , quoique toujours très personnel, semble se détacher ici de  $\Psi^{1c}$  pour se rattacher plutôt à  $\Psi^{1b}$ . La famille italienne, pour les chapitres II 15-18, s'établit donc comme suit :

$$\begin{aligned}\Psi^{1a} &= V^2F, PgV^6W \\ \Psi^{1b} &= ViV^3, F^5P^5V^5 \\ \Psi^{1c} &= VeV^4, F^{4a}P^3Ed^1\end{aligned}$$

Nous donnons quelques leçons du chapitre II 15 qui illustrent le passage de  $Ed^1$  à la famille italienne et son rattachement au groupe  $F^{4a}P^3Ed^1$  :

1-2 Ostendit Philosophus superius] Superius ostendit Philosophus  $PgW$  (superius *om.*  $V^6$ ),  $ViV^3V^5, nec non E^1ErLgDn$  : Postquam Philosophus ostendit superius  $P^5Pa, VeV^4, F^{4a}P^3Ed^{1ss}, nec non Lüt$  3 dyaphanum... lumen  $Ed^{1ss}$  cum  $\Psi$ , *nec non*  $Bb^1, Ba^1Gf^1P^2, O^2P^3O^1P^4, P^bDnV$  : *inu.*  $\Phi$  (*ceit*) 3 autem] *om.*  $VeV^4, F^{4a}P^3Ed^1, nec non P^5Pa, Lüt$  (*pro hic autem hab. nunc Er*) 7 ibi] supra  $Ed^1$  cum  $\Psi$  (*deest F*), *nec non*  $O^1P^4$  : *om.*  $PiE^3ErLütP^6, P^1O^1BdBo^2PaV^1L, O^4$  11 oportet dyaphanum] *inu.*  $Ed^1$  cum  $\Psi$  (*desunt*  $V^2F, V^6$ ) 13-15 dyaphanum — quod] *hom. om.*  $F^{4a}P^3$  20 colorata] clara  $VeV^4, F^{4a}P^3$  26



in] *om.*  $VeV^4, F^{4a}P^3Ed^1$  29 qui] quod  $Ed^1$  cum  $\Psi$ , *nec non*  $O^1P^4$  36 multa] uilia  $F^{4a}P^3$  (uisibilia *sec.m.*  $F^{4a}$ ) 37 quercus] quercuum  $P^5, Ve, F^{4a}P^3Ed^1, nec non ErO^1T$  : *om.*  $E^1V^2$  38 cuiusdam] alicuius  $Ed^1$  cum  $\Psi$ , *nec non*  $O^1P^4$  49 ratio esse] est ratio  $F^5P^5$  : esse ratio  $V^5, VeV^4, F^{4a}P^3Ed^1, nec non E^1, O^1P^4$  52 oppressum *scr. cum*  $P^5, sec.m.$   $P^9$  : compressum  $W, VeV^4, F^{4a}P^3, nec non BdPaEr, sec.m.$   $Sg$  : comprehensum  $V^2F, PgV^6, ViV^3F^5V^5, Ed^1, nec non O^2O^1P^4$  (*ras.*  $P^8$ ),  $V^1L$  : apprehensum  $\Phi$  (*cett*) 70-73 primo — facit] *hom. om.*  $V^2F, PgV^6, ViV^3, F^{4a}P^3Ed^1, nec non Bl^1$  105-106 necesse — medium  $Ed^1$  cum  $\Psi$  ( $-V^2F$ ), *nec non*  $O^1, Pa$  : *hom. om.*  $\Phi$  (105-107 necesse — medium *hom. om.*  $V^2F$ ) 112 rei  $Ed^1$  cum  $\Psi$ , *nec non*  $Bb^1GfP^{10}$   $Bo^2Pa, Ba^1Gf^1P^2, O^2P^8O^1P^4, P^bDnV, V^1, Bo$  : medii  $\Phi$  (*cett*) 113-114 falsum est] *inu.*  $V^2, VeV^4, F^{4a}P^3Ed^1$  122 fiat  $Ed^1$  cum  $\Psi$ , *nec non*  $O^1P^4$  : sit (*uel fit*)  $\Phi$  130 manifestum] ostensum  $F^{4a}P^3$  133-134 quod a remotiori uidetur  $\Psi^{1ab}, VeV^4, nec non O^1P^4$  : quanto a remotiori uidetur  $F^{4a}P^3Ed^1, P^5Pa$  : a remotiori  $\Phi$  134-135 minus — uidetur] *hom. om.*  $F^{4a}P^3$  (minus *suppl.*  $F^{4a}$ ) : minus uidetur (et tanta — uidetur *om.*)  $P^5$  139 supra  $Ed^1$  cum  $\Psi$  ( $-ViV^3F^5$ ), *nec non*  $O^1P^4, Pa$  : *om.*  $ViV^3F^5, \Phi$  146 autem] enim  $V^5, VeV^4, F^{4a}P^3Ed^1-7$  (autem *rest.*  $Ed^8$ ) 149 de] *om.*  $VeV^4, F^{4a}P^3Ed^1, nec non ErP^9O^1V^1LT$  149 horum] eorum  $Ed^1$  cum  $\Psi$  ( $-V^4$  : *om.*  $F^5P^5$ ), *nec non*  $P^4$  151 autem  $Ed^1$  cum  $\Psi$ , *nec non*  $O^1P^4, Pa$  : *om.*  $\Phi$  (uero *suppl.*  $O$ ) 154 tactu et gustu  $Ed^1$  cum  $\Psi$ , *nec non*  $O^1P^4$  : gustu et tactu  $\Phi$  160 sicut] + et  $W, ViV^3, VeV^4, P^3Ed^1$  (*desunt*  $V^6, F^5, F^{4a}$ ) 170 gressibilia] + et  $W, VeV^4, F^{4a}P^3Ed^1$

## Livre II, ch. 19

Deux nouveaux manuscrits apparaissent. Le premier,  $P^4$ , ne fait qu'une brève incursion dans la famille italienne, de 19, 46 à 20, 145 : avec  $F^5$  et  $P^5$  il forme alors un sous-groupe de  $\Psi^{1b}$ . Le second,  $O^3$ , passe définitivement à la famille italienne à partir de 19, 53 et se rattache à  $\Psi^{1c}$ . Par contre, le ms.  $V^4$  abandonne la famille italienne de 18, 154 à 19, 166 : il passe alors à  $\Phi^2$  et s'apparente à  $V^1L$  (cf. plus haut, p. 79\*). La structure de la famille italienne est donc la suivante :

$$\begin{aligned}\Psi^{1a} &= V^2F, PgV^6W \\ \Psi^{1b} &= ViV^3V^5, F^5P^4P^5 \\ \Psi^{1c} &= Ve, F^{4a}P^3Ed^1, O^3\end{aligned}$$

Nous relèverons quelques leçons caractéristiques du nouveau groupe  $F^5P^4P^5$  et de sa position au sein de la famille italienne :

46 eis] ex *praem.*  $V^2FPgV^6W, ViV^3V^5, F^5P^4, Ve, F^{4a}P^3Ed^1$  46 ingeritur (ingreditur)] + ipsis (in *praem.*  $V^5$ )  $V^2FPgV^6W, ViV^3V^5, F^5P^4$  : + eis  $Ve, F^{4a}P^3Ed^1, nec non Ba^1$  52 odorum  $P^4$  cum  $\Psi$ , *nec non*  $P^bDnV, Lg L\ddot{u}BdPaErBo$  : ciborum  $\Phi$  (*cett* : *om.*  $E^1$ ) 65 quam sensus olfactus  $\Phi, \Psi^{1a}, ViV^3V^5$  : *om.*  $F^5P^4P^5, VeF^{4a}P^3Ed^1, O^3, nec non O^2P^8O^1, V^1LV^4$  68 aliis] omnibus *praem.*  $P^4$  cum  $\Psi, mg. Sg$  (*om.*  $Ed^1$  : *deest*  $Ve$  : aliis *om.*  $Bb^1$ ) 68 deficiat] *post* 69 animalibus  $F^5P^4P^5, O^3$  74 animalium]

+ et (+ hoc  $P^5, O^1$ ) ostendit per signum  $P^4P^5, O^2P^8O^1$  : + cuius signum est  $Bo^2$  76 non] + sunt  $P^4P^5$  77 enim] non  $F^5P^4P^5$  85 respondeat] correspondeat  $V^2FPgV^6W, ViV^3, Pa$  86 bonitati] *om.*  $V^2FPgV^6W, ViV^3V^5, F^5P^5$  (*deest*  $P^4$ ) 86-87 quia uisus est spiritalior] uisus enim spiritalior est  $P^4P^5$  87-88 diferencias rerum] *inu.*  $P^4P^5, F^{4a}P^3, nec non P^1P^2ErBo^2BoE^1$  : rerum *om.*  $O^3, P^9Bd$  89 duplici ex causa] ex duplici de causa  $F^5$  : duplici de causa  $P^4$  97 habet] habeat  $V^2FPgV^6W, Vi, P^4P^5, Ve$  101 habet] habeat  $V^2F, Vi, F^5P^4$  105 bonitatem... siue temperanciam] temperanciam  $V^2FPgV^6, ViV^3V^5, F^5$  110-111 complexionem corporis] *inu.*  $F^5P^4P^5$  118 magis] *post* a speciebus saporum (odorum  $\Phi$ )  $V^2FPgV^6W, ViV^3V^5, F^5, O^3$  : *aux deux endroits*  $P^4$  : *om.*  $Ve$  136 quandoque] *post* utramque  $P^4P^5, Ba^1$  : *om.*  $F^5, nec non O^4F^1P^7P^bP^2Er, C$  140 odoris... saporis] *inu.*  $F^5P^4P^5, VeF^{4a}P^3Ed^1$  (odoris *primo om., sec.m. ante* et saporis *suppl.*  $V^5$ ) 142 de dulci] + sapore  $F^5P^4$  145 acutum] acre  $F^5$  : acutum et acre  $P^4, O^3$  146 semper] *post* 147 correspondant  $F^5P^4P^5$  148-149 non sunt multum] multi non sunt  $F^5P^4$  154 odoribus... saporibus] *inu.*  $V^2FPgV^6W, ViV^3V^5$  156 quomodo etiam non  $Ve, cum L\ddot{u}V^1V^4, Tr$  : quomodo non etiam  $\Phi$  ( $-ErBa^1Gf^1LgL\ddot{u}V^1V^4PaVe^1$ ) : quomodo non (etiam *om.*)  $ErLgPa, V^2FPgV^6W, ViV^5, O^3$  : quomodo etiam (non *om.*)  $Ve^1$  : quod non (etiam *om.*)  $Ba^1Gf^1$  : quomodo (etiam non *om.*)  $V^3$  : etiam quomodo non  $F^5P^4P^5, F^{4a}Ed^1$  : etiam non (quomodo *om.*)  $P^3$  161-162 et non odorabilis] *om.*  $F^5P^4$

Nous noterons aussi dans ce chapitre II 19 quelques leçons qui illustrent la composition de  $\Psi^{1c}$  (nous ne répèterons pas les variantes des lignes 46, 65, 118 et 140, qu'on trouvera au relevé précédent) :

64 manifestissime] manifeste  $V^5, F^5, Ve, F^{4a}P^3Ed^1, O^3, nec non Gf^1P^bT, ?M^2, E^1$  74 aliorum  $Ve, F^{4a}P^3Ed^1, cum \Phi$  ( $-P^1Ba^1P^2Er$ ) : *om.*  $\Psi^{1ab}, O^3, P^1Ba^1P^2Er$  76 et aliqui] et (aliqui *om.*)  $Bb^1Ba^1Gf^1$  : uel (aliqui *om.*)  $W, Ve, F^{4a}P^3Ed^1, O^3$  (et aliqui non ingeniosi *om.*  $V^2FPgV^6, ViV^5, V^4$ ) 78 habent] *hic*  $\Psi$  (*y compris*  $P^4, O^3$ ) : *post* malum tactum  $\Phi$  (*om.*  $ErP^7PaV^1V^4$ ) 94 instrumentum] + cuiuscunque  $Ve, F^{4a}P^3Ed^1, O^3, nec non P^5Pa, V^1LV^4, sec.m. LoP^9$  102 uisum uel auditum] auditum uel meliorem (*om.*  $O^3$ ) uisum  $Ve, F^{4a}P^3Ed^1, O^3$  102-103 melius sensitium] melius sensitium  $ViV^3V^5, O^3$  : melius sciens  $W, F^5, V^1V^4$  : melioris sensitue  $V^2F$  : melius sensitium uel melioris sensitue  $Ve, F^{4a}P^3Ed^1$  105 temperanciam] temperancie  $Ve, F^{4a}P^3Ed^1, O^3$  116 iterum] *tercio*  $V^1V^4$  : *om.*  $Ve, F^{4a}P^3Ed^1-4, O^3, nec non W, O^2P^8O^1$  126 respondent] correspondent (quor-)  $F^{4a}P^3Ed^1, O^3, V^1LV^4$  158 et] ita  $Ve, F^{4a}P^3Ed^1, O^3$  : ita et  $V^1LV^4$

## Livre II, ch. 20

Avec le chapitre II 20, la famille italienne récupère le ms.  $V^4$ , qui se rattache à  $\Psi^{1c}$ . A partir de la ligne 39, le groupe  $F^5P^4P^5$  passe à  $\Psi^{1c}$  et s'accroît du ms.  $O^3$ .

Mais vers la ligne 97 le ms.  $F^5$  se sépare de  $O^3P^4P^5$  pour passer à  $\Psi^{1b}$ , et vers la ligne 108, le ms.  $Ve$  quitte lui aussi  $\Psi^{1a}$  : à partir de II 117, les mss  $F^5Ve$  semblent former un sous-groupe de  $\Psi^{1b}$ . Enfin, entre les lignes 130-145, le ms.  $P^4$  quitte la famille italienne pour retourner à la famille parisienne (cf. plus haut, p. 80\*a). La structure de la famille italienne est donc :

$$\begin{aligned}\Psi^{1a} &= V^2F, PgV^6W \\ \Psi^{1b} &= ViV^3V^5, (F^5P^4P^5, \text{ de 1 à 37}), (F^5Ve, \text{ à partir de 117}) \\ \Psi^{1c} &= V^4, Ve \text{ (jusqu'à 20, 108)}, F^{4a}P^3Ed^1, F^5 \text{ (20, 39 à 20, 97)}, O^3, P^4 \text{ (jusqu'à 20, 145)}, P^5\end{aligned}$$

Voici quelques leçons qui manifestent ces changements :

1 autem  $V^5$ ,  $F^5P^4P^5$ ,  $V^4$  : + omnis *cett* 1 olfactus] + per medium  $F^5P^4$  10 ab odorabili] *post* aquam  $F^5P^4$  10 aut] et  $P^4P^5$ ,  $O^3$  14 manifestatur] manifestat  $V^2F$   $PgV^6W$ ,  $ViV^3F^5P^4P^5$ ,  $O^3$  : ostendit  $V^4Ve$ ,  $F^{4a}P^3Ed^1$  15 illa] *om.*  $F^5P^4P^5$  18 quidem] *om.*  $V^4Ve$ ,  $F^{4a}P^3Ed^1$ ,  $O^3$  20 odore] ab *praem.*  $V^4Ve$ ,  $F^{4a}P^3Ed^1$ ,  $O^3$  24 remotum spacium] remota spacia  $V^4Ve$ ,  $F^{4a}P^3Ed^1$ ,  $O^3$  26-27 omnem sensum] omnes sensus  $F^5$ ,  $V^4Ve$ ,  $F^{4a}P^3Ed^1$ ,  $O^3$  28 se tangant] se contingant  $P^5$ ,  $V^4Ve$ ,  $F^{4a}P^3$  : se contingat  $Ed^1$  (se *del.*  $Ed^{11}$ ) : *deest*  $O^3$  35-36 quidem... hoc] quod... hoc  $V^5$ ,  $F^5$ ,  $V^4Ve$ ,  $F^{4a}P^3Ed^1$  : hoc quidem  $P^4P^5$  37 contactu] tactu  $P^4P^5$

39 pertingit] contingit (*exp.*) pertingit  $O^3$  : contingit  $P^5$  39 olfactum etiam] *inu.*  $O^3P^5$  45 percipiebant] ponebant  $Ve$ ,  $F^{4a}P^3$  : ponebant nec percipiebant  $Ed^1$  45-46 inmutatione spirituali] *inu.*  $V^4Ve$ ,  $F^{4a}P^3$ ,  $F^5O^3$ ,  $V^1$  51 etiam] enim  $V^4Ve$ ,  $F^{4a}P^3Ed^1$ ,  $F^5$ ,  $V^1$  (*om.*  $L$ ) 54 alius] + uidet  $V^4$ ,  $P^4P^5$  61 inmutabatur] inmutatur  $V^5$ ,  $V^4Ve$ ,  $F^{4a}P^3Ed^1$ ,  $F^5O^3P^5Pa$  63 hoc] *om.*  $F^{4a}$ ,  $O^3P^4P^5$  68 presertim (presertim *primo*  $P^5$ )] precipue  $V^4Ve$ ,  $F^{4a}P^3Ed^1$ ,  $F^5O^3$  69 medium] *om.*  $V^4Ve$ ,  $F^{4a}P^3$  75 huiusmodi odorem] *inu.*  $P^4P^5$  (-res  $P^5$ ) 82 spiritualis] spiritualior  $V^2FPgV^6$ ,  $ViV^3V^5$ ,  $Er$ , *sec.m.*  $Dn$  86 nobilius] melius  $V^4Ve$ ,  $F^{4a}P^3Ed^1$ -3 97 respirando] *post* dum attrahit aerem  $V^4Ve$ ,  $F^{4a}P^3Ed^1$ ,  $F^5O^3P^5$  99 aut] + quando  $O^3P^5$  100 a prope] de prope  $V^4Ve$ ,  $F^{4a}P^3Ed^1$ ,  $O^3P^5$  101 hoc] *om.*  $O^3P^4P^5$  103 animalibus] sensibus aliis uel *praem.*  $V^4Ve$ ,  $F^{4a}P^3Ed^1$  104 est proprium] *inu.*  $V^4$ ,  $P^4P^5$  108 alterum] alium  $V^6W$ ,  $V^4Ve$ ,  $F^{4a}P^3Ed^1$ ,  $O^3P^4P^5$

117 illis (istis)  $\Phi$ ,  $V^2FPgV^6W$ ,  $ViV^3$ ,  $F^5Ve$  : aliis  $V^5$ ,  $E^1$ ,  $O^2P^3O^1$ ,  $DnV$ , *sec.m.*  $Ve^1$  : aliis (+ et in *exp.*  $P^5$ ) animalibus  $V^4$ ,  $F^{4a}P^3Ed^1$ ,  $O^3P^4P^5$ ,  $Lg$  : animalibus (aliis *om.*)  $P^b$  129 est] accidit  $O^3P^4P^5$  130 diuersa] *praem.* ipsa  $O^3P^4P^5$  139 Ita etiam] *inu.*  $O^3P^5$  141 quoddam] *om.*  $V^4$ ,  $F^{4a}P^3$ ,  $O^3P^5$  145 odore  $Bo^2$ ,  $Ba^1P^2$  (*hom.* *om.*  $Gf^1$ ),  $P^bDnV$ ,  $PaV^1$ , *cum*  $\Psi$  : obiecto  $Lü$  : eodem  $P^4$  *cum*  $\Phi$  (*cett*)

## Livre II, ch. 21

Le chapitre II 21 garde la structure fixée à la fin du ch. II 20, à savoir :

$$\begin{aligned}\Psi^{1a} &= V^2F, PgV^6W \\ \Psi^{1b} &= ViV^3V^5, F^5Ve \\ \Psi^{1c} &= V^4, F^{4a}P^3Ed^1, O^3P^5\end{aligned}$$

Voici quelques leçons qui le confirment :

2 olfactibili] odorabili  $O^3P^5$ , *nec non*  $O^2P^3O^1$  6 humorum  $\Phi$ ,  $V^5F^5$  : horum  $V^2FPgV^6W$ ,  $V^3Ve$  : *om.*  $Vi$ ,  $V^4$ ,  $F^{4a}P^3Ed^1$ ,  $O^3P^5$  11 ostendit] *om.*  $F^{4a}P^3Ed^1$ ,  $P^5$  34 manifestat] ostendit  $V^4$ ,  $F^{4a}P^3Ed^1$ ,  $O^3P^5$ , *nec non*  $P^4$  : patet  $Pa$  84 humido] *om.*  $F^{4a}P^3$  : *post* aqueo *suppl.*  $V^4$ ,  $Ed^1$ ,  $P^5$  85 aque uel] aqua uel  $E^bP^1Bb^1P^2P^3LgP^{10}$ ,  $Pg$  : aqua *cum*  $P^1$ ,  $O^3P^5$  89 corporis] *om.*  $V^4$ ,  $F^{4a}P^3$ ,  $O^3$  89 set ut est aque inmutate (aqua inmutata  $Lg$ )] nisi secundum quod aqua est inmutata (inmutata est  $V^4O^3$ )  $V^4$ ,  $F^{4a}P^3Ed^1$ ,  $O^3P^5$  90 [unde] cuius *scr.* : cuius  $V^4$ ,  $F^{4a}P^3Ed^1$ ,  $O^3P^5$  : Vnde eius *cett* 94 quod] scilicet *add.*  $V^4$ ,  $F^{4a}P^3Ed^1$ ,  $P^5$ , *praem.*  $O^3Pa$  127 corrumpentis] luminis *praem.*  $O^3P^5Pa$ ,  $W$ ,  $Bo^2ErLüO^2V^1Tr$  : splendoris *praem.*  $Bd$  133 in] de  $V^4$ ,  $F^{4a}P^3$ ,  $P^5$  150 non] *om.*  $F^5Ve$  151 a] *om.*  $V^4$ ,  $F^{4a}P^3Ed^1$ ,  $O^3P^5$  171 hoc] *om. pr.m.*  $V^2$ ,  $V^5$ ,  $F^5Ve$  179 manifestat] ostendit  $V^4$ ,  $F^{4a}P^3Ed^1$ ,  $O^3P^5$  182 ualde] multum  $V^4$ ,  $F^{4a}P^3Ed^1$ ,  $O^3P^5$  182-183 quia cum existit ualde humida  $V^2Pg$ , *mg.*  $W$ ,  $ViV^3V^5$ ,  $Ve$ , *mg.*  $P^6$ ,  $Ed^{588}$  : quia cum existit multum humida (humida *om.*  $P^5$ )  $V^4$ ,  $F^{4a}P^3$ ,  $O^3P^5Pa$ ,  $Bd$ ,  $O^2P^3O^1$ , *mg.*  $Lo$  : *hom. om.*  $F$ ,  $V^6W$ ,  $F^5$ ,  $Ed^{1-4}$ , *cum*  $\Phi$  183 a precedenti (-te)] a presenti  $V^2FPgV^6$ ,  $Vi$  : a predominanti (-te)  $F^{4a}$ ,  $O^3P^5Pa$ ,  $O^2P^3O^1$  : apud dominante (*fausse lecture* de a  $\bar{p}$  dominante)  $P^3$  : a precedente dominante  $Ed^{188}$  : *om.*  $V^4$  186 saporem  $Vi$ ,  $V^4$ ,  $F^{4a}P^3Ed^1$ ,  $P^5$  : + et *cett* 195 simplices] + saporum  $V^2$ ,  $V^5$ ,  $O^3P^5$  210 prout] + gustus  $O^3P^5$  213 calidum... frigidum  $V^4$ ,  $F^{4a}P^3Ed^1$ ,  $O^3P^5$ , *cum*  $\Phi$  : *inu.*  $\Psi^{1ab}$  216 saporum  $V^4$ ,  $F^{4a}P^3Ed^1$ ,  $O^3P^5$ , *cum*  $\Phi$  : horum *praem.*  $\Psi^{1ab}$

## Livre II, ch. 22-24

Le chapitre II 22 est marqué par la dissociation définitive du groupe  $ViV^3$  :  $Vi$  reste fidèle à  $\Psi^{1b}$ , tandis que  $V^3$  passe à  $\Psi^{1a}$  ; cependant, c'est  $V^3$  (suivi par un petit nombre de témoins) qui reste le support de la révision, d'ailleurs limitée, qui a influencé la tradition imprimée (cf. plus loin, p. 124\*-125\*). La famille italienne se décompose donc comme suit :

$$\begin{aligned}\Psi^{1a} &= V^2F, PgV^6WV^3 \\ \Psi^{1b} &= ViVe, F^5V^5 \\ \Psi^{1c} &= V^4, F^{4a}P^3Ed^1, O^3P^5\end{aligned}$$

La sous-famille  $\Psi^{1a}$  se définit surtout par la pureté de son texte : elle évite les fautes des autres sous-

familles. Elle a pourtant un petit nombre de leçons propres ; nous noterons au ch. II 22 :

38 respondet] respondeat  $V^2F, PgV^6WV^3$  43 autem] + et sensiterium (-tium) **Ar.** : + ex sensu  $V^2F$  : + et sensi.  $PgV^3$  : + et sensibile  $V^6$  : + et sensu  $?W$  63 magnitudo... paruitas] *inu.*  $V^2F, PgV^6W$  106 prime contrarietates] proprietates prime et  $V^2$  : proprie contrarietates prime et  $F$  : proprie contrarietates  $V^3$ , *nec non*  $V^4$  : contrarietates (prime *om.*)  $Pg$  (la leçon originaire de la famille doit être celle de  $F$  : le scribe a d'abord écrit « propre » pour « prime », puis a repris « prime » en oubliant d'annuler « propre ») 169 diuersa] *om.*  $V^2F, PgV^6WV^3$  180 terminatum] determinatum  $V^2F, PgW$  184 adnatum] aliquid natum  $V^2F, PgV^6W$  203-206 ex quibus corpus animalis constat ; unde non pertinent ad consistenciam animalis sicut] *om.*  $V^2F, PgV^6$  : ex quibus consistenciam animalis sicut *hic in textu*  $V^3$ , f. 210rb12 (mais au f. 210va4-5, après II 23, 31 « corpora »,  $V^3$  ajoutée en plein texte : « ex quibus animalis constat. Vnde non pertinent ad » ; annulés par le signe « va...cat », ces mots ont été rétablis, — avec « corpus », omis à 210va, — en marge de 210rb12 ; on assiste ainsi à la correction de  $V^3$  : les mots omis par  $V^2FPgV^6$  devaient avoir été omis dans le modèle de  $V^3$  ; ils ont été rétablis en marge, mais le scribe de  $V^3$  a hésité sur la manière de les réinsérer).

Les sous-familles  $\Psi^{1b}$  et  $\Psi^{1c}$  ont de nombreuses leçons communes (ou partiellement communes) :

18 sensibilibum] encium *?pr.m.*  $Vi, V^5, V^4, F^{4a}P^3$  : sensuum  $F^5$  27 premissis] premitit  $ViVeF^5V^5, V^4, F^{4a}P^3Ed^{1ss}, O^3P^5Pa, V^1$  30 prima] + talis  $F^5V^5, V^4, F^{4a}P^3Ed^{1ss}, P^5$  (*deest*  $O^3$ ) 48 ergo] autem  $Pg, ViVeF^5V^5, V^4, F^{4a}P^3Ed^{1ss}, O^3P^5$  57 premissam] predictam  $Ve, F^5V^5, V^4, F^{4a}P^3Ed^{1ss}, P^5Pa$  87 prima  $W, Ve, F^5V^5, V^4, F^{4a}P^3Ed^{1ss}, P^5$  : *om. cett* 109 subiectum] *om.*  $Ve, F^5V^5, V^4, F^{4a}P^3Ed^{1ss}, O^3P^5, nec non$   $Bo^2ErPaP^bDnV, BdV^1$  128 unus] + sensus  $ViVe, F^5V^5, F^{4a}P^3Ed^{1ss}, O^3P^5$  132 determinat] docet  $ViVeF^5V^5, V^4, F^{4a}P^3Ed^{1ss}, P^5$  : dat  $O^3$  133 manifestat eam] concludit quoddam quod pertinet ad manifestationem prime questionis  $W, ViVeF^5V^5, V^4, F^{4a}P^3Ed^{1ss}, O^3P^5$  (cf. plus loin, p. 126\*) 152 non] + tamen  $ViVeF^5V^5, V^4, F^{4a}P^3Ed^{1ss}, P^5Pa$  171 diuersi] + sensus  $ViVeF^5V^5, F^{4a}P^3Ed^{1ss}, O^3P^5Pa$  171 hoc] *ante non est*  $ViVe, F^5V^5, F^{4a}P^3Ed^{1ss}, P^5Pa, nec non$   $O$  : *om.*  $V^6WV^3, O^3$  179 termino] *hic*  $V^2F, DnV^1Ve^2$  : *ante alieno*  $W, ViVeF^5V^5, V^4, F^{4a}P^3Ed^{1ss}, O^3P^5Pa, ErBo$  : *om.*  $PgV^6V^3$  cum  $\Phi$  (in alieno *hab.*  $V^3, Ba^1, O^2P^8O^1, O$ ) 196-198 inter tactum qui est discretius calidi (sicci *scr. cum Pa, sec.m.*  $O^4SgV^3$ ) et humidi et inter (*om.*  $PgV^6WV^3$ ) tactum qui est discretius calidi et frigidi (sicci  $Bo^2$ )  $\Phi$  ( $-P^1Er, Ba^1Gf^1P^2, LBoE^1$ ),  $PgV^6WV^3$  : inter tactum qui est discretius calidi et frigidi et (+ inter  $V^4$ ) tactum qui est discretius humidi et sicci  $ViVeV^5, V^4, F^{4a}P^3Ed^{1ss}, O^3P^5, Er$  : inter tactum qui est discretius calidi et frigidi (*cet. om.*)  $P^1, Ba^1Gf^1P^2, L, BoE^1, V^2F, F^5$  201 fit]  $V^2, F^5V^5, V^4, F^{4a}P^3Ed^{1ss}, O^3P^5, Er, O^2P^8O^1, V^1$  : + alius (aliquis  $V^3Bo^2$ )  $F, PgV^6W(V^3), ViVe, \Phi$  (alicuius  $L$ )

Nous donnerons maintenant quelques leçons caractéristiques de  $\Psi^{1b}$  et de sa répartition en deux sous-groupes,  $ViVe$  et  $F^5V^5$  :

3 determinat ultimo] *inu.*  $Pg, ViVe, V^5, O^3$  6 fundamentum] *ante omnium aliorum sensuum*  $F^5V^5$  25-26 circa — moueantur] *hom. om.*  $ViVe, F^5, Pi$  38 set] et  $ViVe, V^5$  41 Omnis] Omnes  $ViVe$  48 omnis] + enim  $W, ViVe, F^5$  59 ad predictam dubitationem] *om.*  $Ve, V^5$  68-69 Et tamen] Vnde  $Ve, F^5V^5, sec.m.$   $V^4$  87-89 unde — contrarietas] *hom. om.*  $Ve, V^5$  99 corporis] coloris  $Ve, V^5, V^1$  : colorum  $F^5, P^5$  : cor<sup>ris</sup>  $O^3$  100 et] *om.*  $Ve, F^5V^5$  101 corpori] colori  $Ve, F^5V^5, V^1$  : coloris uel corpori  $O$  126 corporis] *om.*  $ViVe, V^5, P^5, V^1$  : *ante animalis*  $V^6W, F^5, V^4P^3O^3$  138 tangibilia] tangencia  $Ve, F^5V^5$  : *ras.*  $Vi$  140 utrum] quod  $F^5V^5$  95 esse sufficiens] *inu.*  $ViVe$  (*deest*  $V^3$ ) 165 esse] *post* unus sensus  $ViVe$  : *om.*  $F^5V^5, O^3$  : quod esset  $P^5$  167 distinctum a nobis] a nobis distinctum  $ViVe, F^5$  182 caro] *om.*  $ViVe, F^5$  ( $V^5$  est ici contaminé par  $\Psi^{1c}$ , cf. ci-dessous) 189 demonstratur] manifestatur  $F^5V^5$  191-192 partes corporis] *inu.*  $ViVe$  194 partem corporis] *inu.*  $ViVe$  196 non] *om.*  $F^5V^5, V^4$  200 inuicem] in inuicem  $F^5V^5$

Voici enfin quelques leçons propres à  $\Psi^{1c}$  :

4 omnes] alios  $V^4, F^{4a}P^3Ed^{1ss}, O^3P^5$  9 manifestat] ostendit  $V^4, F^{4a}P^3Ed^{1ss}, O^3P^5$  30 utrum] *praem.* scilicet  $V^4, P^3, O^3P^5$  58 rationem] dubitationem  $V^4, F^{4a}P^3Ed^{1ss}$  60 etiam] *om.*  $V^4, F^{4a}P^3Ed^{1ss}, O^3P^5$  (quod etiam *om.*  $V^3$ ) 73 Set quid] Set quidem  $V^4$  : Si quidem  $F^{4a}P^3Ed^{1-3}, O^3Pa$  89-91 et ideo — contrarietatis] *ante* 87 unde *tr.*  $O^3P^5, W$  104-105 id est] quasi  $V^4, F^{4a}P^3Ed^{1ss}$  : et  $Pg, O^3$  : scilicet  $Ve, V^5$  : *om.*  $P^5Pa$  131 questionem  $V^2F, PgV^6WV^3, F^5, sup. ras. V^5, Ed^{1ss}, O^3P^5, nec non$   $Bb^1Er, Ba^1Gf^1, O^1, PbDnV, Bd$  : dubitationem  $Vi, O^2P^8, Pa$  : opinionem  $Ve, V^4, F^{4a}P^3$  : rationem  $\Phi$  181-182 uult se habere caro] uult se habere, id est sicut exigit, caro  $V^5, V^4, F^{4a}P^3Ed^{1ss}, O^3P^5, Bd, mg. LoP^6$  (cf. plus loin, p. 126\*a) 182 in animalibus habentibus carnem] + et illud quod ei proportionatur in animalibus non habentibus carnem  $V^5, (F^{4a})P^3Ed^{1ss}, O^3P^5Pa, mg. Lo$  (cf. plus loin, p. 126\*a) 194 caro] + scilicet a lingua  $P^5Pa, mg. Lo$

## Livre II, ch. 25

Le chapitre II 25 est marqué par trois changements. A partir de la ligne 57, le ms.  $Dn$  revient à la famille italienne (qu'il avait abandonnée au ch. II 1, 89, cf. plus haut p. 93\*) et forme avec  $F^5$  un sous-groupe de  $\Psi^{1b}$ . Par contre, à partir de la ligne 143, le ms.  $V^4$  quitte la famille italienne pour passer à la famille parisienne et se rattacher à  $\Phi^2$  (cf. plus haut, p. 81\*). Enfin, le ms.  $Vi$  passe dès le début du chapitre au groupe  $\Psi^{1c}$  ; il est à noter qu'avec ce chapitre commence dans  $Vi$  un nouveau cahier et que cette dispo-

sition semble calculée : le ms. *Vi* considère en effet le ch. II 25 comme le chapitre premier du livre III, et pour écrire ce qu'il considère comme la fin du livre II il s'est contenté d'un diplôme (f. 25-26); l'emploi d'un nouveau modèle pour ce nouveau cahier n'est donc pas surprenant. La famille italienne, au ch. II 25, se décompose donc comme suit :

$$\begin{aligned}\Psi^{1a} &= V^2F, PgV^6WV^3 \\ \Psi^{1b} &= DnF^5, V^5Ve \\ \Psi^{1c} &= V^4 \text{ (jusqu'à 25, 143), } Vi, F^{4a}P^3Ed^1, O^3P^5\end{aligned}$$

Nous donnerons d'abord quelques leçons qui éclairent la composition de  $\Psi^{1b}$  :

3 enim] *om.*  $V^5Ve$  37 illud organum] *inu.*  $V^5Ve$   
57 nobis manifestum potest esse (nobis *om.*  $V$  : manifestum  
*om.*  $E^1$ )  $\Phi$  : manifestum nobis potest esse  $V^2F, PgV^6WV^3,$   
 $DnF^5, V^4F^{4a}P^3Ed^{1ss}$  : potest nobis esse manifestum  $V^5$   
 $Ve$  : manifestum esse nobis potest  $Vi$  : manifestum potest  
nobis esse  $P^5$  : manifestum est nobis  $O^3$  58 qualitates  
tangibiles] *inu.*  $V^5Ve$  60 sensum] cognitionem  $V^5Ve$   
69-70 quia — sensibilia] *hom.* *om.*  $V^5Ve, ViP^5, O$  71  
exemplificando] inducendo  $V^5Ve$  78 aere  $V$  cum  $\Phi$  :  
aer  $Dn$  cum  $\Psi, Bb^1, V^1L, O^2P^3O^1$  82 qui habet (qui  
*s.u.*  $V$ )  $\Phi$  : habens  $Dn$  cum  $\Psi, Gf^1$  86 e conuerso] e  
contrario  $Dn$  : e contra  $F^5$  93 medium extraneum]  
media extranea  $DnF^5$  96 sentitur] *post* ab aliquo animali  
 $V^5Ve$  100-101 ab animalibus perfectis] a perfectis ani-  
malibus  $V^5Ve$  123 aeris et aque] *om.*  $DnF^5$  134  
necessarius uisus] *inu.*  $V^5Ve, F, P^5$  139 fiunt... tan-  
tum] *inu.*  $V^5Ve$  143 deficit nobis] *inu.*  $V^5Ve$  143  
nisi] *sup.* *ras.*  $Dn$  : ut  $F^5$  148 hoc] + nobis  $DnF^5$   
176 sit] dicit  $V^5Ve$  180-181 quia — magnitudinis]  
*hom.* *om.*  $F^5, V^5Ve$  183 etiam] autem  $DnF^5, V^1$  188  
continui] *om.*  $V^5Ve, Vi$  196 Ex hoc concludit] con-  
cludit ex hoc  $V^5Ve, Vi$  206 cognoscitur] cognoscimus  
 $Pg, Ve, Vi$  : cognoscitius  $DnF^5$  (*cancell. et* cognoscitur  
*suppl. post* ab alio  $Dn$ ) 222 sentiremus ea] *om.*  $DnF^5,$   
 $V^5Ve$  230 loquamur  $DnF^5$  cum  $\Phi$  : loquar  $\Psi$  235-  
236 et ideo — rubicundi] *om.*  $V^5Ve$  (*hom.* *om.* *plus long*  $P^2$ )  
243 decipitur sensus] *inu.*  $Dn, Ve$  : sensibus decipitur  $F^5$  :  
sensibus decipimur  $V^5$  253 cuius causa] cuius  $Ve$  : cur  
 $V^5$  254 est (+ sua  $O^3P^5$ ) responsio] Respondemus  $Ve$  :  
Respondeo  $DnF^5, F^{4a}P^3$  : Respondet  $Vi$  255 ut] quod  
 $DnF^5$  257 et] *om.*  $DnF^5, P^5$  283 aliquo] *om.*  $DnF^5,$   
 $V^5Ve$  cum  $\Phi$  285 sensibilis] sensibili  $DnF^5, V^5, nec$   
*non*  $V$

Voici maintenant les leçons qui mettent en lumière le groupe  $\Psi^{1c}$  (on notera la disparition de  $V^4$  à partir de la ligne 147) :

5-6 idem esse] *inu.*  $Ed^{1ss}, O^3P^5$  19 determinat —  
intellectua] *om.*  $V^4Vi$  27 tantum] solus (-um)  $Vi, O^3$   
 $P^5$  (26-30 secundo — quinque *hom.* *om.*  $F^{4a}P^3$ ) 43 pro-  
ponit] ponit  $F, F^5, V^4, F^{4a}P^3, O^3$  47 manifestat] osten-  
dit  $V^4Vi, F^{4a}P^3Ed^{1ss}, O^3P^5$  56 manifeste sunt] *inu.*  
 $V^4Vi, O^3$  61 illorum sensibilibus] *inu.*  $O^3P^5$  86  
sonum...colorem] *inu.*  $V^4Vi$  100 habentur] *post* 101

perfectis  $O^3P^5, O^2P^3O^1$  112 organum est] *inu.*  $V^4Vi,$   
 $P^5$  117 maxime] *om.*  $V^4Vi, F^{4a}P^3Ed^{1ss}, O^3P^5$  125  
omnes sensus] omnia organa  $V^4, F^{4a}P^3Ed^{1ss}, P^5$  131  
animalium [in]perfectorum] *inu.*  $V^4Vi, F^{4a}P^3Ed^{1ss}, O^3, Ve,$   
 $M^2$  : animalinus imperfectis  $P^5$  147 alicuius] aliquorum  
(aliorum)  $V^5Ve, Vi, F^{4a}P^3Ed^{1ss}, O^3P^5Pa$  165 motus]  
+ et  $Vi, F^{4a}P^3Ed^{1ss}, O^3$  (*deest*  $P^5$ ) 193 ut] et  $F^{4a}P^3,$   
 $P^5$  224 puta] ut puta  $Vi, Ed^{1ss}, P^5, W$  : uel puta  $F^{4a}$   
 $P^3$  247 speciem totam] *inu.*  $F^5, F^{4a}P^3, O^3P^5$  258  
Aristotiles] Philosophus  $F^{4a}P^3Ed^{1ss}, O^3P^5$  254 est res-  
ponsio] Respondemus  $Ve$  : Respondet  $Vi$  : Respondeo  
 $DnF^5, F^{4a}P^3$  : est sua responsio  $O^3P^5$  255 ea] *om.*  $Vi,$   
 $F^{4a}P^3Ed^{1-4}, O^3P^5$  271 est sensibilis] *inu.*  $Vi, F^{4a}P^3Ed^{1ss},$   
 $O^3P^5$  281 cum] *om.*  $Vi, F^{4a}P^3$

#### Livre II, ch. 26-27

Deux changements interviennent au ch. II 26, dont le premier modifie sensiblement la physionomie de la famille italienne : le groupe  $V^2F$ , qui jusque-là avait été l'élément stable de  $\Psi^{1a}$ , passe à  $\Psi^{1b}$ ; le second changement renforce aussi  $\Psi^{1b}$  : c'est l'apparition vers la ligne 161 du ms.  $T$  et la formation d'un sous-groupe  $TV^5Ve$ . La famille italienne reste donc constituée comme suit :

$$\begin{aligned}\Psi^{1a} &= PgV^6WV^3 \\ \Psi^{1b} &= V^2F, DnF^5, T \text{ (à partir de 26, 161), } V^5Ve \\ \Psi^{1c} &= Vi, F^{4a}P^3Ed^1, O^3P^5\end{aligned}$$

Comme d'habitude, les leçons propres de  $\Psi^{1a}$  sont peu nombreuses ; nous retiendrons :

26, 1 sentimus] + quod uidemus  $PgV^6WV^3, V^2F,$   
 $DnF^5, Ve$  16-17 quidem igitur] *inu.*  $V^6WV^3, F^5$  : igitur  
(quidem *om.*)  $Pg$  : *om.*  $V^2F$  17 igitur] + sensus  
 $PgV^6WV^3, DnF^5, V^5Ve$  (*desunt*  $V^2F$ ) 50 procedet  $Pg$   
 $V^6WV^3, P^3, P^5$  cum  $\Phi^1$  (=  $PiF^{2a}F^3Bb^1P^1Gf^1Ve^2$ ),  $Ve^1$  :  
procedit *cett* 58 et] + alius  $PgV^6WV^3$  81 uisu  
(*om.*  $\Phi$ ) uidemus colorem] uidemus uisu colores  $PgV^6W$   
95-96 non solum colorem sentit  $PgV^6WV^5$  cum  $\Phi$  : non  
uidet solum colorem  $V^2F, DnF^5, V^5Ve$  : non uidet solum  
colorem uel sentit  $Vi, F^{4a}P^3Ed^{1ss}, O^3P^5$  133 habens...  
sonat  $V^3, V^2F, DnF^5, Ve, Vi, F^{4a}P^3Ed^{1-3}, P^5$  : habens...  
sonare  $PgV^6W, V^5, Ed^{4ss}$  : habencia... sonare  $\Phi, O^3$   
215 hoc est uerum] est hoc uerum  $V^6WV^3$  : hoc uerum  
est  $Vi, F^{4a}P^3Ed^{1ss}, P^5$

Nous donnons ensuite les leçons qui montrent la constitution de  $\Psi^{1b}$  : on notera à partir de la ligne 161 l'apparition de  $T$  (je ne note pas les leçons propres de  $V^2F$ , dont l'étroite parenté a été suffisamment établie et ne se dément pas ici) :

26, 7 proprie] *ante* 6 alicuius sensus  $DnF^5, V^5Ve$  11  
uidere... audire] *inu.*  $V^5Ve, Pg, E^b$  14 aliud] + sit  $V^2$   
 $F, DnF^5, V^5Ve, Ed^{1ss}$  25-27 quam — sensu] *hom.* *om.*  
 $V^5Ve$  26 alio] altero  $V^2F, DnF^5, V^1L$  (*desunt*  $V^5Ve$ )

40 scenciat] sentit  $DnF^5$ ,  $P^1$  48 scilicet] et  $V^2F$  : etiam  $DnF^5$ ,  $V^5Ve$  (om.  $Vi$ ,  $P^4$ ) 76 enim] om.  $DnF^5$  80 uisu] om.  $V^2F$ ,  $DnF^5$ ,  $V^5Ve$  83 dicimur] dicemur  $V^5Ve$  88 Redit (reddit  $Pg$ ,  $F^5$ )... solutio] Reddit... solutionem  $V^5Ve$  93 est] enim add.  $V^2F$ ,  $V^5$ , praem.  $Dn$ ,  $Ve$ ,  $P^5$  (deest  $F^5$ ) 94 ipsa perceptione] inu.  $V^2F$ ,  $Dn$ ,  $V^5Ve$  (deest  $F^5$ ) 105 autem] om.  $V^2F$ ,  $DnF^5$ ,  $Vi$ ,  $Ed^{1ss}$ ,  $O^3P^5$  107 supposuerat] proposuerat  $V^2F$ ,  $F^5$ ,  $Pi$  : posuerat  $V^5Ve$ ,  $V^5ErP^{10}$ ,  $\Phi^3$  115 coloris] colorum  $V^5Ve$  119 supra dicta  $\Psi$  (- $V^3$ ,  $Vi$  : predicta  $F^{4a}$ ) : dicta  $V^3$ ,  $Vi$ ,  $T$  cum  $\Phi$  131-132 non enim semper sunt in actu] non semper sunt (enim  $F^5$ ) autem actu  $DnF^5$  133 habens... sonat  $\Psi$  (- $O^3$  : habens... sonare  $PgV^6W$ ,  $V^5$ ,  $Ed^4$ ) : habencia... sonare  $O^3$ ,  $T$  cum  $\Phi$  141 sit  $T$  cum  $\Phi$  : est  $\Psi$  141-142 et inmutationem... colore] om.  $V^5Ve$  149 ostensa] dicta  $V^5Ve$  152 paciente et mobili  $T$  cum  $\Phi$  : mobili et paciente  $\Psi$  156 quod  $\Psi$  : qui  $T$  cum  $\Phi$

161 qui] que  $PgV^6WV^3$ ,  $V^2F$ ,  $TV^5Ve$ ,  $Ed^{1ss}$  171 sonus] + et  $Pg$  : + scilicet  $V^2F$ ,  $DnF^5$ ,  $TV^5Ve$ ,  $W$ ,  $O^3P^5$  173 eadem  $T$  cum  $\Psi$  : et praem.  $\Phi$  179 sensitiui] sonatiui  $DnF^5$ ,  $F^{4a}P^3$ , praem.  $V^3$  180 tamen  $Pg$  cum  $\Phi$  : autem  $V^6WV^3$ ,  $TV^5Ve$ ,  $F^{4a}P^3Ed^{1ss}$ ,  $O^3P^5$  : om.  $V^2F$ ,  $DnF^5$ ,  $V^5$ ,  $Vi$  180 unum tantum] inu.  $V^2F$ , ( $Dn$ ) $F^5$ ,  $V^5$  (terminum  $Dn$ ) 196 necesse est] inu.  $Vi$ ,  $O^3P^5$  : oportet  $TV^5Ve$  197 corrumpantur... saluentur] inu.  $TV^5Ve$ ,  $Pg$  197 aut] et  $Pg$ ,  $TV^5Ve$ ,  $O^3P^5$ ,  $Ed^{1ss}$  198 excludit (concl-  $ViF^{4a}P^3$ , praem.) opinionem] excluditur (concl-  $F^5$ ) opinio  $V^2F$ ,  $DnF^5$  201 opinabantur nichil] inu.  $TV^5Ve$  205 encia] existencia  $TV^5Ve$  207 ueritas rerum] inu.  $V^5Ve$ ,  $Vi$  208 contradictoria simul esse] contradictoria esse simul  $V^2F$ ,  $O^3$  : quod contradictoria essent simul  $TV^5Ve$  217 id est] et (etiam)  $V^5Ve$ ,  $F^{4a}P^3$  : hoc est  $V^2F$ ,  $DnF^5$  : om.  $P^5$  220 premissis] predictis  $V^2F$ ,  $DnF^5$  224 quodam modo  $\Psi$  (- $V^2FDnF^5P^5$ ) : quedam  $V^2F$ ,  $Dn$ ,  $P^5$ ,  $\Phi$  (deest  $F^5$ ) 225-226 necesse — proportio] hom. om.  $V^2F$ ,  $V^5Ve$  229 excellenter] excellens  $V^2F$ ,  $DnF^5$ ,  $TV^5Ve$ ,  $Vi$  237 acutum aut dulce aut salsum] acutus aut dulcis aut salsus  $V^2F$ ,  $DnF^5$ ,  $TV^5Ve$  (dulcis... acutus tr.  $Dn$ ) 238 omnino] omnia  $V^2F$ ,  $DnF^5$ ,  $TV^5Ve$ ,  $O^3P^5$  244 proportio quedam] inu.  $V^2F$ ,  $DnF^5$ ,  $TV^5Ve$

Voici enfin quelques leçons qui montrent la permanence de  $\Psi^{1c}$  :

26, 2 proprius] om.  $V^5$ ,  $Vi$ ,  $F^{4a}P^3$ ,  $O^3$ , nec non  $Bo^2V^1$  4 hiis (istis  $\Psi$ )] om.  $Vi$ ,  $F^{4a}P^3$  9 quod] + non  $F^{4a}P^3$  : + nos  $Ed^{1ss}$ ,  $P^4Sg$  12 secundum  $Vi$ ,  $F^{4a}P^3Ed^{1ss}$ ,  $O^3P^5$ , nec non  $LgP^4V^4$  : om. cett 12 sensibilia] + propria  $F^{4a}P^3Ed^{1ss}$ ,  $O^3$  15-16 sit attribuenda] inu.  $O^3P^5Pa$  31 subiecti coloris] uisioni add.  $V^5Ve$ ,  $Vi$ , praem.  $F^{4a}P^3$  : uisionis add.  $DnF^5$ , praem.  $O^3$  93 quod] quam  $F^{4a}P^3Ed^{1ss}$ ,  $O^3P^5$  : deest  $Vi$  95-96 non solum colorem sentit] non uidet solum colorem uel sentit  $Vi$ ,  $F^{4a}P^3Ed^{1ss}$ ,  $O^3P^5$  (cf. plus haut, p. 103\*b) 101 naturale] materiale  $Vi$ ,  $F^{4a}P^3$ ,  $O^3$  108 demonstrat] ostendit  $Vi$ ,  $F^{4a}P^3Ed^{1ss}$ ,  $O^3P^5$  115 unde — colorato] om.  $F^{4a}P^3Ed^{1-4}$  121 supra] om.  $F^{4a}P^3Ed^{1ss}$ ,  $P^5$  129 unus] unus et idem  $O^3$  : idem  $P^5$  132 semper sunt] sunt sensus semper  $O^3P^5$

133 auditum] + secundum actum  $O^3P^5$  135 et] om.  $Vi$ ,  $F^{4a}P^3Ed^{1ss}$ ,  $O^3P^5$ , nec non  $EbP^{10}V^e$  151 et] uel  $F^{4a}P^3Ed^{1ss}$  167 ita] Vnde  $F^{4a}P^3$ ,  $O^3P^5$  215 est uerum] inu.  $Vi$ ,  $F^{4a}P^3Ed^{1ss}$ ,  $P^5$  228 idcirco] ideo  $Vi$ ,  $F^{4a}P^3Ed^{1ss}$ ,  $O^3P^5$

## Livre II, ch. 28

Plusieurs changements se produisent au cours du ch. II 28. Le plus important est le retour des mss  $V^2F$  au groupe  $\Psi^{1a}$  : il a lieu entre les lignes 69 et 97 ; le ms.  $V^5$  semble lui aussi s'apparenter à  $\Psi^{1a}$ , mais en vérité il est presque impossible à classer, car il est contaminé et semble avoir été corrigé sur la famille parisienne ; en tout cas, il abandonne les mss  $TV^5Ve$ . Les groupes  $\Psi^{1b}$  et  $\Psi^{1c}$  sont pratiquement impossibles à discerner, mais, au moins à partir de la ligne 56, le ms.  $F^5$  s'éloigne de  $Dn$  pour se rapprocher de  $F^{4a}P^3$ . La structure de la famille italienne reste donc la suivante :

$$\begin{aligned}\Psi^{1a} &= V^2F, PgV^6WV^3, (V^5) \\ \Psi^{1bc} &= Dn, TV^5Ve, Vi, F^5, F^{4a}P^3Ed^1, O^3P^5\end{aligned}$$

Nous donnerons d'abord quelques leçons pour illustrer le retour de  $V^2F$  à la sous-famille  $\Psi^{1a}$  :

28, 2 ostendit] determinauit  $PgV^6W$  13 autem] enim  $PgV^6WV^3$ ,  $V^5$  19 intelligere  $PgV^6WV^3$ ,  $V^5$ ,  $TV^5Ve$  : om.  $V^2F$ ,  $DnF^5$ ,  $ViF^{4a}P^3Ed^{1ss}$ ,  $O^3P^5$  (deest  $\Phi$ ) 24 quia  $PgV^6WV^3$ ,  $V^5$ ,  $O^3P^5$ , cum  $\Phi^1$  (- $Bb^1$ ),  $Bo^2$  : om. cett 30 intelligendo... scienciendo  $PgV^3$ ,  $V^5$ , nec non  $F$  cum  $\Phi$  : inu.  $V^6W$ ,  $\Psi^{1bc}$  (- $F$ ) 63-64 diuersa et diuersimode] diuersimode diuersa  $PgV^6W$  69 generationis humane  $PgV^6WV^3$ ,  $V^5$  cum  $\Phi$  : inu. cett

97 uel] et  $V^2F$ ,  $PgV^6W$ ,  $O^3$  124 secundum] per  $V^2F$ ,  $PgV^6WV^3$ ,  $F^5$  129-131 consequantur — intelligere] hom. om.  $V^2F$ ,  $PgV^6V^3$ ,  $F^5$ , nec non  $F^2$ ,  $Pi$  134 ipsam] om.  $PgV^6WV^3$  169 esse contrarium] inu.  $V^2F$ ,  $PgV^3$  179 ergo est] inu.  $V^2$ ,  $PgV^6WV^3$  : ergo (est om.)  $F$  197 sapientie] sapere  $V^2F$ ,  $PgV^6W$  213 non<sup>2</sup>  $V^2F$ ,  $PgV^6WV^3$ , nec non  $F^3V^1LTr$  : nisi  $DnTV^5Ve$ ,  $F^5$ ,  $F^{4a}P^3Ed^{1ss}$ ,  $O^3P^5Pa$ ,  $V^5$ , nec non  $Bo^2P^{10}SgBo$  : om.  $\Phi$  (esse recte et non suppl.  $Bd$  : et non recte post recte suppl.  $O^2$ ). 240 sentimus] sentitur  $V^2F$ ,  $PgV^6WV^3$

Voici maintenant les leçons qui définissent les groupes  $\Psi^{1bc}$  (on notera jusqu'à la ligne 52 la présence de  $V^2F$ , à la ligne 3 le groupement de  $F^5$  avec  $Dn$ , et à la ligne 56 le premier rapprochement privilégié de  $F^5$  avec  $F^{4a}P^3$ ) :

28, 3 dubium uidebatur] inu.  $V^2F$ ,  $DnF^5$  28 uideatur] praem. et  $V^2F$ , ut  $DnF^5$ ,  $T$ ,  $F^{4a}P^3$  29 sit] est  $DnF^5$ ,  $TV^5Ve$ ,  $F^{4a}P^3Ed^{1-7}$ ,  $O^3P^5$  42 organis corporeis] inu.  $V^2F$ ,  $DnF^5$ ,  $TV^5Ve$ ,  $Vi$ ,  $F^{4a}P^3Ed^{1ss}$  (pro corporeis hab. corporis  $Ed^{12ss}$ ),  $P^5$ ,  $Ba^2$  49 solo scr. cum  $Vi$ ,  $P^5$ , sec. m.  $Pb$ ,  $Ed^{5ss}$  : solum  $V^2F$ ,  $DnF^5$ ,  $F^{4a}P^3Ed^{1-4}$ ,  $O^3$  : sub  $Ve$  :

suo *cest* (suo solo *Pa*) 50 secuntur] consequuntur (asse-  $V^2$ ) ( $V^2$ ) $F$ ,  $DnF^5$ ,  $T$ ,  $Vi$ ,  $F^{4a}P^3$ ,  $P^5Pa$  : insequuntur  $Ed^{1ss}$  52 directe impressionem] *inu.*  $V^2F$ ,  $DnF^5$ ,  $TVe$ ,  $Ed^{1ss}$ ,  $O^3P^5$  : impressionem (directe *om.*)  $F^{4a}P^3$

56 enim] *om.*  $F^5$ ,  $F^{4a}P^3$  61 hominibus] hiis  $Dn$ ,  $TVe$ ,  $F^5$ ,  $F^{4a}P^3$  : *om.*  $Vi$  (*desunt*  $V^2F$ ) 67 qualem] qualis est  $F$ ,  $F^5$ ,  $F^{4a}P^3$ ,  $P^5Pa$ , *nec non*  $P^7$ ,  $V^1L$ , *sec.m.*  $O^2O^5$  : qualis (est *om.*)  $O^3$ ,  $Ba^2$  89 principium tantum] *inu.*  $Dn$ ,  $TVe$ ,  $Vi$ ,  $O^3P^5$  : tantum *ante* ponere  $Ed^{1ss}$  : tanquam principium  $F^{4a}P^3$  : principium (tantum *om.*)  $F^5$  93 directam] directe  $Dn$ ,  $TVe$ ,  $Vi$ ,  $F^5$ ,  $F^{4a}P^3Ed^{1ss}$ ,  $O^3P^5$  100 aliquid] *post* 101 nolendum  $Vi$ ,  $F^5$ ,  $F^{4a}P^3$ ,  $Ed^{1ss}$ ,  $O^3$  : *post* uolendum  $P^5$  108 hii] *om.*  $T$ ,  $Vi$ ,  $F^5$ ,  $F^{4a}P^3$ ,  $P^5Pa$  129 consequabantur] consequerentur (-retur)  $Dn$ ,  $TVe$ ,  $F^{4a}P^3Ed^{1ss}$ ,  $V^5$  : consequitur  $O^3$  131 idem esse] *inu.*  $Dn$ ,  $TVe$ ,  $Vi$ ,  $F^5$ ,  $F^{4a}P^3Ed^{1ss}$ ,  $O^3P^5$ ,  $V^5$ ,  $Bb^1LP^bV$  132 Et tamen] Et non  $Ve$ ,  $Vi$ ,  $F^5$ ,  $F^{4a}P^3$  : Non  $Pa$  138 etiam] *ante* 139 deceptionis  $Vi$ ,  $F^5$ , ( $F^{4a}$ ) $P^3Ed^{1ss}$ ,  $O^3$  : *om.*  $P^5Pa$  (*pro* etiam *hab.* esse  $F^{4a}$ ) 154 ut dicatur] *om.*  $TVe$ ,  $Vi$ ,  $F^5$ ,  $F^{4a}P^3Ed^{1-3}$ ,  $O^3P^5$  156 enim] autem  $Dn$ ,  $TVe$ ,  $Vi$ ,  $F^5F^{4a}P^3$ ,  $Pa$  169 contrarium] + ei  $Dn$ ,  $TVe$ ,  $Vi$ ,  $F^5$ ,  $F^{4a}P^3$ ,  $P^5Pa$  208-209 set — alterius] *om.*  $TVe$ ,  $Vi$ ,  $F^5$ ,  $F^{4a}P^3$  231 est] + intelligere  $Dn$ ,  $TVe$ ,  $F^5$ ,  $F^{4a}P^3Ed^{1ss}$  247 igitur] enim  $Dn$ ,  $F^5$ ,  $F^{4a}P^3Ed^{1ss}$ ,  $P^5$  250 fantasia... opinio] *inu.*  $Dn$ ,  $TVe$ ,  $Vi$ , *sec.m.*  $F^5$ ,  $F^{4a}P^3Ed^{1ss}$ ,  $O^3P^5$  : *om.* *pr.m.*  $F^5$  279 opinamur] opinatur  $Vi$ ,  $F^5$ ,  $F^{4a}P^3Ed^{1ss}$ ,  $O^3P^5$  : opinantur  $W$

## Livre II, ch. 29

Le principal événement de ce chapitre est le retour du ms.  $V$  à la famille italienne, à partir de la ligne 114 : il se rattache à la sous-famille  $\Psi^{1c}$ , qui de nouveau se distingue assez nettement de  $\Psi^{1b}$ . La famille italienne se compose donc comme suit :

$\Psi^{1a} = V^2F$ ,  $PgV^6WV^3$ , ( $V^5$ )  
 $\Psi^{1b} = DnTVeVi$   
 $\Psi^{1c} = V$  (à partir de 29, 114),  $F^5$ ,  $F^{4a}P^3Ed^1$ ,  $O^3P^5$

Les leçons caractéristiques de  $\Psi^{1a}$  sont peu nombreuses :

9-11 scilicet — fantasia] *hom. om.*  $V^2F$ ,  $PgV^6$ ,  $Vi$  16 diudicant] diuersificant  $V^2F$ ,  $PgV^6V^3$  24 neque  $V^2F$ ,  $PgV^6WV^3$ ,  $V^5$ , *sec.m.*  $Vi$  : non est  $DnTVe$ , *pr.m.*  $Vi$  : *om. cest* 34 autem] uero  $V^2F$ ,  $PgWV^3$  (*deest*  $V^6$ ) 36 hec] *om.*  $F$ ,  $PgV^6W$ ,  $P^5$  58 tantum] tria  $V^2F$ ,  $PgV^6W$ ,  $O^3$  : certa ? $Db$  62 uni] unitati  $F$ ,  $PgV^6WV^3$ ,  $DnT$ ,  $O^3$ , *sec.m.*  $F^{4a}$  : uniti  $V^2$  119 ut] *om.*  $V^2F$ ,  $PgV^6WV^3$  226 modo manente] *inu.*  $V^2F$ ,  $WV^3$  (manente *om.*  $V^6$ ) 250 et] tunc enim  $F$  : tunc cum  $V^2$  : et tunc  $PgV^6W$ ,  $O^3P^5$

La sous-famille  $\Psi^{1b}$  n'a que très peu de leçons vraiment propres (cf. lignes 15, 24), mais elle se distingue de  $\Psi^{1c}$  : elle a quelques-unes des leçons de  $\Psi^{1c}$ , mais elle est loin de les avoir toutes. Nous donnerons d'abord les leçons qui comportent la présence de  $\Psi^{1b}$  :

15 ostendit] *om.*  $DnVeVi$ ,  $F^5$  22 tercio] + ostendit  $V^3$ ,  $DnTVeVi$ ,  $F^5$ ,  $Ed^{1ss}$ ,  $O^3P^5$  (*desunt*  $F^{4a}P^3$ ) 24 neque] non est  $DnTVe$ , *pr.m.*  $Vi$  (*desunt*  $F^5$ ,  $F^{4a}P^3Ed^{1ss}$ ,  $O^3P^5$  cum  $\Phi$  25 cum] *om.*  $TVe$ ,  $F^{4a}P^3$ ,  $P^5$  29 aliquid] uel *praem.*  $V^5$ ,  $DnTVeVi$ ,  $F^5$ ,  $F^{4a}P^3$ , *add.*  $O^3$  40 enim] autem  $DnTVeVi$ ,  $F^{4a}P^3Ed^1$ ,  $O^3P^5$  (*deest*  $F^5$ ) 44 sciam...opinionem] *inu.*  $DnTVeVi$ ,  $F^5$ ,  $F^{4a}P^3Ed^{1ss}$ ,  $O^3P^5$  61 numeros] numerum  $DnT$ ,  $F^5$ , *sec.m.*  $F^{4a}$ ,  $P^3$  : unum  $Ve$ , *pr.m.*  $F^{4a}$  68 neque] quia  $DnTVeVi$ ,  $F^5$ ,  $F^{4a}P^3Ed^{1-7}$  (*deest*  $P^5$ ) 100 esse] *om.*  $DnVeVi$ ,  $F^5$ ,  $F^{4a}P^3Ed^{1ss}$ ,  $O^3P^5$  101 operibus] operatione  $DnTVeVi$ ,  $F^5$ ,  $F^{4a}P^3Ed^{1ss}$ ,  $O^3P^5$  151-152 sciencia...intellectus] *inu.*  $V^5$ ,  $DnTVeVi$ ,  $F^5$ ,  $F^{4a}P^3Ed^{1ss}$ ,  $O^3P^5$  166 unusquisque] unumquodque  $TVeVi$ ,  $V$ ,  $F^5$ ,  $F^{4a}P^3$  171 persuadetur] suadetur  $Ve$ ,  $Vi$ ,  $F^5$ ,  $F^{4a}P^3Ed^{1ss}$ ,  $O^3$  173 autem] tamen  $DnTVeVi$ ,  $V$ ,  $F^5$ , *pr.m.*  $F^{4a}$ ,  $P^3$ ,  $O^3P^5$  185 ergo] + primo  $VeVi$ ,  $V$ ,  $F^5$ ,  $F^{4a}P^3Ed^{1-7}$ ,  $O^3P^5$  228 amittit (admi-  $V$ )] abicit  $DnTVeVi$ ,  $F^5$ ,  $F^{4a}P^3Ed^{1ss}$ ,  $P^5$  231 desierit] destiterit (-stitit)]  $Dn(T)VeVi$ ,  $F^5$ ,  $F^{4a}P^3Ed^{1ss}$  : se constiterit  $O^3$  232 eandem opinionem] *inu.*  $DnTVeVi$ ,  $F^5$ ,  $F^{4a}P^3Ed^{1ss}$

Voici maintenant les leçons propres à  $\Psi^{1c}$  (nous insistons à partir de la ligne 114 sur les leçons qui marquent le retour du ms.  $V$  à la famille italienne) :

26 fieri] *post* 27 apparibile  $F^5$ ,  $F^{4a}P^3$  40 pertinere uidentur] *inu.*  $F^5$ ,  $F^{4a}P^3Ed^{1ss}$ ,  $O^3P^5$  45 hic] *post* accipiatur  $W$ ,  $F^5$ ,  $F^{4a}P^3Ed^{1ss}$  52-53 certificamur — de quibus] *hom. om.*  $Dn$ ,  $F^5$ ,  $F^{4a}P^3$  : *suppl. ex*  $\Phi^1$  *sec.m.*  $F^{4a}$ ,  $Ed^{1ss}$  (l'emprunt à  $\Phi^1$  est mis en évidence par la variante « per certitudinem vel inuestigationem », cf. plus haut, p. 82\* $a$ ) 59 opinione] positione  $F^5$ ,  $F^{4a}P^3Ed^{1ss}$  74 secundum] per  $F^5$ ,  $F^{4a}P^3$ ,  $O^3$ ,  $V^1L$  (*pro* secundum sensum *hab.* secundum potenciam sensum  $\Phi$ , secundum sensum existentem *super ras.*  $V$ ) 89 sentire] sensus  $Ve$ ,  $F^{4a}P^3Ed^{1ss}$ ,  $O^3P^5$  (*deest*  $F^5$ ) 92 secundum actum] in actu  $F^5$ ,  $F^{4a}P^3Ed^{1ss}$ ,  $O^3$  94-95 aut uerum] *om.*  $F^5$ ,  $F^{4a}P^3Ed^{1-4}$

114 dum actu non  $T$ ,  $\Phi$  (dum actu  $O^2P^8O^1$  : actu dum  $F^1$  : dum non  $P^9$  : de actu non  $M^2P^7$  : dicit actu non  $Tr$  : etiam — sentitur *om.*  $P^4$ ) : dum non actu  $Bb^1Gf^1P^bV$  cum  $\Psi$  ( $T$  : dum in actu  $F^5$  : nondum actu  $V^5$ ,  $F^{4a}P^3$ ,  $O^3$ ) 117-118 ueri sunt  $\Phi$  (ibi sunt  $Bd$ ) : *inu.*  $V$  cum  $\Psi$  124 non dicimus] *om.*  $V$ ,  $F^5$ ,  $F^{4a}P^3Ed^{1-3}$  : non (dicimus *om.*)  $O^3$  127 homo]  $h'$  uel  $h'$   $F^5$  :  $h^0$  uel  $h'$   $F^{4a}P^3$  : homo *perscr. super ras.*  $V$  (*pro* hoc uidetur nobis homo *hab.* uidetur hoc vbi homo  $Ed^{1-3}$ , hoc uidetur nobis  $Ed^4$ , homo *suppl. Ed^5*) 130 est falsus (*inu.*  $P^6$ )] + cum homo continet sensibile  $O^3P^5$  139-140 secundum actum] in actu  $V$ ,  $F^5$ ,  $F^{4a}P^3Ed^{1ss}$  144-145 ergo — actum] *hom. om.*  $F^5$ ,  $F^{4a}P^3$ , *nec non*  $V^3$ ,  $P^6$ ,  $O^5$ ,  $B^1$  : ergo etc.  $Gf^1$  150 sunt uerorum (necessariorum  $F^{4a}P^3$ )  $V$  cum  $\Psi$  ( $-O^3P^5$  : *om. pr.m.*  $V^5$ ) : uerorum est  $O^3P^5$ ,  $\Phi$  (uirorum est  $Bb^1$  : est *om.*  $Lg$ ) 158 opinionem] fantasia *praem.*  $V$  cum  $\Phi$  ( $-P^1$ ,  $O^2P^8O^1$ ,  $V^1$ ,  $Bo^2P^10BdPaE^1Tr$ ) 158 consequitur  $V$  cum  $\Phi$ ,  $V^5$ ,  $O^3P^5$  : sequitur  $\Psi$  159 non enim] *inu.*  $V$  cum  $\Phi$  169 sunt persuasa (sunt *ante* nobis  $O^2P^8O^1$ )] *inu.*  $Bb^1Gf^1P^1V^1LBo^2$ ,  $V$  cum  $\Psi$  169 autem  $P^1P^2$ ,  $V$  cum  $\Psi$  : enim  $\Phi$  ( $-P^1P^2$  : uero  $B^1$ ,  $O^2P^8O^1$ ,  $Bd$  : *om.*  $BgP^7$ ) 170-171 secundum ordinem illationis, quia

per aliquam rationem aliquid alicui persuadetur] secundum ordinem enim rationis nota quod bene dicit quia hic est illatio a posteriori sicut si domus est paries est quia aliquid alicui persuadetur (les mots « enim — dicit » sont barrés ; en marge inf. on lit : « illationis. per aliquam rationem aliquid alicui suadetur »)  $P^5$  : secundum ordinem illationis quia hic est illatio a posteriore sicut si domus est paries est quia per alicam rationem aliquid alicui persuadetur  $Pa$  179 quoniam] quod  $V$ ,  $F^5$ ,  $F^{4a}P^3Ed^{1-3}$ ,  $Pi$  : om.  $Bd$ ,  $O^1$  182 posset uideri] uidetur  $F^5$ ,  $F^{4a}P^3$  202 alia] + quam  $V$  cum  $\Phi$  (- $Bd$  : om.  $O^2P^3O^1$ ) 205-206 eiusdem — sensu] *hom. om.*  $F^5$ ,  $F^{4a}P^3$ ,  $Bl$  (205-206 non — boni *om.*  $V^6$ ) 207 igitur] + quod  $Dn$ ,  $V$ ,  $F^{4a}P^3$ ,  $O^3P^5$ ,  $Ba^2Eb$  (*pr.m.*  $O^5$ , *eras.* ?) 218 quod est falsum  $V^2F$ ,  $PgV^6WV^3$ ,  $V^5$ ,  $DnTVi$ ,  $V$ ,  $F^5$ ,  $F^{4a}P^3Ed^{1ss}$ ,  $DnTVeVi$ ,  $O^3$  : quod falsum est  $V$ ,  $F^5$ ,  $F^{4a}P^3Ed^{1ss}$ ,  $P^5Pa$  : quod falsum (est *om.*)  $L$  : *om. cett* 230 aliquis uere  $V$  cum  $\Psi$  : uerum (aliquis *om.*)  $\Phi$  (uere  $Pa$  : *pro* uerum opinatur *hab.* inopinatur  $P^3O^1$ , opinatur  $O^2$ ) 244-245 quod — opinio (+ ipsa  $V$ )  $PgV^6WV^3$ ,  $V^5$ ,  $DnTVi$ ,  $V$ ,  $F^5$ ,  $F^{4a}P^3Ed^{1ss}$ , *nec non*  $Bb^1Gf^1P^b$ ,  $BdPaV^4$  (annulé par ua-cat dans  $V^6W$ ) : *om. cett*

La position du ms.  $V$  semble hors de doute : il appartient bien à  $\Psi^{1c}$  ; mais il est clair aussi qu'il est contaminé par  $\Phi$ , et que le correcteur a souvent eu la main malheureuse en introduisant dans son texte des leçons parisiennes qui sont des fautes évidentes (lignes 158, 202). La leçon de la ligne 158 est particulièrement significative : le texte parisien repris par la première main de  $V$  doit se lire : « fantasia opinionem consequitur, fides non. uidetur enim esse », et il est évidemment dépourvu de sens ; la deuxième main de  $V$  a exponctué « fantasia », corrigé la ponctuation, et rétabli (semble-t-il) l'ordre des mots : « enim uidetur ».

#### Livre II, ch. 30

Le chapitre II 30 est marqué par le retour à la famille italienne du ms.  $Bb^1$  qui, à partir de la ligne 101 au moins se rattache à  $\Psi^{1c}$ . La famille italienne se décompose donc comme suit :

$$\begin{aligned}\Psi^{1a} &= V^2F, PgV^6WV^3, (V^5) \\ \Psi^{1b} &= DnTVeVi \\ \Psi^{1c} &= V, Bb^1 \text{ (à partir de 30, 101), } F^5, F^{4a}P^3Ed^1, O^3P^5\end{aligned}$$

Voici quelques leçons caractéristiques de  $\Psi^{1a}$  :

35 et] *om.*  $V^2F$ ,  $PgV^6WV^3$  45 similis] simili  $V^2F$ ,  $PgV^6W$ ,  $Dn$  : sensibili  $V^3$  52-53 quandoque... quandoque] aliquando... aliquando  $V^2F$ ,  $PgV^6W$  53 falsa... uera] *inu.*  $V^2F$ ,  $PgV^6W$ ,  $TVi$ ,  $Ed^{1ss}$ ,  $O^3$  (*desunt*  $V^3V^5$ ,  $VF^5F^{4a}P^3$ ) 56-57 Et quoniam inmanent] Quoniam (Quandoque  $V^2$ ) enim manent (materiam  $W$ )  $V^2F$ ,  $PgV^6W$  : Et quoniam manent  $V^5$  64 est uerus (uera  $FPg$ )  $V^2F$ ,  $PgV^6WV^3$  cum **Ar.** : *inu. cett* 68 deficiunt] -cit  $V^2F$ ,  $PgV^6W$  95 sensibili (re *praem.*  $V^2F$ ,  $T$ )  $V^2F$ ,  $PgV^6W$

$WV^3V^5$ ,  $TVi$ ,  $V^1$  : sentiente  $Bb^1$  cum *cett* 95 et dico] *praem.* si (set  $F$ , *om.*  $V^6$ ) non sentitur  $V^2F$ ,  $PgV^6W$  106 quandoque] aliquando  $V^2F$ ,  $PgV^6WV^3$  108 per] secundum  $V^2F$ ,  $PgV^6WV^3$  116 a sensu facto] a sensu factus  $F$ ,  $V$  : a sensu factus uel facto  $V^2$ ,  $PgV^6W$  : factus a sensu facto  $P^5$  : factus a sensu  $O^3$  128 nominis] rationis  $V^2F$ ,  $PgV^6WV^3V^5$  129 quod] quam  $V^2F$ ,  $PgV^6W$  130 quod est] id est  $V^2F$ ,  $PgV^6WV^3$  146 contingit in defectu(m)  $V^5$ ,  $\Phi$  : contingit propter defectum  $\Psi^{1bc}$ , *sec.m.*  $V^3$  (conuenit defectui *pr.m.*  $V^3$ ) : contingit in hiis in quibus non est  $V^2F$ ,  $PgV^6W$  (propter defectum intellectus *ante* in hiis *ex*  $\Psi^{1c}$  *suppl.*  $W$ ) 149 secundum] *om.*  $V^2F$ ,  $PgV^6W$

Presque toutes les leçons de  $\Psi^{1b}$  (sauf la première) lui sont communes avec  $\Psi^{1c}$  :

30, 1 moto] + hoc  $DnTVeVi$  27 manifestum fit] *inu.*  $DnTVeVi$ ,  $VF^5F^{4a}P^3O^3P^5$  (sit uerum  $P^5$ ) 46 facere] agere  $DnTVeVi$ ,  $VF^5F^{4a}P^3Ed^{1ss}O^3P^5$  78 uero] *om.*  $DnTVeVi$ ,  $F^5F^{4a}P^3Ed^{1ss}$ ,  $P^5$  91 adhuc] *post* in fantasia  $V^6W$ ,  $Bb^1$  : *post* facilius  $DnTVeVi$ ,  $VF^5F^{4a}P^3Ed^{1ss}O^3P^5$  107 scilicet] *om.*  $DnTVeVi$ ,  $VBb^1F^5F^{4a}P^3Ed^{1ss}O^3P^5$  135 contingit] est  $DnTVeVi$ ,  $VBb^1F^5F^{4a}P^3Ed^{1ss}O^3P^5$  146 in defectu(m)] propter defectum  $DnTVeVi$  cum  $\Psi^{1c}$  (cf. le relevé précédent) 161 apparitionem] apprehensionem  $DnTVeVi$  cum  $\Psi^{1c}$  162 autem] *om.*  $DnTVeVi$  cum  $\Psi^{1c}$

Nous donnerons enfin les leçons caractéristiques de  $\Psi^{1c}$ , en insistant sur les leçons qui montrent le changement de famille de  $Bb^1$  :

30, 1 est] accidit  $V$ ,  $F^5$ ,  $F^{4a}P^3Ed^1$  15 proponit] ponit  $V$ ,  $F^5$ ,  $F^{4a}P^3Ed^{1ss}$ ,  $L$  17 sciens] sciens  $F^5$ ,  $F^{4a}P^3$  26 sensus] sensibili  $F^5$ ,  $F^{4a}P^3$  : sciendi  $O^3P^5$  26-27 quendam motum  $\Psi$ , *nec non*  $V^1L$ ,  $Bo^2$ ,  $Bd$ , *sec.m.*  $P^6$  : quidam motus  $Bb^1$  cum  $\Phi$  (quidam actus  $P^{10}$ ) 29 moueri alterum] *inu.*  $Bb^1$  cum  $\Phi$ ,  $F^5$  30-31 sensus mouetur] *inu.*  $Bb^1$  cum  $\Phi$ ,  $P^5$  : sensus *om.*  $F^5$  35 unde  $Bb^1$  cum  $\Psi$  : *om.*  $\Phi$  42 sola  $Bb^1$  cum  $\Phi$ ,  $V^5$  : *om.*  $\Psi$  (*post* fantasia *suppl.*  $P^5$ ) 49 assignat] + autem  $VeVi$ ,  $F^5$ ,  $F^{4a}P^3$  52-53 quare — causam] *hom. om.*  $V^5$ ,  $V$ ,  $F^5$ ,  $F^{4a}P^3$  (54-55 huius — causam *etiam om.*  $V^5$ ,  $F^{4a}P^3$  :  $V^3$  a un autre texte, ce qui montre que l'omission avait été réparée arbitrairement dans son modèle) 58 scilicet] secundum  $Bb^1$  cum  $\Phi$  ( $-V^1LBo^2Bd$ ) 63 ad diuersa] *post* comparatur  $V$ ,  $F^5$ ,  $F^{4a}P^3Ed^{1ss}$  72 sensus est  $\Psi$  ( $-W$ ,  $V$ ),  $L$  : est (*exp.*) sensus est  $Vi$  : est sensus  $W$ ,  $V$ ,  $Bb^1$  cum  $\Phi$  80 sicut  $\Psi$ ,  $V^1$  : que sunt  $Bb^1$  cum  $\Phi$  81-82 corporibus sensibilibus] *inu.*  $V$ ,  $F^5$ ,  $F^{4a}P^3Ed^{1ss}$  86-87 ab istis — differt  $WV^3V^5$ ,  $\Psi^{1bc}$ ,  $V^1L$ ,  $PaV^4$  : *om.*  $Bb^1$  cum  $\Phi$ ,  $V^2F$ ,  $PgV^6$  100 primus] omnis  $F^{4a}P^3Ed^{1ss}$  100 sensu] motu  $F^{4a}P^3Ed^{1ss}$

101 est uerus ut in pluribus  $Bb^1$  cum  $\Psi$ ,  $V^4$  : semper *praem.*  $\Phi$ ,  $V^5$  107 scilicet] *om.*  $DnTVeVi$ ,  $VBb^1F^5$ ,  $F^{4a}P^3Ed^{1ss}$ ,  $O^3P^5$  112 est] sunt  $VBb^1F^5$ ,  $F^{4a}P^3Ed^{1ss}$  131 ergo] *om.*  $Bb^1F^5$ ,  $F^{4a}P^3$  131 precipuus] perceptiuus  $W$ ,  $VBb^1F^5$ ,  $F^{4a}P^3$  155-156 quando — intellectum] *om.*  $VeVi$ ,  $VBb^1F^5$ ,  $F^{4a}P^3Ed^{1ss}$  161 apparitionem  $\Phi$ ,  $V^5$  :

operationem  $V^2F$ ,  $PgWV^3$  : opinionem  $V^6$  : apprehensionem  $DnTVeVi$ ,  $Vb^1F^5$ ,  $F^{4a}P^3Ed^{1ss}$ ,  $O^3P^5$  162 autem] *om.*  $DnTVeVi$ ,  $Vb^1F^5$ ,  $F^{4a}P^3Ed^{1ss}$ ,  $O^3P^5$  163 causa eius] *inu.*  $Vb^1F^5$ ,  $F^{4a}P^3Ed^{1ss}$  (eius *om.*  $V^5$ )

Livre III, ch. 1

La physionomie de la famille italienne au chapitre III 1 est assez différente de ce qu'elle était au chapitre précédent. Le groupe  $DnF^5$  se reforme et se rapproche de  $V^2F$ ; le groupe  $PgV^6WV^3$  semble très détérioré et contaminé : il a de nombreuses leçons propres et d'autres qui coïncident tantôt avec l'une et tantôt avec l'autre des groupes de la famille italienne. Le groupe  $O^3P^5$  se sépare de  $\Psi^{1c}$  pour passer à  $\Psi^{1b}$  avec  $TVeVi$  (mais les mss  $TVi$  semblent changer de famille vers la ligne 335 pour passer à  $\Psi^{1a}$ ; cf. plus loin, au ch. III 2). Enfin le fragment  $Kr$  apparaît à III 1, 168 et se rattache à  $\Psi^{1c}$ . La famille italienne offre donc la structure :

$$\begin{aligned}\Psi^{1a} &= V^2F, DnF^5, (V^5), (PgV^6WV^3) \\ \Psi^{1b} &= TVeVi, O^3P^5 \\ \Psi^{1c} &= Bb^1KrV, F^{4a}P^3Ed^1\end{aligned}$$

Nous donnerons d'abord les leçons caractéristiques du groupe  $V^2F$ ,  $DnF^5$  :

III 1, 3 etiam] *om.*  $V^2F$ ,  $DnF^5$ ,  $PgV^6$ ,  $V$  6 ex] de  $DnF^5$ ,  $V^5$ , *pr.m.*  $V$ ,  $P^3$  8 ostendit] et *prae.m.*  $DnF^5$  (essai de correction en harmonie avec la leçon précédente) 15 igitur  $V^2F$ ,  $DnF^5$ ,  $V^5$ ,  $WV^3$  (*desunt*  $PgV^6$ ) : *om.* *cett* 50 ab aliis] + et  $V^2F$ ,  $Dn$ ,  $T$  56 proponit] ponit  $DnF^5$ ,  $O^3P^5$ ,  $F^{4a}$  58 concludit] ostendit  $V^2F$ ,  $F^5$ ,  $V^5$ ,  $P^5$  : concludit et ostendit  $Dn$  67 quandoque quidem] *inu.*  $V^2F$ ,  $V^5$  (quidem *om.*  $O^3P^5$ ,  $V$ ) 97 misceri] mixtura  $V^2F$ ,  $PgV^6W$  (*corr.*  $V^6$ ) 100 posuerunt] *prae.m.* opinati sunt et  $V^2F$ ,  $DnF^5$ ,  $O^3P^5$  (en fait,  $F^5$  omet les mots précédents « opinati sunt : quidam », mais la présence de « et » assure que le modèle avait le texte de  $V^2F$ ,  $Dn$ ) 111 set  $V^2F$ ,  $PgWV^3$  (cf. plus loin, p. 108\*) 196 aliquam] *post* naturam  $V^2F$ ,  $DnF^5$ ,  $V^5$ ,  $PgV^3$ ,  $O^3$ ,  $Bb^1Ed^{1ss}$  : *ante* naturam  $V^6W$ ,  $TVeVi$ ,  $P^5$ ,  $Kr$  : *desunt*  $F^{4a}P^3$  : *om.*  $\Phi$  206 sensibile] *om.*  $V^2F$ ,  $DnF^5$ ,  $TVeVi$ ,  $P^5$  215 colorum] oculorum  $V^2F$ ,  $Dn$ ,  $PgV^6WV^3$  225 habet] *om.*  $V^2F$ ,  $DnF^5$ ,  $Bb^1KrVF^{4a}P^3Ed^{1ss}$  226 iam] ideo  $V^2F$ ,  $Dn$ ,  $Bo^2$  235 ita est] *inu.*  $V^2F$ ,  $DnF^5$ ,  $P^5$ ,  $Bb^1$  : enim ita  $F^{4a}P^3$  240-241 proprie accepta passione] proprie passione accepta  $V^2F$ ,  $DnF^5$ ,  $Bb^1Kr$  : accepta proprie (-ia  $Pg$ ) passione  $PgV^6WV^3$  : passione propria (-ie  $Ed$ ) accepta  $F^{4a}P^3Ed^{1ss}$  253 organo] organo  $V^2F$ ,  $DnF^5$ ,  $Bb^1Kr$ ,  $F^{4a}P^3Ed^{1ss}$ ,  $V^1LBo^2$  259 organum] + corporeum  $V^2F$ ,  $DnF^5$ ,  $Bb^1V$  : + corporum  $Kr$  281 omnino impossibile] impossibile (omnino *om.*)  $V^2F$ ,  $Dn$  : opinio impossibilis  $F^5$ ,  $F^{4a}P^3$  289 igitur (ergo)] enim  $DnF^5$ ,  $Pg$ ,  $Bb^1KrV$ ,  $P^3$  (*deest*  $F^{4a}$ ) : autem  $V^6W$  304 autem] uero  $V^2F$ ,

$DnF^5$ ,  $PgV^6WV^3$ ,  $Bb^1KrV$  : *om.*  $V^5$ ,  $V^6$ ,  $O^3P^5$ ,  $E^1$  307 conati] coacti  $V^2F$ ,  $DnF^5$ ,  $Bb^1KrV$ ,  $F^{4a}P^3$ ,  $V^1LBo^2$  311 est] sit  $V^2F$ ,  $PgV^6WV^3$ ,  $TVe$ ,  $O^3P^5$  339 tamen] autem  $V^2F$ ,  $F^5$ ,  $V^5$ ,  $Bb^1Kr$  365 subiecto] *post* anime  $F$ ,  $Dn$ ,  $PgV^6W(V^3)$  : *om.*  $V^2$ ,  $F^{4a}$  367 subiecto] *post* non sit  $F$ ,  $PgV^6W$ ,  $T$  : *om.*  $V^2$

Voici maintenant les leçons propres du groupe  $PgV^6WV^3$  :

III 1, 1 autem] + intellectua  $PgV^6WV^3$  76-77 in II dictum est] dictum est in II  $PgV^6WV^3$ ,  $V^5$  103 uero] autem  $PgV^6WV^3$  104 esse] + inpermixtum et purum et separatum  $PgV^6W$  127 addit] dicit  $V^6WV^3$  (*hom. om.*  $Pg$ ) 165 sensibillum] + communium uel priorum set uniuersaliter  $PgWV^3$  (première main grattée dans  $V^6$ ) 165 auditus] + non est cognoscitius  $PgWV^3$  (première main grattée dans  $V^6$ ) 206 scilicet] *om.*  $PgV^6WV^3$  213 solum] tantum  $PgV^6WV^3$ ,  $V$ ,  $O^4$  216 siue pupilla] siue potencia pupilla  $V^2F$  : siue organum aut (siue *super ras.*  $V^6$ ) pupilla  $PgV^6WV^3$  225 non habet organum] organum non habet  $PgV^6WV^3$  255 sentire] audire  $PgV^6WV^3$ ,  $Dn$ ,  $F^{4a}P^3$  264-265 organum corporale] *inu.*  $PgV^6WV^3$ ,  $V$  285 aliquo] + modo  $PgV^6WV^3$  350 uel pocius] *inu. pr.m.*  $V^2$ ,  $PgV^6WV^3$ ,  $Vi$  353 positionem] opinionem  $PgV^6WV^3$ ,  $F^{4a}P^3$  355 hic hoc] ad hoc  $PgV^6WV^3$  : hoc (hic *om.*)  $Bb^1KrF^{4a}$ ,  $V^1LBo^2$ , etc. 364 siue] + ipse  $PgV^6WV^3$  372 leuiter (breuiter  $\Phi$ )] nescienter  $PgV^3$  : nesciens  $W$  : première main grattée  $V^6$

Passons aux leçons qui illustrent la composition de  $\Psi^{1b}$  :

30-31 determinatum est] determinauit  $TVe$ ,  $O^3$  32 sapere... intelligere] *inu.*  $TVeVi$ ,  $O^3P^5$ ,  $V$  72 aliquid simile] *inu.*  $TVeVi$  72-73 simile passioni] *inu.*  $O^3P^5$  78 a contrario] + cuiusmodi non accidit anime secundum aliquam partem sui  $V^3$ ,  $O^3P^5Pa$  (cf. plus loin, p. 125\*a) 91 est (enim  $\Phi$ )] igitur  $TVeVi$  : est enim  $F^5$  : enim  $?V^5$  : *om.*  $W$  91 ex premissis] *post* ostendit  $TVeVi$  119 id est] + ut  $TVeVi$ ,  $P^5$ ,  $Bb^1F^{4a}P^3Ed^{1ss}$  120 nos] *om.*  $TVeVi$  140 sit natus  $TVeVi$ ,  $V^5$ , cum  $\Phi$  : *inu.*  $\Psi$  (*desunt*  $F^5$ ,  $V^6$ ) 181 quolibet] omni  $Dn$ ,  $TVeVi$  192 quoddam] quorundam  $TVe$ ,  $V^5$  : *om.*  $F$ ,  $PgV^6WV^3$ ,  $Vi$ ,  $P^5$  223 quod] + iam  $V^6$ ,  $TVeVi$ ,  $O^3$  : + bene iam dicentes  $P^5$  223 antiquorum] + philosophorum  $TVeVi$ ,  $O^3$  226 iam] *post* potest uerificari  $TVeVi$ ,  $O^3P^5$  : ideo  $V^2F$ ,  $Dn$ ,  $Bo^2$  235 organum non habet] non habet organum  $TVeVi$ ,  $O^3P^5$  244 sensus... intellectus] *inu.*  $TVeVi$ ,  $O^3P^5$  250 organo careat] *inu.*  $TVeVi$ ,  $O^3P^5$  253 sensitiui... intellectiui] *inu.*  $TVeVi$ ,  $O^3P^5$ ,  $Dn$  255-256 sentire sonum] *inu.*  $TVeVi$ ,  $O^3P^5$  284 est audiendus] *inu.*  $TVeVi$ ,  $O^3P^5$  285 aliquo] *post* formaliter loquendo  $TVeVi$ , ( $O^3$ ) $P^5$  (*pro a<sup>co</sup> = alico hab. a<sup>a</sup> = alia O<sup>3</sup>*) 317 omnino nullam] *inu.*  $TVeVi$ ,  $O^3P^5$ ,  $Bb^1KrV$ ,  $F^{4a}P^3Ed^{1ss}$  319 unum] idem  $TVeVi$ ,  $O^3P^5$ ,  $PgV^6WV^3$  : *om.*  $Bb^1$  322 ut] sicut  $TVeVi$ ,  $O^3P^5$ ,  $PgV^6WV^3$  322 supra habitum est] dictum est supra  $TVeVi$ ,  $O^3P^5$



Nous relèverons enfin les leçons qui mettent en évidence la composition de  $\Psi^{1c}$  :

III 1, 32 sensitiva] sensitivae  $Bb^1V$  35 differt] diferencia est  $Bb^1V$ ,  $F^{4a}P^3Ed^{1ss}$ ,  $PgV^6WV^3$  59 est] *om.*  $Bb^1V$ ,  $F^{4a}P^3$  71 autem] *om.*  $V$ ,  $F^{4a}P^3$ ,  $O^3$  94 corporeum] extraneum  $Bb^1$ ,  $F^{4a}P^3Ed^{1-3}$  : première main grattée  $V$  111 set  $V^2F$ ,  $PgWV^3$  : et quod  $Bb^1$ ,  $F^{4a}P^3Ed^{1-3}$  : Et quibus  $Ed^4$  : et quidem (quod est  $F^5$ )  $Dn(F^5)$ ,  $TVi$ ,  $Ed^{5ss}$  : *om.*  $V$ ,  $Ve$ ,  $V^6$ ,  $\Phi$  112 hoc dixit] *inu.*  $Bb^1$ ,  $F^{4a}$  : hoc *om.*  $Ed^{1-3}$  119 id est] + ut  $TVeVi$ ,  $P^5$ ,  $Bb^1$ ,  $F^{4a}P^3Ed^{1ss}$  130 quod] ut  $Bb^1V$ ,  $F^{4a}P^3Ed^{1ss}$ , *nec non*  $Dn$ ,  $V^6$ ,  $T$ ,  $Bo^2$ , *pauci* 131 Et hoc] Quod  $F^{4a}P^3Ed^{1ss}$  135 eorum] ipsorum  $Bb^1V$ ,  $F^{4a}P^3Ed^{1ss}$ ,  $PgV^6WV^3$  : colorum  $Vi$  135 absque] carens  $F^{4a}P^3Ed^{1ss}$  160 esse] *om.*  $Bb^1V$ ,  $F^{4a}P^3$ ,  $PgV^6V^3$  (*suppl. post* neque  $W$ ) 165 tantum] omnium  $F^{4a}P^3Ed^{1ss}$  166 accidentium] accidentalium  $V^2F$ ,  $?O^3P^5$ ,  $V^1LB^2$ , *pauci* : *om.*  $PgV^6WV^3$  : et accidentium  $TVeVi$ ,  $Bb^1$ ,  $F^{4a}P^3Ed^{1ss}$  181 hoc esse uerum] quod hoc esset uerum  $Bb^1KrV$ ,  $F^{4a}P^3Ed^{1ss}$  (hoc *om.*  $Ed^{1-4}$ , *post* esset *rest.*  $Ed^5$ ),  $PgV^6WV^3$  : hoc uerum esse  $P^5$  : quod hoc uerum esset  $O^3$  185 dei] diuino  $Bb^1KrV$ ,  $F^{4a}P^3Ed^{1ss}$ ,  $PgV^6WV^3$ ,  $V^1LB^2$  206 aut] actu  $Bb^1KrV$ ,  $F^{4a}P^3Ed^{1ss}$  : *om.*  $Pg$  227 specierum] et *praem.*  $Bb^1KrV$ ,  $F^{4a}P^3$  (dans  $V$  « et » est gratté) 266 organij] *om.*  $Bb^1KrV$ ,  $F^{4a}P^3$ ,  $DnF^5$  cum  $\Phi$  : *post* corporalis  $V^5$ ,  $Ve$  : partis  $Vi$  268 igitur] *om.*  $Bb^1V$ ,  $O$  284 nec] et ideo non  $Bb^1KrV$ ,  $F^{4a}P^3Ed^{1ss}$ ,  $V^1LB^2$  292 esse] se  $Bb^1KrV$ ,  $F^{4a}P^3$  317 omnino nullam] *inu.*  $TVeVi$ ,  $O^3P^5$ ,  $Bb^1KrV$ ,  $F^{4a}P^3Ed^{1ss}$  335 manifestum est] + autem  $Ve$ ,  $O^3P^5$ ,  $Kr$ ,  $F^{4a}P^3Ed^{1ss}$ ,  $V^1$  (334-337 ergo — possibili *hom.* *om.*  $Bb^1V$ ) 335 quod] + hic  $Ve$ ,  $O^3P^5$ ,  $Kr$ ,  $F^{4a}P^3Ed^{1ss}$  347 Per hoc] Patet  $Bb^1V$  359 Aristotilis] Philosophi  $Bb^1KrV$ ,  $F^{4a}P^3Ed^{1ss}$  360 Aristotiles] Philosophus  $Ve$ ,  $O^3P^5$ ,  $Bb^1KrV$ ,  $F^{4a}P^3Ed^{1ss}$  374 uerbi  $Ve$ ,  $O^3P^5$ ,  $Bb^1KrV$ ,  $F^{4a}P^3$ , *nec non*  $V^1$  : *rei cett*

### Livre III, ch. 2-5

Le chapitre III 2 est marqué par la disparition définitive du ms.  $Dn$ , qui passe à la famille parisienne au moins à partir de la ligne 36 (cf. plus haut, p. 83\*a) et par la réapparition du ms.  $V^4$  qui, quoique très contaminé, peut être rattaché à la famille italienne à partir de la ligne 141 (cf. plus haut, p. 83\*a). Par ailleurs, le ms.  $T$  (et moins nettement  $Vi$ ) passe de  $\Psi^{1b}$  à  $\Psi^{1a}$  et se rattache au groupe  $PgV^6WV^3$ . Au cours des chapitres 4 et 5, d'autres modifications interviennent : à partir de 4, 99 (et jusqu'à 8, 251) réapparaît le ms.  $P^4$ , qui s'apparente à  $P^5$  (cf. plus haut, p. 83\*a) ; avec la fin du chapitre 4 disparaît le fragment  $Kr$  et vers la fin du chapitre 5, à la ligne 255, disparaît le ms.  $V$ , qui rejoint définitivement la famille parisienne (cf. plus haut, p. 84\*a). La structure de la famille italienne s'établit donc comme suit :

$\Psi^{1a} = V^2F$ ,  $F^5$ , ( $PgV^6WV^3$ ,  $T$ ), ( $Vi$ ), ( $V^4V^5$ )  
 $\Psi^{1b} = Ve$ ,  $O^3$ ,  $P^4$  (à partir de 4,99),  $P^5$   
 $\Psi^{1c} = Bb^1$ ,  $Kr$  (jusqu'à 4, fin),  $V$  (jusqu'à 5, 255),  
 $F^{4a}P^3Ed^1$

Nous donnerons d'abord quelques leçons qui illustrent la composition de  $\Psi^{1a}$  :

2, 9 dicens] + quod  $Dn$ ,  $PgV^6WV^3$ ,  $T$  14 intellectus] + in actu  $Dn$ ,  $PgV^6WV^3$  18 et] *om.*  $PgV^6WV^3$  18 quamlibet] aliquam  $PgW$ ,  $T$  19 illius] *om.*  $PgV^6WV^3$  19 explere] habere siue explere (expellere  $V^6$ )  $PgV^6WV^3$ ,  $T$  23 erat] prius *praem.*  $PgV^6WV^3$ ,  $T$ , *add.*  $Dn$  24 addiscendo] discendo  $PgV^6WV^3$ ,  $T$  29 potest] poterit (-rat  $Pg$ )  $PgV^6WV^3$ ,  $T$  30 in] ad  $PgV^6WV^3$ ,  $T$  49 intellectu] ipso *praem.*  $TVi$  55 factus] intellectus factus  $V^2F$  : intellectus (factus *om.*)  $PgW$  : factus *sup. ras.*  $V^6$  : fricas est  $?F^5$  58-59 etiam tunc] etiam (tunc *om.*)  $PgWV^3$  : tunc (etiam *om.*)  $T$  : etiam *sup. ras.*  $Vi$  66 quod] + est  $PgV^6W$  73 quod] cum  $PgV^6WV^3$ ,  $T$ ,  $V^5$  79 accidentia] actus  $V^2F$ ,  $W$  (*desunt*  $PgV^6$ ),  $TVi$  81 licet] quamvis  $PgV^6W$  84 omnino] *om.*  $F$ ,  $F^5$  87 set] sicut  $PgV^6WV^3$ , *sec.m.* (*om. pr.m.*)  $Vi$ ,  $Ed^{1ss}$  109 uero] autem  $V^2F$ ,  $F^5$ ,  $Vi$  140 subdit] subiungit  $PgV^6WV^3$  145 aliquid et] idem  $V^2F$ ,  $PgV^6$  (*deest*  $W$ ),  $T$  154 sensibile determinatum] *inu.*  $V^2F$ ,  $V^4V^5$ ,  $Dn$  156 sensitivam] sensibilem  $V^2$ ,  $PgW$  (*om.*  $V^6$ ),  $T$ ,  $V^1V^4$  172 quod] quia  $V^2F$ ,  $F^5$  174 eius] carnis  $V^2F$ ,  $PgV^6WV^3$ ,  $TVi$ ,  $O^3$  176 albi] amari  $V^2F$ ,  $TVi$  179 comparisonem] operationem  $?V^2$ ,  $F$ ,  $F^5$  181 intellectus igitur] *inu.*  $PgV^6WV^3$ ,  $T$  185 fantasmata] ipsa *praem.*  $PgV^6WV^3$ ,  $T$  188 discernit] *post* esse carni  $V^2F$ ,  $F^5$  192 se habet] *inu.*  $TVi$  212 erant] essent  $PgV^6WV^3$ ,  $T$  236 hiis] ab *praem.*  $V^2F$ ,  $F^5$ ,  $PgWV^3$ ,  $TVi$ ,  $F^{4a}$ , *pauci* 259 non potest] *post* intelligere  $PgV^6WV^3$ ,  $T$  260 sine naso intelligere] intelligere sine naso (naso *om. spat. nar. rel.*  $Pg$ )  $PgWV^3$ ,  $T$ ,  $O^3$  (intelligere *om.*  $F^{4a}P^3$ ) 261 distinxerunt]  $V^2F$ ,  $F^5$ ,  $PgV^6$ ,  $TVi$ ,  $V^4V^5$ ,  $O^3P^5$  : distarent *pr.m.*  $V^3$  (*distinxerunt sec.m.*) : uiderunt  $W$  : dixerunt *cett* (*distinxerunt rest. Ed^5*) 290 etiam] *post* substantie separate  $TVi$  : *om.*  $PgV^6WV^3$ ,  $KrV$

Les leçons propres de  $\Psi^{1b}$  et de  $\Psi^{1c}$  sont peu nombreuses, mais suffisent à confirmer la permanence de ces deux sous-familles. Pour  $\Psi^{1b}$ , nous pouvons noter :

42 intelligibiles species] *inu.*  $Vi$ ,  $Ve$ ,  $O^3P^5$ ,  $Kr$  43 manifeste Philosophus] *inu.*  $Vi$ ,  $Ve$ ,  $O^3P^5$  73 quod] hoc *praem.*  $Vi$ ,  $O^3P^5$ ,  $V^4$  134 omnino] *post* sunt separata  $Ve$ ,  $O^3P^5$  176-177 albi... dulcis] *inu.*  $Ve$ ,  $O^3P^5$ ,  $Bb^1KrV$ ,  $F^{4a}P^3Ed^{1ss}$  183 extendendo se] *inu.*  $Ve$ ,  $O^3P^5$  222 quia] *om.*  $Ve$ ,  $O^3$

Pour  $\Psi^{1c}$ , nous retiendrons :

13 habitum sciencie] *inu.*  $Bb^1KrV$ ,  $F^{4a}P^3Ed^{1ss}$  43 hic] *post* manifeste  $Bb^1Kr$ ,  $P^3Ed^{1ss}$  : *post* Philosophus  $F^{4a}$  70 idem] aliud  $Ve$ ,  $Bb^1KrV$  (69-70 quiditates — idem

*hom. om. F<sup>4a</sup>P<sup>3</sup>*) 89 *essencia*] + *speciei KrV* (quia — *essencia om. Bb<sup>1</sup>*; cette omission s'explique mieux si le modèle avait le texte de *KrV*) 120 *quod*] *om. Bb<sup>1</sup>KrV*, *F<sup>4a</sup>P<sup>3</sup>* 135 *quod*] *om. F<sup>4a</sup>W*, *Ve*, *Bb<sup>1</sup>KrV*, *F<sup>4a</sup>P<sup>3</sup>* 171 *quod*] *om. Bb<sup>1</sup>KrV*, *F<sup>4a</sup>P<sup>3</sup>* 210 *causa exempli*] *cum Platone F<sup>4a</sup>P<sup>3</sup>Ed<sup>1-3</sup>* : *exempli causa cum Platone Ed<sup>4ss</sup>* 223 *credere*] *dicere P<sup>5</sup>*, *F<sup>4a</sup>P<sup>3</sup>Ed<sup>1ss</sup>* : *dicere uel credere O<sup>3</sup>* 244-245 *ut — existens*] *hom. om. Bb<sup>1</sup>Kr*, *F<sup>4a</sup>P<sup>3</sup>* 288 *res*] *om. KrV*

## Livre III, ch. 6-7

Au chapitre III 6, le groupe  $PgV^6WV^3$ ,  $T$  (jusque vers III 8, 267) et le groupe  $V^4V^5$  (jusqu'à la fin de l'œuvre à III 12, 130) ne sont plus que des témoins contaminés de la famille italienne : ils sont en effet profondément révisés sur la famille parisienne. Par ailleurs, le ms. *Ve* passe à  $\Psi^{1c}$ . La famille italienne se compose donc comme suit :

$$\begin{aligned}\Psi^{1a} &= V^2F, F^5Vi \\ \Psi^{1b} &= O^3P^4P^5 \\ \Psi^{1c} &= Bb^1Ve, F^{4a}P^3Ed\end{aligned}$$

Groupes contaminés :  $PgV^6WV^3$ ,  $T$ ;  $V^4V^5$

Nous nous attacherons surtout à relever les leçons qui montrent la contamination du groupe  $PgV^6WV^3$ ,  $T$  :

6, 15 *patitur...alteratur*] *inu. PgV<sup>6</sup>W* 16 *scilicet*] *om. V<sup>2</sup>F*,  $PgV^6WV^3$ , *cum*  $\Phi^3$  70 *nam*] *quia PgV<sup>6</sup>WV<sup>3</sup>*,  $T$  76 *quasi*] *om. PgV<sup>6</sup>W* : *in V<sup>3</sup>* 93 *intellectus PgV<sup>6</sup>W*,  $T$ ,  $Vi$ ,  $V^4V^5$ , *cum*  $\Phi$  : *om.  $\Psi^1$  (cett)* 104 *se habent*] *sic se habent V<sup>3</sup>* : *sic (om. T)* *se habent post* 105 *anime PgV<sup>6</sup>W*,  $T$  158 *cum*] *quando PgV<sup>6</sup>WV<sup>3</sup>*,  $T$  179 *discernit sensus communis PgV<sup>6</sup>WV<sup>3</sup>*,  $T$ ,  $V^4V^5$ ,  $O^3$ , *cum*  $\Phi$  : *sensus communis discernit  $\Psi^1$  (cett)* 200 *fantasmaticus*] + *abstractis F* : + *abstractas PgV<sup>6</sup>WV<sup>3</sup>*,  $T$ ,  $O^3$  210 *est ignis PgV<sup>6</sup>(W)V<sup>3</sup>*,  $T$ ,  $V^4V^5$ , *cum*  $\Phi$  : *inu.  $\Psi^1$  (cett)* ;  $W$  a d'abord écrit « cum » au lieu de « est » (confusion banale de  $\bar{e}$  et de  $\tilde{e}$ ) et a rétabli « est » après « accensus », « cum » étant exponctué. 222 *sensibili presenti PgV<sup>6</sup>WV<sup>3</sup>*,  $T$ ,  $V^4V^5$ , *cum*  $\Phi$  : *inu.  $\Psi^1$  (cett)* 236 *est*] *post quoddam bonum PgV<sup>6</sup>WV<sup>3</sup>*,  $T$  259 *materia*] + *sensibili PgV<sup>6</sup>WV<sup>3</sup>*,  $T$ ,  $O^3$  266 *intelligendo de musica V<sup>6</sup>W*,  $T$  (*desunt PgV<sup>3</sup>*),  $V^4V^5$ , *cum*  $\Phi$  : *inu.  $\Psi^1$  (cett)* 272 *esset PgV<sup>6</sup>WV<sup>3</sup>*,  $T$ ,  $V^4V^5$ , *cum*  $\Phi$  : *intellectus praem.  $\Psi^1$  (cett)* 315 *ad methaphisicum pertinet PgV<sup>6</sup>WV<sup>3</sup>*,  $T$ ,  $V^4V^5$ , *cum*  $\Phi$  : *inu.  $\Psi^1$  (cett)* 318 *forte quia F*,  $PgV^6WV^3$ ,  $T$ ,  $V^5$ , *cum*  $\Phi$  : *inu.  $\Psi^1$  (cett)* 323 *ipsum PgV<sup>6</sup>WV<sup>3</sup>*,  $V^4V^5$ ,  $F^{4a}P^3Ed^{1ss}$ , *cum*  $\Phi$  : + *esse  $\Psi^1$  (cett)*

On ne s'étonnera pas de voir le ms.  $O^3$  lire quelquefois avec le groupe  $PgV^6WV^3T$  : nous aurons l'occasion de voir qu'il a été contaminé par  $V^3$  (cf. plus loin, p. 114\* et 124\*-125\*).

Nous noterons ensuite quelques leçons qui montrent le rattachement de *Ve* à  $\Psi^{1c}$  :

6 *quidem*] + *est Ve*,  $F^{4a}P^3$  29 *set — perfecti*] *hom. om. Bb<sup>1</sup>Ve*,  $F^{4a}P^3$  (*cum paucis, uelut Pi, B/O*) 49 *tantum*] *solum Bb<sup>1</sup>Ve*,  $P^3$  (*deest F<sup>4a</sup>*, *om. Ed<sup>1ss</sup>*), *nec non P<sup>4</sup>P<sup>5</sup>* (*desunt V<sup>2</sup>F*) 60 *aliquid*] *om. O<sup>3</sup>*,  $Bb^1Ve$ ,  $P^3$  (*deest F<sup>4a</sup>*) 73-74 *tristari... delectari O<sup>3</sup>P<sup>4</sup>P<sup>5</sup>*,  $Bb^1Ve$ ,  $P^3Ed^{1ss}$ , *cum*  $\Phi$  : *inu. cett* 81-82 *est idem*] *inu. Bb<sup>1</sup>Ve* 155 *diuersos sensus*] *plura (sensus om.) V<sup>2</sup>F* : *diuersos (sensus om.) F<sup>5</sup>*,  $P^4$ ,  $Bb^1Ve$ ,  $F^{4a}P^3$  161 *hoc est*] *inu. F<sup>5</sup>*,  $WV^3$ ,  $O^3$ ,  $Bb^1Ve$  221 *sicut*] *om. F<sup>5</sup>*,  $O^3P^4$ ,  $Bb^1Ve$ ,  $F^{4a}P^3Ed^{1ss}$  234 *propter*] *per Bb<sup>1</sup>*, *mg. Ve*,  $F^{4a}P^3Ed^{1-3}$  (*om. in textu Ve*) 248 *applicando*] *om. F<sup>5</sup>Vi*,  $Bb^1Ve$ ,  $F^{4a}P^3$  : *comparatur suppl. O<sup>3</sup>P<sup>4</sup>*

## Livre III, ch. 8, 1-251

Dès le début du chapitre III 8, le ms.  $V^6$  quitte la famille italienne pour passer à la famille parisienne (cf. plus haut, p. 84\* et 88\*). Le ms. *Ve* quitte la sous-famille  $\Psi^{1c}$  pour la sous-famille  $\Psi^{1a}$ . Le ms.  $T$  semble se séparer du groupe  $PgWV^3$ , sans qu'il soit possible de lui assigner une place bien définie. La structure de la famille italienne reste donc la suivante :

$$\begin{aligned}\Psi^{1a} &= V^2F, F^5Ve, (T), (Vi) \\ \Psi^{1b} &= O^3, P^4P^5 \\ \Psi^{1c} &= Bb^1, F^{4a}P^3Ed\end{aligned}$$

Groupes contaminés :  $PgWV^3$ ,  $V^4V^5$

Nous donnerons d'abord quelques leçons qui illustrent la relative unité et la distinction de  $\Psi^{1a}$  et de  $\Psi^{1b}$  :

8 *diffinita*] *distincta O<sup>3</sup>*,  $P^4P^5$  8 *ab antiquis philosophis*] *a philosophis antiquis O<sup>3</sup>* : *ab a. ph. post* 9 *potencias P<sup>4</sup>P<sup>5</sup>* 15 *mouente*] + *scilicet V<sup>2</sup>F*,  $F^5Ve$ ,  $O^3$ ,  $P^4P^5$  20 *partibus*] + *anime V<sup>2</sup>F*,  $F^5Ve$ ,  $Vi$ ,  $O^3$ ,  $W$  40 *partes*] *potencias V<sup>2</sup>F*,  $F^5Ve$ ,  $O^3$ ,  $P^4P^5$  40 *et quot*] *que praem. O<sup>3</sup>*,  $P^4P^5$ ,  $F^{4a}$  60 *diuisiones*] *positiones Ve*,  $O^3$   $P^4$  : *opiniones P<sup>5</sup>* 71 *et*] *om. V<sup>2</sup>F*,  $F^5$  80 *uel*] *om. V<sup>2</sup>F*,  $F^5Ve$ ,  $O^3$ ,  $P^4P^5$  83 *neque etiam*] *inu. F<sup>5</sup>Ve*,  $TVi$ ,  $P^4P^5$  (*deest O<sup>3</sup>*) 90 *uidetur*] *est V<sup>2</sup>F*,  $Ve$ ,  $O^3P^5$  90 *premissae*] *predictae V<sup>2</sup>F*,  $F^5$ ,  $O^3$ ,  $P^4P^5$ ,  $V^5$  127 *bonum*] *post intellectus et sensus V<sup>2</sup>F*,  $F^5$  132 *unus tantum*] *inu. V<sup>2</sup>F*,  $F^5Ve$ ,  $O^3$ ,  $P^4P^5$ ,  $Bb^1$  153 *arduum*] *gaudium O<sup>3</sup>*,  $P^4P^5$  169 *omnibus*] *om. V<sup>2</sup>F*,  $F^5Ve$  (*blanc Pg* : *uiribus W*) 171 *alie*] *om. V<sup>2</sup>F*,  $F^5$ ,  $P^4$ ,  $PgWV^3$  173 *posterius*] *om. V<sup>2</sup>F*,  $F^5$  184 *nec*] *non V<sup>2</sup>F*,  $F^5$  187 *processiuo*] *progressiuo T*,  $O^3$ ,  $P^4P^5$  202 *esse*] *om. P<sup>4</sup>P<sup>5</sup>* 210 *motu*] *modo V<sup>2</sup>F*,  $Ve$ ,  $TVi$ ,  $O^3P^4$ ,  $P^3$ ,  $V^3$  229 *haberent*] *habent O<sup>3</sup>*,  $P^4P^5$

Voici quelques leçons caractéristiques de  $\Psi^{1c}$  :

8 *philosophis*] *om. F<sup>5</sup>*,  $Bb^1$ ,  $F^{4a}P^3Ed^{1-4}$  11 *est*] *om. Bb<sup>1</sup>*,  $F^{4a}P^3$  : *post opus suppl. Ed<sup>1ss</sup>* 29 *duo hec*] *inu.*







$Bb^1$ : 63 (+ 5) = 68 (2 manquent)
$F^5$ : 58 (+ 5) = 63 (3 manquent, 1 obsc.)
$F^{4a}$ : 60 (+ 5) = 65 (6 manquent)
$P^3$ : 62 (+ 4) = 66 (6 manquent)
$Ed^1$ : 64 (+ 4) = 68 (1 manque)
$O^3$ : 59 (+ 5) = 64 (1 manque)
$P^5$ : 55 (+10) = 65 (1 manque)
$O^1$ : 62 (+ 6) = 68 (2 manquent)
$P^8$ : 61 (+ 8) = 69

Nous considérons donc comme appartenant à la famille italienne ces 16 mss (auxquels nous joignons l'édition  $Ed^1$ ). Nous considérons comme plus ou moins contaminés les mss suivants, qui des 73 leçons italiennes n'en ont que :

$V^4$ : 43 (+4) = 47	$V^1$ : 17 (+6) = 23
$V^6$ : 32 (+3) = 35	$L$ : 15 (+4) = 19
$Pa$ : 30 (+5) = 35	$Bo^2$ : 14 (+4) = 18

Bien que fortement contaminé, le groupe  $V^1LBo$  se rattache déjà à la famille parisienne, comme le font tous les autres manuscrits (les premiers encore contaminés) qui ne comptent qu'un petit nombre de leçons italiennes, ou même n'en ont aucune, à savoir :

$O^2$ : 13 (+1) = 14	$Dn$ : 4 (+1) = 5	$Bo^2$ : 0
$P^2$ : 13 (+1) = 14	$E^b$ : 4	$Bo^1$ : 0
$Tr$ : 13 (+1) = 14	$P^1$ : 4	$C$ : 0
$Lg$ : 13	$Sg$ : 4	$F^1$ : 0
$V$ : 11	$Bl$ : 3	$F^2$ : 0
$Gf^1$ : 9 (+1) = 10	$M^2$ : 3	$F^3$ : 0
$P^b$ : 9	$P^7$ : 3	$M$ : 0
$Bd$ : 3 (+1) = 4/29	$P^9$ : 3	$O$ : 0
$Bo$ : 6 (+1) = 7	$V^6$ : 1 (+2) = 3	$O^4$ : 0
$E^1$ : 6 (+1) = 7	$Bg$ : 2	$O^5$ : 0
$P^{10}$ : 6 (+1) = 7	$Bl^1$ : 1	$P^8$ : 0
$P^4$ : 6	$Lo$ : 1	$Pi$ : 0
$Gf$ : 5		$V^e$ : 0
		$V^e$ : 0

Nous pouvons maintenant revenir à la répartition de la famille italienne en ses sous-familles, qui aux ch. III 11-12 s'établit comme suit :

$\Psi^{1a}$ = $V^2F$ , $PgWV^3$ , $T$ (de 11, 206 à 11, fin)
$\Psi^{1b}$ = $T$ (sauf 11, 206-303), $ViVe$
$\Psi^{1c}$ = $Bb^1F^5$ , $F^{4a}P^3Ed^1$
$\Psi^{1d}$ = $O^3P^5$ , $O^1P^8$
Contaminés : $V^4V^5$

Nous donnerons d'abord les leçons caractéristiques de  $\Psi^{1a}$  :

11, 14-15 hoc intelligendum] *inu.*  $V^2F$ ,  $PgW$  (*deest*  $V^3$ )  
30 pars] anima  $V^2F$  : potencia  $PgWV^3$  : hec pars  $F^5$ ,  
 $F^{4a}P^3$  : pars anime (pars *om.*  $P^5$ )  $O^3P^5O^1P^8$  : partes  $V^5$   
39 oportet] *neesse* est *post* 40 tactus  $V^2F$ ,  $PgWV^3$ ,  
 $Ed^{1ss}$  80 ulterius consequeretur] *inu.*  $V^2F$ ,  $PgWV^3$

103-104 animam et intellectum] animam intellectuam  
 $V^2F$ ,  $PgWV^3$  (alia littera : animam et intellectum *mg.*  $W$ )  
125 circa] sicut  $V^2F$ ,  $PgW$  132 sensum aut hoc esset]  
tunc aut esset hoc  $V^2F$ ,  $PgWV^3$  (sensum *praem.* et tunc  
*exp.*  $W$ ) 133 anime corporis celestis] corpori celesti  
 $V^2F$ ,  $PgW$ ,  $F^{4a}$  (aliquo *praem.*  $Pg$ ) : corporis celestis anime  
 $VeP^5$  (*desunt*  $TP^8$ ) 134 exinde aliquid esset melius cor-  
pori celesti] magis consequeretur in esse  $V^2F$ ,  $PgWV^3$ ,  
 $Vi$ ,  $P^5$ , *sec.m.* (*om. pr.m.*)  $F^{4a}$  167 directe] *om.*  $V^2F$   
 $PgV^3$ ,  $LgTr$  177 Manifestum] + est  $V^2FPg$ ,  $Ve$ ,  $O^3P^8$ ,  
 $Gf^1$  181 primo] *om.*  $V^2F$ ,  $PgWV^3$ ,  $F^5$ ,  $Ed^{1ss}$ ,  $P^7E^1$   
186 omne] *om.*  $V^2F$ ,  $PgWV^3$ ,  $Pa$  (*suppl. mg. pr.m.*  $W$ )  
206 et dico tangibile] *om.*  $V^2F$ ,  $PgWT$ ,  $V^4$ ,  $Gf^1P^2$ ,  $M^2Tr$   
(205-208 et dico — ingenerabilia *om.*  $V^5$ ) 211-212 set  
— tangibiles] *om.*  $V^2F$ ,  $PgT$ ,  $F^{4a}P^3Ed^{1-4}$  216 animalis]  
*om.*  $V^2F$ ,  $PgWV^3T$  222 per] *om.*  $V^2F$ ,  $Pg$ ,  $Ve^1$  228  
fugere] effugere  $V^2F$ ,  $PgWV^3T$  259 debet] oportet  $F$ ,  
 $PgWV^3T$ ,  $Pa$  263 erit] *om.*  $V^2F$ ,  $PgWV^3T$ ,  $O^3$  266  
consequenter] ostendit *praem.*  $V^2F$ ,  $PgV^3T$ ,  $O^3$ ,  $Ed^{1ss}$ ,  
*add.*  $Bo^2$  : ostendit (*cons. om.*)  $L$  277 esse talia] *inu.*  
 $V^2F$ ,  $PgWT$  : esse (talia *om.*)  $V^3$  278 quod sit ibi]  
quod scilicet ibi est  $V^2F$ ,  $T$  : quia scilicet ibi est  $Pg$  :  
scilicet quod ibi est  $W$  283 tingat] figat  $V^2F$ ,  $T$  285  
tingentis] agentis  $V^2$ ,  $T$ ,  $P^5Pa$  291 ut] + scilicet  $V^2F$ ,  
 $PgWT$ ,  $Ed^{1ss}$  294 a figura et colore] a frigore et (+ a  
 $FPgT$ ) calore  $FPgWT$ , *sec.m.*  $P^b$  : a frigido et colore  $Ed^{1-3}$  :  
a figura et calore *pr.m.*  $V^2$  (figura *etiam hab.*  $Gf^1P^bVBl$  ;  
calore  $P^2P^bV^1Sg$ ) 295 leuis et] + continuus  $V^2$ ,  $WV^3$   
 $T$  : + tenuis et continuus  $Pg$  : quod — leuis et *om.*  $F$   
298 a figura et colore] a figura et calore  $V^2$  : a frigore et  
calore  $FWT$  : a calore et frigore  $Pg$  : a figura et calore  
 $V^3$ ,  $PaV^1Bl$  300 esset] *om.*  $PgT$  12, 14 id est]  
scilicet  $V^2F$ ,  $PgWV^3$ ,  $Sg$  16 et] *om.*  $V^2F$ ,  $PgW$ ,  $SgTr$   
20-21 solus autem sensus] sensus autem (solus *om.*)  $V^2FPg$  :  
solus autem (+ *mg.* sensus)  $W$  21 sentit] tangit  $V^2F$ ,  
 $PgWV^3$  30-31 per que fiunt alii sensus] *om.*  $V^2FPg$   
40 manifestum] *om.*  $V^2F$ ,  $PgV^3$  44 superhabundat]  
semper habundat (ab-  $V^3$  : -dant  $FPg$ )  $V^2F$ ,  $PgWV^3$ ,  $Vi$   
46 etiam] *om.*  $V^2FPg$ ,  $F^5$ ,  $DnP^4Gf$  : *post* rationem  $V^3$ ,  $P^5$   
47-48 sine tactu] *om.*  $V^2F$ ,  $PgV^3$  56 autem sensus  
habet animal] sensus autem contingit (*9<sup>t</sup> pro h<sup>b</sup>*)  $PgWV^3$  :  
autem sensus  $V^2F$ ,  $F^5$ ,  $F^{4a}P^3Ed^{1ss}$ ,  $O^3$ ,  $DnE^bSgBo$  60  
neesse est animalia] *neesse* est animal  $V^2FPg$  : animal  
*neesse* est  $WV^3$  : animalia *neesse* est  $TVi$ ,  $O^3P^5O^1$ ,  $V^4$   
 $V^5$  : animalia... est *neesse*  $P^8$  : *hom. om.*  $Ve$  63 inde]  
ita  $V^2F$ ,  $PgWV^3$  66 uisum] sensum uisus  $V^2FPg$  67  
quia] *om.*  $V^2F$ ,  $V^3$  : et  $Pg$  69 horum] + autem  $V^2F$ ,  
 $PgV^3$  75 sunt] *om.*  $V^2F$ ,  $PgWV^3$ ,  $P^1$  80 quod] qui  
 $V^2F$ ,  $PgV^3$  82 adiungitur] con-  $V^2F$ ,  $W$ ,  $Bo^2$ ,  $LgVe^1$ ,  
 $O^2Pa$  82 tangibilis] -lium  $V^2F$ ,  $PgV^3$  94 corrup-  
punt] *om.*  $V^2F$ ,  $PgV^3$ ,  $F^{4a}$  106 delectationem] dulce-  
dinem  $V^2F$ ,  $PgV^3$  107 uidelicet] inde  $V^2F$ ,  $PgW$ ,  $F^5$  :  
idem  $V^3$  : melius  $Bb^1$  : *om.*  $Ve$ ,  $F^{4a}P^3Ed^{1ss}$ ,  $O^3P^5O^1P^8$   
110 est] *om.*  $V^2F$ ,  $PgWV^3$ ,  $Ed^{1-4}$ ,  $O^3P^5$ ,  $DnBl$  121-122  
ei aliquid] *inu.*  $V^2F$ ,  $PgW$ ,  $O^3$ ,  $LgP^1Gf^1P^2GfBl$  126 ani-  
malibus] aliis  $V^2F$ ,  $PgW$ ,  $O^3$  : *om.*  $P^5$ ,  $Ve^2$  126 geniti]  
generati  $V^2F$ ,  $Pg$ ,  $P^2$  : generatione  $Gf^1$

Nous donnerons ensuite les leçons de  $\Psi^{1c}$  ; on verra

du même coup que  $\Psi^{1b}$  lit tantôt avec  $\Psi^{1c}$  et tantôt avec  $\Psi^{1a}$  :

11, 1 quidem] *om.*  $TVe, Bb^1, F^{4a}P^3, P^5O^1P^8, V^5$  : autem  $F^5, O^3$  3 ordinantur] *post* ad inuicem  $TViVe, Bb^1F^5, F^{4a}P^3Ed^{1ss}, O^3P^5O^1P^8$  5 uegetabilem partem anime] anime partem uegetabilem  $TViVe, Bb^1F^5, F^{4a}P^3Ed^{1ss}$  : ueg. anime partem  $O^3$  : partem ueg. a.  $P^5$  : partem a. ueg.  $O^1P^8$  13 uegetabilem animam] *inu.*  $Bb^1F^5, F^{4a}P^3Ed^{1ss}, W$  15 intelligendum] *post* 16 corrumpuntur  $TViVe, Bb^1, F^{4a}P^3Ed^{1ss}, P^5O^1P^8$  : *post* esse  $O^3$  : *om.*  $F^5$  15 uiuentibus] animalibus  $TViVe, Bb^1F^5, F^{4a}P^3Ed^{1ss}, O^3P^5O^1P^8$  18-19 hec... possunt] hoc... potest  $V^2F, Bb^1F^5$  28 istam presupponunt] *inu.*  $TViVe, Bb^1F^5, F^{4a}P^3Ed^{1ss}, O^3P^5O^1P^8$  36 sensus esse potest] esse potest sensus  $TViVe, F^5$  : potest esse sensus  $Bb^1, O^1P^8$  : potest esse (sensus *om.*)  $F^{4a}P^3Ed^{1ss}$  : esse potest  $O^3$  38-39 non potest esse] qui esse non potest  $TViVe$  : quod (*om.*  $F^{4a}P^3V^1$ ) esse non potest  $Bb^1F^5, F^{4a}P^3Ed^{1ss}, P^5O^1P^8, V^1$  43 id est in (*om.*  $V^2FPgV^3$ ) elementis] *om.*  $W, TViVe, Bb^1F^5, F^{4a}P^3Ed^{1ss}, O^1P^8$  44 tangibilium] sensibilibium  $TViVe, Bb^1F^5, P^5O^1P^8, Ed^{5ss}$  : *om.*  $F^{4a}P^3Ed^{1-4}$  202 hoc] + scilicet  $Bb^1, F^{4a}P^3Ed^{1ss}, V^1L$  (*deest*  $F^5$ ) 238 et] *om.*  $Bb^1F^5, F^{4a}P^3Ed^{1-3}, M^2$  248 bonum] *om.*  $Bb^1F^5, F^{4a}P^3Ed^{1-3}$  (propter bonum *om.*  $TO^2$  : autem propter bonum *om.*  $Pa$ ) 267 manifestat] ostendit  $Bb^1F^5, F^{4a}P^3Ed^{1ss}, V^1L$  (pour « manifestat per simile »,  $Bo^2$  a « ostendit quod simile maneat per simile » : c'est une *lectio confata*, avec la double mélecture « quod » pour « per » et « maneat » pour « manifestat ») 288 procul protenditur] *inu.*  $Bb^1F^5, F^{4a}P^3Ed^{1ss}$  (pre-  $F^5$ ) 289 in] et  $Bb^1F^5, OGf^1$  12, 5 ut] sicut  $Ve$  (*om.*  $TVi$ ),  $Bb^1F^5, F^{4a}P^3Ed^{1ss}, O^3P^5O^1P^8$  28 est] enim *praem.*  $TViVe, Bb^1, F^{4a}P^3, O^3, add. F^5$  : igitur *praem.*  $O^1P^8$  51 potest esse animatum] animatum esse potest  $TViVe, Bb^1, F^{4a}P^3, O^3O^1P^8$  : animatum potest esse  $Ed^{1-7}$  (50-52 Sic — sensibili *om.*  $F^5$ ) 81 est sapor] *inu.*  $Bb^1F^5, F^{4a}P^3Ed^{1ss}$  97 autem sensus] *om.*  $Bb^1F^5, F^{4a}P^3Ed^{1-3}$  119 alia species et alia] alia et alia  $Bb^1$  : alia  $F^5$

Nous relèverons enfin les leçons qui définissent le groupe  $\Psi^{1b}$ , d'abord celles qui en marquent la relative unité, ensuite celles qui distinguent ses deux sous-groupes  $O^3P^5$  et  $O^1P^8$

11, 174-175 ostendit propositum] proponit  $P^5$  : proponit (ponit  $P^8$ ) propositum  $O^1P^8$  196 quod] qui  $P^5, O^1P^8$  239 et] *om.*  $WV^3, O^3, O^1P^8$  243 sic igitur] et sic  $P^5, O^1P^8$  : et sic igitur  $Pa$  262 Hoc autem  $T, Bb^1, Ed^{1ss}, P^5, O^1P^8, L, Bd$  : et hoc  $W, V^1$  : hoc *cett* 276 et] + quod  $Ve, O^3P^5, O^1P^8, Ba^2$  281 manet ( $\Psi$  : manens  $\Phi$ ) : mouet  $Ve, Bb^1F^{4a}P^3, P^5$  : non mouet  $O^3, O^1P^8$  : non mouet manifeste  $V^1$  12, 11 set *scr. cum*  $V^1$  : et quia  $O^3P^5Pa$  : quia  $O^1P^8$  : et  $F^5, Ba^2E^bO^2O^5$  : et quod *cett* 40 per  $WV^3, Ve, P^5, O^1P^8, Pa, V^4V^5, Ed^{3ss}$  : *om.* *cett* 49 tactum possibile est fieri] fieri tactum possibile est (est p.  $P^5$ )  $P^5, O^1P^8$  : tactum fieri possibile est  $\Psi$  (*cett*; cf. p. 112\*) 107 in alimento] que est in cibo uel *praem.*  $O^3$  : que est *praem.*  $P^8$  116 intelligendum est] intelligitur  $P^5, O^1P^8$  128 sonando] *om.*  $P^5, O^1P^8$

L'appartenance de  $O^3$  à ce groupe  $\Psi^{1d}$  est quelque peu masquée : nous avons vu que c'est un manuscrit contaminé, notamment par  $V^3$  ; mais elle est confirmée par sa parenté avec  $P^5$  :

11, 202 hoc quod] *om.*  $W, Ve, O^3P^5, O^2Pa$  234 gustus] tactus  $O^3P^5$  : gustus tactus  $Pa, sec.m. P^9$  269 usque] *om.*  $O^3P^5$  283 sicut] *om.*  $O^3P^5$  12, 53 Mani-festum + est  $O^3P^5Pa, Dn$  92 esse animal] *inu.*  $O^3P^5, O^2Pa, P^1$

On notera aussi la parenté, déjà remarquée, de  $P^5$  et de  $Pa$  :

11, 236 non] nociuum  $P^5Pa$  242 complexionis] com-mixtionis  $P^5Pa$  285 tingentis] agentis  $V^2T, P^5Pa$  12, 14-15 id est per medium] ut per medium extraneum  $P^5$  : ut extraneum medium  $Pa$  25 possit fieri] *inu.*  $P^5Pa, V^1$  (*hom. om.*  $\Phi$ ) 36 etiam] + respectu  $O^2Pg$  : respectu (etiam *om.*)  $P^5Pa$  54 sensuum] sensibilibium  $P^5$  : sensibilis  $Pa$  : *om.*  $O^2$  72 et] *om.*  $P^5Pa, Lg$

Enfin le sous-groupe  $O^1P^8$  reste bien net :

11, 181 proponit] ponit  $Ve, Bb^1, V^5, O^1P^8$  215 tac-tus] tactum  $O^1P^8, O^2Pa, Ve^1$  238 frigidum humidum] *inu.*  $O^1P^8, Ed^{1ss}$  254 uisus] + et  $Ve, O^1P^8, DnPaVe^2$  263 qui] quod  $O^1P^8, Gf^1$  266 Et hoc] *om.*  $T, O^1P^8, Lg$  281 dum] quod  $O^1P^8, Bo^2$  282 depellente] repellente  $Ve, O^1P^8$  291 unus] unum  $O^1P^8$  12, 28 est] igitur *praem.*  $O^1P^8$  (cf. ci-contre) 46 nullum] + etiam  $O^1P^8$  79 ita] similiter  $O^1P^8$  102 aquam] per *praem.*  $Pg, O^1P^8$  115 accipiat] recipiatur  $O^1P^8, V^5$

### 3. TABLEAU DES TÉMOINS DE LA FAMILLE ITALIENNE

Au terme de cette analyse, il ne sera pas inutile de donner une vue d'ensemble des témoins de la famille italienne : nous en dresserons d'abord une liste récapitulative, que nous visualiserons dans un tableau :

$Bb^1$  : II, ch. 1-8 ; II 30, 87 à III 12 fin =  $\Psi^{1c}$   
 $Dn$  : I 1 =  $\Psi^{1a}$  ; I 2, 1 à 3, 159 ; 5, 289 à 6, fin ; 8, 201 à 11, 82 =  $\Psi^{1b}$  ; I, 14, 125 à II 1, 86-89 =  $\Psi^{1a}$  ; II 15, 57 à III 2, 36 =  $\Psi^{1b}$   
 $F$  : en entier =  $\Psi^{1a}$  (sauf II 26, 1 à II 28, 69-97 =  $\Psi^{1b}$ )  
 $F^{4a}$  : II 1 à III 12 = groupe  $F^{4a}P^3(Ed^1)$  de  $\Psi^{1c}$   
 $F^5$  : en entier ; I 1-12 =  $\Psi^2$  ; I 13 à II 28 =  $\Psi^{1b}$  (sauf de II 20, 39 à 97 =  $\Psi^{1c}$ ) ; II 29-30 =  $\Psi^{1c}$  ; III 1-8, 251 :  $\Psi^{1a}$  ; III 8, 251 — III 12 =  $\Psi^{1c}$ )  
 $Kr$  : III 1, 168 à III 4, fin =  $\Psi^{1c}$   
 $Kr^1$  : I 9, 35 à I 12, 199 =  $\Psi^{1b}$   
 $L$  : I 1 à II 5, 21 = groupe  $V^1L$  de  $\Psi^{1a}$   
 $M^1$  : I ch. 1 à 7 =  $\Psi^2$   
 $O^1$  : III 11-12 =  $\Psi^{1d}$   
 $O^3$  : II 19, 53 à III 12 ; II 19 à 30 =  $\Psi^{1c}$  ; III 1 à 8, 251 =  $\Psi^{1b}$  ; III 8, 251 à 10 =  $\Psi^{1c}$  ; III 11-12 =  $\Psi^{1d}$   
 $Pa$  : I 1 à II 1, 14 = groupe  $V^2FPa$  de  $\Psi^{1a}$

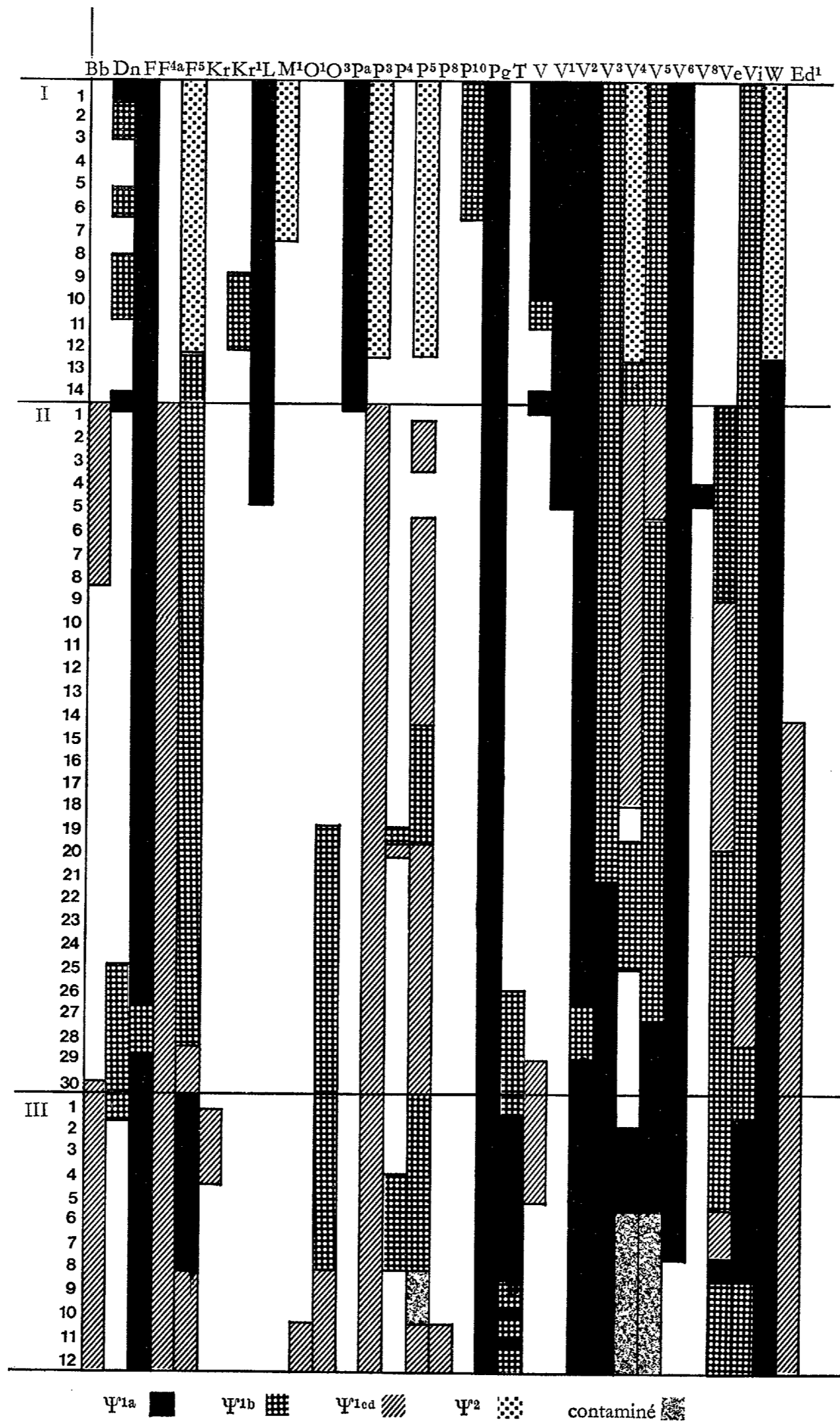



- $P^3$  : I 1 à I 12 =  $\Psi^2$  contaminé ; II 1 à III 12 : groupe  $F^{4a}P^3(Ed^1)$  de  $\Psi^{1c}$   
 $P^4$  : II 19, 46 à II 20, 37 =  $\Psi^{1b}$  ; II 20, 37-141 =  $\Psi^{1c}$  ; III 4, 99 à III 8, 251 =  $\Psi^{1b}$   
 $P^5$  : I, 1 à 12 =  $\Psi^2$  ; II 1, 291-310 à II 3, fin =  $\Psi^{1c}$  ; II 6 à II 14 =  $\Psi^{1c}$  ; II 15 à II 20, 37 =  $\Psi^{1b}$  ; II 20, 37 à II 30 =  $\Psi^{1c}$  ; III 1 à 8, 251 =  $\Psi^{1b}$  ; III 8, 251 à III 10 = contaminé ; III 11-12 =  $\Psi^{1d}$   
 $P^8$  : III 11-12 =  $\Psi^{1d}$   
 $P^{10}$  : I, ch. 1 à 6 = groupe  $ViV^3P^{10}$  de  $\Psi^{1b}$   
 $Pg$  : en entier ; groupe  $PgV^6(W)(V^3)$  de  $\Psi^{1a}$   
 $T$  : II 26, 161 à III 12 ; II 26 à III 1 =  $\Psi^{1b}$  ; III 2-8 (+ 9, 24-126 et 11, 206-303) =  $\Psi^{1a}$  ; III 9-12 =  $\Psi^{1b}$   
 $V$  : I 1 à I 10, 83 =  $\Psi^{1a}$  ; I 10, 83 à I 11, 82 =  $\Psi^{1b}$  ; I 14, 125 à II 1, 86 =  $\Psi^{1a}$  ; II 29, 114 à III 5, 255 =  $\Psi^{1c}$   
 $V^1$  : I 1 à II 5, 21 = groupe  $V^1L$  de  $\Psi^{1a}$   
 $V^2$  : en entier =  $\Psi^{1a}$  (sauf II 26, 1 à II 28, 69-97 =  $\Psi^{1b}$ )  
 $V^3$  : en entier ; I 1 à II 21 = groupe  $ViV^3$  de  $\Psi^{1b}$  ; II 22 à III 12 = groupe  $PgV^6(W)V^3$  de  $\Psi^{1a}$   
 $V^4$  : I 1-12 =  $\Psi^2$  ; I 13-14 =  $\Psi^{1b}$  ; II 1 à II 18, 154 =  $\Psi^{1c}$  ; II 20 à II 25, 143 =  $\Psi^{1c}$  ; III 2, 141 à III 5 = ? $\Psi^{1a}$  ; III 6-12 = contaminé  
 $V^5$  : en entier ; I 1-12 =  $\Psi^2$  ; I 13-14 =  $\Psi^{1b}$  ; II 1-5 =  $\Psi^{1c}$  ; II 6-27 =  $\Psi^{1b}$  ; II 28 à III 5 = ? $\Psi^{1a}$  ; III 6-12 = contaminé  
 $V^6$  : I 1 à III 7 = groupe  $PgV^6(W)V^3$  de  $\Psi^{1a}$   
 $V^8$  : II 4, 134 à II 5, 8 = groupe  $PgV^6(W)V^3$  de  $\Psi^{1a}$   
 $Ve$  : II 1 à II 9, 120 =  $\Psi^{1b}$  ; II 9, 120 à II 20, 108 =  $\Psi^{1c}$  ; II 21 à III 5 =  $\Psi^{1b}$  ; III 6-7 =  $\Psi^{1c}$  ; III 8 = ? $\Psi^{1a}$  ; III 9-12 =  $\Psi^{1b}$   
 $Vi$  : I 1 à II 21 = groupe  $ViV^3$  de  $\Psi^{1b}$  ; II 22-24 =  $\Psi^{1b}$  ; II 25-28 =  $\Psi^{1c}$  ; II 29 à III 1 =  $\Psi^{1b}$  ; III 2-8 =  $\Psi^{1a}$  ; III 9-12 =  $\Psi^{1b}$   
 $W$  : en entier ; I 1-12 =  $\Psi^2$  ; I 13 à III 12 = groupe  $Pg(V^6)WV^3$  de  $\Psi^{1a}$   
 $Ed^1$  : II 14, 375 à III 12 = groupe  $F^{4a}P^3Ed^1$  de  $\Psi^{1c}$

## 4. LES RÉVISEURS DE LA FAMILLE ITALIENNE

L'une des caractéristiques de la famille italienne, c'est l'activité de révision dont elle témoigne. Les manuscrits de la famille italienne, — sinon toujours ceux que nous possédons, au moins ceux dont ils dérivent, — ont été copiés pour leur usage personnel par des travailleurs qui n'avaient aucun scrupule à amender leur texte : ils comparaient le commentaire de saint Thomas avec le texte d'Aristote dont ils disposaient (les manuscrits du commentaire de saint Thomas ne comportaient généralement pas le texte d'Aristote), ils le comparaient aussi avec les commentaires d'Averroès, de Gilles de Rome et surtout d'Albert ; au besoin, ils essayaient d'expliquer par eux-mêmes les passages qu'ils jugeaient obscurs. Cependant, la révision la plus systématique est la

révision des chapitres 1-12 du livre I qui a donné naissance à la sous-famille  $\Psi^2$ . Nous examinerons donc d'abord cette révision, avant d'examiner les révisions plus sporadiques des sous-familles  $\Psi^{1a}$ ,  $\Psi^{1b}$  et  $\Psi^{1c}$ .

Les interventions principales du réviseur de  $\Psi^2$

Nous avons déjà (p. 62\*-65\*) mis en lumière l'intervention au ch. I 1 du réviseur de  $\Psi^2$  : nous allons dresser ici la liste de ses principales interventions aux chapitres 2 à 12 du livre I :

I 2, 46-66 Quamuis — cum ergo] Quamuis autem Aristotiles hoc satis aperte manifestet in III<sup>o</sup> huius, nichilominus tamen quantum ad intellectum huius quod habemus pre manibus dicimus quod indigere corpore in aliqua operatione est dupliciter : uel sicut ; instrumento, et sic anima intelligendo non indiget corpore, quia hanc operationem non exercet per aliquod organum corporale (cuius quidem ratio est quod illud organum esset determinatum corporeitate et sic non esset in potencia ad omnia, cum formam corporeitatis 10 haberet actu, et tamen hoc attribuitur intellectui quod sit in potencia ad suscipiendas species et formas omnium) ; uel indiget anima corpore sicut obiecto, et sic intelligere indiget corpore, scilicet fantasia que sibi representet fantasmata. Et hic est naturalis modus 15 intelligendi anime in uita ista, a quo numquam separatur : fantasmata enim se habent ad intellectum, secundum Philosophum, sicut colores ad uisum ; unde, sicut numquam est uidere sine colore, sic etiam in uita ista numquam est intelligere sine fantasmate ; 20 et cum

5 operatione] + anime  $WF^5$ ,  $P^3$  (in aliqua operatione *om. P<sup>5</sup>*) 5 est] contingit  $F^5$  6 intelligendo] in *praem. F<sup>5</sup>, P<sup>3</sup>, sec.m. W* 8 corporale — organum] *hom. om. P<sup>5</sup>P<sup>3</sup>* 9 esset] + enim  $P^3$  determinatum] indeterminata  $P^5$  : indeterminatum  $P^3$  9 sic] *hic incipit V<sup>1</sup>* 10 omnia cum] animatam  $F^5$  : nisi ad innatam *sec.m. V<sup>4</sup>* 10 corporeitatis] -tas  $F^5$  11 haberet] habeat  $P^5P^3$  : *om. pr.m. F<sup>5</sup>* 11 quod] ut  $P^3$  12 formas et species *tr. F<sup>5</sup>* 15 est naturalis] *primo om., s.u. suppl. post* intelligendi  $F^5$  18 colores] color  $F^5$

$V^4V^5$ ,  $M^1$ ,  $WF^5$ ,  $P^5(Pa)$ ,  $P^3$ , *mg. V<sup>1</sup>, (mg. Sg)*

Dans les mss  $V^4V^5M^1WF^5$ , ce texte se lit à la place des lignes 46-66 de saint Thomas. Les mss  $P^5$  et  $P^3$  juxtaposent les deux textes, mais de façon complexe. Le ms.  $P^5$  écrit d'abord le texte révisé jusqu'à sa ligne 4 « pre manibus » ; il continue par le texte de saint Thomas, 48-69 : « exponemus — instrumentum », et alors seulement il ajoute le texte révisé : « quia indigere corpore — et cum », mais il poursuit par les lignes 67-69 de saint Thomas : « fantasmata — instrumentum » ; ces deux dernières lignes sont ainsi répétées

deux fois ; toute cette addition est annulée en marge par la mention : « superflua » ; le ms. *Pa* semble avoir tenu compte de cette correction : il suit *P<sup>5</sup>* jusqu'à « pre manibus », mais n'ajoute pas la suite du texte révisé. Le ms. *P<sup>3</sup>* n'a pas le début du texte révisé : il suit saint Thomas sans modifications jusqu'à la ligne 69 : « instrumentum » ; il ajoute alors le texte révisé à partir de sa ligne 4 : « Dicimus quod — et cum », et poursuit comme *P<sup>5</sup>* en répétant les lignes 67-69 jusqu'à « instrumentum ». Le ms. *V<sup>1</sup>* donne le texte de saint Thomas, mais, en face de 2, 48 : « quantum ad hoc aliquid exponemus », une main cursive a écrit en marge du f. 2rb : « sententia hec planius est in sequen / marge coupée / ubi est signum huiusmodi ∞ » ; le texte révisé se lit en effet, écrit de la même main, au f. 2v, dans la marge supérieure et dans le haut de la marge extérieure (le début, avec le signe de renvoi, a été coupé) ; il se poursuit jusqu'à la ligne 69 : « instrumentum ». Dans *Sg*, la seconde main s'est contentée d'ajouter en marge les mots : « intellectum huius quod pre manibus habemus ».

I 2, 74 coniuncti] + Indigent enim corpore et sicut instrumento, ut puta oculo, et sicut obiecto, ut puta colore.

Indigent] -get *WF<sup>5</sup>*, *Pa* enim] nisi *Pa* et] etiam *V<sup>4</sup>*, *F<sup>5</sup>* oculo... colore] oculos... colores *Pa*  
*V<sup>4</sup>V<sup>5</sup>*, *M<sup>1</sup>*, *WF<sup>5</sup>*, *P<sup>5</sup>Pa*, *P<sup>3</sup>*, *nec non mg.* *V<sup>1</sup>*, *mg.* *Pa*, *mg.* *Sg*

I 2, 247 demonstrationis rerum, res autem] demonstrationis. Demonstratio autem facit scire, sicut Philosophus dicit in primo Posteriorum. Res uero

Philosophus] + etiam *WF<sup>5</sup>* primo] principio *P<sup>5</sup>Pa* : libro *F<sup>5</sup>* (dans *Pa*, le texte de l'addition est grossièrement altéré : « Demonstrationes nisi faciunt scire secundum philosophum dicit... »)  
*V<sup>4</sup>V<sup>5</sup>*, *M<sup>1</sup>*, *WF<sup>5</sup>*, *P<sup>5</sup>Pa*, *nec non mg.* *Vi* (jusqu'à « scire »)

I 4, 84-87 secundum quod — superior] Ex hoc enim quod habet intellectum, conuenit cum eodem, set ex hoc quod sensum participat, conuenit cum diuerso

habet] hominibus *M<sup>1</sup>* cum] *s.m.* *F<sup>5</sup>* sensum] -su  
*F<sup>5</sup>* : -sus *P<sup>5</sup>Pa* : -sui *V<sup>1</sup>L*  
*V<sup>4</sup>V<sup>5</sup>*, *M<sup>1</sup>*, *WF<sup>5</sup>*, *P<sup>5</sup>Pa*, *nec non V<sup>1</sup>L* (mais dans *V<sup>1</sup>L* le texte de *Ψ<sup>2</sup>* est juxtaposé au texte de saint Thomas : il est ajouté après 87 « superior »).

1 I 4, 89-101 unde — componi] et ideo anima ex hoc quod habet naturam ydemptitatis cognoscit intelligibilia, ut puta genera et species que dicit habere naturam ydemptitatis, ex hoc quod habet sensum cognoscit  
5 materialia que dicit habere naturam diuersi ex hoc quod diuersis differentiis et accidentibus materialia subsunt

1 hoc] eo *V<sup>1</sup>L* naturam ydemptitatis] naturam deitatis *Pa* : intellectum *V<sup>1</sup>L* 2 intelligibilia] intellectualia *F<sup>5</sup>* 4 ex] Et *praem.* *W* hoc] + autem *L* 4 cognoscit] *om.* *L* 5 que dicit habere] et dicit hanc *P<sup>5</sup>Pa* 6 accidentibus et differentiis *tr.* *WF<sup>5</sup>*, *V<sup>1</sup>L*  
*V<sup>4</sup>V<sup>5</sup>*, *M<sup>1</sup>*, *WF<sup>5</sup>*, *P<sup>5</sup>Pa*, *nec non V<sup>1</sup>L*

Dans *P<sup>5</sup>Pa* le texte de saint Thomas, 4, 89-101 « unde — componi », remplacé en son lieu par le texte *Ψ<sup>2</sup>* : « et ideo — subsunt », est restauré après 102 : « Secundum dictum Platonis », mais les mots : « Secundum dictum Platonis » sont répétés à leur place après le texte ainsi rétabli. Dans *L*, le texte de saint Thomas est également restauré, mais les choses se compliquent du fait que la famille *Ψ<sup>1a</sup>*, à laquelle appartient *L*, omet les lignes 102-104 : « Secundum — cum dicit » ; on a donc d'abord le texte de *Ψ<sup>2</sup>* jusqu'à la ligne 104 : « Similiter », puis le texte de saint Thomas repris à partir de la ligne 87 et poursuivi jusqu'à la ligne 105 et au delà, mais dans la recension *Ψ<sup>1</sup>* : « Et huius ratio est quia — ex principiis componi [Similiter autem et in hiis que sunt de philosophia ut *mg. pr.m.*] ostendit ».

I 4, 119 uniuersalia] + Voluit enim quod abstractioni intellectus responderet abstractio in re

post uniuersalia *V<sup>4</sup>* (annulé par ua...cat), *WF<sup>5</sup>*, *L* : post 121 essent *V<sup>1</sup>*, *mg. sec.m.* *V<sup>4</sup>* respondet *L* rebus *W*  
*V<sup>4</sup>*, *WF<sup>5</sup>*, *V<sup>1</sup>L*

I 4, 178-179 intellectus enim una apprehensione apprehendit unum (naturas encium *Ψ<sup>1a</sup>*) + et est habitus principiorum quorum cognitio est uni cognitio

et est *V<sup>4</sup>M<sup>1</sup>* : et *primo* *F<sup>5</sup>*, *Sg* : ut *V<sup>1</sup>L*, *V<sup>6</sup>*, *sec.m.* *F<sup>5</sup>* habitus] -tum *Sg* uni cognitio *scr.* : uni quorum cognitio *pr.m.* *V<sup>4</sup>* (*exp. sec.m.*) : vnitatis cognitio *M<sup>1</sup>* : *om. cett*  
*V<sup>4</sup>*, *M<sup>1</sup>*, *WF<sup>5</sup>*, *V<sup>1</sup>L*, *mg.* *V<sup>6</sup>*, *mg.* *Sg*

Le ms. *V<sup>5</sup>* passe par homéotéleute de l'« unum » de la ligne 179 à celui de la ligne 181 : « apprehendit unum, scilicet de principiis » : son modèle pouvait avoir le texte de *Ψ<sup>2</sup>*.

I 4, 185 alterius] + ante scilicet quam per demonstrationem intellectus in uno firmetur

ante scilicet quam] quam *P<sup>5</sup>* : scilicet *Pa* uno] illo  
*Pa* firmetur in uno *tr.* *Lg*  
*V<sup>4</sup>V<sup>5</sup>*, *M<sup>1</sup>*, *P<sup>5</sup>Pa*, *WF<sup>5</sup>*, *Lg*

Dans *V<sup>4</sup>V<sup>5</sup>WF<sup>5</sup>*, les mots de saint Thomas, 185-186 : « et sic — formidata », sont omis ; ils sont rétablis en marge dans *F<sup>5</sup>* et sont en texte dans *P<sup>5</sup>Pa*, ainsi que dans *M<sup>1</sup>*, qui omet pourtant : « una conclusa et alia formidata ».

I 5, 109-110 purum, ut excludat adulterationem (additionem *codd*) ab alio] + uel purus dicitur quia recipit essencias puras, sine materia scilicet

purus dicitur] purum dicit  $V^1$  : purum eum dixit  $Lg$  quia] eo quod  $Lg$  essencias puras] *inu. Pa* : essenciales potencias  $Lg$  scilicet] *om. M<sup>1</sup>P<sup>5</sup>PaV<sup>1</sup>Lg*  
 $V^4V^5, M^1, P^5Pa, WF^5, nec non V^1, Lg$

L'addition est empruntée à saint Albert, *De anima*, I II 3 (éd. Cologne, VII 1, p. 24, 13-15) : « Purus autem est eo quod capit essencias puras rerum et non esse ipsarum in materia et materie appendiciis ».

I 5, 264 simile] + uel hoc dicit quia non habet aliquid commune cum aliis potenciis que per organa operationes suas exercent, quod non habet intellectus

quia] quod  $W$  habet  $V^4$  : *om. V<sup>5</sup>, WF<sup>5</sup> : facit suppl. sec.m. F<sup>5</sup>, M<sup>1</sup>, P<sup>5</sup>Pa*  
 $V^4V^5, M^1, P^5Pa, WF^5$

I 8, 114 intelligat idem] + et quod non subito, set successiue

$V^4V^5, WF^5$

I 8, 118-120 Videtur ergo quod non contingat nisi semel. Et sic nullo modo] quia intellectus semel contingens intelligit. Et sic patet quod nullo modo

$V^4V^5, P^5, WF^5$

Avant le texte refait,  $P^5$  a suppléé : « sicut prius. Videtur ergo quod non contingat nisi semel »

I 9, 145 anime] + secundum diuersam proportionem et multiplicem partium animalis

multiplicem] + *s.m. ordinem F<sup>5</sup> : ml'iptem WP<sup>5</sup> : uel ml'ipli<sup>oem</sup> (avant et) ml'ipli<sup>tem</sup> P<sup>3</sup> (hésitation entre « multiplicem » et « multiplicatam ») : multiplicationem Ed<sup>5ss</sup>*  
 $V^4V^5, WF^5, P^5, P^3, DnViV^3Kr^1Ed^5ss, nec non Lg, mg Sg$

La famille  $\Psi^{1b}$  semble avoir été contaminée par  $\Psi^2$  (cf. plus haut, p. 58\* et 59\*-60\*).

I 10, 59-63 Aristotiles uero omnia ista concedit : ipse enim supponit quod huiusmodi operationes fiant per determinata organa, etiam intelligere, et quod omnis anima sit incorruptibilis ; hoc tantum negat] Omnia hec dicta ab ipsis supponit hic et hoc tantum negat

Omnia  $V^4$ , *pr.m. V<sup>5</sup> : Aristotiles uero (autem F<sup>5</sup>) praem. sec.m. V<sup>5</sup>, WF<sup>5</sup> P<sup>5</sup>P<sup>3</sup> cum  $\Phi$ ,  $\Psi^1$  (omnia hec *om. primo*, hec omnia *suppl. mg. F<sup>5</sup>*)  
 $V^4V^5, F^5, (W, P^5, P^3)$*

Dans  $F^5$ , le texte de saint Thomas est restauré dans l'interligne et en marge (à la ligne 60, au lieu de « ipse enim supponit », le correcteur rétablit : « supponit enim). Après « hic » du texte de  $\Psi^2$ , et avant le « et » de ce texte,  $P^5$  a restauré en plein texte les lignes 60-62 de saint Thomas : « ipse enim — incorruptibilis » ;  $P^3$  lui aussi restaure le texte, mais de travers : après « hic », il insère les lignes 65-69 de saint Thomas : « et quantum ad hoc — probat », et à la place de ces lignes 65-69 il insère les lignes 60-62 « ipse enim — incorruptibilis » ; dans  $W$ , les lignes 60-62 sont rétablies correctement entre « hic » et « et » du texte de  $\Psi^2$ .

I 10, 104 supponendo] + Vel hoc quod dicitur : Forsitan est aliquid alterum [408b9], intelligitur quod intelligere sit per aliquod aliud organum occultum ; loquitur enim secundum aliorum opinionem qui uolebant quod anima in qualibet sua operatione haberet determinatum organum.

dicitur] dicit  $V^1L$  : *obs. W* aliquid] aliquid  $V^1L$  occultum] *om. V<sup>1</sup> aliorum opinionem] opinionem aliorum F<sup>5</sup>, Sg : opiniones aliorum V<sup>1</sup>L sua] om. P<sup>3</sup>*  
 $V^4V^5, WF^5, P^5, P^3, nec non V^1L, mg. Sg$

$P^5$  et  $P^3$  insèrent (après « Vel »  $P^5$ , avant « Vel »  $P^3$ ) la note : « Totum istud (+ non est  $P^3$ ) in alio libro usque ibi : Quia uero ». L'addition de  $P^3$  change le sens : la note de  $P^5$  veut dire que le texte de  $\Psi^2$  n'est pas dans le modèle mais a été pris dans un autre manuscrit, tandis que celle de  $P^3$  veut dire que le texte de  $\Psi^2$  se trouve bien dans le modèle, mais manque dans un autre ms.

I 11, 173-181 et hoc idem — puncta] hoc idem sequitur si dicatur quod anima est puncta alia a punctis corporis ; quod oportet eos dicere, alias sequeretur quod ubicumque sint puncta esset anima.

$V^4V^5, F^5 (W, P^5, P^3, nec non mg. Sg)$

Cette rédaction brève, attestée par les mss  $V^4V^5$  et  $F^5$  (au moins par leur première main, car la seconde main de  $V^4$  et de  $F^5$  a malencontreusement essayé de la « compléter »), est certainement l'œuvre du réviseur ; elle ne fait pas qu'abrèger le texte de saint Thomas, elle lui substitue une exégèse nouvelle : là où saint Thomas, fidèle à Aristote, présentait sur le même pied deux interprétations possibles de la pensée de Xénocrate, dont chacune est réfutée par l'absurdité propre qu'elle entraîne, le réviseur déclare que la première interprétation est la seule possible, la seconde étant absurde ; le texte du réviseur, dans sa brièveté, forme ainsi un tout qui n'a pas à être complété. C'est ce que n'ont pas compris les scribes : ils ont cru à

l'omission accidentelle d'une partie du texte de saint Thomas, qu'ils ont cru de leur devoir de restaurer, tout en gardant le texte du réviseur : le texte ainsi constitué est hybride et inintelligible. La seconde main de  $V^4$ , ainsi que  $W$  et  $P^5$ , rétablissent les lignes 174-176 : « sicut — sint » (entre les mots « puncta<sup>1</sup> » et « alia » du texte révisé) ;  $P^3$  rétablit ces mêmes mots, mais en omettant les mots, gardés par le texte révisé : « alia a punctis corporis » : son texte offre donc un parfait non-sens : « et hoc si puncta anime sint, quod oportet eos dicere, alias sequeretur quod ubicumque sint puncta esset anima ». La phrase de saint Thomas, 177-181 : « set — puncta », omise à bon droit par  $V^4V^5 F^5P^3$ , est « restaurée » en partie (jusqu'à 179 « corporis ») par la seconde main de  $F^5$ , et en totalité, mais avec de singulières maladroites, par  $W$  et  $P^5$ . Dans  $W$ , la phrase est insérée entre les mots « dicere » et « alias » du texte révisé ; dans  $P^5$ , on lit après le mot de saint Thomas 176 « corporis » : « Alia littera habet hic plus, scilicet », puis la phrase restaurée (avec omission de 177 « set ») : « si non — puncta », puis les mots du texte révisé : « quod oportet eos dicere, alias sequeretur quod ubicumque sint puncta esset anima », mots qui, dans ce contexte, n'ont plus aucun sens. Dans  $Sg$ , les mots du texte révisé : « quod — anima » sont écrits de deuxième main en marge du texte de saint Thomas : le scribe n'a pas vu qu'il s'agit d'une exégèse incompatible avec celle de saint Thomas.

I 12, 87-88 aliud quam substancia et nichilominus cognoscet omnia] nisi substancia principia per que cognoscit omnia

nisi] omnia  $P^5$  cognoscit] -cuntur  $P^5P^3$   
 $V^4V^5$ ,  $WF^5$ ,  $P^5$ ,  $P^3$ , nec non partim  $V^1$

Le ms.  $V^1$  a un texte composite : « nisi principia substancia et nichilominus cognoscet omnia » ; le ms.  $P^3$  donne d'abord le texte révisé, mais ensuite il ajoute en plein texte : « Alia littera : alius quam substanciam et nichilominus cognoscet omnia » (on peut hésiter entre  $l\bar{i}\bar{t}$  = littera, et  $h\bar{i}$  = habet ; « alius » et « substanciam » sont sûrs, mais « cognoscet » est douteux).

<sup>1</sup> I 12, 130-146 Sextam — ex ea] Sextam ibi : *Accidit autem*. et est : adhuc accidit Empedocli aliud inconueniens, scilicet quod deus sit insipientissimus omnium animalium ; cum enim in deo non sit lis, secundum eum, que est in omnibus aliis, si cognitio fit per talem similitudinem, sequitur quod deus litem non cognoscat, quam cognoscunt omnia alia, cum sint composita ex ea.

<sup>1</sup> ibi] rationem ponit ibi  $WP^3$  : rationem ponit cum dicit  $P^5$  1 Accidit] accidat  $F^5$  : accidencia  $P^5$  2 et

est] et  $P^3$  : om.  $WF^5$  (que talis est *suppl. sec.m. F^5*) 2 adhuc] + ex dicta positione, scilicet quod simile etc.  $P^5$  : + ex dicta positione, scilicet quod simile cognoscitur simili etc.  $W$  2 accidit] + ex dicta positione  $P^3$  4 enim] ergo  $V^4F^5$  5 eum] ipsum  $P^5P^3$  est] *post* aliis  $WF^5$  5 si] set  $V^4F^5P^5P^3$  6 cognoscat] -cit  $W$ ,  $P^5P^3$  7 omnia alia] omnia animalia  $F^5$  : alia omnia  $P^5$   
 $V^4V^5$ ,  $WF^5$ ,  $P^5P^3$

Le texte de saint Thomas est partiellement rétabli en marge de seconde main dans  $V^4$  et  $F^5$ . Dans  $P^3$ , il est intégralement rétabli dans le haut de la marge extérieure du f. 157va : « Alia littera habet istum paragraphum sic : Sextam rationem — ex ea ».

I 12, 198-210 Sciendum — Thales] Iste autem Orpheus fuit de primis philosophis et primo induxit homines ad habitandum simul et fuit pulcherrimus concionator.

Iste — primis] Fuit enim primus de  $P^5P^3$   
 $V^4V^5$ ,  $WF^5$ ,  $P^5$ ,  $P^3$

Le texte de saint Thomas est partiellement rétabli de deuxième main dans  $V^4$  et  $F^5$  ; il est intégralement rétabli dans la marge inférieure du f. 157vb de  $P^3$  : « Sciendum est — hic ergo Orpheus etc. ».

#### Traces de révision dans $\Psi^{1a}$

La sous-famille  $\Psi^{1a}$  est de toutes les sous-familles italiennes celle qui offre le moins de traces de révision : c'est pour cette raison que nous l'avons classée au premier rang. Elle n'a pourtant pas échappé entièrement à l'activité de révision qui caractérise la famille italienne, mais, plutôt que d'une révision d'ensemble, elle témoigne de révisions multiples qui affectent chacun de ses groupes. Nous en retiendrons comme exemple le plus frappant la révision des lemmes d'Aristote dans les mss  $V^2F$ .

#### Révision des lemmes sur la *Vetus* dans l'ancêtre de $V^2F$

Les mss  $V^2F$  sont les témoins les plus autorisés et les plus constants de  $\Psi^{1a}$ . Pourtant, leur ancêtre commun avait déjà été entre les mains d'un utilisateur qui a revu les lemmes sur le texte d'Aristote, mais qui s'est trahi parce que, faute de posséder un manuscrit de la *Nova*, qu'avait utilisée saint Thomas, il s'est servi d'un manuscrit de la *Vetus*, et d'un manuscrit *deterior*, très proche du ms. Paris B.N. lat. 6325. Sa révision porte presque exclusivement sur les livres II et III (ce qui ne saurait surprendre : le livre I suscitait peu d'intérêt, le réviseur de  $\Psi^2$  est une exception) ; ses corrections, marginales ou supra-

linéaires, ne devaient pas toujours être très claires, ce qui explique quelques hésitations et divergences entre  $V^2$  et  $F$  :

I 4, 1 ad cognoscere (404b9)] in cognoscendo  $F$ ,  $V^6$  (=  $\mathbf{V}$ ).

II 1, 1 Que (412a3)] Hec  $V^2F$ ,  $L$ ,  $V^6$ ,  $Bb^1$ ,  $F^4aP^3$ ,  $P^5$ , nec non  $V^2Gf^1O^2P^8O^1P^4$ ,  $BdE^3E^1F^3O^3$  (=  $\mathbf{V}$ ).

II 11, 54 Ambo quidem igitur (417a30)] Ambo hii quidem  $V^2F$  (« hii » semble provenir des *deteriores* de la *Vetus* : aux lignes 417a29-30, le texte authentique de la *Vetus* : « hoc A. Vtrique quidem igitur », est en effet devenu dans les *dett* : « Hii autem utrique igitur », — lemme qui est passé dans les mss  $O^2P^8O^1P^4$ , — ou simplement, dans Paris B.N. lat. 6325 : « hii igitur utrique »).

II 11, 162-163 Ex potencia autem ente addiscens (417b12)] Est potencia (+ ente  $Pg$ ) adipiscens  $FPg$  : Est potencia autem (+ ente  $V^3$ ) addiscens  $V^6W$ ,  $V^3$  : Est potencia (+ lacune de 10 lettres) addiscens  $F^5$  : Potencia autem ente addiscens  $Vi$ ,  $\Psi^{1c}$  : Set ex eo quod est potencia addiscens  $V^2$  ( $F$  a gardé le lemme de la *Noua*, corrompu dans  $\Psi$  ;  $V^2$  a transcrit la correction sur la *Vetus*)

II 17, 56 Per se (420a7)] Ipsum  $V^2F$ ,  $W$  (=  $\mathbf{V}$ )

II 19, 1 olfactibili (421a7)] olfactu  $V^2F$ ,  $F^4aP^3Ed^1$ , nec non  $O^2P^4O^1P^3$ , *panci* (=  $\mathbf{V}$ )

II 19, 10 Adhuc (421b3)] Est  $PgV^6W$ , *sec.m. Vi* ; II 19, 155 Adhuc autem (421b3)] Est autem  $V^2F$ ,  $Pg$ , nec non  $V^1V^4$ ,  $P^2$ ,  $O^2O^1P^8$ , *GzTr, sec.m. Vi* : Est adhuc autem  $V^6W$  : Est autem secundum aliam translationem adhuc autem  $P^5$  (Est autem =  $\mathbf{V}$ )

II 21, 105 Nichil autem facit (422a17)] Neque enim fit (?  $f^t$  ou  $s^c$   $F$  :  $st$   $V^2$ )  $V^2F$  (cf. Neque enim fit  $\mathbf{V}$ , Paris B.N. lat. 6325) : Neque (Non  $Ed^1$ ) autem facit  $F^4aP^3Ed^1$ ,  $O^2O^1P^8$  (=  $\mathbf{V}$ ) : Sic quidem nichil est medium  $V^6W$  (=  $\mathbf{V}$ , 422a 15-16).

II 22, 1 De tangibili autem (422b17)] De eo autem quod potest tangi  $V^2F$  (=  $\mathbf{V}$ )

II 23, 202 Tangibiles quidem (423b26)] Sunt autem  $s^i$  (au lieu de  $g^1$  = igitur]  $F$  : Sunt quidem que tangibiles  $V^6W$  ; II 23, 218 Tangibiles quidem] Sunt quidem igitur  $V^2F$ ,  $V^6W$  : uel sunt alique que tangi possunt secundum aliam translationem tangibiles quidem  $P^5$  (le texte de  $\mathbf{V}$  est : « Sunt quidem igitur que tangi possunt »).

II 24, 1 Oportet autem uniuersaliter (424a17)] Vniuersaliter autem de omni sensu oportet accipere  $V^2F$  (=  $\mathbf{V}$ )

II 24, 76 Sensituum autem (424a24)] Quo autem sentimus  $V^2F$  : uel quo autem sentimus secundum aliam translationem autem  $P^5$  (=  $\mathbf{V}$ )

II 24, 153 tangibilia (426b12)] possibilia tangi  $V^2F$  (=  $\mathbf{V}$ )

II 25, 166 Hec enim omnia (425a16)] Vnde hec omnia  $V^2F$  (=  $\mathbf{V}$ , texte de Paris B.N. lat. 6325 : « Vnde » est une corruption de « unum » qui précède, et a entraîné la chute de « enim »).

II 27, 148 Aut non possibile (427a5-6)] Aut inseparabile  $F$  (=  $\mathbf{V}$  *dett*) : Est autem sicut indiuisibile  $V^2$  (=  $\mathbf{V}$ , 427a4)

II 27, 161 Set sicut quod uocant (427a9-10)] Set sicut dicunt quidam punctum  $V^2F$  (=  $\mathbf{V}$ )

II 28, 183 Quod quidem igitur (427b6)] Quod quidem qui (quia  $V^2$ ) non sunt (sicut  $V^2$ ) idem  $V^2F$  (=  $\mathbf{V}$ , texte

de Paris, B.N. lat. 6325 : « Quod quidem igitur non sunt idem » ; « qui » est une mélecture de « igitur » :  $q^1$  pour  $g^1$ )

II 28, 226 Fantasia (427b14)] Ymaginatio  $F$  (=  $\mathbf{V}$ )

II 29, 116 Postea hii (428a11)] Preterea sensus hii quod ueri semper  $V^2F$  (=  $\mathbf{V}$ , avec la mélecture « quod » pour « quidem »).

III 2, 1 sic singula fiat (429b6)] hic unaqueque sciat  $V^2F$  (=  $\mathbf{V}$ , *dett* ; cependant Paris B.N. lat. 6325 omet « hic »).

III 2, 196 Iterum autem in hiis (429b18)] + que sunt abstracta  $V^2F$  (=  $\mathbf{V}$ , Paris B.N. lat. 6325 : « que abstracta sunt »).

III 4, 64 Et hic intellectus (430a17)] Et hic quidem intellectus  $V^2F$  (=  $\mathbf{V}$ , Paris B.N. lat. 6325).

III 5, 90 Intelligibile autem (430b6)] + quoniam dupliciter dicitur  $V^2F$  (=  $\mathbf{V}$ , *dett* : ce sont les *deteriores* de la *Vetus* qui ont ajouté « dicitur »).

III 5, 171 Punctum autem (430b20)] + omne  $V^2F$  (=  $\mathbf{V}$ ).

III 5, 214 Est autem dictio (430b26)] Amplius autem dictio  $V^2F$ ,  $O^3P^5$ ,  $Ed^1$  (=  $\mathbf{V}$ ).

III 6, 37 Sentire quidem igitur (431a8)] Ipsi quidem igitur sentire  $V^2F$  (=  $\mathbf{V}$ ).

III 6, 90 Intellectiue autem (431a14)] Set (licet  $F$ ) intellectiue  $V^2F$  (=  $\mathbf{V}$ ).

III 6, 223 Et omnino in actione (431b10)] Et omnino in omni actione (Et *om. F*)  $V^2F$  (=  $\mathbf{V}$ , texte de Paris B.N. lat. 6325).

III 7, 62 Quoniam autem neque res (432a3)] Quoniam autem neque (non  $V^2$ ) nulla  $V^2F$  (=  $\mathbf{V}$ , texte de Paris B.N. lat. 6325, qui omet « res »).

III 7, 71 fantasia (432a10)] fantasma  $V^2F$ ,  $P^3$  (=  $\mathbf{V}$ , Paris B.N. lat. 6325, *cum non nullis dett*) ; III 7, 97 fantasia (432a10)] fantasma  $V^2F$ ,  $O^3$ ,  $F^4a$

III 7, 105 Primi autem intellectus (429a12)] Primi quidem intellectus  $V^2F$  (les mots qui suivent sont « quid different », mais dans  $\mathbf{V}$ , Paris B.N. lat. 6325, on lit : « Primum autem quidem intellectus differt »).

III 8, 37 et 59 differencias (432a26-27)] has *praem.*  $V^2F$  (=  $\mathbf{V}$ ).

III 8, 163 Et etiam de quo nunc (432b7)] Et etiam de hoc de quo ratio extitit  $F$  : Et etiam de quo etiam nunc ratio  $V^2$  (cf.  $\mathbf{V}$ , Paris B.N. lat. 6325 : « Et etiam de hoc et de quo et nunc ratio extitit »).

III 8, 177 Set de motu (432b13)] De motu autem  $V^2F$  (=  $\mathbf{V}$ ).

III 8, 182 et 205 sensituum (432b19)] quod sentire potest  $V^2F$  (=  $\mathbf{V}$ ).

III 8, 277 et precipiente] extendente  $V^2F$ ,  $Bb^1$  (=  $\mathbf{V}$ ).

III 9, 40 Intellectus quidem igitur (433a26)] Omnis igitur intellectus  $V^2F$  (=  $\mathbf{V}$ , Paris B.N. lat. 6325).

III 9, 11 et 168 quidem (433a10)] *om. V^2F* (=  $\mathbf{V}$ ).

III 9, 174 ut (433b21)] tanquam  $PgWV^3$  (=  $\mathbf{V}$ ) : res quam  $V^2F$  (mélecture de « tanquam »).

III 9, 207 ut in summa (433b21)] tanquam in capitulo  $F$  (=  $\mathbf{V}$ ).

III 10, 68 Scientificum autem (434a16)] Set sensibile autem  $F$  ; III 10, 123 Scientificum autem] Scibile autem  $F$  : uel scientificum sibile autem  $V^2$  (cf.  $\mathbf{V}$  : Set scibile *plerique* : Scibile autem Paris B.N. lat. 6325).

III 11, 200-201 Propter quod et gustus (434b18)] Ex quo

et gustus  $V^2$  : Propter ex quo gustus est sicut tactus quidam et gustus  $F$  ; III 11, 232 Propter quod et gustus] Ex quo et (*om.*  $V^2$ ) gustus est sicut tactus quidam  $V^2F$  (=  $V$ ).

A côté de  $V^2F$ , nous avons vu apparaître d'autres manuscrits de la famille italienne (nous n'avons pas noté les manuscrits de la famille parisienne, si ce n'est occasionnellement : seuls dans cette famille quelques *deteriores* ont été révisés sur la *Vetus*). Le plus marqué par une révision sur la *Vetus* est  $V^6$  (cf. dans le relevé précédent I 4, 1 ; II 1, 1 ; II 19, 10 et 155 ; II 21, 105 ; II 23, 202 et 218) ; on peut noter dans  $V^6$  d'autres traces d'une révision sur la *Vetus*, par exemple :

I 5, 65 et 186 ruidium (405b2)] grossiores  $V^6$  (=  $V$ ).

II 7, 1 Quare primum (415a22-23)] Primum igitur  $V^6$  (=  $V$ , Paris B.N. lat. 6325).

Mais d'autres manuscrits de la sous-famille  $\Psi^{1a}$  présentent des traces d'une telle révision, par exemple le groupe  $V^1L$  :

II 1, 22 communissima (412a5)] magis propria  $V^1L$ , *nec non*  $V^e2$ , *Bd*, *sec.m.*  $F^{4a}$  (=  $V$ ).

#### Corrections du texte de saint Thomas d'après la *Vetus*

En règle générale, les corrections faites sur la *Vetus* n'affectent que les lemmes d'Aristote. Il arrive pourtant ici ou là qu'elles se glissent jusque dans le commentaire de saint Thomas. Nous en donnerons deux exemples.

En II 14, 83-84, saint Thomas rappelle le texte d'Aristote, 418a31-b1, qu'il a déjà commenté plus haut en II 14, 64-65. Voici ce texte d'Aristote avec son double commentaire :

**Ar.**, 418a31-b1 : « Omnis enim color motiuus est eius quod secundum actum dyaphani » ; Thomas, II 14, 64-65 : « omnis color est motiuus dyaphani secundum actum » ; 83-84 : « cum color sit motiuum secundum suam naturam dyaphani ».

Le texte des lignes 83-84 ne soulève donc aucune difficulté. Pourtant, tous les manuscrits de  $\Psi^{1a}$  (ici  $V^2F$ ,  $PgV^6W$ ) insèrent, après « motiuum », le mot « lucidi », insertion qui ne s'explique que par le texte de la *Vetus* que le réviseur de la famille avait sous les yeux :

**Ar.**, 418a31-b1, *Vetus* : « Omnis enim color motiuus est secundum actum *lucidi* » ; Thomas, II 14, 83-84,  $\Psi^{1a}$  : « cum color sit motiuum *lucidi* secundum suam naturam dyaphani ».

Deuxième exemple. En 429a1-2, la *Vetus* et la *Nova* reflètent une hésitation des manuscrits grecs : la *Vetus*, qui a lu  $\gamma\gamma\gamma\mu\acute{\epsilon}\nu\eta$ , définit la *fantasia* « motus a sensu secundum actum *factus* », tandis que la *Nova*, qui a lu  $\gamma\gamma\gamma\mu\acute{\epsilon}\nu\eta\varsigma$ , la définit : « motus a sensu secundum actum *facto* ». En II 30, 115-116, saint Thomas commente la *Nova* :

« relinquatur quod fantasia sit motus a sensu *facto* in actu »

Ici encore, le réviseur de  $\Psi^{1a}$ , qui avait la *Vetus* sous les yeux, n'a pu s'empêcher d'intervenir (il n'a pas été le seul) ; sa note a été diversement utilisée :

motus a sensu *facto*] motus a sensu *factus* uel *facto*  $V^2$ ,  $PgV^6W$  : motus a sensu *factus*  $F$ ,  $V$  : motus *factus* a sensu *facto*  $P^5$  : motus *factus* a sensu  $O^3$

Plus loin, à III 7, 88-89, saint Thomas cite à nouveau la définition de la *fantasia*, mais en omettant le mot litigieux : « motus a sensu secundum actum » ; le « *factus* » de la *Vetus* n'en a pas moins été suppléé après « motus » ou après « secundum actum » par  $\Psi^{1a}$  (ici  $V^2F$ ,  $F^5V^7$ ), mais aussi par  $\Psi^{1b}$  ( $O^3P^4P^5$ ) et  $\Psi^{1c}$  (sauf  $Bb^1$ ) ainsi que par  $W$ ,  $T$  et quelques *deteriores* de la famille parisienne ( $DnGf^1P^1V^1$ ,  $O^1P^8$ ,  $P^{10}Bd$ ,  $O^2Pa$ ,  $P^7$ )

#### Interventions notables du réviseur de $\Psi^{1a}$

L'utilisation qu'il a faite de la *Vetus* rend évidente l'intervention dans la sous-famille  $\Psi^{1a}$  d'un réviseur qui n'hésite pas à retoucher le texte. Ce fait dûment établi, on est plus à l'aise pour reconnaître des retouches volontaires dans plusieurs rédactions de  $\Psi^{1a}$ . Nous en relèverons les exemples les plus notables.

En I 4, 56-74, saint Thomas suit de près le texte d'Aristote qui présente en termes assez obscurs les théories d'Empédocle et de Platon. Le scribe de l'exemplar parisien, qui ne se souciait guère de comprendre le texte, semble l'avoir reproduit tel quel. Au contraire, les scribes de la famille italienne ont essayé d'alléger le texte pour le rendre plus accessible. Toute la famille est d'accord pour résumer les lignes 59-61 (cf. plus haut, p. 85\*). Mais, pour les lignes 56-59 et 69-73 (je laisse de côté les lignes 62-65 où les mss de la famille italienne se dispersent trop), la sous-famille  $\Psi^{1a}$  (suivie par  $\Psi^{1b}$ ) a poussé l'effort de simplification plus loin que ne l'a fait  $\Psi^2$  :

I 4, 56-59 et ideo, ex quo ponebat animam ex principiis componi, dixit animam esse ex huiusmodi principiis que ponebat, et sensum : secundum enim quod est ex terra, terram cognoscimus

$\Phi$ ,  $\Psi^2$  ( $-M^1$  ; restent  $V^4V^5$ ,  $P^5$ ,  $WF^5$ , [ $P^8$ ]) ponebat] ponebant omnes  $\Psi^2$  ( $-M^1$ ,  $WP^8$ ) esse] *om.*  $WF^5$  et sensum] *om.*  $P^5$  secundum — terram] terram enim secundum eum terra  $\Psi^2$  ( $-M^1$ ,  $P^8$ )

et ideo, ex quo ponebat animam omnia cognoscere, posuit ipsam ex hiis principiis constitui. Vnde dicebat : secundum quod est ex terra, terram cognoscimus

$\Psi^{1a}$  (=  $V^2FP^8$ ,  $V$ ,  $V^1L$ ,  $PgV^6$ ),  $\Psi^{1b}$  (=  $V^7V^3P^{10}$ ),

*nec non M<sup>1</sup>, sec.m. Bo<sup>1</sup> ponebat] -bant FPg, V<sup>3</sup> posuit]  
uel ponit uariant uel obsc. codd : dixit P<sup>10</sup> dicebat] -bant  
F, V<sup>3</sup>*

I 4, 69-73 Et quod hoc sit uerum, scilicet quod  
Plato dicat animam compositam ex principiis rerum,  
probat per triplex dictum Platonis. Primum est quod  
ipse dicit in Thimeo. Ibi enim dicit duo esse elementa  
seu principia rerum

Φ, Ψ<sup>2</sup> dicat — rerum<sup>1</sup>] sic posuit Ψ<sup>2</sup> (-P<sup>3</sup>) Dicit  
enim ibi (ibi om. F<sup>5</sup> : ipse W) tr. Ψ<sup>2</sup>

Et hoc probat per triplex eius dictum. Et primum  
est quod Plato dicit in Thimeo duo esse elementa seu  
rerum principia

Ψ<sup>1a</sup> (= V<sup>2</sup>FPa, V, V<sup>1</sup>L, PgV<sup>6</sup>), Ψ<sup>1b</sup> (= ViV<sup>3</sup>P<sup>10</sup>)  
Et<sup>1</sup>] Quod Vi per triplex] secundum triplicem V<sup>1</sup> :  
per (+ lac.) Pg : om. P<sup>10</sup> Et<sup>2</sup>] om. V<sup>6</sup> quod] quia  
V<sup>2</sup>Pa, V, V<sup>1</sup>

Le cas de I 5, 185, est plus intéressant, car ici la  
sous-famille Ψ<sup>1a</sup> (suivie par Ψ<sup>1b</sup>) ne résume pas le  
texte : elle lui ajoute au contraire une phrase et on  
peut se demander s'il s'agit d'une addition du réviseur,  
ou d'une phrase authentique de saint Thomas, tombée  
dans Φ et dans Ψ<sup>2</sup> :

I 5, 183-185 et ideo dicit eam (animam) inmortalem,  
sicut corpora celestia que semper mouentur, ut luna,  
sol et huiusmodi, immortalia sunt] + Nam, secundum  
eum, sicut motus causat in eis immortalitatem, ita  
etiam in anima, que nature mobilissime est.

Ψ<sup>1a</sup> (= V<sup>2</sup>FPa, V, V<sup>1</sup>L, PgV<sup>6</sup>), Ψ<sup>1b</sup> (= ViV<sup>3</sup>P<sup>10</sup>,  
Ed<sup>5ss</sup>), nec non M<sup>1</sup>, Dn, mg. V<sup>4</sup> secundum eum] sciendum  
cum Pg, pr.m. V<sup>6</sup>] causat] causant F in eis  
exp. et post immortalitatem add. Dn etiam] et Ψ<sup>1b</sup>, Dn  
nature mobilissime] nature nobilissime V<sup>2</sup>Pa, L, PgV<sup>6</sup>,  
mg. V<sup>4</sup> : nobilissime nature Dn : nature mollissime P<sup>10</sup> : om. V

La remarque n'est pas indigne de saint Thomas.  
Deux raisons nous inclinent pourtant à la lui refuser.  
D'abord, la phrase manque non seulement dans la  
famille parisienne Φ, mais encore dans la sous-famille  
italienne Ψ<sup>2</sup> ; or, la tendance de cette sous-famille  
n'est pas d'enlever au texte, mais de lui ajouter : il est  
donc probable que la phrase ne se trouvait pas dans  
le texte primitif de Ψ<sup>1</sup> utilisé par Ψ<sup>2</sup>, mais lui a été  
ajoutée après coup. En outre, l'existence d'un réviseur  
qui n'hésite pas à intervenir dans le texte de Ψ<sup>1a</sup> est  
assurée. Il semble donc plus sûr d'attribuer la phrase  
ajoutée à ce réviseur.

Nous retiendrons un dernier exemple de l'inter-  
vention de ce réviseur. C'est au chapitre II 15, 125-126.  
Le texte, tel qu'on le lit dans la plupart des manuscrits,  
n'offre aucun sens. Saint Thomas expose la théorie du

cône visuel (qu'il appelle, conformément au vocabulaire  
arabo-latin, « pyramide ») et il ajoute que cette théorie  
reste valable quelle que soit la doctrine de la vision  
qu'on adopte, l'émission des rayons visuels par l'œil  
ou par l'objet :

« nec differt quantum ad hoc utrum uisus fiat  
extramittendo, ita quod linee concludentes triangulum  
uel pyramidem sint linee uisuales progredientes a uisu  
ad rem uisam, uel e conuerso fiat sub predicta figura  
trianguli uel pyramidis ».

Les mots que j'ai soulignés : « uel e conuerso fiat » sont  
évidemment impossibles, puisqu'ils présentent comme  
seconde branche de l'alternative qu'on est libre  
d'accepter ou de rejeter ce qui au contraire doit être  
maintenu en tout état de cause.

Or, à la place de ces mots, la famille Ψ<sup>1a</sup> donne un  
texte plus complet et, à première vue, plus satisfaisant :

« uel e conuerso uisus fiat intussuscipiendo, ita quod  
inmutatio uisus a re uisa fiat »

intussuscipiendo — fiat<sup>2</sup>] hom. om. F intussuscipien-  
do] in suscipiendo pr.m. P<sup>5</sup> : in sustinendo Pa ita  
quod] dummodo Vi (dummodo ante uel e conuerso hab. Pa)  
inmutatio uisus] inu. F<sup>5</sup>V<sup>1</sup>

V<sup>2</sup> (annulé par ua...cat), (F), PgV<sup>6</sup>W, F<sup>5</sup>P<sup>5</sup>Pa, V<sup>1</sup>,  
O<sup>1</sup>P<sup>4</sup>, mg. sec.m. BIViV<sup>4</sup>

Texte, disions-nous, plus satisfaisant à première  
vue, mais à première vue seulement ; si l'on y  
regarde de plus près, il a tout, au contraire, de  
la correction maladroite. Le « intussuscipiendo, ita  
quod » a été copié sur le « extramittendo, ita quod »  
de saint Thomas, dont il donne bien l'antithèse  
correcte, mais la perspicacité du correcteur s'est  
arrêté là : il n'a pas fait disparaître la difficulté du  
texte courant, puisque le cône visuel semble être la  
conséquence de l'émission des rayons par l'objet, ce  
que précisément saint Thomas entend écarter. C'est ce  
qu'ont bien vu les correcteurs qui ont remplacé  
« ita quod » par « dummodo » ; le sens est amélioré,  
mais non pas encore assez, puisque les mots « inmutatio  
uisus a re uisa » décrivent toujours l'intussusception.  
En fait, si saint Thomas avait voulu expliciter son  
« uel e conuerso », il aurait dû écrire : « uel e conuerso  
uisus fiat intussuscipiendo, ita quod linee concludentes  
triangulum uel pyramidem sint linee uisuales progre-  
dientes a re uisa ad uisum » ; un tel complément est  
inutile, car, pour un lecteur au courant des doctrines  
de la vision alors banales, il est suffisamment contenu  
dans « uel e conuerso ».

La vraie correction du texte semble donc beaucoup  
plus simple. L'édition princeps Ed<sup>1</sup> semble l'avoir  
entrevue, encore que son texte soit défiguré par  
d'étranges bévues. Elle écrit en effet :

« uel e conuerso fiat, dum modo visus sit sb'a predicta figura... »

Passons sur « sb'a » (substantia en toutes lettres dans *Ed*<sup>3</sup>; *Ed*<sup>4</sup> a rétabli sub). Le sens est pleinement satisfaisant si au lieu de « sit » on écrit « fiat » :

« uel e conuerso fiat, dummodo uisus fiat sub predicta figura »

et l'on s'explique la chute de « dummodo uisus fiat » par homéotéleute. La correction proposée par la deuxième main de *O*<sup>2</sup> est plus simple encore : elle ajoute simplement « dummodo » :

« uel e conuerso, dummodo fiat »

La reprise de « fiat » et de « uisus » est inutile, car ils sont faciles à sous-entendre, et le texte courant s'explique alors par la distraction du scribe qui a confectionné l'archétype de la tradition (sinon par la distraction de saint Thomas lui-même) qui a laissé tomber un mot.

Les interventions principales du réviseur de  $\Psi^{1b}$

Il nous est apparu dès le chapitre 1 du livre I que la sous-famille  $\Psi^{1b}$  avait introduit dans le texte de saint Thomas quelques corrections propres, œuvre d'un réviseur indépendant (cf. plus haut, p. 58\*). L'activité de ce réviseur semble se poursuivre tout au long de l'œuvre, pour autant qu'on en puisse juger par une tradition manuscrite limitée et fluente : si la famille révisée se gonfle un moment aux ch. 2-11 du livre I, elle se dissout au ch. 22 du livre II : le ms. *V*<sup>3</sup>, passé à  $\Psi^{1a}$ , semble pourtant rester porteur de la révision, et il est bientôt rejoint par les mss *O*<sup>3</sup>*P*<sup>5</sup>, qui hésitent entre  $\Psi^{1c}$  et  $\Psi^{1b}$ . S'agit-il toujours du même réviseur ? On ne saurait l'affirmer. Ses interventions sont d'ailleurs rares, et leur intérêt vient surtout de ce que plusieurs d'entre elles ont été introduites dans la tradition imprimée, à partir de l'édition de 1501, *Ed*<sup>5</sup> (cf. plus haut, p. 58\*, 60\*, 69\*).

Nous relèverons d'abord quelques cas où il semble qu'on puisse saisir sur le vif la manière dont les corrections du réviseur se sont introduites dans le texte : le ms. *Dn* nous en donne l'état primitif :

I 6, 87 dicentes animam esse] dicentes quod animam esse *Dn* : dicentes quod anima est *V**V*<sup>3</sup>*P*<sup>10</sup>

I 6, 96-100 Omne enim quod mouetur, mouetur dupliciter, quia uel secundum alterum uel secundum se ; secundum alterum seu per accidens, quando non mouetur ipsum, set illud in quo est, sicut nauta mouetur]

Omne enim quod mouetur, mouetur dupliciter, quia uel secundum se uel secundum alterum ; secundum se

QUANDO RES IPSA MOUETUR UT NAUIS ; per accidens uel secundum alterum, quando non mouetur ipsum, set illud in quo est, sicut nauta IN NAUI mouetur

quando<sup>1</sup> — nauis *mg. Dn, in textu V**V*<sup>3</sup>*P*<sup>10</sup>, *Ed*<sup>5ss</sup> (dans *V*, tout le texte refait est en marge) secundum<sup>2</sup> — alterum<sup>3</sup>] *hom. om. P*<sup>10</sup> sicut *Dn* : ut *V**V*<sup>3</sup>*P*<sup>10</sup> in (*primo ex Dn*) nauis *Dn, V**V*<sup>3</sup>*P*<sup>10</sup>, *Ed*<sup>5ss</sup> mouetur (*ult.*)] *om. V**V*<sup>3</sup>*P*<sup>10</sup>

I 6, 189-190 in quibus uidemus motus et quietes uiolenter fieri] in quibus uidemus motus et quietes [+ *mg. naturales et*] uiolenter fieri *Dn* : in quibus uidemus motus naturales et quietes et uiolentes fieri *Vi* : in quibus uidemus motus et quietes naturales et uiolentes fieri *V*<sup>3</sup>*P*<sup>10</sup> : in quibus uidemus motus et quietes naturaliter et uiolenter fieri *Ed*<sup>5ss</sup> (la tradition a hésité sur la lecture et la place de la correction marginale).

I 6, 241-244 Si ergo inest anime quod moueatur secundum se et secundum naturam suam, necessarium est quod anima sit mobilis secundum se : au lieu du dernier « secundum se », *Dn* a en texte : « per aliud » ; en marge on lit la correction : « secundum se et secundum naturam suam », et c'est cette formule complétée qu'on lit en texte dans *V**V*<sup>3</sup>*P*<sup>10</sup>.

Voici maintenant la liste des principales interventions du réviseur de  $\Psi^{1b}$  :

I 6, 138 mutationes] + quia motus sunt successiui, set generatio et corruptio sunt mutationes instantanee *Dn, V**V*<sup>3</sup>*P*<sup>10</sup>, *Ed*<sup>5ss</sup>

I 7, 241-246 secundum circulum zodiacum, qui intersecat equinocialem in duobus <equinoccialibus punctis, scilicet in principio Arietis et Libre, maxime autem declinat ab equinocciali in duobus> solsticialibus punctis, scilicet in principio Cancris et Capricorni : j'ai suppléé les mots entre <>, omis par homéotéleute dans l'ensemble de la tradition. Le réviseur de *V**V*<sup>3</sup> a corrigé le texte à sa manière : « secundum circulum zodiacum, qui intersecat equinotialem (-noxi- *V*<sup>3</sup>) in duobus equinotialibus (-noxi- *V*<sup>3</sup>) scilicet in principio Arietis et Libre », le reste étant omis.

I 10, 248 sicut accidit in organis sensitiuis] sicut accidit in sensiteriis, id est in organis sensitiuis *DnV, V**V*<sup>3</sup>*K*<sup>1</sup> (l'addition est empruntée au texte des bons mss de la *Noua*, 408b21 ; cf. notre apparat au texte d'Aristote et plus loin, p. 176\*-177\*).

II 13, 104-105 sensu enim communi percipimus nos uidere et discernimus inter [+ sensibilia diuersorum sensuum, scilicet] album et dulce *V**V*<sup>3</sup>, *Ed*<sup>5ss</sup>

Ces mots semblent avoir été suppléés volontairement, à partir des lignes 103-104 de saint Thomas.



## II 24, 139 ergo, si aliquid facit, facit olfactum

La conclusion du raisonnement que saint Thomas prête à Aristote est très claire, et elle reprend fidèlement le texte du Philosophe : « proprium olfactibilis est facere olfactum; odor autem est olfactibile; ergo, si aliquid facit, facit olfactum »; Aristote écrivait, 424b6 : « si aliquid facit, olfactum odor facit »; saint Thomas n'écrit pas le mot « odor », mais ce mot est évidemment sous-entendu, contenu qu'il est dans la mineure; tout est donc net et le texte ne présente aucun problème. Le problème est né de la chute par haplographie d'un des deux « facit » consécutifs de la conclusion de saint Thomas, chute attestée par la plupart des mss de la famille italienne et par la pièce de deuxième jeu de l'exemplar parisien (suivie par l'exemplar tardif), donc par la majorité des mss. Reste comme conclusion : « ergo si aliquid facit olfactum », conclusion dont tout le monde voit qu'elle est tronquée, puisqu'elle ne comporte qu'une conditionnelle. Nombreux sont les scribes qui ont essayé de remédier à cet état de chose, souvent de façon malheureuse. Il y avait pourtant une manière facile de corriger le texte, c'était de recourir à Aristote; en lui empruntant le supplément : « odor facit » c'est ce qu'ont fait les mss *Bo<sup>2</sup>F<sup>3</sup>*, qui donnent la conclusion de saint Thomas sous la forme : « ergo, si aliquid facit, olfactum odor facit » (moins heureuse la deuxième main de *O<sup>4</sup>*, qui propose : « ergo, si odor facit aliquid, facit olfactum »; la deuxième main de *V<sup>2</sup>* supplée : « ergo si aliquid facit olfactum, odor est quod facit »).

Le réviseur de *Ψ<sup>1b</sup>* propose d'abord un essai de correction qui lui est propre, puis il note comme « alia littera » l'essai de correction de *Bo<sup>2</sup>F<sup>3</sup>*, avant de glosier le texte (de façon correcte) :

ergo si aliquid facit olfactum, facit hoc per odorem. Vel, secundum aliam litteram : odor facit. Prima igitur actio odoris in quantum odor est quod facit olfactum siue olfacere, ex quo sequitur quod suscipiens actionem odoris in quantum odor habeat sensum olfactus

1 hoc] *om. Ed<sup>18, 20, 22ss</sup>* 2 facit] + olfactum *Ed<sup>3ss</sup>*  
 Prima] Propria *Ed<sup>1ss</sup>* 4 olfacere] facere *Ed<sup>1-22</sup>* (olfacere  
*rest. Ed<sup>23</sup>*) 5 habeat] habet *Ed<sup>1ss</sup>*  
*V<sup>3</sup>, Ed<sup>1ss</sup>*

On notera que l'« alia littera » relevée par le glossateur est une « alia littera » du texte de saint Thomas (le texte de la *Nona* d'Aristote est ici bien stable dans les mss) : l'insertion de cette glose dans le texte de saint Thomas aboutit donc à ce résultat inattendu : saint Thomas notant une variante de la tradition de son propre texte !

II 25, 205-206 illud quod est unius sensus cognoscitur per accidens ab alio [+ ideo uidendo album per se, uidemus dulce per accidens] *V<sup>3</sup>* : illud quod est vnus (!) sensus [per se] cognoscitur [ab illo sensu :] per accidens [autem] ab alio. [ideo videndo album per se videmus dulce per accidens] *Ed<sup>1ss</sup>* (unus *Ed<sup>1-3</sup>*; unius *rest. Ed<sup>4</sup>*)

L'édition princeps s'est inspirée de l'addition de *V<sup>3</sup>* pour compléter la phrase précédente, mais ses compléments sont aussi maladroits que l'était l'addition; si l'on voulait illustrer le texte de saint Thomas, il fallait écrire quelque chose comme : « ideo dulce, quod est obiectum tactus, per accidens sentitur a uisu in quantum coincidit cum albo quod est obiectum uisus ».

II 26, 18-21 Circa primum tria facit : primo mouet questionem; secundo obicit ad utramque partem, ibi : Si autem altero etc.

Le texte de saint Thomas est elliptique et bien des lecteurs ont cru devoir le compléter.

D'abord, saint Thomas annonce trois parties, puis il n'en mentionne que deux. La correction la plus simple est celle de *Ed<sup>4ss</sup>*, qui ajoute un « tertio » à la ligne 73 : « Deinde cum dicit : Manifestum igitur etc., soluit tertio propositam dubitationem ». Cependant nombreux sont les scribes qui ont complété dès la ligne 21, mais la dispersion de leurs essais en montre le caractère factice :

tertio soluit propositam (*om. Lo*) dubitationem, ibi : Manifestum igitur *V<sup>2</sup>F*, *mg. Lo* : tertio ponit questionis (*om. V<sup>1</sup>V<sup>4</sup>*) solutionem, ibi : Manifestum igitur *V<sup>1</sup>V<sup>4</sup>W*, *mg. Vi* : tertio soluit propositam (positam *Dn<sup>Pb</sup>* : *om. Bo<sup>2</sup>*) questionem, ibi : Manifestum (quantum *Bd*) igitur (+ autem *Dn* : est autem *Pb*) *BdDn, mg. PbBo<sup>2</sup>* : tertio soluit (+ eam *F<sup>1</sup>*), ibi : Manifestum igitur (autem *Pa*) *O<sup>2</sup>P<sup>8</sup>O<sup>1</sup>, T, Tr, mg. CP<sup>6</sup>P<sup>5</sup>, in textu Pa, mg. VF<sup>1</sup>*

Un deuxième point a semblé appeler un complément : à la ligne 18, saint Thomas dit « mouet questionem », mais il ne précise pas en quoi consiste cette question. C'était à la vérité bien inutile, puisqu'il l'avait longuement fait par avance aux lignes 1-17 en expliquant à sa manière le programme de recherche d'Aristote. Cependant plusieurs lecteurs ont cru qu'il était indispensable de reprendre la question telle que la pose Aristote : c'est ce que font pour leur compte les corrections marginales des mss *Bl, Bo<sup>2</sup>, C, F<sup>1</sup>, Lo*. Nous ne nous arrêtons ici que sur le texte des mss *V<sup>3</sup>O<sup>3</sup>*, repris par les éditions :

Primo mouet questionem, dicens : quoniam sentimus quod uidemus et similiter sentimus quod audimus, et sic de unoquoque sensuum, necesse est per uisum sentire quia uisus uidet aut per aliam uirtutem, et sic de aliis sensibus.

sensuum  $V^3$  : sensu  $O^3$  : sensibilibus  $Ed^{1ss}$  necesse  
 $V^3O^3$  : necessaria  $Ed^{1-3}$  : necessarium  $Ed^{4ss}$  per<sup>1</sup>] aut  
*praem.*  $Ed^{13ss}$  sentire] sentiri  $Ed^{1-3}$  quia] + ipse  
 $Ed^{1ss}$  quia — uidet] *om.*  $O^3$  sensibus] *om.*  $O^3$   
 $V^3$ ,  $O^3$ ,  $Ed^{1ss}$

II 26, 31-32 quare sequetur alterum duorum] +  
 scilicet quod duo sensus erunt eiusdem sensibilis. aut  
 idem sensus erit sensitiuus eiusdem, id est sui ipsius.

erunt] *post* sensibilis  $O^3$  sensibilis] *om.*  $V^3$  sensus<sup>2</sup>] *om.*  $O^5$  eiusdem id est] *om.*  $O^3$   
 $V^3$ ,  $O^3P^5$ , *mg.*  $O^2O^5$

C'est un résumé inutile des lignes 32-37 de saint  
 Thomas.

II 29, 124-128 cum operamur secundum certitudinem  
 circa sensibile actu, scilicet ipsum sciendo, non  
 dicimus quod hoc uidetur nobis homo, set magis hoc  
 dicimus [+esse hominem asserendo; set hoc dicimus,  
 scilicet quod uidetur quod] cum non manifeste sentimus

hoc dicimus<sup>1</sup>] *inu.*  $O^3$  hominem  $O^3Pa$  : *om.*  $P^5$  sci-  
 licet] *om.*  $O^3$  quod *post* uidetur *om.*  $O^3Pa$   
 $O^3P^5Pa$

III 1, 78 a contrario] + cuiusmodi non accidit  
 anime secundum aliquam partem sui

$V^3$ ,  $O^3P^5Pa$

III 1, 179-180 si esset compositus ex sensibilibus,  
 non indigeret sensibilibus exterioribus ad sciendum]  
 + set semper in actu sentiret

$O^3P^5Pa$  (dans  $P^5Pa$ , l'omission des mots « non  
 indigeret sensibilibus » a été mal réparé, mais ceci  
 laisse intacte l'addition).

III 2, 155-156 hanc igitur materiam sensitivam  
 cognoscit anima per sensum] + et quia materia est  
 principium indiuiduationis, inde est quod sensus est  
 cognoscitiuus singularium

et] + ita  $PaW$  est principium] *inu.*  $O^3$  inde] hinc  
 $O^3$  quod et  $Pa$   
 $V^3$ ,  $O^3Pa$ ,  $W$ ,  $P^{10}$

Les principales interventions des réviseurs de  $\Psi^{10}$

Nous allons maintenant relever les modifications du  
 texte de saint Thomas qui semblent devoir être  
 attribuées au réviseur de l'ensemble de la famille  $\Psi^{10}$ ,  
 ou au réviseur de la branche  $F^4P^3P^5$ .

II 6, 98-99 sicut nos dirigimur per intellectum] + et  
 ideo dicimur uiuere intellectu

uiuere] *ante* dicimur  $F^5V^1$  : *primo om. mg. suppl.* L  
 dicuntur  $P^5W$ , *mg.*  $Bo^1$

$F^5VeV^5$ ,  $Bb^1V^4$ ,  $F^4aP^3$ ,  $P^5Pa$ ,  $W$ , *nec non*  $P^4$ ,  $V^1L$ ,  
*mg.*  $Bo^1P^b$

II 9, 255-256 manus enim est instrumentum coniunc-  
 tum cuius forma est anima [+themo autem est instru-  
 mentum separatum cuius forma non est anima]; unde  
 themo est instrumentum mouens nauem

themo autem] set themo *Er* : themo (autem *om.*) *Lo*  
 cuius forma non est (anima *coupé*) *mg.* *Er* anima<sup>2</sup>] *om.*  
 $Pa$

$F^5VeV^5$ ,  $V^4$ ,  $W$ ,  $V^3$ ,  $Pa$ ,  $V^1$ ,  $Ed^{1-4}$  (*del.*  $Ed^{5ss}$ ); partie  
 en texte, partie en marge *Er*; en marge  $V^2ViP^6$ ,  $B^{1Dn}$ ,  
 $Bo^1Lo$

L'addition manque dans  $F^4aP^3$ , mais, au lieu de  
 « unde themo », ces deux mss ont : « themo autem » ;  
 on peut donc penser que l'archétype de leur famille  
 avait l'addition, mais que leur modèle commun a omis  
 par homéotéleute les mots « separatum — instru-  
 mentum<sup>3</sup> » ;  $P^5$  et  $Vi$  ont en texte : « themo est instru-  
 mentum » et suppléent en marge : « separatum —  
 instrumentum<sup>3</sup> » ; l'homéotéleute est possible, mais  
 l'indice est moins net que dans  $F^4aP^3$ .

L'addition est inutile et particulièrement plate, elle a  
 pourtant paru séduisante, puisque de  $\Psi^{10}$  elle a passé  
 dans d'autres mss.

II 10, 65-67 Je donne d'abord le texte courant, puis  
 le texte révisé :

propter quid non sit (*codd.* : fit *scr.*) sensus ipsorum  
 sensuum, id est quare ipsi sensus non sciuntur : hoc  
 enim uidetur sequi, si sensus sint similes sensibilibus

propter quid non sit sensus ipsorum sensibilibus, <sup>1</sup>  
 id est quare ipsi sensus sint similes sensibilibus. alia  
 littera habet sic : propter quid non sit sensus ipsorum  
 sensuum, id est quare ipsi sensus non sciuntur. hoc  
 enim uidetur sequi, si sensus sint similes sensibilibus. <sup>5</sup>

<sup>1</sup> ipsorum sensibilibus] *inu.*  $P^5$  : ipsorum sensuum  $Pa$   
<sup>2</sup> similes] + ipsis  $F^4a$  <sup>3</sup> quid] + hoc enim uidetur  
 (*exp.*)  $P^5$  <sup>4</sup> sensuum id est] sensibilibus  $P^5Pa$  sen-  
 sus] *om. pr.m.*  $P^5$ ,  $Pa$  <sup>5</sup> similes] + ipsis *mg.*  $P^5$   
 $F^4aP^3$ ,  $P^5Pa$

L'archétype de la sous-famille  $F^4aP^3$ ,  $P^5$  avait omis  
 par homéotéleute les mots des lignes 66-67 du texte  
 de saint Thomas : « non sciuntur — sensus » ; le  
 réviseur a rétabli le texte omis en le présentant comme  
 une « alia littera » (du texte de saint Thomas, comme  
 plus haut, p. 124\*), et il l'a fait d'après un ms. d'une  
 autre famille : à la ligne 65 en effet, la famille  $\Psi^{10}$   
 (=  $V^4VeF^4aP^3P^5$ ) écrit « sensibilibus », alors que

l'*alia littera* du réviseur a bien « sensuum » du texte courant (*Pa* suit d'abord le texte courant, qu'il abandonne ensuite pour suivre *P<sup>5</sup>*, qui, lui, a harmonisé en lisant « sensibilibium » la deuxième fois).

II 14, 7-11 ibi : Nunc — et tactu etc.] et sic de aliis tribus et patet ubi partes incipiunt.

sic] *om.* *P<sup>5</sup>* aliis] + sensibus (*exp.*) *P<sup>5</sup>* et patet — incipiunt] et partes incipiunt ut patet *P<sup>5</sup>*  
*V<sup>4</sup>V<sub>e</sub>*, *F<sup>4a</sup>P<sup>3</sup>*, *P<sup>5</sup>*

L'abréviation volontaire est ici flagrante ; le texte de saint Thomas est rétabli en marge dans *V<sup>4</sup>*.

II 22, 133 manifestat eam] concludit quoddam quod pertinet ad manifestationem prime questionis

concludit] excludit *V<sup>5</sup>* quiddam *P<sup>3</sup>O<sup>3</sup>*, *?V<sub>i</sub>*, *W* quodam que pertinent *P<sup>5</sup>*  
*V<sup>4</sup>*, *F<sup>4a</sup>P<sup>3</sup>Ed<sup>1</sup>*, *O<sup>3</sup>P<sup>5</sup>*, *W*, *V<sub>i</sub>V<sub>e</sub>*, *F<sup>5</sup>V<sup>5</sup>*

Le ms. *W* donne ici la preuve de sa contamination : il a les deux textes, d'abord le texte révisé, puis le texte de saint Thomas « manifestat eam », mais ces deux derniers mots sont exponctués.

II 22, 181-182 sicut uult se habere [+ id est sicut exigit] caro

*V<sup>4</sup>*, *F<sup>4a</sup>P<sup>3</sup>Ed<sup>1</sup>*, *O<sup>3</sup>P<sup>5</sup>Pa*, *V<sup>5</sup>*, *Bd* : id est sicut exigit caro  
*mg.* *LoP<sup>6</sup>*

II 22, 182 in animalibus habentibus carnem] + et illud quod ei proportionatur in animalibus non habentibus carnem

et] *om.* *V<sup>5</sup>* illud] id *P<sup>3</sup>V<sup>5</sup>* ei proportionatur *O<sup>3</sup>P<sup>5</sup>PaLo* : est proportionale *V<sup>5</sup>* : proportionabile est *Ed<sup>1</sup>* : proportionaliter (est *om.*) *P<sup>3</sup>*  
*(F<sup>4a</sup>)P<sup>3</sup>Ed<sup>1</sup>*, *O<sup>3</sup>P<sup>5</sup>Pa*, *V<sup>5</sup>*, *mg.* *Lo*

*F<sup>4a</sup>* a simplement : « in animalibus non habentibus carnem », ce qui semble impliquer un saut par homéotéleute de « animalibus<sup>1</sup> » à « non habentibus ». L'addition est séduisante, car elle commente les mots « et proportionale » de la *Noua* d'Aristote (la *Vetus* a « et simile ») : on pourrait penser qu'elle a été omise par homéotéleute. Cependant elle est trop mal attestée, son texte est trop hésitant et elle était trop facile à compléter, justement d'après Aristote, pour qu'on hésite à l'attribuer au réviseur, lecteur scrupuleux d'Aristote.

III 6, 167-168 aut etiam est similitudo quantum ad numerum diiudicatorum] + Nam quot numero sunt sensibilia que proportionantur sensui, tot numero sunt fantasmata que proportionantur intellectui. et sicut

sensibilia se habent ad sensum, ita fantasmata ad intellectum. et sicut ab una uirtute sensitua diiudicantur ; et cognoscuntur sensibilia eiusdem sensus et diuersorum in quantum est terminus omnium, ita intellectus se habet respectu fantasmatum.

1 sunt] *ante* numero *Bo<sup>2</sup>*, *post* sensibilia *Bd* 2 sensibilia] *post* proportionantur *P<sup>5</sup>Pa* sensui] communi *pr.m.* *P<sup>5</sup>*, *PaLo* : sensui communi *sec.m.* *P<sup>5</sup>*, *O<sup>3</sup>* 2 sensui — proportionantur *hom. om.* *L* 2 sunt] *om.* *Bo<sup>2</sup>* 4 ita] + et *Bb<sup>1</sup>O<sup>3</sup>W*, *mg.* *V<sup>2</sup>* fantasmata] + se habent *mg.* *V<sup>2</sup>* 5 uirtute sensitua] *inu.* *O<sup>3</sup>* 6 et cognoscuntur] *om.* *mg.* *Sg* 6 eiusdem] unius et *praem.* *W* sensus *mg.* *V<sup>2</sup>* : sensus particularis *W* : generis *P<sup>5</sup>Pa* : *om. cett* 6-7 diuersorum] diuersi *mg.* *Sg* : diuersorum generum *V<sup>1</sup>LBo<sup>2</sup>* 7 est] *post* terminus *mg.* *V<sup>2</sup>*, *Bd* : *post* omnium *V<sup>1</sup>LBo<sup>2</sup>* : *om.* *Bb<sup>1</sup>* 7 omnium (est)] + communis *V<sup>1</sup>LBo<sup>2</sup>* 8 respectu fantasmatum] r. phantasmatis *Bb<sup>1</sup>* : cum fantasmate *P<sup>10</sup>*

*Bb<sup>1</sup>*, *O<sup>3</sup>P<sup>5</sup>Pa*, *W*, *V<sup>1</sup>LBo<sup>2</sup>*, *P<sup>10</sup>Bd*, *mg.* *V<sup>2</sup>LoSg*

Le meilleur texte est peut-être celui qu'on lit en marge de *V<sup>2</sup>* : à la ligne 6 notamment « sensus » donne le vrai sens (*W* a ajouté des précisions supplémentaires) ; « sensus » a été omis par *Bb<sup>1</sup>O<sup>3</sup>P<sup>10</sup>Bd*, *mg.* *Sg* ; *P<sup>5</sup>Pa* ont suppléé « generis », tandis que *V<sup>1</sup>LBo<sup>2</sup>* suppléaient « generum » après « diuersorum », ce qui donne le même sens inexact ; si *V<sup>2</sup>* a conservé le meilleur texte, il se pourrait qu'il témoigne aussi de la nature de l'addition, qui était primitivement une glose marginale. Cependant, il est possible que l'omission de « sensus » soit primitive, le mot étant sous-entendu ; en ce cas *V<sup>2</sup>* aurait simplement été plus heureux dans son essai de compléter un texte elliptique.

#### Les emprunts à saint Albert

Nous avons déjà noté, dans les additions du réviseur de *Ψ<sup>1b</sup>* (cf. plus haut, p. 58\*), et dans les additions du réviseur de *Ψ<sup>2</sup>* (cf. plus haut, p. 118\*), des emprunts faits au *De anima* de saint Albert. Cependant, la contamination de la *Sentencia* de saint Thomas par la paraphrase de saint Albert est plutôt le fait de copistes isolés : nombreux sont ceux qui copient des extraits de l'œuvre d'Albert en marge de l'œuvre de Thomas (dans le ms. *Dn*, les marges des 12 premiers folios sont remplies d'extraits d'Albert), et ces notes ont tendance à glisser des marges dans le texte. Ne parlons pas du ms. *V<sup>4</sup>*, qui au début du livre II s'est trompé de texte et a commencé à copier saint Albert à la place de saint Thomas (cf. plus haut, p. 13\*). Arrêtons-nous seulement aux manuscrits qui insèrent en plein texte de saint Thomas des passages, brefs ou longs, de saint Albert.

Voici par exemple une courte addition qu'on lit en

marge dans les mss  $V^6W$ , mais en plein texte dans le ms.  $V^1$  :

I 6, 159 alteraretur] + Non enim fit alteratio nisi ex qualitativibus actiuis et passivis transmutantibus corpora physica.

alteratio] *om. mg. V<sup>6</sup>* ex] *e mg. V<sup>6</sup>*

C'est un emprunt à Albert, *De anima*, I II 5 (éd. Cologne, VII 1, p. 28, 36-38) : « De alteratione etiam physica planum est, quoniam illa non fit nisi qualitativibus actiuis et passivis transmutantibus corpora physica ».

Voici, dans le ms.  $M^1$ , f. 40ra, une addition longue :

I 6, 238 secundum accidens] + Si autem dicant — mouencia sensus (= Albert, *De anima*, I II 5, éd. Cologne, VII 1, p. 29, 21-39).

Le ms.  $V^5$  offre plusieurs exemples de pareilles interpolations. Au f. 35vb, entre le paragraphe de saint Thomas qui finit à II 27, 101 « cognoscat » et le paragraphe suivant qui commence à II 27, 102 « Deinde », il insère en plein texte un long texte de saint Albert, *De anima*, II IV 10 (éd. de Cologne, p. 162, 64-89) : « sicut enim — iudicium ». En réalité, ce texte de saint Albert, qui explique les lignes 426b24-27 d'Aristote, correspond à saint Thomas II 27, 107-115 : il devait donc dans le modèle être écrit en marge un peu plus bas et le scribe, qui ne savait pas exactement où le mettre, l'a tout simplement casé à la fin du paragraphe précédent. Un peu plus bas, au f. 36ra, le même ms.  $V^5$  insère encore, toujours en fin de paragraphe, un résumé de quelques lignes de saint Albert ; après II 27, 160 : « quoddam », on lit en effet : « Possemus dicere quod forme non habent contrarietatem nisi prout sunt in materia naturali ; prout autem sunt in anima, non opponuntur » (cf. Albertus, *De anima*, II IV 11, p. 163, 22-26).

Un autre accident du même type est plus intéressant pour nous, car les altérations qu'il apporte aux ch. 5-6 du livre III sont passées dans plusieurs mss.

A la ligne III 5, 67, entre les mots « albus » et « et quia », nous lisons une longue addition : en plein texte dans  $Bb^1V$ ,  $V^3Bo^2$ , en marge (mais avec un signe de renvoi qui invite à l'insérer au même endroit) dans  $W$ ,  $V^4$  et partiellement dans  $V^1$  (seulement la première ligne : « Et — temporis ») :

1 Et hoc contingit secundum quamlibet differentiam temporis ; non enim uerum et falsum est secundum presens tempus, ut si dicatur quoniam Cleon est albus uel non albus, set etiam quia erat albus et quia erit 5 albus, uel non erat et non erit... <Vnde et> uerum et falsum... sunt in re sicut in causa efficiente, in anima sicut in subiecto... in uoce sicut in signo.

1 hoc] *om. W* contingit] ostendit  $Bb^1$  enim] + solum  $Alb.$  3 presens *om. V* tempus  $Alb.$ ,  $V^4V$  tantum  $Bb^1V^1W$  : tempus tantum  $Bo^2$  (l'insertion de « tantum » essaie de corriger l'omission de « solum ») si] hic  $Bb^1$  dicatur] dicam  $V^1V^4$  quoniam] quod  $V^1$  4 uel  $Alb.$   $Bb^1Bo^2$  : et  $V^1V^1V^4W$  set] secundum  $Bb^1$  quia... quia] qui... qui  $Bb^1$  quia<sup>1</sup>] + non  $V^1V^4$  albus<sup>2</sup>] uel non erat  $V^1$  : uel erat  $V^4$  erit] est  $V$  5 erat] erit  $V^4$  et non erit] et non est  $Bb^1V$  : *om. V^1V^4* Vnde et  $W$  : *om. ceti* (cette addition relie deux extraits isolés d'Albert) 5-7 uerum — signo] *om. V^1V^4* 7 signo] agno  $Bb^1$

Cette addition est empruntée à saint Albert, *De anima*, III III 1 (éd. de Cologne, p. 208, 27-32 et 43-47) ; elle paraphrase Aristote, 430b3-5, et correspond donc aux lignes suivantes de saint Thomas, III 5, 67-80. La tradition de ces lignes est mauvaise, comme c'est souvent le cas des gloses marginales, et elle n'est pas meilleure dans  $W$  et  $V^4$ , où le texte est en marge : il est probable que, bien loin d'être plus proches de l'original,  $W$  et  $V^4$  en sont plus loin ; ils ont dû emprunter l'addition à un ms. dans lequel elle figurait déjà en texte ; la marge de  $V^4$  notamment dépend sans doute de  $V^1$ , comme c'est souvent son cas.

Un peu plus loin dans le même chapitre, à la fin du paragraphe qui se termine à III 5, 170 « dissimiliter », nous trouvons inséré en plein texte dans  $Bb^1$  et ajouté en marge inférieure dans  $W$  (avec un signe de renvoi qui invite à l'insérer au même endroit) un nouveau passage d'Albert, *De anima*, III III 1 (éd. de Cologne, p. 209, 23-32), qui commente Aristote 430b16-18 et correspond à saint Thomas III 5, 146-153 ; un scribe l'a donc maladroitement inséré en fin de paragraphe, alors que le glossateur l'avait soigneusement identifié en le faisant précéder du lemme d'Aristote :

*Secundum accidens autem* [430b16]. Talia tamen sunt 1 diuisibilia per accidens diuisione sui subiecti, et non in quantum sunt hoc quod sunt per formas que sunt quiditates talium subiectorum. hoc igitur subiectum quod intelligit est diuisibile, et, si diuidatur, tunc etiam 5 et tempus intelligencie diuiditur, quia in pluribus temporibus intelligit diuisa secundum actum, set non intelligit ea sic, set potius in quantum forma et species indiuisibilia sunt ; talibus enim inest aliquod indiuisibile quod unit ea, scilicet forma. 10

1 tamen sunt  $Alb.$ ,  $W$  : *inu. Bb^1* 2 diuisibilia] *ex* indi-  
 $W$  2 per  $Alb.$ ,  $W$  : secundum  $Bb^1$  4 subiectorum  
 talium  $Alb.$  : *inu. Bb^1W* 4 subiectum *hic Bb^1W* : *post* 5  
 intelligit  $Alb.$  5 diuisibile  $Alb.$ ,  $Bb^1$  : dissimile  $W$  7  
 diuisa] *partita et praem. Alb.* 8 potius  $Alb.$  : *post W* :  
*obsc. Bb^1* 9 enim inest  $Alb.$ ,  $W$  : est enim  $Bb^1$  10  
 scilicet] et hec est  $Alb.$

Un emprunt moins important à saint Albert se lit au ch. III 6, 206 (entre les mots « sensibilium » et « Et ponit ») dans les mss *Bb*<sup>1</sup>, *W* et *V*<sup>1</sup> (dans ce dernier ms. l'addition est annulée par le signe *ua...cat*). Ce sont les lignes par lesquelles saint Albert, *De anima*, III III 4 (éd. de Cologne, p. 213, 51-55), introduit son exégèse des lignes 431b3-5 d'Aristote, lignes que saint Thomas vient d'expliquer, III 6, 199-206 ; l'insertion est donc trop tardive :

Hoc etiam uerum est de intentionibus conuenientis et inconuenientis que simul cum sensibus accipiuntur que nata sunt mouere appetitum.

inconuenientis *Alb.*, *Bb*<sup>1</sup>*W* : non conuenientis *V*<sup>1</sup> simul *Bb*<sup>1</sup>, *sec.m.* *W* : similiter *pr.m.* *W*, *V*<sup>1</sup> : *om.* *Alb.*  
sensibus *Bb*<sup>1</sup>*V*<sup>1</sup> : sensibilibus *Alb.* : *obsc.* *W* que nata *Alb.*, *Bb*<sup>1</sup> : qui nati *V*<sup>1</sup>*W* (suppose la lecture « sensibus » : qui [*scil.* sensus])

#### Conclusion

##### Le texte italien, texte savant

Au terme de cette étude de la famille italienne, nous sommes en mesure de porter un jugement, sinon sur sa valeur, au moins sur ses caractéristiques.

Famille italienne et famille parisienne dérivent d'un même archétype, archétype que saint Thomas a dû faire confectionner par un de ses secrétaires avant son départ d'Italie pour Paris en septembre 1268. Mais, tandis qu'à Paris le sub-archétype qui sera copié sur cet archétype commun sera l'exemplar universitaire, texte établi par des scribes professionnels tout exprès pour être reproduit et qui de fait sera d'abord copié par des scribes professionnels (les copies privées viendront plus tard), à Rome la copie qui sera faite sur ce même archétype et qui sera le sub-archétype commun de toute la famille italienne n'était pas un exemplar universitaire : ceux qui viendront la copier seront des étudiants ou des maîtres qui en copieront le texte pour leur propre usage (ce n'est que plus tard que l'une ou l'autre de ces copies a pu servir de modèle à un scribe professionnel). Ces copies privées sont donc en même temps des copies savantes : ceux qui

les font sont des maîtres, ou à tout le moins des étudiants déjà avancés dans la connaissance des doctrines et des textes philosophiques. De là les mérites et les défauts de ces copies. Les scribes professionnels de l'exemplar parisien et de ses copies immédiates ne comprenaient pas le texte qu'ils copiaient : pour peu que le modèle soit mal écrit, ils commettent les fautes de lecture les plus grossières ; leur attention, qui n'est pas soutenue par le sens, se relâche facilement et ils peuvent sans s'en apercevoir commettre une omission, notamment par homéotéleute ; mais leurs erreurs sont des erreurs matérielles : en règle générale, ils n'interviennent pas volontairement dans le texte. Au contraire, les maîtres qui copient un texte qui les intéresse et dont ils comptent se servir pour leurs cours sont prémunis contre les bévues qu'entraînent l'ignorance et la négligence ; ils sont assez instruits pour deviner un mot mal écrit, assez appliqués à suivre le déroulement de la pensée pour ne rien laisser échapper du texte. Encore faut-il que le texte réponde à leur attente. Ils attendent de saint Thomas qu'il les aide à comprendre Aristote : d'où leur tendance à harmoniser le commentaire de saint Thomas avec le texte d'Aristote qu'ils ont sous les yeux, même si ce n'est pas celui qu'a utilisé saint Thomas. Ils attendent de saint Thomas un exposé qui offre un sens acceptable à leurs yeux : s'ils ne comprennent pas le texte qu'ils lisent, — soit que l'archétype ait été fautif, soit simplement qu'ils ne saisissent pas l'intention de saint Thomas, — ils n'hésitent pas à l'amender à leur façon. Encore moins se font-ils scrupule de corriger le latin de saint Thomas pour le rendre plus correct ou plus coulant. Les fautes de la famille parisienne sont presque toujours des fautes rebutantes. Les fautes de la famille italienne sont souvent séduisantes.

Copie indépendante, la famille italienne apporte à l'établissement du texte une contribution précieuse. Pourtant, dans l'usage qu'il en fait, l'éditeur doit rester prudent : il lui faut souvent résister à l'attrait de la leçon facile et préférer à un Thomas plus explicite, plus cohérent, plus « léché », un Thomas dont le génie et la hâte s'accroissent d'une pensée elliptique et d'un style heurté.

### CHAPITRE III

## LE TEXTE D'ARISTOTE COMMENTÉ PAR SAINT THOMAS LA NOVA DE GUILLAUME DE MOERBEKE

Nombreux avaient été au XIII<sup>e</sup> siècle, avant saint Thomas, les commentateurs du *De anima* d'Aristote, mais tous avaient commenté la *Translatio vetus* de Jacques de Venise, qui datait du milieu du XIII<sup>e</sup> siècle. Saint Thomas fut le premier à commenter, dès qu'elle eut paru, la *Translatio noua* de Guillaume de Moerbeke : là est l'originalité, et peut-être la raison d'être, de son commentaire. S'il est une source dont l'étude est indispensable pour comprendre cette œuvre de saint Thomas, c'est donc bien cette source privilégiée qu'est le texte d'Aristote dont il s'est proposé de dégager la doctrine.

On se tromperait en pensant que les conditions d'une étude scientifique du commentaire de saint Thomas seront forcément remplies lorsqu'on pourra recourir à l'édition critique de la *Translatio noua* que prépare l'Aristoteles Latinus. La critique se doit en effet de restituer, par tous les moyens que la science moderne met à sa disposition, la forme que l'auteur a voulu donner à son œuvre, mais il ne faut jamais oublier que, de cette forme authentique, nous sommes souvent les premiers à bénéficier. En tout cas, les lecteurs de la *Translatio noua* du *De anima* n'eurent pas ce privilège : dès le début, les manuscrits n'en transmirent que des recensions imparfaites, dont chacune sauve ici le texte altéré dans l'autre, mais là corrompt le texte préservé dans l'autre. La question qui se pose est donc celle-ci : saint Thomas a-t-il eu en mains le texte authentique de Guillaume de Moerbeke, comme tendrait à le faire croire la légende de la collaboration des deux hommes, a-t-il connu plusieurs des recensions primitives de façon à pouvoir les corriger l'une par l'autre, ou au contraire n'a-t-il connu qu'une seule de ces recensions imparfaites, dont son commentaire reflète ainsi les bonnes et les mauvaises leçons ? A cette question, seule peut répondre une étude attentive de la tradition de la *Translatio noua*.

#### I. LES TÉMOINS

##### 1. LES MANUSCRITS

L'Aristoteles Latinus<sup>1</sup> a dénombré quelque 250 manuscrits de la *Translatio noua*, et aux XV<sup>e</sup> et XVI<sup>e</sup> siècles les éditions en furent nombreuses. Nous avons pu atteindre 120 manuscrits et plusieurs éditions, dont nous donnons ci-dessous la liste (nous indiquons brièvement la recension à laquelle appartient le témoin : **Ni** = *Noua*, recension italienne ; **Np** = *Noua*, recension parisienne [**Np**<sup>3</sup> = forme la plus tardive de cette recension] ; **Nr** = *Noua*, recension de Ravenne ; **V** = *Vetus*).

1. Arras, Bibl. mun. 865 (1050), f. 22r-32r, main italienne, XIV<sup>e</sup> siècle. Manuscrit mutilé : il manque un diplôme sur deux. [A.L.<sup>1</sup> 420]  
**Ni**
2. Assisi, Bibl. Com. 281, f. 108v-113v, main italienne, XIV<sup>e</sup> siècle. Le f. 108v contient le texte jusqu'à 402b15 : « horum » ; il manque ensuite un cahier de 12 f. ; le texte reprend au f. 109ra à 426a29 : « phonia ». 402a1-b15 : **Ni** ; 426a29-435b25 : **Np** [A.L.<sup>2</sup> 1257]
3. Avranches, Bibl. mun. 231, f. 1r-39r, main anglaise, XIV<sup>e</sup> siècle. [A.L.<sup>1</sup> 407]  
**Np**<sup>3</sup>
4. Boulogne-sur-Mer, Bibl. mun. 108 (131 4<sup>0</sup>), f. 66r-91v, main italienne, XIV<sup>e</sup> siècle. [A.L.<sup>1</sup> 448]  
**Np**
5. Brugge, Stadsbibl. 478, f. 198r-217v, main française, XIV<sup>e</sup> siècle. [A.L.<sup>1</sup> 156]  
**Np**
6. Brugge, Stadsbibl. 480, f. 1r-17r, main parisienne, XIV<sup>e</sup> siècle. [A.L.<sup>1</sup> 157]  
**Np**

7. Brugge, Stadsbibl. 518, f. 66r-88r, main italienne, xiv<sup>e</sup> siècle. Un folio a été arraché au début ; le texte commence à 403b9 : « illorum ». [A.L.<sup>1</sup> 160]  
**Np**
8. Bruxelles, Bibl. royale 1285-89 (2895), f. 65r-75v, main méridionale, xiv<sup>e</sup> siècle. [A.L.<sup>1</sup> 167]  
**Np**
9. Cesena, Bibl. Malatestiana Plut. I Sin. 4, f. 124r-148v, main italienne, xiv<sup>e</sup> siècle. [A.L.<sup>2</sup> 1290]  
**Np** (contaminée par **Ni**)
- θ<sup>1</sup> 10. Cesena, Bibl. Malatestiana Plut. VII Sin. 1, f. 134r-153r, main italienne, xiv<sup>e</sup> siècle. [A.L.<sup>2</sup> 1294]  
**Ni**
11. Cesena, Bibl. Malatestiana Plut. XXII Dextr. 1, f. 160r-185v, main italienne, xiv<sup>e</sup> siècle. [A.L.<sup>2</sup> 1299]  
**Np**
12. Chantilly, Musée Condé 280 (1051), f. 60r-84r, main italienne, début du xiv<sup>e</sup> siècle. [A.L.<sup>1</sup> 462]  
**Np**
13. Chicago, The Newberry Library f. 23, f. 58r-70v, main allemande, xiv<sup>e</sup> siècle. [A.L.<sup>1s</sup> 60]  
**Np**
14. Erfurt, Wissenschaftliche Bibl. der Stadt Ampl. Fol. 27, f. 164r-189r (le f. 189 est marqué par erreur 205), daté de 1316. [A.L.<sup>1</sup> 863]  
Texte contaminé (**N+V**)
15. Erfurt, Wissenschaftliche Bibl. der Stadt Ampl. Fol. 30, f. 112v-130r, main italienne, xiv<sup>e</sup> siècle. [A.L.<sup>1</sup> 866]  
**Np<sup>3</sup>**
- ε 16. Erlangen, Universitätsbibl. 196, f. 231r-253v, main parisienne, xiv<sup>e</sup> siècle (indices de pièce, cf. plus loin, p. 138\*). [A.L.<sup>1</sup> 914]  
**Np<sup>3</sup>**
17. Erlangen, Universitätsbibl. 208, f. 1r-51v, main allemande, xiv<sup>e</sup> siècle (avec le commentaire de saint Thomas, cf. plus haut, p. 4\*). [A.L. manque]  
**Np**
18. Firenze, Bibl. Medicea Laurenziana Plut. LXXXIV, 3, f. 145v-162v, main française, xiv<sup>e</sup> siècle. [A.L.<sup>2</sup> 1321]  
**Np<sup>3</sup>**
- χ 19. Firenze, Laur. Plut. LXXXIV, 4, f. 223r-256v, main italienne, xv<sup>e</sup> siècle. [A.L.<sup>2</sup> 1322]  
**Ni** (sauf 435a15-b25 = **V**)
- λ 20. Firenze, Laur. Plut. LXXXIV, 10, f. 141r-166v, main italienne, xiv<sup>e</sup> siècle (en marge, la division du livre et de nombreuses gloses sont empruntées à saint Albert). [A.L.<sup>2</sup> 1323]  
402a1-409b24 : **Ni** ; 409b24-413a31 : **Np** ; 413a32-427b19 : **Ni** ; 427b20-435b25 : **Np**
21. Firenze, Laur. Plut. LXXXIV, 12, f. 33r-47v, main négligée (française ?), xiv<sup>e</sup> siècle. [A.L.<sup>2</sup> 1324]  
Texte contaminé (**Np+V**)
22. Firenze, Laur. Edili 156, f. 93r-114r, main italienne, xiv<sup>e</sup> siècle (l'ancienne numérotation, en haut des f., est erronée ; la numérotation rectifiée se lit en bas des f.). [A.L.<sup>2</sup> 1326]  
**Np<sup>3</sup>** (? très corrigée)
23. Firenze, Laur. Ashburnham 1674, f. 191r-209r, main française ou anglaise, xiii<sup>e</sup>-xiv<sup>e</sup> siècle. [A.L.<sup>2</sup> 1333]  
**Np**
24. Firenze, Laur. conv. soppr. 612, f. 214r-245r, main italienne, seconde moitié du xiv<sup>e</sup> siècle. [A.L.<sup>2</sup> 1336] *Smn*  
Copie du ms. de Ravenne, plus bas n. 73, après correction.
25. Firenze, Laur. Fiesolano 167, f. 167v-183r, main italienne, xiii<sup>e</sup>-xiv<sup>e</sup> siècle (bien qu'italien, le scribe a écrit à Paris où il a copié directement l'exemplar, cf. plus loin, p. 137\*). [A.L.<sup>2</sup> 1347] *σ*  
**Np**
26. Firenze, Laur. Fiesolano 168, f. 91r-100v, main italienne, xiii<sup>e</sup>-xiv<sup>e</sup> siècle. [A.L.<sup>2</sup> 1348] *φ*  
**Ni**
27. Firenze, Laur. S. Croce Plut. XIII Sin. 8, f. 225r-258r, main italienne, seconde moitié du xiv<sup>e</sup> siècle. [A.L.<sup>2</sup> 1369] *Scr*  
Copie du ms. de Ravenne, plus bas n. 73, après correction.
28. Firenze, Laur. S. Marco 61, f. 47r-60v, main italienne, xiv<sup>e</sup> siècle. [A.L.<sup>2</sup> 1380] *θ<sup>2</sup>*  
**Ni**
29. Firenze, Bibl. Nazionale Centrale II, I, 390, f. 44v-63v, main italienne, xiv<sup>e</sup> siècle (le dernier f. a été arraché ; le texte s'arrête à 435b8 : « excellentiis non cor »). [A.L.<sup>2</sup> 1392]  
**Np**
30. Firenze, Naz. conv. soppr. J.IV.23, f. 108ra-128ra, main italienne, xiv<sup>e</sup> siècle. La foliotation a été rectifiée. [A.L.<sup>2</sup> 1406]  
**Np** (contaminée par **Ni**)
31. Firenze, Bibl. Riccardiana 524, f. 54v-62r, main italienne, xiv<sup>e</sup> siècle. [A.L.<sup>2</sup> 1422] *θ<sup>3</sup>*  
402a1-433b7 : **Np** (contaminée par **V**) ; 433b22-435b25 : **Ni**
32. Frankfurt a. Main, Stadt- und Universitätsbibl. Barth. 73, f. 95r-126v, main allemande, xiv<sup>e</sup> siècle. [A.L.<sup>1</sup> 920]  
**Np**
33. Laon, Bibl. mun. 434, f. 180r-198v, main parisienne, xiv<sup>e</sup> siècle. [A.L.<sup>1</sup> 485]  
**Np<sup>3</sup>**
34. Leipzig, Universitätsbibl. 1338, f. 3r-18r, main parisienne, xiii<sup>e</sup>-xiv<sup>e</sup> siècle (indices de pièces, cf. plus loin, p. 137\*). [A.L.<sup>1</sup> 963] *υ*  
**Np**
35. Leipzig, Universitätsbibl. 1339, f. 208r-228v, main parisienne, xiv<sup>e</sup> siècle. [A.L.<sup>1</sup> 964]  
**Np**

36. Leipzig, Universitätsbibl. 1395, f. 60v-77v, main française, xiv<sup>e</sup> siècle (le f. 65 a été arraché : le texte manque de 410b10 à 412b16). [A.L.<sup>1</sup> 984]  
**Np**
37. Leipzig, Universitätsbibl. 1432, f. 1r-26r, main allemande, xiv<sup>e</sup> siècle. [A.L.<sup>1</sup> 991]  
**Np**
38. London, British Library Harley 3272, f. 208r-227r, main allemande, daté du 15 juillet 1303. [A.L.<sup>1</sup> 300]  
**Np** (contaminée par **V** et très altérée)
39. London, British Library Harley 6331, f. 162r-173v, main italienne, xiv<sup>e</sup> s. [A.L.<sup>1</sup> 305]  
**Np**
40. Madrid, Bibl. Nacional 1427, f. 152v-168r, xiv<sup>e</sup> siècle.  
**Np** [A.L.<sup>2</sup> 1192]
- ξ 41. Mantova, Bibl. Comunale C.IV.18, f. 191r-217v, main italienne, xiv<sup>e</sup> s. [A.L.<sup>2</sup> 1430]  
402a1-405b11 : **Np** (contaminée par **V**)  
405b12-435b25 : **Ni** (contaminée par **V**)
- μ 42. München, Bayerische Staatsbibl. Clm. 162, f. 189r-209r, xiii<sup>e</sup>-xiv<sup>e</sup> siècle (la main est peut-être germanique, mais le ms. a sûrement été copié à Paris directement sur l'exemplar, cf. plus loin, p. 136\*). [A.L.<sup>1</sup> 1015]  
**Np**
43. München, Bayerische Staatsbibl. Clm. 4603, f. 1r-22r, main allemande, xiv<sup>e</sup> siècle. [A.L.<sup>1</sup> 1027]  
**Np**
44. München, Bayerische Staatsbibl. Clm. 9546, f. 213r-238v, deux mains françaises (f. 213-224 et 225-238), xiv<sup>e</sup> siècle. [A.L.<sup>1</sup> 1040]  
**Np**<sup>3</sup>
45. München, Bayerische Staatsbibl. Clm. 9560, f. 34r-62r, main allemande, xiv<sup>e</sup> siècle. [A.L.<sup>1</sup> 1041]  
**Np** (contaminée par **V**)
46. München, Bayerische Staatsbibl. Clm. 14147, f. 99r-113r, main allemande, xiv<sup>e</sup> siècle. [A.L.<sup>1</sup> 1053]  
**Np**
47. München, Bayerische Staatsbibl. Clm. 18917, pag. 91-116, main italienne, xiv<sup>e</sup> siècle (les livres II-III ; une main italienne du xv<sup>e</sup> siècle a ajouté à la p. 90 le texte du prologue, 402a1-403b24). [A.L.<sup>1</sup> 1071]  
**Np**
- v 48. Napoli, Bibl. Nazionale VIII. E. 27, f. 127r-146v, main italienne, début du xiv<sup>e</sup> siècle. [A.L.<sup>2</sup> 1479]  
**Ni**
49. Napoli, Bibl. Nazionale VIII. E. 36, f. 445r-520v, main italienne, xiv<sup>e</sup> siècle (juxtaposée à l'arabo-latine insérée dans le commentaire d'Averroès ; on note des lacunes, par ex. I, textes 40-64, 69-79). [A.L.<sup>2</sup> 1480]  
**Np**
50. Napoli, Bibl. Nazionale VIII. E. 43, f. 235r-258v, main parisienne, xiv<sup>e</sup> siècle. [A.L.<sup>2</sup> 1481]  
**Np**
51. Oxford, Balliol College 232 A, f. 115r-133v, main française ou anglaise, xiv<sup>e</sup> siècle. [A.L.<sup>1</sup> 349]  
**Np**<sup>3</sup>
52. Paris, Bibl. de l'Arsenal 749, f. 85r-112r, main française ou allemande, xiii<sup>e</sup>-xiv<sup>e</sup> siècle (indices de pièces, cf. plus loin, p. 137\*). [A.L.<sup>1</sup> 511]  
**Np**
53. Paris, Bibl. Mazarine 3457, f. 75r-99r, xiv<sup>e</sup> siècle.  
**Np** [A.L.<sup>1</sup> 520]
54. Paris, Bibl. Mazarine 3458, f. 154v-177v, main flamande, xiii<sup>e</sup>-xiv<sup>e</sup> s. [A.L.<sup>1</sup> 521]  
**Np**
55. Paris, Bibl. Mazarine 3459, f. 147r-164v, main française, xiv<sup>e</sup> s. [A.L.<sup>1</sup> 522]  
**Np**<sup>3</sup>
56. Paris, Bibl. Mazarine 3460, f. 158r-173v, main française, xiv<sup>e</sup> s. (indice de pièce, cf. plus loin, p. 137\*).  
**Np** [A.L.<sup>1</sup> 523]
57. Paris, Bibl. Mazarine 3461, f. 109r-125v, main française, xiii<sup>e</sup>-xiv<sup>e</sup> siècle. [A.L.<sup>1</sup> 524]  
**Np**
58. Paris, Bibl. nationale lat. 6296, f. 237r-262r, main française, xiv<sup>e</sup> s. [A.L.<sup>1</sup> 552]  
**Np**
59. Paris, Bibl. nationale lat. 6297, f. 147v-169r, main italienne, xiv<sup>e</sup> s. [A.L.<sup>1</sup> 553]  
**Np**
60. Paris, Bibl. nationale lat. 6298, f. 123v-135v, main italienne, xiv<sup>e</sup> siècle. [A.L.<sup>1</sup> 554]  
**Ni** π
61. Paris, Bibl. nationale lat. 6301, f. 1r-139r, main française, xiii<sup>e</sup>-xiv<sup>e</sup> siècle (insérée dans le commentaire d'Averroès). [A.L.<sup>1</sup> 557]  
**Np**
62. Paris, Bibl. nationale lat. 6302, f. 3r-29r, main française, xiii<sup>e</sup>-xiv<sup>e</sup> siècle. [A.L.<sup>1</sup> 558]  
**Np**
63. Paris, Bibl. nationale lat. 6318, f. 111r-127v, main française, xiv<sup>e</sup> s. [A.L.<sup>1</sup> 565]  
**Np**<sup>3</sup>
64. Paris, Bibl. nationale lat. 6320, f. 47r-64r, main italienne, daté de la fin de 1321 (cf. Ch. Samaran et R. Marichal,



- Catalogue des mss... portant des indications de date...*, t. II, Paris 1962, p. 331). [A.L.<sup>1</sup> 567]
- ψ Livre I et II, 414b12-422b15 : **Ni**  
Livres II-III (sauf 414b12-422b15) : **Np**  
[Paris, Bibl. nationale lat. 6321, f. 49r-71v, main anglaise, XIII<sup>e</sup>-XIV<sup>e</sup> s.] [A.L.<sup>1</sup> 568]  
**V** (contaminée, corrigée de 2<sup>e</sup> main sur *Nona*)
- α 65. Paris, Bibl. nationale lat. 14717, f. 112r-128v, main parisienne, XIII<sup>e</sup>-XIV<sup>e</sup> siècle (pièces marquées, cf. plus loin, p. 136\*). [A.L.<sup>1</sup> 642]
66. Paris, Bibl. nationale lat. 14719, f. 195r-218v, main française, XIV<sup>e</sup> s. [A.L.<sup>1</sup> 644]  
**Np** (quelques corrections de 2<sup>e</sup> main sur **Ni**)
67. Paris, Bibl. nationale lat. 16083, f. 1r-21v, main italienne, XIV<sup>e</sup> s. [A.L.<sup>1</sup> 659]  
**Np**
68. Paris, Bibl. nationale lat. 16088, f. 2r-20v, main française, XIII<sup>e</sup>-XIV<sup>e</sup> siècle (legs de Nicaise de la Planque, † avant 1307; cf. Delisle, *Le Cabinet des mss*, II, p. 163). **Np**<sup>3</sup> [A.L.<sup>1</sup> 663]
69. Paris, Bibl. nationale lat. 16145, f. 176v-204r, main italienne, XIII<sup>e</sup>-XIV<sup>e</sup> siècle (legs de Guillaume Amidouz, † début XIV<sup>e</sup> s.; cf. Delisle, *Le Cabinet des mss*, II, p. 150). [A.L.<sup>1</sup> 677]  
**Np**<sup>3</sup> (corrigé de 2<sup>e</sup> main sur **Ni**)
70. Paris, Bibl. nationale lat. 17837, f. 156r-179r, main française, XIII<sup>e</sup>-XIV<sup>e</sup> siècle. [A.L.<sup>1</sup> 715]  
**Np**
71. Paris, Bibl. de la Sorbonne 119, f. 176r-193r, main française, XIII<sup>e</sup>-XIV<sup>e</sup> siècle. [A.L.<sup>1</sup> 725]  
**Np**
72. Paris, Bibl. de la Sorbonne 567, s. 171r-195v, main allemande, XIV<sup>e</sup> s. [A.L.<sup>1</sup> 727]  
**Np** (contaminée par **V**)
- η 73. Ravenne, Bibl. Comunale Classense 458, f. 235r-272v, mains italiennes, XIV<sup>e</sup> siècle. [A.L.<sup>2</sup> 1536]  
Première main : 402a1-406a23 : **Ni**; 406a27-434a27 : **Np**; 434a28-435b25 : **Ni**  
Deuxième main (en texte sur grattage et en marge) : **Nr**
74. Reims, Bibl. municipale 869, f. 66v-90r, main parisienne, XIV<sup>e</sup> siècle. [A.L.<sup>1</sup> 739]  
**Np**<sup>3</sup>
75. Rennes, Bibl. municipale 149, f. 82r-94v, main française, XIV<sup>e</sup> siècle. [A.L.<sup>1</sup> 733]  
**Np**<sup>3</sup>
76. Roma, Bibl. Nazionale Centrale fondo Vitt. Eman. 796, f. 103r-119v, main italienne, XIV<sup>e</sup> siècle. [A.L.<sup>2</sup> 1556]  
**Np**<sup>3</sup>
77. Roma, Bibl. Nazionale Centrale fondo Vitt. Eman. 828, f. 1r-19v, main italienne, XIV<sup>e</sup> siècle. [A.L.<sup>2</sup> 1557]  
402a1-412a14 : **Ni**; 412a15-414b25 : **V**; 414b32-423b17 : **Ni**; 423b31-426a21 : **Np**; 426b3-435b25 : **Ni** (le texte n'est jamais pur).
78. Rouen, Bibliothèque municipale I 15 (920), f. 186r-204r, main française, XIV<sup>e</sup> siècle. [A.L.<sup>1</sup> 743]  
Texte contaminé (**Np**+**V**; cf. plus loin, p. 204\*a)
79. Saint-Omer, Bibl. municipale 592, f. 28r-42v, à deux colonnes, main française, XIV<sup>e</sup> siècle. [A.L.<sup>1</sup> 422]  
**Np** (contaminée par **Ni**)
80. Saint-Omer, Bibliothèque municipale 593, f. 71r-102v, main anglaise, XIV<sup>e</sup> siècle. [A.L.<sup>1</sup> 423]  
**Np**
81. Saint-Omer, Bibliothèque municipale 615, f. 1r-29v, main anglaise, XIII<sup>e</sup>-XIV<sup>e</sup> siècle. [A.L.<sup>1</sup> 427]  
**Np**<sup>3</sup>
82. San Daniele del Friuli, Bibl. Guarneriana-Fontaniniana 109, f. 37ra-55va (suit le *De sensu*, cf. t. XLV 2, p. 45\*), main italienne, XIV<sup>e</sup> siècle. [A.L.<sup>2</sup> 1578]  
402a1-405b1 : **Np**; 405b2-415b3 : **Ni**; 415b3-416b8 : **Np**; 416b33-419a5 : **Ni**; 419a5-426b5 : **V**; 426b5-435b25 : **Np**
83. Toulouse, Bibl. municipale 733, f. 205v-217v, main parisienne, XIII<sup>e</sup>-XIV<sup>e</sup> siècle. [A.L.<sup>1</sup> 752]  
**Np**
84. Tours, Bibl. municipale 679, f. 145r-166v, main parisienne, XIII<sup>e</sup>-XIV<sup>e</sup> siècle. [A.L.<sup>1</sup> 768]  
**Np**
85. Tours, Bibl. municipale 680, f. 211r-231v, main française, XIV<sup>e</sup> siècle. [A.L.<sup>1</sup> 769]  
**Np**<sup>3</sup>
86. Trento, Bibl. Comunale 1780, pag. 422-493, main française ou allemande, XIV<sup>e</sup> siècle. [A.L.<sup>2</sup> 1581]  
**Np**<sup>3</sup> (contaminée par **V**)
87. Troyes, Bibl. municipale 275, f. 74r-86v, deux mains françaises (le cahier 81-86 est d'une autre main que le reste du ms.), XIV<sup>e</sup> siècle. [A.L.<sup>1</sup> 755]  
**Np**<sup>3</sup>
88. Vaticano (Città del), Bibl. Apostolica, Barb. lat. 165 A, f. 299r-329v, main française, XIII<sup>e</sup>-XIV<sup>e</sup> siècle. [A.L.<sup>2</sup> 1717]  
**Np**
89. Vaticano (Città del), Bibl. Apost. Borgh. 37, f. 154v-169v, main française, première moitié du XIV<sup>e</sup> siècle. [A.L.<sup>2</sup> 1721]  
**Np**
90. Vaticano (Città del), Bibl. Apost. Borgh. 55, f. 71r-82r, main parisienne, XIII<sup>e</sup>-XIV<sup>e</sup> siècle (pièces marquées, cf. plus loin, p. 136\*). [A.L.<sup>2</sup> 1723]  
**Np**

91. Vaticano (Città del), Bibl. Apost. Borgh. 126, f. 155r-170r, main française, XIII<sup>e</sup>-XIV<sup>e</sup> siècle. [A.L.<sup>2</sup> 1729]  
**Np**<sup>3</sup>
92. Vaticano (Città del), Bibl. Apost. Borgh. 127, f. 163r-176<sup>av</sup>, main française, daté au f. 259va du mois de mai 1296. [A.L.<sup>2</sup> 1730]  
**Np**
- γ 93. Vaticano (Città del), Bibl. Apost. Borgh. 128, f. 161r-186r, à pleines lignes, main parisienne, XIII<sup>e</sup>-XIV<sup>e</sup> siècle (indices de pièces, cf. plus loin, p. 136\*). [A.L.<sup>2</sup> 1731]  
**Np**
94. Vaticano (Città del), Bibl. Apost. Borgh. 308, f. 189v-207v, main anglaise, XIV<sup>e</sup> siècle. [A.L.<sup>2</sup> 1742]  
**Np**
95. Vaticano (Città del), Bibl. Apost. Borgh. 309, f. 233r-254r, main française, XIII<sup>e</sup>-XIV<sup>e</sup> siècle. [A.L.<sup>2</sup> 1743]  
**Np**
96. Vaticano (Città del), Bibl. Apost. Chigi E.V.155, f. 93r-119v, main allemande, XIV<sup>e</sup> siècle. [A.L.<sup>2</sup> 1748]  
**Np**
97. Vaticano (Città del), Bibl. Apost. Ottob. lat. 1587, f. 171r-198v, main française, XIII<sup>e</sup>-XIV<sup>e</sup> siècle. [A.L.<sup>2</sup> 1759]  
**Np**
- [Vaticano (Città del), Bibl. Apost. Ottob. lat. 2215, f. 127r-171v, main française, XIII<sup>e</sup> siècle. [A.L.<sup>2</sup> 1768]  
**V** (le ms. contient sur deux colonnes la *Vetus*, intitulée de main postérieure « Noua translatio », et l'arabola-tine, intitulée « Antiqua translatio »; en marge le commentaire d'Averroès)
- [Vaticano (Città del), Bibl. Apost. Pal. lat. 1033, f. 113r-129v, main italienne, XIII<sup>e</sup>-XIV<sup>e</sup> siècle. [A.L.<sup>2</sup> 1787]  
**V**
98. Vaticano (Città del), Bibl. Apost. Pal. lat. 1034, f. 106r-121v, main allemande, XIV<sup>e</sup> siècle. [A.L.<sup>2</sup> 1788]  
**Np**<sup>3</sup>
99. Vaticano (Città del), Bibl. Apost. Pal. lat. 1055, f. 2r-36r, main allemande, XV<sup>e</sup> siècle (le scribe arrête la copie du livre I au f. 5r à 407b8 « animam esse »; les f. 5v, 6rv, sont blancs; le livre II commence au f. 7r). [A.L.<sup>2</sup> 1790]  
Texte contaminé (**Np**+**V**)
100. Vaticano (Città del), Bibl. Apost. Regin. lat. 1311, f. 46r-61v, main anglaise, XIII<sup>e</sup>-XIV<sup>e</sup> siècle. [A.L.<sup>2</sup> 1798]  
**Np**
101. Vaticano (Città del), Bibl. Apost. Regin. lat. 1769, f. 1r-79r, main italienne, daté de 1480-81. [A.L.<sup>2</sup> 1799]  
**Np**<sup>3</sup>
- ρ 102. Vaticano (Città del), Bibl. Apost. Regin. lat. 1993, f. 71r-106r, main italienne, XIV<sup>e</sup> siècle. [A.L.<sup>2</sup> 1801]  
402a1-430a31 : **Ni**; 430a31-435b25 **V** (corrigée de 2<sup>e</sup> main sur **Np**<sup>3</sup>)
103. Vaticano (Città del), Bibl. Apost. Urb. lat. 209, f. 80r-106r, main italienne, XIV<sup>e</sup> siècle. [A.L.<sup>2</sup> 1811]  
**Np** (contaminée par **V**)
104. Vaticano (Città del), Bibl. Apost. Vat. lat. 2072, f. 177r-202r, main française ou allemande, XIII<sup>e</sup>-XIV<sup>e</sup> siècle. [A.L.<sup>2</sup> 1832]  
**Np**
105. Vaticano (Città del), Bibl. Apost. Vat. lat. 2073, f. 106r-125r, main italienne, XIV<sup>e</sup> siècle. [A.L.<sup>2</sup> 1833]  
**Np**
106. Vaticano (Città del), Bibl. Apost. Vat. lat. 2074, f. 281r-307v, main italienne, début du XIV<sup>e</sup> siècle (la première partie du ms., f. 1-280, est d'une autre main, française ou allemande). [A.L.<sup>2</sup> 1834]  
**Np**
107. Vaticano (Città del), Bibl. Apost. Vat. lat. 2082, f. 294r-317v, main française, XIII<sup>e</sup>-XIV<sup>e</sup> siècle. [A.L.<sup>2</sup> 1841]  
**Np**
108. Vaticano (Città del), Bibl. Apost. Vat. lat. 2083, f. 176r-189v, main française, daté de 1284. [A.L.<sup>2</sup> 1842]  
**Np**
109. Vaticano (Città del), Bibl. Apost. Vat. lat. 2085, f. 137r-156r, main méridionale, XIV<sup>e</sup> siècle. [A.L.<sup>2</sup> 1844]  
**Np**<sup>3</sup>
110. Vaticano (Città del), Bibl. Apost. Vat. lat. 2985, f. 37r-48r, main allemande, XIV<sup>e</sup> siècle. [A.L.<sup>2</sup> 1878]  
**Np**
111. Vaticano (Città del), Bibl. Apost. Vat. lat. 7670, f. 61r-84v, main allemande, XIII<sup>e</sup>-XIV<sup>e</sup> siècle. [A.L.<sup>2</sup> 1896]  
**Np**
112. Vaticano (Città del), Bibl. Apost. Vat. lat. 10658, f. 64v-87v, main italienne, XIV<sup>e</sup> siècle. [A.L.<sup>2</sup> 1901]  
**Np** (contaminée par **V**)
113. Venezia, Bibl. Nazionale Marciana Z.L. 232 (1637), f. 111r-142r, main italienne, XIV<sup>e</sup> siècle. [A.L.<sup>2</sup> 1633]  
**Np**<sup>3</sup>
114. Venezia, Bibl. Nazionale Marciana Z.L. 233 (1638), f. 170v-194v, main française ou allemande, XIV<sup>e</sup> siècle. [A.L.<sup>2</sup> 1634]  
**Np**
115. Venezia, Bibl. Nazionale Marciana Z.L. 234 (1754), f. 1r-17r, main française, XIV<sup>e</sup> siècle (le premier cahier de 10 f. a perdu son diplôme médian, soit deux f. entre les f. marqués 4 et 5 = 408a7-410b29; réclame au f. 8v; le deuxième cahier, de 12 folios, commence avec un f. 8<sup>bis</sup> non marqué et a perdu 2 folios entre les f. 12 et 13 = 425a15-428b11; le troisième cahier, de 10 folios (f. 18-25, réclame à 25v), a perdu son diplôme médian (cf. t. XLV 2, p. 46\*). [A.L.<sup>2</sup> 1635]  
**Np**

- x 116. Venezia, Bibl. Nazionale Marciana Z.L. 235 (1639), f. 149r-165r, main italienne, xiv<sup>e</sup> siècle. [A.L.<sup>2</sup> 1636]  
402a1-405b1 : **Np**; 405b2-418b2 : **Ni**; 418b10-435b25 : **Np** (contaminée par **V**)
117. Venezia, Bibl. Nazionale Marciana Lat. VI, 33 (2462), f. 214r-234v main parisienne, début du xiv<sup>e</sup> siècle. **Np**<sup>3</sup> [A.L.<sup>2</sup> 1595]
118. Venezia, Bibl. Nazionale Marciana Lat. VI, 49 (2218), f. 214r-243r, main italienne, xiv<sup>e</sup> siècle (f. 216<sup>b18</sup> non marqué). **Np** [A.L.<sup>2</sup> 1609]
119. Volterra, Bibl. Guarnacci 6227 (LVI, 7, 15), f. 1r-15r, main française, xiv<sup>e</sup> siècle (le premier cahier, de dix folios, a perdu son deuxième diplôme, soit un folio entre les f. 1 et 2 et un folio entre les f. 7 et 8 : manquent 403b28-407a29 et 418b31-422b3 ; réclame au f. 8v). **Np** [A.L.<sup>2</sup> 1655]
120. Volterra, Bibl. Guarnacci 6366 (LVII, 8, 5), f. 111r-130v, main française, xiv<sup>e</sup> siècle. **Np**<sup>3</sup> [A.L.<sup>2</sup> 1656]

## 2. LES ÉDITIONS

Padoue, Lorenzo Canozio pour le compte de Giovanni Filippo Aureliani et de ses frères, 22 novembre 1472 : Aristoteles, *De anima* (avec le commentaire d'Averroès). [Hain 1709]

Les exemplaires de cette édition princeps sont nombreux (cf. Copinger I, 47 ; Reichling I, 97 ; IV, 121 ; GKW II, n. 2349 ; BMC VI, 907 ; IGI I, n. 800) ; j'ai consulté l'exemplaire de la bibliothèque Vaticane, Inc. S 146 (1), auquel manquent les f. 2-9, que j'ai consultés sur un microfilm de l'exemplaire de la bibliothèque de l'Université de Munich, 2<sup>o</sup> Inc. lat. 429. Le texte d'Aristote de cette édition sera reproduit par l'édition de Venise, Andreas de Asula, 1483 [Hain 1660], par celle de Venise, Bernardinus de Tridino, 1489 [Hain 1661], etc.

**Np**<sup>3</sup> (corrigée)

Venise, Filippo di Pietro, 4 avril 1482 : Aristoteles, *Opera de naturali philosophia*. [Hain \*1682]

L'édition n'est pas foliotée ; le *De anima* occupe les cahiers 8<sup>e</sup>, 9<sup>e</sup> et 17<sup>e</sup>, soient les f. 166-187. Les exemplaires en sont nombreux (cf. GKW, II, n. 2336 ; IGI, I, n. 792) ; j'ai consulté l'exemplaire de la bibliothèque nationale de Paris, Rés. R. 352 (Pellechet, n. 1194).

**Ni**

Cologne, 1488 : [Lambertus de Monte, *Copulata in libros De anima Aristotelis, cum textu*] [Voullième 723]

Les éditions précédentes de Lambert ne comportaient pas le texte ; les éditions suivantes le reproduiront (cf. plus haut, p. 35\*). J'ai consulté l'exemplaire de la Bayerische Staatsbibliothek de Munich, Inc. ca. 3146/3.

**Ni** (empruntée à la précédente)

Venise, Simone Gabi dit Bevilacqua pour le compte d'Alessandro Calcedonio, [1496 ?]. [Hain, \*1517]

Le texte d'Aristote est inséré dans le commentaire de saint Thomas, cf. plus haut, p. 20\*a.

**Ni** (empruntée à Venise 1482)

Venise, Giovanni et Gregorio de' Gregori pour le compte d'Ottaviano Scotto : Aristoteles, *Opera* (avec le commentaire d'Averroès), t. I, 3<sup>e</sup> partie, f. 279 ss, achevée le 22 avril 1496 [Hain \*2190]

C'est l'édition préparée par le jeune Agostino Nifo ; les deux tomes des œuvres d'Aristote seront complétés en 1497 par l'édition des *Destructiones destructionum* d'Averroès préparée par Nifo, mais imprimée pour le compte de Scotto par Boneto Locatelli ; ce nouveau volume fera alors figure de tome I, portant le titre d'ensemble. Les exemplaires de cette édition sont nombreux (cf. GKW II, n. 2340 ; IGI I, n. 796) ; l'exemplaire de la Bibliothèque nationale de Paris, Rés. R. 349 (Pellechet, n. 1193) ne contient que la première partie du tome, à savoir la *Physique* ; j'ai consulté l'exemplaire de la Bibliothèque Vaticane, Inc. Prop. IV 86.

**Ni** (contaminée par Argyropoulos)

Venise, Boneto Locatelli pour le compte des héritiers d'Ottaviano Scotto : Aristoteles, *Opera* (avec le commentaire d'Averroès), t. II, f. 319ra-384vb (suivent les *Parva naturalia* et les *Météorologiques*) ; f. 443v, achevé d'imprimer du 12 août 1507.

[Index Aurel., n. 107.753a]

L'édition a été préparée par le jeune Marcantonio Zimara. Les exemplaires en sont assez rares. B. Nardi, *Saggi sull'aristotelismo padovano dal secolo XIV al XVI*, Firenze 1958, p. 329, semble ne connaître que l'édition de l'*Organon* dont Zimara signa la dédicace le 17 octobre 1507 et Locatelli l'achevé d'imprimer le 20 juin 1508 (exemplaire à la bibliothèque de l'Université de Leipzig). L'Index Aureliensis ne signale l'édition que dans ses corrigenda, F. Ed. Cranz, *A Bibliography of Aristotle Editions...*, Baden-Baden 1971, p. xi. Il en

existe des exemplaires à l'Ambrosienne de Milan, à la Nationale de Naples, à la bibliothèque Vaticane : j'ai consulté ce dernier exemplaire, Barb. J.IV 95 Int. 3. C'est sans doute cette édition de Zimara qui a été réimprimée en 1516 chez le même éditeur : je n'ai pu l'atteindre et l'Index Aureliensis, n. 107.838 écrit qu'il s'agit de l'édition de Nifo; cependant L. W. Riley, *Aristotle. Texts and Commentaries to 1700 in the University of Pennsylvania Library*, Philadelphia 1961, p. 44, n. 169, décrit soigneusement le volume de l'édition de 1516 qui contient la *Physique* et sa description montre qu'il s'agit de l'édition de Zimara. C'est encore l'édition de Zimara qui sera copiée par l'édition de Pavie 1520, imprimée par Jacopo Paucidrapius da Borgofranco (Index Aurel., n. 107.870; j'ai consulté l'exemplaire de la Bibliothèque Mazarine de Paris, 28667); par l'édition de Lyon 1530, imprimée par Jacques Myt pour le compte de Scipion de Gabiano et de ses frères (Index Aurel., n. 107.916; j'ai consulté l'exemplaire de la bibliothèque du Collegio San Bonaventura de Grottaferrata); par l'édition de Lyon 1542, imprimée par Thibaud Payen pour le compte de Jacques Giunta (Index Aurel., n. 108.038; j'ai consulté l'exemplaire de la bibliothèque du Collège des éditeurs de saint Thomas à Grottaferrata).

**Ni** (empruntée à l'édition de Nifo, Venise 1496, mais corrigée)

Venise, chez Girolamo Scotto, 1540 : Aristotelis Libri tres de anima, et de his, qui consequuntur ad ipsam. Ex optimis exemplaribus Graecis, iuxta literam et translationem ueterem recogniti...

[Index Aurel., n. 107.999]

J'ai utilisé l'exemplaire de la bibliothèque du Collegio San Bonaventura de Grottaferrata. La dédicace du *De anima* à Federico Cesi, évêque de Todi, précise les promesses du titre général en nous assurant que le texte en a été « ex optimo exemplari Graeco iuxta translationem ueterem recognitus », ce qui, à l'examen, s'avère exact : le texte que nous offre cette édition est la *Noua* (appelée *Vetus* par opposition aux traductions de la Renaissance), empruntée à l'édition de Venise 1482, mais réellement corrigée sur un manuscrit grec (sinon revu sur un ms. de la traduction latine : les corrections rejoignent parfois le texte des meilleurs mss de **Ni**). Ce texte révisé sera repris (avec de menues corrections, presque toutes de pur style) dans la grande édition des œuvres d'Aristote avec le commentaire d'Averroès publiée de 1550 à 1552 à Venise par les frères Tommaso et Gioan Maria Giunta, au volume 6, paru dès 1550. Ce n'est pas un hasard : les deux éditions, celle de 1540 et celle de 1550, semblent être l'œuvre du même savant, Giovanni Battista Bagolino.

Témoigne en ce sens l'élève de Bagolino, Marco degli Oddi : dans l'éloge funèbre de son maître, mort à la tâche, qu'il a inséré en tête du premier volume de l'édition de 1552, il énumère les mérites qui justifient le choix que firent de lui les Giunta pour préparer l'édition monumentale qu'ils projetaient; un de ces mérites, c'est son travail de révision des anciennes traductions latines d'Aristote : « castigavit nonnullas deprauatas translationes librorum de Physico auditu, de Coelo, de Generatione et Corruptione, atque alias super alijs libris editiones » (f. 6v). Or, les traductions révisées que Marco nomme expressément étaient déjà parues chez Girolamo Scotto, la *Physique* en 1540 (Index Aurel., n. 108.001), le *De caelo* et le *De generatione* en 1541 (Index Aurel., n. 108.030), dans la même série qui comprend le *De anima*. Marco n'a donc pu attribuer le mérite de ces révisions à Bagolino que s'il était déjà l'auteur des éditions parues chez Girolamo Scotto en 1540-1541, bien que son nom n'y apparaisse pas. Au reste, la conclusion ne saurait surprendre : en cette même année 1541, Giovanni Battista Bagolino publiait chez le même Girolamo Scotto la traduction latine des *Quaestiones naturales et morales* et du *De fato* d'Alexandre d'Aphrodise, traduction entreprise par son père, achevée et révisée par lui, mais cette fois en revendiquant la paternité de son œuvre (cf. F. Ed. Cranz, dans *Catalogus translationum...*, vol. I, Washington 1960, p. 108-109 et 118-120). Le texte révisé de Bagolino (dans sa forme définitive, celle de 1550), sera repris par exemple par l'édition de Venise, chez Gioacchino Brugnolo et Nicolò Moretti, 1584-1585, t. III, p. 792-878 (Index Aurel., n. 108.669), par l'édition de Genève, chez Jacob Stoel, 1608, t. II, p. 591-680.

**Ni** (révisée sur le grec)

Venise, chez les héritiers de Luc'Antonio Giunta, mars 1549.

Le texte d'Aristote est inséré dans le commentaire de saint Thomas, cf. plus haut, p. 22\* : c'est le texte de l'édition de 1482, emprunté aux précédentes éditions de saint Thomas (avec de légères altérations), mais revu et corrigé sur le grec (révision indépendante de celle de Bagolino).

**Ni** (révisée sur le grec).

## II. LES RECENSIONS

### 1. LA RECENSION PARISIENNE (**Np**)

L'existence d'un *exemplar* universitaire parisien, — et par conséquent d'une famille qui en dérive, — est sûre : la liste de taxation du 25 février 1304 le

mentionne expressément, au nombre des « textes » d'Aristote<sup>1</sup> :

Item in sensu et sensato et de anima. de memoria et reminiscencia. de sompno et uigilia .XII. pec' .X. d'.

Cette mention nous apprend que le prix de location de l'*exemplar* était fixé à 10 deniers et qu'il réunissait en 12 pièces les textes du *De sensu et sensato*, du *De anima*, — nous reviendrons sur cet ordre, plus loin, p. 139\*, — du *De memoria et reminiscencia* et du *De sompno*, ce qui va nous obliger à dépasser dans notre exposé les limites du *De anima*. Par contre, elle ne nous dit rien de la composition et de l'âge de l'*exemplar*, et ne nous garantit pas que l'*exemplar* dont elle parle ait été le seul en usage. En fait, l'examen de la tradition universitaire parisienne va nous montrer qu'il y a eu deux *exemplaria* : un *exemplar* primitif, dont chacune des pièces était dédoublée, et que nous appellerons **Np**<sup>1-2</sup>, et un *exemplar* dérivé, que nous appellerons **Np**<sup>3</sup>.

#### Les deux *exemplaria*

##### L'*exemplar* primitif **Np**<sup>1-2</sup>

A l'*exemplar* primitif **Np**<sup>1-2</sup> se rattachent la plupart des manuscrits dont divers indices nous prouvent qu'ils ont été copiés directement sur les pièces d'un *exemplar* : nous en avons retenu cinq tout à fait sûrs, quelques autres seulement probables, à savoir :

$\alpha$  = Paris B.N. lat. 14717, f. 112r-142v

f. 114vb<sub>13</sub>, dans la marge intérieure, à hauteur de la ligne 407a<sub>21</sub>, inscription difficile à lire et partiellement coupée : pp. ii... petia <inci>pit ; f. 117va<sub>17</sub>, à hauteur de 412b<sub>14</sub>, dans la marge extérieure : vtique ap .iii. petia ; f. 120rb<sub>4</sub>, en face de 417b<sub>32</sub>-418a<sub>1</sub>, dans la marge extérieure : .iiii. p' ; f. 122vb, ligne 4 du bas, en face de 423a<sub>15</sub>, dans la marge intérieure : .v. p' ; f. 125va<sub>20</sub>, en face de 428b<sub>23</sub>, dans la marge extérieure : .vi. p' ; f. 128ra, dernière ligne, en face de 434a<sub>23</sub>, dans la marge intérieure : .vii. p' ; f. 137ra<sub>5</sub>, en face du début du *De sompno*, 453b<sub>11</sub>, dans la marge extérieure : « Incipit liber de sompno et uigilia et ea que per sompnum diuinatiua », et, un peu plus à l'extérieur : .i. p'.

$\beta$  = Vat. Borgh. 55, f. 71r-91ra

f. 72vb<sub>4</sub>, en face de 407a<sub>21</sub>, en marge intérieure : ii<sup>a</sup> p<sup>a</sup> ; f. 74va<sub>18</sub>, en face de 412b<sub>14</sub>, en marge extérieure : iii<sup>a</sup> p<sup>a</sup> ; f. 76rb<sub>7</sub>, en face de 417b<sub>32</sub>, en marge extérieure : iii<sup>a</sup> p<sup>a</sup> ; f. 78ra<sub>9</sub>, en face de 423a<sub>15</sub>, en marge intérieure : v<sup>a</sup> p<sup>a</sup> ; f. 79vb<sub>23</sub>, en face de 428b<sub>21</sub>, en marge intérieure : vi<sup>a</sup> p<sup>a</sup> ; f. 81va<sub>21-22</sub>, en face de 434a<sub>23</sub>, une inscription a peut-être été grattée par le glossateur tardif qui a ajouté le titre :

« Tertius tractatus. De comparatione sensibillium potenciarum ad inuicem » ; f. 83rb<sub>6-7</sub>, en face de 440a<sub>29</sub>, en marge extérieure : ii. p<sup>a</sup> ; f. 85ra<sub>11</sub>, en face de 446a<sub>9</sub>, en marge intérieure : iii<sup>a</sup>.p<sup>a</sup>. (indication encadrée de rouge) ; f. 89rb<sub>11</sub>, en face de 459a<sub>8</sub>, en marge extérieure : ii. p<sup>a</sup>. (cependant, après avoir écrit les mots « et sequitur fantasma » et noté en marge ii. p<sup>a</sup>., le scribe a écrit de nouveau 25 lignes de la fin de la pièce 1 du *De sompno*, annulées par va...cat ; suit alors la pièce 2, qui reprend avec les mots « et sequitur fantasma », qui devaient être deux fois dans l'*exemplar*, en réclame à la fin de la pièce 1 et en texte au début de la pièce 2).

$\gamma$  = Vat. Borgh. 128, f. 161r-207v

f. 164v, ligne 5 du bas, l'écriture est légèrement plus fine à partir de 407a<sub>21</sub> : « et intellectus utique erit » ; f. 168v, ligne 3 du bas, écriture plus serrée à partir de 412b<sub>14</sub> « amplius dolabra » ; f. 180v<sub>17</sub>, écriture plus fine à partir de 428b<sub>22</sub> « et consequentium » ; f. 185r, le folio (et avec lui un nouveau cahier) commence à 434a<sub>23</sub> « et animam habet » ; f. 188v, ligne 5 du bas, écriture plus serrée à partir de 440a<sub>29</sub> « quin appareat » ; f. 203r, ligne 8/7 du bas, les mots 459a<sub>8</sub> « et sequitur » sont écrits en marge. Ces indices pourraient sembler trop faibles s'ils n'étaient confirmés par le fait que le ms. est tout entier écrit de la même main et qu'au début, dans le texte de la *Physique* d'Aristote, on voit encore dans les marges des restes d'indications de pièce coupées : f. 26rb, en marge extérieure : 6<sup>a</sup>, et en dessous : 7<sup>a</sup> inci (à compléter : 6<sup>a</sup> finit, 7<sup>a</sup> incipit) ; f. 30rb, marge extérieure : 7, et en dessous 8 (à compléter : 7<sup>a</sup> finit, 8<sup>a</sup> incipit) ; f. 34rb, marge extérieure : 8<sup>a</sup> (compléter : finit) ; f. 46rb, indication rognée (à lire : 11 < finit >, 12 < incipit > ?). Il est donc probable que les indications de pièce, dans le reste du ms., ont été coupées (les marges restent grandes, mais elles ont sûrement été rognées : des titres de première main ont été coupés, par exemple f. 220v et suivants, de même que des gloses de deuxième main, par exemple f. 170v, 179v, 189v).

$\mu$  = München Clm. 162, f. 189r-226v

f. 192va<sub>22</sub>, en face de 407a<sub>22</sub>, dans la marge extérieure : .ii. p' ; f. 195ra<sub>15</sub>, pièce 3 non marquée, mais on remarquera la « ponctuation » anormale : « non .vtique amplius. dolabra » : les deux points entourent la réclame de la pièce ; f. 198rb<sub>1</sub>, en face de 407b<sub>32</sub>, en marge extérieure : .iiii. p' ; f. 201rb<sub>2</sub>, en face de 422b<sub>21</sub>, en marge extérieure : .v<sup>a</sup>. p'. (l'indication est anticipée d'une colonne du ms. : en fait la pièce 4 finit à la dernière ligne de la colonne avec 423a<sub>15</sub> « Quare necessarium.est. », et la pièce 5 commence au f. 201va<sub>1</sub> avec 423a<sub>15</sub> « et corpus ») ; f. 204vb, 4 du bas : non marquée ; f. 208rb<sub>24</sub>, en face de 434a<sub>22</sub> : .vii. p' ; f. 209rb, en face du début du *De sensu*, en marge extérieure : .i<sup>a</sup>. p'. (on notera que la mention de la première pièce du *De sensu* n'interrompt pas la numérotation continue des pièces de l'*exemplar*) ; f. 211va, 2 du bas, en face de 440a<sub>29</sub>,

1. Cf. H. Denifle et Aern. Chatelain, *Chartularium Univ. Par.*, t. II, Paris 1891, p. 107. J'ai revu le texte sur les mss : Vat. Regin. lat. 406, f. 66v ; London British Library Add. 17304, f. 103r ; Wien Nat. 7219, p. 399.

en marge extérieure : viii .p'. ; f. 215ra2, en face de 445b28-29, en marge intérieure : .ix. p' (indication anticipée de 16 lignes du ms. : la pièce commence en réalité au f. 215ra17, à 446a9) ; f. 218ra2, en face du 450b19, en marge intérieure : .x. p' (indication anticipée d'une colonne et demi du ms. : la pièce commence en réalité au f. 218rb26 à 451a27). [Je n'ai en mains qu'un microfilm qui s'arrête au f. 220r : je ne sais donc rien des indications postérieures]. On remarque dans le ms. trois indications anticipées, qui toutes se trouvent en haut d'une colonne : il semble que le scribe du scribe n'ait pas été d'indiquer l'endroit précis où commençait la pièce, mais seulement de compter le nombre de pièces copiées (ce qui se comprend s'il était payé à la pièce).

σ = Firenze Laur. Fiesol. 167, f. 167v-194v

f. 175rb22, écriture nettement plus serrée à partir de 417b32 « in nominata » ; f. 182va, en face de 434a23, on peut encore lire en marge : « terminatur », le reste de l'indication a été recouvert par le glossateur plus tardif qui a ajouté en marge les titres de chapitre ; f. 187ra, les trois dernières lignes sont d'une écriture nettement plus fine à partir de 446a9 « minimus sapor » ; f. 188va21, l'écriture est plus fine à partir de 451a27 « Si oportet » ; en marge extérieure, le scribe a noté d'une écriture très fine : « terminatur .. pecia » (je ne peux lire le chiffre qui précède « pecia » ; on attendrait 9<sup>a</sup> ou 1<sup>a</sup>, suivant que le scribe suit la numérotation continue ou la numérotation par livres).

La dépendance directe de l'*exemplar* est moins sûre pour les manuscrits qui suivent :

τ = Tours Bibl. mun. 679, f. 145r-184v

f. 148va19, la ligne commence d'une écriture légèrement affinée à 407a21 « utique erit » ; f. 152ra13, le mot « amplius », 412b14, est répété : « aḗ amḗ », et « amḗ » est d'une écriture plus fine que « aḗ », qui est exponctué ; or, nous savons, notamment par le ms. α (cf. plus haut, p. 136\*), que « vtique aḗ » était la réclame de la pièce ; il semble donc que le scribe ait d'abord copié la réclame, sans comprendre l'abréviation « aḗ » (qui devrait se lire « apud ») ; une fois la pièce en mains, il a corrigé « amḗ », qui n'est pas équivoque (le même accident se remarque dans le ms. Cesena D.XXII.1, dont le texte très pur montre qu'il est proche de l'*exemplar* : « non utique apd' /f. 168rb/ampḡ ») ; f. 158vb17, la ligne commence par les mots 423a15 « et corpus », d'une écriture légèrement plus fine ; f. 162rb10, léger affinement à 428b22 « communium » ; f. 165va16, la ligne commence avec les mots 434a23 « et animam habet » ; f. 172va1, le folio commence avec 446a9 « mari infusus » ; f. 175vb, 5 du bas, affinement à 451a27 « Si oportet ».

υ = Leipzig Univ. 1338, f. 3r-15ra [manque le *De sompno*]

f. 10va1, le folio commence avec les mots 418a1 « ipsorum differencia », et les dernières lignes de 10rb sont d'une écriture plus lâche et quelque peu raccourcies ; f. 12vb,

12 du bas, écriture plus fine à partir de 423a15 « et corpus » ; f. 15ra30, écriture plus fine à partir de 428b22 « Tercio » ; f. 17va1, le folio commence à 434a23 « uiuum et animam habet » ; f. 22ra12, affinement à 446a9 « mari infusus » ? Le scribe n'a pas copié le *De sompno*, ce qui n'exclut pas une copie sur l'*exemplar*, puisque les deux pièces du *De sompno* jouissaient d'une certaine autonomie.

Paris Arsenal 749, f. 85r-132v

f. 89r, 6 du bas, écriture plus fine à partir de 407a21 « erit » ; f. 97v, 2 du bas, 417b32-418a1 : « innominata est. ipsorum differencia » (le point n'a pas de raison d'être comme ponctuation ; il peut marquer la fin de la pièce) ; f. 111r13, écriture plus fine à partir de 434a23 « a generatione » ; f. 115r8, écriture plus fine à partir de 440a29 « nichil obstat ».

Paris Maz. 3460, f. 158r-184v

Au f. 167va, le début de la pièce 4 est marqué par un curieux accident : le scribe copie le début de la pièce, 417b32-418a3, jusqu'aux mots : « propriis nominibus. d'iniis » ; le mot « diuinis », qui n'a rien à faire ici, est exponctué, et le texte reprend au début de la pièce, 417b32 « innominata », jusqu'à 418a3 « nominibus » ; ces trois dernières lignes sont annulées par le signe *va...cat*, et le texte se poursuit normalement avec le mot 418a3 « Sensituum ». Cet accident n'indique pas que le ms. Maz. 3460 a été copié directement sur l'*exemplar* : le scribe a pu reproduire un accident qui se trouvait déjà dans son modèle et n'y avait pas été corrigé. Mais il indique au moins qu'un ancêtre du ms. a été copié sur l'*exemplar*, et il vaut pour marquer le début de la pièce 4.

\*\*\*

Les indications de pièce que nous venons de relever permettent de déterminer avec précision les limites des 12 pièces de l'*exemplar* parisien **Np<sup>1-2</sup>** :

Pièce 1 : 402a1-407a21 (325 lignes de Bekker). La pièce se terminait sans doute à 407a21 « circulatio », les mots « et intellectus utique » figurant en réclame.

Pièce 2 : 407a21-412b14 (341 lignes de Bekker). La pièce se terminait sans doute sur les mots « Diuisa autem hac, non », les mots « utique amplius » figurant en réclame.

Pièce 3 : 412b14-417b32 (336 lignes de Bekker). La pièce se terminait sans doute sur les mots « Quoniam autem », les mots « innominata est » figurant en réclame.

Pièce 4 : 418a1-423a15 (345 lignes de Bekker). La pièce se terminait sans doute au mot « simile », les mots « Quare necessarium est » figurant en réclame.

Pièce 5 : 423a15-428b22 (344 lignes de Bekker). La pièce se terminait sans doute au mot « mentitur », les mots « Tercio autem » figurant en réclame.

Pièce 6 : 428b22-434a23 (335 lignes de Bekker). La pièce se terminait sans doute au mot « quodcunque », les mots « uiuum et animam habet » figurant en réclame.

Pièce 7 : 434a23-440a29 (350 lignes de Bekker). À partir de 436a1, la pièce est aussi comptée comme pièce 1 du *De sensu*. Elle se terminait sans doute aux mots « nichil obstat », les mots « quin appareat » figurant en réclame.

Pièce 8 : 440a29-446a9 (330 lignes de Bekker). La pièce est aussi comptée comme pièce 2 du *De sensu*. Elle se terminait sans doute au mot « uelud », les mots « minimus sapor » figurant en réclame.

Pièce 9 : 446a9-451a27 (322 lignes de Bekker). La pièce est aussi comptée comme pièce 3 du *De sensu*, et peut-être également comme pièce 1 du *De memoria*. Elle se terminait aux mots « et sciencia ».

Pièce 10 : 451a27-453a11 (137 lignes de Bekker). C'est une demi-pièce, ce qui s'explique sans doute par le désir de commencer le *De sompno* avec une nouvelle pièce (scrupule un peu tardif chez l'auteur de l'*exemplar*); la pièce se termine donc avec la fin du *De memoria*. Les demi-pièces ne sont pas rares dans les *exemplaria* (cf. S. THOMAE DE AQUINO *Sententia l. Ethicorum*, éd. Léonine, t. XLVII 1, Praef., p. 117\* et 127\* : les pièces 26 et 38 sont des demi-pièces, la pièce 38 étant la dernière).

Pièce 11 (1 du *De sompno*) : 453a11-459a8 (362 lignes de Bekker). La pièce se terminait au mot « detinetur », les mots « et sequitur fantasma » figurant en réclame.

Pièce 12 (2 du *De sompno*) : 459a8-464b18 (359 lignes de Bekker).

À quelle époque cet *exemplar* en 12 pièces est-il entré en service ? Parmi les mss dont nous avons pu établir qu'ils en dérivent, deux sont datés des dernières années du XIII<sup>e</sup> siècle : les mss Vat. Borgh. 127 et Vat. lat. 2083. Le scribe du ms. Vat. Borgh. 127 date l'achèvement de son œuvre, au f. 259va, du mois de mai 1296 : « Explicit liber de progressu animalium. et omnes alii libri naturales aristotilis Philosophi nobilis secundum translationem nouam. Deo gracias. Scripti fuerunt anno domini M. CC. nonagesimo sexto mense maij. Qui scripsit scribat semper cum domino uiuat. amen. amen. amen »; les quatre livres qui dépendent de notre exemplar occupent les f. 163r-190v, ils ont donc dû être copiés au début de 1296. Le scribe du ms. Vat. lat. 2083, lui, date la fin de sa copie, au f. 224v, du vendredi 22 décembre 1284 : « Anno domini M. CC. LXXXmo quarto. Die Veneris ante Natiuitatem domini fuerunt complecte Iste nature de manu Iuonis baudoyne clerici britonis de sagitta episcopi. pro... »; la partie qui dépend de notre exemplar, f. 176r-201r, date donc du mois de novembre ou du début de décembre 1284. Or, le ms. Vat. lat. 2083 appartient à une sous-famille qui ne donne pas le texte pur de l'*exemplar*, mais un texte déjà détérioré (cf. plus loin, p. 140\*), ce qui suppose entre elle et l'*exemplar* des intermédiaires : en 1284, l'*exemplar* était donc en service depuis déjà un certain temps. En fin de compte,

on ne risque guère de se tromper en faisant remonter sa mise en service jusque vers 1275.

#### L'*exemplar* dérivé Np<sup>s</sup>

L'existence de cet *exemplar* dérivé est attesté en premier lieu par deux manuscrits qui semblent en être des copies immédiates :

ε = Erlangen Univ. 196, f. 231r-272r

f. 234va19-20, léger affinement à 407a21 « erit » ; f. 238rb 13, affinement à 412b14 « dolabra erit » ; f. 242ra4, écriture plus fine à partir de 418a1 « ipsorum » ; f. 249rb, la colonne commence avec les mots 428b22 « Tercio autem communium » ; f. 252vb20, affinement à partir de 434a23 « a generatione » ; f. 253vb19 : « Explicit liber de anima. VII .pec' st » (la mention finale est de lecture difficile : il semble que les mots « pec' » et « st », d'abord collés, sont distingués par un signe de séparation ; la mention devrait se lire : « Septem pecie sunt ») ; f. 256rb, 5 du bas, à 440a29 « nichil obstat quin appareat », aucun indice de changement ; f. 257va, 4 du bas, à 442b1, écriture plus fine à partir de « tangibilia faciunt et enim » ; f. 260ra5-6, à 446a9, aucun indice de changement ; f. 268vb3, affinement à 459b8 : « et sequitur ».

δ = Basel Univ. F.I.27, f. 168r-193r [manque le *De anima*]

f. 172rb1, à 440a29, aucun changement d'écriture ; f. 174rb, en face de 442b1 : « faciunt. Omnia enim : sensibilia », on lit dans la marge extérieure, de la main du scribe : « : finit p<sup>a</sup> » (le signe : est répété en texte avant « sensibilia » et en note avant « finit » : il précise que le mot « sensibilia » est le dernier de la pièce ; f. 178rb, 6 du bas, à 446b9, aucun indice de changement ; f. 189rb, la colonne commence avec les mots 459a8 « et sequitur ».

L'indication de pièce que nous voyons apparaître à 442b1 suffit déjà à nous faire soupçonner qu'il s'agit là d'un autre *exemplar*, d'autant plus qu'elle se présente expressément dans le ms. de Bâle comme une indication de fin de pièce et non comme une de ces références que les scribes mettent quelquefois en cours de pièce, par exemple à l'occasion d'une correction (cf. S. THOMAE DE AQUINO, *Sententia libri Ethicorum*, éd. Léonine, t. XLVII 1, Praef., p. 82\*-83\*). Mais toutes les questions qu'on pourrait se poser à ce propos sont rendues inutiles par la critique textuelle : celle-ci prouve à l'évidence que les deux mss ε et δ sont frères et que de nombreux mss viennent se joindre à eux pour former un groupe stable d'une trentaine de témoins (sur les 120 que nous avons interrogés), groupe qui dérive manifestement d'un *exemplar* autonome, copié sur l'*exemplar* primitif, mais qui en a altéré le texte d'une façon caractéristique (cf. plus loin, p. 150\*-157\*).

Les changements apportés par cet *exemplar* à la

délimitation des pièces semblent intentionnels et ne sont pas restés sans effet. Il est vraisemblable en effet que l'auteur de **Np**<sup>3</sup> a voulu étendre à tout l'*exemplar* la distinction des livres que l'auteur de **Np**<sup>1-2</sup> avait tardivement faite pour le *De sompno*, en donnant aux pièces du *De sensu* et du *De memoria* l'autonomie qu'avaient déjà les pièces du *De sompno*. La répartition des pièces de **Np**<sup>3</sup> serait ainsi la suivante :

Pièce 1-6, *De anima* : sans changement.

Pièce 7, fin du *De anima* : 434a23-435b25 (93 lignes de Bekker) ; ce fragment de pièce était anormalement court, c'est peut-être ce qui amène la mention du ms. d'Erlangen : « Septem pecie sunt » ; le scribe tiendrait à préciser qu'on a bien les 7 pièces du *De anima*.

Pièce 1 du *De sensu* : 436a1-442b1 (384 lignes de Bekker) ; dernier mot de la pièce « sensibilia », réclame « tangibilia faciunt ».

Pièce 2 du *De sensu* : 442b1-449b4 (435 lignes de Bekker) ; la pièce était anormalement longue, mais l'écriture de l'*exemplar* primitif, comme c'était la règle, était très grosse ; le scribe pouvait donc facilement faire tenir ce texte dans les 4 folios de la pièce.

Pièce unique du *De memoria* : 449b4-453b11 (255 lignes de Bekker).

Pièces 1 et 2 du *De sompno*, sans changement.

L'autonomie ainsi donnée aux 4 livres inclus dans l'*exemplar* n'a pas été sans effet. C'est elle sans doute qui explique comment le scribe du ms. de Bâle a pu omettre le *De anima* ; c'est elle aussi peut-être qui explique le désordre de la description de l'*exemplar* dans la liste de taxation de 1304 : « Item in sensu et sensato et de anima... » (cf. plus haut, p. 136\*) : un tel désordre n'aurait guère pu s'introduire dans l'*exemplar* primitif, où le début du *De sensu* était lié à la fin du *De anima* dans une même pièce.

Si c'est bien l'*exemplar* **Np**<sup>3</sup> qui est mentionné dans la liste de taxation de 1304, nous avons déjà là une indication sur sa date. Mais sans doute faut-il faire remonter à plusieurs années avant cette date l'entrée en service de **Np**<sup>3</sup>, car plusieurs des mss qui en dérivent semblent avoir été écrits dans les dernières années du XIII<sup>e</sup> siècle : c'est le cas notamment des mss Paris B.N. lat. 16088 et 16145, légués à la Sorbonne par des maîtres morts dans les premières années du XIV<sup>e</sup> siècle (cf. plus haut, p. 132\*). On peut donc estimer avec quelque vraisemblance que l'*exemplar* dérivé **Np**<sup>3</sup> a été mis en service au plus tard vers l'année 1290.

Les deux jeux de pièces de l'*exemplar* primitif :  
**Np**<sup>1</sup> et **Np**<sup>2</sup>

Nous avons dit que l'*exemplar* primitif était un *exemplar* dédoublé, c'est-à-dire que chacune de ses

12 pièces existait en double. Il nous faut donc, pour chacune des 7 pièces qui contiennent le *De anima*, établir pièce par pièce la répartition des mss entre les deux jeux de pièces de l'*exemplar*.

#### Pièce 1 (402a1-407a21)

Les mss que nous avons retenus comme les témoins les plus fidèles de l'*exemplar* pour la pièce 1 se répartissent de la manière suivante :

**Np**<sup>1</sup> = βυ, Paris Maz. 3458, B.N. lat. 6302, Vat. lat. 2082, Venezia Z.L. 234, Paris Sorb. 119/Vat. Borgh. 308 (Vat. Borgh. 37, 309). A ajouter d'une certaine manière **Np**<sup>3</sup> qui semble dériver de **Np**<sup>1</sup>

**Np**<sup>2</sup> = αγμστ, Brugge 478, Bruxelles, Cesena D.XXII.1, Frankfurt, Madrid, Napoli VIII. E.36, Paris Ars. 749, Maz. 3461, B.N. lat. 6301, 16083, Vat. lat. 2072, Venezia Z.L. 233.

La pièce **Np**<sup>1</sup> est la plus difficile à définir, car ses fautes sont très rares : ce ne sont guère que de menues erreurs de graphie qu'il était facile de corriger :

403a21 debilibus] nobilibus (mo-) (— Sorb. 119/Borgh. 308, Borgh. 37 ; + B.N. lat. 6320 ; pour **Np**<sup>3</sup>, voir plus loin, p. 150\*) 404a14 has] hac (le [ final écrasé) 404a24 a se ipsa] a se ipsam β, pr.m. Borgh. 308 (et aussi pr.m. σ) : ad se ipsam Sorb. 119 : et se ipsam Borgh. 37 (pour **Np**<sup>3</sup>, voir plus loin, p. 151\*) 406a10 tunc] anime (= aie pour tūc : le t collé à la première jambe de u a été lu a) βυ, Ven. Z.L. 234 (dans Vat. lat. 2082, il est possible que aie ait été habilement corrigé en tūc)

Par contre, la pièce de second jeu **Np**<sup>2</sup> est nettement définie par des variantes plus nombreuses et solidement attestées par l'ensemble des mss que nous avons retenus :

402a26 differt] differunt 404a25 non] om. (— Madrid ; « non » est suppléé de deuxième main dans ασ, Ces. D.XXII.1, Ff, B.N. lat. 6301, de première main, mais après « et ipsum », dans Nap) 404b4 animalibus] animabus (— Nap : animalibus exp. animabus Bg 478, B.N. lat. 16083 ; « animalibus » rétabli de deuxième main dans ασ, Ff, Md) 404b6 inesse] bis στ, Ars. 749, B.N. lat. 6301, Ven. Z.L. 233, Nap : inesse in αγμ, Ces. D.XXII.1, Ff, Md (la dittographie est probablement la leçon de la pièce, à demi corrigée par plusieurs mss) 404b12 animam] om. (suppléé de deuxième main dans σ, Ars. 749) 404b14 ethere ethera] inu. (— μ) 404b15 discordia] om. αμστ, Ven. Z.L. 233 (dans τ, « discordia corruptiua », emprunté à la *Vetus*, est suppléé sur grattage avec débordement dans la marge ; dans α, « discordia » est suppléé au-dessus de la ligne ; dans σ, il est suppléé avant le mot précédent « discordiam » de deuxième main ; on le lit en texte de première main, mais avant « discordiam », dans γ, *Brux*,



*Max, Nap*; dans *Ars. 749*, on a : « discordia discordia discordiam »; tout ceci donne à penser que dans la pièce le mot était omis en texte, mais suppléé en marge 406a 26 Quales] + sunt (— *Ven. Z.L. 233* : *del. sec.m. σ*) 406a 29 hiis (— *Md, Max* : le s effacé de deuxième main dans *α, Ff, Nap, Ven. Z.L. 233*) 406b7 ipso] *om.* 406b12 si **V, Ni** : quoniam **Np**<sup>1,3</sup> : *om.* **Np**<sup>2</sup> (« si » suppléé de deuxième main dans *Ff*; « quoniam » suppléé de deuxième main dans *γσ*) 406b15 substancie ipsius] *inu.* (ipsius *om. Ff*)

*Les sous-groupes détériorés de Np*<sup>1-2</sup>

La plupart des mss qui dépendent de l'exemplar primitif **Np**<sup>1-2</sup> ne se rattachent pas nettement à la pièce de l'un ou l'autre jeu, ce qui s'explique aisément : les usagers d'un texte aussi étudié ont très tôt corrigé les uns sur les autres les mss qui dépendent de la pièce de l'un ou l'autre jeu, ou même ils les ont corrigés sur la *Vetus*, plus rarement sur la recension italienne, qui était moins répandue : nous en avons eu la preuve dans les mss mêmes dont la première main témoigne de la leçon de la pièce. Ainsi s'est formé un texte composite dont se serait d'ailleurs une erreur de croire qu'il était meilleur que le texte de l'exemplar : si quelques fautes ont disparu, beaucoup d'autres sont apparues.

Si beaucoup de ces *deteriores* sont restés isolés, un certain nombre forment de petites sous-familles, dont le principal intérêt est de prouver que les mss qui les composent sont déjà éloignés de l'exemplar, puisqu'ils supposent l'existence d'au moins un intermédiaire.

*La famille Vat. lat. 2083, 2073, 10658/Ricc, Boulogne, Chicago, Leipzig 1339, Mantova, Paris Max. 3460, Vat. Barb.*

Cette sous-famille est ancienne, puisque le ms. Vat.lat. 2083 est daté de 1284 (cf. plus haut, p. 138\*); elle est cependant déjà corrigée sur la *Vetus*, sinon sur la recension italienne, mais la maladresse de cette correction et la présence de quelques leçons propres (je néglige quelques mss qui ici ou là coïncident avec le groupe) montrent qu'il s'agit bien d'une famille dérivant d'un ancêtre commun :

402a8 et] *om.* (— *Ricc, Boul*) 402b8 predicetur (avec **V, Ni** : -centur *Max*) : predicere **Np** 402b25 dicere aliquid (avec **Ni** : — *Max*) : *inu.* **V, Np** 403a14 tanget] tangit (— *Chi*) 403a19 a duris (avec **V, Ni** : — 2073 : a *om.* *Leipzig 1339, Barb*) : dicimus (= dñs pour dñis ; a *om.*) **Np** 403b4 operimentum **Ni, Np** : cooperimentum (avec **V** : — *Chi, Max, Barb*) 403b21 habundare **Ni**<sup>1</sup>, **Np** : bene dubitare **V, Ni**<sup>2</sup> : dubitare *Vat. lat. 2083, 10658/Ricc, Boul, Chi* 404a28 simpliciter dicit **Ni, Np** (dicit *om. V*) : *inu.* (dicit *non loco Chi*) 404b2 dicit] +

esse *Vat. lat. 2083, 10658/Ricc, Mantova, Barb* 404b13 ethere] + a' (= autem ; avec **V** : — 2083, *Max, Barb*) : + qm̄ (= quoniam ; faute de lecture pour aut ?) *Vat. lat. 2083* : etheram (fausse lecture de « ethere a' ») *Max, Barb*

A l'intérieur de cette famille, on note le groupe formé par les mss Vat.lat. 10658 et Firenze Ricc. 524, qui sont frères ; les deux mss sont très corrigés sur la *Vetus*, ce qui est fréquent, mais, ce qui est plus rare, ils sont corrigés sur un texte de la *Vetus* proche de celui du ms. Paris B.N.lat. 6325. Je note leurs leçons les plus caractéristiques :

402a6 enim] autem 402a13 alicui uidebitur] *inu.* (avec **V** [*Urb. lat. 206*]) 402a20 sit] oportet querere Quoniam **V** : Adhuc **N** : Quoniam adhuc 402a22 principia sicut numerorum et planorum] sicut numerorum et planorum sunt principia 402a25 diuisorum] decem 402b5 una ratio] *inu.* 402b17 utile esse] *inu.* 402b21 e conuerso] e conuerso (-trario) modo et(iam) (avec **V** [*Paris B.N. lat. 6325*]) 403a1 ipsi] hiis (avec **V** [*B.N. lat. 6325*]) 403a2 et] *om.* 403a5 non autem] *inu.* 403a6 plurimorum quidem] pluribus (avec **V**, mais dans 10658/Ricc déplacé après « nullum sine corpore pati » ce qui indique une correction mal insérée) 403a9 utique] eam separari 403a11 ipsam] eam (avec **V** [*B.N. lat. 6325*]) 403a15 enim] *om.* 403a23 magis] *om.* (*bab. sed non loco B.N. lat. 6325*) 403a31 feruorem sanguinis aut calidi circa cor **N** : accensum circa cor sanguinis aut caloris **V** : accensum sanguinis circa cor aut calidi feruorem 403b1 autem] quidem materiam] + iam 403b4 prohibens corruptiones] corruptionem prohibens (avec **V** [*B.N. lat. 6325*]) 403b6 que] illa *praem.* 403b11 quecunque] que sunt 403b12 circa] et *praem.* 403b14 restrictione **Np** : remotione **V, Ni** : motione 403b17-18 phisica materia] *inu.* 403b22 aliquid de ipsa] de anima aliquid (avec **V** [*B.N. lat. 6325*])

La parenté des deux mss se maintient presque jusqu'à la fin du *De anima*, très exactement jusqu'à 433b21, c'est-à-dire jusqu'au bas du f. 86r du ms. Vat.lat. 10658 ; à cet endroit, le ms. Firenze Ricc. 524 abandonne le ms. Vat. lat. 10658 et la famille parisienne pour passer à la famille italienne (cf. plus loin, p. 166\*). Nous relevons les dernières leçons communes des deux mss (qui à la pièce 6 appartiennent à la famille **Np**<sup>2a</sup>)

433a15 autem] *om.* (avec un petit nombre d'autres) 433a21-22 intellectus et appetitus] intellectus appetitus **Np**<sup>2a</sup> : appetitus intellectus 10658/Ricc 433a24 et secundum uoluntatem mouetur] mouetur secundum uoluntatem *s.u.* (*primo om. spat. 3/4 litt. uacuo rel.*) 10658, *in textu Ricc* 433a25 preter] propter 433a25 enim] est 10658/Ricc *cum Np*<sup>2a</sup> 433a30 Quod] et 433b5 fiunt] sunt 433b13 quidem] + enim 433b21 in] *om.* **Np**<sup>2a</sup>, 10658/Ricc : *suppl. in mg. Ricc* (le scribe a sans doute suppléé d'après l'autre ms. qu'il commence à copier à la ligne suivante)

*La famille Paris Maz. 3457/B.N. lat. 6297/Chantilly*

Ces trois mss dérivent d'un ancêtre altéré et glosé (cf. 403b3, 404a2), dont Paris Maz. 3457 semble être le plus proche; les mss B.N.lat. 6297 et Chantilly Musée Condé 280 sont tous deux d'origine italienne :

402a11 est] sunt 402a15 sicut] + est (cum **V**) 402b3 specie] + tantum (+ *Laur. 84, 12*) 402b6 secundum] sicut (+ *Vat. Reg. 1311*) 402b17 cognoscere] cognoscereque 403a1 facile] + est (+ *B.N. lat. 6302, Rennes*) 403a8 uidetur proprium **V** : assimilatur proprio **N** : assimilatur proprium (!) 403a19 duris **V**, **Ni** : dms (= dicimus) **Np** : om̄s (= omnes) (+ *Saint-Omer 615*) 403a22 sicut **V**, **Ni** : om. **Np** : suppl. (+ *non nulli*) 403a24 que **Ni** : aliqui **Np** : qui (+ *π, pr.m. Arras*) 403a30 enim] om. (+ *Laur. 84, 12, München Clm. 14147, Reims 869*) 403b3 hanc esse] + et ita necesse est quod in diffinitione substantialis forme ponatur materia *Maz. 3457* : + et ita necesse est *B.N. lat. 6297/Chantilly* 403b22 quicumque] qui cū = qui cum (*ou* qui tñ = qui tamen) *Maz. 3457, B.N. lat. 6297* (+ *Laur. 84, 4, Vat. Reg. 1311*) 403b28 fere] + sunt 404a2 animam dicit] + a.t. et similia huic sunt corpora existencia in aere etc. (*l'alia translatio est Parabo-latine, Averroès, I, t. 20, ed. Crawford, p. 27, 9-10*) 404a6 possunt] post 404a9 animalibus] ab *praem.* (+ *Vat. Reg. 1311*) 404a11 ex] et 404a24 autem] *post* a se ipsa 404b7 aspexerunt] [*p B.N. lat. 6297* : [*p Chantilly* (rien de plus ! la première abréviation pourrait se lire « semper », la deuxième « spere ») 404b19 hiis] aliis (+ *Vat. Reg. 1311*)

*Le groupe Paris Sorb. 119/Vat. Borgh. 308*

Les mss Paris Sorb. 119 et Vat. Borgh. 308 sont étroitement apparentés; le ms. Rouen I 15 se joint quelquefois à eux :

402a23 in quo] et quid *Sorb. 119* : in quo *corr. sec.m. Borgh. 308, Rouen* 403a3 et] ex (+ *Rouen*) 403a8 est et hoc] hoc et est (hoc est *Rouen, Sorb. 567*) 403a12 proprium] operum (+ *Rouen*) 403a13 ut] non 403a15 quidem] qui (*corr. sec.m. Borgh. 308*) corpore] om. (+ *Rouen*) 403a16 omnes] om. (+ *Rouen; suppl. sec.m. Borgh. 308*) 403a19 quidem] quid (+ *Rouen*) 403a29 diffiniēt] diffiniret 403b19 sicut] ut (+ *Rouen*) 403b28 duo] duobus (*corr. sec.m. Borgh. 308*) 404a2 dicit] esse *praem.* (+ *Rouen, Roma V.E. 828*) 404a16 autem quandiu] antequam diu (+ *Avranches, Paris B.N. lat. 6296*) 404a18 ipsorum] ipsam (*om. Rouen*) 404a20 autem] om. (+ *Rouen, Fir. Laur. 84, 12*) 404a25 et] est (+ *Rouen, Venezia Z.L. 234*) 404a27 mouit **V**, **Ni** (— φ) : mouet **V** (*dett*), φ, **Np** : mouens (+ *Rouen, Fir. Naz. II.I.390, Roma V.E. 796*) 404a28 simpliciter dicit idem] simplex dicit eidem (*eadem Borgh. 308; corr. sec.m. Borgh. 308*)

*Le groupe Paris Sorb. 567/München Clm. 9560, Vat. Urb. lat. 209*

Les deux mss Paris Sorb. 567 et München Clm. 9560 sont frères; le ms. Vat. Urb. lat. 209 leur est apparenté; le groupe est largement contaminé par la *Vetus* (je ne cite que ses leçons propres les plus caractéristiques) :

402a13 esse] om. (+ *Urb. lat. 209*) 402a24 aut quantitas] om. (+ *Urb. lat. 209, V [dett]*) 402b3 differant **N** : differens **V** : sit differens (+ *Urb. lat. 209*) 402b14 opera prius] prius (+ *hec Clm. 9560*) opera 402b21 conferunt] *post* 22 magnam partem (+ *Urb. lat. 209, pauci*) 403a5 enim] autem (+ **V** [*Urb. lat. 206, pauci*]) quidem necessarium est] est necessarium (*quidem om.*) 403a15 si quidem] om. (+ *Leipzig 1339*) : quidem (*si om.*) *Urb. lat. 209* (+ **V** [*dett*]) 403a16 est] *ante* 15 cum quodam corpore 403a16 omnes] *ante* anime passiones esse] *post* 17 cum corpore 403a17 misericordia] om. (+ *Urb. lat. 209, Erfurt Fol. 27, V [Urb. lat. 206, Paris B.N. lat. 6325]*) 403a18 hiis patitur **N** : cum hiis patitur **V** : compatitur (+ **V** [*dett*]) 403a25 rationes] sunt communes *praem.* 403a28 phisicus... dyaleticus] *inu.* 403b1 autem alius quidem] quidem alius (*autem om.*) (+ *Urb. lat. 209, Erfurt Fol. 27, Clm. 4603, V [dett]*) 403b6 in hiis] habens *praem.* 403b14 quidem] + nec 403b16 primus philosophus] *inu.* (+ *London 3272*) 403b21 de quibus habundare] om.

*Le groupe Fir. Naz. II.I.390/London Harley 6331*

Ces deux mss, tous deux d'origine italienne, sont apparentés et donnent un texte légèrement contaminé par la *Vetus* :

402a7 naturamque] naturam quoque 402a15 propriorum] et *praem.* (+ *Mantova, Pal. lat. 1055*) 402a17 et] om. (+ *pauci*) 402a18 enim] autem 402a19 cum] et *praem.* 402a23 quid sit] + anima 402a25 diuisorum] om. 402b8 predicetur **V**, **Ni** : predicere (*ḡdfe*) **Np** : ḡrde (! graphie dépourvue de sens, corrigée de deuxième main dans *Fir. Naz. II.I.390*) 402b10 prius] om. 402b5 optime] oportune (+ *pauci*) 403a2 manifestum] + ergo 403a4 et habentis] habenti (*et om.*) ipsum] om. (+ *Vat. lat. 10658/Ricc*) 403a8 est] *post* et hoc 403a14 tanget ab] continget ad 403a19 aliquando] om. 403a21 a paruis] paruo (*a om.*) 403b9 Aut non est] Non est autem 403b19 et non sicut linea et planum] om. 403b20 simul] solum

*Le groupe Fir. Naz. conv. soppr. J.IV.23/Cesena S.I.4*

Le ms. Cesena Plut. I Sin. 4 est formé de pièces diverses; son *De anima* commence avec un nouveau cahier au f. 124, il occupe deux cahiers de 12 folios (f. 124-135 réclame; 136-147 réclame) et le premier

folio du cahier suivant (f. 148rv) ; en face de la première ligne du *De anima*, dans la marge extérieure du f. 124r, on lit : « 1365 die XVIII<sup>a</sup> octobris Bononie », mention qui semble être de la main d'un des glossateurs, qui indique ainsi à quelle date il a commencé sa lecture du livre d'Aristote. Le ms. devait à cette date être presque neuf : il a en effet été copié sur le ms. Firenze Naz. conv. soppr. J.IV.23, f. 108r-128r, qui date lui-même du XIV<sup>e</sup> siècle et a appartenu au couvent dominicain San Marco de Florence. En tête du f. 108r du ms. de Florence, on lit, d'une main cursive : « Hic incipias et continueris » ; est-ce une indication destinée au scribe du ms. de Cesena ? En tout cas, ce scribe était si ignare qu'il a plus d'une fois reproduit matériellement les graphies de son modèle (le ms. de Florence a été corrigé deux fois, avant et après la copie ; le ms. de Cesena lui-même a été corrigé de deuxième main, quelquefois à tort, cf. 403a24) :

402a3 est] *om.* (+ *pauci*) 402a11 difficillimorum] difficiliorum (+ *pauci*) 402a19 modus] + sit (+ *pauci*, **V**) 402a20 sit] *om.* (+ *pauci*) 402a21 habet dubitationes] *inu.* (+ **V**) 402a24-25 etiam quoddam aliud] etiam quoddam (aliud rétabli à la place de « etiam » gratté *Ces. S. 1.4*) 402b2 speciei] spē i (spē en fin de ligne, i au début de la ligne suivante, coupure normale à l'époque) *Fir. J.IV.23* : spē i *Ces. S.1.4* (le correcteur a gratté le i séparé et rétabli un i collé à spē ; cf. 404a2) 402b3 querentes] querendum *primo*, *sed corr. Fir* : querentes *Ces* 402b4 solum] sola (avec **Ni**<sup>2</sup>) 402b5 formidandum] uidendum (avec **V** [dett], **Ni**<sup>2</sup>) 402b13 intellectuum] intelligenciam sensituum] sentium (+ *pauci*) 402b20 ad cognoscendum] ad cognoscē d' (mot coupé en fin de ligne, d' au début de la ligne suivante) *Fir* : agnoscē d' *Ces* (le correcteur marque le lien) 403a1 ymaginari **N** : coniectari **V** : ymaginari uel coniectari 403a5 est] *om.* (+ *pauci*) 403a7 desiderare] considerare et (+ *non nulli*) 403a16 autem] *om.* 403a22 corpus] *om.* 403a24 fiunt] ante in passionibus (+ *Laur. 84, 12*) que timentis **Ni**, *Fir. J.IV.23*, ?*pr.m. Ces* : aliqui timentes **Np**, *sec.m. Ces* (aliqui sur grattage, -tes corrigé ?) 403a26-27 aut partis aut potencie] aut (*fin de ligne*) aut (*exp.*) potencie *Fir* : aut potencie *Ces* (dans *Fir. J.IV.23* « partis » a été omis au passage d'une ligne à l'autre et le « aut » resté en l'air supprimé) 403a29 reconstitacionis] recont'stacionis *Fir* : reconstitacionis *Ces* (la graphie de *Fir. J.IV.23* est obscure : on devrait avoir : « -t's- », mais le i suscrit se réduit à une vague virgule) 403b1 uero] autem 403b15 remotione **V**, **Ni** : restrictione **Np** : tōe (= tione, plutôt que « rōe » = ratione ; le mot est en début de ligne, le correcteur tardif a suppléé en marge « restric » ; le scribe de *Fir. J.IV.23* semble avoir mal interprété une correction : « <sup>remo</sup> restrictione » en supprimant la partie fautive du mot sans la remplacer par la partie correcte ; erreur analogue dans *Vat. lat. 10658/Ricc*, plus haut, p. 140\*) : rātōe *Ces* (le scribe semble avoir lu « ratione », mais le trait sur le a est en trop) 403b16 philosophus] phisicus (+ *Laur. 84, 12*) redeundum]

reddendum *Fir* : redendum *Ces* 403b22 de] ade *Fir* : *om. Ces* (dans *Fir* le a seul est exponctué, mais par deux points ; le scribe de *Ces* a étendu l'exponctuation à tout le mot) 403b28 quidam] *om.* 403b31 quidem] *om.* (+ **Ni**<sup>2</sup>) 404a2 speciei] spē i (le i à la ligne suivante) *Fir* : spē i (= specie in) *Ces* (cf. plus haut, 402b2) 404a3 ut in aere mota] ut in /f. 109rb/ mota *Fir* (chute du mot « aere » au passage d'une colonne à l'autre) : ut in mota *Ces* 404b7 Quicunque] Qui 93 (coupure du mot au changement de ligne) *Fir* : Qui 93 (en pleine ligne) *Ces* 404b16 thimeo] timheo (!)

## Pièce 2 (407a21-412b14)

Les mss que nous avons retenus comme témoins de cette pièce se répartissent de la manière suivante :

**Np**<sup>1</sup> = βτν, Cesena D.XXII.1, Paris Maz. 3461, Venezia Z.L. 233 (**Np**<sup>3</sup> dérive de cette pièce)

**Np**<sup>2a</sup> = αμσ ; **Np**<sup>2b</sup> (état corrigé) = γ, Vat. lat. 2082.

Nous donnons d'abord les leçons propres de la pièce de premier jeu **Np**<sup>1</sup> :

407b9 neque quia] *inu.* 407b24 Simile] + aliquid ingredi (*exp.*) : + aliquid (*exp.*) *Ces* 407b26 corpore] in *praem.* (+ **Np**<sup>3</sup>) 407b29 in communi] in contrarium β, *Ven.* : *pr.m. erasa Ces* : *obsc. τ* 408b7 ut] *om.* 408b19 enim **Ni** (-νρ), **Np**<sup>1</sup> : autem **V**, νρ, **Np**<sup>2</sup>, **Np**<sup>3</sup> 408b24 marcescunt **Ni**, **Np**<sup>2</sup>, υ : consumuntur **V** : marcescunt in *textu* a.l. consumuntur in *mg. pr.m. Ces* : al' (al'r β : eti ?*Max* : *om. τ*) consumuntur marcescunt in *textu* βτ, *Max*, *Ven* (voir **Np**<sup>3</sup>, plus loin, p. 151\* ; le ms. de Cesena semble avoir exactement reproduit la pièce, qui devait comporter en marge la glose : « a <lia> l <ittera> consumuntur ») 408b25 ipsum] ipso 409a8 relinquitur] relinquetur (+ **Np**<sup>3</sup>) 409b18 Tribus] Omnibus τ, *Ces*, *Max* (tête de chapitre : le T laissé vacant pour le rubricateur, il restait « ribus », lu « nibus » et complété par la lettrine O) 410b19 manencia **V**, **Ni**, **Np**<sup>2b</sup>, **Np**<sup>3be</sup> : permanencia **Np**<sup>2a</sup> : mouencia **Np**<sup>1</sup>, **Np**<sup>3a</sup> 411a5 ipsum et obliquum] ipsum obliquum (- *Ces* : + σ) 411a19 si in intercipi **Np**<sup>1</sup> (si i semble être devenu sī dans *Max* comme dans beaucoup de *deteriores* ; on peut lire aussi « sū » [c'est-à-dire « sine » ou « siue »]) : si intercipi **Ni**, **Np**<sup>2,3</sup> 411a20 discretus (discretus, *etc.*)] descryptus (deseptus, desertus, *etc.*) 411a28 autem] + et (+ **V** [dett], **Np**<sup>3</sup>)

La pièce de second jeu **Np**<sup>3</sup> semble avoir été corrigée de très bonne heure : les mss à pièces αμσ sont à peu près seuls à témoigner de son état primitif. Nous donnerons d'abord les très rares leçons qui ont échappé à la correction et sont attestées aussi bien par **Np**<sup>2b</sup> que par **Np**<sup>2a</sup> :

407b14 de anima] + sunt 409b22 quas] quasi 410b20 et tamen] tamen

Nombreuses au contraire étaient les fautes de l'état primitif de la pièce **Np<sup>2a</sup>**, attestées par les mss αμσ :

407b30 quandam] *om.* 408a10 est] *om.* (*suppl. sec.m.*)  
 α) 408b23 sustinendo] sustinendum 409a2 et] enim  
 (*corr. sec.m. α*) : *om. Vat. lat. 2082* 410a4 in] et 410a5  
 clari <tatis> **Ni** : luminis **Np<sup>1,3</sup>**, **Np<sup>2b</sup>** : lumine 410a25  
 simili (-le γ)] a *praem.* et] *om.* 410a29 nunc] non  
 (*corr. sec.m. ασ*) 410b1 nerui] *om.* (*add. mg. σ*) 410b2  
 conueniret] -rent (*corr. sec.m. σ*) 410b9 enim est] *inu.*  
 (+ **Np<sup>3a</sup>**) 410b20 manencia **V**, **Ni**, **Np<sup>2b</sup>** (= γ), **Np<sup>3bc</sup>** :  
 mouencia **Np<sup>1</sup>**, **Np<sup>3a</sup>** : permanencia αμσ, + *Vat. lat. 2082*  
 (et manencia *hab. multi deteriores*) 410b21 animal] ani-  
 malis (*corr. sec.m. σ*) 410b27 una] de *praem.* (avec **V**  
 [dett]) 410b30 non possibile itaque (*ante non interp.*)  
 non possibile. Itaque (*non interp. ante non, sed puncto ante*  
 Itaque) 411a21 similis] illius *pr.m. α* : filius illius μ :  
 filius (ou peut-être « fil'ius » = similius) *pr.m. σ* 411b7  
 uidetur Videbitur 411b11 Si] Sic (*ou Sit*; dans μ,  
 le t est au-dessus de la ligne, mais de première main)  
 411b13 procedet] -dit 412a7 non] *om. ασ* (suppléé de  
 deuxième main dans les deux mss) 412a23 quod] *om.*  
 412b7 omnino] oportet (*corr. sec.m. σ*)

## Pièce 3 (412b14-417b32)

La pièce 3 de l'*exemplar* primitif semble avoir connu bien des avatars : non seulement il semble qu'il faille distinguer, tant pour la pièce de premier jeu que pour la pièce de second jeu, un état primitif et un état corrigé (sinon une pièce refaite), mais encore on voit ici apparaître une sous-famille qui n'est pas sans intérêt ; à vrai dire, cette sous-famille apparaît dès la pièce 2, mais elle se rattache alors à **Np<sup>3</sup>** (cf. plus loin, p. 152\*), tandis que désormais elle se rattache, sans doute par un intermédiaire ancien, à **Np<sup>1</sup>**, tout en restant légèrement contaminée par **Np<sup>3</sup>** : nous l'appellerons **Np<sup>1c</sup>**. Les mss que nous avons retenus comme témoins de la pièce 3 se répartiront donc comme suit :

**Np<sup>1a</sup>** = β, Venezia Z.L. 233 ; **Np<sup>1c</sup>** = Brugge 480, Leipzig 1395, München Clm. 9546, Napoli VIII.E.43, Ravenna, Troyes 275 (et jusqu'à 414b11 Paris B.N.lat. 6320) ; **Np<sup>1b</sup>** (état corrigé) = γμσ, Vat.lat.2082, Venezia Z.L. 234 (**Np<sup>3</sup>** dérive de **Np<sup>1</sup>**)

**Np<sup>2a</sup>** = α ; **Np<sup>2b</sup>** (état corrigé) = τν, Brugge 478, Cesena D.XXII.1, Firenze Laur. Ashb. 1674, Frankfurt, Madrid, Napoli VIII.E.36, Paris Maz. 3461, Volterra 6227 (le correcteur de β corrigé sur cette pièce **Np<sup>2b</sup>**)

Nous donnerons d'abord les leçons communes aux trois états de la pièce **Np<sup>1</sup>** :

413b8 participant] participatur (— *Ven. Z.L. 233, B.N. lat. 6320, μσ* : -pantur *Bg 480* : corrigé de deuxième main

dans β, *Nap, Rav, γ* : dans *Troyes*, -tur est gratté, mais non remplacé) 414b14 in tantum] et tantum (corrigé de deuxième main dans β, *Nap, Rav, σ*) 414b31 in] *om. Np<sup>1a</sup>, Ravenna, Np<sup>1b</sup>* (suppléé de deuxième main dans *Ven. Z.L. 233, Ravenna, σ, Vat. lat. 2082*) 415b3 diuino] + et (+ **Np<sup>3</sup>**) 415b16 huius] hoc (h' au lieu de h<sup>9</sup> ; hoc facit gracia *tr. Clm. 9546*), + **Np<sup>3</sup>** (« hoc » est corrigé de deuxième main en « huius » dans μσ, *Ven. Z.L. 234* ; par contre dans *Ces. D.XXII.1*, ms. de **Np<sup>2b</sup>**, le correcteur, qui corrige sur **Np<sup>3</sup>**, ajoute après « huius » la leçon « hoc » ; il est possible que le scribe de **Np<sup>1</sup>** ait vu dans « intellectus » un génitif complément de « gratia » : « intellectus gracia hoc facit », (l'âme) fait cela en vue de l'intellect) 414b25 et de] quod (qd' au lieu de qd' ; — *Ven. Z.L. 233*) : de (et *om.*) *Ven. Z.L. 233, Np<sup>3</sup>* (« et de » est rétabli en marge de deuxième main dans *Bg 480*, « de » seulement est rétabli sur grattage dans *Nap*) 415b27 alitum *scr. cum sec.m. μ, Vat. lat. 2082, Reims 869, Volterra 6366* : alatum **Np<sup>1</sup>** : alteratum **Np<sup>3</sup>** (cf. plus loin, p. 153\*) : <quod> alitur **V** : alatur **V** (*dett*), **Ni**, **Np<sup>2</sup>** 416b1-2 instructor... instructor] instructo... instructo (*ou instructio... instructio* ; le scribe semble n'avoir pas compris le r suscrit italien, qu'on lit, — de première main ? — dans *Ven. Z.L. 234* : « instructō... instructō » ; dans β le r est ajouté (comme dans plusieurs mss) de deuxième main, mais du coup l'intervalle avec le mot suivant est comblé : « instructora » ; dans μ, on a « instructo ra » !) 416b11 adj] aliquid (première main grattée *Nap* : *om. Rav*), + **Np<sup>3</sup>** 416b17 huiusmodi] + autem (+ **Np<sup>3</sup>** ; « autem » est peut-être une mauvaise lecture d'un « quidem » qui pourrait être la bonne leçon de Moerbeke, répondant au μὲν du grec] 416b18 ipsam] ipsum (simple faute, ou divergence d'interprétation, « ipsum » étant rapporté à « principium » ?) 416b28 posse] *om.* (+ **Np<sup>3a</sup>**) 417a2 in uniuersalibus] inuersalibus (— ?*Troyes* : + **Np<sup>3</sup>** ; corrigée dans la plupart des mss) 417b3 eius] enim β, γμ, *Vat. lat. 2082, Ven. Z.L. 234* (il est possible que la première main de σ ait aussi ei, corrigé en ei<sup>9</sup>) 417b22 est] *om.*

Nous relèverons maintenant les leçons, peu nombreuses mais assez caractéristiques, qui distinguent **Np<sup>1a</sup>** (à laquelle se rattache **Np<sup>1c</sup>**) et **Np<sup>1b</sup>** :

412b15 est] *om. Ven. Z.L. 233, Np<sup>1c</sup>* (et *Troyes* : *deest Leipzig 1395*), **Np<sup>3</sup>** 413a9 igitur sic] sic (*igitur om.*) ?β, *Ven. Z.L. 233, Nap, Rav* 6320 (dans β il semble que le correcteur en voulant rétablir « igitur » se soit trompé : il a corrigé « s<sup>c</sup> » = « sic » en « g<sup>1</sup> » = « igitur », puis s'apercevant de son erreur il a rétabli « sic » en marge) 413b15 quibusdam] quibus **Np<sup>1a</sup>**, **Np<sup>1c</sup>** (— 6320), *nec non Cesena Sin. VII.1* (la syllabe « dam » est rétablie de deuxième main dans β, *Ven. Z.L. 233, Ravenna, Nap, Ces. S. VII.1*) 413b15 quidem (= μὲν) **V**, **Ni**, **Np<sup>1a</sup>**, **Np<sup>1c</sup>** (pour **Np<sup>3</sup>**, voir plus loin, p. 153\*) : autem **V** (*dett*), **Np<sup>1b</sup>**, **Np<sup>2</sup>** 414b6 Adhuc] + autem **Np<sup>1b</sup>** (correction erronée, qui n'a pas comme la précédente l'excuse d'avoir un modèle...)

Quelques leçons, enfin, témoignent de l'unité du groupe **Np<sup>1c</sup>** (quoique très corrigé, le ms. Paris B.N. lat.

6320 est très proche du manuscrit de Ravenne, jusqu'à 414b11 : à partir de 414b12, il passe à la famille italienne, jusqu'à 422b15) :

413a20 igitur] autem Rav/6320 413a22 autem] om. Leipzig 1395, 6320 413a28 sursum quidem augentur] quidem post augentur Rav/6320, ante sursum Leipzig 1395 (traces d'une omission de « quidem », mal réinséré ?) 413b1 inest] est Rav/6320 413b14 sit] om. Rav/6320 413b26 solum] post contingere separari Rav/6320 414a15 species] om. L. 1395, Nap. VIII.E.43 414a23 in quo] om. Bg. 480, L. 1395, Clm. 9546, Nap. VIII.E.43, ?Rav, Troyes (dans Ravenne, le passage est récrit sur grattage) 414a24 quali] qualiter Bg. 480, Clm. 9546, Troyes 415a14 autem est] inu. L. 1395, Clm. 9546, Nap, Rav, Troyes, **Np**<sup>3</sup> 415b13 est esse] inu. σ, Bg. 480, L. 1395, Clm. 9546, Nap, Rav, Troyes 415b14 potencia (pō)] ponitur Bg. 480, L. 1395, Clm. 9546, Nap, ?pr.m. Rav 416a29 hii] om. Bg. 480, L. 1395, Clm. 9546, Nap, Rav, Troyes, **Np**<sup>3</sup> 416b6 contrarium contrario] inu. Bg. 480, L. 1395, Nap, Rav, Troyes, **Np**<sup>3</sup> 416b7 autem] uero **Np**<sup>10</sup> (nō au lieu de uō Clm. 9546), **Np**<sup>3</sup> 416b24 generasse] generale pr.m. Bg. 480, L. 1395, Clm. 9546, pr.m. Nap, pr.m. Rav, Troyes : generare **Np**<sup>3</sup> 417a14 ens] est V, **Np**<sup>10</sup> (— Troyes) : esset **Np**<sup>3</sup> (cf. plus loin, p. 153\*) 417a22 dicimus] dicamus **Np**<sup>10</sup>, **Np**<sup>3</sup> 417b20 actiua] accidentia L. 1395, ?Clm. 9546, Nap, Rav, Troyes, **Np**<sup>3</sup> : om. Bg. 480 (mais l'abréviation est souvent obscure)

Nous allons ensuite recenser les leçons primitives de la pièce **Np**<sup>2</sup>, c'est-à-dire celles qui sont attestées par le ms. α et qui sont passées dans l'ensemble, ou au moins dans une partie, de la tradition de la pièce :

414b6 enim] causa α, Volterra 6227 414b7 tactus] motus (cette faute, présente dans tous les mss de **Np**<sup>2</sup>, est corrigée de deuxième main dans tous, sauf dans Max. 3461 ; par contre, le correcteur de β note en marge la leçon « motus ») 414b20 erit] erat 414b24 erit] erat 414b26 erit] erat α, Ces, Nap. VIII.E.36, Max. 3461, Bruxelles 415b27 nisi] neque (le correcteur de β exponctue la bonne leçon « nisi » et lui substitue, au-dessus de la ligne, la faute « neque ») 415b28 autem] enim 416b8 quod dicunt] om. ατ, Bg. 478, Md, Volterra 6227 417a12 dicetur] dicere (om. Md : corr. sec.m. α, Max) 417a29 ens] est praem. ατ, Bg 478, Ces, Md, Max (Frankfurt corrige sur grattage « cum sit », emprunté à la *Vetus*, mais la première main ne semble avoir la place que pour « ens ») 417b4 quod potencia] quod est in potencia ατ, Ces, **Np**<sup>3</sup> 417b7 additio] al' deductio mg. Volterra 6227, in textu ante additio ατ, Ff, Bruxelles (al' om. τ, Brux) : d (sans plus et exponctué) praem. Bg 478 : a<sup>t</sup> (= aut, corruption de « d » ?) praem. Max. 3461 (la leçon de la *Vetus* est « inductio » ; « deductio » est notée en marge par le correcteur de β, par les correcteurs de μσ, et se retrouve dans **Np**<sup>3</sup>) 417b18 iam] + sensum ατ, Ces (et aussi μσ) 417b24 in ipsa est] + anima ατ, Ces

Voici enfin les leçons qui caractérisent la pièce corrigée (ou refaite) **Np**<sup>2b</sup> :

412b14 erit] erat 412b16 et ratio (avec V, Ni, **Np**<sup>3</sup>) : nostro (nrō au lieu de zrō) α (avec **Np**<sup>1</sup>) huiusmodi (avec V, Ni) : + corporis α, Md (avec **Np**<sup>1,3</sup>) 412b27 quidem] quedam 413b17 ab inuicem (avec V, Ni) : ad inuicem α (avec **Np**<sup>1,3</sup>) 413b18 unaquaque] utraque 413b23 est<sup>2</sup>] om. 414a14 tactum] in tantum 414a14 enim] causa (— Max ; mais le correcteur de β exponctue la bonne leçon « enim » et la remplace en marge par la faute « causa ») 414a22 sicut (avec V, Ni) : sint α (avec **Np**<sup>1,3</sup>) 414a26 aptus natus (avec V, Ni, **Np**<sup>3</sup>) : aptum natum α (avec **Np**<sup>1</sup>) 414a28 esse] esset 414a29 Potentiarum (Potentenciarum ! α)] Sentenciarum τσ, Volterra 6227 (dans les trois mss la faute est corrigée de deuxième main) 414b7 enim] causa Volterra 6227 417a9 ignem esse] + sicut nec sentire sine extra τ : + sic nec sentire Ces, Md 417a20 passum] et sustinens praem. τ, Ces, Md (sed ante quod dissimile tr. Md : et om. Ces) : subiciens praem. **Np**<sup>3</sup> (cf. plus loin, p. 153\* ; dans la *Vetus* « sustinens passum » est une double traduction de πεπονθός) 417a32 mutatus] + est τ, Ces : est praem. Md 417b20 uisibile] ut praem. V (dett), τ, Ces

Il semble hors de doute que la pièce a été soumise à un travail de « correction » : les mss τ, Cesena et Madrid attestent notamment l'introduction de gloses (417a9) ou de leçons de la *Vetus* (417a20, b20), mais ce travail est déjà attesté par le ms. α (relevé précédent, 417b7). D'autre part, une série de fautes, ici et là, semblent procéder du type d'écriture du scribe de la pièce **Np**<sup>2</sup> : c'est le passage de « erit » à « erat » (relevé 1, 414b20, 24, 26 ; relevé 2, 412b14) et de « enim » à « causa » (relevé 1, 414b6 ; relevé 2, 414a14, b7) ; si le scribe avait l'habitude de lier ses lettres, le i pouvait facilement se lire a, pour peu qu'il soit légèrement bouclé et que la ligature en forme la panse ; la syllabe « ri » deviendra ainsi « ra » et l'abréviation « eī » (= « enim ») sera lu « cā ». Ces remarques donnent à penser que la pièce n'avait pas été refaite, mais progressivement corrigée ou altérée.

#### Pièce 4 (418a1-423a15)

Les mss que nous avons retenus comme témoins de la pièce 4 se répartissent de la manière suivante :

**Np**<sup>1a</sup> = βγυ, Vat. lat. 2082, Vat. lat. 10658/Fir. Ricc. 524, Ven. Z.L. 233, 234 ; **Np**<sup>1c</sup> = Brugge 480, Leipzig 1395, Nap. VIII.E.42, Ravenne (Troyes jusqu'à 419b8 ; Paris B.N.lat. 6320 à partir de 422a10). **Np**<sup>3</sup> dérive de **Np**<sup>1</sup>

**Np**<sup>2a</sup> = ασ, Brugge 478, Paris Maz. 3461, Sorbonne 119 ; **Np**<sup>2b</sup> = μτ, Cesena D.XXII.1.

Voici d'abord les leçons, assez peu nombreuses, qui caractérisent **Np**<sup>1</sup> :

418a4 Patitur] Pariter βγ, Ven. Z.L. 234 (corrigé de deuxième main dans β) 418a31 motiuus V, Ni, Np<sup>2b</sup> : mouens Np<sup>1a,c</sup>, Np<sup>3</sup> : om. Np<sup>2a</sup> 418b18 Est autem tenebra] om. Np<sup>1a</sup> (— Vat. lat. 2082 ; suppléé en marge par le correcteur de β) 419a35 Videntur] Vnde (Vñ au lieu de Vñr) Np<sup>1a</sup> (— Ricc : corrigé de deuxième main dans Vat. lat. 10658), Np<sup>1c</sup> (— Rav : corrigé de deuxième main dans Nap, Troyes) 419b32 aut<sup>1</sup>] et Np<sup>1a</sup> (— v, Vat. lat. 2082) 419b33 autem] enim Np<sup>1a</sup> (— Vat. lat. 10658/Ricc), Np<sup>1c</sup>, Np<sup>3</sup> (et aussi σ, mais est-ce de première main ?) 420a23 truserit] traxerit (t̄x̄it au lieu t̄f̄it) Np<sup>1a</sup>, Np<sup>1c</sup> (extraire Ricc, Bg. 480 : truserit sur grattage Rav), Np<sup>3</sup>, Np<sup>2b</sup> (— μ) 420a25 dissiliat] dissimulat perscr. γυ, Bg. 480 : dissil'at (abréviation de « dissimilat ») Vat. lat. 2082, Ven. Z.L. 233, L. 1395, Nap, Rav, Np<sup>3</sup> : dissil'iat Ven. Z.L. 234 : dissiliatur 10658/Ricc (25-26 regulare — moueatur om. β) 420b32 enim quidam sonus] quidam enim sonus βγ, Ven. Z.L. 233 : enim sonus quidam 10658/Ricc 421a16 genus] generatio (gñō au lieu de gñ<sup>9</sup>) Np<sup>1a</sup>, Np<sup>1c</sup>, Np<sup>3</sup> (dans β, le correcteur note en marge : « alia littera genus » ; le correcteur de Rav rétablit « genus » ; au contraire, dans Ces. D.XXII.1, ms. de Np<sup>2b</sup>, le correcteur, qui corrige sur Np<sup>3</sup>, change « genus » en « generatio ») 421b1 rerum] eorum Np<sup>1a</sup>, Np<sup>1c</sup> (dans Rav, la syllabe « re », d'abord rétablie au-dessus de la ligne, a ensuite été réécrite en texte sur grattage), Np<sup>3</sup> (dans Ces. D.XXII.1, le correcteur change « rerum » en « eorum »)

Le groupe Np<sup>1c</sup> est, dans cette pièce, nettement plus contaminé par Np<sup>3</sup> qu'à la pièce précédente (cf. plus loin, p. 153\*) ; deux de ses mss l'abandonnent d'ailleurs pour passer à Np<sup>3</sup>, les mss München Clm. 9546 et Troyes Bibl. mun. 275. Le ms. Clm. 9546 se compose de trois cahiers, 1<sup>2</sup> 2<sup>8</sup> 3<sup>6</sup>, écrits par deux scribes ; le premier scribe a écrit le premier cahier, f. 213-224, qui s'arrête à 418a10 : « proprium est uni », avec en réclame : « iu<sup>9</sup>cuius » ; le second scribe a écrit les deux autres cahiers et commence au f. 225r avec les mots 418a10 : « cuiusque sensus » (il a laissé tomber la syllabe « us ») ; c'est ce second scribe qui passe à Np<sup>3</sup>. Le ms. de Troyes a lui aussi été écrit par deux scribes et là aussi c'est le second scribe qui passe à Np<sup>3</sup>, avec le nouveau cahier qui commence au f. 81r à la ligne 419b8 : « sonare ». Par contre, le ms. Paris B.N.lat. 6320, qui avait abandonné le groupe à 414b12 (cf. plus haut, p. 143\*-144\*), y revient à 422a10, ou peut-être seulement à 422a25 : là en effet commence un nouveau cahier, écrit de la même main, mais sans doute après une interruption du travail : l'écriture est nettement plus grosse. L'unité du groupe est nettement marquée par la manière dont il suit tantôt Np<sup>1a</sup> et tantôt Np<sup>3</sup> : c'est en bloc qu'il lit avec l'une ou l'autre famille. Quelques leçons propres confirment cette unité :

418b10 hoc] om. Bg. 480, Leipzig 1395, Nap. VIII.E.43, Rav 418b24 in] om. Bg. 480, Leipzig 1395, Nap, Rav, Troyes (et aussi pr.m. ο, π) 421b29 fragma] fragmen

Leipzig 1395 : fragmen Rav 422a10 Neque — corpus] hom. om. Bg. 480, Leipzig 1395, Nap, Rav/6320 422b31 autem] om. Rav/6320 423a6 Propter quod] propter hoc quod Rav/6320

La pièce de deuxième jeu Np<sup>2</sup> semble avoir été progressivement corrigée : son tout premier état semble représenté par les mss α, Brugge 478, tandis que les mss σ, Paris Maz. 3461 et Sorbonne 119, témoignent d'un premier essai de correction, encore limitée ; nous les groupons tous sous le sigle Np<sup>2a</sup> ; au contraire, les mss μτ, Cesena D.XXII.1 supposent une révision complète, qui a utilisé la *Vetus*, il s'agit peut-être d'une pièce refaite : nous les groupons sous le sigle Np<sup>2b</sup>.

Nous donnerons d'abord les leçons communes à l'ensemble de la pièce Np<sup>2</sup> :

419a26 sensitium (-terium) Ni, Np<sup>1-3</sup>, Max, Sorb : id quod sentimus V : quod sentimus Np<sup>2</sup> (— Max, Sorb : quod sentimus post 419a27 quidem σ : id praem. [exp. Ces] τ, Ces) 419a32 sono] sonorum (avec V, φ) odori] odoris (avec V) 419b9 actu] in praem. (del. sec.m. Ces) 419b14 quorumcunque Np<sup>2</sup> (— σ, Max, Sorb) : quorumlibet V : omnium V (dett), Np<sup>3</sup>, Sorb (sec.m. σ, Ces) : om. V (dett), Ni, Np<sup>1</sup>, σ, Max 419b25 facto] fracto V (dett), Np<sup>2</sup> (fracto exp. facto σ), Np<sup>3</sup> 420a1 percutitur] patitur (l' percutitur s.u. α : percutiatur σ : at' [a<lia> t<ranslatio> ?] percutitur Sorb) 420a10 scenciat] scenciamus α, Bg. 478, μ : scenciat imus (imus exp.) σ : senturus Sorb : sentimus Np<sup>3</sup> (σ témoigne peut-être de la double leçon de la pièce « scenciatimus ») 420a14 si miringa (-gia Np<sup>1c</sup>, Np<sup>3</sup>) si // // // // reffringi (« miringa » proposé en marge de deuxième main à la place du mot gratté) α : sine lingua Bg. 478, μ : sine lingua miringa (ne lingua exp.) σ : simffingua τ 420a19 habente (-tes Np<sup>3</sup>) humido (— σ, Max : habendo sec.m. α) 420a31 in multum... in paucum] multum... paucum (dans τ, le premier « in » semble présent en fin de ligne, mais il s'agit plutôt du « m » de « multum » anticipé par le scribe, corrigé en « in » puis barré) 421b17 positum] positam (— σ : corrigé de deuxième main dans α, Ces) 422a1 recipientibus] + oportet Ven. Z.L. 233 : + necesse est Np<sup>2</sup>, Np<sup>3</sup>

Voici maintenant les leçons qui caractérisent la pièce primitive Np<sup>2a</sup> :

418a28 existit ens] existit enim (enī au lieu de en) α, Bg. 478 : existit ens rest. σ, Max, Sorb : existit esse τ, Ces : existit (esse om.) μ (le réviseur de Np<sup>2b</sup> semble avoir fait appel à la *Vetus*, qui donne « contingit esse ») 418a31 motiuus (mouens Np<sup>1-3</sup>) om. Np<sup>2a</sup> (motiuus suppl. mg. sec.m. Max) : motiuus dyafani μτ, Ces (l'addition de « dyafani » trahit la correction) 418b12 ut] om. Np<sup>2a</sup> (— Max) 418b19 priuatio] om. Np<sup>2a</sup> (— Max : suppl. sec.m. post habitus σ) 420a3 continuitate] continuati Np<sup>2a</sup> (— Sorb) : continuitati Sorb : continuati μ : continuitate τ. Ces (les graphies de Sorb et μ peuvent témoigner d'une

correction imparfaite) 421a19 homo] *om. α, Bg 478* : *hab. sed exp. μ*

Nous relèverons enfin les leçons de la pièce **Np<sup>2b</sup>** :

418a26 quidem] + igitur **V**, *σ, Sorb., μτ, Ces* 418a27 ratione **V**, **Ni** : uere quid **Np<sup>1a</sup>**, **Np<sup>2a</sup>** : uere ratione quid *μ* : ratione quid *Ces* : ratione *τ* (seul *τ* a fait correctement la correction qui devait être indiquée en marge dans la pièce ; dans *σ*, « uere » est corrigé au-dessus de la ligne en « ratione » ; inversement, dans *Ces* le correcteur a réintroduit « uere » en marge) 418a28 erit] + quod dicimus **V**, *μτ, Ces* 418b1 ipsius natura] secundum ipsius naturam *τ, Ces* 418b10 dyafanum] + actu *μτ, Ces* 419b5 actus] actu *μτ, Ces* 419b13 sonat] + et sine tactu non fit **V**, *τ, Ces (del. sec.m. Ces)* 419b13 tetigerit **V**, **Ni** : tegitur **Np<sup>1a</sup>** (*— Ven. Z.L. 233*), **Np<sup>1c</sup>** (*— Leipzig 1395*), **Np<sup>2a</sup>** : tangitur **Np<sup>3</sup>** (+ *Leipzig 1395, sec.m. σ*) : tetigitur uel tetigerit *τ* : uel tetigerit (« tegitur » est omis, mais « uel tetigerit » se lit deux fois, avant et après les mots « aliquid, cum autem ictu ») *μ* : tetigerit *Ces, Ven. Z.L. 233* (et de deuxième main *βα, Nap* ; la pièce **Np<sup>2b</sup>** devait comporter en marge la correction « uel tetigerit ») 419b16 es] es (*exp.*) eis *τ* : eis *μ* 420a16 aurem **Ni**, **Np<sup>1a</sup>**, **Np<sup>2a</sup>** (autem *Maz*) : semper aurem **V** : aurem semper est *μτ, Ces* (restitution maladroite du « semper » de la *Vetus*, ou anticipation du « semper enim » qui suit ?)

#### Pièce 5 (423a15-428b22)

Les mss retenus pour la pièce 5 se répartissent de la manière suivante :

**Np<sup>1a</sup>** = *αβγ, Cesena, D.XXII.1, Paris Ars. 749, Vat. lat. 2082, Vat. lat. 10658/Ricc, Venezia Z.L. 233* ; **Np<sup>1c</sup>** = Brugge 480, Leipzig 1395/Assisi 281 (à partir de 426a29)/Ravenna/Paris B.N.lat. 6320 (sauf de 426a20 à 428a11)  
**Np<sup>2a</sup>** = *στν, Brugge 518, Paris Maz. 3461 (jusqu'à 427a19), Volterra 6227* ; **Np<sup>2b</sup>** = *μ, Brugge 478, Paris Maz. 3461 (à partir de 427a23)*

Les leçons caractéristiques de la pièce de premier jeu **Np<sup>1a</sup>** sont peu nombreuses ; plusieurs ne sont que des graphies maladroites ou obscures qu'un scribe attentif était en mesure de corriger ; des omissions semblent avoir été réparées en cours d'usage :

424a3 et] aut 424a5 eius que] eiusque (« eiusq » au lieu de « eius q » ; les scribes distinguent bien les deux graphies, car la correction a été faite par les correcteurs de *Ces, Ars*, et *Ven. Z.L. 233* ; le ms. Sorbonne 119 a lu : « eiusdem ») 424b23 hos] os (le h est ajouté au-dessus de la ligne) *α* : os (*exp.*) hos *β* 425a22 sicut] Sic (+ *ν*) 425a24 aut] autem (omnis *sur grattage Ars*) 425b8 idem omnia] demonia *γ, Ces, ?Ars* (corrigé dans les trois mss ; dans *Ars*, la première main est obscure) 425b13 Si<sup>2</sup> φ, **Np<sup>1a</sup>** (*— Ven. Z.L. 253* : set *sec.m. Ars*) : Set **V**, **Ni** (*— φ*), **Np<sup>1c</sup>**, **Np<sup>3</sup>**, **Np<sup>2</sup>** 425b19 uidens] etiam

*praem. Np<sup>1a</sup>* (*— β, Ven. Z.L. 233*) : et *praem. Np<sup>1c</sup>, Np<sup>3</sup>* 425b31 auditus] *om. β, Ars, Vat. lat. 2082, 10658/Ricc* 426b14 necesse] nec esse (*— Ricc* : neque esse *Ven. Z.L. 233* : *corr. sec.m. βγ, Ars, 2082, 10658, Ven*) : nec esse necesse **Np<sup>1c</sup>** (*— Ass*), *Paris Maz. 3459* : esse necesse **Np<sup>3</sup>** (cf. plus loin, p. 154\*) 426b15 Qua **Ni**, **Np<sup>1c</sup>** (*— Ass* : quare *sec.m. Bg 480, L. 1395*) **Np<sup>2</sup>** : Quia **Np<sup>1a</sup>** (Quare *corr. sec.m. Ces, Ars, 2082, 10658*) : Quare **Ni** (*deit*), **Np<sup>3</sup>** 427a13 termino] tercio (t'cio au lieu de t'io) **Np<sup>1a</sup>** (t'ca = circa *Ricc* : uno quidem *corr. en marge et sur grattage Ars*) 427a22-24 Sicut — et in aliis] *om. αβγ, Ces, Vat. lat. 2082* (suppléé en mg. dans *β, Ces, 2082*) : Empedum dixit ad presens uoluntas augetur *in textu* + et in hominibus et in aliis *mg.* (manque « sicut ») *Ars* : secundum Empedoclem dixit ad presens uoluntas et in omnibus et in aliis *Vat. lat. 10658/Ricc* (les fautes, en partie corrigées de deuxième main, indiquent que le texte a été suppléé) 427a26 est] + et (exponctué dans *β, Ces, Ven*) 428a5-7 manifestum — aliquid] *om. β, Ces, Ars* (suppléé en mg. dans les trois mss) : *suppl. ex V in textu* 10658/Ricc (la variante caractéristique de **V** à 428a7 « apparet » au lieu de « fantasia-riatur » indique que le texte a été suppléé)

La nature même des leçons caractéristiques de **Np<sup>1a</sup>** dans cette pièce fait que **Np<sup>1c</sup>** prend ses distances et ne se rattache guère que négativement à **Np<sup>1</sup>** (en ce sens qu'elle n'a pas les leçons de **Np<sup>2</sup>**). Quelques leçons confirment l'unité du groupe (qui ne comprend plus le ms. Napoli VIII.E.43) :

423b1 similiter sit sensus] sit sensus similiter *Bg 480, Rav/6320* 424a26 quedam erit] *inu. Bg. 480, Leipzig 1395/Rav (om. in textu 6320), Np<sup>3</sup>* 425b15 alter] altero *Bg 480, Leipzig 1395/Rav/6320* 426b2 et] *om. Bg 480, Leipzig 1395/Ass/Rav, Np<sup>3</sup>* 428b1 opinari] opinarum *Bg 480* : opiniorum *Leipzig 1395* (cf. **Np<sup>3</sup>**, plus loin, p. 155\*)

Mais on note surtout dans cette pièce la parenté étroite des mss Leipzig 1395, Assisi 281 (qui réapparaît à 426a29, cf. plus haut, p. 129\*), Ravenna et Paris B.N.lat. 6320 (sauf de 426a20 à 428a11 : ce qui surprend moins si l'on remarque au f. 59rb12 une nette reprise de travail précisément à 426a20 : la main est la même, mais l'écriture nettement plus serrée ; la reprise coïncide avec le changement de modèle). Voici les leçons de ce sous-groupe :

423a19 caro] ratio *L. 1395/Rav/6320* 423a21 autem utique *scr.* : utique *Rav/6320* : enim *Bg 480* : autem *cell* 423a24 corpore] *om. Rav/6320* 423a30-31 latet — aqua] *hom. om. L. 1395/Rav/6320* (6320 omet aussi le mot suivant « animalia », resté en l'air ; *Rav* rétablit le texte en marge et partie sur grattage) 423b16 non enim clipeus percussus] *hom. om. L. 1395/Rav/6320* 423b18 aer] *om. Rav/6320* 423b23 tangibilis sensitium] *inu. Rav/6320* 424a24 autem] uero *L. 1395/6320 (deest Rav)* 424a32 percussis] percussus *L. 1395/Rav (+ ν)* 424b4 aut] *om. L. 1395/Rav/6320* 424b28 ipsi] + quidem *L. 1395/Rav* 424b29-30 ipsa tangentes] ipsa tangit ipsa tangentes *L. 1395/*

Rav/6320 425a26 filius] filium L. 1395/Rav/6320 425a28  
igitur est] *inu.* L. 1395/Rav/6320 425a31 unus cum]  
unus L. 1395/6320 : un[<sup>9</sup>cū] *corr.* Rav 425b10 sunt]  
sicut L. 1395/6320 426a3 et sonum] eo sonum L. 1395/  
Rav : eē (= esse) sonum 6320 426a6 aut sonus] quando  
(qñ au lieu de aū) sonus L. 1395/?Rav/6320 (*corr. sur*  
*grattage Rav*) 426a25 quod] *om.* L. 395/Rav 426b5  
enim tunc] *inu.* Ass/Rav 426b8-9 subiecti sensibilis]  
*om.* L. 1395/Ass/Rav 426b15 est] *om.* Ass/Rav 426b20  
quoniam] quod Ass/Rav 426b23 separatis] + non L.  
1395/Ass/Rav 426b24 enim] *om.* L. 1395/Ass/Rav, et  
aussi o (eūdem pour eī idem *Troyes*) 426b26 ipsum]  
*om.* L. 1395/Ass/Rav 426b28 et quoniam tunc] *om.*  
Ass/Rav (et aussi α) 427a13 termino (tercio)] *om.* Ass/  
Rav 427b3 uera (natura, etc.)] *om.* L. 1395/Ass/Rav (et  
aussi o) 427b12 quidem enim] *inu.* L. 1395/Ass/Rav  
propriorum] proprio L. 1395/Rav 427b17 quidem enim]  
*inu.* Ass/Rav 428a1 Si igitur fantasia est] *om.* L. 1395/  
Rav 428a11 ueri semper] *inu.* Ass/Rav/6320 : unus per  
(= un<sup>9</sup> p pour u'i sp) L. 1395 428a15 Et quod] Et  
hoc Ass/6320 428a17 ut] aut L. 1395/Ass/Rav/6320  
428a21 autem] enim L. 1395/Ass/Rav/6320 428a27-28  
set — sensus] *om.* Ass/Rav/6320 428b17 et] *om.* L.  
1395/Ass/Rav esse] est L. 1395/Ass

La pièce de deuxième jeu **Np<sup>2</sup>** a été corrigée (ou refaite). Nous donnerons d'abord les leçons communes aux deux états de la pièce :

423a15 medium] + est 423a28 aliud<sup>2</sup>] *om.* (— v)  
424a26 erit] blanc dans στ, Bg 518, Volt. 6227, μ : omis  
(sans blanc) Bg 478 : est Max : erit suppléé de deuxième main  
sur blanc dans τ, Bg 518, Volt 424a30 soluitur] sequitur  
(— v ; corrigé de deuxième main dans σ, Max, Volt ;  
dans σ, Max, la première main n'est plus visible)  
425a19 continui] continuis τ, Max : continuus μ, Bg 478  
425b10 aliud] alium (*perscr.* Bg 518, Volt ; *corr. sec.m.* Volt)  
425b11 est] *om.* (— v : suppl. *sec.m.* σ, Volt) 425b30  
possibile<sup>2</sup>] possibilis (— Max) + **Np<sup>3</sup>** 427b12 uerus]  
numerus (uerus sur grattage Max) 427b19 positi] posi-  
tionem (= poñ au lieu de poifi) τ, Max, Volt, μ, Bg 478  
(et peut-être aussi la première main de σ) 428b4 esse  
maior] *inu.* (avec Ni [— φ], **Np<sup>3</sup>** ; dans Volt la première  
main omet « esse », la deuxième main corrige « creditus  
est maior » en « creditur esse maior ») 428b18 uerus]  
numerus (corrigé de deuxième main en « uerus » dans Max,  
Volt, μ, Bg 478 ; à l'inverse, le correcteur de β corrige  
« uerus » en « numerus »)

Voici enfin les leçons de la pièce corrigée ou refaite **Np<sup>2b</sup>**

425a17 quare] potencia (pō pour qñ) μ, Bg 478 425b15  
si et] *inu.* μ, Bg 478 (avec quelques représentants de V  
[dett] et de Ni) 426a14 actus] *om.* μ : *om.* (blanc de  
3 lettres) Bg 478 426b26 tunc] esse (eē pour tē) μ, Bg  
478 427a19 sapere] + et μ, Bg 478 427a23 in]  
neque (n3) μ, Bg 478, Max 428a8 ut que] neque μ,  
Bg 478, Max

## Pièce 6 (428b22-434a23)

Les mss que nous avons retenus comme témoins de la pièce 6 se répartissent de la manière suivante :

**Np<sup>1a</sup>** = β ; **Np<sup>1c</sup>** = Brugge 480, Leipzig 1395, Assisi  
281/Ravenna/Paris B.N.lat. 6320 (**Np<sup>3</sup>** semble  
dépendre de **Np<sup>1a</sup>**) ; **Np<sup>1b</sup>** (état corrigé) =  
γσ(υ), Paris Maz. 3461, Vat. lat. 2082,  
Venezia Z.L. 233, 234

**Np<sup>2a</sup>** = α, Cesena D.XXII.1, Paris Ars. 749, Vat.  
lat. 10658/Firenze Ricc. 524 ; **Np<sup>2b</sup>** = μτ,  
Brugge 478, 518, München Clm. 18917,  
Volterra 6227.

Le scribe qui a établi la pièce de premier jeu **Np<sup>1a</sup>** s'est montré particulièrement négligent : il disposait d'un bon texte (comme le montrent quelques bonnes leçons), mais il n'a pas su le lire. Conformément aux règlements de l'Université (*Chart. Univ. Par.*, t. II, p. 190 ; cf. S. Thomae *Opera omnia*, éd. Léonine, t. XLVII 1, Praef., p. 107\*, n. 28), la pièce fautive a été corrigée et elle l'a été, semble-t-il, sur la pièce de deuxième jeu.

Le texte de la pièce de premier jeu avant correction, **Np<sup>1a</sup>**, est attesté par le ms. à pièces β et par le groupe **Np<sup>1c</sup>** (à l'intérieur de ce groupe, les mss Ass/Rav/6320 forment un sous-groupe, mais le ms. 6320 est très corrigé). Voici les leçons caractéristiques de cet ensemble :

428b26 differt]. Differt (§ *praem.* Bg 480 : autem *add.*  
Ass/Rav/6320) 429a27 esse locum V, Ni, Ass/Rav/6320,  
**Np<sup>1b</sup>** : esse locum esse β, Bg 480, L. 1395 (*pro locum hab.*  
*hoc pr.m.* Bg 480, loco *pr.m.* L. 1395) : locum esse **Np<sup>3</sup>**,  
**Np<sup>3</sup>** 429b3 neque odorare] *om.* (suppléé de deuxième  
main sauf dans Bg 480, Ass) 429b15 sensitio] sentiē  
β : sñtō Ass/Rav : sensiō Bg 480 (la syllabe « si » est suppléée  
au-dessus de la ligne dans β, Rav) 430a4 et] *om.* β,  
**Np<sup>1c</sup>** (suppléé de deuxième main sauf dans Bg 480 et L.  
1395), **Np<sup>3</sup>** 430a23 reminiscimur] -cuntur β, Ass/Rav/  
6320 : -cemur Bg 480 430a31 aut] ut β, **Np<sup>1c</sup>** (aut —  
dyametros<sup>2</sup> *hom. om.* Bg 480) 430b1 cointelligens] et in-  
telligens *pr.m.* β, ?*pr.m.* Bg 480 (et *exp.*, quo *s.u. sec.m.* β :  
co sur grattage Bg 480) 430b9 similiter enim tempus  
diuisibile] *om.* (— 6320 ; suppléé de deuxième main sauf  
dans L. 1395, mais en partie seulement dans Bg 480)  
430b12 et] enim β, **Np<sup>1c</sup>** (— 6320 : *om.* Bg 480 : *corr. sec.m.* β,  
Rav) : et enim **Np<sup>3</sup>** 430b14 non] *om.* *pr.m.* β, *pr.m.* Bg  
480 430b16 diuisibilia] indiuisibilia β, Ass/Rav (*corr.*  
*sec.m.* β, Rav) 430b28 qui est ipsius] *om.* β, **Np<sup>1c</sup>** (—  
6320 : *suppl. sec.m.* β, Rav [cf. plus loin, p. 171\*]), **Np<sup>3</sup>**  
(cf. plus loin, p. 156\*) erat] erit β, **Np<sup>1c</sup>** (— 6320 ; cor-  
rigé dans β) 431a27 Si] Sicut β, **Np<sup>1c</sup>**, **Np<sup>3</sup>** : Sic **Np<sup>3</sup>**,  
**Np<sup>1b</sup>** 431b28 et AB] et A β, **Np<sup>1c</sup>** (— 6320) (B suppléé  
de deuxième main, sauf dans Bg 480, L. 1395) : ad DB **Np<sup>3</sup>**  
431b10 quod] *om.* β, Ass/Rav (*suppl. sec.m. omnes*) 431b12



et quodam (= καὶ τινί) **Ni** (+ modo **Ni**<sup>2</sup>, *sec.m. Ass* : et per alicui φ), υ : et a quodam β, **Np**<sup>1e</sup>, **Np**<sup>3</sup> : *om. Np<sup>2</sup>, **Np**<sup>1b</sup> (— υ : *del. sec.m. β*) 431b23 Qualiter] Quantum β, **Np**<sup>1e</sup> (— 6320 ; corrigé de deuxième main dans tous les mss sauf dans L. 1395) 432a1 Quare] quasi β, **Np**<sup>1e</sup> (quia 6320 : quare rétabli de deuxième main dans tous les mss sauf dans L. 1395) 432a6 sensus] + et β, **Np**<sup>1e</sup> (— 6320, Bg 480 : *del. Ass/Rav*) 432a15 anima] omnia (= oia au lieu de aia) β, **Np**<sup>1e</sup> (— 6320, L. 1395 ; corrigé de deuxième main dans tous les mss), **Np**<sup>3</sup> 432a24 enim] *om. β, Np*<sup>1e</sup> (— 6320 : *suppl. sec.m. Rav*) 432b5 sequestrare] sequestram Bg 480, L. 1395 : sequestrarem Rav : -tram uel -trarem *obs. pr.m. β, Ass/6320* (sequestratum *corr. sec.m. 6320* : -trare *rest. sec.m. cett*) 432b5 enim] autem β, **Np**<sup>1e</sup>, **Np**<sup>3</sup> 432b10 uidebitur] *om. β, Np*<sup>1e</sup> (*suppl. uidebatur mg. Rav, uidebitur sec.m. cett*) 432b20 autem] *om. β, Np*<sup>1e</sup> (*suppl. sec.m. β*) 432b27 nihil (nil)] neque β, **Np**<sup>1e</sup> (*corr. sec.m. β*) 432b28 fugibili] figura β : figuli **Np**<sup>1e</sup> (dans Rav, la première main est grattée, mais le correcteur a dû serrer pour faire tenir dans le grattage « fugibili ») persequibili] persequisti β, Bg 480 432b29 aut persequentis] *om. (suppl. omnes, praeter β)* 432b30 fugere] fugetur (mélecture de fugē) β, **Np**<sup>1e</sup> (fugietur 6320 : *corr. sec.m. β, Ass/Rav*) 433a11 secuntur] sequitur β, **Np**<sup>1e</sup> (corrigé de deuxième main dans tous sauf Bg 480) 433a19 quod] quia β, **Np**<sup>1e</sup>, **Np**<sup>3</sup> 433a26 igitur] *om. β, pr.m. Bg 480* 433b3 enim] *om. β, Np*<sup>1e</sup> (*suppl. sec.m. Rav*) 433b12 Numero] Nunc (= Nūc au lieu de Nūo) β, **Np**<sup>1e</sup> (corrigé dans tous sauf dans Bg 480) 433b19 corporeum] corpore non (corpore n̄ au lieu de corporeū) β, **Np**<sup>1e</sup> (corrigé dans tous les mss sauf dans Ass) 434a3 et] aut β, **Np**<sup>1e</sup>, **Np**<sup>3</sup> 434a6 sicut] sic β, **Np**<sup>1e</sup> (— 6320, L. 1395 ; corrigé dans Rav) 434a7 aget hoc] agens β, **Np**<sup>1e</sup> (agens hoc *pr.m. 6320* : aget hoc *corr. sec.m. β, Rav* : agendum hoc *corr. sec.m. Ass*), **Np**<sup>3</sup> 434a8 uno] numero β, **Np**<sup>1e</sup> (*corr. sec.m. omnes*) 434a13 autem] *om. β, Np*<sup>1e</sup> (— L. 1395)*

Le groupe **Np**<sup>1e</sup>, si proche qu'il soit ici de la pièce primitive, comporte cependant quelques leçons propres à tous ou à une partie de ses témoins :

429a18 quoniam] quia *Ass/Rav/6320* 429a26 sensitio] *praem. in Ass/6320, et Rav* 429b3 intelligat] -git *Ass/Rav/6320* 429b12 idem est] *inu. Bg 480, L. 1395, Np<sup>3</sup> 430a14 Et est] Et enim *Ass/Rav/6320* : Et est enim **Np**<sup>3b</sup> 430a26 igitur] *om. Bg 480, Ass/Rav/6320* : post intelligencia L. 1395 (*suppl. s.u. Bg 480*) est] *om. Ass/Rav/6320* 430a31 et] non *Ass/Rav/6320* (corrigé sur grattage dans Rav) 430b13-14 et in tempore est quod in utrisque] *hom. om. Bg 480, Ass/Rav/6320* 431a9 autem] *om. Ass/Rav* 431a22 hoc] in hoc *Ass/Rav* 431b9 ut] *om. Ass/Rav/6320* aut] ut Bg 480, *Ass/Rav* : illud L. 1395 432a13 alii] alī (= aliquando) ?*pr.m. Bg 480, L. 1395, Ass/Rav* : alii 6320 432a31 utique] utile Bg 480, L. 1395 432b21 Si] Non *Ass/Rav/6320* (*corr. sec.m. Rav*) 432b31 non iubet] noīb] Bg 480 : noīb] L. 1395 (les deux graphies doivent se lire « nominibus », confusion engendrée par le manque d'intervalle entre*

« nō » et « iub] », lu « nōnib] ») 433a15 Et appetitus propter aliquid omnis est] *om. Ass/Rav/6320* 433a28 aut] ut *Ass/Rav/6320* (*corr. sec.m. Ass/Rav*) 434a5 autem] *om. Bg 480, L. 1395, Ass/Rav, Np<sup>3b</sup>*

La pièce corrigée **Np**<sup>1b</sup> ne se définit guère que de façon négative : elle a éliminé les fautes de **Np**<sup>1a</sup> et n'a pas les fautes de **Np**<sup>2</sup>, sauf quelques-unes qui avaient apparemment de quoi séduire un scribe, puisqu'on voit le correcteur de β les introduire lui aussi dans le texte (430b21, 431b12, 433b7) ; en 431b14 la *lectio conflata* de **Np**<sup>1b</sup> semble dénoncer la correction, et en 429a27 le double « esse » de **Np**<sup>1a</sup> a été corrigé différemment : **Np**<sup>1b</sup> a supprimé, à juste titre, le second, tandis que **Np**<sup>2</sup> a supprimé à tort le premier.

Voici donc les leçons qui définissent l'ensemble de la pièce **Np**<sup>2</sup> :

429a27 esse locum] *inu. Np<sup>2</sup>, **Np**<sup>3</sup> (voir le relevé p. 147\*b) 429b15 sensitio] sensitium (— μ, Bg 478) 429b24 intelliget] -git **Np**<sup>2</sup>, **Np**<sup>1b</sup> (— υ) 430b21-22 similis ratio **V, Ni, Np**<sup>1a,c</sup>, **Np**<sup>3</sup>, υ : sillogismus similis ratio (= sill's sil's ratio) **Np**<sup>2</sup> (sill's *del. sec.m. α, Ces, Volt* : similis *om. pr.m. 10658/Ricc* : similis similis Bg 518, *sec.m. Bg 478* : similis + *sur gratt.* omnis ?*Ars*), **Np**<sup>1b</sup> (— υ, *Ven. Z.L. 233* : sill's *exp. σ*) ; dans β, le correcteur exponctue « similis » et le remplace par « sill's » ! 431a10 et] aut 431a19 ipsi **V, Ni, Np**<sup>1a,c</sup> (fieri Bg 480), υ : ipsa **Np**<sup>2</sup>, **Np**<sup>1b</sup> (— υ) 431b12 et quodam] *om. Np<sup>2</sup>, **Np**<sup>1b</sup> (— υ) ; voir le relevé p. 148\*a1-3 431b14 separate **V, Ni, Np**<sup>1a,c</sup> (— 6320), **Np**<sup>3a</sup>, γ, *Ven. Z.L. 233* : separabile **Np**<sup>2</sup>, υ, 6320 **Np**<sup>3b</sup> : separate uel -bile **Np**<sup>1b</sup> (= *pr.m. σ, Vat. lat. 2082, Ven. Z.L. 234* : separate tantum γ, *Ven. Z.L. 233* : separabile tantum υ, *Max. 3461, sec.m. σ*) 432b5 in rationatua] inrationatua (en un mot) α, *pr.m. Ars* : irratiatiua **Np**<sup>2</sup> (*cett* : irratioci *praem. exp. τ* : in ra- *corr. sec.m. Volt* : 5-6 inconueniens — concu *om. 10658/Ricc, rest. mg. sec.m. Ricc*) 433a29 autem] + bonum **Np**<sup>2a</sup>, μ, Bg 478 433b7 temporis] ipsis (= ipis au lieu de tpis) **V** (*dett*), **Np**<sup>2</sup> (*corr. sec.m. Ces, Volt*), **Np**<sup>1b</sup> (— *Ven. Z.L. 233* : temporis *suppl. ante habentibus sec.m. Vat. lat. 2082, post sec.m. γ*) ; le correcteur de β exponctue « temporis » et le remplace en marge par « ipsis » 433b14 quo] quod **Np**<sup>2</sup> (*corr. sec.m. Ces, Ars, 10658, τ, Volt*), **Np**<sup>3</sup> 434a4 utique] quidem**

La pièce de second jeu sous sa forme primitive, **Np**<sup>2a</sup>, comportait un assez grand nombre de leçons propres :

429b6 sic] hic **V, Np**<sup>2a</sup> 430b21 induisibile] diuisibile 430b25 actu] actum (— *Ars, Ricc* : *corr. sec.m. α, Ces*) 431a13 neque] ut 431a25 et] *om.* 431b26 actu] *om. (rest. s.u. 10658 : rest. in textu loco u. inseq. « aie » erasi Ars)* 431b27 potencia]. § Potencia 432a7 neque] autem α : *pr.m. eras. Ces, Ars* 432a17 locum] *om. (suppl. sec.m. Ces, Ars)* 432b4 utique uidetur esse **Ni** : uidetur utique esse **Np**<sup>1</sup>, **Np**<sup>3</sup>, **Np**<sup>3b</sup> : uideri utique esse (esset α : esse et 10658/Ricc : uidetur *rest. sec.m. Ces, Ars* ; « esset »

peut être un essai de correction, mal compris par 10658/Ricc) 433a1 mouetur] mouere (— Ricc : corr. sec.m. Ces, 10658) 433a21 et] om. (suppl. sec.m. Ars) 433a25 enim] est (est post 26 appetitus quidam hab. α, Ars, om. Ces, 10658/Ricc : enim rest. sec.m. Ces, Ars) 433b21 in] om. (suppl. mg. Ricc : cf. plus haut, p. 140\*b) 433b22 glingismus] glingistuus α, Ces : glingiscimus 10658 : glingis[mus sur grattage] Ars 434a9 potest unum post ex pluribus

La pièce refaite **Np<sup>2b</sup>** n'est pas moins bien définie (peut-être a-t-elle comporté un état légèrement corrigé, représenté par les mss μ, Bg 478 ; cf. plus haut, dans le relevé des leçons communes de **Np<sup>2</sup>**, 429b15 et 433a29 ; dans le relevé qui suit, 432b22, 24) :

429a11 sapit] capit (— Bg 478) 429b4 et] etiam 429b14 set] om. (— Bg 478) 430a14 et] om. 431a11 ad] aut 431a20 Quo] Quomodo (corr. sec.m. Volt) 431a27 sint] sicut 431b7 uidens] iubens (corr. sec.m. μ, Volt) 431b14 intellexit (-xerit)] intelligit 432b13 Set] om. 432b17 mouetur] mouetur (— Bg 478 : corr. sec.m. Volt) 432b22 orbitatibus] orbatis μ, Bg, 478, **Np<sup>3</sup>** (ex **Np<sup>3</sup>** sec.m. σ, Ces. D.XXII.1) 432b24 orbitates] orbata μ, Bg 478, **Np<sup>3</sup>** (cf. plus loin, p. 156\*a) 432b27 enim] om. 434a11 habere] sic re μ : sic τ, pr.m. Volt : sic habere Bg 478 (« sic rē » fausse lecture de « hère » ?) 434a18 quod] om. 434a20 que] + est (— Bg 518, Clm. 18917)

## Pièce 7 (434a23-435b25)

Dans l'exemplar primitif **Np<sup>1-2</sup>**, la pièce 7 ne s'arrête pas à la fin du *De anima* à 435b25, elle se poursuit avec le *De sensu* jusqu'à 440a29. Nous ne considérerons ici que la fin du *De anima*.

Les mss que nous avons retenus pour cette fin du *De anima* se répartissent comme suit :

**Np<sup>1a</sup>** = β(u) ; **Np<sup>1c</sup>** = Bg 480, L. 1395/Ass/L. 1339 ; **Np<sup>1b</sup>** (état corrigé) = γτ, Ces. D.XXII.1, Ven. Z.L. 233

**Np<sup>2a</sup>** = α, Brugge 478, London Harley 3272, München Clm. 18917, Nap. VIII. E. 43, Paris Ars. 749, Maz. 3461, Sorbonne 119, Vat. lat. 2082, Ven. Z.L. 234 ; **Np<sup>2b</sup>** = μσ (Paris B.N.lat. 6320)

La pièce **Np<sup>1</sup>** se définit surtout négativement, en ce sens qu'elle n'a pas les fautes de **Np<sup>2</sup>**. Voici les quelques leçons qui laissent soupçonner l'existence de son état primitif **Np<sup>1a</sup>** :

434b5 enim] om. β, **Np<sup>1c</sup>** (— L. 1395, 1339) eo habebit **Ni**, βv, Ces, **Np<sup>3</sup>** (— o) : habebat **Np<sup>1b</sup>** (— Ces), **Np<sup>1c</sup>** (-bant Bg 480), **Np<sup>2</sup>** (— 6320) : habeat 6320, o 434b13 necesse] + est β, **Np<sup>3</sup>** 434b21 esse quendam **V**, **Ni**, βv : *inu. cett* 435a4 usque **V**, **Ni**, β : usquequo *cett* (mais à 435a3, la première main de β a aussi « usque »,

cette fois à tort) 435a15 terram **Ni** : om. β : terminum **Np<sup>2</sup>**, **Np<sup>1b</sup>**, **Np<sup>3b</sup>** : tres **Np<sup>1c</sup>** (unum L. 1395 : terram sur gratt. L. 1339) : naturam **Np<sup>2a</sup>** (Ven. Z.L. 232 a restitué « terram » ; l'omission de β témoigne-t-elle de l'obscurité de la graphie du modèle ?) 435b15 enim] om. β, **Np<sup>2a</sup>** 435b19 et] om. **Ni<sup>2</sup>**, β, Ven. Z.L. 233, **Np<sup>1c</sup>**, **Np<sup>3</sup>** (— Erfurt F. 30) necesse] + est β, **Np<sup>3</sup>**

Le groupe **Np<sup>1c</sup>** reste assez bien défini : il perd le ms. de Ravenne à 434a28 : le ms. passe à la famille italienne avec son nouveau cahier au f. 271r (cf. plus loin, p. 166\*). Nous faisons entrer en ligne de compte le ms. Leipzig Univ. 1339 (qui à la pièce 6 se rattachait à la famille **Np<sup>1c</sup>**, mais très contaminée par **Np<sup>2a</sup>**). Nous donnons ici les leçons propres de **Np<sup>1c</sup>** (pour les leçons communes avec **Np<sup>3</sup>**, voir plus loin, p. 156\*) :

434a25-26 impossibile — corruptibilibus] om. L. 1395, L. 1339, Ass/Rav (ante 25 sine alimento add. non Ass, impossible L. 1339 ; le texte est suppléé de deuxième main en marge dans L. 1339, Ass/Rav) 434b1 utique] om. ueniet] semet Bg 480, Ass 434b2 quod] om. 434b19 enim] om. 435b6 hunc] sunt L. 1395 : fiunt Ass : om. L. 1339 435b10 simul sono] simul ei sono L. 1395/Ass : simul oī (= omni) sono Bg 480 : simul cū sono L. 1339, non nulli 435b24 aliquid] diuinum L. 1395/Ass : diuisium ?pr.m. L. 1339 (barré et corrigé en marge en « aliquid ») : aliquid diuinum München Clm. 14147

La dernière variante est curieuse ; il n'est pas impossible qu'elle soit d'inspiration théologique : le sens de l'ouïe a été donné à l'homme pour que Dieu puisse se révéler à lui, selon le mot de saint Paul, Rom., X 17 : « Fides ex auditu » ; Aristote pouvait-il mieux terminer son traité De l'âme que sur cette espérance ?

La pièce de deuxième jeu est assez bien définie. Voici d'abord les leçons qui caractérisent son état primitif, **Np<sup>2a</sup>** :

434b1 qui] que (— London : obsc. Sorb : uel qui s.u. Nap : qui rest. sec.m. Ars) aletur] operetur α, Bg 478, Sorb : manetur ? Clm. 18917 : mouetur London, 6320 (la graphie du ms. de Londres est obscure, mais la lecture semble confirmée par la glose interlinéaire : « ibit ad alimentum ») : blanc de 5 lettres Ven. Z.L. 234 : aletur *cett* (mais peut-être de deuxième main dans Ars, Maz) 434b2 enim] om. (suppl. sec.m. Ars) 434b15 senciunt] senticiunt α, Ven. Z.L. 234 434b24-25 et generi animalium iam non cui-cunque] et generi animalium iam non quicunque **Np<sup>2a</sup>** (= Bg 478, London, Clm. 18917, pr.m. Nap, Sorb, Vat. lat. 2082, Ven. Z.L. 234 : gēi al'iū corr. sec.m. sed quicunque hab. Maz : cuicunque rest. sec.m. Vat. lat. 2082 : pr.m. erasa α, Ars ; le texte écrit sur grattage dans Ars semble empunté à un *deterior* de la *Vetus* : on a « insunt » au lieu de « et ») : et non generi animalium unicuique μσ : et generi animalium non unicuique 6320 435a6 quam uisum] quam iustum α, Bg 478, Clm. 18917, pr.m. Nap, pr.m. Ars, Sorb,

Ven. Z.L. 234 : quamuis London 435b1-2 quia terre] quia neque α, Maz : quia crescunt Sorb : om. Ars 435b15 enim] om. β, Np<sup>2a</sup> 435b16 hoc autem] inu. (ante Tactum puncto interp. Clm. 18917, Maz : autem hoc sec.m. rest. Vat. lat. 2082 : pro autem hoc hab. set Sorb)

L'état corrigé de la pièce, Np<sup>2b</sup>, apparaît déjà dans le relevé ci-dessus à 434b24-25. Son existence est confirmée par un petit nombre de leçons ; nous donnons ici celles qui se lisent dans la fin du *De anima* (il y en a quelques autres dans le *De sensu*) :

434a26 corruptibilibus] corruptis (correction volontaire, par assimilation avec « generatis » qui précède) μσ 435b12 secundum quod] si quidem secundum quod V (dett) : si quidem (quod add. post simul μ) μσ

Les deux jeux de pièces de l'exemplar dérivé :  
Np<sup>2a</sup> et Np<sup>2b</sup>

Nous avons vu plus haut (p. 138\*-139\*) les indications de pièces qui laissent supposer l'existence d'un exemplar autonome Np<sup>3</sup> : l'existence de cet exemplar est confirmée par l'individualité de son texte, détérioré et corrigé, et par la relative stabilité du groupe de mss qui l'atteste. Nous avons retenu pour le définir les mss suivants :

- ε = Erlangen, Univ. 196 (copie directe de l'exemplar, cf. plus haut, p. 138\*)
- ι = Venezia, Marciana Lat.VI.33 (copie directe de l'exemplar ?)
- ο = Oxford, Balliol 232A  
Erfurt, Ampl. Fol. 30  
Firenze, Laur. 84.3  
München, Clm. 9546 (assez corrigé ; pièce 3 : groupe contaminé)  
Paris, Maz. 3459/Vat. Borgh. 126 (deux mss frères)  
Reims, Bibl. mun. 869  
Troyes, Bibl. mun. 275 (pièce 3 : groupe contaminé)  
Venezia, Marciana Z.L. 232  
Volterra, Bibl. Guarnacci 6366

A côté des témoins qui donnent, avec plus ou moins de fidélité, le texte pur de l'exemplar Np<sup>3</sup>, apparaît un groupe assez stable de témoins qui donnent un texte contaminé ; nous avons déjà rencontré cette famille contaminée, car aux pièces 3-7 elle est plus proche de l'exemplar primitif : nous l'avons donc désignée sous le sigle Np<sup>1c</sup> ; aux pièces 1 et 2 elle est plus proche de Np<sup>3</sup> : nous l'appellerons donc Np<sup>3c</sup>.

Comme l'exemplar primitif, l'exemplar dérivé était un exemplar dédoublé en deux jeux de pièces : nous appellerons Np<sup>2a</sup> la pièce de premier jeu et Np<sup>2b</sup> la pièce de second jeu.

## Pièce 1 (402a1-407a21)

La répartition des mss témoins entre les deux jeux de pièces est la suivante :

Np<sup>2a</sup> = ε, Erfurt Fol. 30, München Clm. 9546, Napoli VIII.E.43, Troyes 275, Ven. Z.L.232, Volterra 6366 ; Np<sup>2c</sup> = Brugge 480, Erlangen 208, Leipzig 1395, Ravenna (à partir de 406a27)

Np<sup>2b</sup> = ι, Firenze Laur. 84.3, Paris Maz. 3459/Vat. Borgh. 126, Reims 869

Nous donnerons d'abord les variantes caractéristiques de l'ensemble de la tradition Np<sup>3</sup> :

403a21 debilibus] nobilibus (mo-) Np<sup>1</sup> (cf. plus haut, p. 139\*), Np<sup>3</sup> (— Troyes, Ven. Z.L. 232, L. 1395, ο, Reims : corr. sec.m. ε, Nap, Bg 480, ι, Laur. 84.3, Maz/Borgh/Laon) 403b24 questionis] questionum (uñ Clm. 9546, le modèle avait peut-être coupé, à un changement de ligne ou de folio : « questio nū » ; « questio » omis, il restait « nū » qui se prêtait à être lu « uñ » = « unde », ce qui pouvait s'insérer dans le contexte : « principium... unde » : -is est restitué de deuxième main dans Nap, ο) 404a28 enim] autem (— Ven. Z.L. 232) 404a30 utitur] uidetur (— Troyes, Ven. Z.L. 232, ο) 404b6 hominibus omnibus] inu. (om. Bg 480) 404b8 motium] motum (corr. sec.m. Troyes) 404b19 sunt de philosophia dicta] dicta sunt de philosophia dicta (— Ven. Z.L. 232 : de philosophica prima dicta Ert. 208 : dicta<sup>2</sup> om. Erfurt, ο) 404b20 unius] minus (— Clm. 9546, Troyes, Ven. Z.L. 232 : corr. sec.m. Volt) 404b31 corporea] corpora (— Ven. Z.L. 232 : corr. sec.m. Volt : corpore Troyes, c'est peut-être une correction mal interprétée : le « e » au lieu d'être intercalé a remplacé le « a ») 405a13 uidetur] uidentur (— Erfurt, Clm. 9546, Ven. Z.L. 232, Ert. 208, L. 1395, ο, Reims : ?uidetur ε : corr. sec.m. Volt) 405b9 dixit] dixerit (— Ven. Z.L. 232) 405b17 Quicumque V, Ni, Volt : Deinde Np<sup>1-2</sup>, Ven. Z.L. 232, Reims, sec.m. ο : Demum (= Deñ au lieu de Deñ) Np<sup>3</sup> (— Ven. Z.L. 232, Volt, Reims : De unum Bg 480) 406a5 quecumque mouentur] quecumque mouetur (— Ven. Z.L. 232, Ert. 208, : quicumque mouetur ε, Erfurt, Nap, Troyes, Volt, L. 1395) 406a6-7 mouentur nauī ; hec] mouentur. Nam hec (obsc. Troyes : deest pr.m. Ven. Z.L. 232 : corr. sec.m. ο) 406b14 ipsam] om. (y compris Rav, qui a rejoint depuis 406a27) 406b18 ait] aut (— Erfurt, ο : autem [em exp.] Bg 480 : corr. sec.m. Nap, Troyes, Ven. Z.L. 232, Rav, Laur. 84.3) 406b20 motas] motus (corr. sec.m. Troyes, ο) 407a12 partem] om. Ni (φ), ?Np<sup>1</sup> (= sec.m. β, Ven. Z.L. 234 : deest pr.m. β), Np<sup>3</sup> (— Troyes, ο : deest pr.m. Ven. Z.L. 232) : per se Troyes, ο (nec non Vat. Barb. lat. 165 A ; cf. perfecte Sorb. 119)

Voici maintenant les leçons propres à la pièce de premier jeu Np<sup>2a</sup>, à laquelle se rattache Np<sup>2c</sup> :

402b3 et querentes] inquirentes (— Bg 480/Erl. 208 : et que dentes Clm. 9546 : + mg. al' querentes Troyes) 402b10 querere prius] inu. (— Clm. 9546, Bg 480/Erl. 208) 403a22 se] om. (— Ven. Z.L. 232, Bg 480/Erl. 208) 404b2-3 alibi autem intellectum] hom. om. (— Troyes, Ven. Z.L. 232) 404b16 autem] quidem (— Clm. 9546, Ven. Z.L. 232, Volt, Bg 480/Erl. 208) 405b2 suaderi] suadenti ε, Erfurt, pr.m. Nap, Volt, Bg 480/Erl. 208, L. 1395 406a8 quidem enim] inu. β, Np<sup>3ac</sup> (— Clm. 9546, Bg 480/Erl. 208 : enim om. Ven. Z.L. 232)

Le relevé qui précède montre la parenté des mss Bg 480 et Erlangen 208, qui corrigent régulièrement ensemble. L'unité et l'autonomie de la famille contaminée Np<sup>3c</sup> sont peu évidentes, surtout au début de la pièce, où manque l'un des principaux témoins de la famille, le ms. de Ravenne, qui appartient à la famille italienne jusqu'à 406a23. Elles semblent s'affirmer sur la fin de la pièce :

403a25 termini] qui (= q<sup>i</sup> pour t<sup>i</sup>) Bg 480, ?pr.m. L. 1395, Clm. 9546, Laur. 84.3 : quidem Erl. 208 403b4 quidem] autem Bg 480/Erl. 208 405a14 utrisque] utrisque Bg 480/Erl. 208, pauci 406b11 et si mouet] om. Bg 480/Erl. 208, L. 1395, Rav 407a1 essent] erunt (erūt pour ceñt) Bg 480/Erl. 208, L. 1395, ?pr.m. Rav

La pièce de second jeu Np<sup>3b</sup> n'a que peu de fautes caractéristiques, et elles étaient trop faciles à corriger pour n'avoir pas vite disparu :

403a20 exacerbari (exc'bari)] exactari ι, pr.m. o, pr.m. Laur. 84.3, ?pr.m. Reims 403b11 quecunque] que cum o, Maz|Borgh|Laon, pr.m. Laur. 84.3 (dans ce dernier ms., la première main semble avoir écrit « quec », le signe 3 a été ajouté de deuxième main pour former : « quec3 » = quecunque) : que (c3 suppléé de deuxième main) ι 404a24 a se ipsa] a se ipsam Np<sup>1</sup> (cf. plus haut, p. 139\*), pr.m. ι, Laur. 84.3 : ad se ipsam pr.m. o 406a9 inest] est ιo (seuls)

Nous donnerons enfin quelques leçons qui montrent l'étroite parenté des mss Paris Maz. 3459/Vat. Borgh. 126/ Laon 434 :

402a25 predicamentorum] camentorum (+ Vat. lat. 2085 ; « predi » est suppléé de deuxième main dans les quatre mss) 402b19 obliquum] ab praem. 403a11 proprium] propri (« um » est suppléé de deuxième main dans Borgh. 126 et Laon) 403a11 separari] semper aut Maz : semperari Borgh|Laon 403a12 ipsius] ipsi Maz, pr.m. Borgh non] uero Maz : uerus pr.m. Borgh 403a13 eneam] eam (corrigé de deuxième main dans les trois mss) 403a19 manifestis] -tiis Maz, pr.m. Borgh 403a27 ab hoc] ab (hoc suppléé de deuxième main) 404a19 est] om. (avec Leipzig 1395, Paris B.N. lat. 17837) 404a30 Hector] ector Laon, pauci : estor Maz|Borgh (le c du modèle, trop allongé, se prêtait à être lu s = s long) 404b12 omnibus esse] quidem esse omnibus.

Ajoutons que, pour cette pièce 1, nous pouvons encore rattacher à Np<sup>3</sup> un certain nombre de mss que nous n'avons pas eu le loisir d'examiner par la suite :

Avranches, Bibl. mun. 231 ; Firenze, Laur. Edili 156 (très corrigé) ; Paris, B.N. lat. 6318 (Np<sup>3b</sup> : 403a28 exactari corrigé en exacturari) ; B.N. lat. 16088 ; 16145 (Np<sup>3b</sup> : 403a20 pr.m. exactari ?) ; Rennes, Bibl. mun. 149 (Np<sup>3b</sup> ; à 403a21, noter la double leçon : « nobilibus [exp.] debilibus » ; à 403a20, la correction incomplète : « exac'tari ») ; Roma, Naz. Vitt. Eman. 796 (très corrigé) ; Saint-Omer, Bibl. mun. 615 ; Tours, Bibl. mun. 680 ; Trento, Bibl. com. 1780 (très corrigé) ; Vat., Pal. lat. 1034 ; Regin. lat. 1769 (fin du xv<sup>e</sup> siècle, très corrigé) ; Vat. lat. 2085 ; Vat. lat. 2985 (très corrigé) ;

auxquels on peut encore ajouter l'édition princeps, Padoue 1472, naturellement très corrigée.

## Pièce 2 (407a21-412b14)

Les mss que nous avons retenus comme témoins de cette pièce se répartissent de la manière suivante :

Np<sup>3a</sup> = εo, Erfurt Fol. 30, Napoli VIII.E.43, Reims 869, Troyes 275, Ven. Z.L. 232

Np<sup>3b</sup> = ι, Firenze Laur. 84.3, München Clm. 9546, Maz. 3459/Borgh. 126, Volterra 6366

Np<sup>3c</sup> = Brugge 480/Erlangen 208, Leipzig 1395 (manque à partir de 410b10, cf. plus haut, p. 131\*), Ravenna

Nous donnerons d'abord les leçons qui définissent l'ensemble de la famille Np<sup>3</sup> :

407b26 corpore] in praem. Np<sup>1</sup> (cf. plus haut, p. 142\*), Np<sup>3</sup> 408a7 et positionem compositionem] et positionem et compositionem (et positionem om. Erl. 208) 408a24 Intelligere autem et considerare marcescunt] insertion sous diverses formes de la glose : « a<lia> l<ittera> consumuntur Np<sup>1</sup> (cf. plus haut, p. 142\*) : Intelligere autem et considerare al' (animal perscr. Maz, Bg 480 : al' autem Troyes) consumuntur (-mit Erl. 208) marcescunt Troyes, Ven. Z.L. 232, Bg 480/Erl. 208, Np<sup>3b</sup> : al' consumuntur. § Intelligere autem et considerare marcescunt o : intelligere aliter contra sirguitur (?) autem et considerare marcescunt Erfurt : Intelligere al' cum transmutatur autem et considerare marcescunt Reims : intelligere al' consumuntur autem et considerare marcescunt Nap : glose omise ε, L. 1395, Rav 408b26 aut odire V, Ni, Np<sup>3</sup> (— Bg 480/Erl. 208 : om. Laur. 84.3) : et odire Np<sup>1-2</sup>, Bg 480/Erl. 208 409a3 oportet] debet (habet Reims) 409a11 namque ex] namque quod ex Np<sup>3ab</sup> (nam quod ex Troyes : namque quod Volt, nec non σ, Sorb. 119 ; φ = dittographie de q3 ou de ex, d'où la disparition par haplographie de q3 ou de ex) 409b12 numerum] numero (— o, Reims : + τ) 409b13 enim



(— o) 414b9 tactus] tactus est V : est tactus Np<sup>3</sup> (— Laur. 84.3 : et tactus Ven. Z.L. 232) 414b12 concupiscencia] desiderii sunt V : desiderii quidem sunt Np<sup>3</sup> (sunt om. Laur. 84.3 : quidem + species sec.m. Ven. Z.L. 232, Volt : uel concupiscencia praem. Erfurt) 414b21 neque] non 414b25 ridiculum] ridiculosum 414b30 est] + et V, Np<sup>3</sup> (— Laur. 84.3) 414b32 sit uniuscuiusque V, Ni<sup>2</sup> : uniuscuiusque Ni<sup>1</sup>, Np<sup>1-2</sup> : uniuscuiusque sit Np<sup>3</sup> 414b33 et] aut (aut et ε : et al'is Laur. 84.3 : om. Reims) 415a18 et quid sentire] + et quid uegetari V (dett) : + et uegetabile Np<sup>3</sup> (et uegetare Erfurt, Reims) 415b3 igitur V, Ni, Np<sup>3</sup> (— Erfurt) : om. Np<sup>1-2</sup> 415b9 attamen Ni, Np<sup>1-2</sup>, Volt, Reims, Ven. Z.L. 232, o : similiter V : attamen uel similiter ε, Erfurt : attamen uel simile unum Laur. 84.3 : attamen uel facere ι : attamen uel sī (= sunt pro sī = similiter) Borgh : attamen uel est (correction arbitraire de « sunt » pour lui donner comme sujet « anima » qui suit) Max 415b11 causa] + est 415b13 uiuentibus] + et (— Erfurt, o) 415b15 cuius gracia Ni, Np<sup>1-2</sup> : propter quid V : cuius gracia uel propter quid ε : cuius uel (om. o) propter quid gracia ι, Laur. 84.3, Reims, Volt, o, Max|Borgh (pro cuius hab. terminus Borgh) 415b27 alitum scr. : alatum Np<sup>1</sup>, sec.m. Laur. 84.3 : alteratum Np<sup>3</sup> (— Erfurt : obsc. pr.m. Reims : om. o alitum sec.m. Reims, sec.m. Volt) : alatur V (dett), Ni, Np<sup>3</sup>, Erfurt : <quod> alitur V 416a29 hii] om. Np<sup>3</sup>, Np<sup>1c</sup> 416b6 contrarium contrario] inu. Np<sup>3</sup> (— Volt, Erfurt, Reims, Ven. Z.L. 232), Np<sup>1c</sup> (— Clm. 9546) 416b13 alimentum est] + et congruum nutritioni 416b18 anime] uegetabilis praem. ε, Volt, add. cett (— Erfurt) 416b24 generasse] generare Np<sup>3</sup> : generale Np<sup>1c</sup> 417a11-12 et quod] aut V, Np<sup>3</sup> 417a14 ens Ni, Np<sup>1-2</sup>, Erfurt : est V : esset ε, Max|Borgh : est Volt, Laur. 84.3, Reims, Ven. Z.L. 232 (deest o) 417a20 passum Ni, Np<sup>1</sup>, Np<sup>2a</sup> : sustinens passum V : et sustinens passum Np<sup>2b</sup> (cf. plus haut, p. 144\*) : subiciens passum Np<sup>3</sup> (— Erfurt, Volt : abiciens Max) 417a28 possibilis est considerare] considerare possibile (lis Laur. 84.3) est considerare (possibile est considerare hom. om. o) 417b1 agere] in agere 417b2 simplicitate] + agere (— o) 417b4 actu] scilicet actu Np<sup>3a</sup> (— Reims) : secundum actum o 417b6 ipsum Ni, Np<sup>1-2</sup> : se ipsum V, Np<sup>3</sup> 417b7 additio] insertion de la glose « al' deductio » Np<sup>2</sup> (cf. plus haut, p. 144\*) : deductio uel additio (adeductis [exp.] additio ε : deductio uelud actio Max) 417b20 uisibile] sensible

Nous relèverons maintenant les leçons qui mettent en évidence l'état primitif de Np<sup>3a</sup> (qui est déjà apparu dans la liste précédente, 416b18) :

413a18 terminus] tunc ε, Volt 413a24 et] om. ε, Volt (et status om. Laur. 84.3) 413a30 in finem] et finem ε, Volt 414a30 uero] nec (= n<sup>o</sup> pro u<sup>o</sup>) ε, Volt (corr. sec.m. ε, Volt) 415a10 illorum] aliorum ε, Volt, + pauci 415a11 neque] enim (= .n. pro n<sup>3</sup>) ε, pr.m. Volt 415b20 existencia] encia ε, Volt : essencia o 415b23 et alteratio] inalteratio ε, pr.m. Volt 416a34 in contrarium] in contrariis ε, Volt, ?pr.m. Laur. 84.3 417a9 combustiuo] combustio pr.m. ε, pr.m. ι 417a31-

32 ex contrario... ex eo] et contrario... et eo ε, Volt (et<sup>1</sup> om. pr.m. ex add. sec.m. Volt) 417b28 certificare] + postea ε, Volt

L'état corrigé de Np<sup>3a</sup> coïncide plusieurs fois avec Np<sup>3b</sup>, soit que Np<sup>3b</sup> ait été copié sur la pièce de premier jeu déjà corrigée, soit au contraire que la pièce de premier jeu ait été corrigée sur la pièce de second jeu :

413a1 autem] anima Erfurt, Laur. 84.3, Reims, Max|Borgh 413b15 quidem V, Ni, Np<sup>1a</sup>, Np<sup>1c</sup> : autem Np<sup>2</sup>, Np<sup>1b</sup>, ε, Volt, Reims : quidem autem Laur. 84.3, Ven. Z.L. 232 : autem quidem Np<sup>3b</sup> : om. Erfurt 413b28 quod] quia Laur. 84.3, Reims, Ven. Z.L. 232, Np<sup>3b</sup> 416b28 necessarium est posse Ni, Np<sup>2</sup> : est necessarium Np<sup>1</sup> : est necessarium est ε, Volt (est<sup>2</sup> om. ι) : necessarium possibile est Erfurt, Laur. 84.3, Reims, Ven. Z.L. 232, Np<sup>3b</sup> 417a12 et sensus] + utique Erfurt, Laur. 84.3, Reims, Ven. Z.L. 232, Np<sup>3b</sup>

Voici enfin les leçons propres de la pièce de second jeu Np<sup>3b</sup> :

413a19 medie] medio (?corr. sec.m. o) 413a20 dicit] dicat 413a33 inest ipsis Ni : est in ipsis Np<sup>1-2</sup>, Np<sup>3a</sup> : ipsis inest V : inest in ipsis Erfurt, Np<sup>3b</sup> 413b4 autem] enim multa esse] inu. 413b10-11 in tantum dictum sit] om. Max|Borgh : post 11 solum suppl. o 413b16 quedam] quidam 413b28 quod] quia 414b11 autem] om. 414b22 predictas] dictas 415b17 in animalibus anima] est add. V, praem. Np<sup>3b</sup> (in om. o) 416a27 aquam] om. 416a28 maxime] et maxime 416b8 utrique] utique 417a23 sciens aliquid] inu.

#### Pièce 4 (418a1-423a15)

Au cours de la pièce 4 deux mss se rangent de nouveau au nombre des témoins de Np<sup>3</sup>, les mss München Clm. 9546 et Troyes Bibl. mun. 275 (cf. plus haut, p. 145\*). Les témoins de Np<sup>3</sup> se répartissent donc comme suit :

Np<sup>3a</sup> = ε, Erfurt Fol. 30, Firenze Laur. 84.3, München Clm. 9546 (à partir de 418a10), Paris Maz. 3459/Vat. Borgh. 126, Reims 869, Venezia Z.L. 232, Volterra 6366

Np<sup>3b</sup> = o, Troyes Bibl. mun. 275 (à partir de 419b8)

Les leçons caractéristiques de l'exemplar dérivé dans son ensemble sont nombreuses (jusqu'à 419b8, nous ne distinguons pas Np<sup>3a</sup> et Np<sup>3b</sup> : le ms. o étant seul, il n'est pas possible de savoir si ses lectures sont des variantes individuelles ou des variantes de la pièce de second jeu) :

418a1 diferencia] + iam altera<sup>2</sup>] sint altera V : altera sint Np<sup>3</sup> 418a3 sensituum] + autem 418a11 proprium] + sensible 418a13 uisus coloris V, Ni :

uisus odoris **Np**<sup>1-2</sup>, o : uisus coloris (-rum *Clm. 9546*) et olfactus odoris **Np**<sup>3a</sup> 418a16 sonans] + aut ubi **V**, **Np**<sup>3a</sup> (+ est ε, *Erfurt, Clm. 9546, Max|Borgh, Ven. Z.L. 232*) 418a18 unius] numerus (— *Clm. 9546, Ven. Z.L. 232*, o : om. *Erfurt, Reims*) 418a24 propria proprie **V**, **Ni** : proprie propria **Np**<sup>1-2</sup>, *Clm. 9546* : proprie per se **Np**<sup>3</sup> (— *Clm. 9546* : et ante per se et propria post 25 sunt add. *Reims* : propria ante per se add. o) 418a25 sunt] sunt. Nam **Np**<sup>3</sup> (— *Reims, Ven. Z.L. 232*), **Np**<sup>1c</sup> (non pro nam L. 1395) 418a27 quidem] om. (— o) 418b3 uisibile] + est (2-3 sine — uisibile *hom. om. o*) 418b13 quidem] om. 418b16 et sic **Np**<sup>3</sup> (— *Max|Borgh*) : et sic set **V**, **Ni**, **Np**<sup>1-2</sup>, *Max|Borgh* : et sic aut **V** (*dett*) alicuius] alius **Np**<sup>3</sup> (aliud *sec.m. Reims* : om. *Erfurt, Clm. 9546*) 418b17 simul **V**, φ, **Np**<sup>3</sup> : om. **Ni** (*cett*), **Np**<sup>1-2</sup> 419a4 autem iam] enim quod iam (.n. [a' corr. *sec.m.*] iam quod *Volt* : enim iam t, *Clm. 9546, Reims* : set non quod iam *Erfurt*) 419a22 necesse est in lumine] in lumine necesse est **Np**<sup>3</sup>, **Np**<sup>1c</sup> 419b10 faciens] + sonum 419b12 et] + alterum **V** (*dett*), **Np**<sup>3</sup> 419b13 tetigerit] tegitur **Np**<sup>1-2</sup> (cf. plus haut, p. 146\*) : tangitur **Np**<sup>3</sup> 419b14 quorumcunque **Np**<sup>2</sup> (cf. plus haut, p. 145\*) : quorumlibet **V** : om. **Ni**, **Np**<sup>1</sup> : omnium **V** (*dett*), **Np**<sup>3a</sup> : omni **Np**<sup>3b</sup> 419b17 primum] + ictum 419b18 minus] + in aqua 420a4 id] idem (— *Erfurt, Clm. 9546, Reims, Troyes*) 420a5 infra] + est 420a7 pupilla] in pupilla (om. o) 420a9 Hic autem est **Ni**, **Np**<sup>1-2</sup> : Qui autem est **V** : Hic autem qui est **Np**<sup>3</sup> (Hic autem o : Hic autem est qui est *Troyes*) 420a10 quatinus] + autem 420a14 miringa] -gia **Np**<sup>3</sup> (— *Clm. 9546, Reims*), **Np**<sup>1c</sup> 420a18 dicunt] + antiqui (*ante dicunt Reims*) 420a33 illius] illud **V** (*dett*), **Np**<sup>3</sup> 420b3 in pauco] + tempore (*Clm. 9546* a d'abord écrit « illud » qui suit, puis a écrit « tempore » et repris « illud ») 420b15 et ad aliquid **V** (*dett*), φ, **Np**<sup>3a</sup> (— ι) : ad aliquid t, **Np**<sup>3b</sup> : et aliquid **V**, **Ni** (— φ), **Np**<sup>1-2</sup> 420b20 et ad calorem] ad cor et ad calorem **Np**<sup>3</sup> (— *Clm. 9546, Reims* : et om. o : ad<sup>2</sup> om. *Troyes*) 421a26 apti] + mente **V** : + mente sunt **Np**<sup>3</sup> 421b5 olfactus] sic *praem.* 421b7 habens] habent **Np**<sup>3</sup> (habet *Ven. Z.L. 232*), *pr.m. Nap. VIII.E.43, pr.m. Rav* 421b18 sine] si sine (— *Clm. 9546, Reims, Troyes*) 422a10 corpus] + omne (— *Clm. 9546*) 422a13 tunc nobis sensus] tunc liber nobis sensus (— *Clm. 9546, Erfurt, Max|Borgh, Troyes* : nobis tunc liber sensus *tr. ε* : tunc liber sensus nobis *Reims, Volt* ; « liber » semble être le fruit d'une dittographie « nb' nob' » : « nb' » a été lu « lib' ») 422a15 neque defluxionibus] in defluxionibus (— *Clm. 9546* : non in defl. *Borgh* : neque infl. *Max*) 422a28 non] + tamen 422b1 sensitium (-terium)] + esse **Np**<sup>3</sup> (— *Clm. 9546, Ven. Z.L. 232*) ipsius] in plus (— *Erfurt, Clm. 9546, Ven. Z.L. 232* : implus *pr.m. Max|Borgh* : impius *Reims* : om. o : corrigé de deuxième main dans tous les mss, sauf *Laur. 84.3* et *Troyes*) 422b5 gustatium] + et (— *Clm. 9546*) 422a12 sallitum] salsum

A partir de 419b8, un petit nombre de leçons semblent distinguer les deux jeux de pièces. Voici

d'abord les leçons propres de la pièce de premier jeu, **Np**<sup>3a</sup> :

419b18 autem] om. 419b26 diffundi iterum] iterum (verum *Max|Borgh*) diffundi iterum 419b30 neque] non (om. *pr.m. Max*) 420a8 facile (fatue *Clm. 9546*) cessibilis (secab- o)] facessibilis **Np**<sup>3a</sup> (— *Clm. 9546, Reims*), **Np**<sup>1c</sup> (susceptibilis L. 1395) 421a8 quale quid] quale (quia *Clm. 9546*) 422a29 gradu] gressu 422a34 gustabile] + est 422b19 tangibilia] + et

La pièce de second jeu **Np**<sup>3b</sup> se révèle déjà dans le relevé des variantes communes (cf. 419b14 et 429b15). Quelques leçons propres confirment son autonomie :

419b17 exire] existimare **Np**<sup>3b</sup>, **Np**<sup>1c</sup> 420b12 acheleo (athe-) catheleo 421b13 uidetur si] uidetur utrum si 421b28 durorum oculorum] duorum oculorum (avec quelques autres mss) 421b32 odoratium] odoramentum (avec quelques autres mss) 422a1 recipientibus] + necesse est **Np**<sup>3</sup>, **Np**<sup>3a</sup> : + necesse (est om.) **Np**<sup>3b</sup> 422a7 odoratium] odoramentum 422a17 sensum] sensus 423a5 fuerit] inierit o : inierit *Troyes* 423a9 esse] est

#### Pièce 5 (423a15-429b22)

La répartition des témoins est la suivante :

**Np**<sup>3a</sup> = st, *Erfurt Fol. 30, Firenze Laur. 84.3, München Clm. 9546, Paris Maz. 3459/Vat. Borgh. 126, Reims 869, Venezia Z.L. 232, Volterra 6366*

**Np**<sup>3b</sup> = o, *Troyes 275*

Les leçons communes à l'ensemble de l'exemplar dérivé sont moins nombreuses qu'à la pièce précédente :

423a16 adnatum **Ni**, **Np**<sup>1-2</sup> : aptum natum sit **V** : aptum natum est **Np**<sup>3a</sup> (— *Clm. 9546*) : aliquid natum est *Clm. 9546* : adnatum est **Np**<sup>3b</sup> plures] + diferencias (— *Clm. 9546, Ven. Z.L. 232* : -cie corr. *sec.m. Volt*) 423a23 corporum] *praem.* duum **V**, duorum **V** (*dett*), **Np**<sup>3</sup> (— *Clm. 9546*) 434a28 in aqua] sine medio *praem.* (*add. Erfurt*) 423b23 Sic] Sicut (— *Clm. 9546, Ven. Z.L. 232*) 424a12 autem] est *praem.* (*add. Erfurt, Laur. 84.3, Ven. Z.L. 232, Volt*) 424a26 quedam erit] inu. **Np**<sup>3</sup>, **Np**<sup>1c</sup> 424b8 possibilium] impossibilium est (— *Clm. 9546* : poss- *Erfurt*, o : -bile *Reims*) 424b34 soni] medium *praem.* **V** (*dett*), **Ni** (νρ), **Np**<sup>3</sup> 425a11 si non] + sit **V**, **Np**<sup>3</sup> (— *Laur. 84.3, Reims* : est *Clm. 9546*) 425a23 quo] que (— *Reims*) 425b1 amara] sit *praem.* **V** (*dett*), **Np**<sup>3</sup> (— *Clm. 9546*) 425b2 alterius] + sensus (— *Clm. 9546*) 426a13 alterum] nisi *praem.* (— *Ven. Z.L. 232*) 426a17 Necesse] + ergo est **V** : + est igitur et **Np**<sup>3</sup> (— *Erfurt* : *hom. om. pr.m. Max*) 426a30 id] + quod μ, **Np**<sup>3</sup> 426b2 et in] in (et *Max|Borgh, Reims*) 426b14 necesse **V**, **Ni**, **Np**<sup>1b,2</sup>, t, *Laur. 84.3*,

Reims, Ven. Z.L. 232, Volt : nec esse Np<sup>1a</sup> : nec esse necesse Np<sup>1c</sup>, Max/Borgh : esse necesse ε, Erfurt, pr.m. Clm. 9546, Np<sup>3b</sup> 426b17 contingit] + utique 426b23 separata] + quedam (— Clm. 9546) 427a25 uult] ul'r (= uniuersaliter) Np<sup>1-2</sup> : insunt uniuersaliter Np<sup>3</sup> (— Clm. 9546, o : inu. Volt : naturaliter insunt Reims : sunt... uniuersaliter Erfurt) 427a29 in secundum principia] in sex (se Reims : sede Erfurt) principiorum Np<sup>3a</sup> (— Ven. Z.L. 232 : in principia Clm. 9546 : corr. sec.m. super ras. Borgh) : in de principis Np<sup>3b</sup> 427b14 non] + inest V, Np<sup>3</sup> (est Erfurt, Troyes : cui non inest hom. om. Clm. 9546) 427b21 dicere] + opinantem 427b27 sentire] + dictum est 428b4 habitatione] terre praem. (— ε, Laur. 84.3, Reims, Volt) 428b6 salua re (saluare) Np<sup>3</sup> (— Clm. 9546, Troyes) : saluatam (-ta) saluare cott 428b13 fieri] + quod (— Erfurt, Reims, Troyes : ab actu fieri [om. sensus] Clm. 9546)

Quelques leçons propres distinguent la pièce de premier jeu Np<sup>3a</sup>, qui semble avoir été corrigée :

423b28 humidum siccum] + sicut (— Erfurt : siccum humidum. sic Clm. 9546) 425a4 aqua] aliquid ε, Max/Borgh, Troyes 425a7 miscetur] mutetur ε, Max, Troyes (6-8 est — sensitium hom. om. Borgh) 425a27 comunem] contineri ε, Laur. 84.3, Volt : contiñi Borgh : cōi (= communi) ι : contrarium Max 427a26 intelligere] + sunt (— Erfurt, Clm. 9546, Reims : silf Max/Borgh : sicut Ven. Z.L. 232) 428a20 quidem] qui dum et (seuls) 428b1 opinari] opinarum ε, pr.m. Volt : opinarum ι, Max/Borgh : opimoram Laur. 84.3 ; cf. Np<sup>1c</sup>, plus haut, p. 146\* 428b8 falsam] secundum praem. (— Clm. 9546)

La pièce de second jeu Np<sup>3b</sup> s'est déjà révélée dans les variantes communes, où à plusieurs reprises ses leçons semblent des corrections incomplètes de la leçon de Np<sup>3a</sup> (ainsi 423a16, 427a29). Son existence est confirmée par quelques leçons propres :

424b24 credet] crederet 425a7 in] neque 425b20 quoniam] quod 426b4 et mixta Ni, Np<sup>1-2,3a</sup> : et... inmixta V : inmixta Np<sup>3b</sup> 426b7 sensus] sensui 426b13 ad Ni, Np<sup>1-2</sup>, Np<sup>3a</sup> : secundum V : et Np<sup>3b</sup> 426b20-21 autem — dicit] om. 427a2 inseparabile] separabile 427b1 dicere] + quod 428a25 neque opinio] + neque

## Pièce 6 (428b22-434a23)

Les témoins de l'exemplar dérivé se répartissent comme suit :

Np<sup>3a</sup> = (état primitif) ε, Paris Maz. 3459/Vat. Borgh. 126 ; (état corrigé) Erfurt Fol. 30, Firenze Laur. 84.3, München Clm. 9546, Reims 869, Venezia Z.L. 232, Volterra 6366  
Np<sup>3b</sup> = o, Troyes Bibl. mun. 275

Les leçons communes aux deux jeux de la pièce de l'exemplar dérivé sont nombreuses :

429a23 anima] + et hoc V (dett), Np<sup>3</sup> 429b10 magnitudini Ni, Np<sup>1-2</sup> : magnitudinis V, Np<sup>3</sup> 429b12 idem est esse carni Ni, Np<sup>1-2</sup> : idem est esse carnis ε, Reims : est idem esse ut (et Volt) carnis (-ni Clm) Np<sup>3</sup> (— ε, Reims) 429b17 cum] que cum Np<sup>3a</sup> (quedam Borgh) : que (om. o) cum tamen Np<sup>3b</sup> carni esse] carnem esse Max/Borgh, Erfurt, Laur. 84.3, Ven. Z.L. 232, Volt : carni inesse Np<sup>3b</sup> (+ σ, sec.m. ex Np<sup>3b</sup> ?) 429b18 sicut] sicut et Np<sup>3</sup> (— ι : sicut est Borgh : et [sicut om.] ε, Erfurt) 429b20 recto] ut (et o) praem. rectum] recto (— ι, Reims : corr. sec.m. ε) 429b28 si autem sit (= ει δ' ελη P) Ni, Np<sup>1-2</sup> : specie aut (= ελδει η cott) V : est speciei si autem sit Np<sup>3</sup> (species pr.m. Erfurt : specie Clm. 9546, sec.m. Erfurt, Laur. 84.3, Volt) 430a19 paciente Ni : pacienti Np<sup>1-2</sup> pati pati paciente ε : pati paciente ι, Max/Borgh, Laur. 84.3, Volt : paciente Erfurt, Clm. 9546, Reims, Ven. Z.L. 232, Np<sup>3b</sup> 430b1 cointelligens] + est 430b6 quoniam] + dicitur 430b8 actualiter] actu autem (— Ven. Z.L. 232 : autem om. o : 7-8 cum — induisibili hom. om. pr.m. ε) 430b9 enim] om. 430b11 est Ni, Np<sup>1-2</sup> : esset V, Np<sup>3</sup> (— o) 430b12 et tempus] et enim tempus (— Clm. 9546, Reims) 430b15 intelligit] -gitur (— Clm. 9546 : -gere Borgh) 431a2 tempore prior est] est tempore prior est (est<sup>2</sup> hab. ε, Ven. Z.L. 232, om. cott) 431b3 ex actu ente Ni, Np<sup>1-2</sup> : ex eo quod actu est V, Np<sup>3</sup> (ex ente actu Clm. 9546 : ex eo quod actu ente o) 431a6 hec] hic (— Clm. 9546, Reims, Volt : om. Erfurt, Ven. Z.L. 232 : corr. sec.m. Laur. 84.3) 431a13 alterum] + est V : + et Np<sup>3</sup> (— Clm. 9546 : + et non Ven. Z.L. 232, Troyes) 431a23 habet] + se (— Clm. 9546 : se habet Erfurt) 431a28 et AB] ad DB Np<sup>3a</sup> (— Clm. 9546) : ad DBA Troyes : AB (et om.) o ; il semble que la pièce de second jeu ait rétabli le A, mais sans indiquer clairement comment l'insérer. 431b8 ad] aut (— Clm. 9546, Ven. Z.L. 232 : ut ι) 431b24-25 et sensus in res] in res et sensus Np<sup>3a</sup> (— ι, Clm. 9546) : et sensus in res et sensus Np<sup>3b</sup> 432a6 sensibilibus] + est 432a8 simul] prius Np<sup>3a</sup> (— Ven. Z.L. 232) : prius simul Ven. Z.L. 232, Np<sup>3b</sup> 432a10 preter] propter (— Reims, Ven. Z.L. 232 : corr. sec.m. Laur. 84.3) 432a17 motum] motus (— Clm. 9546 : om. ε) 432b1 omnibus] + aliis (— Reims : alteris Erfurt) 432b2 si] etsi 432b9 qui Ni : quod Np<sup>1-2</sup>, Clm. 9546 : quod et ι, Max/Borgh, Troyes : quod est Reims : et ε, Erfurt, Laur. 84.3, Ven. Z.L. 232, Volt (qui omnibus inest om. o) 432b21 non facit frustra nichil] nichil facit frustra Np<sup>3a</sup> (facit om. ε : nichil (uel Max) facit frustra nichil Max/Borgh) : facit frustra nichil Np<sup>3b</sup> 432b22 orbitatibus] orbatis Np<sup>3</sup>, μ, Bg 478 (cf. plus haut, p. 149\*) 432b24 sunt] quedam praem. (add. ε) 433a2 intelligencia] intelligibilia (— Ven. Z.L. 232, o : -bile Erfurt : -bili Reims) 433a6 sciencie] scire ι, Max/Borgh, Erfurt, pr.m. Laur. 84.3, Reims, Volt : scire Troyes : sci (?) Ven. Z.L. 232 432a7 enim] + sunt 433a19 huius μ, Np<sup>3a</sup> : hoc huius Np<sup>3b</sup> : hoc Ni, Np<sup>1-2</sup> : ipsius V 433a26 appetitus quidam] quidem appetitus



quidam (quidam appetitus quidam *Laur.* 84.3, *Clm.* 9546 : quidam appetitus quidem *Reims* : quidam appetitus *Erfurt*, *Ven. Z.L.* 232) 433a26 omnis] + principiorum (*ante* omnis *Erfurt* : VI principiorum *Laur.* 84.3, *Clm.* 9546) 433b19 Vnde] + et 434a3 et<sup>1</sup>] aut **Np<sup>1a</sup>**, **Np<sup>3</sup>** 434a7-8 aget hoc aut hoc] agens aut hoc **Np<sup>1a</sup>**, **Np<sup>3</sup>** (aget aut hoc *Reims*, *Troyes* : aget hoc aut hoc *rest.* o) 434a11 eam que] eadem que (eque *Clm.* 9546 : ea que o : eandem que *Troyes*)

La pièce de premier jeu semble avoir été corrigée de bonne heure, comme c'était déjà le cas à la pièce 3 (cf. plus haut, p. 153\*) : son état primitif serait représenté par les mss *ei*, *Max/Borgh* :

429a6 non habent intellectum] + non habent **Np<sup>3a</sup>** (— *Clm.* 9546 : non habent<sup>1</sup> *om.* *Reims*) 429a7 aut] aliquando *Erfurt*, *Laur.* 84.3, *Ven. Z.L.* 232, *Volt*, **Np<sup>3b</sup>** 430b14 in utrisque] + est *ei*, *Clm.* 9546, *Reims* 430b28 qui est ipsius] *om.* **Np<sup>1a</sup>** (cf. plus haut, p. 147\*), *ei*, *Max/Borgh* 432a29 enim cum ceit *ei*, *Max/Borgh*, *Clm.* 9546, *Reims* : autem *Erfurt*, *Laur.* 84.3, *Ven. Z.L.* 232, *Volt*, **Np<sup>3b</sup>** 432b24 orbitates] orbitata (-tis *Clm.*) *Erfurt*, *Laur.* 84.3, *Clm.* 9546, *Reims*, *Ven. Z.L.* 232, *Volt*, **Np<sup>3b</sup>** 433b7 autem] aliter *Erfurt*, *Laur.* 84.3, *Volt*, **Np<sup>3b</sup>** 433b14 quo] quod **Np<sup>2</sup>**, **Np<sup>3a</sup>** (— *Erfurt*, *Reims*, *Ven. Z.L.* 232 : *corr. sec.m. Volt*) 433b20 corporis (-ribus *Max/Borgh*) et anime] anime et corporis *Erfurt*, *Laur.* 84.3, *Ven. Z.L.* 232, *Volt*, **Np<sup>3b</sup>** (*nec non* σ) 434a16 manet] nutrit *ei*, *Clm.* 9546

La pièce de second jeu **Np<sup>3b</sup>** apparaît déjà dans le relevé des leçons communes par plusieurs corrections incomplètes (431a28, 431b25, 432a8). Mais elle a aussi ses leçons propres :

429a2 a sensu secundum actum factus **V** : a sensu secundum actum factus **Ni**, **Np<sup>1-2</sup>**, **Np<sup>3a</sup>** : factus a sensu secundum actum factus **Np<sup>3b</sup>** 429a8 homines] hominibus *Laur.* 84.3, **Np<sup>3b</sup>** 429a9 et propter quid est] *om.* 429b17 cum] + tamen 430a14 et est] et est enim 430b13 in] *om.* 431a16 negat] + tunc 431b14 separate **V**, **Ni**, **Np<sup>1a</sup>**, **Np<sup>3a</sup>** : separabile **Np<sup>2</sup>** (cf. plus haut, p. 148\*b), **Np<sup>3b</sup>** 431b25 uero] non 432b12 perspicendum] perficiendum *Laur.* 84.3, **Np<sup>3b</sup>** 433a29 omne autem] omne autem bonum **Np<sup>2</sup>** (cf. plus haut, p. 148\*b) : omne bonum autem **Np<sup>3b</sup>** 434a5 autem] *om.*

#### Pièce 7 (434a23-435b25)

La fin du *De anima* formait à elle seule, dans l'*exemplar* dérivé, une pièce indépendante exceptionnellement courte. La répartition des mss semble être la suivante :

**Np<sup>3a</sup>** = *ei*, *Erfurt* Fol. 30, *Firenze Laur.* 84.3, *München Clm.* 9546, *Reims* 869, *Venezia Z.L.* 232

**Np<sup>3b</sup>** = o, *Paris Maz.* 3459/Vat. *Borgh.* 126, *Troyes* 275, *Volterra* 6366

Les leçons communes de l'*exemplar* dérivé sont :

434a28 quorum] quorumcunque **Np<sup>3</sup>**, **Np<sup>1c</sup>** 434b11 manifestum] manifesti ε, *Max* : manifesti *Borgh*, *Volt* : manifesti *Ven. Z.L.* 232 (il semble que la graphie des deux jeux de la pièce ait été obscure : « fi » au lieu de « m̄ » ; la plupart des scribes ont fait la correction, qui était naturelle) 434b13 necesse] + est 434b19 enim] + est (— *Erfurt*) 434b21 necesse est **V**, **Ni** : necesse **Np<sup>1-2</sup>** : necesse est et **Np<sup>3</sup>** (et *om.* *Clm.* 9546, *Reims*) 434b26 debet] oportet (o3 pour d3) **Np<sup>3</sup>** (— *Reims* ; ?*corr. sec.m. Volt*), **Np<sup>1c</sup>** 434b33 solum depellitur] mouens depellitur solum (— *Erfurt*, *Reims* : ultimum autem solum depellitur *om.* *Max*) 435a6 aerem] + autem 435a7 figura] frigore (— o : *corr. sec.m. Volt* : *om. spatium uac. relicto Clm.* 9546) 435a13 alium] animalium (alium pour alium) **Np<sup>3</sup>** (— *Erfurt*), *pauci* (j'ometts par la suite cette erreur de graphie qui se reproduit plusieurs fois) 435a14 tactium] + et **Np<sup>3</sup>** (— *Clm.* 9546), **Np<sup>1c</sup>** 435a15 terram **Ni**, *Ven. Z.L.* 232 : *om. β* : terminum **Np<sup>1-2</sup>**, o, *Troyes* : naturam **Np<sup>3a</sup>** (*om.* *Clm.* 9546), *Max/Borgh*, *Volt* : tres **Np<sup>1c</sup>** (unum *L.* 1395) 435a15 sensitiua (-teria] sensibilia 435b6 habere] *om.* (— *Erfurt* : *suppl. sec.m. Laur.* 84.3, *post non pr.m.* o) 435b11 uisis] uisisis ε : uisus *i*, *Laur.* 84.3, *Borgh*, *Volt* : uisu *Erfurt*, *Reims*, *Ven. Z.L.* 232, o, *Max*, *Troyes* (*nec non sec.m. i*, *Laur.* 84.3, *Volt*), **Np<sup>1c</sup>** (— *Bg* 480 : uisis *rest. sec.m. Ass*) 435b16 tactum] *om.* (— *Ven. Z.L.* 232, o, *Troyes*) 435b19 et (etiam *Erfurt*) *om.* **Np<sup>3</sup>** (— *Erfurt*), **Np<sup>1a</sup>** (cf. plus haut, p. 149\*) necesse] + est (est necesse *tr. Troyes* : 19-20 quia — animal *hom. om.* *Max* : 18-19 corrumpit — solum *hom. om.* *Borgh* 435b21 bene] + esse (— *Laur.* 84.3)

La pièce de premier jeu **Np<sup>3a</sup>** ne comporte qu'un petit nombre de leçons propres :

434b2 Manentibus] Inmanentibus (— *Clm.* 9546) 434b28 eo quod] + et 434b33 utraque] utrasque *ei*, *Ven. Z.L.* 232 435b10 simul] similis 435b22 quoniam] quando (q̄ri = queri, au lieu de q̄m̄ = quoniam *Reims* : quoniam *rest. sec.m. Laur.* 84.3 : q̄m̄ corrigé en « que » dans *Volt*)

La pièce de second jeu **Np<sup>3b</sup>** a peut-être été de bonne heure corrigée sur **Np<sup>3a</sup>** : les mss *Max/Borgh* et *Volt* représenteraient cet état corrigé (cf. dans les variantes communes 434b11, 435a15, b16) ; le ms. o, à son habitude, est quelque peu corrigé. Cependant la pièce reste assez caractérisée :

434a33 et] *om.* ε, *Max/Borgh*, *Troyes*, *Volt* (la présence de ε semble simple coïncidence ; la chute de « et » a entraîné à 434b1 l'essai de correction « ueniens » au lieu de « ueniet » dans *Troyes*, *Volt*) 434b1 nature] nec (= n<sup>e</sup> lu n<sup>e</sup> *Max/Borgh*, *Troyes*, *Volt*) 434b2 enim] *om.* **Np<sup>2a</sup>** (cf. plus haut, p. 149\*), **Np<sup>3b</sup>** 434b9 habet] habent o, *Troyes* 434b11 hii] hii *Max*, *Volt* (essai de correction lié à la lecture « manifesti » ou « manifesti », cf. plus haut, lignes 2-7 ?) 434b16 tactum] tactus 434b25 cui-cunque] quicumque **Np<sup>2a</sup>** : unicuique **Np<sup>3b</sup>** (cf. plus haut,

p. 149\*) : cūque (c<sup>1</sup> *praem. sec.m. s.m.*) o : cuique *Max|Borgh, Troyes, Volt (corr. sec.m. Volt)* 434b30 usque (*om. ε* : ut qui *Reims*)] sicut *Np<sup>3b</sup> (corr. sec.m. Volt)* 434b31 ut *Ni, Np<sup>3b</sup>* : et ut *Np<sup>1-2}, Np<sup>3a</sup></sup>* (— *Ven. Z.L. 232*) 435b8 excellenciis] excellencius *Max|Borgh, Troyes, pr.m. Volt*

## 2. LA RECENSION ITALIENNE (Ni)

La grande masse des manuscrits de la traduction du *De anima* révisée par Guillaume de Moerbeke (9 sur 10 environ) dérivent des *exemplaria* universitaires parisiens et nous transmettent donc un texte qui, malgré la complexité entraînée par le fonctionnement même du système des *exemplaria*, possède une certaine unité : c'est la recension parisienne **Np**. Cependant un petit nombre de manuscrits (1 sur 10 environ) nous transmettent un autre texte ; ces manuscrits ont tous été écrits par des scribes italiens, nous appellerons donc le texte de la *Nona* qu'ils contiennent la recension italienne, **Ni**.

## Les témoins

Les manuscrits qui contiennent cette recension italienne en entier, ou presque en entier, sont au nombre de huit (on peut leur adjoindre une édition) :

- φ = Firenze, Laur. Fiesolano 168
- χ = Firenze, Laur. 84.4 (sauf 427a27-b18 et 435a15-b25)
- ξ = Mantova, Bibl. com. C.IV.18 (à partir de 406a22)
- ν = Napoli, Naz. VIII.E.27
- ρ = Vat. Reg. lat. 1993 (jusqu'à 430a31)  
Ed. Venise, Filippo di Pietro, 3 avril 1482
- θ<sup>1</sup> = Cesena, Bibl. Malatestiana Plut. VII Sin. 1
- θ<sup>2</sup> = Firenze, Laur. S. Marco 61
- π = Paris, B.N. lat. 6298 (d'écriture italienne)

D'autres manuscrits ne sont les témoins de **Ni** que pour une partie du texte<sup>1</sup> :

- Arras, Bibl. mun. 865 (ms. italien, mutilé, cf. plus haut, p. 302)
- λ = Firenze, Laur. 84.10 (402a1-409b24 ; 413b19-428a11)
- ψ = Paris, B.N. lat. 6320 (402a1-411b30 ; 414b12-422a25)
- ω = Roma, Naz. V.E.828 (402a1-412a14 ; 414b32-435b25)
- Sdf* = San Daniele del Friuli, Bibl. Guarn. 109 (407a9-415b3 ; 416b33-419a5)
- κ = Venezia, Marciana, Z.L. 235 (407a9-418b3)

Quelques manuscrits enfin ne se rattachent à la

recension italienne que pour une infime partie du texte<sup>2</sup> :

- ζ = Assisi, Bibl. Com. 281 (402a1-402b15)
- η = Ravenna, Bibl. Com. 458 (402a1-406a23 ; 434a28-435b25)
- Smn* = Firenze, Laur. conv. soppr. 612 (originaire de Santa Maria Novella)
- Scr* = Firenze, Laur. S. Croce Plut. XIII Sin. 8 (comme η, d'où ils dérivent)
- θ<sup>3</sup> = Firenze, Bibl. Riccardiana 524 (433b22-435b25)

## Distinction de la recension italienne et de la recension parisienne

Les leçons qui distinguent la recension italienne de la recension parisienne sont nombreuses. Cependant, les leçons caractéristiques de la recension parisienne dont souvent des erreurs de graphie suffisamment évidentes pour qu'un scribe ait pu les corriger sans peine ; en outre, il arrive souvent que la bonne leçon, dont s'écarte la recension parisienne, est conservée non seulement par la recension italienne, qui était peu répandue, mais encore par la *Vetus*, qui restait très répandue : il faut prendre garde de prendre pour un témoin de la recension italienne un ms. de la recension parisienne corrigé sur la *Vetus*.

Nous donnons ici le résultat d'un test effectué sur les 120 mss que nous avons pu atteindre pour les lignes 402a1-404b15 ; pour cette partie, **Ni** = φλχψω, νρ, *Ed. 1482*, ζ (jusqu'à 402b15) η *SmnScr*, θ<sup>1</sup>θ<sup>2</sup>π, *Arras* (jusqu'à 403b26).

402a10 propter ipsam communes **Ni** (-φλ), *nec non Ces. S. 1.4|Fir. Naz. J. IV.23, Fir. Laur. Edili 156, München Clm. 14147, Paris B.N. lat. 6297|Max. 3457|Chantilly, Saint-Omer 592, Ven. Z.L. 235* : propter communes **Np** (*cett*), λ : communes ex eo quod **V**, *nec non Chicago, Fir. Laur. 84.12, Paris Sorb. 567|Clm. 9560|Urb. 209, Vat. lat. 10658|Ricc* : communes propter φ, *nec non o, Sdf, Leipzig 1432, Trento, Vat. Borgh. 309, Ven. Lat. VI.49* : communes *Fir. Naz. II.1.390|London 6331, London 3272, Paris B.N. lat. 16083*. Cf. plus loin, p. 173\*.

402a25-26 in potencia sunt **Ni** (— ψ : sunt *om. π*) : sunt in potencia **Np**, ψ

402b4 solum (= μόνον *E*) **V**, φψω, **Np** : sola (= μόνης *cett*) **Ni** (— φψω), *nec non Ces. S. 1.4|Fir. Naz. J. IV.23, Ven. Z.L. 235*

402b6 animalis **Ni**, *nec non Erl. 208, Fir. Naz. II.1.390|London 6331, Leipzig 1432, München Clm. 14147, Paris B.N. lat. 6296, 6318, Sorb. 567|Clm. 9560|Urb. 209, Trento,*

1. Les sigles désignent uniquement la partie du ms. qui appartient à la famille italienne. Par exemple, le ms. Paris B.N. lat. 6320 n'est pas désigné par le signe ψ lorsqu'il se rattache à **Np**<sup>10</sup> avec le ms. de Ravenna, qui lui-même n'est pas en ce cas désigné par le sigle η ; cf. plus haut, p. 143\*-144\*, 146\*-147\*, 148\*.

2. Nous leur avons cependant donné un sigle, car nous les retrouverons pour le texte du *De sensu et sensato* (cf. éd. Léon., t. XLV, 2).

Vat. *Cbigi*, Vat. lat. 2072, 7670 : animal **Np** (*cett* : non nulli *obsc.*)

402b8 predicetur **V**, **Ni** : predicere **Np** (près de la moitié des mss de **Np** ont corrigé, mais la leçon « predicere » reste attestée par tous les mss à pièces et par quelque 50 témoins, dont le ms. Ven. Z.L. 235)

402b11 sint **V**, **Ni** (—  $\chi\pi$ ), *nec non* Reims 869, *sec.m.* Paris B.N. lat. 16145 : sunt **V** (*dett*),  $\chi\pi$ , **Np** ab inuicem **Ni** (—  $\rho$ ) : ad inuicem **V**, **Np**

403a12 utique erit **Ni**, *nec non* München Clm. 14147 : erit utique **Np** : erit (utique *om.*) **V**, Paris Sorb. 567|Clm. 9560|Urb. 209

403a22 sicut **V**, **Ni**, *nec non* Fir. Laur. 84.12, München Clm. 9560|Urb. 209 (*deest* Paris Sorb. 567), Paris B.N. lat. 6297|Max. 3457|Chantilly, Vat. lat. 10658|Ricc, Ven. Z.L. 235 : *om.* **Np** (*cett*)

403a24 hiis que timentis (= τοῖς τοῦ φοβουμένου) **Ni** (=  $\phi\chi\omega$ ,  $\nu\rho$ , *?pr.m.*  $\theta^1\theta^2$ ,  $\eta$  *SmnScr* : hiis que timentes  $\lambda$  : hiis qui timentes  $\pi$ , Arras, *nec non* Ven. Z.L. 235), *nec non* Ces. S. 1.4|Fir. Naz. J. IV.23 : hiis aliqui timentes **Np**, *nec non*  $\psi$ , Ed. 1482 (hii  $\psi$ , Vat. lat. 2985 : aliquid  $\psi$ , *sec.m.* Avranches : timidi Saint-Omer 615) : timentis **V** : timentes **V** (*dett*)

403b18 in quantumque (=  $\xi\eta$   $\gamma\epsilon$  uel  $\xi\eta$   $\tau\epsilon$  Laur. 87.20) **Ni** (—  $\chi\pi$ , Ed. 1482 : in quacunquē  $\rho\eta\theta$ ) : in quantum **Np**,  $\chi\pi$ , Ed. 1482

403b31 quidem **V**, **Np**,  $\psi$  : quod  $\phi$  : *om.* (*cum* THEMISTIO) **Ni** (—  $\phi\psi$ ), *nec non* Ces. S. 1.4|Fir. Naz. J. IV.23, München Clm. 14147, Vat. lat. 10658|Ricc

404a8 ipsa (= ἀντά) **V**, **Ni**, *nec non*  $\alpha$ ,  $\omega$ , Bruxelles, Ces. S. 1.4|Fir. Naz. J. IV.23, Chicago, Fir. Edili 156, Leipzig 1432, München Clm. 4603, Paris Sorb. 567, Mantova, Ven. Z.L. 235 : ipsi **Np** (*cett*)

404a11 figurarum **V**, **Ni** (—  $\pi$ , Ed. 1482) : figurare **Np** (*cett*) : figuras **V** (*dett*), *nec non*  $\pi$ , Ed. 1482,  $\omega$ , Chicago, Fir. Laur. 84.12, Edili 156, Naz. II.1.390|London 6331, Leipzig 1432, Mantova, München Clm. 4603, 14147, Paris B.N. lat. 6296, Sorb. 567|Clm. 9560, Rennes, Roma 796, Vat. Borgh. 127, Ottob. 1587, Vat. lat. 10658|Ricc

404a14 prohibere (= κολύειν) **V**, **Ni**, *nec non* Fir. Laur. 84.12, Edili 156, Ven. Z.L. 235 : prohibet (= κολύει  $P$ ) **Np** (-bent uel -beret Paris B.N. lat. 6297|Max. 3457|Chantilly, Ces. S. 1.4|Fir. Naz. J. IV.23, Paris Sorb. 567|Clm. 9560|Urb. 209 : prebet Vat. lat. 10658|Ricc)

404a21 quod (= τὸ) **Ni** : quid **Np** (+ *sec.m.*  $\psi$  : *om.* *pr.* quid *sec.m.* Ven. Z.L. 235) : *om.* **V**

404a27 mouit (ἐκλίνησε) **V**, **Ni** (—  $\phi\chi\psi\pi$ ), *nec non* Saint-Omer 615 : mouet **V** (*dett*),  $\phi\chi\psi\pi$ , **Np**

404a31 est **Ni** (—  $\chi$ ), *nec non*  $\omega$ , Sdf, Fir. Naz. II.1.390|London 6331, Paris Max. 3460, Saint-Omer 592, Vat. Barb., Vat. lat. 2073, 2074 : *om.* **Np** (*cett*),  $\chi$

404b2 eius quod (= τοῦ) **Ni**, *nec non* Sdf, Fir. Naz. II.1.390|London 6331, Madrid, München Clm. 14147, Paris B.N. lat. 6297|Max. 3457|Chantilly, Sorb. 567|Clm. 9560|Urb. 209 : ipsius quod London 3272 : eius (quid *om.*) Ces. S. 1.4|Fir. Naz. J. IV.23 : eius quidem **Np** : *om.* **V**, *nec non* Fir. Laur. 84.12, Ven. Z.L. 235

404b8 quod (= τὸ) **Ni** (—  $\psi$ ), *nec non* Fir. Laur. 84.12 : quidem  $\psi$ , **Np** : *obsc.* (que, quod, quidem) **V** : *om.* Ces. S. 1.4|Fir. Naz. J. IV.23, London 3272

404b14 manifestum (ἀδήλον) **V**, **Ni** (=  $\chi\psi\omega$ ,  $\nu\rho\eta$  *SmnScr*) : + est  $\phi\lambda$ ,  $\theta^1\theta^2\pi$ , **Np**. Jacques de Venise semble n'avoir pas compris le sens du mot ἀδήλον, épithète poétique du feu : « le feu qui rend invisibles » les choses qu'il détruit, c'est-à-dire « le feu destructeur » ; il a traduit : « le feu visible » ou si l'on veut : « le feu brillant » ; l'addition de « est » change la construction et dénature le sens.

404b15 tristi **Ni** (—  $\chi\psi\pi$ ), *nec non* Saint-Omer 592, *sec.m.* mg. Paris B.N. lat. 14719, 16145, Ven. Z.L. 233 : *om.* **Np** : corruptiua **V**, *nec non* *sec.m.* super ras.  $\tau$

#### Les familles de la recension italienne :

**Ni<sup>1</sup>** et **Ni<sup>2</sup>**

Si limité qu'il soit, le relevé précédent montre déjà que les témoins de la recension italienne ne sont pas toujours unanimes. La première chose à faire, si l'on veut apprécier exactement l'apport de cette recension, est donc de préciser la structure de sa tradition.

Cette structure, dans ses grandes lignes, ne semble pas douteuse : les mss de la recension italienne se divisent en deux grandes familles, **Ni<sup>1</sup>** et **Ni<sup>2</sup>**, mais les choses se compliquent dès que l'on veut préciser la composition de chacune de ces deux familles, non seulement parce qu'il faut tenir compte des mss fragmentaires, mais encore parce que plusieurs mss passent d'une famille à l'autre. On peut cependant donner une sorte d'armature des deux familles, à savoir :

**Ni<sup>1</sup>** =  $\phi$

**Ni<sup>2</sup>** =  $\nu\rho$ ,  $\theta^1\theta^2\pi$

Mais, si cette armature reste stable, nombreuses sont les modifications qui viennent se greffer sur elle. Nous allons essayer de donner une idée aussi claire que possible des diverses physionomies que revêt ainsi la famille italienne

#### Début du livre I : 402a1-405b30

Dans les premières pages du *De anima*, les deux familles peuvent se compléter comme suit :

**Ni<sup>1</sup>** =  $\phi$ ,  $\lambda\chi$ , ( $\psi$ )

**Ni<sup>2</sup>** =  $\nu\rho$ ,  $\zeta\eta$  (*SmnScr*),  $\theta^1\theta^2\pi$ , Arras,  $\omega$  ; Ed. 1482

Voici les principales leçons qui manifestent la distinction des deux familles (jusqu'à 404b8, je mentionne les leçons des 120 mss testés) :

402a18 fit] est **V** (Paris B.N. lat. 6325),  $\nu\rho$ ,  $\zeta\eta$  *SmnScr*, Ed. 1482, nec non München Clm. 4603, Roma 796, Saint-Omer 615 : est fit Sorb. 119|Borgh. 308, Borgh. 37 402a19 cum] + autem  $\nu\rho$ ,  $\zeta\eta$  *SmnScr*, Arras, Ed. 1482, nec non  $\psi$ , Paris B.N. lat. 6297|Max. 3457|Chantilly 402a19 fuerit] sit **V**,  $\nu\rho$ ,  $\zeta\eta$  *SmnScr*,  $\theta^{10}\pi$ , Arras,  $\omega$ , Ed. 1482, nec non  $\psi$ , Sorb. 567|Clm. 9560|Urb. 209 402b5 Formidandum] Verendum **V** : Videndum **V** (*dett*),  $\nu\rho$ ,  $\zeta\eta$  *SmnScr*,  $\theta^{10}\pi$ , Arras,  $\omega$ , nec non Ces. S.I.4|Fir. Naz. J.IV.23, Vat. Urb. 209, Ven. Z.L. 235 403a1 ymaginari] coniectari **V** : coniecturari **V** (*dett*),  $\nu\rho$ ,  $\eta$  *SmnScr*,  $\theta^{10}\pi$ , Arras,  $\omega$ , Ed. 1482, nec non Erfurt Fol. 27, Sorb. 567|Clm. 9560|Urb. 209 : ymaginari uel coniectari Ces. S.I.4|Fir. Naz. J.IV.23 403a19 quidem duris (=  $\mu\epsilon\nu$   $\iota\sigma\chi\rho\delta\omega\nu$  *pauci*)  $\nu\rho$ ,  $\eta$  *SmnScr*,  $\theta^{10}\pi$ , Arras,  $\omega$ , Ed. 1482, nec non  $\chi$  : quidem a duris (=  $\mu\epsilon\nu$   $\delta\pi\omicron$   $\iota\sigma\chi\rho\delta\omega\nu$  *plerique* *codd*) **V** : a duris quidem  $\phi\psi$ , Vat. Ottob. 1587 : duris quidem  $\lambda$  : dicimus quidem (=  $d\mu\sigma$  *pro diuis* **Np** (*plerique*) 403b12 non in quantum (=  $\mu\eta$   $\xi\gamma$ , *SIMPLICIUS*)  $\nu\rho$ ,  $\eta$ ,  $\theta^{10}\pi$ , Arras,  $\omega$ , Ed. 1482, nec non Ces. S.I.4|Fir. Naz. J.IV.23, Fir. Laur. Edili 156, Ven. Z.L. 235, sec.m. mg. Paris B.N. lat. 14719, 16145 : non sunt (=  $\mu\eta$   $\xi$  *codd* *plerique*) **V** : non  $\phi\lambda\chi\psi$ , **Np** 403b21 habundare] bene dubitare (*disputare* *A*) **V**,  $\nu\rho$ ,  $\eta$  (*bene om. Smn*) *Scr*,  $\theta^{10}\pi$ , Arras,  $\omega$ , Ed. 1482, nec non  $\psi$ , Erfurt Fol. 27 : dubitare *Avranches*, *Boulogne*, Ces. S.I.4|Fir. Naz. J.IV.23, *Chicago*, *Erlangen* 208, *Leipzig* 1432, *London* 3272, *Troyes*, Vat. lat. 2072, 2083, 10658|*Ricc*, Ven. Z.L. 235 : dubitare uel habundare Paris B.N. lat. 16083 404b1 de ipsis (=  $\pi\epsilon\rho\iota$   $\alpha\upsilon\tau\omega\nu$ ) **V**,  $\nu\rho$ ,  $\eta$  *SmnScr*,  $\theta^{10}\pi$ , Ed. 1482, nec non  $\lambda$ , Fir. Laur. 84.12, Sorb. 567|Clm. 9560|Urb. 209, sec.m. Paris B.N. lat. 16145 : de ipsis que dixit (-cit *Scr*) Ces. S.I.4|Fir. Naz. J.IV.23, Ven. Z.L. 235, (*Scr*) : de ipsa  $\pi\omega$ ,  $\phi\chi\psi$ , **Np** 404b7 in moueri animatum] in animatum moueri  $\nu\rho$ ,  $\eta$  *SmnScr*,  $\omega$  : animatum in moueri (*et praem.*  $\theta^{10}\pi$ )  $\theta^{10}\pi$ , Ed. 1482 404b8 motiuum] + est **V**,  $\nu\rho$ ,  $\eta$  *SmnScr*,  $\theta^{10}\pi$ ,  $\omega$ , nec non Fir. Laur. 84.12, Ven. Z.L. 235 405a9 propter quid **V**,  $\nu\rho$ ,  $\eta$  *SmnScr*,  $\theta^{10}\pi$ ,  $\omega$ , Ed. 1482, mg. Mantova : *om.*  $\phi\lambda\chi\psi$ ,  $\pi$ , **Np** 405a15-16 maxime omnium] *inu.* **V**,  $\nu\rho$ ,  $\eta$ ,  $\theta^{10}\pi$ ,  $\omega$ , Ed. 1482, nec non *Chicago* (*primo*, *sed signo inuersionis corr.*  $\lambda$ ) 405a19 Thales (ta-) et Thalys **V** : ytalys **V** (*dett*) : et Thales  $\nu\rho$ ,  $\pi\omega$  : et haless (!)  $\eta\theta^{10}\pi$  405b2 enunciauerunt] existimauerunt  $\nu\rho\eta$ ,  $\theta^{10}\pi$ , Ed. 1482, nec non Ven. Z.L. 235 : contulerunt **V** 405b8 iudicem acceperunt preter terram (= *ordre du Grec*) **V**,  $\nu\rho\eta$ ,  $\theta^{10}\pi$ ,  $\omega$ , Ed. 1482 : preter terram *hic suppl. s.u. pr.m.*  $\pi$  : preter terram iudicem acceperunt *tr.*  $\phi\lambda\chi\psi$ , **Np** 405b15 enim (=  $\gamma\alpha\rho$ ) **V**,  $\phi\lambda\chi\psi$ , **Np** : autem **V** (*dett*),  $\nu\rho\eta$ ,  $\theta^{10}\pi$ ,  $\omega$ , Ed. 1482 405b20-21 commune nichil nulli  $\lambda\chi\psi$ , **Np** : commune nulli nichil  $\phi$  : nichil commune nulli  $\nu\rho\eta$ ,  $\theta^{10}\pi$ ,  $\omega$ , Ed. 1482 : commune nulli **V** : commune nichil Ven. Z.L. 235 405b21 cognoscet] cognoscit **V**,  $\nu\rho\eta$ ,  $\theta^{10}\pi$ ,  $\omega$ , Ed. 1482

Ce bref relevé suffit à montrer non seulement l'autonomie de **Ni**<sup>2</sup>, mais aussi son importance : en

un endroit au moins, **Ni**<sup>2</sup> est seule à avoir conservé une leçon qui remonte sans aucun doute à Guillaume de Moerbeke, puisqu'elle ne peut s'expliquer que par une variante grecque (403b12). En d'autres endroits, la bonne leçon conservée par **Ni**<sup>2</sup> se trouve aussi dans la *Vetus* (cf. 404b1, 405a9, 405b8), on pourrait donc penser à une contamination secondaire de l'archétype de **Ni**<sup>2</sup> par la *Vetus* ; nous allons immédiatement, à propos du ms.  $\phi$ , revenir sur ce point et montrer qu'il s'agit plus probablement de ce que nous allons appeler une contamination primaire.

#### Les sous-groupes de la famille italienne

Avant d'aller plus loin, il semble utile de préciser la distinction des divers sous-groupes dans lesquels se partagent les deux branches de la famille italienne.

#### Le ms. $\phi$ (Firenze Laur. Fiesolano 168)

Le ms. Firenze Laur. Fiesolano 168 est bien connu de quiconque s'intéresse à l'Aristoteles Latinus : M. H. J. Drossaart Lulofs, notamment, a montré qu'il ne le cède à aucun des témoins de la traduction du *De generatione animalium* par Guillaume de Moerbeke (*Aristoteles Latinus*, t. XVII 2.v, Praef., p. xxx). Faut-il étendre ce jugement à la *Noua* du *De anima* ?

Dès les premières lignes du texte, il apparaît que le ms.  $\phi$  occupe au sein de la famille italienne une place à part. Ses leçons isolées sont nombreuses :

402a1 et **V** (*A*, *Brux*),  $\phi$ , nec non *Scr*,  $\omega$ , *pr.m.* *Fir. Ricc.* 524, München Clm. 9546, Sdf, Vat. Borgh. 309, Ven. Z.L. 235, Lat. VI.49 : *om.* **V** (*dett*), **Ni** (*cett*), **Np** (*cett*) 402a3 est] *om.* **V** (*A*),  $\phi$ , nec non Ces. S.I.4|*Fir. Naz.* J. IV.23, Sorb. 567|*Clm.* 9560, Vat. lat. 10658|*Ricc* 402a4 rationabiliter utique in primis ponemus] ponemus in primis rationabiliter utique  $\phi$  402a12 ea que] + est **V**,  $\phi$ , nec non *Chicago*, *Erlangen* 208, *Fir. Laur.* 84.12, Sorb. 567|*Clm.* 9560|*Urb.* 209, Roma 796, Vat. lat. 10658| (*quidem pour que est Ricc*) 402a13 fortassis **Ni** (*cett*), **Np** (*cett*) : fortassis utique (=  $\tau\acute{\alpha}\chi'$   $\delta\upsilon$ ) **V**, Sorb. 567|*Clm.* 9560, Vat. lat. 10658|*Ricc* : fortassis enim  $\phi$  402a21 multas habet dubitationes **V** (*dett*), **Ni** (*cett*), **Np** (*cett*) : multas dubitationes habet (*ordre du Grec*) **V**,  $\phi$ , Ces. S.I.4|*Fir. Naz.* J.IV.23 402b2 anima] *om.*  $\phi$  (*cum cod. graeco P*) 402b12 querere prius] *inu.*  $\phi$ , Trento, Vat. Urb. 209 402b15 querendum **Ni** (*cett*), **Np** (*cett*) : querenda sunt **V**, Urb. 209 (sunt querenda Sorb. 567|*Clm.* 9560) ; querenda sint London 3272, Vat. lat. 10658|*Ricc* : querenda  $\phi$ , Arras 402b15 sicut **Ni** (*cett*), **Np** (*cett*) : ut **V**,  $\phi$ , nec non Sorb. 567|*Clm.* 9560|*Urb.* 209, Vat. lat. 10658|*Ricc* 402b20 sunt] sint  $\phi$ , Sorb. 567 402b26 diffinitionum (=  $\tau\omega\nu$   $\delta\rho\iota\sigma\mu\omega\nu$ ) **V** (*A*),  $\phi$  : -nes **V** (*dett*), **N** (*cett*) 403b11 quecunque] est *praem.* **V**, *add.*  $\phi$  403b20 dubitantes **Ni** (*cett*), **Np** : dubitationes  $\nu\rho\eta$  : dubitare **V**,  $\phi$  404a12 non est ipsas (=  $\mu\eta\delta'$   $\alpha\upsilon\tau\acute{\alpha}$  *codd*) **Ni** (*cett*), **Np** (*cett*) :

non est propter ipsas (=  $\mu\eta$  δι' αὐτὰ *leçon non relevée dans les mss grecs*) **V**,  $\phi$ , *nec non Chicago, Laur. 84.12* 404a13  
 deforis **Ni** (*cett*), **Np** : celitus **V**, *nec non Chicago* : om.  $\phi$ ,  
*nec non Sorb. 567/Clm. 9560* 404b16 Plato in Thimeo  
**Ni** (*cett*), **Np** (*ordre du Grec*) : in Thimeo Plato *tr.* **V**,  $\phi$   
 405a8 autem **V** (*dett*), **N** (*cett*) : + et **V**,  $\phi$  405b1  
 lunam, solem, astra] lunam, solem, stellas  $\phi$

Il n'est pas toujours facile de juger de la valeur de ces leçons propres de  $\phi$  : par exemple, en 402b2 l'omission de « anima » est-elle un accident de copie, ou résulte-t-elle d'une note de Moerbeke qui aurait signalé l'omission du ms. *P* (ou du ms. très proche de *P* qu'il avait en mains) ? En 405b1, « stellas » est-il une correction de Moerbeke qui traduit en effet « stellas » dans sa traduction de Thémistius (éd., p. 35, 50), ou une distraction (édifiante) du scribe, entraîné par une liaison fréquente dans la Bible : « solem et lunam et stellas » (*Gen.*, 37, 9) ; « lunam et stellas » (*Ps.*, 8, 4) ; « sol... et luna et stellae » (*Ecclésiaste*, 12, 2) ; « in sole et luna et stellis » (*Luce*, 21, 25) ? L'importance de ces détails est minime. Ce qui est important, c'est que la plupart des leçons par où  $\phi$  s'écarte du texte courant de la *Nova* rejoignent le texte de la *Vetus* : le ms.  $\phi$  se trouve ainsi souvent côte à côte avec les mss de **Np** contaminés par la *Vetus* : serait-il donc lui aussi contaminé par la *Vetus* ?

Pour répondre à cette question, il faut se rappeler la nature de l'œuvre de Moerbeke et se faire une idée juste de ce qu'a pu être sa présentation originelle.

L'œuvre de Moerbeke n'est pas une traduction, c'est une révision ; Moerbeke a eu en mains un ms. de la *Vetus* de Jacques de Venise, manuscrit dont nous avons tout lieu de croire qu'il contenait un texte déjà altéré ; il a collationné ce manuscrit de la *Vetus* avec plusieurs mss grecs, dont l'un était très proche de notre ms. *P*, et il a noté, sur son ms. de la *Vetus*, en interligne ou en marge, ses observations, observations dont le sens et la portée variaient suivant les cas : ici il notait une variante grecque, comme nous le faisons dans nos appareils critiques, ce qui ne signifiait nullement qu'elle devait prendre la place du texte ; là il proposait, à côté de la traduction de Jacques de Venise, une ou plusieurs autres traductions également possibles, en laissant au lecteur le soin de choisir ; quelquefois seulement il entendait purement et simplement remplacer une traduction estimée fautive (erreur de Jacques de Venise ou détérioration de sa traduction dans une tradition altérée) par une traduction nouvelle. Mais, même en ce dernier cas, il est clair que l'autographe de Moerbeke, le ms. de la *Vetus* qui avait

servi à sa révision, comportait les deux textes, le texte de la *Vetus*, plus ou moins clairement annulé, et le texte nouveau, plus ou moins clairement écrit, et muni d'un signe de renvoi plus ou moins visible (si même il n'était pas omis). On avait donc affaire à un autographe complexe et d'utilisation délicate.

Rien là d'ailleurs que de normal et de banal. L. Minio-Paluello et B. G. Dodd ont montré que Guillaume de Moerbeke n'avait pas procédé autrement pour sa révision de la traduction des *Analytiques postérieurs* et du *De sophisticis elenchis*<sup>1</sup>. J'ai moi-même étudié la transmission de deux révisions, la révision par Robert Grosseteste de l'*Ethica vetus* et de l'*Ethica nova*, et la révision anonyme de la *Translatio Lincolnensis* de l'*Éthique à Nicomaque* : là aussi les accidents de transmission de ces deux révisions s'expliquent par la présence à l'origine de leur tradition d'un autographe qui se présentait sous cette forme complexe d'un texte surchargé d'annotations : d'où les corrections omises ou mal insérées, les leçons doubles, les omissions qui viennent de ce qu'on supprime la leçon annulée sans la remplacer par la leçon nouvelle, etc.<sup>2</sup>.

Certes, il y a tout lieu de penser que la tradition italienne ne dérive pas directement de l'autographe, mais d'un apographe. Mais, si le scribe chargé d'établir l'apographe qu'on donnerait aux copistes se devait d'éliminer les leçons que Moerbeke avait réellement considérées comme de pures erreurs et de les remplacer par ses corrections, il devait se garder de faire passer dans le texte l'apparat critique ou de priver le lecteur de sa liberté de choix lorsque Moerbeke lui avait proposé une alternative. A supposer donc que l'apographe ait été parfait et ait évité tous les pièges que lui tendait l'autographe, il était de sa perfection même de conserver nombres de leçons doubles. Tel semble avoir été l'apographe de la tradition italienne : en bien des endroits, il offrait au copiste le choix entre le texte de la *Vetus* et l'annotation de Moerbeke.

Lorsque donc le ms.  $\phi$  conserve la leçon de la *Vetus*, point n'est besoin de faire appel à une contamination secondaire : la contamination est ici primitive et elle est la marque même de la proximité de l'original. On notera simplement chez le scribe de  $\phi$  une tendance à préférer le texte, qui est la *Vetus*, à la note, qui est la *Nova*. Mais nous avons vu que c'est quelquefois **Ni**<sup>2</sup> qui a conservé le texte de la *Vetus* (plus haut, p. 159\*) : le phénomène est le même et s'explique ici comme là par l'ambivalence de l'apographe. Significative est l'omission par  $\phi$  en 404a13 tant de la leçon de la *Vetus* : « celitus », que de la leçon de la *Nova* :

1. Cf. *Aristoteles Latinus*, t. IV 1-4, Bruges-Paris 1968, Praefatio, p. LXXVIII-LXXXI ; t. VI 1-3, Leiden-Bruxelles 1975, Praefatio, p. XL-XLI.  
 2. Cf. *Aristoteles Latinus*, t. XXVI 1-3, fasc. 1, Praefatio, p. CLXXXVII-CXCIV et CCXXXIII-CCXXXV.

« deforis » : en présence des deux mots, le scribe a omis le mot du texte, annulé, sans le remplacer par le mot de la note.

Mais, même si l'on admet, comme nous le faisons, que la « contamination » de  $\varphi$  est une contamination primaire, indice de sa proximité de l'apographe et donc de son excellence, il ne s'ensuit pas moins qu'en bien des cas le ms.  $\varphi$  n'est pas un témoin autorisé de la *Nona* de Moerbeke : il ne peut être utilisé qu'avec prudence et doit toujours être confronté avec les autres témoins.

#### Le groupement $\lambda\chi$ , ( $\psi$ )

Dans les premières pages du *De anima*, on peut relever entre les mss  $\lambda$ ,  $\chi$  et  $\psi$  un certain nombre de rapprochements, insuffisants cependant pour qu'on puisse parler d'une famille ; il est vrai que chacun de ces mss est déjà très corrigé et que les caractéristiques d'un éventuel ancêtre commun ont pu ainsi s'estomper :

402b25 optime] pulc(h)errime  $\lambda\chi$  est] *om.* (*cum Graeco*)  $\varphi\lambda\chi$ , *pauci* 404a22 motum] *om.*  $\lambda\chi\psi$  (motum maxime *om.*  $\rho$ ) 404a25 quod non est] et quod  $\lambda$  : quod primo quin *corr.*  $\psi$  405a20 aliquid] *om.*  $\chi\psi$  405a25 principium] uel motium principium  $\lambda$  : motium  $\chi\psi$  405a31 propter hoc quod] propter quod  $\chi\psi$  405b27 quia] + et  $\lambda\psi$  407a30 in principium] in principio  $\lambda\chi$  407b4 et] *om.* **V** (*dett*),  $\omega\nu\pi$ ,  $\kappa/Sdf$  : non  $\lambda\chi$

#### Le groupe $\nu\rho$

Quoiqu'assez lâche, le groupement des mss  $\nu$  (= Napoli Naz. VIII.E.27) et  $\rho$  (= Vat. Regin. lat. 1993) est stable : il se maintiendra jusqu'à 430a31, endroit où  $\rho$  passe à la *Vetus*. A ce groupe se rattache, jusqu'à 402b15, le ms.  $\zeta$  et jusqu'à 406a23 le ms.  $\eta$  :

402a8 postea] et *praem.*  $\nu\zeta\eta$ , *pauci* 403b20 dubitantes] dubitationes  $\nu\rho\eta$ , *nec non* Rennes, *Vat. Chigi, Vat. lat. 10658/Ricc* 403b21 priorum] primorum  $\nu\rho\eta$ ,  $\omega$ , *Ed. 1482, nec non*  $\psi$ , *Vat. Borgb. 127* 405a21 mouet] *om.*  $\nu\rho\eta$  405a25 principium] primum  $\nu\eta\omega$  405a27 fluens] effluens  $\nu\eta\omega$  406a7 enim] non *pr.m.*  $\nu\rho$  (*enim sec.m.*  $\nu$ , *exp. sec.m.*  $\rho$ ) 406a22 motu **V, Ni** : motum  $\nu\rho$  : *om.* **Np** 406b12 mouebitur **N** (*cett*) : mouetur **V, \nu\rho**, *Leipzig 1432, pauci* 407a4 uelut sensitua est] uult sensitua est  $\nu$  : uult sensitua esse  $\rho$  407a29-30 accipientes — principium] *hom. om.*  $\nu\rho$

#### La famille $\theta^1\theta^2$ , $\pi$

La mieux définie des sous-familles de **Ni** est celle dont l'armature est formée par les deux mss frères  $\theta^1\theta^2$  (= Cesena S.VII.1 et Firenze Laur. San Marco 61) et par le ms.  $\pi$  (= Paris B.N. lat. 6298), auxquels on peut joindre le ms. mutilé d'Arras (on n'oublie pas

que le ms. de Paris comme le ms. d'Arras sont des mss italiens) :

402a10 autem] enim  $\rho$ ,  $\theta^1\theta^2\pi$ , *Arras, nec non* B.N. *lat. 14719, Chantilly* 402a13 que] *om.*  $\theta^1\theta^2$ , *Arras, nec non* *Clm. 4603* 402a24 etiam] *om.*  $\theta^1\theta^2\pi$ ,  $\omega$ , *cum V* (*dett*), *Fir. Naz. II.I.390/London 6331, Sorb. 119/Borgh. 308, Sorb. 567/Clm. 9560, Rouen, Saint-Omer 615, Vat. Borgb. 37, Chigi* 402b7 aut] aut etiam **V** : aut enim **V** (*Bo*),  $\theta^1\theta^2$ , *Arras* 402b9-10 utrum — partes] *hom. om.*  $\theta^1\theta^2$ , *Arras, nec non*  $\rho$ , *Paris B.N. lat. 16088, Vat. Pal. lat. 1055* 402b14-15 utique dubitabit] *inu.*  $\theta^1\theta^2\pi$ , *Arras, nec non* *Leipzig 1432* 403a2 dicte] diffinitiones **V** (*Urb. lat. 206*),  $\theta^1\theta^2$ , *Arras* : *om.*  $\pi$  403a10 est aliquid] *inu.* **V** (*Urb. lat. 206*),  $\theta^1\theta^2\pi$ , *Arras* 403a14 ab] ob  $\theta^1\theta^2$  (*corr. sec.m.*  $\theta^2$ ) 403a27 propter] *om.*  $\rho$ ,  $\theta^1\theta^2$ , *Arras* (*suppl. sec.m.*  $\rho$ ,  $\theta^1\theta^2$ ) 403b14 quidem] + est  $\theta^1\theta^2\pi$ , *Arras* 403b15 mathematicus] materie  $\theta^1\theta^2$  403b24 questionis] + est **V, \psi**,  $\theta^1\theta^2\pi$ , *Arras, nec non* *London 3272* 403b28 fere duo hec] hec duo (*fere om.*)  $\theta^1\theta^2\pi$  (*Arras* man- que à partir de 403b25) 404a21 et] ut  $\theta^1\theta^2$  404b12 esse] et *praem.*  $\theta^1\theta^2$  404a34 neque] quod *praem.*  $\theta^1\theta^2$

#### Milieu du livre I : 406-409

Au cours du chapitre qui commence à 405b31 « Considerandum », se produisent déjà plusieurs modifications : le ms.  $\eta$  disparaît (le ms. de Ravenne cesse en effet d'appartenir à la famille italienne pour passer à **Np**<sup>so</sup>, puis à **Np**<sup>1e</sup>; cf. plus haut, p. 150\*) dès 406a27 ; vers le même endroit, le ms. de Mantoue commence à lire régulièrement avec la famille italienne (à partir de 406a22) : nous lui donnons le sigle  $\xi$  et l'inscrivons dans la famille de  $\nu$  ; le ms.  $\omega$  (= Roma V.E. 828), sans quitter la famille italienne, s'éloigne de **Ni**<sup>2</sup> et se rapproche de **Ni**<sup>1</sup> :

**Ni**<sup>1</sup> =  $\varphi$ ,  $\lambda\chi\psi\omega$

**Ni**<sup>2</sup> =  $\nu\rho\xi$ ,  $\theta^1\theta^2\pi$ , *Ed. 1482* (+ à partir de 407a9 le groupe contaminé  $\kappa/Sdf$ )

Nous notons les principales leçons qui mettent en lumière ces changements :

406a22 mouebitur **Ni** (=  $\varphi\lambda\chi\omega$ ,  $\nu\xi\eta$ ,  $\theta^1\theta^2$ , *Ed. 1482* : *om.*  $\pi$  : *deest*  $\rho$ ) : mouetur  $\psi$ , **Np** : moueatur **V** 406a23 autem] *om.*  $\nu\rho\eta$ ,  $\theta^1\theta^2\pi$  406a27 facile est (*erit*) **V, Ni** (=  $\varphi\lambda\chi\psi\omega$ ,  $\nu\rho$ ,  $\theta^1\theta^2\pi$  : est *om.*  $\xi$ ), *nec non* *Sdf* : facile enim **Np** (*y compris*  $\eta$ ) 406b4 sequetur] sequitur **V** (*dett*),  $\omega$ ,  $\nu\rho$ ,  $\theta^1\theta^2\pi$  406b9 quod **V, Ni** (=  $\varphi\lambda\chi\omega$ ,  $\nu\rho\xi$ ,  $\theta^1\theta^2\pi$ , *Ed. 1482*), *nec non*  $\kappa/Sdf$  : quidem igitur **Np** (*y compris*  $\eta$ ),  $\psi$  406b12 si **V, Ni** (=  $\varphi\lambda\chi\psi\omega$ ,  $\nu\rho\xi$ ,  $\theta^1\theta^2$ , *Ed. 1482*), *nec non*  $\kappa/Sdf$  : quoniam **Np**<sup>1,3</sup>, *nec non*  $\pi$  : *om.* **Np**<sup>2</sup> (cf. plus haut, p. 140\*a) 406b13 eius quod  $\varphi$ , *mg.*  $\lambda$ ,  $\chi\psi\omega$ ,  $\xi\pi$ , **Np** : ab eo quod **V**, *in textu*  $\lambda$ ,  $\nu\rho$ ,  $\theta^1\theta^2$ , *Ed. 1482* 406b18 ait  $\varphi\lambda\chi\psi\omega$ ,  $\xi$ , **Np** : refert **V, \nu\rho**,  $\theta^1\theta^2\pi$ , *Ed. 1482* 406b18 Dedalus  $\chi$  : Didascalus **Ni** ( $\varphi$ ,  $\lambda\omega$ ,  $\theta^1\theta^2$ ), **Np** : Didascalum  $\pi$  : Dedalum **V, Ni** ( $\psi$ ,

νρξ, Ed. 1482), nec non Sorb. 567/Clm. 9560/Urb. 209, sec.m. λ, sec.m. γο : dydascolus dedalum Leipzig 1432 406b30 sensum connaturalem V, Ni (= φλχω, νρξ, θ<sup>1</sup>θ<sup>2</sup>π) : inu. Np, ψ, Ed. 1482 406b31 in circulum V, Ni (= φλχω, νρξ, θ<sup>1</sup>θ<sup>2</sup>π, Ed. 1482) : in circulo ψ : in circulos Np 407a7 intelligencia V, Ni (= φλχψω, νρξ, θ<sup>1</sup>θ<sup>2</sup>π, Ed. 1482) : intellectiua Np

J'ajoute quelques leçons qui montrent le passage de ω au groupe λχψ de Ni<sup>1</sup> :

407b25 enim] autem V (dett), λψω 407b33-34 possibile est esse horum] possibile esse horum est λχω 408a9 igitur] om. λψω 408b29 et] om. χψω, nec non ξ 409b8 Democritum (-tus νρξ, θ<sup>1</sup>θ<sup>2</sup>) diximus] Democritus dixit V (dett), λχω

et quelques leçons qui confirment la position du ms. ξ :

408a9 que miscentur] que (om. ξ) commiscentur νρξ, Ed. 1482 408a18 et anima] om. νρξ 408a21 que] om. ρξ, θ<sup>1</sup>θ<sup>2</sup> 408a25 simul] om. χψ, νρξ, θ<sup>1</sup>θ<sup>2</sup>, Ed. 1482 408a28 corrumpitur] corpus praem. ω, νρξ, θ<sup>1</sup>θ<sup>2</sup>π, Ed. 1482, add. ψ 408b33 mouentem se ipsum] se ipsam (ipsum ψ, νπ) mouentem χψ, νρξ, θ<sup>1</sup>θ<sup>2</sup>π, Ed. 1482 409a3 autem] om. νξ, θ<sup>1</sup>θ<sup>2</sup>π, Ed. 1482

A partir de 407a9, le groupe formé par les deux mss κ (= Ven. Z.L. 235) et Sdf (= San Daniele del Friuli 109) devient plus net et se rattache plus nettement à la famille italienne, tout en restant contaminé :

407a9 aut] + sicut νρ, θ<sup>1</sup>θ<sup>2</sup>, mg. π, κ/Sdf 407a10 continuus V, Ni (= φλχω, νρξ, θ<sup>1</sup>θ<sup>2</sup>π, Ed. 1482, κ/Sdf) : continuitas Np, ψ 407a12-13 si oportet — punctum] hom. om. κ/Sdf, pauci 407a29 bene (bñ)] uñ (= unde) κ : unū Sdf 407a29 extremitatem Ni (cett), Np : ultimum V, θ<sup>1</sup>θ<sup>2</sup>, Ed. 1482 : extremitatem uel ultimum κ/Sdf 407b9 oportebat (= ἐχρῆν) Ni (= φ, νξ, θ<sup>1</sup>θ<sup>2</sup>π, Ed. 1482) : oportebit Ni (= λχψω, ρ, κ/Sdf), Np : congruit V 407b11 ipsi (= ἀντῆ) Ni (= φλχω, νρξ, θ<sup>1</sup>θ<sup>2</sup>, Ed. 1482) : ipsam Np, π, κ/Sdf 407b18 aliquid] animam κ/Sdf 407b23-24 Videtur — formam] post 26 corpore tr. Np (le groupe Ces. S. 1.4/Fir. Naz. J.IV.23 a le texte aux deux endroits, preuve évidente de sa contamination) 407b27 quedam opinio V, Ni (= φλχω, νρξ, θ<sup>1</sup>θ<sup>2</sup>, Ed. 1482 : quedam om. ψ), nec non Fir. Laur. 84.12, Sorb. 567/Clm. 9560, Vat. lat. 10658/Ricc : inu. Np, π, κ/Sdf 407b30 enim] om. κ/Sdf 408a5 enim] esset κ/Sdf quoniam dicimus] qui dicimus quoniam κ/Sdf 408a8 pretermittatur] premittatur θ<sup>1</sup>, κ/Sdf : inmittatur (̄- lu ̄) θ<sup>2</sup> 408a22 Et] om. κ/Sdf 408a29 igitur non armoniam] igitur armoniam θ<sup>1</sup>θ<sup>2</sup>π : igitur armoniam non κ : armoniam igitur non Sdf 408a29 esse] om. κ/Sdf 408b5 quam V, Ni (= φλχω, νρξ, θ<sup>1</sup>θ<sup>2</sup>π, Ed. 1482, κ/Sdf), nec non Ces. S. 1.4/Fir. Naz. J.IV.23 : om. Np, ψ 408b5-6 dolere... gaudere V, Ni (φλχψω, νρξ, θ<sup>1</sup>θ<sup>2</sup>π) : inu. Np, Ed. 1482, κ/Sdf 408b7 aliquid] secundum praem. κ/Sdf 408b12 dicat] om. κ/Sdf 408b13 enim V, Ni (= φλω, ρξ, θ<sup>1</sup>π, Ed. 1482 : om. χν) : autem V (dett), Np, ψ, θ<sup>2</sup>, κ/Sdf

408b16 autem V, Np, κ/Sdf : quidem V (dett), Ni (= φλχψ, νξ, θ<sup>1</sup>θ<sup>2</sup>π, Ed. 1482 : om. ω, ρ) 408b24 igitur V, Ni (= φλω, νξ, θ<sup>1</sup>θ<sup>2</sup>π, Ed. 1482 : enim ρ : om. ψ : deest χ) : autem Np, κ/Sdf 408b22 iuuenis<sup>1</sup> ρ, π, κ/Sdf : iuuenem φλψω, Np : huiusmodi V : huius mg. φ, χ, νξ, θ<sup>1</sup>θ<sup>2</sup> 408b28 memoratur Ni (= φλω, κ/Sdf), Np : reminiscitur V, χ, Ni<sup>2</sup> (= νρξ, θ<sup>1</sup>θ<sup>2</sup>π, Ed. 1482) 409a14 continuo Ni<sup>1</sup> (= φλψω), Np : magnitudine χ, Ni<sup>2</sup> (= νρξ, θ<sup>1</sup>θ<sup>2</sup>π, Ed. 1482) : continuo uel magnitudine κ/Sdf 409b11 Com- plectentibus] Plectentibus κ/Sdf 409b29 hiis] ipsis κ/Sdf

#### Fin du livre I : 410-411

A partir de 410a4 au moins, la famille italienne perd un de ses principaux témoins, le ms. λ : à partir de cet endroit en effet, et jusqu'à 423a31, le ms. Firenze Laur. 84.10, quoique contaminé, se rattache pourtant nettement à la famille parisienne (au moins si l'on ne tient compte que de sa première leçon, car la leçon italienne est souvent notée en interligne ou en marge) ; il semble qu'il soit suivi par le ms. χ, Firenze Laur. 84.4. Par contre, la famille Ni<sup>2</sup> s'accroît d'un nouveau représentant, le ms. κ, qui cesse de former avec Sdf un groupe contaminé pour s'inclure dans la sous-famille θ<sup>1</sup>θ<sup>2</sup>κπ, de 411a4 à 418b10.

Ni<sup>1</sup> = φ, ψω  
Ni<sup>2</sup> = νρξ, θ<sup>1</sup>θ<sup>2</sup>κπ, Ed. 1482

Nous relèverons d'abord quelques leçons qui illustrent le passage du ms. Firenze Laur. 84.10 à Np :

409b24 quidem enim V (dett), Ni (= φλχψω, νρ, θ<sup>1</sup>θ<sup>2</sup> : enim quidam sec.m. super ras. ξ) : enim quidem V : quidem om. Np, π, κ/Sdf, Ed. 1482 410a4-6 Au bas du f. 147r, le ms. Fir. Laur. 84.10 a d'abord en texte le début du texte Np, qui se poursuit en marge ; ce texte est annulé par na...cat, et remplacé tout au bas de la marge extérieure par le texte Ni ; cf. app. ad loc. 410b12 autem<sup>1</sup> V (dett), Ni (= φχψω, νρ, θ<sup>1</sup>θ<sup>2</sup>π, Ed. 1482) : enim V (A), Np (y compris Laur. 84.10), nec non ξ, κ/Sdf 410b16 cognoscit ... sentit V, Ni (= φψω, νρξ, θ<sup>1</sup>θ<sup>2</sup>π, Ed. 1482) : inu. Np (y compris Laur. 84.10 : nutrit... cognoscit Laur. 84.4), nec non κ/Sdf 410b27 neque V, Ni (= φψω, νρξ, θ<sup>1</sup>θ<sup>2</sup>π, κ/Sdf, nec non sec.m. s.u. Laur. 84.10) : uel Np (y compris Laur. 84.10, 84.4) 410b29 respirantium V, Ni, nec non Laur. 84.10, 84.4 : respiramentum Np (= Laur. 84.10, 84.4) 411a10 in mixtis V, Ni, nec non Laur. 84.4, sec.m. super ras. Laur. 84.10 : in mixto Ed. 1482 : inmixtio Np (y compris, semble-t-il, la première main de Fir. Laur. 84.10)

Les leçons qui suivent confirment le changement de Laur. 84.10 et font apparaître la nouvelle position de κ :

411a14-15 dicere animal V, Ni (= φω, π, Ed. 1482) : dicere animam ψ, νρ, θ<sup>1</sup>θ<sup>2</sup>κ : animal dicere Np (y compris Laur. 84.10 : animalis dicere 84.4), nec non ξ, Sdf 411a20





1482) : om. **Ni**<sup>1</sup> (φ, λξ, χψ), **Np**<sup>1-2</sup> : post uniuscuiusque  
suppl. **Np**<sup>3</sup> 415a8 intellectum φ, χω, **Np** : + ut homo  
aut huiusmodi aliud (cum codd graecis PS) **V**, ν(ρ), **Sdf**,  
Ed. 1482 : + ut homo λξ, ψ (pro ut homo hab. u<sup>o</sup> hñt =  
uero habent ρ) 415a21 determinare] considerare χψ  
415a23 primum **V**, χψω, ν, θ<sup>10</sup>κπ, **Sdf**, Ed. 1482 : primo  
φ, λξ, ρ, **Np** 415b1 omnia λξ, ψ, νρ, **Sdf**, Ed. 1482,  
θ<sup>10</sup>, **Np** : om. **V**, φ, χω, κπ 415b2 quod] + est χψ  
415b3 ipso semper] ipsi sempiterno χψ 415b5 perma-  
nere] + set χψω : + semper π 415b9 at tamen **Ni**  
(— χψω), **Np**<sup>1-2</sup> : similiter autem **V**, χψω : lectio conflata  
**Np**<sup>3</sup> (cf. plus haut, p. 153\*a) 415b10 unde] principium  
add. χψ, praem. ω 415b14 quod] + est **V**, χψω ratio]  
+ et **V** (*dett*), χψω, ρ, π, ο 415b15 et] om. χψω, ρ  
415b17 est] om. χψω, κ 416a1 propter id quod] propter  
quod χψω 416a4 capud] om. χω 416a17-18 hec  
autem anime] hec autem anime sunt **V**, **Np**<sup>3</sup> : hec autem  
sunt anime χψω : hoc autem est anime Ed. 1482 416a31  
autem] uero χψω 416b18 potencia] om. χω

Le ms. *Sdf*, qui se rattachait jusque-là (depuis 407a9)  
à **Ni**<sup>2</sup>, quitte la famille italienne à 415b3 pour se  
rattacher à **Np**<sup>2</sup>; il revient à la famille italienne à 416b33,  
mais pour se rattacher à **Ni**<sup>1</sup> et faire groupe avec les  
mss χψ (jusqu'à 419a5) :

415b3 igitur **V**, **Ni**, **Np**<sup>3</sup> : om. **Np**<sup>1-2</sup> (y compris *Sdf*)  
415b5-6 sic communicat **Ni** : *inu.* **V**, **Np** (y compris *Sdf*)  
415b21 gracia **Ni** (— φ) : causa **V**, φ, **Np** (y compris *Sdf*)  
415b27 nisi] neque **Np**<sup>2</sup> (y compris *Sdf*); cf. plus haut,  
p. 144\*a 416a8-9 augmenti et alimenti **Ni** : *inu.* **Np** (*Sdf*)  
416a10 augmenti et alimenti **Ni** : *inu.* **Np** (*Sdf*) 416b4  
uero **Ni** : autem **Np** (*Sdf*) 416b8 quod dicunt] om. **Np**<sup>2</sup>  
(*Sdf*); cf. plus haut, p. 144\*a

416b33 moueri **Ni** (y compris *Sdf*) : ipso praem. **V**, **Np**  
417a6 hiis] ipsis χψ *Sdf* 417a16 motus est actus] actus  
est motus χψ *Sdf* 417b5 enim] autem χψ *Sdf*, nec non  
π : autem enim ω 417b15 mutationem] -nes χψ *Sdf*,  
nec non θ<sup>2</sup> (*corr. sec.m.* ψ) 418a10 uero **V**, φ, λξ, ω,  
**Np** : autem χψ *Sdf*, **Ni**<sup>2</sup> (= νρ, θ<sup>10</sup>κπ, Ed. 1482) 418a28  
existit ens φλω, κ, **Np** (avec une hésitation dans **Np**<sup>2</sup>,  
cf. plus haut, p. 145\*b) : contingit esse **V**, ξ, χψ *Sdf*, **Ni**<sup>2</sup>  
(= νρ, θ<sup>10</sup>κπ, Ed. 1482) 418b7 neque] aut χψ *Sdf*

Vers 418b10, le ms. κ = Venezia Z.L.235, cesse  
d'appartenir à la famille italienne pour passer à la  
famille parisienne (dans l'immédiat à **Np**<sup>1</sup> légèrement  
contaminé par **V**) :

418a1 autem est] + tamen θ<sup>10</sup>κ : est tamen (autem om.) π  
ipsis] hiis *pr.m.* λ, νρ, θ<sup>10</sup>κπ, Ed. 1482 altera] +  
utique θ<sup>10</sup>κπ 418a4 sensible iam actu] iam actu sensi-  
bile νρ, θ<sup>10</sup>κπ, Ed. 1482 418a31 essendi] existendi  
ρ, θ<sup>10</sup>κπ 418a2 cuiuslibet] cuiusque θ<sup>10</sup>κπ, pauci  
418b3 dicendum est quid est **V** : dicendum quid est **Ni**  
(= φλωχψ, νρ : dicendum quid sit ξ, *Sdf* : dicendum est  
quid θ<sup>10</sup> : dicendum est aliquid κ) : dicendum est **Np**,  
nec non π

418b10 dyafani... dyafanum **Ni** (= φ, λξ, ω, ψ, π,

Ed. 1482), **Np** (y compris Ven. Z.L. 235) : lucidi... lucidum χ  
*Sdf*, **Ni**<sup>2</sup> (= νρ, θ<sup>10</sup>κπ) 418b16 et sic **Np**<sup>3</sup> (cf. plus haut,  
p. 154\*a) : et sic set **V** (*A*), **Ni**, **Np**<sup>1-2</sup> : et sic aut **V** (*dett*),  
Ven. Z.L. 235 418b19-20 quod et(iam)] et quod ρ,  
θ<sup>10</sup>κπ 418b22 et] om. ρ, θ<sup>10</sup>κπ 418b26 questio est  
**V**, **Ni** (= φλ, χψ *Sdf*, ν, Ed. 1482) : quod est **V** (*dett*),  
θ<sup>10</sup>κ : questio quod est ρ : est questio **Np** (y compris Ven.  
Z.L. 235), nec non ξωπ 419a1 sunt] om. φ, **Ni**<sup>2</sup> (= νρ,  
θ<sup>10</sup>κπ, Ed. 1482) solum] om. ρ, θ<sup>10</sup>κπ 419a4 hec]  
om. **Np** (y compris Ven. Z.L. 235), nec non *pr.m.* λ

#### Suite du livre II : 419-427

La famille italienne a perdu le ms. κ = Venezia  
Z.L.235, à 418b10; à 419a5, elle perd le ms. *Sdf*, qui  
passe à la *Vetus* jusqu'à 426b5, puis de 426b5 à 435b25  
à **Np**. Elle se divise alors comme suit :

**Ni**<sup>1</sup> = φ, χ (ψ jusqu'à 422a5), ω, (λξ légèrement  
contaminés par **Np**)

**Ni**<sup>2</sup> = νρ, θ<sup>10</sup>κπ, Ed. 1482

Nous relèverons d'abord quelques leçons qui  
montrent le passage de *Sdf* à la *Vetus* :

419a5 oculi **V** (*A*), **N** : oculi et noctiluca **V** (*dett*) :  
noctiloca oculi *Sdf* 419a7 autem **V** (*dett*), **Np** (y com-  
pris Ven. Z.L. 235), nec non λξ, π : igitur **V** (*A*, *Bo*, *Bx*,  
*Sdf*), **Ni** (= φχψω, νρ, θ<sup>10</sup>κπ, Ed. 1482) 419a7 uidentur  
**N** : uisibilia sunt **V** (y compris *Sdf*) 419a8 quidem] om.  
**V** (*dett*, *Sdf*), nec non π 419a10 motium **N** : quod  
est praem. **V** (y compris *Sdf*) dyafani **N** : lucidi **V**  
(y compris *Sdf*) 419a11 actus **N** : perfectio **V** (y com-  
pris *Sdf*) dyafani **N** : lucidi **V** (y compris *Sdf*)

Voici ensuite quelques leçons qui illustrent la  
nouvelle physionomie de la famille italienne, notam-  
ment la position quelque peu marginale de λξ :

419a28 sensitiuorum (-teriorum) utrumque **Ni** (= φ,  
ψω, *sec.m.* λ, θ<sup>10</sup>κπ, Ed. 1482) : sensitiuorum utrorumque  
Ven. Z.L. 235 : sensitiuum (-terium) utrumque **Np**, χ, λξ  
419a34 est] enim χψ, ρ, θ<sup>10</sup>κπ, nec non υ 419b1 quidem]  
om. **Ni**<sup>2</sup> (= νρ, θ<sup>10</sup>κπ, Ed. 1482) 419b6 lanam **Ni**<sup>1</sup> (et  
praem. χψ), **Np** : pilos **V**, **Ni**<sup>2</sup> (= νρ, θ<sup>10</sup>κπ : pilos lanam π :  
lanam pilos Ed. 1482) 419b9-10 sonus semper **V** (*A*, *Sdf*),  
**Ni** (= φ, χψω, νρ, θ<sup>10</sup>κπ, Ed. 1482) : *inu.* **V** (*dett*), **Np**, λξ  
(*corr. sec.m.* λ) 419b13 diximus] iam praem. **Ni**<sup>2</sup> (= νρ,  
θ<sup>10</sup>κπ, Ed. 1482) 419b18 auditur] autem praem. ν,  
θ<sup>10</sup>κπ, add. **Np**<sup>3</sup> autem] om. **V**, ψ, νρ, θ<sup>10</sup>κπ, Ed. 1482  
419b24 aliquis] aliquid χψ, ξ, νρ, θ<sup>10</sup>κπ 420a6 penetrat  
**Ni**<sup>1</sup>, **Np** : transit **V**, **Ni**<sup>2</sup> (= νρ, θ<sup>10</sup>κπ, Ed. 1482) 420a6-  
7 mouenda pars] mouendi pars χψ, λξ 420a16 sem-  
per **V**, **Ni** (= φχψω, νρ, θ<sup>10</sup>κπ, Ed. 1482) : om. **Np** (*suppl.*  
**Np**<sup>2b</sup> ? cf. plus haut, p. 146\*a), λξ 420a33 uero] autem  
**Ni**<sup>2</sup> (= νρ, θ<sup>10</sup>κπ, Ed. 1482) 420b15 et] om. ψω, νρ,  
π, Ed. 1482 420b29 est uox **V** (*dett*), ψω, λξ, **Np** :  
uox est **V**, φχ, **Ni**<sup>2</sup> (= νρ, θ<sup>10</sup>κπ, Ed. 1482)

Le ms.  $\psi$  = Paris B.N. lat. 6320 quitte la famille italienne pour passer à **Np**<sup>10</sup> et s'apparenter au ms. de Ravenne, probablement à l'occasion d'un changement de cahier à 422a25 (cf. plus haut, p. 145\*a); cependant, comme son scribe disposait de deux mss, un de chaque famille, et n'hésitait pas à intervenir sur son texte, les leçons de l'une et l'autre famille débordent quelque peu de part et d'autre de la charnière :

421a16 genus] generatio Paris B.N. lat. 6320 cum **Np**<sup>1</sup>  
421b1 quidem enim **V**, **Ni** (—  $\lambda\xi$ ), Paris B.N. lat. 6320 :  
*inu.* **V** (*dett*), **Np**,  $\lambda\xi$  422a10 neque — corpus] *bom.* *om.*  
Paris B.N. lat. 6320 cum **Np**<sup>10</sup> : alia autem causa est quod  
illud (omission suppléée arbitrairement)  $\rho$  422b15  
est potencia **V**, **Ni**, *nec non* Paris B.N. lat. 6320 : *inu.* **Np**  
(y compris *Rav*) 422b31 autem] *om.* *Rav*|6320 423a6  
Propter quod] Propter hoc quod *Rav*|6320 (cf. plus haut,  
p. 146\*-147\*, etc.)

Entre 423b18 et 426b3, le ms.  $\omega$  = Roma 828 présente quelques leçons de la famille parisienne : simple phénomène de contamination, car le ms. continue à avoir la plupart des leçons italiennes, et justement les moins voyantes :

423b18 aer... aqua **V**,  $\phi$ , **Np** (*aer om. Rav*|6320) : *inu.* **Ni**  
(=  $\chi\omega$ ,  $\lambda\xi$ ,  $\nu\rho$ ,  $\theta^1\theta^2\pi$ , *Ed.* 1482) 424a3 et] aut  $\omega$ , **Np**<sup>1a</sup>  
(cf. plus haut, p. 146\*) 424a15 Secundum unumquem-  
que quidem igitur  $\phi\omega$ , **Np** : Secundum quidem igitur  
unumquemque (-quodque) **Ni** (=  $\chi$ ,  $\lambda\xi$ ,  $\nu\rho$ ,  $\theta^1\theta^2\pi$ , *Ed.*  
1482) : Secundum igitur unumquodque **V** 424a20  
signum **V**, **Ni** : figuram  $\omega$ , **Np** 424a26 quod sensum  
patitur **Ni** (=  $\phi$ ,  $\chi\omega$ ,  $\lambda\xi$ ,  $\nu\rho$ ,  $\theta^1\theta^2\pi$ ) : quod sensus patitur  
**Np**, *Ed.* 1482 425a11-12 aliquod alterum **V** (*dett*),  $\phi$ ,  
**Np** : *inu.* **V** (*A*),  $\chi\omega$ ,  $\lambda\xi$ ,  $\nu\rho$ ,  $\theta^1\theta^2\pi$ , *Ed.* 1482 425b5  
unum solum **V** (*dett*),  $\omega$ ,  $\pi$ , **Np** : solum unum **V**, **Ni** (—  $\omega\pi$ )  
425b16 procedet **V**, **Ni** (y compris  $\omega$ ) : procedit **Np**  
426a10 et **V**, **Ni** (y compris  $\omega$ ) : *om.* **Np** 426a13 alte-  
rum **Ni**<sup>1</sup> (=  $\phi$ ,  $\chi\omega$  : sed alterum *Ed.* 1482), **Np** : utrumque  
**V**,  $\lambda\xi$ , **Ni**<sup>2</sup> (=  $\nu\rho$ ,  $\theta^1\theta^2\pi$ ), *nec non Ven. Z.L.* 235 426a17  
sic dictum **V** (*A*),  $\xi$ ,  $\rho$ , **Np**<sup>1-2</sup> (—  $\sigma$ ) : sic dicunt  $\chi\omega$  : sicut  
dictum  $\lambda$ ,  $\theta^1\theta^2$ , *Ed.* 1482 : sicut dictum est **V** (*dett*),  $\phi$ ,  $\nu$ ,  
 $\pi$ ,  $\sigma$ , **Np**<sup>3</sup> 426a21 esse sine uisu **V**, **Ni** (—  $\omega$ ), Paris B.N.  
*lat.* 6320 : sine uisu esse *tr.*  $\omega$ , **Np** 426b3 et] **V**, **Ni**  
(=  $\phi$ ,  $\chi\omega$ ,  $\lambda\xi$ ,  $\nu\rho$ ,  $\theta^1\theta^2\pi$ , *Ed.* 1482) : *om.* **Np** 426b6  
magis quod mixtum est, symphonia **Ni** (y compris  $\omega$ ) :  
quod mixtum est symphonia magis **Np**

Par contre, entre 427a27 et 427b18, le ms.  $\chi$  = Firenze Laur. 84.4, passe à la *Vetus*, dans un texte proche de celui que donne le ms. Bologna Univ. 2344 (1180) :

427a27 corporeum sicut sentire opinantur **Ni** (=  $\phi\omega$ ,  $\nu\rho$ ,  
 $\theta^1\theta^2\pi$ , *Ed.* 1482) : corporeum opinantur sicut sentire **Np**,  
 $\lambda\xi$  : sicut sentire corporeum (en *sans plus* 84.4) opinantur **V**  
(+ *Laur.* 84.4) 427a29-b1 simul ipsos de deceptione  
dicere **N** : simul eos (*inu.* 84.4) deceptiones (*Bo* : -nem  
*Bx*, 84.4) habere **V** (*dett* : *Bo*, 84.4) 427b3 aut ut

quidam **N** : aut (*om.* *Bo*) sicut quidam **V** : si quidem 84.4  
427b7 Hoc quidem enim in omnibus, illud autem] Cum  
hoc enim (*om.* *Bo*, 84.4) in omnibus quidem est, (+ cum  
84.4) tamen illud **V** (*dett* : tamen illud *Bo* : cum illo autem  
*A* : illud autem *Urb. lat.* 206, Paris B.N. lat. 6325, *Bx*)  
427b9 quidem **N** : quidem enim **V** (*A*) : enim **V** (*Bo*, 84.4)  
427b10 aut **N** : et **V** (+ 84.4) 427b11 neque hoc]  
neque autem sapere **V** (*Bo*, 84.4) 427b12 quidem]  
*om.* **V** (*Bo*, 84.4) 427b14 Fantasia **N** : Ymaginatio **V**  
(*Bo*, 84.4) 427b16 est **N** : sit **V** (+ 84.4) 427b17  
fantasia **N** : intelligencia **V** (+ 84.4) quidem] *om.* **V**  
(*Bo*, 84.4) 427b18 passio **N** : + et ymaginatio **V**  
(*Bo*, 84.4)  
427b21 falsum aut uerum **N** (+ 84.4) : aut uerum aut  
falsum **V** (*Bo*) 427b22 aliquid aut terribile **N** (+  
84.4) : aliquid aut terribile **V** (*A*) : aut terribile aliquid  
**V** (*Bo*) 427b22 confidendum **N** (+ 84.4) : + sit **V**  
427b23 fantasiam autem **N** (+ 84.4) : *inu.* **V** 427b26  
de quorum **N** (+ 84.4) : de quibus **V**

Fin du livre II - livre III : 428-433b21

La famille italienne va s'établir comme suit :

**Ni**<sup>1</sup> =  $\phi$ ,  $\chi\omega$

**Ni**<sup>2</sup> =  $\nu$  ( $\rho$  jusqu'à 430a31),  $\xi$ ,  $\theta^1\theta^2\pi$ , *Ed.* 1482

Au cours du chapitre II 29 (III 3 du grec), la famille italienne perd définitivement le ms.  $\lambda$  = Firenze Laur. 84.10, qui passe à la famille parisienne, tout en restant assez corrigé. Comme le ms. dans les pages précédentes était déjà quelque peu contaminé par le texte parisien, il n'est pas facile de préciser où se fait le changement. Il pourrait sembler normal de supposer qu'il se fait à 428a11, avec le nouveau cahier qui commence à cet endroit au f. 161r ; mais comme vers le même endroit le ms.  $\xi$ , jusque-là apparenté à  $\lambda$ , non seulement cesse de lui être apparenté, mais change lui aussi de groupe, passant de **Ni**<sup>1</sup> à **Ni**<sup>2</sup>, il est peut-être plus indiqué de supposer que le modèle commun des deux mss est venu à manquer vers cet endroit et que chacun a suppléé sa carence à sa manière.

Voici quelques leçons qui illustrent le passage de Laur. 84.10 à **Np** et le passage de  $\xi$  à **Ni**<sup>2</sup> :

428a8 sensus quidem semper adest **Ni** (=  $\phi$ ,  $\chi\omega$ ,  $\nu\rho$ ,  
 $\theta^1\theta^2\pi$ ) : secundum potenciam quidem sensus semper adest  
uiuentibus et non orbatis **Np**, *mg.*  $\phi$  (cf. plus loin, p. 207\*),  
 $\lambda\xi$ , *Ed.* 1482 (uiuentibus et non orbatis *mg.*  $\xi$  : sensus  
quidem *Ed.* 1482)

428a22 consequitur **V**,  $\nu\rho$ ,  $\pi$  : consequatur  $\phi$ ,  $\chi\omega$ ,  $\theta^2$ ,  
*Ed.* 1482 : consequetur  $\xi$ ,  $\theta^1$  : sequitur **Np** (y compris 84.10)  
428a24 quidem **V** (*A*),  $\phi\omega$ , **Np** (y compris 84.10) : *om.*  
*pr.m.*  $\chi$ ,  $\nu\rho\xi$ ,  $\theta^1\theta^2\pi$ , *Ed.* 1482 428b3 ut **V**, **Ni**, *nec*  
non *Laur.* 84.10, *Sdf.* *pauci* : et **Np**, *Ed.* 1482 428b10  
est] accidit **Ni**<sup>2</sup> (=  $\nu\rho\xi$ ,  $\theta^1\theta^2\pi$ , *Ed.* 1482 : est *rest. super ras.*  
 $\theta^1$ ) 428b14 esse] *om.*  $\nu\rho$ ,  $\theta^1\theta^2\pi$ , *pauci* 428b15  
fantasia ipsa **V** (*dett*),  $\chi\omega$ ,  $\nu\rho$ , *Ed.* 1482 : hic (=  $h^1$  : *uel*

hec = h<sup>2</sup>) φ, **Np** (y compris *Laur.* 84.10) : om. ξ, θ<sup>1</sup>θ<sup>2</sup>π  
428b18 sensus propriorum quidem φχ, νρξ, *Ed.* 1482 :  
sensus quidem propriorum ω : sensus autem propriorum  
θ<sup>1</sup>θ<sup>2</sup> : propriorum quidem sensus **Np** (y compris *Laur.* 84.10)

A partir de 430a31 (ou un peu auparavant) le ms. ρ =  
Wat. Regin. lat. 1993 cesse d'appartenir à la famille  
italienne : il est désormais à compter au nombre des  
*deteriores* de la *Vetus* :

430a24 impassibile **N** : + sit **V** (+ *Regin.* 1993) uero  
**N** : autem **V** (+ *Regin.* 1993) 430a25 corruptibilis]  
+ est **V** (+ *Regin.* 1993), nec non **N** (*pauci*) 430a28  
iam] om. **V** (*dett*), νρξ unum sunt **N** : insunt **V** :  
unum sunt inuite (l) ρ quemadmodum **V** (+ *Regin.*  
1993), **Ni**<sup>1</sup>, **Np** : sicut **Ni**<sup>2</sup> (= νξ, θ<sup>1</sup>θ<sup>2</sup>, *Ed.* 1482 : om. π)  
430b29 germinauerunt **N** : germinarunt **V** (*A*) : germa-  
norum **V** (*dett*) : germ[inauerit] corr. *super ras.* *Regin.* 1993  
430a31 ut asymetron **N** : ut quod est sine metro **V** (*A*) :  
ut quod est symetros **V** (*dett* = *Paris B.N. lat.* 6325,  
*Urb. lat.* 206, *Regin.* 1993) aut symetrum et dyametros  
**N** : om. **V** (+ *Regin.* 1993) Si autem factorum **N** :  
Factorum autem **V** (+ *Regin.* 1993)

Fin du livre III : 433b22-435b25

Vers la fin du livre III, la famille italienne s'enrichit :  
à 433b22, elle s'accroît du ms. θ<sup>3</sup> = Firenze Ricc. 524  
(cf. plus haut, p. 140\*); à 434a28, elle retrouve le  
ms. η = Ravenna 548, avec ses deux fils *Smn* et *Scr*.  
Par contre, dans les dernières lignes, elle perd le  
ms. χ = Firenze Laur. 84.4, qui passe à la *Vetus* à  
435a15 :

**Ni**<sup>1</sup> = φ, χ (jusqu'à 435a15) ω  
**Ni**<sup>2</sup> = ν, η *SmnScr* (434a28-435b25), ξ, θ<sup>1</sup>θ<sup>2</sup>, θ<sup>3</sup>  
(433b22-435b25), π, *Ed.* 1482

Donnons d'abord les leçons qui montrent l'insertion  
du ms. θ<sup>3</sup> dans le sous-groupe de **Ni**<sup>2</sup> : θ<sup>1</sup>θ<sup>2</sup>θ<sup>3</sup>π :

433b22 uelut <sup>cardo</sup>ginglismus **Nr** (cf. plus loin, p. 171\*) :  
uelut glingismus **Np** : uelut [.....] **Ni** (*spatium uac.* νξ :  
glingismus om. *in textu sine spatio, suppl. mg.* φ : circulus  
*suppl. in textu* χ : neque glinissimus ω) : omnia θ<sup>1</sup>θ<sup>2</sup>θ<sup>3</sup>π :  
ut *grecum*, id est (*sans plus l*) **V**(*A*) 433b23 gibbosum  
(gilb-) gib(b)orosum θ<sup>1</sup>θ<sup>2</sup>θ<sup>3</sup>π 434a5 quidem<sup>2</sup>] *post* 6  
fantasia θ<sup>1</sup>θ<sup>2</sup>π 434a7 in] om. θ<sup>1</sup>θ<sup>2</sup>θ<sup>3</sup>π 434a10 causa hec  
eius quod] causa eius quod hoc θ<sup>1</sup>θ<sup>2</sup>θ<sup>3</sup>π 434a15 iam  
**V**, **Ni** (= φω, νξ, θ<sup>1</sup>θ<sup>2</sup>θ<sup>3</sup>π, *Ed.* 1482) : om. χ, **Np** (*suppl.*  
*sec.m. Laur.* 84.10) 434a18 enim] om. θ<sup>1</sup>θ<sup>2</sup>θ<sup>3</sup>π tale]  
talia θ<sup>1</sup>θ<sup>2</sup>θ<sup>3</sup>π 434a23 uiuit **Ni** (= φω, νξ, θ<sup>1</sup>θ<sup>2</sup>θ<sup>3</sup>π,  
*Ed.* 1482), nec non *pauci* : uiuum **Np**, χ : uiuat **V** 434a30  
necesse] + est **V**, θ<sup>1</sup>θ<sup>2</sup>θ<sup>3</sup>π 434b2 unde nata] innata  
θ<sup>1</sup>θ<sup>2</sup>θ<sup>3</sup> 434b6 intelligat] intelligeret θ<sup>1</sup>θ<sup>2</sup>θ<sup>3</sup>π 434b10  
Est autem necesse] Necesse est autem θ<sup>1</sup>θ<sup>2</sup>θ<sup>3</sup>π 434b12  
tangibile<sup>2</sup>] om. θ<sup>1</sup>θ<sup>2</sup>θ<sup>3</sup> 435a2 tinxerit] tinsert θ<sup>1</sup>θ<sup>2</sup>θ<sup>3</sup>  
435a5 unus] unum θ<sup>1</sup>θ<sup>2</sup>θ<sup>3</sup>π 435b8 animal] animalia  
scilicet θ<sup>1</sup>θ<sup>2</sup>θ<sup>3</sup> 435b25 *Après la fin du texte* : Explicit

liber de anima Aristotilis secundum nouam translationem  
(*pro* liber de anima Aristotilis *hab.* tercius de anima et totus  
liber de anima θ<sup>1</sup>) θ<sup>1</sup>θ<sup>2</sup>θ<sup>3</sup>

Dans le ms. de Ravenne 458 commence au f. 271r  
un nouveau cahier : c'est avec ce nouveau cahier que  
le ms. abandonne la famille **Np**<sup>1c</sup> à laquelle jusque-là  
il appartenait (cf. plus haut, p. 149\*b) pour revenir à la  
famille italienne. Par un curieux hasard, le changement  
de cahier et de famille se fait sur une variante caracté-  
ristique de **Np**<sup>1c</sup> ; la dernière ligne du f. 270v (je veux  
dire, la vraie dernière ligne : il ne faut pas tenir compte  
de la ligne ajoutée sous la justification, qui supplée un  
passage omis avant le dernier mot de l'avant-dernière  
ligne), la dernière ligne, donc, du f. 270v se termine  
sur les mots : « neque enim quorum » (434a27-28), et  
au bas du folio on lit, de la main du scribe, la réclame :  
« cunque corpus » : c'est le texte de **Np**<sup>1c</sup>, qui au lieu  
de « quorum » lit « quorumcunque » (cf. plus haut,  
p. 156\*b) ; si le scribe avait continué à copier le même  
texte, le f. 271r commencerait donc par : « cunque  
corpus » ; en fait il commence par « corpus », et, dans  
la réclame du f. 270v, « cunque » a été barré : c'est  
normal, puisque le texte **Ni**, que suit désormais le  
scribe, lisait : « neque enim quorum corpus ».

Voici les leçons qui mettent en lumière la nouvelle  
position de η = Ravenna 548 :

434b8-9 sensum habet] *inu.* ν, η *SmnScr*, θ<sup>1</sup>θ<sup>2</sup>θ<sup>3</sup>π, *Ed.* 1482  
434b10 est autem **V**, **Np** (*Laur.* 84.10, o, *pauci*), ω :  
*inu.* **Ni** (= φχ, ν, η *SmnScr*, ξ, θ<sup>1</sup>θ<sup>2</sup>θ<sup>3</sup>π, *Ed.* 1482) 434b16  
poterit hec quidem] hec poterit quidem ν, η *SmnScr*,  
θ<sup>1</sup>θ<sup>2</sup>θ<sup>3</sup>π, *Ed.* 1482 (*ante* quidem *add.* illa *Smn*) : hec quidem  
poterit ξ 434b17 erit] est **V** (*dett*), ν, *Ed.* 1482 : enim  
θ<sup>1</sup>θ<sup>2</sup>θ<sup>3</sup> : om. π : *pr.m. obsc.* η (*erit sec.m. Rav/Smn/Scr*)  
434b19 Sonus] Lettrine (ou place pour lettrine) ν, η *SmnScr*,  
ξ, θ<sup>1</sup>θ<sup>2</sup>θ<sup>3</sup>π (la place de la lettrine reste vide dans *Scr*, θ<sup>3</sup> ;  
dans ξ, la lettrine n'a pas été exécutée, mais un s minuscule  
a été suppléé ; dans η *Smn*, lettrine fautive : Ponus)  
434b26-27 oportet tactu(m) **Ni** (= φ, ν, η *SmnScr*, ξ,  
θ<sup>1</sup>θ<sup>2</sup>θ<sup>3</sup>π, *Ed.* 1482 : *deest pr.m.* ω) : *inu.* **Np**, nec non χ  
434b31 ut **Ni** (= φω, ν, η *SmnScr*, θ<sup>1</sup>θ<sup>2</sup>θ<sup>3</sup>π, *Ed.* 1482) :  
et ut **Np**, nec non χξ 434b33 depellens **V**, **Ni** (= φχω,  
ν, η *SmnScr*, ξ, θ<sup>2</sup>θ<sup>3</sup>π : om. θ<sup>1</sup>) : pellens *Ed.* 1482 : depellit **Np**  
435a19 se **V**, **Ni** (= φω, ν, η *SmnScr*, ξ, θ<sup>1</sup>θ<sup>2</sup>θ<sup>3</sup>π, *Ed.* 1482) :  
om. **Np** 435b1 neque unum **V**, **Ni** (= φω, ν, η *Smn*  
*Scr*, ξ, θ<sup>1</sup>θ<sup>2</sup>θ<sup>3</sup>π, *Ed.* 1482) : nullum **Np** 435b17 enim **V**,  
**Ni** (= φω, ν, η *SmnScr*, ξ, θ<sup>1</sup>θ<sup>2</sup>θ<sup>3</sup>π, *Ed.* 1482) : autem **Np**

Reste enfin à montrer que le ms. χ = Firenze  
Laur. 84.4 passe à la *Vetus* à partir de 435a15 :

435a14 tactiuum **N** (+ *Laur.* 84.4) : possibile tangere **V**  
435a15 alia autem preter terram sensitua (-teria) quidem  
utique fierent (fierent, fieret). Omnia autem eo quod **N** : alii  
autem a terra (per altera *dett*) sensus fiunt. Omne autem  
(enim *Paris B.N. lat.* 6325) **V** : alia autem preter terram

sensitiua quidem utique fieret. Omnia autem eo. Omne enim *Laur.* 84.4 (le ms. donne le texte de la *Nona* jusqu'à eo, puis revient en arrière pour reprendre le texte de la *Vetus* à partir de « Omne enim ») 435a16 faciunt **N** : facit **V** (+ 84.4) medium **N** : media **V** (+ 84.4) 435a17 propter quod **N** : ex quo **V** (+ 84.4) 435a19 altera **N** : alterum **V** (+ 84.4) uidetur **N** : om. **V** (+ 84.4) 435a20 utique **N** : om. **V** (+ 84.4) 435a21 itaque **N** : om. **V** (+ 84.4) tangibilium tactus **N** : tactus eorum que tanguntur **V** (+ 84.4) 435b5 priuata **N** : priuato **V** (+ 84.4) 435b6 existens **N** : om. **V** (+ 84.4) 435b6-7 necesse est habere **V** (*dett.*), **N** : habere necesse est **V** (*A*, *Bx*, *Paris B.N. lat. 6327*, *Regin. 1993*, 84.4) 435b9 odor et sonus **N** : sonus et odor **V** (+ 84.4) nisi **N** : set **V** (+ 84.4) 435b10 puta **N** : ut **V** (+ 84.4) 435b11 uisis **N** : uisionibus **V** (+ 84.4) 435b11 odore **N** : odoribus **V** (+ 84.4), *nec non*  $\xi$  alter **V** (*A*), **N** : aer **V** (*dett.*, 84.4) mouentur **N** : mouetur **V** (+ 84.4) 435b13 tactiuum esse **N** : possibile sentire **V** (+ 84.4) Tangibilium autem **N** : Set eorum que tangi possunt **V** (+ 84.4) 435b14 corrumpit **N** : remouet **V** (+ 84.4) 435b15 quidem **N** : om. **V** (+ 84.4) 435b16 hoc **N** : sic **V** (+ 84.4) uiuere **N** : animal **V** (+ 84.4) 435b17 quod **N** : quoniam **V** (+ 84.4) 435b18 tangibilium **N** : possibilium tangi **V** (+ 84.4) 435b18-19 non solum corrumpit sensum set et animal **N** : corrumpit animal et non solum sensum **V** (+ 84.4) 435b21 propter **N** : om. **V** (+ 84.4) 435b22 omnino **N** : aliter **V** (+ 84.4) dyafano **N** : lucido **V** (+ 84.4) 435b23 delectabile et triste **N** : dulce et amarum **V** (+ 84.4) quod **N** : om. **V** (+ 84.4) concupiscat et **N** : desiderio **V** (+ 84.4) 435b25 autem habet **N** : uero **V** (+ 84.4)

### 3. LA RECENSION DE RAVENNE (**Nr**)

Le ms. 458 de la Biblioteca Classense de Ravenne est tout entier écrit, à pleines lignes, d'une main italienne du xiv<sup>e</sup> siècle, élégante et soignée. La miniature qui orne le début de la *Physique* d'Aristote, au f. 1r, est très abîmée ; on peut cependant y reconnaître un frère, vêtu d'une robe blanche et d'une chape noire, avec le capuce sur la tête, en train de « lire » à d'autres frères le livre qu'il tient en mains, et on est tenté d'y voir un dominicain, saint Thomas peut-être, qui justement a « lu » la *Physique* d'Aristote. Si cette identification est fondée, elle donne à penser que le ms. a été primitivement écrit pour un couvent dominicain d'Italie.

Nous avons déjà étudié le texte de la *Nona* du *De anima* que le ms. contient de première main : il se rattache, pour le début et pour la fin (402a1-406a23 et 434a28-435b25), à la seconde branche de la famille italienne, **Ni**<sup>2</sup> (cf. plus haut, p. 158\*-161\* et 166\*b), et

pour le reste à un groupe bien déterminé de la famille parisienne, **Np**<sup>3e</sup> (cf. plus haut, p. 150\*-151\*) ou **Np**<sup>1e</sup> (cf. p. 143\*-144\*, 145\*, 146\*-147\*, 148\*-149\*). Ce n'est pas ce texte de première main qui nous intéresse ici, mais bien les corrections qui lui ont été apportées.

En effet, le texte du *De anima* a été très soigneusement corrigé ; le correcteur est peut-être le scribe lui-même ; en tout cas, lorsqu'il écrit ses corrections, en marge ou dans le texte sur grattage, en écriture calligraphique, sa main ressemble fort à la première, elle est italienne et de même époque ; mais il arrive aussi que les corrections soient écrites en marge d'une écriture cursive, quelquefois à peine visible (l'intention du correcteur était sans doute de les insérer ensuite dans le texte, ou de les reprendre en marge en écriture calligraphique, ce qu'il a souvent fait, mais non pas toujours), ou qu'elles soient faites dans l'interligne d'une écriture très fine et de manière parfois obscure.

Deux manuscrits dépendent du ms. de Ravenne, après qu'il eut été ainsi corrigé : tous deux ont été écrits au xiv<sup>e</sup> siècle, par des scribes italiens, pour des couvents de Florence, l'un pour le couvent dominicain de Santa Maria Novella, l'autre pour le couvent franciscain de Santa Croce ; ils sont tous deux conservés aujourd'hui à la bibliothèque Laurentienne de Florence, le premier sous la cote Conv. soppr. 612, le second sous la cote Santa Croce, Plut. XIII Sin. 8 : je les désignerai par les sigles *Smn* et *Scr*. Cependant, tandis que le ms. *Smn* est une copie immédiate et fidèle du ms. de Ravenne après correction, le ms. *Scr*, s'il dérive lui aussi du ms. de Ravenne après correction, n'en dérive qu'indirectement et l'intermédiaire sur lequel il a été copié avait été légèrement corrigé sur le texte courant : nous allons en voir plusieurs exemples, car, comme il est normal, les interventions de l'intermédiaire ont surtout porté sur les leçons rares du correcteur de Ravenne.

Il arrive, bien entendu, que le correcteur de Ravenne rejoigne le texte courant en faisant disparaître une leçon aberrante de la première main, ou rejoigne la famille italienne en faisant disparaître une bévue de la recension parisienne ; il peut aussi retrouver la *Vetus* ; il n'y a rien là qui lui donne une place à part, d'autres correcteurs en font autant. Mais, et c'est ce qui fait son intérêt, le correcteur de Ravenne est souvent aussi le seul à proposer des leçons qui correspondent à une variante du grec ou qui représentent une autre manière de traduire le même texte grec, souvent plus exacte que la traduction courante ou en tout cas plus proche des habitudes de Guillaume de Moerbeke. Ce sont ces cas que nous allons de préférence relever<sup>1</sup>.

1. Je ne relève donc pas ici toutes les leçons de **Nr**, mais seulement celles qui m'ont paru les plus aptes à définir la nature de cette recension. Les autres variantes de **Nr** seront signalées dans l'apparat critique au texte d'Aristote.

402b6 ἢ (om. CX; cf. Siwek) : om. **V** : aut **NiNp** : qua (= ? ἢ leçon non attestée) **Nr** (sur grattage Rav : quia *Smn* : aut *Scr*)

402b11 ἀλλήλων : ad inuicem **V**, **Np**, ρ : ab inuicem **Ni** (— ρ) : inuicem **Nr** (ab del. corr. Rav, om. *SmnScr*). Les formes de ἀλλήλων sans préposition sont souvent traduites simplement par « inuicem » chez Moerbeke, par exemple *De gen. animal.*, 716a20, 718a8, 17; *Poét.*, 1448b32; dans la *Rbét.*, la *Vetus* a « ad inuicem » et Moerbeke simplement « inuicem » en 1371b13, 1405a2, 1407a21, 23, 1409a12.

403b10 ἢ χωριστά : in quantum separabiles **VNiNp** : in quantum inseparabiles **Nr** (in *s.u.* Rav, in *textu SmnScr*, del. *sec.m.* *Smn*). — Le texte est difficile : la correction « inseparabiles » a été faite sur le latin par le ms. de Rouen, mais un scribe grec pouvait aussi avoir corrigé ἀχωριστά.

405b25 ἐναντίων *CWγ* : contrariorum **VNiNp** (+ ut *pauci*) : + οἶον *ESUVX*, *P* : + puta **Nr** (*mg.* Rav, in *textu SmnScr*)

405b27 οἱ... λέγοντες : alii... dicentes **V** : qui... dicentes **NiNp**, *Scr* : qui... dicunt **Nr** (sur grattage Rav, in *textu Smn*) : hii... dicentes MOERBEKE, trad. de Thémistius, éd. Verbeke, p. 37-83. — La correction « dicunt » est facile et elle se trouve par exemple dans le ms. Paris Maz. 3459; cependant il est possible que Moerbeke ait hésité entre deux traductions : « qui...dicunt », et : « hii...dicentes ».

406a1 δυνάμενον : possibile **VNiNp** : + uel potens **Nr** (*mg.* Rav, *mg.* *Smn* : om. *Scr*) : potens MOERBEKE, trad. de Thémistius, éd. Verbeke, p. 37, 93. — Cf. *Anal. Post.*, 81b11 δυνάμενος : possibilis est IACOBUS VENETUS : potens MOERBEKE. — La correction est quelquefois faite par un simple scribe, cf. 416b18 possibilis + *s.u.* id est potens *Roma V.E.* 828.

407a30 ἀνακάμπτει : reflectit **V** (*A*), **NiNp** : reflectitur **V** (*det*), **Nr** (*corr.* Rav, *SmnScr*), MOERBEKE, trad. de Thémistius, p. 56, 36.

407b5-6 καὶ (om. *W*) τοῦ κύκλω φέρεσθαι : circulario (-culo) ferri **V** : et circulario (-latio, -lo) ferri **NiNp** : et eius quod circulo ferri **Nr** (sur grattage Rav, *SmnScr*) : eius quod est circulo ferri MOERBEKE, trad. de Thémistius, p. 58, 68.

407b7 τοῦ κύκλω φέρεσθαι : circulariter ferri **VNiNp** : eius quod est *praem.* **Nr** (*mg.* Rav, *Smn* : 6-7 Neque — mouetur om. *Scr*)

407b28 ἧττων *CWγ*, *UVX*, *P* : minor **VNi** (numero **Np**) : ἧττων *ES*, Themistius, p. 24, 14 : minus **Nr** (sur grattage Rav, *SmnScr*), MOERBEKE, trad. de Thémistius, p. 60, 9.

408a21 ἐγγίγνεται : fit **VNiNp** : in fit **Nr** (*corr.* Rav, *SmnScr*). Cf. 408b18 infieri **N** (om. **V**) ; 409b6 fiat **V** (non corrigé) ; 414a27 fieri **V** : infieri **N** : 426a5 fit **V** (non corrigé) ; *Anal. Post.* 99b25, 32, 36, 37, 38 : fiant... fieri... fit... fit... fit... fit IACOBUS VEN. : infiant... infieri... in fit... in fit... fit... fit (les deux derniers non corrigés) MOERBEKE.

408b12 καὶ εἰ : et si **VNiNp** : utique si **Nr** (et *exp.* utique *add. mg.* Rav : utique si *Smn* : et si *Scr*). Moerbeke avait peut-être écrit : « et utique si ».

408b32 πολὺ... ἀλογώτερον (*γ* : -τατον *ceff*) : Multum... irrationabilius **VNiNp** : Multo... irrationabilius **Nr** (*corr.* Rav, *SmnScr*) : cf. multo irrationabiliozem MOERBEKE trad. de Thémistius, p. 75, 98 (c'est à tort que l'éditeur a inséré, p. 75, 92, un lemme inauthentique emprunté au texte courant). La correction est imposée par la grammaire, « multo » étant seul correct devant un comparatif ou un superlatif.

408b34 τὰ ἐκ τοῦ κινεῖσθαι συμβαλίνοντα : ex ipso moueri accidentia **VNiNp** : que (= τὰ) *praem.* **Nr** (*s.u.* Rav, in *textu SmnScr*). Le ms. o lit « que », mais à la place de « prima » (primo) : « que quidem ex ipso moueri accidentia » : c'est une correction arbitraire, qui rejoint accidentellement la bonne correction de **Nr**. — Cf. MOERBEKE, trad. de Thémistius, p. 75, 99 : « primo quidem que accidunt ex eo quod est moueri ».

409a25 αἰ ἐν τῷ σώματι στιγμαί : in corpore puncta **VNiNp** : que (= αἰ) *praem.* **Nr** (*s.u.* Rav, in *textu Smn* : om. *Scr*)

409b22 διεληλύθαμεν : preteriuimus **VNiNp** : pertransiuimus **Nr** (sur grattage Rav, in *textu SmnScr*) : pertractauimus MOERBEKE, trad. de Thémistius, p. 37, 87 (= Comm. in *Ar. Gr.*, V 3, p. 14, 26). — Mais « pertranseo » est la traduction habituelle de διέρχομαι chez Moerbeke, cf. *Anal. Post.*, A.L., IV, Index, s.u. ; *De gen. animal.*, A.L., XVII, p. 141, 27 = 773a21 ; *Rbet.*, A.L., XXXI, Index, s.u. διήλθον, comme d'ailleurs chez d'autres traducteurs.

410a1 τῶν συνθέτων : compositorum **VNiNp** : τῶν..... τῶν (après τῶν lacune de 6-7 lettres; une deuxième main a complété τοιού) *P* : non positorum **Nr** (sur grattage Rav, *SmnScr*; dans Rav, une main récente a rétabli com-). L'hésitation de *P* rend vraisemblable qu'un des mss de Moerbeke, très proche de *P*, a lu τῶν οὐ θετῶν, leçon que Moerbeke a pu signaler au moins à titre de variante.

411a21 ἀνομοιομερής : dissimilis partis **VNiNp** : dissimilium partium **Nr** (*s.u.* Rav, in *textu SmnScr*)

411a22 ὑπάρξει... ὑπάρξει : est... est **V** : existet... existet **NiNp** : inexistet... inexistet **Nr** (*s.u.* Rav, in *textu SmnScr*) ; dans les *Anal. Post.*, Moerbeke change 24 fois « sum » ou « insum » en « existo », 17 fois « sum » en « insum » et 4 fois en « inexisto » ; dans la *Rbét.*, on a 5 fois « inexisto » ; dans la traduction de Thémistius, « inexisto » est habituel, cf. éd. Verbeke, Index, s.u. inexisto.

411a23 ἐνυπάρχειν (*codd*) : inesse **V**, **Nr** (sur grattage Rav, *Smn Scr*) : ? ἐν ὑπάρχειν (*leçon non attestée*) : unum esse **NiNp**

411b3 καὶ τὸ ζῆν δὴ (δὲ *V*, Themistius) : Et uiuere igitur **VNiNp** : Et uiuere etiam **Nr** (sur grattage Rav, in *textu SmnScr*), MOERBEKE, trad. de Thémistius, p. 87, 54.

412a18 καθ' ὑποκειμένου : de subiecto **V**, **Nr** (*sur grattage Rav, in textu Scr* : de *om.*, in *suppl. s.u. sec.m. Smn*) : in subiecto **NiNp**

413a6 οὐ μὴν ἀλλ' ἐνιά γε (γε *om. P, hab.* Themistius, p. 43, 25) : at uero set quasdam **V(A)** : at (aut **Np**) uero secundum quasdam **V(dett)**, **NiNp** : at uero quasdam quidem **Nr** (*corr. Rav, Smn, Scr* : pro *ante* uero *add. Scr*) : attamen quasdam MOERBEKE, trad. de Thémistius, p. 102, 36.

413a30 διὰ τέλους : in finem **VNiNp** : usque *praem. Nr* (*mg. Rav, in textu Scr* : *om. Smn*). L'expression revient 432b21 où elle est rendue « per finem », **VN** ; dans la trad. de Thémistius, p. 263, 94, Moerbeke a dû lire : διατελεῖ = perseuerant (sujet neutre).

413b4 Videntur — solum sensum (φαίνεται — μόνον αἴσθησιν *P*, f. 19or, 3 du bas ; cf. Ross, App. II) **VNiNp** : ces mots sont omis dans les autres mss grecs ; dans *Rav*, f. 248r, on lit en marge la note : « hoc non inuenitur in <greco. Boe>theius habet » (la reconstitution est conjecturale : les mots « greco. Boe » sont coupés). *Smn* omet les mots : « Videntur — solum sensum » ; *Scr* les a. Cf. plus loin, p. 208\*.

414a23 προσδιορίζοντες : diffinientes **VNiNp** (différentes *multi Np*) : condiffinientes **Nr** (*sur grattage Rav, in textu Scr* : diffinientes *Smn*). « Con- » rend bien un sens de προς- fréquent en composition et est souvent employé par Moerbeke pour rendre les composés de προς- ; dans la seule traduction de Thémistius, on peut relever : coapto = προσαρμόζω, 251, 40 ; cointelligo = προσνοῶ, προσεννοῶ ; contexo = προσφαίνω ; coopinor = προσδοξάζω (voir l'Index de l'éd. Verbeke).

414b5 ἡδύ : dulce **VNiNp** : delectabile **Nr** (*sur grattage Rav, in textu SmnScr*). Jacques de Venise traduit ἡδύς par « dulcis », corrigé par Moerbeke en « delectabilis » (414b6, 426b3 et 5, 433b9, 435b23), ou par « letus », corrigé également en « delectabilis » (431a9, 432b31, 433a1 ; 421a12 « leticia » n'est pas corrigé). Cf. plus loin, 431b9.

414b11 ὀσμὴ : odoratus **V**, **Ni** (-φ), **Np** : odor φ, **Nr** (od/dor/ *sur grattage Rav, odor SmnScr*), MOERBEKE, trad. de Thémistius, p. 112, 26.

414b11 χυμὸς : humor **V(A)** : *om. V dett*, **NiNp** : sapor **Nr** (*mg. Rav, mg. Smn, mg. Scr*) : cf. trad. de Thémistius, 112, 26. La même correction est faite par **Nr** en 418a13, 422a30, b10, 14. L'équivalence « humor » = « sapor » est bien connue des commentateurs de la *Vetus* et des scribes, mais Moerbeke lui-même fait une fois la correction : 414b13, humor **V** : sapor **NiNp** (au contraire, « humor » n'est pas corrigé : 421a18, 26, 28, 29, 32 ; 422a6, 10, 17, 424b12, 426a15, 435b12).

415a12 ὁ περὶ τούτων ἐκάστου λόγος : de horum unoquoque (*inu. V, non nulli*) ratio **VNiNp** : que (= ὁ) *praem. Nr* (*mg. Rav, in textu SmnScr*)

415a20 τούτων εἶ : hiis **VNiNp** : + δ' *cett* : + autem **Nr** (*mg. Rav, in textu SmnScr*)

415b21 τὸ ᾧ : quo **V** : quod quo **NiNp** : quod cui **Nr** (cui *sur grattage Rav, in textu SmnScr* ; dans *Smn*, « cui » est exponctué et « quo » est rétabli de deuxième main) : hoc... cui MOERBEKE, trad. de Thémistius, p. 116, 26. Cf. plus loin, p. 188\*-192\*.

416a24-25 πάντα *CVWe, P* : omnia **VNiNp** : πάντα ποσά *CW<sup>2</sup>* (ποσά [πάντα *om.*] *CUXy*) : omnia quanta **Nr** (quanta *mg. Rav, in textu SmnScr*)

416a33 πέττεσθαι : decoqui **VNiNp** : + uel digeri **Nr** (*mg. Rav, mg. Smn, mg. Scr*) ; cf. MOERBEKE, trad. de Thémistius, p. 124, 81 : digeri (= πέσσεσθαι, p. 53, 33) ; *De gen. animal.*, A.L., XVII, Index, s.u. digero.

416b19 ἐνεργεῖν : se operari **V** : operationem **NiNp** : actuari **Nr** (*mg. Rav, mg. Smn, mg. Scr*). Actuo(x) est un terme médiéval assez rare : Du Cange, s.u. Actuare, en cite deux exemples dans la langue courante, le premier de 1289, le second du xv<sup>e</sup> siècle (*Acta sanctae Franciscae Romanae*, in *Acta Sanctorum*, Mars, t. II, IX Martii, p. \*130b, 4 du bas, avec la note c) ; le mot persiste en italien : attuare. Guillaume de Moerbeke semble avoir été un des premiers traducteurs, — sinon le premier, — à l'employer, pour rendre ἐνεργεῖν : trad. de Thémistius, p. 198, 63 ; trad. du *De interpretatione*, 23a10 (A.L., II, p. 59, 3) : actuabitur (Boèce avait « aget ») ; trad. de Jean Philopon, Comm. sur le *De anima*, éd. Verbeke, p. 21, lignes 96 et 98.

417a9 οὐθὲν ἔδεῖτο τοῦ ἐντελεχείᾳ πυρὸς ὄντος (εἶναι *W*) : nichil indigeret actu ignem esse **V** (igne *A*), **NiNp** : nichil indigeret eo quod actu igne ente **Nr** (*en marge et sur grattage Rav, en texte SmnScr*)

417b24 μὲν : quidem **V(A)**, **Nr** (*mg. Rav, in textu Smn* : *om. Scr*) : *om. V(dett)*, **NiNp**

418b25 ἄν : *om. VNiNp* : utique **Nr** (*mg. Rav, in textu SmnScr*)

418b27 μὲν : quidem **V(A)**, **Nr** (*s.u. Rav, in textu SmnScr*) : *om. V(dett)*, **NiNp**

419a33 ᾧ ἀπ' ἀέρος (leçon non attestée) : ab aere **VNiNp** : ἐπ' ἀέρος (*codd*) : in aere **Nr** (in *s.u. ante* ab *exp.* *Rav* : in aere *Smn* : in [*exp.*] ab aere *Scr*)

419a34 ὁ (*scil. πάθος*) : quod **VNiNp** : que (*scil. passio*) **Nr** (*s.u. Rav, in textu Smn* : quod *Scr*)

419b7 στερεὰ : plana **VNiNp** : solida **Nr** (*en marge et sur grattage Rav, in textu SmnScr* : plana *rest. mg. Scr*). Cf. 418b7 planorum **V** : solidorum **NiNp** (en 404b24, 419b19 et 423a13 la traduction de la *Vetus* « firmus » n'est pas corrigée). Moerbeke traduit habituellement « solidus » : 5 fois dans le *De gen. animal.*, 8 fois dans sa traduction de Thémistius.

419b21 διαχυθῆ : soluat **VNiNp** : dissoluatur **Nr** (*di add. s.u. Rav, dissoluatur in textu Smn* : soluat *Scr*). Cf. MOERBEKE, trad. de Thémistius, p. 148, 44 et 150, 72 diffundi = διαχεῖσθαι ; *De gen. animal.* 747a4 diffunditur = διαχεῖται.

419b28 συμβαίνει γε : accidit **VNiNp** : + quidem **Nr** (*s.u. Rav, in textu SnnScr*)

419b32 ὥστε σκιάν ποιεῖν : quodque sit tenebram facere **V** : quare tenebram facit **NiNp** : ut tenebram faciat **Nr** (ut *en marge et sur grattage*, faciat *s.u. Rav, en texte Snn*; *Scr* a le texte courant). Guillaume de Moerbeke préfère « quare », mais emploie aussi « ut » : par exemple, dans la *Rhétorique*, on a près de 100 fois « quare », 20 fois « ut » (A.L., XXXI, Index, s.u. ὥστε) : il a pu donner à choisir entre les deux traductions, la deuxième étant ici meilleure.

420a14 ἀκούει : audit **VNiNp** : audiunt animalia **Nr** (*en marge et sur grattage Rav, en texte Snn* : *Scr* a le texte courant). La présence dans un des mss de Moerbeke de la glose τὰ ζῷα suffit à expliquer la variante.

420b4 μὲν οὖν : quidem igitur **V(A)**, **Nr** (quidem *s.u. Rav, in textu SnnScr*) : igitur **V(dett)**, **NiNp**

421a6 μὲν οὖν *CWye* : quidem igitur **V(A)** : igitur **V(dett)**, **NiNp** : δ' *EVX, P* (*om. SU*) : autem **Nr** (*sur grattage Rav, in textu SnnScr*)

421a9 ἢ τὸ χρώμα *SUVe* : aut color **V** : ἢ <+ τὸ ὄρατόν, πότερον *add. codex Guillelmi* ? > τὸ φῶς ἢ τὸ χρώμα *CWyx* : aut visibile, utrum lumen **NiNp** : + aut color **Nr** (*sur grattage et mg. Rav, in textu SnnScr*) : καὶ τὸ ὄρατόν ἔστι φῶς ἢ χρώμα Themistius, p. 67, 29 : MOERBEKE, trad. de Thémistius, p. 155, 81 : et visibile quia lumen aut color. — Il est probable que **Nr** complète le texte de Moerbeke, laissé incomplet par **NiNp**.

421a20 μὲν γὰρ : **V**, **Nr** (quidem *s.u. Rav, in textu SnnScr*) : enim **V(dett)**, **NiNp**

421b24 οἷον ἀσφάλτου καὶ θείου : [*lac. 15-16 lettres*] et sulfure **V(A)** : ut et sulphure **V(dett)** : ut as <sa fetida> et sulphure **V(dett)** : ut sulphure **NiNp** : ut a bitumine et sulphure **Nr** (a bitumine et *mg. Rav, in textu Snn* [et *om.*], *Scr* [bittume]) : uelud aspalti et sulphuris MOERBEKE, trad. de Thémistius, p. 160, 66 (cf. plus loin, p. 184\*-188\*). — Dans sa traduction du *De mirabilibus auscultationibus* du Ps.-Aristote, Barthélemy de Messine traduit ἀσφαλτος par « pix », 841a33, et par « bitumen », 842b15 (éd. G. Livius-Arnold, p. 32, 28 et 35, 21).

422b34 οὐκ ἔστιν ἐν δῆλον *CWe* : non unum esse manifestum **V** : non est unum manifestum **Nr** (*sur grattage Rav, in textu Snn*; *Scr* a le texte **NiNp**) : οὐκ ἔστιν ἐνδηλον *X<sup>2</sup>y* (*uel δῆλον SUVX*) : non est manifestum **NiNp**. — Moerbeke a pu noter les deux leçons.

423b11 δοκοῦμεν γὰρ : Videmur enim **V** : putamus enim **NiNp** : putamus quidem enim **Nr** (quidem *s.u. Rav, in textu Snn* : *om. Scr*). — Dittographie de -μεν ?

424a9 οὕτω δὲ : sic autem **VNiNp** : οὕτω (*δὲ om.*) *Xy* : sic **Nr** (autem *del. Rav, non hab. SnnScr*) : οὕτω δὲ *ESU, P* (il est possible que Moerbeke ait lu cette dernière leçon : le correcteur de **Nr** aurait vu l'exponctuation de « autem », mais aurait oublié de le remplacer par « igitur »).

425b1 ἐπὶ τοῦ αὐτοῦ : in eodem **VNiNp** : de eodem **Nr** (in *exp. de mg. RavScr* : in eodem *Snn*)

426a28 λόγος : proportio **VNiNp** : ratio **Nr** (ratio *sur grattage à la place de* aut idem *qui précède, mais* aut idem *rétabli en marge, proportio exp. Rav* : ratio *en texte devant* proportio *exp. SnnScr*)

426b28 καὶ ἔτι νῦν : et quoniam nunc **VNiNp** : et quod nunc **Nr** (*om. pr.m., suppl. mg. Rav, in textu SnnScr*). — Moerbeke préfère « quod ».

427a2 ἔρ' οὖν : Ergo **VNiNp** : Ergone **Nr** (*ne s.u. Rav, in textu Snn, om. Scr*). — Cf. 424b14 ergone **VNiNp**; *De sensu*, 446a25 An ergo **V** : Ergone **N** : 449a10 ergo **V** : igitur **N**; *De interpretatione*, 21a26 ergo BOETHIVS : ergone MOERBEKE; ἄρα γε 20a25, 27 putasne B : ergone M : ἄρα *Anal. Post.*, 77b16 nonne IACOBVS VENETVS : ergone MOERBEKE; *De soph. el.*, 171a21 ergo BOETHIVS : ergone MOERBEKE.

427a3-4 ἔστι (+ μὲν, *y, H<sup>a</sup>E<sup>ci</sup>*) δὴ πως ὡς τὸ διαίρετόν τῶν διηρημένων αἰσθάνεται, ἔστι δ' ὡς τὸ (*X, Alex.* : *om. C* : ἢ *cett*) ἀδιαίρετον : Est igitur quodam modo quidem (*A* : quod *dett*) sicut diuisibile diuisa sentit, est autem sicut indiuisibile **V** : Est igitur quodam modo quod diuisibile diuisa sentit, est autem quod indiuisibile **NiNp** : Est quidem igitur quodam modo ut diuisibile diuisa sentiat, est autem ut diuisibile **Nr** (quidem *s.u.*, *ut...* *ut sup. ras.*, sentiat *s.u. Rav, in textu Snn* : *Scr* a le texte **NiNp**). — On peut se demander si **NiNp** et **Nr** n'ont pas, chacun de leur côté, mal interprété la correction de Moerbeke, qui aurait écrit : « ut quod » (= ὡς τὸ).

427a13-14 κεχωρισμένα ἔστιν, ὡς τῷ (*Alex.* : *om. cett*) κεχωρισμένῳ : separata sunt, ut in separato **V** : κεχωρισμένα ἔστιν, ὡς τε καὶ κεχωρισμένῳ (*τε καὶ WX, om. cett*) : separata sunt, ut et separato **NiNp** : κεχωρισμένα, ἔστιν τε (? *leçon non attestée*) ὡς κεχωρισμένῳ : separata, estque ut separato **Nr** (sunt *est exponctué et remplacé en mg. par* estque, *et est exponctué, dans les trois mss RavSnnScr*)

427a18 κινήσει τε (*om. y*) τῇ κατὰ τόπον : motuque secundum locum **VNiNp** : motu qui secundum locum **Nr** (que *corrigé en qui dans Rav seul* : la correction a échappé à *SnnScr*). Ici, comme en 427a3-4, il est possible que la correction de Moerbeke ait été mal interprétée : il a pu écrire : « motuque qui secundum locum ».

428a16 ἐλέγομεν πρότερον : prius diximus **V** : diximus **NiNp** : diximus prius **Nr** (prius *mg. Rav, in textu SnnScr* : *exp. Scr*). Moerbeke avait dû exponctuer « prius » avant « diximus » (d'où l'omission de **NiNp**), mais l'ajouter après (comme l'a fait **Nr**)

428a20-21 οἷς δοκεῖ *CESVXy, P* : de quibus uidetur **VNiNp** : οἷς δοξάζει *LU<sup>2</sup>W* : hiis que opinatur **Nr** (*mg. Rav, in textu SnnScr* : de quibus uidetur *rest. mg. Scr*).

428b7 εἶναι : esse **V**, **Nr** (*s.u. Rav, in textu Snn* : *om. Scr*) : *om. NiNp*

428b23 ἐπομένων τοῖς συμβεβηκόσιν : consequentium accidentia **V**, **Ni** (-dentium θ<sup>1</sup>θ<sup>2</sup>π), **Np** : consequentium accidentibus **Nr** (*sur grattage Rav, in textu Smn : Scr a le texte courant*). Cf. 405b26-27 : nomina consequuntur **V** : nominibus consequuntur **NiNp**

429a16 ἀλλὰ μὴ τοῦτο (*scil.* τὸ εἶδος) : set non hoc **V**, **Ni** (-φ), **Np** : set non hanc (*scil.* speciem) φ, **Nr** (*sur grattage Rav, in textu SmnScr*), MOERBEKE, trad. de Thémistius, p. 214, 1-2.

429b13 ἡ ἄλλω ἢ ἄλλως ἔχοντι : aut (+ ergo *dett*) alio aut aliter se habenti **V** : aut alio ergo aut aliter habente **NiNp** : ἡ ἄλλω καὶ ἄλλω (? *leçon non attestée; cf.* ἡ ἄλλω ἢ ἄλλως *ELSUUV, P*) : aut alio et alio **Nr** (? et alio *mg. Rav, in textu Smn : ergo del. Rav, om. Smn*; mais les deux mss gardent « aut aliter habente » de **NiNp**; *Scr a le texte NiNp*)

430a4-5 καὶ τὸ οὕτως ἐπιστητὸν : et quod sic speculatum est **V** : et (*om. β, Np<sup>10</sup>Np<sup>3</sup>, cf. plus haut, p. 147\*b*) sic scibile **NiNp** : et quod sic scibile **Nr** (et quod *mg. Rav, in textu Smn : et hab., quod om. Scr*)

430a15 οἶον : ut **V** : sicut **NiNp** : puta **Nr** (*sur grattage Rav, in textu SmnScr : sicut rest. mg. Scr*)

430a27 ἦδη καὶ (*cett*) : iam et **VNiNp** : καὶ **L** : et **Nr** (*iam del. Rav, om. Smn : hab. Scr*)

430b21 τὸ οὕτως ἀδιαίρετον : huiusmodi indiuisible **V** : sic indiuisible **NiNp** : quod sic indiuisible **Nr** (quod *s.u. Rav, in textu Smn : om. Scr*)

430b24 ἐνεῖναι : esse **V**, **Ni** (*om. φ*), **Np** : inesse **Nr** (*in s.u. Rav, in textu Smn : om. Scr*)

430b28 ὁ τοῦ : qui est ipsius **VNiNp** : *om. pr.m. Rav cum Np<sup>10</sup>* (cf. plus haut, p. 147\*b) : qui ipsius **Nr** (*mg. Rav, in textu Smn : Scr a le texte courant*). On note l'absence de « est », ajouté par la *Vetus*, et que Moerbeke pouvait avoir supprimé conformément au grec.

431a9 οἶον : ut **V** (*A*), **Ni** : aut **V** (*dett*), **Np** : uelut **Nr** (*sur grattage Rav, in textu SmnScr*)

431b6 τοῖς ἐν τῇ ψυχῇ φαντάσματος : que sunt in anima fantasmatis **VNiNp** : hiis *praem.* **Nr** (*mg. Rav, in textu Smn : om. Scr*)

431b9 ἦδὺ : letum **VNiNp** : delectabile **Nr** (*mg. Rav, mg. Smn, mg. Scr*). Cf. plus haut, 414b5.

431b13 ἡ μὲν σιμὸν : secundum quod simum (+ est **V**) **V** (*dett*), **NiNp** : secundum quod quidem simum **V** (*A*), **Nr** (quidem *s.u. Rav, in textu Smn, om. Scr*)

431b27 τὸ ἐπιστημονικὸν : quod scire potest **VNiNp** : + uel scientificum **Nr** (*mg. Rav, mg. Smn : uel scientificum mg. Scr*). Cf. 414a10 scibilis **V** : scientifici **NiNp**; 434a16 scibile **V** : scientificum **NiNp**; MOERBEKE, trad. de Thémistius, 88, 59 : scientifica (pars) = ἐπιστημονικὸν (μόριον); *Anal. Post.*, 71b18 faciens scire IACOBVS VENETVS : scientificus MOERBEKE. Robert Grosseteste traduit aussi « scientificus », *Eth. Nic.*, 1139a19, 1147b13.

432a17 περὶ μὲν (+ οὖν *KcBd*; cf. Siwek) αἰσθησεως : de sensu quidem **VNiNp** : et de sensu quidem igitur **Nr** (de sensu *ante motum pr.m., exp.* et de sensu *suppl. mg*; igitur *s.u. Rav; in textu SmnScr*)

432a29 τὸ τε θρεπτικὸν : uegetabilisque **V(A)** : uegetabilis enim **V(dett)** : uegetatiua enim **NiNp** : uegetatiuaque **Nr** (que *s.u., sed enim non exp. Rav : uegetatiuaque enim SmnScr*).

433a8 ὧν : quorum **V**, **Ni** (*illa praem. v*), **Np** : ea quorum **Nr** (ea *s.u. Rav, in textu SmnScr*)

433b9 τὸ ἦδη ἦδὺ : ipsum iam dulce **V** : quod iam delectabile **Ni** (-φ), **Np** : ipsum quod iam delectabile φ, **Nr** (ipsum *mg. Rav, in textu Smn : om. Scr*). Moerbeke avait corrigé « ipsum » de la *Vetus* en « quod » : φ et **Nr** ont commis la même erreur en juxtaposant les deux leçons.

433b10 οὖν (? *non attesté seul*) : igitur **V** : μὲν οὖν *CWY, VX* : quidem igitur **NiNp** : μὲν (*cett*) : quidem **Nr** (igitur *exp. Rav, om. SmnScr*).

433b15-16 τὸ μὲν ἀκίνητον : immobile quidem **V**, **Nr** (quidem *s.u. Rav, in textu SmnScr*) : immobile (quidem *om.*) **NiNp**

433b22 οἶον ὁ γιγγλισμός (-μός *W, SUV : -μός cett*) : ut grecum id est **V(A)** : uelut glingismus **Np** : + cardo **Nr** (*mg. Rav, mg. Smn, mg. Scr*) : uelut glingismus + *mg. Glingismus s.u. id est cardo Venexia Lat. VI. 49.* — La note marginale de Ven. Lat. VI, 49 semble avoir conservé au mieux le texte de Moerbeke : **Nr** a bien noté le sens du mot « cardo », mais n'a pas remarqué qu'il fallait rectifier la transcription du mot grec. — Le mot est rare ; dans Aristote, *De hist. animal.*, IV 4, 529a32, Moerbeke a rendu ἐν τῷ γιγγλισμῷ par « in rotali » (Ms. Toledo Cab. 47.10, f. 124v3) ; le dictionnaire grec-latin de London, Coll. of Arms Ms. Arundel 9, f. 16va, ignore le mot (il mentionne le mot γιγγλισμός = γαργαλισμός, chatouillement).

434a4 πῶς : quomodo **VNiNp** : πῶς : aliquiditer **Nr** (*mg. Rav, in textu Smn : qualiter in textu, quomodo mg. rest. Scr*)

434b13 τὸ αἰσθητὸν ἀφῆ : sensible tactu **VNiNp** : sensible tactui **Nr** (*i add. corr. Rav, tactui SmnScr*)

434b19 ἀπτὸν : tangi possibile **VNiNp** : tangibile **Nr** (*sur grattage Rav, in textu SmnScr : tangi possibile rest. sec.m. Scr*). Correction habituelle de Moerbeke.

En parcourant cette liste des corrections de **Nr**, on ne peut manquer de remarquer que, à part un petit nombre de cas (par exemple 415b21, 421b24, 433b22, sur lesquels nous reviendrons, plus loin, p. 188\*, 184\* et 206\*b), ce sont des minuties, ce qui assurément ne s'expliquerait pas si elles étaient l'œuvre d'un réviseur indépendant : assez attentif pour avoir noté ces détails, il aurait trouvé à faire, dans un texte aussi difficile, des corrections plus importantes ; le fait au contraire n'a rien que de normal si ces corrections sont



le fruit d'une nouvelle recension de l'œuvre de Moerbeke. Pour peu que nous gardions présent à l'esprit le caractère de l'autographe de la *Noua*, manuscrit *deterior* de la *Vetus* surchargé d'un grand nombre de corrections plus ou moins claires (cf. plus haut, p. 160\*-161\*), nous comprendrons que, après les deux collations indépendantes qui ont donné naissance à la recension parisienne **Np** et à la recension italienne **Ni**, une troisième collation de l'autographe pouvait encore glaner des corrections de Moerbeke qui avaient échappé à l'attention des deux premiers copistes, non pas bien sûr des corrections notables, à moins qu'elles n'aient été particulièrement mal indiquées, mais de petites choses perdues dans un interligne ou un coin de marge... Le correcteur de Ravenne en a trouvé quelques 90. Que d'ailleurs ce correcteur ait pu, en plein xiv<sup>e</sup> siècle, collationner son ms. sur l'autographe de Moerbeke, il n'y a là rien qui puisse nous surprendre : nous avons vu que le ms. de Ravenne, comme son principal fils, le ms. de Santa Maria Novella de Florence, semble provenir d'un couvent dominicain ; or, il était naturel que l'autographe de Moerbeke soit conservé dans un couvent dominicain de cette région de l'Italie et qu'il puisse y être consulté. Nous savons que l'autographe de la traduction de l'*Éthique à Nicomaque* de Robert Grosseteste, conservé au couvent des franciscains d'Oxford, y était encore consulté aux xiv<sup>e</sup> et xv<sup>e</sup> siècles (cf. A.L., t. XXVI, fasc. 1, Praef., p. CLXXXIV-CLXXXVI).

Que les corrections du ms. de Ravenne appartiennent à une révision faite sur le grec, c'est évident. Souvent elles correspondent à des variantes grecques attestées (405b25, 407b28, 415a20, 416a24-25, 421a6, 422b34, 428a20-21, 430a27, 432a17, 433b10) ou possibles (402b6, 403b10, 420a14, 423b11, 424a9, 427a13-14, 429b13, 434a4) ou même représentent le texte grec des mss là où les autres recensions supposent une variante non attestée (411a23, 419a33). Souvent aussi elles donnent, d'un même texte grec, une autre traduction, plus exacte ou en tout cas possible (406a1, 411a21, 415b21, 417a9, 419a34, 419b32, 425b1, 428b23, 430b24, 28, 434b13). Quelquefois elles corrigent une imperfection de la *Vetus*, par exemple en suppléant des mots omis par celle-ci et que les autres recensions n'avaient pas suppléés, simples particules (408b12, 413a6, 418b25, 419b28, 431b13), mais aussi à l'occasion un mot transcrit en grec par la *Vetus* et du coup tombé dans le reste de la tradition (421b24). On remarquera particulièrement les cas où **Nr** corrige des fautes des *deteriores* de la *Vetus*, non corrigées dans **NiNp**, alors qu'il est peu vraisemblable qu'elles aient échappé à Moerbeke (413a6 ἀλλ' « set », devenu « secundum » = f pour β ; 417b24, 420b4, 421a20).

Que cette révision sur le grec soit bien celle de

Guillaume de Moerbeke, il ne semble pas possible d'en douter. En plusieurs cas il semble que pour avoir le vrai texte de Moerbeke, dont la correction n'a été conservée qu'incomplètement ici et là, il faille recourir à le fois à **Ni**, **Np** et **Nr** : par exemple en 405b27, 408b12, 411a22, 413a6, 421a9, 427a3-4, 427a18, 428a16, 432a29. Il arrive que la leçon de **Nr** soit corroborée par le ms. φ, par exemple en 414b11 odor, 429a16, 433b9 ; du datif conservé par **Nr** en 415b21 « cui » et en 434b13 « tactui », on peut rapprocher le datif conservé par le seul ms. φ en 431b12 « alicui » (cf. plus haut, p. 148\*22). Les corrections de **Nr** sont également plus d'une fois confirmées par Moerbeke lui-même dans sa traduction de la paraphrase de Thémistius, par exemple en 406a1, 407a30, 408b32, 415b21, 429a16 ; la confirmation est éclatante lorsqu'on peut noter ici et là une même traduction aberrante, comme en 411b3 δῆ ou δέ rendu par « etiam ». Jamais la traduction de **Nr** ne s'écarte des habitudes de Guillaume de Moerbeke, bien plutôt leur est-elle conforme, par exemple dans la manière de traduire l'article (405b5-6, 407b7, 408b34, 409a25, 415a12, 430a4, 430b21 ; noter aussi l'addition d'un antécédent, 431b9, 433a8), ou dans la traduction de plusieurs mots (402b11, 408a21, 409b22, 414a23, 414b5, 416a33, 416b19, 419b7, 426a28, 426b28, 427a2, 428b23, 430a15 (cf. 405b25), 431a9, 431b27, 434b19).

Il y aura donc lieu, pour établir le texte de la *Noua* de Moerbeke, de tenir compte non seulement de la recension parisienne **Np** et de la recension italienne **Ni**, mais aussi de la recension de Ravenne, **Nr**.

### III. LE TEXTE UTILISÉ PAR SAINT THOMAS (T)

Le genre littéraire auquel appartient le commentaire de saint Thomas, *sententia* soucieuse de dégager le sens du texte plutôt qu'*expositio* attentive à en expliquer les mots, fait qu'il est souvent difficile de dire avec certitude quel est le texte exact qui a été lu par saint Thomas. Cependant, on peut relever dans son commentaire assez d'indices pour qu'il soit possible de caractériser le texte lu par saint Thomas : c'est une recension de la *Noua* qui ne se confond avec aucune autre : proche de la recension italienne **Ni**, il lui arrive pourtant de coïncider avec la recension parisienne **Np** ; elle ne se rattache à aucune des sous-familles de la recension italienne, car si elle coïncide quelquefois avec **Ni**<sup>2</sup>, elle s'en écarte plus souvent encore ; elle semble avoir ignoré la recension de Ravenne **Nr** ; enfin elle a ses leçons propres, peut-être un petit nombre de « bonnes leçons », mais surtout de nombreuses fautes.

## 1. T, RECENSION INDÉPENDANTE

Nous allons d'abord relever les exemples les plus nets des différentes caractéristiques qui permettent de voir en T une recension indépendante<sup>1</sup>.

Voici pour commencer 60 cas où le texte lu par saint Thomas coïncide avec la recension italienne Ni contre la recension parisienne Np :

403a22 sicut NiT : om. Np 403b5 et NiT : om. Np  
 404a11 figurarum NiT : figurare (etc.) Np 404a21 quod  
 NiT : quid Np 404a31 est NiT : om. Np 404b2  
 quod NiT : quidem Np 404b8 quod NiT : quidem Np  
 404b15 tristi NiT : om. Np 405b17 Quicumque NiT :  
 Deinde (Demum) Np 406a10 itaque NiT : autem V :  
 autem utique Np 406b30 sensum connaturalem NiT :  
 inu. Np 407a10 continuus NiT : continuitas Np 407b27  
 quedam opinio NiT : inu. Np 408b16 aliquando  
 NiT : alteri Np 410b14 dominum NiT : diuinum Np  
 410b16 cognoscit et sentit NiT : inu. Np 410b27 neque<sup>2</sup>  
 NiT : uel Np 411a10 in mixtis NiT : inmixtio Np  
 412b5-6 phisici organici NiT : inu. Np 413a31 hoc  
 NiT : om. Np 413a33 inest NiT : est in Np 414a12  
 et NiT : om. Np 415b3 igitur NiT : om. Np 416a8-9  
 augmenti et alimenti NiT : inu. Np 416b33 in NiT :  
 in ipso VNp 417a8 combureret NiT : comburetur Np  
 417b16 et<sup>2</sup> NiT : om. Np 418a16 quid<sup>1</sup> NiT : quod Np  
 418a26 Cuius NiT : Quoniam Np 418a27 ratione NiT :  
 uere Np 419a1 autem omnia NiT : omnia autem VNp  
 419b9-10 sonus semper NiT : inu. Np 419b13 tetigerit  
 NiT : tegitur Np 420a8 defluere NiT : diffuere VNp  
 420a16 semper NiNrT : om. Np 423b23 intus sit NiT :  
 intersit Np 424a17 uniuersaliter NiT : naturaliter Np  
 424a20 signum NiT : figuram Np 424a26 sensum NiT :  
 sensus Np 425a2 scenciet NiT : semet Np 425b1  
 quod NiNrT : quidem Np 425b13 quia NiT : quod  
 Np 425b16 procedet NiT : procedit Np 426b8 contris-  
 tant aut corrumpunt NiT : contristantur aut corrumpuntur  
 Np 428a9 qui NiT : quod Np 428a22 omnem NiT :  
 communem Np 428a22 consequatur (-itur) NiT : sequi-  
 tur Np 428b1 ut NiT : et Np 429a20 intus apparens  
 NiT : secusinapparens Np 429a26 calidus aut frigidus  
 NiT : calidum aut frigidum Np 430a4 namque NiT :  
 autem Np 430b3 diuisionem NiT : dicente uel diui-  
 dente Np 431a7 actus alter NiT : actualiter Np 432a11  
 complexio NiT : compositio Np 433a13 hec NiT :  
 om. Np 433b6 fit NiT : sunt Np 434a23 uiuit NiT :  
 uiuum Np 434b13 animalis NiT : animal Np 435a11  
 animalis NiT : animal Np 435b17 enim NiT : autem Np

Dans une dizaine de cas, le texte lu par saint Thomas coïncide avec la sous-famille italienne Ni<sup>2</sup> :

402a9-10 propter ipsam communes Ni<sup>2</sup>T : propter  
 communes Np : communes propter Ni<sup>1</sup> 405a9 propter

quid VNi<sup>2</sup>T : om. Ni<sup>1</sup>Np 405b21 cognoscit VNi<sup>2</sup>T :  
 cognoscet Ni<sup>1</sup>Np 414b23 conuenit Ni<sup>2</sup>NpT : conueniet  
 VNi<sup>1</sup>Nr 414b32 sit VNi<sup>2</sup>T : om. Ni<sup>1</sup>Np 415a15 sic  
 VNi<sup>1</sup>Np : om. Ni<sup>2</sup>T 415a23 primum VNi<sup>2</sup>T : primo  
 Ni<sup>1</sup>Np 416a30 Figuraliter V(dett), Ni<sup>2</sup>T : Figura Ni<sup>1</sup>Np  
 418a4 iam actu sensibile Ni<sup>2</sup>T : sensibile iam actu Ni<sup>1</sup>Np  
 425b9 et Ni<sup>2</sup>T : om. Ni<sup>1</sup>Np

La première de ces coïncidences semble la plus importante. En 402a9-10, Aristote montre l'intérêt de l'étude de l'âme : des « passions », c'est-à-dire des propriétés de l'être vivant, les unes semblent être les passions propres de l'âme, tandis que les autres semblent appartenir aux êtres vivants, mais à cause de l'âme :

τὰ δὲ δι' ἐκείνην καὶ τοῖς ζῴοις ὑπάρχειν

Cependant quelques manuscrits, après τὰ δὲ, ajoutent κοινὰ, opposant ainsi plus explicitement aux passions propres de l'âme les passions communes à l'âme et au corps. Jacques de Venise avait lu cette addition ; la *Vetus* donnait donc la traduction :

alia autem communes ex eo quod illa <et> animalibus inest

Les *deteriores* pourtant avait harmonisé le texte en corrigeant le trop littéral « alia » (= τὰ *scil. πάθη*) de Jacques de Venise en « alie » (*scil. passiones*). Guillaume de Moerbeke a probablement lu le texte grec courant, sans κοινὰ, et il a par ailleurs voulu garder la forme infinitive du grec. L'original de la *Noua* devait donc se présenter sous la forme :

\*propter alie autem \*communes ex eo quod illa  
 ipsam inesse  
 et animalibus inest

Les recenseurs n'ont pas vu que « communes » était exponctué, et ils n'ont pas su insérer correctement la correction marginale « propter ipsam » : Ni<sup>1</sup> et Np ont laissé tomber « ipsam », mais Ni<sup>1</sup> a inséré « propter » avant « communes » tandis que Np l'insérait après ; Ni<sup>2</sup> a inséré « propter ipsam » avant « communes », ce qui donne :

alie autem propter ipsam communes et animalibus inesse

et c'est le texte lu par saint Thomas, comme il ressort de son commentaire, I 1, 139-140 : « quedam uero propter ipsam animam inesse uidentur communes animalibus ».

Cependant les cas dans lesquels le texte lu par saint Thomas s'écarte de Ni<sup>2</sup> sont plus nombreux ; nous en noterons 18 :

1. Dans les relevés qui suivent, nous ne donnons que des indications globales ; pour des précisions et des justifications, on se reportera à notre appareil critique.

405a29 Almeon **Ni<sup>1</sup>NpT** : Alkmeon **Ni<sup>2</sup>** 408b28 memoratur **Ni<sup>1</sup>NpT** : reminiscitur **VNi<sup>2</sup>** 409a14 continuo **Ni<sup>1</sup>NpT** : magnitudine **VNi<sup>2</sup>** 410b8 omne **VNi<sup>1</sup>NpT** : omnia **Ni<sup>2</sup>** 417a23 hominem **Ni<sup>1</sup>NpT** : + scientem **VNi<sup>2</sup>** 418a31 essendi **Ni<sup>1</sup>NpT** : existendi **Ni<sup>2</sup>** 419b6 lanam **Ni<sup>1</sup>NpT** : pilos **VNi<sup>2</sup>** 420a6 penetrat **Ni<sup>1</sup>NpT** : transit **VNi<sup>2</sup>** 420a9-10 cum hoc quod... est **Ni<sup>1</sup>NpT** : ad hoc ut... sit **VNi<sup>2</sup>Nr** 420a15 labore **Ni<sup>1</sup>NpT** : laborat **Ni<sup>2</sup>** 420b28 uocalem **Ni<sup>1</sup>T** : uocatam **VNi<sup>2</sup>Np** 421a12 eo quod sentimus **V (dett)**, **Ni<sup>1</sup>NpT** : eo quo sentimus **V(A)**, **Ni<sup>2</sup>Nr** 421b3 Adhuc **Ni<sup>1</sup>NpT** : Est **VNi<sup>2</sup>** 428b10 est **Ni<sup>1</sup>NpT** : accidit **Ni<sup>2</sup>** 431a14 aliud **Ni<sup>1</sup>NpT** : alterum **Ni<sup>2</sup>** 429b29 quidem **Ni<sup>1</sup>NpT** : om. **Ni<sup>2</sup>** 430a6 solum **Ni<sup>1</sup>NpT** : om. **VNi<sup>2</sup>** 430a10 sicut **VNi<sup>1</sup>NpT** : om. **Ni<sup>2</sup>** (*cum Themistio : secl. Ross*)

Les coïncidences du texte lu par saint Thomas avec la recension parisienne **Np** sont rares et peu caractéristiques :

402b3 different **NpT** : differunt **Ni** 403a24 aliqui timentes **NpT** : que timentis **Ni** 403b18 in quantum **NpT** : in quantumque **Ni** 404a27 mouet **NpT** : mouit **Ni** 404b1 ipsa **NpT** : ipsis **VNi** 412a11 uidentur esse **NpT** : esse uidentur **Ni** 413b19 alias **NpT** : alteras **Ni** 413b28 sint **NpT** : sunt **Ni** 415b21 causa **V**, **φ**, **NpT** : gracia **Ni** (— **φ**) 418a14 habet plures **NpT** : plures habet **VNi** 418b3 dicendum est **NpT** : dicendum quid est **Ni** 419b14 quorumcumque **Np<sup>2</sup>T** : omnium **V (dett)**, **Np<sup>3</sup>** : om. **NiNp<sup>1</sup>** 433a21 appetibile *mg.* **φ**, **NpT** : appetituum **VNi** 435b1 nullum **NpT** : neque unum **VNi**

Dans presque tous les cas où son commentaire permet d'en juger, saint Thomas a ignoré les leçons attestées par la recension de Ravenne **Nr** :

402b6 aut **NiNpT** : qua **Nr** 406a1 possibile **VNiNpT** : uel potens **Nr** 408b32 Multum **VNiNpT** : Multo **Nr** 411a21 dissimilis partis **VNiNpT** : dissimilium partium **Nr** 411a22 existet... existet **NiNpT** : inexistet... inexistet **Nr** 412a18 in subiecto **NiNpT** : de subiecto **VNr** (cf. 425b1) 413a6 At uero secundum quasdam **V (dett)**, **NiNpT** : At uero set quasdam **V(A)** : At uero quasdam quidem **Nr** 414b5 dulce **VNiNpT** : delectabile **Nr** 414b11 humor **VNiNpT** : sapor **Nr** 415b21 quo **VNiNpT** : cui **Nr** (cf. plus loin, p. 188\*-191\*) 416a24-25 omnia **VNiNpT** : omnia quanta **Nr** 416a33 decoqui **VNiNpT** : uel digeri **Nr** 416b19 operationem **NiNpT** : se operari **V** : actuari **Nr** 418a13 humoris **VNiNpT** : saporis **Nr** 418b27 coloris **V(dett)**, **NiNpT** : + quidem **V(A)**, **Nr** 419b7 plana **VNiNpT** : solida **Nr** 420a9-10 cum hoc quod... est **Ni<sup>1</sup>NpT** : ad hoc ut... sit **VNi<sup>2</sup>Nr** 421a9 utrum lumen **NiNpT** : utrum lumen aut color **Nr** 421a12 eo quod sentimus **V (dett)**, **Ni<sup>1</sup>NpT** : eo quo sentimus **V(A)**, **Ni<sup>2</sup>Nr** 421b24 a bitumine **Nr** : om. **NiNpT** (cf. plus loin, p. 184\*-188\*) 425b1 in eodem **VNiNpT** : de eodem **Nr** (cf. 412a18) 426b4 proportio **VNiNpT** : ratio **Nr** 427a2 Ergo **VNiNpT** : Ergone **Nr** 429a16 hoc **Ni** (— **φ**), **NpT** : hanc **φ**, **Nr** 430b24 esse **VNiNpT** : inesse **Nr** 431b9 letum **VNiNpT** : delectabile **Nr** 431b27

quod scire potest **VNiNpT** : uel scientificum **Nr** 433b22 uelut glingismus (**Ni**)**NpT** : + <id est> cardo **Nr** 434b13 tactu **VNiNpT** : tactui **Nr**

Dans un petit nombre de cas cependant, le commentaire de saint Thomas semble rejoindre la leçon de **Nr**, mais ces accords peuvent toujours s'expliquer par le recours à une autre source, par la perspicacité du commentateur ou par une simple coïncidence :

406b18 Dedalum **VNr** : Didascalus **Ni** (— **χ**), **Np** : Dedalus **χ**, Themistius, **T** 413b33 hoc **V (dett)**, **Nr** : hoc autem **V(A)**, **NiNp** 414b11 odor **φ**, **NrT** : odoratus **V**, **Ni** (— **φ**), **Np** 419b33 determinamus **φ**, **NrT** : terminamus **Ni** (— **φ**), **Np** : diffinimus **V** 421a6 igitur **V (dett)**, **NiNp** : quidem igitur **V(A)** : autem **Nr**, **?T** 428a20-21 de quibus uidetur **VNiNp** : hiis que opinatur **Nr**, **?T** 430a27 iam **VNiNp** : om. **Nr**, **?T** 434b19 tangi possibile **VNiNp** : tangibile **Nr**, **?T**

En 428a20-21, la coïncidence est plus apparente que réelle : si, comme il est probable, saint Thomas a lu la vulgate : « non enim contingit opinantem de quibus uidetur non credere », il était naturel qu'il traduise en clair l'expression obscure : « de quibus uidetur » comme il l'a fait en II 29, 159-160 : « non enim uidetur esse contingens quod aliquis non credat illud quod opinatur », le mot « opinatur » étant suffisamment contenu dans « opinantem ».

Le texte lu par saint Thomas affirme enfin son indépendance par nombre de leçons propres.

Sans doute peut-on déjà mettre au nombre de ces leçons propres les leçons que le texte de saint Thomas a en commun avec la *Vetus* : il est permis de penser, en effet, qu'il s'agit là de ce que nous avons appelé une contamination primitive (cf. plus haut, p. 160\*-161\*) : ces leçons n'ont pas été introduites, par recours secondaire à un ms. de la *Vetus*, dans un texte qui portait d'abord la leçon de la *Noua* ; bien plutôt sont-elles le texte primitif d'une copie indépendante de l'archétype, copie qui a négligé ici ou là la correction **N** pour garder le texte de base **V** : rien n'était plus facile, puisque l'archétype comportait les deux leçons :

402a10 et **VT** : om. **NiNp** 402a12 communis questio **VT** : *inu.* **NiNp** 403a8 uidetur proprium **VT** : assimilatur proprio **NiNp** 403a20 prouocari **VT** : exacerbari **NiNp** 405b17 et **VT** : ut **NiNp** 406a11 intendamus **V**, **φ**, **T** : intendimus **Ni** (— **φ**), **Np** 407a3 hanc **VT** : eam **NiNp** 407a5 sensibilis **VT** : sensitiua **NiNp** 407a6 horum **VT** : harum **NiNp** 407b29 directas **VT** : directiua **NiNp** 410b3 plus **VT** : plurium **NiNp** 410b4 et **NiNp** : om. **VT** 411a23 esse<sup>2</sup> **V (dett)**, **T** : inesse **VNr** : unum esse **NiNp** 413b27 sicut **VT** : + et **NiNp** 414a27 fieri **VT** : inferi **NiNp** 414a28 potenciam **NiNp** : potencia **V**, **?T** 415a7 motum **V(dett)**, **φ**, **T** : motuum **V(A)**, **Ni** (— **φ**), **Np** 420b15 ad aliquid **V**

(*dett*),  $\varphi$ ,  $\text{Np}^3$ ,  $\text{T}$  : aliquid  $\text{V}(\mathcal{A})$ ,  $\text{Ni}$  ( $-\varphi$ ),  $\text{Np}^{1-2}$  425b5 minus  $\text{NiNp}$  : non  $\text{V}$ ,  $\text{?T}$  427b14 autem (+ et)  $\text{V}(\text{dett})$ ,  $\text{T}$  : enim (+ et)  $\text{NiNp}$  430a11 in unoquoque genere  $\text{VT}$  : unicuique generi  $\text{NiNp}$  430a14-15 est huiusmodi quidem intellectus in (*om. A*) quo omnia fiunt, ille uero quo omnia est facere  $\text{VT}$  (cf. plus loin, p. 178\*-181\*) : est intellectus hic quidem talis in omnia fieri, ille uero in omnia facere  $\text{NiNp}$  431a11 in quantum talia  $\text{NiNp}$  : aut huiusmodi  $\text{V}$  : in quantum huiusmodi  $\text{?T}$  433b3 enim  $\text{NiNp}$  : autem  $\text{V}$ ,  $\text{?T}$

Que le texte lu par saint Thomas dérive d'une copie indépendante de l'archétype, quelques « bonnes leçons » semblent le confirmer :

403a27 iam igitur  $\text{NiNp}$  : iam  $\text{T}$  (I. 2, 10) : igitur  $\text{T}$  (I. 2, 137) = iam  $\text{T}$  *cum archetypo* (alternative correspondant à la variante grecque  $\eta\delta\eta$  ou  $\delta\eta$ ) 403b2 hec  $\text{T}$  : hec species  $\text{NiNp}$  (*lectio conflata* : hec [*scil. ratio*] =  $\delta\delta\epsilon$  [*scil. λόγος*]; species =  $\epsilon\lambda\delta\omicron\varsigma$ , variante de quelques mss grecs pour  $\delta\delta\epsilon$ ) 403b31 quidem  $\varphi$ ,  $\text{NpT}$  : *om. Ni* 404a3 mote decisiones (=  $\text{? τὰ κινούμενα ξύσματα}$ )  $\text{?T}$  : que uocantur decisiones (=  $\text{τὰ καλούμενα ξύσματα}$  leçon des mss grecs)  $\text{V}$  : mota que uocantur decisiones  $\text{NiNp}$  (*lectio conflata*, avec altération de « mote » ?) 406a9 motus pedum  $\text{VNiNp}$  : motus *om. T* (*κίνησις om. y, pauci*) 408a5 autem (=  $\delta\epsilon$  *coni. Madwig*)  $\text{T}$  : autem si (=  $\delta'\epsilon\lambda$ )  $\text{V}$  : autem quoniam (=  $\delta'\epsilon\pi\epsilon\lambda$ )  $\text{NiNp}$  413a13 quod quia ( $\tau\omicron$   $\delta\tau\epsilon$ )  $\text{T}$  : hoc quia *primo*  $\varphi$  : quia  $\text{NiNp}$  : quod quid est  $\text{V}$  414b12 concupiscencia  $\text{T}$  : et *prae m. perperam NiNp* 415a21 oportet considerare  $\text{VNiNp}$  : *om. ?T* ( $\delta\epsilon\lambda$   $\tau\epsilon\theta\epsilon\omega\phi\eta$ - $\kappa\acute{\epsilon}\nu\alpha\lambda$  *om. W*) 423a21 autem utique ( $\delta'\acute{\alpha}\nu$ )  $\text{T}$  : autem  $\text{VNi}$ ,  $\text{Np}$  (utique *Rav/6320*) 433a5 alterius quidem  $\text{NiNp}$  : alter quidam  $\text{V}(\mathcal{A})$  : alterius cuiusdam (=  $\epsilon\tau\acute{\epsilon}\rho\omicron\upsilon$   $\tau\upsilon\delta\omicron\varsigma$ )  $\text{T}$

L'individualité du texte lu par saint Thomas est enfin soulignée par ses fautes propres, qui semblent avoir été assez nombreuses : bien des menues fautes disparaissent d'elles-mêmes dans un commentaire et saint Thomas était assez habile pour en corriger beaucoup d'autres, cependant son commentaire en laisse apercevoir encore plus de 60 :

403b2 rei  $\text{VNiNp}$  : ire  $\text{T}$  403b4 corruptiones  $\text{NiNp}$  : *om. ?T* 404b16 autem] *om. T* 404b19 sunt] *om. uel post dicta tr. T* 405a23 principium  $\text{T}$  (*cum*  $\varphi$ ) : primum  $\text{NiNp}$  406a8 prius  $\text{T}$  (*cum paucis*) : proprius  $\text{NiNp}$  407a10 autem  $\text{T}$  : enim  $\text{VNiNp}$  408a17 commixta  $\text{T}$  (*cum A*) : commixtis  $\text{V}(-A)$ ,  $\text{NiNp}$  408b11 dicere<sup>1</sup>  $\text{T}$  : *om. VNiNp* 408b18 in fieri  $\text{T}$  : inferi  $\text{NiNp}$  (cf. plus loin, p. 192\*-197\*) 409a31 quidem] quidam  $\text{?T}$  410a23 et] *om. T* 411a17 hic  $\text{T}$  : in his  $\text{V}$  : et in hiis  $\text{NiNp}$  413a17 *Post longiori non post tetragonismum puncto interrogatio perperam interp. T* 413b4 autem<sup>1</sup>] enim  $\text{?T}$  413b6 et<sup>2</sup>] *om. T* 413b32 insunt omnia  $\varphi$ ,  $\text{T}$  : omnia insunt  $\text{Ni}$  ( $-\varphi$ ),  $\text{Np}$  414a4-5 dupliciter dicitur  $\text{V}$ ,  $\varphi\upsilon$  : *inu. T* : dupliciter (dicitur *om.*)  $\text{Ni}$  ( $-\varphi\upsilon$ ),  $\text{Np}$  414b22 utique] una  $\text{?T}$  (*cum*  $\pi$ ) 415a29 ipso semper (semper *subst.*)  $\text{VNiNp}$  : semper (*adu.*)  $\text{T}$

(cf. 415b3) 415b5 permanere] + semper  $\text{T}$  (*cum*  $\pi$ ) 415b15 etiam  $\text{T}$  : et  $\text{NiNp}$  417b3 quod] + est in  $\text{T}$  (*cum*  $\text{Np}^2$ ) 417b4 simili] a simili  $\text{?T}$  (*cum*  $\pi$ ) 417b5 autem  $\text{T}$  (*cum paucis*) : enim  $\text{NiNp}$  418b15-16 et sic  $\text{T}$  (*cum*  $\text{Np}^2$ ) : et sic set  $\text{V}(\mathcal{A})$ ,  $\text{NiNp}^{1-2}$  : et sic aut  $\text{V}$  (*dett*) 421b1 consuetudinem  $\text{T}$  : multitudinem  $\text{V}$  (*pauci dett*),  $\theta^{10}\pi$  : similitudinem *cett* 421b3 a similibus  $\text{T}$  (*cum*  $\pi$ ) : huiusmodi  $\text{NiNp}$  422a19 salsum  $\text{NiNp}$  : salua  $\text{?T}$  422a28 autem  $\text{NiNp}$  : aut  $\text{?T}$  422a29 non gressibile  $\text{V}$  : quod sine pedibus  $\text{NiNp}$  : non gressibile quod sine pedibus (*lectio conflata*)  $\text{T}$  423a4 set tamen  $\text{T}$  : et tamen  $\text{NiNp}$  423b1 sit] fit  $\text{?T}$  423b12 per] *om. ?T* 423b26 igitur] + qualitates  $\text{?T}$  (*cum*  $\pi$ ) 423b28 humidum] + et  $\text{T}$  (*cum*  $\pi$ ) 424a3 et] aut  $\text{?T}$  (*cum*  $\omega$ ,  $\text{Np}^1$ ) 424a26 quedam  $\text{Ni}$  ( $-\varphi$ ),  $\text{Np}$  : aliqua  $\text{V}$ ,  $\varphi$  : *om. ?T* 424a29 excellencie] -cia  $\text{?T}$  424b11 cum tonitru  $\text{Ni}$  : cum tonitrus  $\text{Np}$  : cum tonitruum est  $\text{?T}$  425a13 deficit] + nobis  $\text{?T}$  (*cum*  $\pi$ ) 425a1 horum  $\text{T}$  (*cum pr. m. p, \pi*) : horum ut motus  $\text{NiNp}$  426a6 sonus] soni  $\text{?T}$  426a10 set ( $\beta$  :  $\lambda$  = licet  $\theta^{10}\pi$ ) et  $\text{T}$  (*cum*  $\pi$ ) 426b14 *Post* quodam *uirg. interp., post differunt uirg. tantum interp. T* 427a11 Secundum — simul] *om. ?T* 427a15 sensitiuum esse  $\text{Ni}^1\text{Np}$  : posse sentire  $\text{VNi}^2$  : *lectio conflata*  $\text{?T}$  427b5 simili] sibi  $\text{?T}$  427b13 contingit et falso et] *om. ?T* 429b28 specie autem ; si autem sit (*lectio conflata*)  $\text{T}$  (*cum*  $\theta^{10}\pi$ ) : specie est aut  $\text{V}$  : si autem sit  $\text{NiNp}$  429b28 *Post* mixtum *interp. ?T* 430b10 utrumque] utriusque  $\text{?T}$  430b16 intelligitur  $\text{T}$  : intelligit  $\text{VNiNp}$  430b18 aliquid  $\text{T}$  : aliquod  $\text{VNiNp}$  430b18 Sic  $\text{T}$  : set  $\text{NiNp}$  (si  $\mu$ ) 430b19 set  $\text{T}$  : et  $\text{VNiNp}$  430b20 et omne  $\text{T}$  : omne  $\text{V}$  : et omnis  $\text{NiNp}$  431b6 quoniam prelia sunt  $\text{V}$  : quoniam inpugnans  $\text{NiNp}$  : quoniam sunt prelia uel quoniam inpugnans (*lectio conflata*)  $\text{T}$  432a19 sit anime  $\text{VNiNp}$  : *inu. T* 432a30 animalibus  $\text{V}$ ,  $\omega$ ,  $\text{Np}$  : uiuentibus  $\chi$ ,  $\text{Ni}^2$  : animalibus + *mg.* uiuentibus  $\varphi$  : animalibus uel uiuentibus (*lectio conflata*)  $\text{T}$  432b22 orbitatibus  $\text{NiNp}^{1-2}$  : orbatis  $\text{T}$  432b24 orbitates  $\text{NiNp}^{1-2}$  : orbata  $\text{T}$  433b3 hec] hee  $\text{T}$  (*cum*  $\pi$ ) 434a14 incontinencia  $\text{NiNp}$  : in continencia  $\text{T}$  434b23 quo] ex *prae m. ?T*

En conclusion, le texte lu par saint Thomas apparaît comme une recension indépendante, issue de l'archétype de la *Noua*, directement ou indirectement, mais en tout cas sans se rattacher à l'une ou à l'autre des autres recensions. Ce que nous pouvons schématiser dans le tableau suivant :

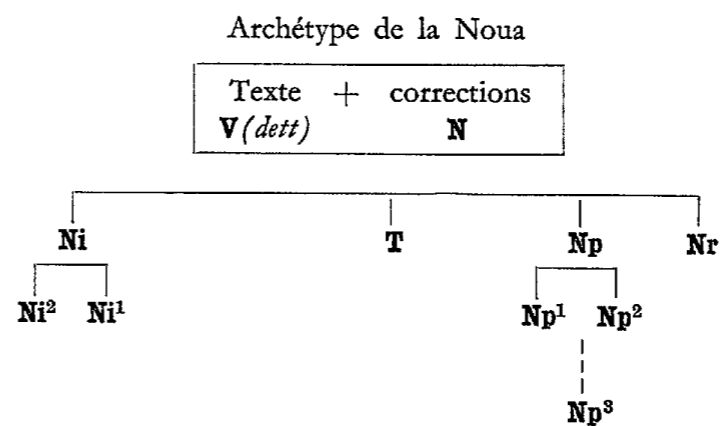

2. IMPERFECTION DE T :  
SES INFIDÉLITÉS À GUILLAUME DE MOERBEKE

Indépendante, la recension T n'est pas une recension privilégiée. Il est inutile de réfuter une fois de plus la légende de la collaboration entre Guillaume de Moerbeke et saint Thomas<sup>1</sup>. Il nous suffira de montrer en quelques cas particuliers que les imperfections du texte qu'il a eu entre les mains, et l'impossibilité où il s'est trouvé de consulter directement Guillaume de Moerbeke, ont amené saint Thomas à commettre des erreurs qui ne sont pas sans importance.

Sensiterium

Pour désigner l'organe du sens, Aristote possède un mot : αἰσθητήριον, bien distinct du mot par lequel il désigne la faculté sensitive : αἰσθητικόν. Cette précision du vocabulaire aristotélicien a été assez bien respectée par Jacques de Venise dans la *Vetus* du *De anima* : tandis que pour traduire αἰσθητικόν et désigner la faculté sensitive, après un moment d'hésitation (cf. 402b13 sensible uel senti<ti>uum A), il emploie généralement le mot « sensitium » (le ms. d'Avranches atteste la forme « sentitium »), pour traduire αἰσθητήριον et désigner l'organe du sens il n'a pas su trouver un terme technique, mais, sauf de rares exceptions (par exemple 408b21 sensible ; 419a29 ; 435a15, 18, 22, b3, 15 : sensus), il emploie des expressions qui distinguent bien, de la faculté, l'organe : la périphrase « sensible organum » (408b18), réduite à « organum » (424b27), puis la périphrase : « (id) quo sentimus » (419a15, 18, 26, 28 ; 421a12, b27 [où le ms. A donne la double traduction « sensus quo sentimus » ; les *deteriores* n'ont gardé que « sensus »] ; 422a7, b1, 5, 20, 22, 34 ; 423a5, 11, b19, 20, 29 ; 424a24, 29, 30, 425b23 ; 426b16), ou « quo sentitur » (421b17, 32 ; 423b24 [quod pro quo perperam A]), « quo sentiunt » (423b24 [dett] ; 425a3, 8, 14, b25 ; 426b9), « quo sentit » (424b32, 33). Dans la *Nova* de Guillaume de Moerbeke, on voit subsister (soit que Moerbeke ait omis de corriger, soit que sa correction ait été omise par les scribes) « sensible organum » (408b18) et « organum » (424b27), ainsi qu'une fois « quo sentimus » (421a12), une fois « quo sentitur » (421b17), une fois « quo sentiunt » (425b25), et quatre fois « sensus » (435a18, 22, b3, 15). Partout ailleurs, soit 33 fois, Guillaume de Moerbeke a corrigé

la *Vetus* en introduisant dans le texte le mot « sensiterium », terme technique spécialement forgé pour traduire αἰσθητήριον (408b21, 419a15, 18, 26, 28, 29 ; 421b27, 32 ; 422a7, b1, 5, 20, 22, 34 ; 423a5, 11, b19, 20, 24, 29 ; 424a24, 29, 30, b32, 33 ; 425a3, 8, 14, b23 ; 426b9 [bis], 16 ; 435a15) ; à ces 33 emplois du mot « sensiterium », il faut ajouter 424a6 : là Jacques de Venise avait traduit la variante grecque αἰσθητά : « sensibilia », tandis que Moerbeke a lu variante αἰσθητήρια : « sensiteria » (ou peut-être une *lectio conflata* : Ni [-v] et Np attestent la leçon « sensiteria sensibilia », sans qu'il soit possible de dire qui est responsable du doublet, le ms. grec de Moerbeke, ou l'archétype latin de la *Nova*)<sup>2</sup>. Que le mot de Guillaume de Moerbeke dans la *Nova* du *De anima* soit bien « sensiterium », on ne peut en douter : il est solidement attesté par les meilleurs manuscrits. Mais c'était là assurément un mot insolite que la plupart des scribes devaient ignorer ; on ne s'étonnera donc pas de voir les scribes lui substituer très souvent le mot, devenu depuis longtemps usuel, de « sensitium », substitution rendue d'autant plus facile que l'écriture abrégée ne distingue guère les deux mots (aujourd'hui encore, un éditeur dont l'attention est particulièrement attirée sur ce point a souvent peine à choisir) : « sensiterium » s'abrège en « sensit'iū » ou « sensitiū », tandis que « sensitium » s'abrège en « sensitiuū » ou « sensitm̄ » ; si le scribe a une bonne écriture, la distinction est nette, mais si ses traits suscrits sont quelque peu tremblés ou confus, elle disparaît. Nous avons recueilli dans notre appareil critique le témoignage de ces hésitations.

La plupart des traductions de Guillaume de Moerbeke donnent lieu aux mêmes observations que le *De anima*<sup>3</sup>. Voici par exemple le *De sompno et uigilia* : le mot αἰσθητήριον y revient 19 fois ; l'Anonyme qui a fait la *Vetus* le traduit régulièrement par « organum sentiendi », ce que Guillaume de Moerbeke corrige non moins régulièrement en « sensiterium » (Livre I, 455a21, 24, 33, b9, 11 ; 456a21 ; 458a28, 29 ; éd. Drossaart Lulofs, p. 4\*, 5\*, 6\*, 10\* ; Livre II = *De insomniis*, 459a25, 27, b6, 24 ; 460a26 ; 461a30, b9, 18, 28 ; 462a9, 12 ; éd. Drossaart Lulofs, p. 9, 11, 13, 17, 23, 25, 27, 29 ; l'édition donne trois fois « sensitium », 459a25, b24, 460a26 ; à tort : le ms. Vat. Borgh. 55, f. 89va3, 15 ; f. 89vb20 atteste « sensiterium », en toutes lettres la troisième fois). Dans le *De historiis animalium* traduit par Guillaume de Moer-

1. Cf. Sancti Thomae de Aquino *Opera omnia*, ed. Leon., t. XLVII 1, Praef., p. 232\*-234\* ; t. XLVIII, App., p. xviii-xx.

2. En 423b23, la famille Ni lit « sensiterium » là où les autres familles ont « sensitium », hésitation qui correspond à la même hésitation des mss grecs : TW et H\* écrivent αἰσθητήριον, les autres mss αἰσθητικόν : seul des éditeurs modernes, A. Jannone, *Aristote. De l'âme*, Coll. Budé, Paris, 1966, adopte la leçon αἰσθητήριον, qui semble appelée par le sens ; cf. saint Thomas, II 23, 142 : « organum sensitium ».

3. Pour le *De sensu*, voir S. Thomae de Aquino *Opera omnia*, ed. Leon., t. XLV 2, par exemple 437a20, 438b9, 18 ; 439a2, 6, 9 ; 445a25, b1.

beke, on lit « sensiterium » par exemple en I 15, 494b11, 13 ; II 10, 502b35 ; 13, 505a33 ; III 3, 514a22 ; IV 8, 533a19, 25, b1, 14 (Mss Toledo Cab. 47.10, f. 97va, 103vb, 105vb, 112vb, 127rb, va ; Vb = Vat. lat. 2095, f. 4vb15, 17 ; 8rb, ult. u. ; 9va, 13vb ult., 21vb, 22ra). Dans le *De partibus animalium*, en II 1, 647a3, 7, 12, 16, 19, 20 ; 8, 653b24, 30 ; 10, 656a33, 36, b7, 16, 27, 33, 35 ; 657a2, 9 ; 11, 657a11 (Vb, f. 76va, 79va-vb, 80vb, 81ra-rb ; par contre en IV, 11, 691a11, Vb, f. 96rb, 8 du bas, écrit « sensitua »). Dans le *De generatione animalium*, on relève 11 fois la périphrase « organum sensus » (743b36, 37 ; 744a5, b23 ; 779b25 ; 781a19, 27, b3, 11, 16, 20 ; éd. Drossaart Lulofs, A.L. XVII 2.v, p. 71, 4, 5, 10 ; p. 72, 32 ; p. 158, 5 ; p. 161, 11, 28 ; p. 162, 7, 12, 16) ; mais dès la première apparition du mot en 743b36, le ms. Vb atteste la leçon « sensiterium », et il semble bien que le mot « sensiterium » ait été employé en quatre autres passages (781a21 = p. 161, 13 sensiteriorum *FaCe* [l'abréviation de *Fa*, f. 87va2, doit se lire « sēsīt'io2 » ; comparer 87va12 : « sensit'ii » ; dans les deux cas, la graphie est obscure] ; 781a23 = p. 161, 15 [dans *Fa*, f. 87va4, il semble que « sēsitiuū » soit surchargé] ; 781a32 = p. 161, 23 sensiterii *FaCe* ; 781b8 = p. 162, 4 [l'édition donne « ante sensitium », mais *Fa*, f. 87va21 écrit : « <ante> sensiteria » = πρὸ τῶν αἰσθητηρίων] ; il est permis de conjecturer que l'archétype de Moerbeke portait la leçon double : « organum <sup>sensiterium</sup> sensus ».

Comme beaucoup d'autres, le scribe responsable de la copie de la *Noua* qui a été entre les mains de saint Thomas a cédé à la facilité : il a partout remplacé le mot technique de Moerbeke, « sensiterium », par le banal « sensitium ». Le mot « sensiterium », en effet, n'apparaît nulle part dans l'œuvre de saint Thomas (il manque dans l'*Index thomisticus*) et notamment il n'apparaît nulle part dans le commentaire sur le *De anima* : partout où Moerbeke avait écrit « sensiterium », saint Thomas a lu « sensitium », qu'il explique ou remplace par la périphrase « organum sensus » :

I 10, 248-249 : « in organis sensituis » (la sous-famille  $\psi^{1b}$  glose ici le texte : « in sensiteriis, id est organis sensituis », mais elle ne fait pas autorité ; cf. plus haut, p. 89\*-90\* et 123\*-125\*) ; II 15, 90 : « sensitium, id est organum uisus » ; 104 : « organum uisus » ; 150 : « organum sensus » ; 152 : « organorum » ; 154 : « organum sensus » ; II 20, 130 : « organum olfactus » ; 140 : « organum (odoratus) » ; 149 : « organum (odoratus) » ; II 21, 167 : « organum gustus » ; 174-175 : « organum (gustus) » ; II 22, 31-32 : « sensitium, id est organum sciendi » ; 39 : « organum sensus » ; 140 : « organum tactus » ; 147 : « organum sensus » ; 169-170 : « organa... sensuum » ; II 23, 209 : « organum » ; 211-212 : « organum sensitium » (saint Thomas a-t-il lu le texte de  $\text{Ni}^1$  ?) ; 214 : « organum sensus » ; 225 : « organum » ; 239 : « organum » ; II 24, 83 : « primum sensitium, id est primum organum sensus » ; 101 : « organa sensuum... in organis sciendi » ; 104 : « organum » ; II 25, 80, 82, 83 : « organum » ; 100 : « organa sciendi » ; 138 : « organum sensus » ; 162 : « organum sensus » ; II 26, 119-120 : « organum sensus » ; II 27, 21, 22, 22-23 : « organum... sensuum » ; 57 : « organum sensus » ; III 12, 12-13 : « organa uel media ».

Ce dernier texte mérite d'être souligné : c'est le seul où l'imprécision du vocable « sensitium » ait fait hésiter saint Thomas : à l'exégèse correcte : « organa », il a juxtaposé une exégèse erronée : « uel media ». Par contre, les périphrases de Jacques de Venise conservées par Guillaume de Moerbeke ou ses recenseurs ont trompé saint Thomas deux fois : en 421a12, au lieu de : « eo quo sentimus », il a lu : « eo quod sentimus », et compris le texte non de l'organe, mais de l'objet, II 19, 39-40 : « de suo obiecto » ; en 425b25, Aristote explique qu'en l'absence des sensibles, les images persistent dans les organes ; la périphrase : « quibus sentiunt » n'a pas permis à saint Thomas de saisir la pensée du Philosophe, il écrit, II 26, 123-124 : « secundum quas aliquo modo sciunt animalia ».

Saint Thomas n'avait aucune raison de se priver du mot technique, clair et commode, de Moerbeke : « sensiterium ». S'il ne l'emploie pas, c'est qu'il l'a ignoré. La négligence d'un scribe a entraîné pour saint Thomas un appauvrissement de son vocabulaire<sup>1</sup>.

\*\*\*

1. Les humanistes ont bien senti la nécessité d'un mot technique pour rendre αἰσθητήριον : ils ont adopté le mot « sensorium », appelé à une longue fortune, mais dont l'histoire reste à faire. Forcellini (suivi par Lewis-Short, Gaffiot, Blaise, *Dict. latin-français des auteurs chrétiens*<sup>2</sup>, Turnhout 1965) l'attribue à Boèce, bien à tort : l'expression « in memoriae sensorio » semble avoir été introduite dans le texte de la traduction des *Topiques*, VIII 14, 163b29, lors de la révision qu'en fit en 1503 l'humaniste Lefèvre d'Étaples, pour remplacer l'expression de Boèce : « in memoriali » (qui traduit ἐν τῷ μνημονικῷ ; cf. A. L., t. V, p. 178, 8-9 ; cf. l'Anonyme, p. 305, 27 ; Forcellini cite l'édition de Boèce, Bâle 1570, n° 59 dans A.L., III, p. XLVII). J'ai noté l'apparition du mot « sensorium » dans la traduction des livres sur les animaux de Théodore de Gaza (dont l'édition princeps parut en 1476, GKW n° 2350 ; mais je n'ai vu que l'édition insérée dans les *Aristotelis... Opera... omnia* de Bâle 1538, Index Aurel., 107.968, t. I), au moins à partir de la traduction du *De partibus animalium*, II 8, 653b24, 30 ; 10, 656a33, 36, b16, 35 ; le mot devient courant dans le *De generatione animalium*. Dans les *Parua naturalia*, « sensorium » est régulièrement employé par François Vatable, dont la traduction vit le jour à Paris en 1518 (mais Nicolò Leonicensi reste fidèle à « sensiterium », ce qui suffit à monter l'erreur de Duval dans son *Aristote de Paris* 1619, et de Bekker au t. III de son *Aristoteles*, lorsqu'ils attribuent à Leonicensi la traduction du *De Somno* de Vatable). Dans le *De anima*, Argyropoulos emploie « instrumentum », mais « sensorium » est introduit en 1540 par Bagolino (cf. plus haut, p. 135\*) ; il est souvent employé en 1562 par Sophianus (cf. plus haut, p. 24\*), qui pourtant emploie souvent aussi « instrumentum » ; Julio Pacio, dans sa traduction publiée pour la première fois à Francfort en 1596, emploie toujours « sensorium », et son exemple est encore suivi à Paris en 1900 dans la traduction française de Rodier.

La distinction de l'intellect possible et de l'intellect agent (III 4, 430a10-15)

Peu de textes ont exercé sur la pensée médiévale une influence plus décisive que les lignes du *De anima* dans lesquelles Aristote établit la distinction de l'intellect possible et de l'intellect agent. La traduction qu'en avait donnée Jacques de Venise était pourtant inexacte ou à tout le moins maladroite ; Guillaume de Moerbeke l'a soigneusement corrigée, en se servant des manuscrits grecs appartenant à une famille différente de ceux qu'avait utilisés son prédécesseur ; or, saint Thomas n'a connu sa révision qu'en partie, et les corrections qu'il a ignorées sont précisément celles qui constituent l'apport décisif de Guillaume de Moerbeke à l'intelligence du texte d'Aristote.

*La Vetust et l'adage scolaire qui en dérive*

Il est difficile de dire si les imperfections de la traduction de Jacques de Venise proviennent de la maladresse du traducteur ou du mauvais état du manuscrit grec qu'il utilisait. Nous donnerons d'abord le texte grec que semble supposer le texte de la *Vetust* en 430a10-15 :

- 10 Ἐπεὶ δ' ὡσπερ ἐν ἀπάσῃ τῇ φύσει ἐστὶ τι τὸ μὲν ὕλη ἐν ἐκάστῳ γένοι. τοῦτο δὲ πάντα δυνάμει ἐκεῖνα. ἕτερον δὲ τὸ αἰτιον καὶ ποιητικόν, τὸ πάντα ποιεῖ, οἷον ἡ τέχνη πρὸς τὴν ὕλην πέπονθεν, ἀνάγκη καὶ ἐν τῇ ψυχῇ ὑπάρχειν ταύτας τὰς διαφοράς, καὶ ἔστιν ὁ μὲν τοιοῦτος νοῦς ὃ πάντα  
15 γίνεταί, ὁ δὲ ὃ πάντα ποιεῖν...

11 ἐν Soph. δὲ *pauci* (cf. Siwek) : + τὸ CX, τὸ δ' y, ὁ *cett* 12 τὸ<sup>2</sup> C<sup>1</sup> : ὁ τῷ (βτω) LX : τῷ *cett* πάντα ποιεῖ ?*ms.* de Jacques de Venise : ποιεῖν πάντα *cett* 14 ὃ ?*ms.* de Jacques de Venise : τὸ S : τῷ *cett* 15 γίνεταί ?*ms.* de Jacques de Venise : γίνεσθαι *cett* ὃ ?*ms.* de Jacques de Venise : τῷ *cett*

Voici maintenant la traduction de Jacques de Venise (je mets entre crochets les « est » que Jacques ajoute au texte) :

<sup>10</sup>Quoniam autem sicut in omni natura est aliquid. aliud quidem materia <sup>1</sup>in unoquoque genere. hoc autem <est> omnia potentia illa. Alterum autem <est> <sup>1</sup>causa et efficiens. quod <est> omnia facit. ut ars <sup>1</sup>ad materiam sustinuit. Necesse <est> et in anima esse <sup>1</sup>has differentias. et est huiusmodi quidem intellectus. quo omnia <sup>15</sup>fiunt. Ille uero quo omnia <est> facere...

10 quidem A : quam *dett* 11 hoc] hec *dett* omnia potentia] *inu. dett* Alterum A : altera *dett* 12 est] *om. dett* (Brux, Urb. lat. 206) omnia] et *praem. dett* 13-14 esse has] *inu. dett* 14 est] *post* huiusmodi *uel post* quidem *dett* quo] in *praem. dett* (Paris B.N. lat. 6325, Urb. lat. 206)

Les obscurités de cette traduction sont nombreuses. A la ligne 12, il semble que Jacques ait lu : τὸ πάντα ποιεῖ, ce qu'il a tant bien que mal rendu : « quod <est> : omnia facit » (en français : « ce qui veut dire : il fait toutes les choses faites ») ; les *deteriores* ont tenté d'améliorer le sens en supprimant « est » : « quod omnia facit », ou en ajoutant « et » : « quod est et omnia facit ». Aux lignes 14-15, « quo omnia fiunt » (qui ne peut guère s'expliquer que par un texte ὃ πάντα γίνεταί) faisait dire à Aristote exactement le contraire de ce qu'il voulait dire : « L'intellect possible est ce par quoi tous les intelligibles sont faits » ! Les *deteriores* ont corrigé en ajoutant « in » devant « quo » : « L'intellect possible est ce en quoi tous les intelligibles sont faits ». Enfin, dans la définition de l'intellect agent à la ligne 15, l'addition « est » semble avoir été rendue nécessaire par la mauvaise lecture ὃ : « L'intellect agent est ce par quoi <il est possible de> faire tous les intelligibles ».

En présence d'un texte aussi difficile, les commentateurs de la *Vetust* n'ont pas eu trop de toute leur perspicacité (les *deteriores* d'ailleurs reflètent, pour une part, leurs efforts).

Voici par exemple le commentaire de l'Anonyme de Rome (*In De anima vet.*, Roma Naz. V.E. 828, f. 45rb) :

« Circa primam partem sic procedit et innuit hanc rationem : In omni re naturali est aliquid quod est materia et aliquid aliud quam (*scr.* : quod *cod.*) est materia est causa efficiens et facit omnia que sunt in illa materia ; ergo, cum anima intellectiva sit res naturalis, in ipsa oportet esse quod est ut (*scr.* : in *cod.*) materia et aliquid quod est ut causa efficiens ; set hoc nichil aliud est quam intellectus agens : est enim intellectus possibilis in quo omnia fiunt, agens uero [+ in *cod.*] quo est omnia facere.

Et hoc est : *Quoniam autem in unoquoque genere*, id est cuiuscunque generis sit illa res naturalis, *hec autem*, id est materia, *est potentia omnia illa*, id est in potentia respectu omnium illorum que sunt in illo genere. *Alterum autem est* ibi quod est *causa efficiens et omnia facit* que fiunt in illa materia, *ut ars sustinuit*, id est se habet, *ad materiam*, id est ut artifex se habet ad materiam supra quam operatur. Et quoniam sic est in omni re naturali, *necesse est et in anima* intellectiva *has differentias esse*, scilicet quod aliquid sit ibi ut materia et aliquid ut causa efficiens ; *et huiusmodi quidem*, quod est ibi ut materia, *est intellectus* possibilis *in quo omnia*, id est omnes forme universales, *fiunt*, sicut forme materiales in materia ; *ille uero*, id est intellectus agens, est *quo omnia est facere*, id est per quem fiunt omnes forme universales in ipso intellectu possibili ».

Voici maintenant le commentaire de l'Anonyme d'Oxford, qui plus nettement encore que le précédent, donne la *sentencia* avant de passer à l'*expositio* (*In De anima II-III*, Oxford Bodl. Lat. Misc. c. 70, f. 20rb) :

« Circa primam partem sic procedit dicens. et primo ostendit quod preter intellectum possibilem est ponere in anima intellectum agentem, dicens quod, sicut in omni natura est ponere aliquid materiale siue possibile et aliquid agens quod educat illud de potencia ad actum, similiter in anima est ponere istas duas differencias, scilicet intellectum possibilem siue materialem <et> intellectum agentem qui reducat possibilem ad actum. Vnde sicut ars reducit materiam artis de potencia ad actum, sic in huiusmodi differenciis anime intellectus agens reducit intellectum possibilem ad actum. Dicit ergo quod in anima sunt due differencie, vna qua est omnia potens fieri, et hec est intellectus possibilis, alia qua (*scr.* : que *cod.*) est omnia potens facere, et ille est intellectus agens.

Circa hanc litteram sic procedit dicens (et dimittatur li « Quoniam ») hoc modo : *autem* (pro set) *sicut in omni natura* (suple : et) *in unoquoque genere, est aliquid aliud quam materia*, id est quam id quod est materiale et possibile, suple : sicut agens ; *autem* (pro set), *hec*, scilicet materia, *est potencia omnia illa*, suple que sunt in illo genere ; *autem* (pro set) *set alterum*, id est illud quod est preter materiam in unoquoque genere, *est causa et efficiens, quod omnia* (*scr.* : anima *cod.*) *facit*, id est causa reducendi possibile siue materiale ad actum. (Vnde, suple), *ut* (pro sicut) *ars quidem* (pro certe) sustinet, suple : sic agens sustinet possibile uel materiale... (suple : Quare) *necesse est et in anima esse has duas differencias ; et huiusmodi quidem* (pro certe) est *intellectus in quo omnia fiunt*, id est in quo anima est potens omnia fieri, suple : et hoc est intellectus possibilis ; *ille autem*, id est alius est, *quo*, suple : anima, *est potens omnia facere*, suple : et hoc est intellectus agens ».

Ce commentaire est particulièrement intéressant : nous y voyons sur le vif comment l'exégèse des artiens non seulement a dégagé du texte de la *Vetus* une doctrine cohérente, mais encore a abouti à en donner une formulation qui rejoint en partie la formulation d'Aristote. Les médiévaux, par goût de la rhétorique et plus encore par nécessité mnémotechnique, aimaient les formules antithétiques ; opposer à l'intellect possible « in quo omnia fiunt » l'intellect agent « quo omnia est facere » ne pouvait satisfaire cette passion ; nous voyons donc notre maître procéder à un arrangement stylistique qui refait la définition de l'intellect possible sur le modèle de la définition de l'intellect agent : il écrit une première fois qu'il y a dans l'âme deux puissances : « una qua est omnia potens fieri... alia qua est omnia potens facere » et une seconde fois il oppose l'intellect possible et l'intellect agent comme : « in quo anima est potens omnia fieri » et « quo... anima est potens omnia facere ». Dans cette deuxième formulation, le « in » est d'ailleurs une survivance : indispensable si l'on définit l'intellect possible « in quo omnia fiunt », « ce en quoi tous les intelligibles sont faits », « in » est superflu dans la nouvelle formule, car l'intellect possible est bien ce

« par quoi » l'âme est capable de devenir tous les intelligibles ».

On ne s'étonnera donc pas de voir apparaître dans les écoles vers 1230 un adage stéréotypé tiré de la *Vetus* dont il a conservé les « quo » de 430a14-15 et le « est » de 430a15, mais qui a remplacé le « fiunt » de 430a14 par un « est fieri » calqué sur le « est facere » qui suit. Cet adage est attesté par la reportation des leçons de Philippe le Chancelier éditée par Mgr Glorieux sous le nom de *Summa Duacensis* (Paris 1955, p. 44) : « est quidam intellectus quo est omnia facere, et dicitur intellectus agens... et iterum intellectus quo est omnia fieri, et dicitur ab Aristotile intellectus possibilis aut materialis » ; il est repris dans l'édition définitive des leçons du Chancelier (*Ex Summa Philippi Cancell. Quaestiones de anima*, ed. L. W. Keeler, Opuscula et textus XX, Münster 1936, p. 61) : « Intellectus enim agens est quo omnia est facere, intellectus possibilis quo omnia est fieri ». Dès sa *Summa de IV coequeis* (IV, q.21 ; éd. Borgnet, 34, p. 462b), saint Albert le connaît : « in omni natura aliud est quo est omnia fieri et aliud quo est omnia facere » (mais un peu plus loin, p. 464b, ad 5, Albert cite exactement le texte des *deteriores* de la *Vetus*) ; de même, dans sa *Summa de homine*, après avoir cité littéralement la *Vetus* (éd. Borgnet, 35, p. 454b), Albert n'en définit pas moins à maintes reprises l'intellect possible par la formule « quo est omnia fieri » (q.56, a.1, six fois ; éd. Borgnet, p. 478) ; dans son *De anima*, Albert commente le texte de la *Vetus* (éd. de Cologne, VII 1, p. 204, 46), mais il emploie aussi la formule « quo est omnia... fieri » (p. 42, 41-42). Dans ses *Questiones in de anima*, Pierre d'Espagne (*Obras filosóficas*, ed. M. Alonso, t. II, p. 301, 7-9 ; p. 405, 9-10) cite l'adage à deux reprises. La *Summa fratris Alexandri* ne l'ignore pas (éd. Quaracchi, t. II, p. 451a1-3) : « duas...differentias : unam qua est omnia facere, aliam qua est omnia fieri ». Il est enfin familier à saint Bonaventure, dans son commentaire sur le deuxième livre des *Sentences* : d.7, p.2, a.1, q.3, arg.4 : (in anima est) « quo est omnia fieri... quo est omnia facere » (éd. Quaracchi, t. II, p. 194) ; d.17, a.1, q.2, f.1 (p. 413b) : « sicut in omni natura est materia et efficiens, sic in anima est intellectus quo est omnia fieri et intellectus quo est omnia facere » ; d.24, p.1, a.2, q.4, concl. (p. 568) : « intellectus possibilis est quo est omnia fieri ; intellectus agens quo est omnia facere » ; d.39, a.1, q.2, concl. (p. 902) : « cum possibilis dicatur quo est omnia fieri et agens quo est omnia facere » ; saint Bonaventure citera encore l'adage dans sa question *De sciencia Christi* (q.4, ad opp. 8 ; t. V, p. 21) : « sicut in omni natura est aliquid quo est omnia facere et aliquid quo est omnia fieri ».

Saint Thomas ne rompt pas avec l'usage des écoles.



Certes, il connaît l'origine de l'adage et lorsque son propos l'exige il cite littéralement le texte de la *Vetus* ; ainsi au *Contra Gentiles*, II 78 (éd. Léon., t. XIII, p. 493a6-17) :

« Dicit enim primo (Philosophus) quod sicut in omni natura est aliquid quasi materia in unoquoque genere, et hoc est in potencia ad omnia que sunt illius generis, et altera causa est quasi efficiens, quod facit omnia que sunt illius generis, sicut se habet ars ad materiam ; necesse est et in anima esse has differencias. Et huiusmodi quidem, scilicet quod est in anima sicut materia, est intellectus possibilis in quo fiunt omnia intelligibilia. Ille uero, qui in anima est sicut efficiens causa, est intellectus [in] quo est omnia facere, scilicet intelligibilia actu » (La Piana a sans doute raison de supprimer le dernier « in » ; cf. plus loin, p. 268\*b).

Pendant d'ordinaire saint Thomas se contente de citer de mémoire l'adage scolaire, sans se priver pour autant de l'attribuer à Aristote (les éditeurs ont tort qui mettent ici des guillemets... ou alors ils devraient renvoyer non à la *Vetus*, mais à l'adage) :

In III Sent., d.14, a.3, q1a 1, arg. 1 (éd. Moos, p. 452, n. 113) : « intellectus possibilis... est quo est omnia fieri, ut dicitur in III De anima » ; a.4, arg. 5 (*ibid.*, p. 464, n. 170) : « ... intellectum possibilem quo est omnia fieri... intellectum agentem, quo est omnia facere » ; In IV Sent., d.49, q.2, a.5, arg. 5 (Piana, VII 2, f. 250va K) : « intellectus possibilis est quo est omnia fieri, ut dicitur in III De anima » ; De ver., q.1, a.2, u. 152-154 : « cum intellectus agens dicatur quo est omnia facere, intellectus possibilis quo est omnia fieri » ; q.8, a.4, u. 90 : « ...intellectu humano, in quo est omnia fieri » ; q.15, a.2, u. 230-231 : « Vnde etiam Philosophus dicit quod intellectus est quo est omnia facere et quo est omnia fieri » ; q.20, a.6, u. 13 et 62-63 : « intellectus possibilis... est quo est omnia fieri... Philosophus dicit quod intellectus agens est quo est omnia facere » ; C.G., I 69, in priore scriptione (éd. Léon., XIII, App., p. 29\*a4) : « unde Philosophus dicit quod est quo est omnia fieri » ; II 47 (XIII, p. 377b24-25) : « de intellectu possibili Philosophus dicit in III De anima quod est quo est omnia fieri » ; III 43 (XIV, p. 111a29-30 ; dans le ms. autographe Vat. lat. 9850, f. 48ra10-11) : « precipue cum Aristoteles dicat quod intellectus possibilis est in quo est omnia fieri » (le « in » est bien dans l'autographe ; cf. plus haut, De ver., q.8, a.4 ; plus loin, I<sup>a</sup>, q.79, a.7 ; III<sup>a</sup>, q.9, a.1) ; III 45 (XIV, p. 117b 25-28) : « Vnde et Aristoteles in III De anima describens utrunque intellectum dicit quod intellectus possibilis est quo est omnia fieri, agens uero quo est omnia facere ».

Tous ces textes ont été écrits avant que saint Thomas n'ait connu la *Noua* de Guillaume de Moerbeke. Mais, après qu'il l'eût connue, il n'en continua pas moins à citer l'adage scolaire :

Q. de anima, q.18, arg. 11 (ed. Robb, p. 235, 9-10) : « intellectus agens, quo est omnia fieri, ut dicitur in III De anima » (l'éditeur a consulté 8 témoins, 4 parisiens et

4 indépendants ; seul le ms. indépendant Bruges Ville 491 a su faire la correction qui s'impose « facere » ; mais « fieri » a toutes les chances d'être une distraction de saint Thomas lui-même) ; I<sup>a</sup>, q.54, a.4, arg. 1 (Léon., V, p. 50) : « Dicit enim Philosophus in III De anima quod, sicut in omni natura est aliquid quo est omnia fieri et aliquid quo est omnia facere, ita etiam in anima » ; q.79, a.3, s.c. (V, p. 264) : « Philosophus dicit in III De anima quod, sicut in omni natura, ita et in anima est aliquid quo est omnia fieri et aliquid quo est omnia facere » ; q.79, a.7 (V, p. 272b) : « intellectus possibilis est quo est omnia fieri » (in quo Vat. Ottob. lat. 206 : quod Piana) ; q.88, a.1 (V, p. 365b) : « ut dicitur in III De anima, intellectus possibilis est quo est omnia fieri, intellectus agens quo est omnia facere » ; In Eth., VI 1, 151-154 : « in III De anima... dicit quod agens est quo est omnia facere, possibilis autem est quo est omnia fieri » ; III<sup>a</sup>, q.9, a.1 (XI, p. 138b) : « ...intellectum possibilem, in quo est omnia fieri, ut dicitur in III De anima » ; q.12, a.1 (p. 166) : « sicut autem intellectus possibilis est quo est omnia fieri, ita intellectus agens est quo est omnia facere, ut dicitur in III De anima ».

Certes, il arrive souvent à saint Thomas, après avoir connu les nouvelles traductions de Moerbeke, de continuer à citer les adages scolaires issus des anciennes. Mais ici, a-t-il connu la nouvelle traduction de Moerbeke ? C'est à son commentaire du *De anima* qu'il faut demander la réponse.

#### La Noua de Moerbeke

Nous donnerons d'abord la révision de Moerbeke, en la faisant précéder du texte grec qu'elle suppose :

Ἐπει δ' ὡσπερ ἐν ἀπάσῃ τῇ φύσει ἐστὶ τι τὸ μὲν ὕλη 10  
ἐκάστῳ γένει. τοῦτο δὲ ὁ πάντα δυνάμει ἐκείνα. ἕτερον δὲ  
τὸ αἴτιον καὶ ποιητικόν, ὃ τῷ ποιεῖν πάντα, οἷον ἡ τέχνη  
πρὸς τὴν ὕλην πέπονθεν, ἀνάγκη καὶ ἐν τῇ ψυχῇ ὑπάρχειν  
ταύτας τὰς διαφοράς· καὶ ἐστὶ νοῦς ὁ μὲν τοιοῦτος τῷ πάντα 15  
γίνεσθαι, ὃ δὲ τῷ πάντα ποιεῖν...

12 δ τῷ (δτω) LX : τὸ C<sup>1</sup> : τῷ cett 15 νοῦς hic v  
(cf. Siwek) : post τοιοῦτος cett

<sup>10</sup>Quoniam autem sicut in omni natura est aliquid, hoc quidem materia <sup>1</sup>unicuique generi, hoc autem est potencia omnia illa, alterum autem <sup>1</sup>causa et factuum, quod in faciēdo omnia, ut ars <sup>1</sup>ad materiam sustinuit, necesse et in anima has <sup>1</sup>esse differencias. Et est intellectus hic quidem talis in omnia <sup>1</sup>fieri, ille uero in omnia facere »

A la ligne 11, il semble que la formule de la *Vetus* : « hoc autem est potencia omnia illa » ait échappé à l'attention de Moerbeke (ou que la tradition n'ait pas conservé sa correction) : l'inversion des *deteriores* « potencia omnia » n'est pas corrigée, l'addition du « est » subsiste, le δ de la masse des mss n'est pas suppléé ; de même, aux lignes 13-14, l'inversion des

*deteriores* « has esse » n'est pas corrigée. Pour le reste, le texte attesté par les recensions **NiNp** témoigne d'une révision attentive. A la ligne 10, Moerbeke corrige le « aliud » de la *Vetus* en « hoc », traduction plus littérale de τὸ, mais qui rend moins clairement l'opposition à « alterum » de la ligne 11. A la ligne 12, Moerbeke, avec l'ensemble des mss, ne lit pas ἐν devant ἐκαστῷ γένει; il remplace donc « in unoquoque genere » par « unicuique generi ». A la ligne 13, pour traduire ποιητικόν, à l'« efficiens » de Jacques, il préfère « factium »; surtout, il remplace l'obscur « quod est omnia facit » de Jacques par une traduction littérale du texte lu par lui : « quod in faciendo omnia » (« quod » traduit δ). A la ligne 14, il déplace « intellectus », en accord avec un ms. grec, il traduit le ὁ de ὁ μὲν par « hic » (Jacques l'avait omis), pour rendre τοιοῦτος à « huiusmodi » il préfère « talis ». Le principal mérite de Guillaume est pourtant d'avoir corrigé la formule finale : il a lu correctement les lignes 14-15 et rendu τῷ devant l'infinitif par « in », traduction confirmée par la traduction que Guillaume a donné de ces mêmes lignes 430a14-15 citées littéralement par Thémistius (avec νοῦς cependant à sa place habituelle) :

« Et est talis quidem intellectus in omnia fieri, hic autem in omnia facere » (Ms. Toledo Cab. 47.12, f. 31va; éd., p. 239, 88-89).

Les lignes 14-15, si obscures dans la *Vetus*, deviennent ainsi limpides : l'intellect possible est tel du fait qu'il devient tous les intelligibles, l'intellect agent est tel du fait qu'il les fait tous.

Saint Thomas a-t-il tenu compte de ces corrections ? Relisons son commentaire en III 4, 8-22 :

« in omni natura que est quandoque in potencia et quandoque in actu oportet ponere aliquid quod est sicut materia in unoquoque genere (quod scilicet est in potencia ad omnia que sunt illius generis), et aliud quod est sicut causa agens et factium, quod ita se habet in faciendo omnia sicut ars ad materiam; set anima secundum partem intellectiuam quandoque est in potencia et quandoque in actu; necesse est igitur in anima intellectiua esse has differencias, ut scilicet sit unus intellectus in quo POSSUNT omnia intelligibilia FIERI (et hic est intellectus possibilis, de quo supra dictum est) et alius intellectus sit ad hoc quod POSSIT omnia intelligibilia facere in actu (qui uocatur intellectus agens) ».

Ce qui frappe au premier abord en lisant ce texte, c'est qu'il ne s'appuie ni sur le texte pur de la *Nona*, tel qu'il est transmis par les recensions **NiNp**, ni sur le texte pur de la *Vetus*. Saint Thomas lit le texte de Moerbeke à la ligne 430a13 : « factium, quod in faciendo omnia » (« factium » est également attesté, ainsi que le « hoc » de 430a10, par les *Q. de anima*, q. 5, s.c., ed. Robb, p. 98), mais c'est la seule des

corrections de Moerbeke dont son commentaire tient compte. A la ligne 430a11, saint Thomas lit la *Vetus* : « in unoquoque genere », et non la correction de Moerbeke : « unicuique generi ». Mais surtout aux lignes 430a14-15, il semble hors de doute que saint Thomas lit le texte des *deteriores* de la *Vetus* en le commentant par l'adage scolaire qui en avait été tiré : des *deteriores* il a gardé à la ligne 14 le « in » que l'adage avait pourtant heureusement éliminé, de la *Vetus* « omnia fiunt » il a gardé la construction qui fait de « omnia » le sujet : « in quo possunt omnia »; à l'adage, il a emprunté : « possunt... fieri » et « possit... facere » : nous avons vu en effet les maîtres ès arts expliciter : « est potens... fieri » et « est potens... facere ».

Saint Thomas avait l'esprit trop clair pour se laisser entraîner par sa mémoire à une exégèse aussi forcée s'il avait eu sous les yeux la formule limpide de Moerbeke : « Et est intellectus hic quidem talis in omnia fieri, ille uero in omnia facere », l'intellect possible est possible parce qu'il devient tout, l'intellect agent est agent parce qu'il fait tout. Quel besoin d'embrouiller une formule aussi nette et d'en altérer la pensée en substituant à la puissance positive de tout devenir qu'exprime la formule « in omnia fieri », une puissance négative de tout recevoir exprimée dans la formule : « in quo possunt omnia... fieri » ?

Il n'y a qu'une manière d'expliquer l'imperfection du commentaire de saint Thomas : il a été victime de la négligence du scribe qui a établi la copie de la *Nona* d'où dérive le texte qu'il a eu entre les mains ; ce scribe n'avait recopié qu'une partie des corrections de Moerbeke (430a10 hoc ; 13 factium, quod in faciendo omnia) ; pour le reste, il avait gardé le texte *deterior* de la *Vetus* qui avait été le texte de base de Moerbeke. Pour les lignes 430a14-15, saint Thomas n'a jamais connu le texte de Moerbeke, on ne saurait donc s'étonner de constater qu'il ne l'a jamais cité.

\*\*\*

« Intus apparens enim prohibebit extraneum et obstruet » (429a20)

S'il est un texte dont nous sommes sûrs non seulement que saint Thomas l'a lu, mais qu'il l'a considéré comme le vrai texte d'Aristote à l'exclusion de tout autre, c'est bien celui-là : saint Thomas dit en effet expressément, dans un traité où il fait profession d'exposer l'authentique pensée d'Aristote en s'appuyant sur les mots mêmes du Philosophe, le *De unitate intellectus*, ch. 1, lignes 374-377 (éd. Léon., t. XLIII, p. 295b) :

« habetur sic sequens littera in Greco : Intus apparens enim prohibebit extraneum et obstruet ».

On ne saurait souhaiter affirmation plus nette : il est hors de doute pour saint Thomas que les mots cités sont la traduction exacte du texte grec d'Aristote.

Sans doute le *De unitate intellectus* est-il postérieur au commentaire sur le *De anima*, mais le texte qu'il cite n'est pas une découverte de saint Thomas, c'est le texte qu'il avait déjà en mains au moment où il a écrit son commentaire, III 1, 151-159 :

« Et hoc est quod dicit : « Intus apparens enim prohibebit » cognoscere « extraneum et obstruet », id est impedit intellectum et quodam modo uelabit et claudet ad inspectionem aliorum ; et appellat « intus apparens » aliquid intrinsecum connaturale intellectui, quod dum ei apparet semper impeditur intellectus ab intelligendo alia, sicut si diceremus quod humor amarus est « intus apparens » lingue febrienti ».

Vers la même époque où il rédigeait son commentaire, saint Thomas écrivait dans la *Somme de théologie*, I<sup>a</sup>, q. 56, a. 2, arg. 1 (éd. Léon., t. V, p. 64a) :

« Dicit enim Philosophus in III De anima quod, si intellectus humanus haberet in se aliquam naturam de numero naturarum rerum sensibilium, illa natura interius existens prohiberet apparere extranea »,

citation libre assurément, mais qui, nous allons le voir, suppose le même texte.

La certitude qu'a eue saint Thomas de posséder la vraie lettre d'Aristote est-elle fondée ? Examinons la tradition du texte.

#### *La Vetustas de Jacques de Venise*

La tradition de la *Vetus* est ici désespérée : le texte que nous donnent les manuscrits est inintelligible ; citons les lignes 429a18-20 :

« Necessè itaque est, quoniam omnia intelligit, inmixtum esse, sicut dicit Anaxagoras, ut imperet, hoc autem est ut cognoscat despectum. Apparere enim prohibet extraneum et <ei> obicitur »

20 despectum *dett* : om. *A* ei *codd* : *deest in greco* obicitur *A*, ALBERTUS : obiectum *dett*

L'Arabo-latine, incluse dans le commentaire d'Averroès (III 4, 1-5 ; éd. Crawford, p. 383) est plus claire, mais naturellement plus éloignée du Grec :

« Oportet igitur, si intelligit omnia, ut sit non mixtum, sicut dixit Anaxagoras, ut imperet, scilicet ut cognoscat. Si enim in eo apparuerit, apparens impedit alienum, quia est aliud. »

Les commentateurs de la *Vetus*, à moins qu'ils ne se bornent prudemment à dégager le sens général du texte en s'aidant d'Averroès, comme le fait par exemple le Ps.-Pierre d'Espagne (*Expositio librorum II-III*

*De anima*, éd. Alonso, p. 308), perdent leur latin à tenter d'expliquer l'obscur « despectum ». L'Anonyme de Rome écrit : « ut cognoscat despectum, id est deorsum aspectum, siue despecta a sensibus <, id est > omnia intelligibilia que a sensibus non cognoscuntur » (Roma Naz. V.E. 828, f. 44va). L'Anonyme d'Oxford explique : « despectum : uiliorem partem contrarietatis, ut nigrum » (Oxford Bodl. Lat. Misc. c. 70, f. 19ra). Adam de Bocfeld semble avoir lu : « omne aspectum » (Bologna Univ. 2344, f. 48va ; Urb. lat. 206, f. 291vb), mais le Ps. Adam de la troisième rédaction commente : « ut cognoscat quamlibet formam materialem ab eo despectam, id est a sui essentia remotam » (Berlin Lat. Qu. 906, f. 154r). Saint Albert assure : « despectum enim uocat id cuius forma non informatur [= ce par la forme de quoi il n'est pas informé] : has enim formas omnes despicit intellectus tanquam indignas sibi ».

#### *La Noua de Guillaume de Moerbeke*

Guillaume de Moerbeke se devait évidemment de corriger un texte aussi obscur : il l'a fait, et voici le texte de la *Noua* qu'attestent les recensions **NINp** pour 429a18-20 :

« Necessè itaque, quoniam omnia intelligit, inmixtum esse, sicut dicit Anaxagoras, ut imperet, hoc autem est ut cognoscat. <sup>20</sup>Secusinapparens enim prohibebit extraneum et obstruet. »

18 Necessè **Np** : + est **V** (*dett*), **Ni** (*est post itaque V[A]*)  
20 Secusinapparens (*sicut inapparens β*) **Np** : Intus apparens  
**Ni** (*om. θ<sup>1</sup>θ<sup>2</sup>π*)

Il n'est pas sans intérêt de noter que, pour la ligne 429a20, la traduction de Moerbeke suppose un texte grec qui s'écarte quelque peu du texte commun :

παρεμφαινόμενον γὰρ κωλύσει τὸ ἀλλότριον καὶ ἀντιφράζει  
κωλύσει *W*, pauci, Themistius : κωλύει *cett* ἀντιφράζει *UW*, Them. : ἀντιφράζει *C<sup>1</sup>S<sup>1</sup>V<sup>1</sup>X<sup>1</sup>γ* : ἀντιφράττει *cett*

On le voit, les recensions **Ni** et **Np** comportent à la ligne 429a20 une variante notable : **Np** atteste le mot « Secusinapparens », tandis que **Ni** atteste « Intus apparens ».

Cependant, la leçon authentique de Guillaume de Moerbeke n'est pas douteuse : c'est « secusinapparens ». Elle est confirmée par sa traduction de la paraphrase de Thémistius, où les mêmes mots sont traduits de la même manière (*Comm. in Ar. Graeca*, t. V 3, p. 94, 21-24 ; Ms. Toledo Cab. 47.12, f. 27vb = éd. Verbeke, p. 215, 9-11) :

« Sic enim utique facillime cognoscet nullo proprio *secusinapparente* (παρεμφαινόμενου) et coexistente; *prohibet enim et obstruet* (κωλύσει γὰρ καὶ ἀντιφράξει) species que inexistit alia tanquam aliena ».

La traduction de *παρεμφαινόμενον* par « *secusinapparens* » n'a d'ailleurs rien qui puisse nous surprendre : elle est conforme à l'usage de Moerbeke ; la traduction de *παρά* par « *secus* », notamment en composition, est une caractéristique de son style :

*De soph. el.*, 177b6 (A.L., VI, p. 98, 9) *παράσημα* : signa Boëce : *secus distinctiones M*; *De sompno et uigilia*, II (= De insomniis), 461a2 *παρά* + acc. : *secus VM*; III (De diu.), 463a9 propter *V* : *secus M* (cf. éd. Drossaart Lulofs, p. 20-21 et 34-35); *De gen. animal.* (A.L., XVII 2.v) *παρά* + acc. : *secus*, 720b14, 721a22, 761b31, 770b11 [*παρά codd.* : *περὶ edd.*]; 762a8 *παράβλαστάνω* : *secus produco* (mais 761b29 *germino*; 762a4 *iuxta germino*); *Rhet.* (A.L., XXXI 1-2), 1417a2 (p. 315, 1) *παράδιηγείσθαι* : *secus narrari*; 1412a28 (p. 302, 20) *τὰ παραποιημένα* : que *secus ficta*; 1400b27, 1405a12, 1410a21, 1418b4 (p. 274, 1; 285, 2; 297, 22; 318, 8) *παράλληλα* : *secus inuicem*; *Poet.* (A.L., XXXIII, ed. altera), 1449a2 *παραφανείσθαι* : *secus apparentie*; Thémistius, *In De anima*, a Guillelmo tr. (éd. Verbeke) *παράκειμαι* : *secus ponor* p. 138, 58; 274, 20; *secus iaceo* p. 95, 6 (mais p. 141, 14 *adiaceo*); *παράτιθημι* : *secus pono* p. 62, 41; *παράθεσις* : *secus positio* p. 63, 52; p. 171, 81 et 84; Ammonius, *In Peri herm.*, a Guillelmo tr. (éd. Verbeke), p. 260, 6 : « *parypostaseos, scilicet secus existencie* »; Alex. Aphr., *In Meteor.*, a Guillelmo tr. (éd. Smet) *παρ' ἄλληλα* : *secus inuicem* p. 248, 8; *παράλλάξ* : *secus inuicem* p. 341, 61 et 64; *παράκειμενος* : *secus positus* p. 175, 94; Alex. Aphr., *De fato*, a Guillelmo tr. (éd. Thillet) *παρ' ἄλληλα* : *secus inuicem* p. 71, 23; Simplicius, *In Cat.*, a Guillelmo tr. (ed. Patin) *παράκειμαι* : *secus ponor* p. 491, 90; 492, 98; 530, 87; *secussto* p. 225, 22; *παράτιθημι* : *secus pono* p. 389, 00; *παράθεσις* : *secus positio* (7 fois, voir l'Index); *παραφυάς* : *secusnascencia* p. 213, 37; 214, 68; *παραφνόμενος* : *secus natus* p. 236, 43.

Il semble donc hors de doute que, pour traduire le *παρεμφαινόμενον* du grec, Guillaume de Moerbeke a bien employé le mot « *secusinapparens* », attesté par la recension parisienne **Np**. Peut-être cependant l'apparition et la vogue de la leçon attestée par la recension italienne **Ni** : « *Intus apparens* » doit-elle s'expliquer par une note de Guillaume de Moerbeke lui-même. Que Guillaume de Moerbeke ait éprouvé le besoin de gloser sa traduction, on ne saurait s'en étonner : « *in* » en composition a souvent la valeur négative de « *non* », il n'était donc pas inutile de préciser que « *inapparens* » ne devait pas ici être compris au sens de « *non apparent* », mais bien au sens de « *apparent à l'intérieur* » : Guillaume de Moerbeke pouvait fort bien l'avoir fait en écrivant, au-dessus de la ligne ou en marge, une glose destinée

à préciser le sens de « *in* » : « *intus* » ; l'insertion dans le texte de cette glose, entraînant la chute de « *secus* », expliquerait la leçon de **Ni** : « *Intus apparens* » (de fait dans plusieurs manuscrits de la famille parisienne, par exemple dans *αγυλι*, « *in* » est corrigé de deuxième main en « *intus* » et cette correction entraîne l'annulation de « *secus* », sauf dans *α*).

Que Guillaume de Moerbeke ait senti le besoin de gloser le mot insolite « *secusinapparens* », nous en avons un autre témoignage. Deux manuscrits, le ms. Venezia Marc. Lat. VI 49, f. 237r, et le ms. Firenze Laur. 84, 10, f. 161v (notre *λ*, qui pour cette partie du texte se rattache à la recension parisienne, cf. plus haut, p. 165\*) nous transmettent en effet une note qui a toutes les caractéristiques d'une note de traducteur. Ils portent l'un et l'autre en texte le mot « *secusin apparens* » (ainsi coupé), mais on lit en marge dans le ms. de Venise : « *vna dicio in G<reco>* », et au-dessus de la ligne dans le ms. de Florence : « *una dicio in greco* » (il faut évidemment suppléer « *una* »). Robert Grosseteste, dans sa traduction de l'*Éthique à Nicomaque*, avait plus d'une fois ajouté à son texte des notes de ce genre ; par exemple, à propos de II, 1107a 10 : « *Gaudium de malo est una dicio in greco, scilicet epichairekakia* » (A.L., XXVI, fasc. 3, p. 171, 3 du bas) ; à propos du mot « *audacestimidi* » en III, 1115b32 : « *In greco est una dicio composita, scilicet thrasideiloi* » (p. 192) ; en VII, 1152b15, à propos du mot *ἄλυπον* traduit « *nontriste* » : « *...ut hoc totum nomen nontriste sit unum nomen* » (p. 291). Il était donc naturel, de la part de Guillaume de Moerbeke, de préciser que « *secusinapparens* » est en grec un seul mot, et en dehors de lui on ne voit pas qui aurait pu le faire (nous avons déjà noté, plus haut p. 171\*b, que le ms. Venezia Marc. Lat. VI 49 est le seul à avoir conservé en 433b22 la forme correcte « *ginglismus* », avec l'annotation « *id est cardo* », dont l'authenticité est confirmée par **Nr**).

Si donc nous faisons état de l'ensemble de la tradition, nous pouvons reconstituer l'original de la *Nona* de Guillaume de Moerbeke sous la forme :

	intus	
*est una	*secusinapparens	
dicio	despectum. apparere enim	
in greco	bebit	struet
	prohibet extraneum et ei obiectum	

Cette complexité de l'original de la *Nona* rend compte des hésitations des recensions **Ni** et **Np**. Elle rend compte aussi de la recension **T** : la copie d'où dérive le texte lu par saint Thomas avait sans doute retenu la glose marginale, mais sous la forme fautive attestée par le ms. de Florence (sans « *una* »), et elle avait

commis la même faute que Ni en choisissant la leçon facile « Intus apparens » ; on avait ainsi :

\*est diccio      \*Intus apparens enim prohibebit extraneum  
in greco      et obstruet

Cette copie imparfaite a entraîné pour saint Thomas une double erreur. Il a cru que la note marginale voulait dire : « c'est la teneur exacte du texte grec », d'où son affirmation de *De unitate intellectus* : « habetur sic sequens littera in Greco » (cf. plus haut, p. 181\*b), et cela sans doute par opposition au texte de la *Vetus* (plutôt que par opposition au texte de l'Arabo-latine, dont le texte offrait un sens qui n'était guère différent de celui de la *Nona* lu par saint Thomas). Et, au moment même où il était si sûr de posséder le mot authentique d'Aristote, il en a laissé échapper la nuance exacte : en effet, quelle que soit la façon dont on explique une phrase dont la construction divise les commentateurs (la plupart des modernes, depuis Pacio suivi par Trendelenburg dans sa deuxième édition, Wallace, Ross, Theiler, Hamlyn, font de τὸ ἀλλότριον = « extraneum » le sujet ; les anciens, encore suivis par Rodier et Hicks, voient le sujet dans <τὸ μόνον> παρεμφαινόμενον, qui désigne l'intellect), l'important dans le mot παρεμφαινόμενον, ce n'est pas ἐν = « intus », comme l'ont cru les Anciens jusqu'à Zabarella (*In Tres Aristotelis Libros de Anima*, Venetiis 1605, *In Tertium de Anima*, f. 13rb-14va), mais bien παρά = « secus », comme le montre bien R. D. Hicks, *Aristotle. De anima*, Cambridge 1907, p. 478 : l'intellect, en imposant sa propre forme tout au long de celle de l'objet, lui fait obstacle et l'intercepte.

\*\*\*

« Ab aspalto, quod est quedam confectio ex succis herbarum » (II 20, 123-124)

Pour prouver que même les animaux qui ne respirent pas sentent les odeurs, Aristote affirme en 421b23-25 « qu'ils meurent sous l'influence des odeurs fortes qui sont mortelles pour l'homme, par exemple celles du bitume, du soufre et autres substances analogues » (trad. Rodier) :

\*Ἐτι δὲ καὶ φθειρόμενα φαίνεται <sup>24</sup> ὑπὸ τῶν ἰσχυρῶν ὀσμῶν ὅφ' ὄνπερ ἄνθρωπος, οἷον ἀσφάλτου <sup>25</sup> καὶ θείου καὶ τῶν τοιούτων

23 δὲ SUYX, EWP : δὴ Cey

Le mot grec qui désigne le bitume, ἀσφαλτος, a embarrassé au Moyen Age traducteurs et commentateurs ; en particulier, il a été pour saint Thomas

l'occasion d'une erreur qui n'a pas de portée philosophique, mais qui est révélatrice de la nature et des limites de son information.

#### *La Vetus et ses commentateurs*

Jacques de Venise, suivant une habitude qui a fait le désespoir des scribes, semble avoir renoncé à traduire le mot ἀσφάλτου et s'être contenté de le transcrire en lettres grecques. Les scribes les plus prudents ont omis un mot qu'ils ne savaient pas lire (les plus scrupuleux ont laissé un blanc) tandis que les plus audacieux, après avoir peut-être réussi à déchiffrer « as », ont complété : « asa fetida », ce qui était tentant dans un contexte où il s'agit de mauvaises odeurs : l'assa-foetida (la forme francisée comporte deux s) est une espèce de fêrulle (*Ferula asa foetida* Lin.) qui croît surtout en Perse (et le nom même d'« asa » est sans doute d'origine persane), mais dont le Moyen Age connaissait bien les propriétés médicinales depuis le chapitre que lui avait consacré Avicenne dans son *Canon* (lib. II, tr. 2, c. 53 ; éd. Ven. 1614, t. I, p. 259), chapitre reproduit dans l'encyclopédie de Vincent de Beauvais (*Speculum naturale*, IX, c. 40 ; éd. Douai 1624, col. 580) et dans le *De uegetabilibus* de saint Albert (VI II 2, § 279 ; éd. Jessen, Berlin 1867, p. 479-480).

Le texte de la *Vetus* se présente donc dans les mss sous la forme :

« Amplius autem et corrumpi uidentur <sup>1</sup> a fortibus odoribus ex quibus quidem homo corrumpitur, <ut ex asa fetida> <sup>1</sup> et sulphure et huiusmodi ».

23 autem dett : igitur A 24 quidem] om. Urb. lat. 206 corrumpitur Paris B.N. lat. 6325, etc. : est A, pr.m. Urb. lat. 206 : est corruptus Cava dei Tirreni 31, sec.m. Urb. lat. 206, etc. : est corruptibilis Brux., etc. : om. Bol., St Florian, etc. ut ex asa fetida om. spatio vacuo relicto A : om. sine spatio Bol., Brux., Brugge Sem. 102/125, Firenze Laur. S. Croce Pl. 13 s. 4, Olomouc Státní archiv CO 536, Paris B.N. lat. 6325, Sorb. 568, Roma Minerva, St Florian, Vat. Urb. lat. 206, Vat. lat. 2075, Yale Marston 11 : suppl. Cava dei Tirreni 31 (om. ut), København Thott 164 (assa ex assatura), London BM Reg. 12 G II (in textu ut ex assa in mg. id est asa fetida. Quidam non habent hanc litteram), Paris Ars. 748, B.N. lat. 6569 (assa + s.u. uel aqua uel aza), 15452 (om. fetida), San Daniele del Friuli 109 (asa ex assatura), sec.m. Olomouc (om. fetida), Roma Minerva, Vat. Urb. lat. 206 25 huiusmodi dett : huiuscemodi A

Les commentateurs de la *Vetus* reflètent cet état de la tradition. La plupart d'entre eux, le Ps.-Pierre d'Espagne, l'Anonyme de Rome, Adam de Bocfeld, saint Albert, ne soufflent mot ni de l'asphalte ni de l'assa-foetida (il est à noter qu'Averroès dans son commentaire était lui aussi muet sur ce point : l'Arabo-latine insérée en tête de son commentaire II 99, 6,

éd. Crawford, p. 280, avait traduit ἀσφαλτον par « putrefactio » 1).

Le seul à avoir lu le texte complété est l'Anonyme d'Oxford, dont le commentaire est malheureusement d'une sobriété qui ne nous apporte aucune précision sur la nocivité supposée de l'assa-foetida (*In De anima II-III*, Oxford Bodl. Lat. Misc. c.70, f. 11vb-12ra) :

« *Amplius autem corrumpi videntur, suple huiusmodi animalia, a fortibus odoribus ex quibus est homo, quasi dicat : odoratus huiusmodi animalium corrumpitur per fortes odores et fetidos, ut ex <assa fetida> et sulfure, id est sicut per odorem ase fetide et sulfuris, suple corrumpitur odoratus huiusmodi animalium* » (« assa fetida » est suppléé en marge : les mots du texte ont été grattés ; « ase » est corrigé au-dessus de la ligne en « asse »).

Il est indispensable de verser ici au dossier, — car, nous le verrons, il a joué un rôle décisif dans la formation de l'exégèse thomiste, — un texte parallèle du *De sensu et sensato* dans lequel Aristote revient sur les effets nocifs des vapeurs bitumineuses ; c'est aux lignes 444b32-445a1 :

<sup>32</sup> οὕτως ὑπὸ <sup>33</sup> τῆς τοῦ θεοῦ δυνάμεως καὶ τῶν ἀσφαλτωδῶν φθείρεται <sup>31</sup> τἄλλα ζῷα...

L'Anonyme, auteur de la *Vetus* du *De sensu*, a été mieux inspiré que Jacques de Venise : pour traduire l'adjectif grec ἀσφαλτώδης, bitumineux, il a employé l'adjectif latin depuis longtemps en usage : « asphaltites » : malheureusement, les scribes ont rarement su lire le mot et la tradition du texte s'en ressent :

« Similiter a sulphuris uirtute et asphaltitium corrumpuntur alia animalia »

asfaltitium (alf-) *Cava dei Tirreni* 31, *Paris Ars.* 748, *sec.m.* B.N. lat. 6325 : olfaticium *Paris B.N.* lat. 6569 : alfalticium B.N. lat. 15452 : alphalcium *London BM Reg.* 12 G II : alfacium *Firenze Laur. S. Croce Pl.* 13 s. 4, *pr.m.* *Paris B.N.* lat. 6325 : afflatuum *Brugge Sem.* 102/125, *Vat. Urb. lat.* 206 : aflatu autem *Bologna Univ.* 2344 : assatura fetida *Bruxelles Roy. II* 2558 : aflatu fetido *Paris Sorb.* 568 (mais après 445a1 passionem, on lit « astiancium » dans *Brux.* et « afflantium » dans *Sorb.*)

Dans la première rédaction de son commentaire sur le *De sensu*, Adam de Bocfeld a lu le texte correct et il en a donné l'explication la plus exacte qui pouvait être donnée de son temps (Mss Oxford Balliol Coll. 313, f. 140vb-141ra ; Milano Ambr. H 105 inf., f. 12rb) :

« ... et corrumpuntur a fetore sulphuris et asfalticium et consimilium... et intelligendum est quod, ad intellectum

eius quod dicit « asfalticium », quod asfaltis est lacus in Egipto ubi descendunt fulgura fetencia a quorum odore corrumpuntur frequenter animalia ; et causa propter quam frequencius descendunt ibi fulgura quam alibi est quia in illo lacu scaturit quoddam bitumen tante tenacitatis quod nec ferro acutissimo nec alico alio dissoluitur quando fuerit induratum, nisi tantum sanguine menstruo mulieris ; hoc etiam bitumen attrahit ignem sicut adamans ferrum ; hoc etiam bitumine, ut dicitur, linita fuit archa Noe ».

Si étrange que nous paraisse la chimie d'Adam, elle n'en était pas moins puisée à bonne source, puisque l'essentiel en vient de Solin par l'intermédiaire d'Isidore de Séville<sup>1</sup>. La plus grande erreur d'Adam est sans doute d'avoir situé en Égypte l'« asfaltites lacus » que les Anciens plaçaient généralement en Judée et identifiaient avec la Mer Morte.

Cependant, dès la deuxième rédaction de son commentaire sur le *De sensu*, Adam cède à la pression des *deteriores* et s'écarte de l'exégèse correcte du texte d'Aristote (Ms. Vat. lat. 5988, f. 38va) :

« ... sicut accidit in fumo carbonum et fumo sulphuris et in *afflatu* leprosororum uel febricitantium. Siue, secundum aliam litteram, in *asphaltibus*, qui sunt loci in Egipto in quibus solent fulgura fetencia descendere, quorum fetor corrumpit animalia ».

C'est également un texte corrompu que commente saint Albert dans son *De sensu et sensato*, II 13 (Ms. Vat. Borgh. 134, f. 209vb ; éd. Borgnet, t. IX, p. 72a) :

« Similiter autem moriuntur multi a sulphuris uirtute et diuersorum *afflatuum* (-tu *éd.*), sicut argenti uiui et aliorum huiusmodi, que spiritus in alchymicis uocantur. »

Enfin, un état encore plus corrompu du texte est attesté par le commentaire d'un maître anonyme, conservé dans le ms. Urb. lat. 206, f. 329r, dans la marge inférieure :

« Homines multociens corrumpuntur a fetore sulphuris et a fetore *flammancium* draconum. »

#### *La Noua de Guillaume de Moerbeke*

Tel était donc l'état des choses lorsque Moerbeke entrepris de réviser tant la *Vetus* du *De anima* due à Jacques de Venise que la *Vetus* du *De sensu*, œuvre d'un anonyme.

Voyons d'abord comment Guillaume a corrigé les lignes 421b23-25 du *De anima*.

Les recensions **Ni** et **Np** sont ici décevantes : elles

1. Cf. C. IULII SOLINI, *Collectanea rerum memorabiliorum*, it. rec. Th. Mommsen, ed. altera, Berlin 1958, I 56, p. 13, 10-14 ; 35, 1-3, p. 154, 3-8 ; ISIDORI, Hispalensis episcopi, *Etymologiarum sive originum libri XV*, rec. W. M. Lindsay, t. II, Oxford 1971, XI 1 141-142 : XIII XIX 3. Pour d'autres références, cf. *Thes. linguae Lat.*, t. II, col. 828, à l'article asphaltites.

omettent purement et simplement la traduction du mot ἀσφάλτου :

« Amplius autem et corrumpi uidentur <sup>24</sup>a fortibus odoribus ex quibus homo corrumpitur, ut <sup>25</sup>sulphure et huiusmodi. »

Il n'est pas impossible, évidemment, si Guillaume de Moerbeke a eu en mains un texte de la *Vetus* qui comportait la même omission, qu'il ait oublié de la suppléer, mais cette négligence serait étonnante, et nous avons, pour nous orienter dans une autre voie, la recension **Nr**. La recension **Nr** atteste en effet une traduction du mot ἀσφάλτου : « a bitumine » (cf. plus haut, p. 170\*<sup>a</sup>). Traduction irréprochable, quant au choix du mot, plus discutable pour la construction : mais Guillaume était invité par la *Vetus* à reprendre devant ἀσφάλτου le ὑπὸ qui commençait la ligne. Ce qui est donc probable, c'est que le texte de base de Guillaume comportait la leçon « ex asa fetida » : Guillaume a annulé cette leçon et l'a corrigée en « a bitumine ». Les recensions **Ni** et **Np** ont bien vu l'annulation, mais n'ont pas vu la correction (ce qui n'a rien d'étonnant, si elle était perdue dans la marge et affectée d'un signe de renvoi peu visible), c'est un accident qui n'est pas exceptionnel. Il est permis de supposer que Guillaume avait également annulé le mot « corrumpitur » des *deteriores*, qui manque dans le grec. L'original de la *Noua* devait donc se présenter sous la forme :

	Amplius autem et corrumpi uidentur a fortibus odoribus ex quibus homo corrumpitur, ut ex asa fetida, sulphure et huiusmodi.
*a bitumine	

Guillaume de Moerbeke a eu l'occasion de traduire une autre fois les lignes 421b23-25 du *De anima*, qui étaient citées à peu près littéralement par Thémistius dans sa paraphrase (*Comm. in Ar. Graeca*, V 3, p. 69, 26-28) :

Ἐπι δὲ φθειρόμενα φαίνεται ὑπὸ τῶν ἰσχυρῶν καὶ ταῦτα τὰ ζῶα, ὑφ' ὧν περὶ καὶ τὰ ἀναπνέοντα, οἷον ἀσφάλτου καὶ θείου καὶ τῶν τοιούτων.

Voici sa traduction (Ms. Toledo Cab. 47.12, f. 20vb ; éd. Verbeke, p. 159-160, lignes 64-66) :

« Adhuc autem corrumpi uidentur a fortibus et hec animalia, a quibus et respirantia, uelud aspalti et sulphuris, et talibus »

uelud] + ab anima fetida et ab *MOP* (note de l'édition ; pour « anima », en abrégé « aia », lire « afa »)

Le mot ἀσφάλτου n'est donc pas traduit, mais transcrit (du moins dans le texte tel qu'il nous a été transmis : il n'est pas impossible que Guillaume ait ajouté à sa transcription une note explicative ; « id est bituminis », note négligée par les scribes). La transcription est d'ailleurs parfaitement correcte : le génitif rend la vraie construction du grec que Guillaume, qui n'était pas gêné ici par la *Vetus*, a bien saisie : les animaux qui ne respirent pas, tout comme ceux qui respirent, sont détruits par les odeurs violentes, comme <celles> de l'asphalte et du soufre, et autres odeurs semblables ; quant à la forme « aspaltus », c'était alors une forme usuelle, du moins chez les hommes de l'art<sup>1</sup>.

Le texte parallèle du *De sensu*, 444b32-445a1, pose les mêmes problèmes. Le témoignage de **Nr** nous fait ici défaut : le correcteur de Ravenne n'a rien noté pour ce passage. Mais le ms. φ (Firenze Laur. Fiesolano 168) atteste le mot de certains *deteriores* de la *Vetus* : « aflatuum », et il y a tout lieu de croire qu'il s'agit là d'un cas de contamination primitive : φ a gardé le texte de base de Moerbeke sans voir qu'il était corrigé (cf. plus haut, p. 160\*-161\*). Qu'il ait été corrigé, les autres mss l'attestent à leur manière : à part quelques *deteriores* contaminés par la *Vetus* (mais cette fois d'une contamination secondaire), ils omettent le mot « aflatuum », preuve qu'il avait été annulé, tout en gardant le « et » qui suit, dès lors sans raison d'être. Guillaume n'avait pas dû annuler le mot corrompu de la *Vetus* sans le remplacer : s'il l'avait traduit, il avait dû écrire : « bituminosorum » ; s'il l'avait transcrit, il avait écrit (nous allons le voir) : « aspaltodorum » ; mais peut-être avait-il fait l'un et l'autre. Nous pouvons conjecturer avec quelque vraisemblance que l'original de la *Noua* se présentait sous la forme :

	Sic et
bituminosorum	Similiter a sulphuris uirtute et *aflatuum corrumpuntur alia animalia.
*aspaltodorum	

Les recensions **NiNp** ont bien vu la correction « sic et » (= οὕτως καὶ *P*) pour le « Similiter » (= οὕτως *cott*) de la *Vetus* ; elles ont également vu (à l'exception de φ) l'annulation de « aflatuum », mais elles n'ont pas vu la correction perdue dans la marge. D'où le texte courant (et défectueux) de la *Noua* :

« Sic et a sulphuris uirtute et corrumpuntur alia animalia »

1. Cf. *Tbes. linguae lat.*, t. II, col. 828-829 ; SCHULZE G., *Orthographica et Graeca Latina*, it. typis exscr. (Sussidi eruditi 14), Roma 1958, p. 46, 16 ; p. 66, avec la note 4 ; ajouter par ex. Albertus, *De animalibus*, XXIII 1, c. 21, § 96 (ed. Stadler, Beiträge XVI, p. 1486, 15-17) : « Si autem fascinatus putetur astur, accipe fungum mirti et olibanum et aspaltum et palmam benedictam et teste inpone omnia hec et exinde suffumiga asturem » ; la composition de cette fumigation n'a rien que de normal ; cf. la note de J. André à Plinie, *Hist. nat.*, XV § 120 (Coll. Budé, Paris 1960), p. 119, qui énumère les substances employées en fumigation : soufre, bitume, feuilles d'olivier, de myrte, de laurier.

Il nous faut enfin verser au dossier une dernière pièce, et non la moindre : le commentaire d'Alexandre d'Aphrodise sur le *De sensu*, dont Guillaume de Moerbeke avait donné une traduction que saint Thomas a beaucoup fréquentée.

Voici d'abord le texte grec (*Comm. in Ar. Graeca*, III 1, p. 103, 7-15) :

Ἐξῆς δὲ πῶς οἶόν τε φθείρεσθαι αὐτὰ ὑπὸ ὁσμῶν τινῶν λέγει. ὡς γὰρ οἱ ἄνθρωποι ὀσφραϊνόμενοι τῶν ἀνθρώπων οὐχ ὑπὸ τῆς ὁσμῆς αὐτῆς, ἀλλ' ὑπὸ τῆς <ἀπ' > αὐτῶν φερομένης ἀτμίδος διὰ τῆς ἀναπνοῆς καρη-βαροῦσί τε καὶ φθείρονται, οὕτω κακεῖνα ὑπὸ τε τῆς τοῦ θείου ἀναθυμιάσεως καὶ τῆς ἐν αὐτῷ δυνάμεως καὶ ὑπὸ τῆς τῶν ἀσφαλτωδῶν φθείρεται· διὸ καὶ φεύγειν δοκεῖ τὴν ἀπ' αὐτῶν ὁσμὴν. οὕτω καὶ οἱ ὄφεις κερατίων θυμωμένων (τοιαύτη καὶ ἡ βοτάνη ἣν πόλιον λέγουσιν), οὐ καθὼς δυσώδη ἐστὶ φεύγοντες τὴν ἀπ' αὐτῶν ὁσμὴν, ἀλλὰ καθόσον ἐστὶν αὐτῶν φθαρτικά.

Ce qui veut dire : « Ensuite, Aristote montre comment faire se peut que certains animaux qui ne respirent pas soient tués par certaines odeurs. Si les hommes qui sentent l'odeur du charbon ont mal à la tête et finissent par être tués, ce n'est pas par l'odeur elle-même, mais bien par les émanations du charbon qui leur sont apportées par la respiration ; de même, les animaux qui ne respirent pas sont tués par les vapeurs du soufre et la force destructrice qui réside dans le soufre lui-même, ainsi que par les vapeurs des corps bitumineux : c'est pourquoi ils ont l'air de fuir leur odeur, mais c'est pure apparence. Ainsi font les serpents, lorsqu'on brûle du fenugrec (possède aussi la même propriété l'herbe qu'on appelle *polium*) : ce n'est pas parce qu'elles sentent mauvais qu'ils fuient l'odeur de ces herbes, mais bien parce que ces herbes elles-mêmes leur sont nuisibles ».

Voici maintenant la traduction latine de Guillaume de Moerbeke (Mss Toledo Cab. 47.12, f. 58ra ; Wien Nat. 2302, f. 121rb ; éd. Thurot, p. 216) :

« Consequenter autem qualiter possibile est corrumpi ipsa ab odoribus aliquibus dicit. Sicut enim homines odorantes carbones non ab odore ipso, set a uapore ab ipsis delato per respirationem dolent capita et corrumpuntur, sic et illa a sulphuris exalatione et ea que in ipso uirtute et ab odore asfaltodorum corrumpuntur ; propter quod et fugere uidentur odorem ipsorum. Sic et serpentes cornibus incensis. Talis et herba quod polium dicunt. non secundum quod fetens est fugientia eum qui ab ipsis odorem, set secundum quod sunt ipsorum corruptiua ».

Il n'y a pas lieu ici d'insister sur les menues variantes du texte grec traduit par Guillaume, deux mots seulement appellent des remarques. Au lieu d'« asfaltodorum », le ms. de Tolède lit « asfaltodeorum »,

à tort, car « asfaltodorum » est la transcription rigoureusement exacte (suivant les normes du temps, y compris la latinisation de la désinence) de ἀσφαλτωδῶν. Un peu plus loin, Guillaume traduit « cornibus » : les serpents fuient l'odeur de la corne brûlée ; c'est qu'il a lu le mot des mss κεράτων, à la place duquel P. Wendland a conjecturé κερατίων, puisque le contexte montre qu'il s'agit ici d'une plante, plante que les Grecs appelaient κεράτιον « petite corne », à cause de son fruit à bec, tandis que les Latins l'ont appelée « foin grec » parce qu'elle est originaire de Grèce : c'est la *Trigonella Foenum graecum* Lin., papilionacée répandue dans tout le bassin méditerranéen.

*Le commentaire de saint Thomas sur De anima, 421b23-25*

Nous pouvons maintenant en venir à l'explication du texte d'Aristote que saint Thomas a donnée dans son commentaire du *De anima*, II 20, 120-124 :

« set sensus animalium non respirantium uidentur corrumpi a grauibus odoribus et excellentibus ex quibus sensus hominis corrumpitur, scilicet ab aspalto, quod est quedam confectio ex succis herbarum, et a sulphure et huiusmodi ».

Commentaire surprenant, qui pose au moins deux questions : comment saint Thomas a-t-il pu être amené à parler ici de l'« aspalto », et à croire que cet « aspalto » est une préparation à base de suc de plantes ?

Une première constatation s'impose : saint Thomas a ignoré le texte authentique de la *Noua* de Guillaume de Moerbeke, tel qu'il est attesté par la recension **Nr** : ce texte ne mentionnait pas l'« aspalto », mais bien le bitume, et saint Thomas n'ignorait pas ce qu'est le bitume : il le dira clairement dans son commentaire sur le *De caelo*, I 3, n. 11 (éd. Léon., t. III, p. 11b) : « bitumen quedam species terre ».

Le texte lu par saint Thomas était donc le texte mutilé attesté par les recensions **NiNp**, texte dans lequel la traduction du mot d'Aristote ἀσφάλτου est purement et simplement omise. Qu'est-ce donc qui a pu donner à saint Thomas l'idée de faire ici mention de l'« aspalto » ? Ce n'est pas le texte parallèle d'Aristote dans le *De sensu* : dans la *Noua*, ce texte là était lui aussi mutilé et toute mention des « asfalticium » ou des « asfaltodorum » en avait disparu (de fait, le commentaire de saint Thomas au *De sensu*, I 13, 113-118, n'en souffle mot). Reste donc que saint Thomas a emprunté la mention de l'« aspalto » au seul des textes en sa possession qui le faisait intervenir dans ce contexte, la paraphrase de Thémistius sur le *De anima*.

Mais, si c'est à Thémistius que saint Thomas doit le mot « aspalto », à qui est-il redevable de l'explication qu'il en donne ? La réponse ne semble guère douteuse :



pour l'essentiel, c'est à Alexandre d'Aphrodise. Lue d'une certaine manière, la traduction latine du commentaire d'Alexandre au *De sensu* semble en effet insinuer que les asphaltées dont elle parle sont des plantes : si on met entre parenthèses (comme la ponctuation sommaire des manuscrits de l'époque le permet) la phrase : « Sic et serpentes cornibus incensis », rien n'empêche de voir dans la phrase : « Talis et herba quod polium dicunt » un exemple de ce que sont les « asfaltoda » : « Les animaux qui ne respirent pas sont tués par les émanations des asphaltées... telle, entre autres, l'herbe qu'on appelle *polium* ».

Voilà donc une information précise, et parfaitement en place : la réputation d'insecticide de la Germandrée polium (*Teucrium Polium Lin.*), labiacée à fleurs roses ou blanches commune dans toute la région méditerranéenne, était solidement établie : Pline (*Hist. nat.*, XXI xx-xxi § 44), Dioscoride (*De materia medica*, éd. M. Wellmann, Berlin 1914, t. III, p. 110), une glose insérée dans l'*Histoire des Plantes* de Théophraste (I x 4 ; éd. A. Hort, Loeb, t. I, p. 70) assurent qu'elle chasse les bestioles et notamment les mites. Mais, si Alexandre a eu raison de nommer ici la Germandrée polium, saint Thomas a eu tort de croire qu'il en faisait une bitumineuse ; certes, il n'y avait là rien d'absurde *a priori* : les Grecs avaient déjà donné le nom d'ἀσφαλτίον à la plante que nous appelons la Psoralée bitumineuse, papilionacée à fleurs violacées commune sur le pourtour de la Méditerranée, et saint Thomas avait pu lire ce nom dans Pline (*Hist. nat.*, XXI xxx § 54) ; mais justement, la Psoralée mérite son surnom par la forte odeur de bitume de ses glandes, ce qui n'est pas le cas de la Germandrée polium. En outre, on utilise la Germandrée en la suspendant dans les vêtements, en la répandant en couche ou en la brûlant : il n'est pas question d'en extraire le suc. Ce qui a fait penser saint Thomas à ce procédé, c'est sans doute un souvenir de la *Vetus*, puisque manuscrits et commentateurs de la *Vetus* avaient évoqué ici l'assa-foetida, qui, lui, est bien une gomme-résine extraite de la racine de la Férule assa-foetida ; il manquait pourtant à l'assa-foetida, pour répondre aux exigences du texte, d'avoir un effet nocif : les médecins ne connaissaient à cette préparation que des effets bénéfiques : cet effet nocif, la Germandrée polium le possède.

En fin de compte, l'explication de saint Thomas est donc un modèle d'érudition livresque : elle explique l'« asfaltus » de Thémistius en faisant appel aux « asfaltoda » d'Alexandre, dont le type est la German-

drée polium qui tue les insectes, et à la recette de l'assa-foetida... et c'est ainsi que les insectes sont tués « ab aspalto, quod est quedam confectio ex succis herbarum » !

Ne rions pas : de quels instruments de travail saint Thomas disposait-il pour éviter ces erreurs ? Il en aurait été tout autrement s'il avait pu interroger Guillaume de Moerbeke : un mot aurait suffi pour l'éclairer.

\*\*\*

« Finis cui » et « Finis quo »

La « finis cui », pièce maîtresse du finalisme d'Aristote, est pratiquement ignorée de saint Thomas ; la « finis quo », ignorée d'Aristote, tient une place importante dans le traité thomiste de la béatitude. Une fois encore, c'est l'information de saint Thomas qui est en jeu : il a ignoré la « finis cui » parce qu'il a ignoré Moerbeke, et il a fait un sort à l'expression « finis quo » parce qu'il la lisait dans son texte du *De anima*.

La « finis cui » chez Aristote

C'est dans son dialogue *De la philosophie* (cf. M. Untersteiner, *Aristotele. Della filosofia*, Temi e testi 10, Roma 1963, p. 56 et 284-285), œuvre décisive qui marque pour lui la fin de la jeunesse et le passage à la maturité, qu'Aristote, pour pouvoir donner à sa conception finaliste de l'univers toute son ampleur, a été amené à distinguer une double fin : il y a une fin objective, c'est la forme, par exemple le bonheur, la santé, *en vue de laquelle* (ὅθ' ἐνεκα, cuius gratia) on agit, et il y a une fin subjective, le sujet à qui (ᾧ, cui) on veut procurer cette forme (ce qui suppose qu'il en est privé), c'est moi à qui je veux procurer le bonheur, c'est le malade à qui le médecin veut procurer la santé. La « finis cui » suppose donc une imperfection et un devenir, elle n'a pas sa place dans les réalités éternelles ; au contraire, la « finis cuius » (sous-entendu « gratia ») peut être perfection et terme immobile, car il y a des formes subsistantes : ainsi le Premier moteur, forme subsistante, est fin de l'univers.

Le dialogue *De la philosophie* est aujourd'hui perdu, il l'était déjà à l'époque de saint Thomas. Mais Aristote est revenu à quatre reprises sur la distinction de la « finis cuius » et de la « finis cui » : dans l'*Éthique à Eudème*, dans la *Physique*, dans la *Métaphysique* et dans le *De anima*<sup>1</sup>. Cependant, dans l'*Éthique à Eudème*,

1. Je ne retiens pas le texte du *De generatione animalium*, II 6, 742a20-36, qui développe une distinction toute différente, à savoir (1) la fin, jouer de la flûte ; (2) la cause efficiente, le professeur qui apprend à jouer à l'élève ; (3) l'instrument, la flûte ; l'instrument est « quo utitur quod cuius gratia » ou « quo utitur finis » (742a23, 32, traduction de Moerbeke, A.L., XVII, 2.v, p. 67, 1 et 9), mais il n'est pas fin : tout comme le professeur, il n'est qu'un moyen.

VIII 3, 1249b15 : « la fin en vue de laquelle on agit peut s'entendre en deux sens, que nous avons distingués ailleurs », comme dans la *Physique*, II 4, 194a35-36 : « nous sommes nous-mêmes, en quelque manière, des fins, la cause finale se prenant en deux sens, comme nous l'avons dit dans notre ouvrage sur la Philosophie » (trad. Carteron), Aristote se contente de renvoyer à son dialogue *De la philosophie*. Dans la *Métaphysique*, XII 7, 1072b3, le second membre de la distinction est tombé dans la plupart des manuscrits grecs et le texte n'a été restitué de façon satisfaisante que par W. Christ dans son édition de 1885. Le texte grec courant était donc :

<sup>2</sup> ἔστι γὰρ τινὲ τὸ οὐ ἔνεκα, ὧν <sup>3</sup> τὸ μὲν ἔστι τὸ δ' οὐκ ἔστι

2 ἔνεκα EJ : + τινός Ab : + καὶ τινός Christ

ce qui est devenu dans la *Media* : « est enim alicui cuius <causa>, quorum hoc quidem est illud uero non est » (A.L., XXV 2, p. 213, 17-18 ; « causa » manque dans les mss), et dans Moerbeke : « Est enim alicui quod cuius gratia, quorum hoc quidem est, hoc uero non est » (Ms. Paris B.N. lat. 16584, f. 169rb)<sup>1</sup>. Il ne restait donc, pour saint Thomas, qu'une seule voie d'accès à la pensée d'Aristote, le texte du *De anima*. Qu'était devenu ce texte dans la tradition latine ?

#### La *Vetus* de Jacques de Venise

Voici d'abord la *Vetus* de Jacques de Venise pour les lignes 415b2-3 et 20-21 du *De anima* (nous la faisons précéder du texte grec, tel que Jacques l'a lu) :

<sup>12</sup> τὸ δ' οὐ ἔνεκα διττόν, τὸ μὲν οὐ, τὸ δὲ ᾗ...

<sup>20</sup> διττῶς δὲ τὸ οὐ ἔνεκα, τό τε οὐ καὶ τὸ ᾗ.

<sup>21</sup> Id autem quod <est> cuius causa <fit>, dupliciter <est> : hoc quidem cuius illud uero quo... <sup>20</sup> dupliciter autem <dicitur> quod huius causa <est> : quodque <est> cuius, et quo.

Trompé par la double valeur du datif grec, qui correspond à la fois au datif et à l'ablatif latins, Jacques de Venise avait donc par deux fois rendu le datif ᾗ d'Aristote par un ablatif « quo ». Maladresse qui n'est pas sans conséquences, comme le montrent les interprétations des commentateurs de la *Vetus*.

Les uns, en effet, interprètent la distinction faite ici par Aristote comme la distinction de la cause finale et de la cause efficiente :

Anonymus, *In de anima vet.* (Roma Naz. V.E. 828, f. 32bv) : « et quia fecerat mentionem de causa, ideo diuidit causam in efficientem et finalem ad denotandum quod loquebatur de causa finali. Et hoc est : *Id autem quod eius causa fit*, id est cuius causa fit, *dupliciter est* : hoc, id est unum membrum, *cuius quidem gratia fit*, sicut finis ; unde per hoc dat intelligere finem ; *id uero*, id est alterum est, *quo fit*, sicut efficiens ; unde per primum dat intelligere finem, per secundum efficientem ».

Anonymus, *In de anima II-III* (Oxford Bodl. Lat. Misc. c. 70, f. 5ra-rb) : « set agere causa huius est dupliciter : *hoc quidem cuius*, id est finaliter, *illud uero quo*, id est effectiue... hoc est dupliciter, scilicet aut effectiue aut finaliter... *cuius <causa>*, id est finaliter, et *quo*, id est effectiue ».

D'autres, comme saint Albert, lisent ici la distinction de la cause finale et de la cause formelle (*De anima*, II 11 1 ; éd. Cologne, VII 1, p. 84, 67-70) :

« Id autem quod est causa finalis, *cuius causa fit* hoc quod fit, *dupliciter* dicitur : *hoc quidem cuius* causa tantum fit quicquid fit ad illud ; *illud autem est quo* res est id quod est, et hec est causa formalis ».

#### L'Arabo-latine et le commentaire d'Averroès

Le commentaire d'Averroès sur 415b2-3 et 20-21 pose des problèmes complexes. Du premier texte, 415b2-3, il nous a conservé deux traductions, qui semblent correspondre à des textes grecs différents. La première traduction est insérée en tête du commentaire, II 35, 1-2 (éd. Crawford, p. 183) :

« Et propter quid dicitur duobus modis, quorum unus est *in quo* est, et alius *cuius* est ».

Il semble que cette traduction corresponde au texte du ms. grec γ, qui avait interverti les deux membres de la distinction : τὸ μὲν ᾗ, τὸ δὲ οὐ. Cependant Averroès, dans le corps de son commentaire, cite une autre traduction (*ibid.*, lignes 15-17) :

« Et dixit : Et propter quid dicitur duobus modis, quorum unus est illud *quod* est ipse finis, et alius illud *in quo* est iste finis. »

Il semble que cette traduction corresponde au texte des mss grecs C<sup>1</sup>e<sup>1</sup>, qui écrivaient ὅ au lieu de οὐ ; le texte était donc : τὸ μὲν ὅ, τὸ δὲ ᾗ.

C'est cette dernière traduction que glose Averroès (lignes 18-21, p. 183-184) :

« uerbi gratia, in hoc sermone quod omnia entia agunt propter permanentiam sempiternam, et propterea in

1. L'Arabo-latine semble avoir lu le texte complet, mais elle l'a fort mal rendu, XI [XII], 37 (éd. de Venise 1562, f. 319v G) : « propter quid enim inuenitur alicui, et huius. et horum quidem est hoc ens, hoc autem non » ; Averroès commente cette traduction, mais le commentaire est aussi obscur que le texte (*ibid.*, f. 320v G). Saint Thomas, *In Met.*, XII 7, a cru lire ici la distinction de la forme subsistante et de la forme *in intentione*, qui est tout autre : l'une et l'autre forme rentrent pour Aristote dans la « finis cuius <gratia> ».

quibusdam inuenitur permanentia sempiterna, aut aliqua dispositio permanentie sempiternae ».

Il y a donc bien ici, pour Averroès, deux fins : la « finis quod » et la « finis in quo » ; la « finis quod », c'est la forme elle-même qui est fin, par exemple la durée éternelle ; la « finis in quo », c'est l'être en qui se réalise cette forme, par exemple Dieu en qui se réalise la durée éternelle, ou l'homme en qui (par la série des générations) se réalise une participation à cette durée.

Une fois en possession de cette idée, Averroès la retrouve dans le deuxième texte, 415b20-21, dont la traduction est pourtant obscure (II 37, 10-12 et 58-63 ; p. 186-188) :

« Et propter quid dicitur duobus modis, quorum unus est illud *propter quod*, et alius *cuius* est hoc... Illud enim propter quod dicitur duobus modis ; quorum unus est illud propter quod inuenitur aliquid, et ista est proportio anime ad corpus ; et alius est illud cuius est hoc propter quod inuenitur aliquid, et ista est proportio anime ad animatum. Dicimus enim quod anima et corpus utrumque non sunt nisi propter animatum. »

La « finis propter quod » (qui correspond à la « finis quod » du commentaire 35), c'est l'âme pour qui est le corps ; la « finis cuius » (qui correspond à la « finis in quo » du commentaire 35), c'est l'homme « de qui » est l'âme, car l'âme (comme le corps) est pour l'homme en qui elle se réalise<sup>1</sup>.

Averroès développe la même idée dans son commentaire sur la *Physique*, II 24 (éd. de Venise 1562, f. 57v M) :

« finis dicitur duobus modis : aut sicut dicimus quod *forma* est finis materie, et illud ad quod peruenit res est finis rei ; aut sicut dicimus quod illud *cuius* est res est finis rei, et secundum hoc dicimus quod homo est finis rerum creaturarum propter ipsum ».

Sous des apparences de fidélité au texte d'Aristote, la distinction averroïste des deux fins prend donc le contre-pied de la distinction aristotélicienne, dont elle renverse l'ordre des valeurs. Pour Aristote, la fin qui « est », c'est la « finis cuius <gratia> », c'est-à-dire la forme subsistante à qui tout l'univers est suspendu par son désir, la fin qui n'« est pas », c'est la « finis cui », l'être en devenir à qui il faut procurer la forme dont il est privé. Pour Averroès, la « finis propter quod », c'est la forme qui est fin pour la matière et terme du devenir, mais qui est elle-même ordonnée comme à sa fin à la « finis in quo », c'est-à-dire à l'être en qui elle se réalise, qui est la seule réalité existante.

#### La *Noua* de Guillaume de Moerbeke

Guillaume de Moerbeke a soigneusement corrigé les quatre lignes 415b2-3, 20-21, mais ses corrections n'ont pas également retenu l'attention des scribes.

Voici d'abord le texte de la *Noua*, tel qu'il se présente dans les recensions **Ni** et **Np** :

<sup>2</sup>Id autem quod cuius causa fit dupliciter est, hoc quidem cuius, illud uero quo... <sup>20</sup>Dupliciter autem dicitur quod **cuius gracia**, et quod cuius, et **quod** quo.

21 gracia **Ni** (— φ) : causa (+ est **Np**) φ, **Np**

Les recensions **NiNp** n'attestent donc aucune correction pour 415b2-3 (le premier « est » de la *Vetus* à 415b2 était déjà tombé dans beaucoup de *deteriores*) ; par contre pour les lignes 20-21, nous avons 5 corrections, trois attestées par les deux recensions (« cuius » pour « huius », « et quod » pour « quodque », l'addition de « quod » = τὸ devant « quo »), deux par la seule recension italienne **Ni** (« gracia » pour « causa », encore « causa » est-il gardé par φ ; suppression de est »).

Pourtant les recensions **NiNp** ont toutes deux négligé une correction de Moerbeke, et la seule qui comptait. Cette correction est attestée par la recension **Nr**, qui en 415b21 corrige « quo » en « cui » (cf. plus haut, p. 169\*b). Il y a tout lieu de penser que Moerbeke avait également fait cette correction en 415b2-3 (deux lignes où il y avait bien d'autres choses à corriger, à en juger d'après ce que Guillaume a fait aux lignes 20-21...). Le vrai texte de la *Noua* doit donc, à tout le moins, être rétabli comme suit :

<sup>2</sup>Id autem quod cuius causa fit dupliciter est, hoc quidem cuius, illud uero **cui**... <sup>20</sup>Dupliciter autem dicitur quod **cuius gracia**, et quod cuius, et **quod cui**.

Que telle ait bien été la traduction de Moerbeke, nous en trouvons la confirmation dans sa traduction de la paraphrase de Thémistius ; on remarquera pourtant que Thémistius ne parle pas d'une « finis cuius », mais d'une « finis quod », du moins dans le texte lu par Guillaume, qui ne manque pas d'appui dans les manuscrits grecs et qui est sans doute aussi appuyé par Averroès (cf. plus haut, p. 189\*b). Voici donc la traduction de Guillaume (Ms. Toledo Cab. 47.12, f. 15va ; éd. Verbeke, p. 116-117, lignes 25-34) :

« Quod autem cuius gracia dupliciter, hoc quidem quod [= δ *codd* gr.], hoc autem *cui* ; sicut enim et in Ethicis [? I 9, 1097b1-5] dicebatur, duplex finis : ut quidem quod [δ *in ras.* Q<sup>3</sup>s : οὗ *cett*], felicitas ; ut autem ipsum *cui*, ipse unus-

1. Je ne crois pas utile de citer ici le commentaire de Pierre d'Espagne, qui ne fait que reproduire celui d'Averroès ; cf. Pedro Hispano, *Obras filosóficas. II. Comentario al De anima de Aristóteles*, ed. M. Alonso, Madrid 1944, p. 737-738 et 757 (le texte est très fautif ; on corrigera à tout le moins, p. 737, 35 : « ablatio corporalis » en « assimilatio corruptibilis » ; cf. ms. Venezia Marc. Z.L. 253, f. 96va et 98ra).

quisque sibi ; etenim felicitatem propter se ipsam eligit, et ut sibi hanc acquirat ; sicut et in medicinali quod [δ Qs : οὗ cett] quidem sanitas, cui autem infirmo. Sic itaque et in natura duplicitatem hanc ponendum finis, et quod [δ in ras. Q, s : οὗ cett] quidem est, dicendum hoc esse diuinum et perpetuum, cui autem, hoc esse animatum et quod in generatione : huic enim procurare uult ymaginem diuinitatis et perpetuitatis natura, in quantum potest. »

La notion de « finis cui » est donc clairement exprimée et expliquée, en son vrai sens aristotélicien, dans les traductions de Moerbeke.

La « finis quo » chez saint Thomas

C'est cependant la « finis quo » que nous retrouvons en lisant le commentaire de saint Thomas sur les lignes 415b2-3 du *De anima* (II 7, 124-141) :

« Set intelligendum est quod id cuius causa agitur dicitur dupliciter : uno modo id cuius causa agitur directe, sicut sanitatis causa agit medicus ; alio modo sicut quo, quod potest intelligi dupliciter : uno modo ut intelligamus quod finis dicitur etiam subiectum habens id cuius causa agitur, ut si dicamus quod finis medicine est non tantum sanitas, set corpus habens sanitatem ; alio modo ut dicamus quod finis est non tantum principale intentum, set etiam id quo illud adipiscimur, ut si dicamus quod finis medicine est calefacere corpus, quia calore habetur equalitas complexionis que est sanitas. Sic igitur et hic potest dici quod ipsum esse perpetuum est cuius causa agitur, uel res habens perpetuitatem cui naturalia intendunt assimilari per generationem, in quo scilicet est perpetuitas, uel etiam ipsa generatio qua perpetuitatem adipiscuntur. »

Il est hors de doute que, dans le texte d'Aristote, saint Thomas a lu la leçon de la *Vetus*, conservée par les recensions *NiNp* de la *Nona* : « quo ». Mais, de la notion de « finis quo », il nous propose deux interprétations : la première est l'interprétation d'Averroès, la seconde lui est propre.

Dans son édition de la paraphrase de Thémistius traduite par Guillaume de Moerbeke, M. Verbeke (p. 117, en note) a cru déceler l'influence de Thémistius dans le choix par saint Thomas de l'exemple de la santé. Il a sans doute raison, mais il faut s'empresse d'ajouter que saint Thomas a modifié l'exemple pour l'adapter à l'interprétation d'Averroès, qui, nous l'avons vu, était diamétralement opposée à celle de Thémistius et à la vraie pensée d'Aristote. La « finis quo », en effet, ce n'est pas, comme le voulait Thémistius en accord avec Aristote, le malade qui

n'a pas la santé et à qui il faut la procurer, c'est tout au contraire l'homme qui a la santé, ou d'une façon plus générale, le sujet qui a la forme. Le changement de perspective apparaît plus clairement encore lorsque saint Thomas explique avec Averroès le contexte d'Aristote : « Le fait même d'exister perpétuellement est la fin en vue de laquelle (*cuius causa*) on agit ; mais la fin, cette fois au sens de « finis quo », c'est aussi, ou bien (première interprétation, celle d'Averroès) la chose qui a cette perpétuité, — chose à laquelle (*cui*) les créatures veulent s'assimiler par la génération, — à savoir Dieu, en qui (*in quo*) existe la perpétuité... ». Certes, on voit apparaître ici le mot « cui », mais par une rencontre tout accidentelle, puisque la pensée n'est pas celle d'Aristote, mais celle d'Averroès<sup>1</sup> : la « finis quo », c'est bien ici la fin supérieure, celle qui a place dans les réalités éternelles, puisque c'est la chose qui a ou en qui existe la perpétuité et que cette « chose » c'est Dieu, vérité si évidente pour saint Thomas qu'après avoir employé le féminin « res » il n'hésite pas à y renvoyer par le masculin « in quo », accord *ad sensum* du plus pur latin (ce que n'ont pas compris quelques scribes qui ont corrigé « in qua »).

Cependant, l'interprétation d'Averroès ne satisfait pas saint Thomas, ce qui s'explique sans peine : elle correspondait parfaitement au texte lu par Averroès : « in quo », mais elle avait peine à s'adapter au texte lu par saint Thomas : « quo ». Saint Thomas propose donc une seconde interprétation, qui celle-ci est de son cru : la « finis quo », ce n'est pas le sujet en qui existe la forme qui est la « finis cuius causa », c'est bien plutôt l'action par laquelle la forme est atteinte. On retrouve ainsi non pas certes le sens exact de la distinction aristotélicienne, mais au moins l'ordre des valeurs voulu par Aristote : la vraie fin, le « principale intentum », c'est la forme (subsistante ou non), qui est la « finis cuius causa » ; quant à la « finis quo » elle est ravalée au rang secondaire qui était chez Aristote celui de la « finis cui ».

Or, c'est à cette seconde interprétation, — qui apparaît bien ainsi comme la sienne, — que saint Thomas va désormais s'en tenir :

*In Phys.*, II 4, in 194a35-36 (éd. Léon., t. II, p. 66a9-12) : « sicut dictum est in philosophia prima, dupliciter dicitur id cuius causa fit, scilicet cuius et quo ; sicut finis domus ut cuius est habitator, ut quo est habitatio » (il n'y a pas lieu de chercher à quel texte de la « Philosophia prima » renvoie saint Thomas : il s'agit simplement de la référence au *De philosophia* que saint Thomas lit dans le texte

1. La notion de « finis cui » apparaît ainsi plusieurs fois chez saint Thomas (cf. par exemple *C.G.*, III 18, éd. Léon., t. XIV, p. 42b10 et 43b2), mais toujours de façon épisodique, et sans jamais rien devoir au texte du *De anima* ; elle aurait plutôt sa source dans la distinction de l'amour de bienveillance et de l'amour de concupiscence, et donc dans les livres VIII et IX de l'*Éthique à Nicomaque* (cf. par exemple *In II Sent.*, d.3, q.4, ad 4 ; *I<sup>a</sup>II<sup>ae</sup>*, q.2, a.7, ad 2).

d'Aristote) ; *I<sup>a</sup>*, q. 26, a. 3, ad 2 (éd. Léon., t. IV, p. 303b) : « finis est duplex, cuius et *quo*, ut Philosophus dicit, scilicet ipsa res et usus rei, sicut auaro est finis pecunia et acquisitio pecunie. Creature igitur rationalis est quidem Deus finis ultimus ut res, beatitudo autem creata usus, uel magis fruitio, rei » (*post duplex add. scilicet edd*) ; *I<sup>a</sup> II<sup>ae</sup>*, q. 1, a. 8 (t. VI, p. 16b) : « sicut Philosophus dicit [in II Phisicorum et in V Methaphisice], finis dupliciter dicitur, scilicet cuius et *quo*, id est ipsa res in qua ratio boni inuenitur, et usus siue adeptio illius rei » (saint Thomas cite de mémoire ; la référence, si elle n'a pas été ajoutée par un secrétaire, est ornementale : on renvoie au livre II de la *Physique* comme au lieu classique où il est traité de la fin, et au livre V de la *Métaphysique* comme au lieu classique où il est traité des divers sens des mots) ; q. 2, a. 7 (p. 23a) : « sicut supra dictum est, finis dupliciter dicitur, scilicet ipsa res quam adipisci desideramus, et usus seu adeptio aut possessio illius rei » ; q. 3, a. 1 (p. 26a) : « sicut supra dictum est, finis dicitur dupliciter : uno modo ipsa res quam cupimus adipisci... alio modo ipsa adeptio uel possessio seu usus aut fruitio eius rei que desideratur » ; q. 3, a. 8, ad 2 (p. 36b) : « sicut supra dictum est, finis potest accipi dupliciter : uno modo quantum ad ipsam rem que desideratur... alio modo quantum ad consecutionem huius rei » ; q. 5, a. 2 (p. 48a-b) : « sicut supra dictum est, in ratione beatitudinis duo includuntur, scilicet ipse finis ultimus, qui est summum bonum, et adeptio uel fruitio ipsius boni » ; q. 11, a. 3, ad 3 (p. 92b) : « sicut supra dictum est, finis dicitur dupliciter : uno modo ipsa res, alio modo adeptio rei » ; q. 13, a. 4 (p. 101a) : « Finis autem uel est actio, uel res aliqua » ; q. 16, a. 3 (p. 115b) : « Cum enim finis, ut supra dictum est, dicatur quandoque quidem res, quandoque autem adeptio rei uel possessio eius... » ; q. 34, a. 3 (p. 237a) : « Finis autem, ut supra dictum est, dupliciter dicitur, scilicet ipsa res et usus rei » ; cf. *In Eth.*, I 8, 22-23 : « finis autem hominis uel est ipsa eius operatio uel est aliqua res exterior ».

A trois reprises, saint Thomas attribue donc formellement au Philosophe la distinction de la « finis cuius » et de la « finis quo » (*In Phys.*, II 4 ; *I<sup>a</sup>*, q. 26, a. 3, ad 2 et *I<sup>a</sup> II<sup>ae</sup>*, q. 1, a. 8), qui forme l'un des pivots essentiels de sa théologie de la béatitude, et il continue à lui en attribuer implicitement le contenu en se référant sans cesse à ces premiers emplois. Or, les termes employés prouvent que saint Thomas pense au texte du *De anima*, sous la forme inexacte que lui avait donnée Jacques de Venise. Cependant, il ne serait pas juste de dire que saint Thomas *doit* cet instrument à l'Aristote de Jacques de Venise : dès le début de sa carrière, saint Thomas se servait de cette distinction, mais sans la mettre sous le patronage d'Aristote et en la formulant un peu différemment (par exemple *In IV Sent.*, d. 49, q. 1, a. 1, sol. 2, et *Quodl.* 8, q. 9, a. 1, où l'opération n'est pas appelée « finis quo », mais « finis interior » ; *C.G.*, III 16 et surtout III 26, éd. Léon., t. XIV, p. 7237-41). Il est donc plus juste de dire que c'est

cette distinction scolaire qui lui a suggéré l'interprétation qu'il a donnée dans son commentaire sur le *De anima* de la traduction inexacte du texte d'Aristote par Jacques de Venise et lui a ainsi permis de couvrir de l'autorité d'Aristote une doctrine qui ne lui doit rien.

\*\*\*

Intellectus uidetur in fieri substancia quedam existens  
(I 10, 408b18-19)

Les erreurs que nous avons relevées jusqu'ici dans le texte de la *Noua* lu par saint Thomas étaient des fautes communes à ce texte et à une partie de la tradition. Nous voudrions maintenant montrer la portée d'une faute qui est propre à saint Thomas, en I 10, 408b18-19.

#### *La Vetus de Jacques de Venise*

Nous donnerons d'abord la traduction de ces lignes par Jacques de Venise, en la faisant précéder par le texte grec fautif qu'elle suppose :

ὁ δὲ νοῦς ἔσκειν οὐσία τις οὐσα, καὶ οὐ φθίρεισθαι

« Set intellectus uidetur substancia quedam esse, et non corrumpi »

Texte fautif, car les manuscrits grecs ajoutent après ἔσκειν le mot ἐγγίνεσθαι, dont il n'y a pas trace dans la traduction de Jacques de Venise. Texte qui, sous cette forme, ne prêtait pas à discussion (ni Adam de Bocfeld ni l'Anonyme de Rome ne s'y arrêtent), mais qui n'en était pas moins capital, puisqu'il affirmait deux vérités incontestées, la substantialité de l'intellect et son immortalité.

On ne s'étonnera donc pas de voir ce texte de la *Vetus* devenir une « autorité » que saint Thomas se plaît à citer, avant qu'il n'ait connu la *Noua* :

*In II Sent.*, d. 19, q. 1, a. 1, s.c. 1 : « dicit Philosophus... et in I De anima quod intellectus uidetur substancia quedam esse, et non corrumpi » ; *In IV Sent.*, d. 50, q. 1, a. 1 : « Vnde Philosophus dicit in I De anima quod intellectus uidetur esse substancia quedam, et non corrumpi » ; *C.G.*, II 79 (éd. Léon., t. XIII, p. 499a22-23) : « Dicit enim in I De anima quod intellectus uidetur substancia quedam esse, et non corrumpi » (cf. *ibid.*, p. 499b12 : « dicens eam... esse substanciam quandam »),

mais aussi après avoir connu la *Noua* :

*Q. de anima*, q. 1 (éd. Robb, p. 59, 1-2) : « Dicit enim Philosophus in I De anima quod intellectus est substancia quedam, et non corrumpi » (voir l'apparat de Robb : l'anacolithe « et non corrumpi » a bien des chances d'être

la leçon authentique de saint Thomas, entraîné par son texte, plutôt que la correction facile « et non corrumpitur » ; *I<sup>a</sup>*, q. 79, a. 1, ad 1 (éd. Léon., t. V, p. 258b) : « sicut dicitur in I De anima quod intellectus est substantia quedam » ; *De unitate intellectus*, 1, 542-544 (éd. Léon., t. XLIII, p. 297) : (Dicit enim Aristoteles... sicut patet in II De Anima...) « et in I, ubi dixit quod intellectus uidetur esse substantia quedam, et non corrumpi » ; *I<sup>a</sup> II<sup>ae</sup>*, q. 53, a. 1, arg. 2 : « intellectus... est substantia quedam et non corrumpitur, ut dicitur in I de anima ».

#### La Noua de Moerbeke

Ainsi saint Thomas a imperturbablement continué à citer la *Vetus*, après avoir connu la *Noua* de Moerbeke qui avait pourtant introduit dans le texte une correction qui aurait dû changer du tout au tout le jugement de saint Thomas sur cette « autorité » et l'usage qu'il en fait.

Voici en effet le texte lu par Moerbeke et sa traduction :

ὁ δὲ νοῦς ἔοικεν ἐγγίνεσθαι οὐσία τις οὐσα, καὶ οὐ φθείρεσθαι.

« Intellectus autem uidetur infieri substantia quedam existens, et non corrumpi. »

Cette nouvelle traduction du texte, saint Thomas pouvait la lire non seulement dans son manuscrit de la *Noua*, mais encore dans son manuscrit de la paraphrase de Thémistius traduite par Guillaume de Moerbeke : Thémistius en effet citait littéralement tout le passage d'Aristote, et Moerbeke avait traduit exactement de la même manière les lignes 408b18-19 citées par Thémistius (Ms. Toledo Cab. 47.12, f. 9va ; éd. Verbeke, p. 72, 35-36 ; dans l'édition, on ne tiendra pas compte du lemme inauthentique que l'éditeur a eu grand tort d'insérer d'après les *deteriores*, p. 72, 30) :

« Intellectus autem uidetur infieri substantia quedam existens, et non corrumpi. »

L'intérêt de Thémistius, cependant, ne se porte pas sur la première partie du texte, qu'il se contente dans sa paraphrase de rappeler d'un mot (Ms. Toledo Cab. 47.12, f. 9va ; éd., p. 73, 48) :

« ait intellectum substantiam existentem infieri ».

Ce qui l'intéresse, c'est la deuxième partie du texte : « et non corrumpi » : il s'applique à montrer avec Aristote que le vieillissement du corps n'entraîne pas la corruption de l'intellect. Si elle remettait sous les

yeux de saint Thomas l'exacte traduction par Moerbeke du texte d'Aristote, la paraphrase de Thémistius ne contenait donc rien qui puisse lui révéler le sens et la portée du mot nouveau que Moerbeke avait restitué dans le texte : « infieri ».

Cette portée était pourtant grande. Alexandre d'Aphrodise, dans son commentaire perdu sur le *De anima* (cf. P. Moraux, *Alexandre d'Aphrodise...*, Liège 1942, p. 218, fragm. XIV), Philopon (*Comm. in Ar. Graeca*, t. XV, p. 159-160), le Ps.-Simplicius (Priscien de Lydie ? ; *Comm. in Ar. Graeca*, t. XI, p. 59, 15-21) l'avaient soulignée à l'envie, en rapprochant les lignes 408b18-19 du *De anima* des lignes 736b27-28 du livre II du *De generatione animalium* : « Reste donc que l'intellect seul vienne du dehors (θώραθεν ἐπεισιέναι) et que seul il soit divin » (trad. Louis). Pour eux en effet ἐγγίνεσθαι ou θώραθεν ἐπεισιέναι, c'est tout un (Philopon, XV, p. 160, 25 ; Ps.-Simplicius, XI, p. 59, 16-17), les deux expressions manifestent la transcendance de l'intellect qui ne sort pas de la semence, mais arrive d'ailleurs.

Saint Thomas ne connaissait pas ces commentateurs grecs, qui n'avaient pas été traduits en latin, mais il aurait pu comprendre la portée des lignes 409b18-19 du *De anima* en lisant Averroès. L'Arabo-latine rend le mot d'Aristote : ἐγγίνεσθαι, de deux façons, l'une et l'autre assez peu claires<sup>1</sup> :

« Intellectus autem uidetur esse substantia aliqua que fit in re, et non corrumpitur » (I 65, 1-2 ; éd. Crawford, p. 87).

Intellectus autem uidetur esse substantia aliqua existens in re, et non corrumpi (III 20, 82-84 ; cf. 71-72 ; p. 446).

mais l'interprétation d'Averroès, elle, semble claire : les expressions « que fit in re » ou « existens in re » signifient pour lui que l'intellect est une substance préexistente, qui advient dans l'homme sans avoir à être engendrée, Aristote affirme donc ici à la fois la préexistence et l'incorruptibilité de l'intellect : « Est enim non generabilis et non corruptibilis » (I 65, 15 ; p. 87). Saint Albert, dans son *De anima*, a sûrement présent à l'esprit ce commentaire d'Averroès : à propos du texte de la *Vetus*, 408b18-19, il évoque la doctrine platonicienne de la préexistence, à laquelle rien ne pouvait faire penser dans le texte même de la *Vetus* :

« Attendendum autem est quod Plato propter istam demonstrationem dixit animas ante corpora secundum tempus fuisse... Hoc autem <non> est concedendum » (*De anima*, I II 9 ; éd. Cologne VII 1, p. 42, 58-61).

Que saint Thomas ait négligé l'interprétation d'Averroès aussi longtemps qu'il a lu le texte d'Aristote

1. Sur le texte arabe de ce passage, voir les remarques de H. Gätje, *Studien zu Überlieferung der aristotelischen Psychologie im Islam*, Heidelberg 1971, p. 40-41.

dans la *Vetus*, c'est normal : l'interprétation d'Averroès ne trouvait dans la *Vetus* aucun appui. Mais qu'il n'ait pas changé d'attitude après avoir connu la *Nova*, dont la correction « infieri » donnait un répondant à l'expression de l'Arabo-latine « que fit in re » et semblait légitimer l'exégèse averroïste, c'est surprenant. Et c'est d'autant plus surprenant que, loin de le gêner, le nouveau texte aurait dû l'enchanter, puisqu'il rejoignait le texte du *De generatione animalium*, qui était depuis toujours une « autorité » chère à saint Thomas.

Cette « autorité » est en effet citée, explicitement ou implicitement, au moins quinze fois dans l'œuvre de saint Thomas, que ce soit dans la traduction de Michel Scot au livre XVI du *De animalibus* (Mss. El Escorial F.III.22, f. 85rb ; Vat. lat. 2092, f. 66vb) :

« Et sequitur dicere quod intellectus tantum intrat ab extrinseco, et quod ipse solus est diuinus »

ou dans la traduction de Guillaume de Moerbeke au livre *De generatione animalium*, II 3, 736b27-28 (A.L., XVII 2.v, p. 54, 3-4).

« Relinquitur autem intellectum solum deforis aduenire, et diuinum esse solum »

C'est que, dans ce texte, saint Thomas a lu, non pas l'affirmation de la préexistence de l'intellect, hérésie qu'il condamnait, mais bien l'affirmation de sa création par Dieu, dogme qu'il était heureux d'appuyer sur l'autorité du Philosophe :

*In II Sent.*, d.18, q.2, a.1, s.c. ; a.3, s.c.2 ; d.32, q.2, a.3, arg. 4 ; *In IV Sent.*, d.1, q.1, a.4, q1a 1 (éd. Moos, p. 32, n. 126, fin) ; *Quodl.* IX, q.5, a.1 [al. a.11], implicitement : « sola... anima intellectiva que habet esse subsistens, cum maneat post corpus, est ab extrinseco per creationem » ; *C.G.*, II 89 (t. XIII, p. 541b3-5) ; III 84 (t. XIV, p. 248b26-29) ; *Q. de pot.*, q.3, a.9, in fine (implicitement) ; *Q. de anima*, q.2, arg. 12 (éd. Robb, p. 66) ; q.11, arg. 10 et ad 10 (*ibid.*, p. 168 et 174) ; *Q. de spir. creat.*, a.2, ad 8 (éd. Keeler, p. 31, 16-18) ; *I<sup>a</sup>*, q.118, a.2 et ad 2 (t. V, p. 566b2-4 et 40-43) ; *In Met.*, V 2 (implicitement : « homo generat hominem non causans intellectum, qui est ab extrinseco ») ; VII 8, in 1034a33-b7 ; *In eu. Ioannis*, c.1, lect. 5 (Piana, t. XIV, f. 7ra B-C)

Particulièrement remarquable est le cas du *De unitate intellectus*, où saint Thomas revient deux fois sur le texte du *De generatione animalium*, une fois pour exposer l'interprétation averroïste qui veut y lire la doctrine de la préexistence (1, 733-739), et une deuxième fois pour lui opposer l'interprétation créationniste (1, 775-784).

Il est donc singulier qu'une fois en possession de la traduction de Moerbeke qui avait rendu aux

lignes 408b18-19 du *De anima* leur vraie portée en y restituant le mot clé « infieri », saint Thomas n'ait pas fait au texte du *De anima* le même sort qu'au texte parallèle du *De generatione animalium* ; il est singulier notamment qu'au lieu d'en signaler l'interprétation averroïste et de la réfuter en lui opposant son interprétation, comme il l'a fait pour le texte du *De generatione animalium*, il se soit contenté dans le *De unitate intellectus*, 1, 542-544, de citer le texte du *De anima* sous sa forme ancienne (cf. plus haut, p. 193\*<sup>a5</sup>), comme s'il ne posait aucun problème. Ou plutôt, tout cela serait singulier si le commentaire de saint Thomas sur le *De anima* ne nous fournissait l'explication de son attitude.

#### *La lecture de saint Thomas*

Lisons en effet le commentaire de saint Thomas sur 409b18-19 en I 10, 236-239 :

« Dicit ergo quod videtur predictis philosophis quod intellectus sit quedam substantia que est in fieri et nondum completa, et quod non corrumpitur »

En ajoutant : « et nondum completa », saint Thomas nous a enlevé tout doute sur la mécoupure de son texte : L'intellect est une substance *en devenir*, c'est-à-dire une substance *qui n'est pas encore achevée*.

Si la réalité de cette exégèse avait besoin d'une confirmation, on la trouverait dans l'influence qu'elle a exercée. Gilles de Rome la fait sienne dans son commentaire au *De anima*, écrit peut-être dès 1275-1276 (éd. de Venise 1496-1497, f. 18rb) :

« Notandum autem quod dicit intellectum esse substantiam in fieri, quia forte sic loquebantur antiqui, dicentes intellectum esse substantiam in fieri, quia est substantia incompleta. Vel forte hoc dicit secundum opinionem propriam, quia intellectus possibilis est omnia fieri, propter possibilitatem quam habet ad recipiendum intellectuales species. »

De même, dans les dernières années du XIII<sup>e</sup> siècle, Henri Bate de Malines s'est si bien imprégné de l'exégèse thomiste qu'il la lit jusque chez Thémistius (*Speculum diuinorum et quorundam naturalium*, II 24 ; éd. E. Van de Vyver, Louvain 1967, p. 102) :

« Verum, in hoc est exemplum illud de tabula dissimile dispositioni intellectus : tabula enim antequam scripturam recipiat est aliquod ens actu ; intellectus uero possibilis secundum quod talis non sic, set tantum est potencia species intelligibiles. Vnde Themistius : Fit autem ex eo qui potencia intellectus actu, quando utique ipse fit intellecta, et tunc simul intellectus et intelligibilis. Non patitur igitur, inquit, ab intelligibilibus, set ipse illa fit, et uidetur solum *in fieri* anima humana qui potencia intellectus. Et hoc

est quod in I De anima dicit Philosophus sic : Intellectus autem uidetur *in fieri* quedam substantia existens, et non corrumpi. »

Certes, l'éditeur, commettant la mécoupure inverse de celle de saint Thomas, a écrit par deux fois : « infieri ». Mais la pensée d'Henri Bate n'est pas douteuse : il s'agit pour lui de montrer que l'intellect possible est *pure puissance*, et les textes de Thémistius et d'Aristote ne viennent à l'appui de cette thèse que si on leur fait dire que l'intellect est une substance *en devenir*. L'altération est particulièrement nette dans le texte de Thémistius : celui-ci avait écrit : L'intellect possible ne peut trouver place que dans la seule âme humaine (et non pas dans les âmes des animaux inférieurs), et Moerbeke avait bien traduit (Ms. Toledo Cab. 47.12, f. 29ra ; éd., p. 222, 53-54) : « Et uidetur *in sola fieri* anima humana (ἐν μόνῃ γίνεσθαι τῆ ψυχῆ τῆ ἀνθρωπίνῃ) qui potencia intellectus » ; Henri Bate a lu : « in solo fieri » et il a compris : L'âme humaine, c'est-à-dire l'intellect possible, consiste en un pur devenir...

Séduisante aux yeux de Henri Bate, l'exégèse thomiste semble avoir un peu dérouté Gilles de Rome, qui hésitait à y voir la pensée personnelle d'Aristote. Pourtant, elle a dû paraître toute naturelle à saint Thomas, car elle lui faisait retrouver une idée qui lui était depuis longtemps familière et qui passait à son époque pour typiquement aristotélicienne. N'est-ce pas Platon qui a fait de l'intellect et plus généralement de l'âme une substance parfaite à son origine qui ensuite déchoit en entrant dans le corps, puisque s'obscurcit alors la connaissance innée de toutes choses qu'elle possédait au départ ? Et n'est-ce pas Aristote qui a fait de l'intellect et plus généralement de l'âme une substance imparfaite à l'origine qui se perfectionne grâce à son union au corps, puisque, tablette vierge au départ (*De anima*, III 3, 430a1), elle acquiert avec la collaboration des sens la connaissance de toutes choses ? Disciple d'Aristote, Avicenne a fait un pas de plus : si l'âme, qui par elle-même n'est pas parfaite mais apte à être perfectionnée, « ex seipsa apta est perfici » (*De anima*, V 1, 65, éd. Van Riet, p. 80), est unie au corps, c'est précisément pour que par cette union elle acquière la perfection qui lui manque, « ut perficiatur » (*De anima*, I 5, 86, éd. Van Riet, p. 100). Et Avicenne a mis la touche finale à cette doctrine « aristotélicienne » en ajoutant que c'est en se perfectionnant ainsi que l'âme atteint sa fin qui est de rejoindre un monde meilleur : « per scientiam et operationem coniungitur anima seculo altiori » (*Fons uite*, I 2, éd. Baumer, BGPMA I 2, Münster 1892, p. 4, 27-28). Tous ces textes, saint Thomas n'avait pas à les réunir : il y avait longtemps que la chose avait

été faite et qu'on en avait tiré une doctrine banale dans les écoles.

Cette doctrine, nous la voyons s'ébaucher dès les premières années du XIII<sup>e</sup> siècle chez John Blund (*Tractatus de Anima*, éd. Callus-Hunt, London 1970, § 304 et 323, p. 82 et 87) :

« cum anima habeat esse in corpore ut in eo adquirat suam perfectionem per adeptionem uirtutum et scientiarum, semper conuertit suas intentiones ad ymagines repositas in corpore que assimilantur rebus extra, ut per intuitionem earum ratione mediante sibi adquirat scientias et uirtutes... ut habemus ab Aristotile et ab aliis auctoribus, anima est creata imperfecta et perfectibilis a scientiis et uirtutibus ».

Mais c'est surtout Guillaume d'Auvergne qui y revient à satiété : il s'applique à montrer que ni Aristote ni Platon n'ont tout à fait raison, encore qu'Aristote ici s'écarte moins de la foi : la doctrine aristotélicienne de l'imperfection de l'âme se vérifie en effet de l'âme déchue par le péché, tandis que Platon se trompe gravement en enseignant la préexistence des âmes : ainsi parle Guillaume depuis son *De uirtutibus* (vers 1228-1230) jusqu'à son *De anima* (vers 1240). Voici quelques textes :

*De uirtutibus*, c. 5 (éd. Venise 1591, p. 110b G-H) : « Similitudo uero qua utitur Aristotiles in rebus istis de tabula non scripta et de speculo in quo nondum reluxit forme alicuius apparitio, intentionem eius satis exponunt et sententiam ipsius de ipsa anima humana, quam opinatus est creatam esse uacuam a scientiis et uirtutibus, uerumptamen receptibilem earum ; et nos concedimus quod aliquatenus uerum dixit » ; cf. c. 9 (p. 113b D ; p. 120a G). — *De uitiis*, c. 6 (p. 262b H) ; c. 8 (p. 269-271 ; notamment p. 269b H) : « Et quoniam de dissensione inter Platonem et Aristotilem supra mentionem fecimus errorque Platonis manifeste est contra catholicam doctrinam, Aristotilis autem sententia cum ipsa concordare uidetur... ». — *De uniuerso*, II<sup>ae</sup> I<sup>a</sup>, c. 10 (p. 772a E-F) ; c. 41 (p. 791-792) ; II<sup>ae</sup> II<sup>a</sup>, c. 21 (p. 815b A) ; c. 119 (p. 912a G) ; c. 125 (p. 920a F) ; c. 150 (p. 940b E) : « ... animabus nostris, que iuxta sententiam Aristotilis perfectibiles create sunt scientiis et uirtutibus, non autem perfecte, Plato namque perfectas eas fuisse creatas credit et extra corpora... ». — *De anima*, c. 7, pars 4 (éd. Orléans-Paris 1674, t. II, Suppl., p. 208a) : « Aristotiles et sequaces eius... (animam) ponebant uacuam creatam a scientiis, licet receptibilem earum. Plato uero e contrario, uidelicet creatam illam esse in perfectione, et plenitudine scientiarum ».

Dans sa *Summa*, rédigée vers 1236 (et peut-être même vers 1244), Roland de Crémone est plus net encore dans son approbation de la doctrine aristotélicienne de l'imperfection de l'âme :

I, d. 45 (Mss Paris Maz. 795, f. 151a ; Vat. Barber. lat. 729, f. 191b) : « ait Plato quod anima quantum est in se scit omnia, set per commixtionem ad corpus obliuiscitur ;



unde dicebat quod scire est reminisci. Et uidetur Boetius fuisse in illa sententia, qui est etiam magne auctoritatis in theologia; et si quis considerat libros Augustini, in multis uidetur eum fuisse Platonium. Set sanior opinio est et ecclesiastica, quo anima creatur sine sciencia et uirtutibus, [et ob hoc ponitur in corpore] et ad hoc ponitur a Deo in corpore ut sanctificetur uirtutibus et scienciis; et in hac opinione fuit Aristoteles. — Cf. III (éd. A. Cortesi, Bergame 1962, p. 1093).

Dans son commentaire sur les *Sentences* (vers 1241-1245), Eudes Rigaud multiplie les allusions à la doctrine de l'imperfection de l'âme. Citons au moins un texte qui unit Aristote, Avicenne et Avicbron (ces deux derniers confondus sous le nom de « philosophus quidam ») :

*In II Sent.*, d.1, Pars 2, in fine (mss Troyes, B.M. 824, f. 111vb; 1245, f. 70va) : (anima rationalis) « creata est sicut tabula rasa perfectibilis uirtutibus et scienciis, set imperfecta; et unitur corpori ut mediantibus sensibus ibi perficiatur per species acquisitas. Et hoc est quod dicit philosophus quidam, quod anima unita est corpori ut ibi perficiatur uirtutibus et scienciis, quibus cum perfecta fuerit coniungatur seculo altiori ».

Saint Albert ne manque pas de faire lui aussi allusion à l'adage scolaire, mais, à l'occasion, il sait l'attribuer à Avicenne :

*In II Sent.*, d.23 C, a.1, s.c. (éd. Borgnet, 27, p. 391b) : « anima in corpore ponitur ut accipiat sciencias et uirtutes »; *In Dionysium De diu. nom.*, c. 6, 11 (éd. Cologne, 37 1, p. 333, 71-73) : « sicut dicit Auicenna, anima coniungitur corpori ut perficiatur uirtutibus et scienciis in corpore ».

Familière aux théologiens, la doctrine aristotélicienne de l'imperfection de l'âme ne l'est pas moins aux maîtres ès arts. Citons le maître anonyme qui a écrit le commentaire sur l'*Ethica uetus* du ms. Paris B.N. lat. 3572, f. 186vb3-4 : « anima creata est imperfecta uirtutibus et scienciis, perfectibilis tamen. hoc dicit Aristoteles, licet Platonici alio modo opinantur », et surtout Pierre d'Espagne, dans les *Questiones in de anima* qu'il enseigne peut-être à Toulouse vers 1240 (éd. M. Alonso, *Obras filosóficas*, t. II, p. 166, 4-25; cf. ms. Venezia Marc. Z.L. 253, f. 54ra).

On ne s'étonnera donc pas de voir saint Thomas, dès ses premières œuvres, traiter la doctrine de l'imperfection de l'âme comme une thèse scolaire à laquelle il suffit de faire allusion sans s'y arrêter. Bien mieux, saint Thomas s'est persuadé que cette thèse est exposée par Pierre Lombard; or, si le Lombard, *Sentences*, II, d.1, c.6 (éd. Brady, Grottaferrata 1971, p. 334-335), pose bien la question : « Quare anima sit unita corpori », il ne fournit nullement la réponse « aristotélicienne ». Voici quelques textes de saint Thomas :

*In II Sent.*, d.1, q.2, a.4, s.c. 2 (Piana, t. VI 2, f. 7ra) : « Preterea, intellectus possibilis, secundum Philosophum in III De anima, est sicut tabula in qua nichil est scriptum; set non potest perfici ut scribatur aliquid in eo nisi per species in sensibus receptas; ergo oportet quod uniat corpori organico sensibili »; d.20, q.2, a.2, s.c. 2 (ibid., f. 65vb) : « Ad hoc anima infusa est corpori ut in ipso acquirat perfectionem sciencie et uirtutis; d.23, q.2, a.2, arg. 4 (ibid., f. 74rb; cf. mss Napoli Naz. VII.B.8, f. 47vb; Oxford Bodl. Can. Patr. lat. 71, f. 65va) : « Preterea, secundum Philosophum, et sicut etiam supra Magister in prima distinctione dixit, anima infusa est corpori ut in ipso perficiatur sciencia et uirtutibus; et ad hoc sunt dati sensus et membra ». — *In III Sent.*, d.31, q.2, a.4, s.c. 1 (éd. Moos, p. 996, n. 142) : « Magister in prima distinctione secundi libri dixit et philosophi etiam plures dicunt quod anima posita est in corpore ut scienciis perficiatur ». — *In IV Sent.*, d.50, q.1, a.1, arg. 7 (Piana, VII 2, f. 264rb) : « Anima ad hoc dicitur esse corpori coniuncta ut scienciis et uirtutibus perficiatur ». — *De uer.*, q.18, a.7 (éd. Léon., XXII, p. 556, 104-119); q.26, a.2, arg. 2 (p. 751, 13-14) : « anima unitur corpori ad hoc quod ibi perficiatur »; q.29, a.2, arg. 3 (p. 852, 16-19) : « anima ad hoc infunditur corpori ut in eo perficiatur sciencia et uirtutibus, ut patet per Magistrum secunda distinctione secundi libri Sententiarum ». — *Q. de anima*, q.17, arg. 3 (éd. Robb, p. 227) : « anima unita est corpori ut perficiatur in eo scienciis et uirtutibus »; *Q. de spir. creat.*, a.2, arg. 5 (éd. Keeler, p. 21, 9-10) : « anima non unitur corpori ut perficiatur corpus »; a.3, arg. 11 (p. 35, 27-28) : « anima unitur corpori ut perficiatur per huiusmodi unionem ».

Lorsque, dans son commentaire au *De anima*, saint Thomas en viendra à l'image de la tablette (430a1), il se souviendra de l'opposition que les maîtres avaient coutume de souligner ici entre Aristote et Platon, et lui aussi il notera (III 3, 56-60) que l'affirmation d'Aristote exclut l'opinion de Platon.

On comprend donc que saint Thomas ait pu lire aux lignes 408b18-19 du *De anima* que l'intellect est une substance en devenir, *in fieri*, c'est-à-dire une substance qui n'est pas encore achevée : la doctrine de l'imperfection de l'âme, toujours présente à son esprit, l'y invitait. Et l'on comprend aussi que le texte ainsi lu n'ait pas revêtu à ses yeux une importance spéciale : l'idée qu'y introduisaient les mots « in fieri » n'était pas nouvelle et avait ailleurs son « autorité » propre; en outre, elle n'était pas discutée, du moins entre aristotéliciens. Il était donc loisible à saint Thomas de la considérer ici comme un *obiter dictum* et de ne continuer à retenir du texte que les deux idées déjà clairement exprimées dans la *Vetus*, substantialité et incorruptibilité de l'intellect.

Il a suffi, pour changer du tout au tout le sens et la portée d'un texte, de la plus minime des fautes de lecture, et de la plus excusable, car rien de moins sûr, dans les manuscrits, que la liaison ou la coupure des

mots. Faute du scribe qui a établi le texte de la *Nona* lu par saint Thomas, ou faute de saint Thomas lui-même ? Il est bien difficile d'en décider. Faute, par contre, que Guillaume de Moerbeke, s'il avait travaillé pour saint Thomas, aurait pu lui éviter en quelques mots : « Est una dicio in Greco ».

\*\*\*

τὸ ἀπύρηνον : « quod sine gradu » (422a29)

Dans tous les cas que nous venons d'étudier, le vrai texte de la *Nona* était conservé au moins par une partie de la tradition. Mais il ne manque pas de *loci desperati* où la leçon authentique de Moerbeke n'a pas été conservée. Est-il utile de souligner en pareil cas que saint Thomas a commenté la leçon fautive qui est attestée par la tradition unanime ? Oui sans doute, puisque c'est achever de montrer qu'il n'a bénéficié d'aucun traitement de faveur et que le texte dont il s'est servi n'était en aucune façon un texte privilégié. Voici donc un exemple de ces *loci desperati*.

En 422a29, pour illustrer le double sens, absolu et relatif, des mots « invisible », « inaudible », « insipide », Aristote apporte deux exemples qui lui sont familiers :

ὥσπερ τὸ ἄπουν καὶ τὸ ἀπύρηνον

Dans la *Métaphysique*, V 20, 1022b35-1023a2, Aristote s'est chargé d'expliquer lui-même le sens de ces exemples : ἄπουν se dit soit d'un animal qui n'a pas de pieds du tout, soit d'un animal qui n'en a que de rudimentaires ; ἀπύρηνον se dit d'un fruit qui n'a qu'un petit noyau (ce qui équivaut à en avoir un rudimentaire) :

(λέγεται...) ἄπουν καὶ τῷ μὴ ἔχειν ὅλως πόδας καὶ τῷ φάλλους. ἔτι καὶ τῷ μικρὸν ἔχειν, οἷον τὸ ἀπύρηνον· τοῦτο δ' ἐστὶ τῷ φάλλως πως ἔχειν.

Malheureusement, l'explication du deuxième exemple, ἀπύρηνον, a été entièrement perdue pour les médiévaux. En effet, Jacques de Venise a lu ἀπύρινον (forme que les éditeurs n'ont pas retenue, mais qui est fréquente dans les mss, où elle est la conséquence normale de l'iotacisme) ; son texte est aujourd'hui perdu, mais il est attesté par saint Thomas, qui commente (Ms. Napoli Naz. VIII F 16, f. 51ra) : « sicut dicitur in Greco *apirion*, id est non ignitum, ubi est modicum de igne »<sup>1</sup>. L'Anonyme auteur de la *Media* (A.L., XXV 2, p. 109, 3), et après lui Guillaume de

Moerbeke (Paris B.N. lat. 16584, f. 129ra) n'ont pas conservé le mot grec *apirion*, mais en ont conservé la traduction « non igneum ».

Les Arabo-latines sont plus radicales : elles omettent purement et simplement de traduire ἀπύρηνον. C'est le cas de l'Arabo-latine du *De anima* : le *Textus* de II 103, 15 (éd. Crawford, p. 287) se borne à la traduction du premier exemple : « ut carens pede », qui est aussi le seul retenu par le commentaire d'Averroès (*ibid.*, u. 45-46, p. 288) : « sicut dicitur in eo quod est debilis pedis quod non habet pedem ». Le cas de l'Arabo-latine de la *Métaphysique* est plus complexe : certes, elle omet l'exemple d'Aristote : « οἷον τὸ ἀπύρηνον », mais elle en a gardé l'explication : « ἔτι καὶ τῷ μικρὸν ἔχειν », en la rattachant à l'exemple précédent et en y voyant un troisième sens de « non habens pedem » ; voici ce *Textus* (Averroès in *librum V Metaphysicorum Aristotelis commentarius*, ed. R. Ponzalli, Berne 1971, *Textus* 27, 16-17, p. 197) :

« Et dicitur non habens pedem quia non habet pedem omnino, et quia est claudus, et etiam quia parum ambulat. »

Averroès commente rigoureusement ce *Textus* en mettant expressément en évidence la distinction tripartite qu'il implique (*ibid.*, *Commentum* 27, 61-65, p. 200) :

« Deinde dicit : *Et dicitur non habens pedem* etc., id est : et priuatio eius quod naturaliter debet haberi inuenitur tribus modis. Aut priuatio pura, sicut in eo quod non habet pedem omnino. Et alius est sicut in eo qui habet pedem tortuosum ita quod male ambulet. Tercius sicut dicitur in eo qui habet pedem debilem. »

L'introduction de ce troisième membre de la distinction est évidemment un contresens, puisqu'Aristote avait explicitement réduit le μικρὸν (parum, debilem) au φάλλως (male).

Mais à défaut de l'explication du Philosophe lui-même dans la *Métaphysique*, les médiévaux ne manquaient pas de ressources pour expliquer le mot ἀπύρηνον : ce n'est pas un mot particulièrement rare (cf. *Thesaurus Graecae linguae*, ed. Didot, t. I 2, col. 1839-1840), et il était même passé en latin (le *Thesaurus linguae Latinae*, t. II, col. 346, 49-57, en relève 7 emplois). Sénèque, dans ses *Lettres à Lucilius* qui furent un des livres de chevet des hommes du Moyen Age, en donne une explication aussi claire qu'on peut le souhaiter : « apyrena dicuntur non quibus nulla inest durtia granorum, sed quibus minor » ; Plin n'est pas

1. Il est difficile de dire si la forme fautive « apirion » pour « apirion » a été lue par saint Thomas dans son texte (texte complet de la *Vetustissima* ou glose qui en avait conservé ce fragment), ou s'il s'agit d'une erreur de dictée. Les humanistes du xvi<sup>e</sup> siècle ont rétabli « apyron », d'après le mot grec qui correspond à « non ignitum », ἄπυρον, cf. Piana, t. IV, f. 75raE, 4 du bas ; le P. M. R. Cathala, dans son édition de Turin 1915, a rétabli ἀπύρηνον, sans s'apercevoir que le mot ne peut signifier « non ignitum » !

moins précis, lorsqu'il parle de la grenade sans pépins : (granatum) « apyrenum uocando cui lignosus *nucleus* abesset ».

On ne s'étonnera donc pas de voir le mot correctement rendu vers 1260 par Barthélemy de Messine dans sa traduction des *Problèmes*, XX 24, 925b23-25 (Mss Assisi Com. 663, f. 49va-vb ; f. 143ra ; Vat. lat. 2112, f. 22vb) :

« Propter quid mirtorum minores *sine nucleis* (ἀπυρήνο-  
τερα) sunt, et in fenicibus et in botris, ubi autem et parue  
uue *grana* non habent, aut minores *nucleos* (πυρήνας)... ».

Mais, un siècle déjà avant Barthélemy de Messine, Jacques de Venise avait parfaitement compris le mot. Voici en effet sa traduction de 422a29, telle qu'elle est attestée par le ms. Avranches Bibl. de la Ville 221, f. 14r (nous suppléons le mot « et », dont la chute semble accidentelle) :

« sicut non gressibile. <et> quod sine grano dicitur »

Cependant la bonne traduction de Jacques de Venise a vite disparu des manuscrits ; les *deteriores* offrent un autre texte :

« sicut non gressibile et quod sine *gradu* dicitur »

non gressibile] ingressibile *Cava dei Tirreni* 31, *Yale Marston*  
11 et] *om. København Thott 164, Roma Minerva quod]*  
*om. Paris Ars. 748 gradu] gressu Cava dei Tirreni 31*  
*dicitur] est Urb. lat. 206*

Le remplacement de « grano » par « gradu » ne doit évidemment rien au grec, c'est une leçon facile purement latine : l'altération de la syllabe « no » en « du » est la trouvaille d'un scribe qui n'a pas compris qu'Aristote donnait deux exemples distincts, mais qui a cru que le deuxième membre de phrase expliquait le premier : le « non-marchant », *non gressibile*, c'est ce qui est « sans marche », *sine gradu* (ou *sine gressu*, comme l'a écrit un scribe plus zélé encore). Donc, texte corrompu, s'il en fut.

Mais ce texte corrompu est le seul que connaissent les commentateurs de la *Vetus*. Voici par exemple l'Anonyme de Rome (Roma Naz. V.E. 828, f. 41ra) :

« sicut non gressibile dicitur quod sine gradu est, id est quod non potest abere gradum, ut lapis ; aut quod graditur, set prae, sicut qui CLAUDICAT ».

Voici l'Anonyme d'Oxford (Bodl. Lat. misc. c. 70, f. 12va) :

« sic et non gressibile, suple est, quod sine gradu dicitur, id est quod nullo modo est gressibile ; suple : aut quod, licet natum sit de se esse gressibile, non tamen est gressibile ; aut quod prauo modo est gressibile. »

Voici saint Albert (*De anima*, II III 28 ; éd. de Cologne, VII 1, p. 139, 20-23) :

« sicut et ingressibile dicitur illud quidem quod omnino priuatur gradu ; aut quod non habet prout debet habere, set habet DEBILEM et prauum ».

Les commentateurs de la *Vetus* semblent avoir tous eu recours à la *Métaphysique* commentée par Averroès, mais seul l'Anonyme d'Oxford semble en avoir retenu la division tripartite.

Venons-en maintenant aux recensions de la *Noua*, c'est-à-dire à Ni et Np (car Nr, qui est sporadique, n'apporte aucune contribution à la restitution de ce texte). Les deux recensions donnent une traduction corrigée du premier exemple : « non gressibile » est remplacé par « quod sine pedibus » ; pour le deuxième exemple, les choses sont moins claires : Ni<sup>1</sup> et Np conservent le texte corrompu des *deteriores* de la *Vetus* : « et quod sine gradu », ainsi que le mot « dicitur », qui manque dans le grec ; au contraire, Ni<sup>2</sup> omet toute la seconde partie du texte, à savoir : « et quod sine gradu dicitur ». On a donc :

« sicut quod sine pedibus et quod sine gradu dicitur »

et — dicitur] *om. Ni<sup>2</sup>*

Lisons enfin le commentaire de saint Thomas en II 21, 137-139 :

« sicut non gressibile dicitur animal et quod penitus caret pedibus, et quod est CLAUDUM, aut DEBILE pedibus »

Commentaire complexe, en peu de mots ! Saint Thomas a lu le « non gressibile » de la *Vetus*, il a lu le « quod sine pedibus » de la *Noua*, il a lu aussi le « quod sine gradu » corrompu, mais il le commente en faisant appel à l'Averroès de la *Métaphysique*, à qui il a emprunté sa division tripartite, ainsi que les mots « claudus » (du *Textus*) et « debile » (du *Commentum*).

Mais, qu'avait donc écrit Guillaume de Moerbeke ? Il faut certainement lui attribuer les mots « quod sine pedibus », mais il n'est pas sûr qu'il les ait destinés à remplacer le « non gressibile » de la *Vetus* ; bien plutôt les a-t-il proposés comme l'autre branche de l'alternative : Aristote réclame pour ἀπουν deux sens qui sont précisément le premier « quod sine pedibus » et le second « non gressibile ». Le cas du deuxième exemple est plus complexe. Il semble impossible que Guillaume ait conservé le « quod sine gradu » des *deteriores* de la *Vetus* : c'était une erreur de scribe qui n'avait rien à voir avec le grec ἀπυρήνον qu'il avait sous les yeux. Mais si Guillaume n'a pas pu ne pas voir la faute, comment l'a-t-il corrigée ? La réponse est délicate.

Dans sa traduction des *Météorologiques*, probablement antérieure de quelques années à celle du *De anima*,

Guillaume avait rencontré par deux fois le mot πυρήν, noyau : Aristote en effet mentionne deux fois les noyaux de fruits (πυρήνες) qu'on projette au loin en les pressant entre les doigts. Or, la première fois, en I 7, 342a10, Moerbeke n'a pas compris le mot πυρήνες, qu'il a traduit « elabencia » (Ms. Toledo Cab. 47.11, f. 3vb, avant-dernière ligne)<sup>1</sup>. Le deuxième fois, en II 9, 369a23, Guillaume a transcrit le mot : « pyrenes » (Ms. Toledo Cab. 47.11, f. 26va)<sup>2</sup>. Il serait étonnant que Guillaume n'ait pas fini par apprendre le sens du mot πυρήν : c'est un mot qui s'est toujours maintenu dans la langue grecque, jusqu'à nos jours où la physique « nucléaire » a fait sa fortune... Mais, même lorsqu'il en connaissait le sens, Guillaume aimait à transcrire certains termes : il se peut donc qu'au *De anima*, 422a29, comme pour le deuxième texte des *Météorologiques*, Guillaume ait eu recours à la transcription : il aura alors écrit : « apyrenon » (ou « apyrenum » s'il a voulu latiniser la désinence).

Ajoutons que, conformément à son habitude de

supprimer les mots explétifs dont Jacques de Venise surchargeait son texte, Guillaume aura sans doute annulé le « dicitur » qui n'est pas dans le grec. Il est donc permis de conjecturer que l'original de la *Nova* de Moerbeke se présentait sous la forme :

quod sine pedibus  
sicut non gressibile  
\*apyrenon et quod \*sine gradu dicitur

Cette présentation rend compte de l'ensemble de la tradition : la recension de saint Thomas, **T**, a inséré « quod sine pedibus » après « non gressibile », tandis que **NiNp** le mettait à la place de « non gressibile » ; **Ni**<sup>2</sup> a bien vu l'annulation de « sine gradu dicitur », mais n'ayant pas vu la correction, a omis le second membre de phrase ; **Ni**<sup>1</sup> et **Np** n'ont vu ni l'annulation ni la correction (on peut penser aussi que la correction « apyrenon » n'a pas tenté les scribes, et qu'ils ont préféré garder « quod sine gradu » : à leurs yeux, cela pouvait passer pour en être la traduction !).

1. Dans le commentaire de saint Thomas, *In Meteor.*, I 7, on lira avec les mss : « sicut cum aliqua cadunt elabencia ex digitis », et non avec les éditions : « sicut cum aliqua cadunt expulsa ex digitis, ut nux cerasii », texte refait par un humaniste du xvi<sup>e</sup> siècle d'après le grec ; cf. éd. Léon., t. III, p. 345a1-2, avec la note α.

2. Il ne semble pas que Moerbeke ait ajouté de note explicative ; en tout cas, si cette note a existé, elle n'a pas été connue, comme le prouvent les commentaires : Guillelmus de Quilebeç (?), Mss. Brugge Stadsbibl. 496, f. 27rb ; Oxford, Bodl. Can. Misc. 175, f. 26ra : « quedam corpora pyramida figure » ; Anonyme, Ms. Brugge Stadsbibl. 496, f. 29va : « Sunt autem pyrenes camini facti ex rebus combullientibus ut puluere et carbone et sale petrino, que de se naturaliter sunt ponderosa, tamen accensa feruntur sursum quandiu ardent » ; Pierre d'Auvergne, Ms. Paris B.N. lat. 16097, f. 149ra : « sicut parui lapilli ». La continuation du commentaire de saint Thomas imprimée dans l'édition Léonine, t. III, p. LXXXIIA4, donne : « nuclei et parvi lapilli » ; on ne s'en étonnera pas : cette continuation n'apparaît qu'au xvi<sup>e</sup> siècle et « nuclei » est une addition d'humaniste d'après le grec.



## CHAPITRE IV

### LES SOURCES DU COMMENTAIRE

Les recherches poursuivies depuis quelque 50 ans ont montré que, contrairement à ce que l'on avait longtemps cru, saint Thomas a disposé pour commenter le *De anima* d'un abondant matériel et qu'il a largement bénéficié du travail de ses devanciers.

#### I. LES NOTES DES TRADUCTEURS

En plusieurs endroits de ses œuvres, saint Thomas nous donne, sur la tradition grecque du texte d'Aristote, des informations surprenantes par leur précision et leur exactitude. Faute de pouvoir leur trouver des sources écrites, on a souvent été amené à penser qu'elles étaient l'écho des nombreuses conversations que saint Thomas avait dû avoir avec Guillaume de Moerbeke : saint Thomas les devrait à une « communication verbale » de son collaborateur<sup>1</sup>. L'étude de la *Noua* du *De anima* éclaire ce problème d'un jour nouveau. Il n'est donc pas hors de propos d'en donner ici un aperçu d'ensemble.

##### 1. LES NOTES DE LA *Vetus* DE JACQUES DE VENISE

Le plus ancien texte où l'on ait cru trouver trace d'échanges verbaux entre saint Thomas et Guillaume de Moerbeke est le chapitre 61 du livre II de la *Somme contre les Gentils*. C'est en 1916, — la date est importante, — que, dans ses *Forschungen über die lateinischen Aristoteles-Übersetzungen des XIII. Jahrhunderts* (Beiträge z. Gesch. d. Philosophie des Mittelalters, XVII. Bd, 5/6, Münster i.W. 1916), Mgr Grabmann pensa pour la première fois à attribuer à une communication orale de Guillaume de Moerbeke la mention que fait saint Thomas dans ce chapitre des « exemplaria Greca »

du *De anima*<sup>2</sup>. Mgr Grabmann venait de découvrir l'existence, jusqu'alors ignorée, de la *Noua* du *De anima*, et du coup une expression de ce chapitre de saint Thomas prenait pour lui un sens nouveau. A la traduction Arabo-latine du *De anima*, II, 413b25 : « nichil adhuc declaratum est » (cf. Averroès, II 21, 1-2 et 12, éd. Crawford, p. 159-160), saint Thomas oppose un « textus vetus » : il écrit en effet, suivant le texte des anciennes éditions, les seules dont disposait alors Mgr Grabmann : « Non enim textus vetus habet : Nihil est declaratum... sed Nihil est manifestum ». Il est évident, pense Mgr Grabmann (p. 196-197), que, puisque saint Thomas parle d'un « textus vetus », c'est qu'il connaissait un « textus novus », qui ne peut être que la *Noua* de Moerbeke. Mais le sens nouveau ainsi donné à l'expression « textus vetus » plaçait sous un nouvel éclairage un passage antérieur du même chapitre de saint Thomas. Quelques lignes plus haut, en effet, pour réfuter Averroès qui avait affirmé dans son commentaire qu'Aristote au livre II du *De anima* ne donne la définition de l'âme que « sub dubitatione » (cf. « in forma dubitationis », Averroès, II 7, 16, éd. Crawford, p. 138), saint Thomas avait cité en traduction latine les expressions d'Aristote en 412a27-28, b4-5 et 9-10, expressions qui n'ont rien de dubitatif, « ut patet ex exemplaribus Grecis et translatione Boetii » (cf. éd. Léon., t. XIII, p. 428a12-13). L'expression « translatio Boetii » ne pose pas de problème : c'est le « textus vetus ». Mais comment saint Thomas a-t-il pu invoquer le témoignage des « exemplaria Greca » ? La réponse est simple, une fois admis que saint Thomas connaissait alors la *Noua* et donc Guillaume de Moerbeke : c'est Guillaume de Moerbeke qui lui en a parlé (p. 194). Restait bien une question, sur laquelle Mgr Grabmann passe vite : pourquoi donc, s'il connaissait la *Noua* et Guillaume de Moerbeke, saint Thomas invoque-t-il le

1. Ces expressions sont de M. De Corte, *Thémistius et saint Thomas d'Aquin*, dans *Arch. d'hist. doctr. litt. du M.A.*, 7 (1932), p. 75 et 80.

2. Dans sa conférence du 23 mars 1914 sur *Les commentaires de saint Thomas d'Aquin sur les ouvrages d'Aristote* (Annales de l'Institut supérieur de philosophie. Université de Louvain, t. III, 1914, p. 242-243 et 261), Mgr Grabmann niait encore l'existence d'une *Noua* du *De anima* et ne pouvait donc voir aucun lien entre le chapitre II 61 du *Contra Gentiles* et Guillaume de Moerbeke.

«textus vetus» et la «translatio Boetii»? C'est, pense-t-il, parce qu'il n'y avait pas ici de variante importante... L'argumentation qu'il avait développée en 1916, Mgr Grabmann l'a reprise plusieurs fois en la résumant, mais sans y rien changer, notamment en 1931 dans la deuxième édition de *Die Werke des hl. Thomas von Aquin* (Beiträge, Bd XXII., 1/2, Münster i. W., 1931), p. 271-272, et dans *Guglielmo di Moerbeke O.P. il traduttore delle opere di Aristotele* (Miscellanea Hist. Pontificiae XI, Roma, 1946), p. 48, ouvrage remis à l'éditeur en 1942 mais qui ne parut qu'en 1946.

Pourtant, dans la réédition posthume de l'œuvre de Mgr Grabmann, *Die Werke des hl. Thomas von Aquin*, Münster 1949, l'éditeur, Ludwig Ott, a corrigé dans l'exposé de Mgr Grabmann un mot (ou faut-il dire une lettre ?) : au lieu de «textus vetus», il a écrit (p. 292) : «textus verus». Correction justifiée, assurément, quoique tardive : l'édition Léonine du livre II de la *Somme contre les Gentils*, qui a fait cette correction (t. XIII, p. 428b2, avec la note critique) était parue en 1918, deux ans après le premier exposé de Mgr Grabmann. Mais L. Ott ne semble pas s'être aperçu qu'en supprimant dans le texte de Mgr Grabmann la leçon fautive des anciennes éditions dont celui-ci s'était servi, il supprimait du même coup ce qui était le fondement de son argumentation : si saint Thomas ne parle pas d'un «textus vetus», rien ne donne à penser qu'il connaissait un «textus novus», il fallait au contraire qu'il ne le connût pas pour pouvoir affirmer sans ambages que la «translatio Boetii» est le «textus uerus» (Cf. plus loin, p. 267\*-269\*).

Mais, si saint Thomas ne connaissait alors ni la *Noua* ni Guillaume de Moerbeke, comment expliquer qu'il ait pu faire appel aux «exemplaria Greca» ?

On pourrait évidemment penser à quelque note perdue de la «translatio Boetii», c'est-à-dire de la *Vetus* de Jacques de Venise. L'hypothèse n'aurait en soi rien d'in vraisemblable, car il est certain que Jacques de Venise, à son habitude (cf. A.L., XXV 1-1<sup>a</sup>, p. XLV-XLVII), avait équipé sa traduction de tout un système de notes qui n'ont été que très mal conservées. Nous en donnerons comme exemples un certain nombre de variantes dont on ne peut douter qu'elles remontent à lui, puisqu'elles supposent une lecture du grec, mais qui n'ont guère été conservées que par le ms. *A* (= Avranches Bibl. mun. 221) :

402b2 ὁμοειδής : similis speciei + (*in textu*) uel...  
similis speciei *A* μη ὁμοειδής : non... similis speciei]  
+ *mg.* uel non similis speciei *A* 403b16 ratio uel  
sermo *A* : sermo *Bol* : ratio *dett* 405a10 τοῦτο : Istud  
+ *s.u.* uel ignis *A* (autre interprétation du grec, en rapportant  
τοῦτο à πῦρ de 405a5) 405a27 eo quod mouentur  
*A, Bol* : mobili *dett* (suppose à l'origine une double leçon)  
408a3 assignare *A* : *om.* *Urb. lat. 206* : reddere *dett*

408b21 presbiter *A* : senior presbiter *Urb. lat. 206* : senior  
*dett* 409b20 λεπτομερέστατον : subtilissimum : + *mg.*  
subtilissimarum partium *A* 413a17 tetragonismus]  
+ id est quadratura *in textu A* 413a29-30 penitus  
(+ *s.u.* uel semper) quecunque *A* (le texte des mss grecs  
est très hésitant ; cf. πάντη ὅσα αἰεὶ *ET*) 420b16  
δέχεται : accipiunt *A* : ? ἐνδέχεται : contingunt *dett*  
420b23 guttur *A* : uocalis arteria *dett* 421b12-13  
? ὕπ' ὀσμῆς κινούμενα : que ab odore mouentur *A, dett* :  
ὑποσµα γινόμενα *codd* : que sub odorem fiunt *praem. A* :  
que sub odore sunt (fiunt *Brux*) *post 13* si omnia *dett (om.*  
*St Florian)* 421b13 διὸ καὶ ἄπορον φαίνεται : Vnde  
et dubium uidetur] + *mg.* Vnde non procedens uidetur *A*  
424b29 contingimus habentes] + *mg.* uel sumus habentes,  
uel contingimus habere *A* (cf. 425a23) 431b4 ἦ : sit]  
+ *in textu* uel quo et sensu *A* (les deteriores ont : «sit  
id quo(d)», «sit quo», ou omettent le tout ; «quo» repré-  
sente une lecture ἦ *scil. αἰσθήσει*, que Jacques de Venise,  
à cause du changement de genre, a expliqué : «quo, id  
est sensu») 431b7 ratiocinatur] + *s.u.* uel putat *A*

Outre les notes critiques qui précèdent, il est possible que Jacques de Venise ait écrit aussi des notes exégétiques, mais plus mal conservées encore et dont l'attribution reste douteuse. En voici un exemple.

Le maître ès arts anonyme qui a écrit vers 1250 la première série de questions sur le *De anima* conservée dans le ms. Siena Com. L.III.21, se demande à la question 8 du livre I si, comme l'affirme Aristote en 402a10-11, il est difficile de parvenir à la connaissance de l'âme, et, parmi les objections qu'il cite en sens contraire, il en est une qu'il assure être du traducteur du *De anima* en personne. Voici son texte (f. 138ra-rb) :

« Queritur utrum sit difficile accipere noticiam de anima ? Quod non, uidetur. [1] Quia, quanto quesitum propinquius est querenti, tanto facilius inuenitur ; cum igitur anima sibi ipsi sit presens, facillime se ipsam inuenire potest et cognoscere. — [2] Item, per uerbum TRANSLATORIS huius libri non est id arduum, cum anima sibi presens sit et a se recedere uel elongari non possit, set se ipsam querens recte inueniat... [5] Item, AVGVSTINVS : Quedam sunt que mens humana ignorare non potest, scilicet se uiuere, se tritari et gaudere ; igitur etc... — Ad secundum, quod loquitur TRANSLATOR de cognitione anime per species concreatas, et sic se ipsam de facili cognoscit. »

Sommes-nous donc en présence d'une note de Jacques de Venise ? Avant d'essayer de répondre à cette question, il nous faut verser au dossier quelques textes parallèles. Tout d'abord, deux questions de Pierre d'Espagne (? questions surajoutées à ses *Q. in de anima*, cf. plus loin, p. 239\* ; éd. Alonso, *Pedro Hispano. Obras filosóficas*. II, Madrid 1944). Pierre d'Espagne se demande (p. 67, 19) « Utrum anima se ipsam cognoscat » ; après avoir cité Algazel qui, entre autres conditions, veut que pour qu'un être se connaisse

il faut qu'il soit présent à soi-même, Pierre répond (p. 68, 17-25) :

« Solutio. Dicendum est quod anima cognoscit se sicut uult BOETHIVS in libro *De consolatione* : duo sunt que anima non potest ignorare, scilicet uerum et se ; uerum non potest ignorare, quia quam cito ignorat uerum, decipitur ; se autem non potest ignorare, quia semper est sibi presens. — Item, AVGVSTINVS dicit quod, cum anima omnia alia cognoscat, se non debet non cognoscere. — Et sic patet per Boethium et per Augustinum quod anima cognoscit se ipsam. »

Pierre aborde ensuite une question connexe : « Utrum hec cognitio sit innata anime aut acquisita ? » (p. 69, 6-7), et voici la deuxième raison qu'il apporte en faveur de l'innéisme :

« Secunda ratio hec est. Sicut dicit BOETHIVS, anima se ipsam ignorare non potest, quia semper est sibi presens ; ergo sua cognitio est innata, et non acquisita. »

Voici enfin un dernier texte, bref, mais qui montre que la problématique des textes précédents était dans l'air, c'est un texte de saint Thomas, *In I Sent.*, d. 3, q. 1, a. 2, ad 3 :

« Vnde etiam anima sibi ipsi presens est, tamen maxime difficultas est in cognitione anime. »

En présence de ce dossier, on est évidemment tenté de donner raison à Pierre d'Espagne : l'« autorité » qui s'oppose ici à Aristote, c'est tout simplement Boèce, et c'est Boèce que l'Anonyme de Sienne appelle « translator huius libri » : il semble sûr, en effet, qu'à ses yeux le traducteur de la *Vetus* c'est Boèce<sup>1</sup>.

Pourtant, à y regarder de plus près, les choses ne sont pas aussi simples. Le P. Alonso, qui a édité les questions de Pierre d'Espagne, indique pour les « citations » de Pierre deux références. Voici la première, Boèce, *De consolatione Philosophiae*, II, Pr. v (ed. L. Bieler, CCL 94, p. 28, 75-78) :

« Humanae quippe naturae ista condicio est ut tum tantum ceteris rebus cum se cognoscit excellat, eadem tamen infra bestias redigatur si se nosse desierit ; nam ceteris animantibus sese ignorare naturae est, hominibus uero uenit. »

Et voici la deuxième, *De consolatione Philosophiae*, III, Metr. 11 (*ibid.*, p. 59, 1-6) :

« Quisquis profunda mente uestigat uerum  
cupitque nullis ille deuis falli  
in se reuoluat intimi lucem uisus

longosque in orbem cogat inflectens motus  
animumque doceat quicquid extra molitur  
suis retrusum possidere thesauris. »

On cherchera en vain dans ces textes l'idée force de l'« autorité » : la présence de l'âme à elle-même, qui lui rend la connaissance de soi facile : Boèce en reste à un commentaire somme toute banal du vieil adage : « Connais-toi toi-même ».

Reste donc que nos textes dérivent d'une source commune qui invoquait ici la doctrine augustinienne de la présence du *mens* à soi-même et il est naturel de penser que cette source était une glose au *De anima*<sup>2</sup>. Cette glose était l'œuvre du traducteur, comme le dit l'Anonyme de Sienne ; mais, convaincu que ce traducteur était Boèce, on n'hésita pas à la lui attribuer expressément et à renvoyer sans vergogne à son œuvre maîtresse, la *Consolation*...

Quoi qu'il en soit de ce cas particulier, il est sûr que Jacques de Venise avait équipé sa traduction de notes, et il est probable que beaucoup se sont perdues. Il n'est donc pas absurde *a priori* de supposer que saint Thomas a pu emprunter sa mention des « exemplaria Greca » à une note perdue de Jacques de Venise. Il faut toutefois remarquer que Jacques de Venise n'avait aucune raison de préciser dans une note que sa traduction des lignes 214a27-28, b4-5, 9-10, correspondait bien au texte des « exemplaria Greca ».

On est ainsi amené à supposer que saint Thomas a interprété en ce sens une note qui voulait dire tout autre chose. La supposition serait gratuite, si précisément les manuscrits de la *Vetus* ne nous avaient conservé de nombreuses traces de notes qui se prêtaient à l'interprétation de saint Thomas. Comme M<sup>me</sup> Vuillemin-Diem l'a mis en lumière à propos d'une autre traduction de Jacques de Venise qui était elle aussi pour saint Thomas une « translatio Boetii », la *Vetustissima* de la *Métaphysique* (A.L., XXV 1-1<sup>a</sup>, p. xxxiii), c'était une habitude chez Jacques d'insérer dans ses traductions des mots grecs écrits en lettres grecques : quand les scribes ne savaient pas lire, ils écrivaient simplement  $\bar{g}\bar{g}$ , c'est-à-dire « Greca » (ou  $\bar{g}$ , c'est-à-dire « Grecum »). Le cas est assez fréquent dans la traduction du *De anima*, en particulier dans le ms. A (Avranches Ville 221) ; l'annotation « Greca » a tendance à tomber, ou à être mal comprise, dans les *deteriores* :

402a26 Grecum (A : endelichia *dett*), id est perfectio  
uel actus 404a7 rismi, id est figure A : rursum, id  
est (*exp.* ; *s.u.* grecum est) figure Bol 404b13-15 Greca,

1. Cf. notre note dans l'apparat des sources à II 13, 49-53.

2. Les textes de saint Augustin étaient classiques. Ils seront commodément rassemblés au chapitre 32 du *De spiritu et anima* (P.L. 40, col. 801) ; sur la présence du *mens* à soi-même, il faut voir surtout le *De Trinitate*, X III 5 jusqu'à X x 16 (éd. Mountain-Glorie, CCL 50, p. 317-329), et pour la quête de l'esprit par lui-même, *De Gen. ad litt.*, VII 21 (éd. Zycha, CSEL 28, p. 218).



id est Terra quidem enim terram cognoscimus. Greca, id est aqua autem aquam. Greca, ethere autem ethera diuum. Greca, id est set igne ignem manifestum. Greca, id est concordia autem concordiam. Greca, id est discordiam discordia corruptiua *A*, *Bol*, *Cava* (le sixième  $\bar{G}\bar{G}$  seulement dans *Bol*) : *Grecum saltem semel hab. Brugge, St Florian, etc.* : *sexto loco pro grecum hab. generari Paris B.N. lat. 6325 405a26* *Grecum*, id est uaporem *A*, *Bol*, *Brugge, St Florian* (*Greca København*) 406b19 *Greca*, id est mineruam *A* (*Greca s.u. Brux*) : *yconiam*, id est mineruam *Bol* 406b31 *Greca*, id est rectum aspectum *A*, *Paris B.N. lat. 6325* (*Grecum St Florian, s.u. Urb. lat. 206*) 410a4-6 *Greca*, id est humus coaptata (*coacta A*) in amplis diffusionibus. *Greca*, id est duas ex octo partibus contingit. *Greca*, id est quatuor autem uulcano (*Greca A, semel s.u. Cava* : *Grecum Brugge, Paris B.N. lat. 6325, 16082, Rouen B.M. I 15, St Florian*) 412a10 *Greca* id est actus *A* : *genus (gñs pro gñ l)*, id est actus *Brux* : *endelichia*, id est actus *dett* 420a13 *Greca*, id est reflexiones *A* 427b14 *Greca* enim, id est imaginatio *A* (*Grecum Brugge, Brux*) 427b21 *Grecum*, id est opinemur *A* 429a3 ab ipso *Greca* id est quod est lux accepit quoniam sine *Grecum*, id est lumine *A* (*Greca A* : *Grecum Brugge, Brux* : *greco Olomouc, s.u. London Reg. 12.G.II - Grecum A*) 430a1 *Greca* nichil *A* : *Grecum in tabula nichil Brugge* : in tabula (+ in qua *Bol*) *nichil dett* 433b22-23 οἷον ὁ γυγγυμῶς ἐνταῦθα γὰρ τὸ κυρτὸν καὶ τὸ κοῖλον : *Vt Greca* id est (*sans plus!*) *A* : *vt est grecum id est Cava* : ut *Bol* : *om. dett*

Ces appels répétés aux « Greca » devaient d'autant plus frapper le lecteur de la « translatio Boetii » que, loin de l'éclairer, ils étaient pour lui une gêne : tout ce qu'il pouvait en retenir de positif, c'est la correspondance étroite établie entre les « Greca » et la « translatio Boetii ». Or, le ms. d'Avanches atteste une annotation « Greca » en 412a10, c'est-à-dire au début du développement d'Aristote qui aboutira 17 lignes plus bas à la première des définitions de l'âme, 412a27-28, définitions dont justement saint Thomas nous assure au chapitre 61 du livre II de la *Somme contre les Gentils* qu'Aristote ne les donne nullement sous une forme dubitative, « ut patet ex exemplaribus Grecis et translatione Boetii ». N'est-il pas vraisemblable de supposer que saint Thomas a lu dans son manuscrit de la *Vetus* cette annotation « Greca » et qu'il en a conclu que tout l'exposé qui suit dans la « translatio Boetii » était le reflet fidèle des « Greca », c'est-à-dire des « exemplaria Greca » ? Le seul témoignage dont saint Thomas a donc eu besoin ici pour invoquer l'autorité des « exemplaria Greca », c'est celui de la « translatio Boetii » elle-même.

Tout s'accorde ainsi pour prouver qu'au moment où il écrivait le chapitre 61 du livre II de la *Somme contre les Gentils*, — vers 1261-1263, — saint Thomas

ne connaissait qu'une traduction du *De anima*, la *Vetus* de Jacques de Venise qu'il attribuait à Boèce et dans laquelle il avait une confiance absolue. Non seulement saint Thomas n'est pas au courant d'une entreprise de révision de la *Vetus* du *De anima*, mais il n'en soupçonne pas le besoin : ce n'est sûrement pas lui qui a demandé qu'on corrige la « translatio Boetii », qui à ses yeux reflétait exactement les « exemplaria Greca » et donnait le « textus uerus » d'Aristote.

## 2. LES NOTES DE LA *Noua* DE GUILLAUME DE MOERBEKE

La présence de notes dans les traductions de Guillaume de Moerbeke est mal attestée. Cependant, on a pu en relever des restes indiscutables.

Existence de notes dans les traductions de Moerbeke

### *Notes de Moerbeke à la Noua des Seconds analytiques*

Dès 1952, L. Minio-Paluello avait attiré l'attention sur une note critique de Guillaume de Moerbeke aux *Seconds analytiques*, I 11, 77a16 (cf. L. Minio-Paluello, *Opuscula. The Latin Aristotle*, Amsterdam 1972, p. 161-162) ; cette note a depuis été publiée par B. G. Dodd dans son édition de la *Recensio Guillelmi des Analytica posteriora* (A.L., IV, 1-4, p. 297). En cet endroit, les mss grecs d'Aristote hésitent entre les leçons εἰ ou ἤ ; or, dans un ms. de la *Noua* de Moerbeke, Paris B.N. lat. 16080, f. 99r6-7, on trouve insérée en plein texte (mais annulée de deuxième main par *va...cat*) une note que le scribe semble d'ailleurs avoir eu quelque peine à déchiffrer :

« vnus liber grecus habet si alius .aut. In commento uidetur exponi si. quamuis textus commenti haberet .aut. »

expō *cod.* : exponi *Minio-Paluello* : expositio *Dodd* commenti *edd* : ὁμῆτι (= commenti *uel* coniuñcti) *cod*

L. Minio-Paluello a justement souligné que seul Guillaume de Moerbeke a pu comparer ainsi le texte de deux mss grecs et invoquer en outre le témoignage d'un commentaire grec, probablement celui de Philopon.

Dans son édition de la *Recensio Guillelmi* (A.L., IV 1-4, p. 311), B.G. Dodd a édité une autre note critique de Guillaume de Moerbeke, à I 23, 84b39, note elle aussi insérée en plein texte dans un ms. de la *Noua*, le ms. Venezia Marc. lat. VI.145 :

« ambo libri greci non habent ».

Le découverte de ces notes critiques de Guillaume de Moerbeke<sup>1</sup> jette un jour nouveau sur une remarque

1. On peut rapprocher la note insérée dans le texte révisé de la *Translatio Lincolnensis* de l'*Éthique à Nicomaque*, V 8, 1133b1 (A.L., XXVI, fasc. 4, p. 463, 19) : « non, secundum duos libros Grecos ». Cependant il n'a pas été prouvé, jusqu'ici, que cette révision soit l'œuvre de Moerbeke.

critique de saint Thomas qui avait déjà par sa justesse fait l'admiration des éditeurs Léonins (*In Post. anal.*, II 8, n. 3 ; éd. Léon., t. I, p. 356b, avec la note γ) :

« Et secundum hunc sensum in quibusdam libris interponitur quod *diffinitiones secundum speciem facte nullum habent medium quo demonstrantur, diffinitiones autem secundum materiam facte possunt habere medium...* Predicta tamen uerba non habentur in libris Grecis ; unde magis uidentur esse glossa que per errorem scriptorum introducta est loco textus. »

La phrase condamnée par saint Thomas se lit à peu près littéralement dans la traduction des *Secunds analytiques* par Jacques de Venise (A.L., IV 1-4, p. 83, 6-8) :

« Diffinitiones quidem secundum speciem facte nullum habent medium quo demonstrantur (-tentur *multi codd*), sed diffinitiones secundum materiam facte possunt habere medium. »

Mais cette phrase n'a pas son équivalent dans les mss grecs à 93b21 : les éditeurs de *l'Aristoteles Latinus*, L. Minio-Paluello et B. G. Dodd, ont conjecturé que Jacques de Venise avait traduit une glose de son ms. grec. Cette addition est omise par la « *Translatio Ioannis* » (p. 167, 6) et par la *Recensio Guillelmi* (p. 329, 12). Or, L. Minio-Paluello a montré que saint Thomas a connu et utilisé la *Recensio Guillelmi* (cf. L. Minio-Paluello, *Opuscula. The Latin Aristotle*, Amsterdam 1972, p. 163). Il semble donc sûr que saint Thomas a recopié plus ou moins fidèlement une note critique de Guillaume de Moerbeke.

#### Une note de Moerbeke à la *Noua* de la *Physique* ?

Dès qu'on touche à la tradition latine de la *Physique* d'Aristote, il faut s'exprimer avec beaucoup de prudence : les problèmes qu'elle pose sont loin d'avoir été résolus. Cependant il semble qu'ici aussi saint Thomas ait eu l'occasion de faire écho à une note critique de Moerbeke.

Au moment où il aborde le commentaire de la fin du livre V, 231a5-17 [+ 230b29-231a3], saint Thomas fait quelques remarques critiques, sur lesquelles il revient en terminant l'exposé de cette section (*In Phys.*, V 10, n. 11 et 13 ; éd. Léon., t. II, p. 265b et 266b) :

« Deinde cum dicit : *Dubitabit autem quis* etc., ponit quedam ad manifestationem premissorum. Que tamen in exemplaribus Grecis dicuntur non haberi, et Commentator etiam dicit quod in quibusdam exemplaribus Arabicis non habentur. Vnde magis uidentur esse assumpta de dictis Theophrasti uel alicuius alterius expositoris Aristotilis... Ex hoc autem ipso quod eadem uerba repetuntur que supra dicta sunt, manifestum esse potest quod non sunt uerba Aristotilis, set alicuius expositoris. »

Or, il est exact que, dans la tradition grecque, les lignes 231a15-17 ἀπορήσειε — ἀντίκειται (complétées par une reprise des lignes 230b29-231a3 ἔταν — εἴρηται), si elles se lisent dans la majorité des mss (*EFIJ* et vingt *deteriores*), sont omises par quelques-uns (*H* et cinq *deteriores* ; cf. l'apparat de Bekker ad loc. et Ross, *Aristotle's Physics*, Oxford 1955, p. 638). Dans son commentaire, Simplicius (*Comm. in Ar. Graeca*, t. X, p. 918, 11-15) explique que dans certains exemplaires le livre V s'achève à 231a4, tandis que d'autres ajoutent la suite ; Porphyre et Thémistius, ajoute-t-il, ont lu le texte court, mais Alexandre d'Aphrodise, tout en signalant que certains manuscrits omettent l'ajouté, en donne pourtant le commentaire. C'est aussi ce que fait Simplicius, mais, en fin de compte, il ne manque pas de dire que tout cela est à son avis répétition superflue (p. 919, 14-16, 25-26 ; p. 919, 29-920, 1) :

ἀκριβέστεροι δὲ μοι δοκοῦσιν οἱ ταύτην τὴν λέξιν τὸ αὐτὸ ἀπαρἀλλάκτως τῇ πρότερον εἰρημένη λέγουσαν ὡς ὕστερον ὑπὸ τινῶν προστεθεῖσαν οὐ προσιέμενοι... καὶ αὕτη δὲ ἡ λέξις ἐκ περιττοῦ πρόσκειται ἤδη βῆθεῖσα συντομώτερον... ὅτι δὲ ἐκ περιττοῦ ταῦτα πρόσκειται, δηλοῖ πάλιν ὁ αὐτὸς ἐπίλογος... »

L'Arabo-latine donne le texte long, mais Averroès a bien noté la répétition, et il n'ignore pas l'existence du texte court (*In Phys.*, V 64, ed. Venise 1562, f. 245va) :

« Ista est prima questio quam induxit prius, et non inuenitur in quibusdam libris ; et forte iteravit eam ad complendum sermonem. »

Pour autant qu'on puisse en juger dans l'état actuel de la recherche, la *Vetus* de la *Physique* semble avoir lu le texte court (voir par exemple les mss Brugge Sem. 102/125, f. 168r ; Bruxelles Roy. II 2558, f. 142v ; Vat. Urb. lat. 206, f. 63v)<sup>1</sup>, tandis que la *Noua* de Moerbeke a complété le texte long (voir par exemple London B.M. Add. 19582, f. 36v-37r ; Paris Ars. 748, f. 29va ; B.N. lat. 6298, f. 59va ; 14717, f. 26va). La distinction sur ce point de la *Vetus* et de la *Noua* est d'ailleurs bien confirmée par une glose du ms. Paris B.N. lat. 6298, f. 59va, dans la marge extérieure :

« Dicit Commentator quod ista littera usque ad sextum huius non inuenitur in libris Arabicis. uel in exemplaribus Grecis. et etiam non habetur communiter in translatione ueteri apud Latinos. ideo uidetur quod non sit de littera Aristotilis. »

Il semble donc que c'est Moerbeke qui a complété le livre V en traduisant la finale litigieuse. Mais il était

1. Saint Albert, *Physica*, V III 8 (éd. Borgnet, t. III, p. 403-404) commente la finale du livre V, mais, semble-t-il, d'après l'Arabo-latine.

normal qu'il s'explique sur cette addition, et la note de saint Thomas doit reproduire assez fidèlement la note de Moerbeke : elle a conservé quelques expressions de Simplicius, que seul Moerbeke pouvait avoir lu, et la mention même de Théophraste pourrait trahir la même origine ; certes, Simplicius n'attribue pas la finale du livre V à Théophraste, mais il parle souvent de la *Physique* de Théophraste, ce qui pouvait amener un familier de son commentaire à chercher là l'origine de l'addition.

Que d'ailleurs il ne puisse s'agir ici que d'une note écrite de Moerbeke, et non pas d'une « communication verbale », le contexte le montre. Quelques lignes en effet avant de citer la note de Moerbeke, saint Thomas a l'occasion de faire appel au Grec, et voici en quels termes il le fait (*In Phys.*, V 10, n. 7 ; éd. Léon., t. II, p. 265a) :

« ... ut per stare non intelligamus idem quod quiescere, set stare sit idem quod peruenire ad quietem ; quod forte in Greco magis proprie sonat. »

Saint Thomas éprouve évidemment, devant son texte latin, quelque gêne : « stare » et « quiescere » ont pratiquement le même sens : « être arrêté », tandis que le contexte exige ici pour « stare » le sens de « s'arrêter » ; saint Thomas est ainsi amené à hasarder timidement l'hypothèse que le mot grec qui a été traduit par « stare » a peut-être plus clairement en Grec le sens propre de « s'arrêter »... Hypothèse qu'il tire évidemment de son propre cru : s'il avait pu interroger Guillaume de Moerbeke, il se serait exprimé avec une tout autre assurance.

#### Notes de Moerbeke dans les mss de la *Noua* du *De anima*

Les mss de la *Noua* du *De anima* n'ont conservé qu'un très petit nombre de notes de Moerbeke, suffisamment cependant pour qu'on soit sûr que de telles notes existaient et pour qu'on soit en droit de soupçonner qu'il en existait un bien plus grand nombre.

Il semble d'abord qu'on puisse considérer comme des traces de notes de Moerbeke un certain nombre de variantes qui semblent représenter soit une lecture différente soit une explication du texte grec :

402b25 κάλλιστα : specialiter **V** : optime **Ni** (-λχ), **Np** : pulcerrime λχ 406a1 δυνάμενον : possible **VNiNpT** : uel potens **Nr** 408b22 τοιονδί : huiusmodi **V** : iuuenem + *mg.* huiusmodi φ : huius **Ni**<sup>2</sup> (iuuenis ρπ) : iuuenem **Ni**<sup>1</sup> (-φ), **Np** (il semble que « iuuenem » soit une glose destinée à expliquer « huiusmodi » ; le fait qu'elle soit passée dans presque toute la tradition de la *Noua* donne à penser qu'elle remonte à Moerbeke lui-même) 410a4-6 Guillaume de Moerbeke a proposé de ces lignes deux

traductions, conservées l'une par **Ni**, l'autre par **Np** ; cf. app. ad loc. 415a29 quatinus ipso semper et diuino

et immortali participant **NiNp** (les mots « et immortali » manquent dans le grec et dans la *Vetus* ; sans doute faut-il y voir une glose de Moerbeke, destinée à expliquer « ipso semper », mal lue et insérée en mauvaise place : « ipso semper, id est immortali ») 416a33 decoqui **VNiNp** : + uel digeri **Nr** 425a2 τοῦ δι' ἀμφοῖν : ipsum per utraque **V** : id quod per utraque aut quod ab ambobus **NiNp** (Moerbeke a d'abord corrigé à l'économique le texte de la *Vetus*, puis il en a proposé une refonte complète, introduite par « aut » ; les deux traductions ont été juxtaposées) 427b4 τὴν τοῦ ἀνομοίου θίξιν : dissimilis [+ rei **V** dett : + per α] tactum **VNiNp** : + *mg.* uel ad dissimilis contactum φ (cf. ad *praem. mg. sec. m. Paris B.N. lat. 6325*) ; dans la paraphrase de Thémistius, Moerbeke a traduit deux fois θίξις par « contactus » (éd. Verbeke, p. 201, 19 et 25), ce qui donne à croire que la note est bien de lui : l'accusatif est traité comme un accusatif de relation. 430a18 τῆ οὐσίας ὡν ἐνέργεια : substantia actu est **V** : substantia [+ *s.u.* ab. ca. φ] actu ens **NiNp** (saint Thomas dans son commentaire a bien lu *substantia* à l'ablatif : « secundum suam substantiam », III 4, 71 ; par contre il l'a lu comme un nominatif dans *C.G.* II 78, t. XIII, p. 494a17, qui cite la *Vetus*, et dans *I*<sup>a</sup>, q. 79, a. 4, arg. 4, qui cite la *Noua*) ; ce type de note grammaticale est attesté par ailleurs chez Moerbeke, cf. *Poet.*, 1451a17 (A.L., XXXIII<sup>2</sup>, p. 12, 4) : « unum, masculine ». 430a22 οὐχ **C**, **EL**, **SUVX** : non

**VNiNpT** : *om. codd Graeci Wy* : + *mg.* uel sine non φ (la note ne peut être que de Moerbeke ; le « non » est quelquefois tombé dans les citations de saint Thomas, mais le sens montre qu'il faut le rétablir ; cf. III 4, 192-197, avec la note dans l'apparat des sources) 431b12 τῷ γε ἀπλῶς διαφέρει καὶ τινί : in eo quod simpliciter est differunt <et> in quodam (et *Urb. lat. 206* : *om. A*) **V** : in eo quod simpliciter differt et quodam **Ni** (-φ), **Np** (cf. app. crit. ad loc.) : per simpliciter differt et per alicui φ (le texte courant de **NiNp** est un premier essai de correction du texte de la *Vetus* ; le texte de φ en est une refonte complète, sans doute proposée en marge) 431b27 quod scire potest **VNiNpT** : + uel scientificum **Nr** 432a30 τοῖς ζῴοις : animalibus **V**, ω, **Np** : uiuentibus χ, **Ni**<sup>2</sup> : animalibus + *mg.* uel uiuentibus φ (φ a sans doute conservé la présentation de Moerbeke, dont la note marginale suppose une lecture τοῖς ζῴοις) 433a21 ὀρεκτικὸν **CWY**, **SUVX** : appetituum **V**, χ, **Ni**<sup>2</sup> : ὀρεκτὸν **EL**, **P** : appetibile ω, *sec. m.* θ<sup>2</sup>π, **NpT** : appetituum + *mg.* uel -bile φ (φ a sans doute gardé la disposition de l'original) 433b22 glingismus, id est cardo (correction sans doute proposée par Moerbeke dans une note marginale qui n'est conservée exactement que par le ms. Venezia Marc. lat. VI.49, en partie par *mg.* φ et **Np** : « glingismus », en partie par **Nr** « cardo »)

Nous voulons cependant nous arrêter un peu plus longuement sur trois ou quatre notes qui semblent se référer explicitement à la tradition grecque du texte.

\*\*\*

En 425b13, la plupart des mss de la *Noua* comportent une addition au texte grec. Voici en effet ce texte, suivi de sa traduction :

ὅτι ὁρᾷ, ἢ ἐτέρω. ἄλλ' ἢ αὐτῇ ἔσται  
quia uidet, aut altero. <+ Si autem altero, aut ipse erit  
[quia uidet, aut altero]>. Set idem erit

Si — altero<sup>3</sup> *mg.* φ, *in textu* **Ni** (-φρ), **Np** (-αυ) : *om.* ρ, α, υ,  
*in textu* φ ipse φθ<sup>2</sup>, *Rav* : ipso *ceit* quia<sup>2</sup> **Ni**  
(-θ<sup>2</sup>π) : quod θ<sup>2</sup>π, **Np** : quo *sec.m.* π altero<sup>3</sup>] alter  
*sec.m.* *Rav*

Le texte de la *Noua*, sous sa forme longue, n'offre guère de sens. Il est probable que, comme c'est souvent le cas, le ms. φ a respecté la disposition de l'original en mettant l'addition en marge : il semble en effet que l'on puisse considérer comme une glose les mots : « Si autem altero, aut ipse erit », tandis que la répétition après la glose des mots : « quia uidet, aut altero » ne peut guère être qu'une maladresse de scribe. La phrase : « Si autem altero, aut ipse erit », a en effet tout d'une glose, et même d'une glose grecque : les mots : « Si autem altero » glosent en effet le mot du texte ἄλλ', « set », exactement comme l'a fait Rodier (suivi par beaucoup d'autres) qui traduit : « Mais [dans ce dernier cas] » ; et les mots « aut ipse », dont l'apparition en latin s'explique mal, se comprennent d'eux-mêmes s'ils traduisent une variante grecque : ἢ αὐτῇ, au lieu de ἢ αὐτῇ que donnent les mss grecs, et que la *Vetus*, ainsi que la *Noua* dans la suite du texte, traduisent correctement par « idem ». Il y a donc tout lieu de penser que les mots « Si autem altero, aut ipse erit » sont la traduction par Guillaume d'une glose grecque.

Or, le ms. λ (Firenze Laur. 84.10, f. 159r), qui pour cette partie du texte appartient à **Ni**, ajoute en interligne au-dessus de l'addition :

« istud habent quidam libri, non omnes »

Serait-ce une note de Guillaume de Moerbeke, qui signifierait l'absence dans certains manuscrits grecs de la glose par lui traduite ? Ce n'est pas impossible, mais il est aussi possible que ce soit la note d'un scribe qui signale l'absence de ces mots dans nombre de manuscrits latins (quelques mss de la *Noua*, et tous ceux de la *Vetus*, sauf ceux qui comme Paris B.N. lat. 6325 ont suppléé l'addition en marge d'après la *Noua*).

\*\*\*

En 428a8, une partie de la tradition de la *Noua* offre un texte glosé. Voici en effet le texte des mss grecs et la traduction courte qui lui correspond :

εἴτα ἀλοθῆσις μὲν ἀεὶ πάρεστι  
Postea sensus quidem semper adest

**V** (sensus quidem *BolBrux* : *inu. A*, Paris B.N. lat. 6325, *Urb. lat.* 206), **Ni**

Et voici maintenant le texte glosé, attesté en marge par quelques mss de **Ni** et en texte par **Np** :

« Postea secundum potenciam quidem sensus semper adest uiuentibus et non orbatis »

*mg.* φνθ<sup>1</sup>, *in textu* **Np**

Ce texte long n'a rien qui puisse surprendre : le texte court en effet a de tout temps appelé une explication, puisqu'il est évident qu'il y a des animaux aveugles qui ne voient jamais, et que même les voyants ne voient pas toujours. W. Christ proposera en 1855 de suppléer ἢ δυνάμει après μὲν ; mais il est possible que bien avant lui un glossateur grec ait suppléé ἢ μὲν δυνάμει ἀλοθῆσις. Thémistius, pour sa part, avait clairement prévu le cas des animaux aveugles (*In De anima*, Ms. Toledo Cab. 47.12, f. 26va ; éd. Verbeke, p. 206, 22-24) :

« Deinde orbati (οἱ πηρωθέντες) uisu phantasiare quidem colores non prohibentur, sensu autem priuantur et potentia (καὶ τῇ δυνάμει) et actu. Deinde sensus quidem inest omnibus animalibus... »

Un peu plus haut, Thémistius avait déjà dit (f. 24ra ; p. 185, 37-39) :

« nullus ergo sensus animalibus deficit, dico autem non omnibus, set perfectis, et non colobatis neque uelud orbatis (πεπηρωμένοις) ».

La seconde addition de notre texte : « uiuentibus et non orbatis » peut donc très bien être la traduction d'une glose grecque τοῖς ζῶσι καὶ μὴ πεπηρωμένοις. Le texte long peut ainsi représenter un texte glosé par un grec.

Or, le ms. φ, qui a le texte court, ajoute en marge le texte long, mais en le faisant précéder de la note :

« quidam libri greci sic habent »

Cette fois, la note se réfère expressément à la tradition grecque ; or, l'autoité du ms. φ, et la manière même dont le texte s'y présente, donnent à penser qu'il s'agit bien d'une note de Guillaume de Moerbeke lui-même.

\*\*\*

Nous mentionnerons ici pour mémoire la note à « secusinapparens » en 429a20 :

« Est una dicio in greco »

dont nous avons montré plus haut (p. 183\*b) qu'elle est sans doute de Guillaume de Moerbeke : elle n'est conservée que par deux mss, mais il semble que saint Thomas l'a lue.

\*\*\*

Nous terminerons par une note dont l'attribution à Moerbeke semble solide, mais dont le texte est malheu-

reusement mutilé dans l'unique manuscrit qui l'a transmise.

En 413b4, la *Vetus* a traduit une phrase qui ne figure en grec que dans la recension dont l'unique témoin aujourd'hui connu est le ms. *P* (Vat. Grec 1339); le livre II de cette recension a été édité par H. Rabe, Berlin 1891, et la plupart des éditions du *De anima* grec en reproduisent depuis les fragments les plus caractéristiques. Voici la phrase qui nous intéresse (Vat. Grec 1339, f. 190r, 3 du bas; éd. Biehl-Apelt, Leipzig 1926, p. 115; D. Ross, Oxford 1961, App. II, p. [157]) :

φαίνεται δὲ καὶ τοιαῦτ' εἶναι πολλὰ τῶν ζώων·  
μόνιμα γὰρ ὄντα τῇ φύσει ἔχει μόνον αἴσθησιν.

Voici maintenant la traduction de cette phrase dans la *Vetus* de Jacques de Venise, traduction conservée sans changements notables dans les mss des recensions **NiNp** de la *Noua* :

« Videntur autem et huiusmodi esse multa animalium. Manentia enim cum sint natura, habent solum sensum. »

Videntur] Vnde **Np** et huiusmodi esse multa *Brux* :  
esse et huiusmodi multa *A* : et huiusmodi multa esse  
*Paris B.N. lat. 6325*, **NiNp** enim] autem *København*,  
**Ni** (-φ), **Np**

Les recensions **NiNp** de la *Noua* donneraient ainsi à penser que Guillaume de Moerbeke avait conservé la phrase qu'il trouvait dans la *Vetus* sans remarquer qu'elle est omise par la quasi totalité de la tradition grecque. Or, il n'en est rien. En face de cette phrase, dans la marge extérieure du f. 248r du ms. 458 de la Biblioteca comunale Classense de Ravenne, nous lisons en effet cette note, malheureusement coupée par le relieur et assez difficile à lire :

hoc non inuenitur in <greco. Boe>  
theius habet.

A vrai dire, la note est très légèrement décalée vers le haut : elle serait plutôt en face de la ligne du dessus ; mais il semble qu'il y ait un renvoi au-dessus de la ligne avant « Videntur » (le texte a d'ailleurs été soigneusement corrigé : « Vñ » de **Np** en « Vñr », « manenti » et « cur » de la première main en « manentia » et « cum »). Notre interprétation de la note trouve une confirmation décisive dans le ms. *Smn* (manuscrit provenant du couvent dominicain de Santa Maria Novella de Florence, aujourd'hui à la Laurentienne, Conv. soppr. 612) : ce ms., qui est une copie fidèle du ms. de Ravenne, omet purement et simplement la phrase : « Videntur — sensum ». Si l'on ajoute que ces mss constituent une recension autorisée de la *Noua*, la recension **Nr** (cf. plus haut, p. 167\*-172\*),

la conclusion semble s'imposer : nous avons bien là une note critique de Guillaume de Moerbeke.

On ne saurait donc trop déplorer que le texte en soit mutilé. J'ai proposé de suppléer « in <greco> » ; on pourrait aussi suppléer : « in <quibusdam libris grecis> », mais ce serait un peu long : il faudrait que le relieur ait rogné la marge bien largement. J'ai également proposé de suppléer : « <Boe>theius », qui, nous allons le voir, ne manque pas d'appui ; la seule difficulté est que la forme « Boetheius », au lieu de « Boethius », n'est pas attestée ; mais il faut se rappeler qu'il ne s'agit pas là de la note autographe de Moerbeke, mais de sa copie en écriture cursive par un scribe du XIV<sup>e</sup> siècle.

\*\*\*

Une note de Moerbeke à 427a26 lue par saint Thomas

La note de Moerbeke à 413b4 conservée par la recension de Ravenne nous amène directement à une note à peu près identique de Moerbeke sur 427a26, note conservée partie par le ms. φ, partie par saint Thomas.

En 427a26, Aristote évoque deux vers d'Homère dans l'*Odyssée*, XVIII, 136-137, mais il se contente d'en citer les quatre premiers mots. Tel est du moins le texte que donnent la plupart des manuscrits, mais évidemment il s'en est trouvé quelques-uns pour compléter (*H<sup>a</sup>P*, *mg. EU*) :

τοῖος γὰρ νόος ἐστὶν <ἐπιχθονίων ἀνθρώπων,  
ὄιον ἐπ' ἤμαρ ἄγῃσι πατὴρ ἀνδρῶν τε θεῶν τε>.

Jacques de Venise a eu en mains un ms. qui avait le texte complet ; il a donc traduit :

« Talis enim intellectus est in terrenis hominibus  
Qualem in die ducit Pater uirorumque deorumque.

est] *om. Bol, Brux, København, Paris B.N. lat. 6325* in] in diis et in (*uel* in diis *uarie suppl.*) *København, Olomouc, Paris B.N. lat. 15452, Roma Minerva, Vat. lat. 2075, sec. m. London Reg. 12.G.II* terrenis hominibus] *inu. Firenze Laur. S. Croce 13.4* in die ducit **V** : *inu. NiNp* uirorumque] *uirorum København, London, Urb. lat. 206, etc.*

Saint Thomas a cité une première fois ces vers d'Homère au chapitre 84 du livre III de la *Somme contre les Gentils*, d'après la *Vetus*, comme le montre le texte correct « in die ducit », mais d'après un *deterior* de la *Vetus*, comme le montre l'addition « in diis » (Cod. autogr. Vat. lat. 9850, f. 63vb ; éd. Léon., t. XIV, p. 249a40-42) :

« secundum illud Homeri : Talis est intellectus in diis et hominibus terrenis qualem in die ducit Pater uirorum deorumque ».

Immédiatement après avoir cité ces vers, saint Thomas s'empresse d'ailleurs de faire appel pour les expliquer à saint Augustin dans la *Cité de Dieu* (*ibid.*, p. 249b43-45). Saint Augustin avait en effet rappelé que les Stoïciens aimaient à appuyer leur doctrine fataliste de l'autorité de ces vers d'Homère, qu'il avait cités dans la traduction de Cicéron, qu'il est du reste le seul à nous avoir conservée (*De civ. Dei*, V 8 ; éd. Dombart-Kalb, CCL 47, p. 136) :

« Illi quoque uersus Homericī huic sententiæ suffragantur, quos Cicero in Latinum uertit :

Tales sunt hominum mentes, quali pater ipse  
Iuppiter auctiferas lustrauit lumine terras. »

Des vers d'Homère traduits par Jacques de Venise (comme l'indique l'ordre correct « in die ducit ») provient un adage qu'on trouve cité quatre fois par saint Thomas, adage caractérisé par la substitution au mot d'Homère « intellectus » du mot « uoluntas » :

« Talis est uoluntas in hominibus qualem in die ducit pater uirorum deorumque »

*I<sup>a</sup>*, q. 115, a. 4 (éd. Léon., V, p. 544b : in diem inducit *perperam edd* : in die ducit *codd*) ; *De malo*, q. 6, 404-405 (éd. Léon., t. XXIII) ; *In Eth.*, III 13, 111-112 (éd. Léon., t. XLVII 1) ; *II<sup>a</sup> II<sup>ae</sup>*, q. 95, a. 5 (éd. Léon., t. IX, p. 320b : uoluntas est *tr.* — inducit *ed.*)

Si maintenant de la *Vetus* nous passons à la *Nona*, nous ne remarquons, à première vue, qu'une différence infime : les mss des recensions **NiNp** ont conservé le texte complet des deux vers d'Homère, en y introduisant seulement une faute, l'inversion « ducit in die ». C'est ce texte de la *Nona* que saint Thomas a sous les yeux pour son commentaire, II 28, 65-68 :

« ...illud uerbum Homeri : Talis est intellectus in terrenis hominibus qualem pater uirorumque deorumque... ducit in die ».

Faut-il donc croire que Guillaume de Moerbeke n'a pas remarqué la citation tronquée de la plupart des manuscrits grecs, ou qu'il a cru devoir conserver la citation complète telle qu'il l'avait trouvée chez Jacques de Venise ? Non pas ! Nous avons tout lieu de croire, au contraire, que le texte original de la *Nona* se présentait sous la forme :

Talis enim intellectus est	
*in terrenis hominibus	*uacat.
Qualem ducit in die Pater	hoc non inuenitur in
uirorumque deorumque	greco. Boethius habet

La première partie de la note de Moerbeke : « uacat »,

est attestée par le ms. φ : on y lit en effet en marge, à hauteur des mots : « in terrenis hominibus qualem », l'annotation « uacat », de la même main qui a écrit les autres notes de Moerbeke (voir par exemple 7 lignes plus bas l'annotation : « uel ad dissimilis contactum ») ; l'annotation est munie d'un signe de renvoi auquel rien ne correspond clairement dans le texte, et c'était sans doute le cas de l'autographe de Moerbeke : cela explique que l'annulation demandée n'ait pas été faite.

La seconde partie de la note de Moerbeke n'est pas attestée par les mss de la *Nona*, mais son existence est assurée par le commentaire de saint Thomas<sup>1</sup>, et sa forme peut être conjecturée avec vraisemblance par analogie avec la note à 413b4.

Voici en effet le commentaire de saint Thomas, II 28, 83-91 :

« Sciendum est autem quod hunc uersum Homeri Aristotiles non totum posuit, set solum principium ; unde nec in Greco nec in Arabico plus habetur quam hic : « Talis enim intellectus est », ut sic intelligatur hoc dictum sicut consueuimus inducentes aliquem uersum alicuius auctoritatis ponere principium tantum, si uersus sit notus. Set quia hic uersus Homeri non erat notus apud Latinos, Boetius totum posuit. »

Il y a certes dans ses lignes bien des choses que saint Thomas doit à ses propres lectures et à sa propre expérience. Ainsi sa remarque sur l'Arabo-latine, qui elle aussi n'a que le texte court (Averroès, II 150, éd. Crawford, p. 358-359) : on comparera la note sur la finale du livre V de la *Physique*, où saint Thomas a complété de même une note de Moerbeke (cf. plus haut, p. 205\*-206\*). Ainsi encore l'explication du texte court d'Aristote : Aristote ne cite que les premiers mots du vers (saint Thomas semble croire qu'il n'y en a qu'un) parce que les Grecs le connaissaient par cœur ; l'explication est exacte, mais saint Thomas la tire de son expérience : il en faisait autant pour les « autorités ». Ainsi enfin l'explication, cette fois toute fantaisiste, du texte long de « Boèce » : puisque les Latins ne connaissaient pas l'*Odyssée*, il a bien fallu que « Boèce » complète le vers en recourant au texte d'Homère : saint Thomas ne soupçonne pas que Jacques de Venise a eu en mains le texte long et qu'il aurait sans doute été bien en peine de retrouver l'allusion d'Aristote dans Homère...

Reste ce que saint Thomas n'a pas pu savoir par lui-même : que les mss grecs, ou au moins la plupart d'entre eux, n'avaient que les quatre premiers mots : cela, il a bien fallu qu'il le tienne de Guillaume de Moerbeke, ce qui suppose la note : « hoc non inuenitur

1. Comme l'avait déjà bien vu L. Minio-Paluello en 1955 : cf. *Opuscula*, p. 260-261.

in Greco ». On pourrait arrêter là la note de Moerbeke : saint Thomas aurait pu ajouter la mention de « Boèce » de son propre chef, puisque dès le chapitre 61 du livre II de la *Somme contre les Gentils* il attribuait la *Vetus* à Boèce (cf. plus haut, p. 201\*-204\*). Cependant, le parallélisme avec la note de la recension de Ravenne à 413b4 nous invite à croire que, ici aussi, Guillaume avait ajouté : « Boethius habet ».

On ne saurait s'étonner de voir Guillaume de Moerbeke ignorer Jacques de Venise et attribuer la traduction qu'il corrige à Boèce. Jacques de Venise semble être tombé très tôt dans l'oubli. M. L. Minio-Paluello a montré que la seule mention qu'on avait cru trouver du nom de Jacques après le XIII<sup>e</sup> siècle ne se rapporte peut-être pas à lui (A.L., IV 1-4, p. XIX). Nous avons noté, chez les commentateurs de la *Vetus* du *De anima* des indices de son attribution à Boèce (plus haut, p. 202\*-203\*). La traduction de la *Métaphysique* par Jacques de Venise a été plus d'une fois au XIII<sup>e</sup> siècle attribuée à Boèce par les manuscrits, et elle est pour saint Thomas, la « littera Boethii »<sup>1</sup>. Guillaume de Moerbeke a donc fort bien pu partager, et propager, une erreur assez répandue de son temps.

\*\*\*

Une note de Moerbeke à 424b22 conservée par saint Thomas :

« Apud Grecos hic incipit tercius liber »

Nous terminerons par une note de Moerbeke que saint Thomas semble avoir citée littéralement et qui n'est pas sans importance puisque, mal comprise, elle a amené copistes et éditeurs du commentaire de saint Thomas à y introduire une division des livres qui n'est pas celle qu'il avait voulue.

Rien de moins satisfaisant que la division des livres II et III telle qu'on la trouve dans les mss grecs : les chapitres Γ 1-3 (je désignerai ainsi dans l'exposé suivant les chapitres contestés), qui traitent du sens commun et de l'imagination, devraient couronner l'étude de l'âme sensitive commencée au livre II, plutôt que d'être rattachés au livre III, qui traite de l'âme intellectuelle. Cette division est cependant fort ancienne : elle est attestée par Alexandre d'Aphrodise (*In Met.*, A 1, *Comm. in Ar. Graeca*, t. I, p. 4, 10-11 ; *De anima*, Suppl. II 1, p. 66, 4) et par le Pseudo-Alexandre (*Quaestiones*, III, 6, 7 et 9 ; Suppl. II 2, p. 89, 25 ; 91, 24 ; 94, 10). Les commentateurs grecs s'appliquent à la justifier, preuve qu'elle était déjà contestée. Le Ps.-Simplicius (? Priscien de Lydie, VI<sup>e</sup> siècle) reconnaît que le livre III est consacré à l'âme

rationnelle ; Aristote a pourtant raison de partir, en Γ 1-3, de la sensation, et cela pour deux raisons : pour faire la liaison avec le livre II, et surtout pour que, par contraste, on voie mieux à quel point l'âme rationnelle est autre que la sensitive, — sans parler du fait que l'intellect pratique ne peut se passer des services de la sensation (*Comm. in Ar. Graeca*, t. XI, p. 172, 4-16). Étienne d'Alexandrie (début du VII<sup>e</sup> siècle) surenchérit : si Aristote en Γ 1-3 parle du sens commun et de l'imagination, c'est uniquement pour établir la différence des puissances de l'âme rationnelle et des puissances de l'âme irrationnelle, si bien que le propos de ces chapitres est tout entier de traiter de l'âme rationnelle et absolument pas de traiter de l'âme irrationnelle (*Comm. in Ar. Graeca*, t. XV, p. 446, 4-18).

Ces explications n'ont pas convaincu les modernes. En 1829, C. H. Weisse, *Aristoteles. Von der Seele und von der Welt*, Leipzig, p. 278 ss, condamna comme inauthentiques les chapitres Γ 1-2 : ce serait un appendice au livre II, composé de fragments mal ajustés d'origine peut-être aristotélicienne, mais hors de place : cette athétèse n'eut pas de succès (cf. A. Ed. Chaignet, *Essai sur la psychologie d'Aristote*, Paris 1883, p. 144-145). Mais, à l'exception de Ed. Wallace, *Aristotle's Psychology*, Cambridge 1882, p. 250 (Rodier, t. II, p. 341, ne se prononce pas), les exégètes contemporains pensent qu'il serait mieux de rattacher au livre II, sinon Γ 3, au moins Γ 1-2 (cf. Hicks, p. 422 ; Ross, p. 268 ; W. Theiler, *Aristoteles. Über die Seele*, Aristoteles. Werke, Bd. 13, Darmstadt 1959, p. 130).

Or, dès la première moitié du XIII<sup>e</sup> siècle, les commentateurs de la *Vetus* avaient suivi la même voie. Jacques de Venise semble avoir été fidèle à l'exemple des mss grecs : le témoin le plus ancien et le plus autorisé de la *Vetus*, le ms. Avranches Ville 221, f. 15v, fait une coupure nette à Γ 1, 424a22, « <Q>uoniam autem non sit sensus alter », tandis qu'il écrit à la suite Γ 3 « Quoniam autem duabus », et Γ 4 « De parte » (f. 17r et 18r ; une deuxième et une troisième main, en titre courant et en marge, ont fait commencer le livre III successivement à « Quoniam autem duabus », puis à « De parte »). La même coupure à Γ 1 se retrouve par exemple dans le ms. Bruxelles Roy. II 2558, f. 78v (lettrine sur deux lignes).

Pourtant, la plupart des mss de la *Vetus* rattachent Γ 1-2 au livre II et font commencer le livre III à Γ 3, 427a17 « Quoniam autem duabus ». C'est le cas par exemple des mss : Bologna Univ. 2344 (1180), f. 47r ; Firenze Laur. S. Croce 13 s.4, f. 118r ; London B.M. Reg. 12.G.II, f. 345v ; Paris Ars. 748, f. 120rb ; Roma Minerva, f. 306v ; Vat. Urb. lat. 206, f. 289r ; Vat.

1. Cf. Fr. Pelster, *Die Littera Boethii*, dans *Gregorianum*, 16 (1935), p. 338-344, et surtout M<sup>me</sup> G. Vuillemin-Diem, dans *Aristoteles Latinus*, XXV 1-1<sup>a</sup>, p. XII-XVI.

lat. 2075, f. 180r. Or, il semble bien que cette coupure des livres a été introduite par les maîtres ès arts commentateurs de la *Vetus* et qu'elle est la conséquence normale du soin qu'ils apportent à la division logique du texte.

Il va de soi en effet pour nos maîtres que les chapitres  $\Gamma_{1-2}$ , qui traitent du sens commun, se rattachent à l'étude de l'âme sensitive et donc au livre II, tandis qu'il ne manque pas de raisons pour rattacher à l'étude de l'âme intellectuelle, et donc au livre III, le chapitre  $\Gamma_3$ , qui traite de l'imagination. Vers 1240 (?), le Ps.-Pierre d'Espagne en donne deux raisons (*Expositio librorum II-III De anima*, éd. Alonso, p. 285-286) :

« *Quoniam autem duabus differentiis etc.* [427a17]. Determinato de potencia apprehensiu sensitua, hic determinat de potencia apprehensiu intellectua et simul cum hac de uirtute imaginatiua, et hoc duplici de causa, scilicet : tum quia nec imaginatio nec intellectus ad hoc quod exercent operationem indiget presencia sensibilis extra, sensus autem indiget ; tum quia, sicut sensibile extra est obiectum ipsius sensus, similiter et imaginabile est obiectum potencie intellectus. Vnde ad cognitionem intellectue potencie necessaria fuit precognitio imaginabilis et imaginationis. »

Adam de Bocfeld ne retient que la première des deux raisons données par son prédécesseur (Mss Bologna Univ. 2344, f. 46v-47r ; Urb. lat. 206, f. 288v-289r) :

« Et sic terminatur secundus liber [+ Expliciunt sentencie Bol]. — *Quoniam autem duabus differentiis etc.* [427a17]. Determinato de anima apprehensiu deforis, cuiusmodi est anima sensitua, hic intendit de uirtute apprehensiu deintus, cuiusmodi est [sunt Urb] ymaginatio et intellectus. »

Il est suivi par le Ps.-Adam (3<sup>e</sup> rédaction, Ms. Berlin Lat. Qu. 906, f. 149r) :

« Et in hoc terminatur secundus liber [+ secundum quosdam]. [Rubr. Incipit liber III de anima]. *Quoniam autem differentiis diffiniunt maxime animam, motu scilicet secundum locum et in eo quod est intelligere et discernere et sentire etc.* [427a17-19]. Auctor superius dixit de uirtute apprehensiu extra, hic autem dicit de uirtute apprehensiu ab intra. »

Albert le Grand dans son *De anima* ne fait guère que reproduire Adam de Bocfeld (*De anima*, III 1 1 ; éd. de Cologne, VII 1, p. 166, 33-40) :

« Et earum quedam sunt apprehensiu deforis existentibus suis agentibus, quedam autem sunt apprehensiu ita quod sua agencia proxima sunt intus. Et ille que habent sua agencia deforis sunt sensus, de quibus iam secundum quod sunt uires anime expeditum est ; de hiis autem que sunt apprehensiu deintus, nunc determinabimus. »

Cependant, la théorie des commentateurs de la

*Vetus* qui rattachent  $\Gamma_{1-2}$  au livre II et font commencer le livre III à  $\Gamma_3$ , 427a17 : « *Quoniam autem duabus* » a été battue en brèche et largement supplantée par la tradition arabe, qui rattache au livre II non seulement  $\Gamma_{1-2}$ , mais aussi  $\Gamma_3$ , et fait commencer le livre III à 429a10 : « *De parte* ». A partir de 1225 en effet l'Arabo-latine et le commentaire d'Averroès qui l'accompagne se répandent de plus en plus, et leur division, de toutes assurément la plus logique, passe dans de nombreux mss de la *Vetus* : c'est le cas par exemple de Brugge Sem. 102/125, f. 220vb ; de Paris B.N. lat. 6325, f. 148va ; 6569, f. 59r ; 15452, f. 214v. Elle est également adoptée par nombre de maîtres ès arts commentateurs de la *Vetus*. C'est le cas de Pierre d'Espagne dans sa *Sentencia cum questionibus* (éd. Alonso, t. II, p. 732, 6-15). C'est le cas de l'Anonyme, *In de anima II-III* (Ms. Oxford Bodl. Lat. Misc. c. 70) :

II 11, division de la partie qui va de 416b32 à 432a18 : (Hec pars diuiditur) « in duas, in quarum prima agit de potenciis anime sensitue, in secunda : *De parte autem anime, de potenciis intellectue, vbi incipit tercius* » (f. 6va).

II 27, à 427a17 *Quoniam autem duabus differentiis*, le maître observe : « Et nota quod aliqui credunt hic incipere tercius librum », mais il réfute leur argument qu'il juge spécieux (f. 17ra).

II 28, fin, et III 1, début (f. 18vb) : « Deinde recapitulat dicens : Igitur de fantasia in tantum dictum sit quid est et <propter> quid sit [429a8-9]. Hec est sentencia lectionis. EXPLICIT SENTENCIA SVPER SECVNDVM DE ANIMA. — *De parte autem anime qua cognoscit et sapit etc.* [429a10-11]. In parte precedenti Aristotiles determinauit de potenciis anime uegetatiue et sensitue. In hac uero parte agit de potenciis intellectue ». »

C'est aussi le cas du maître ès arts anonyme qui vers 1250 a écrit la première série de questions sur la *Vetus* du *De anima* conservée dans le ms. Siena Com. L.III.21, f. 177ra :

« *De parte autem anime etc.* [420a10]. Hic in isto tercio possumus querere circa partem intellectiuam .5. principaliter... ».

ainsi que de celui qui a écrit la deuxième série de questions sur le livre III conservée dans le même manuscrit, Siena Com. L.III.21, f. 178va27 :

« *De parte autem anime etc.* [429a10]. Cum duplex sit intellectus, scilicet possibilis et agens, de utroque est questio difficilis in se... ».

Et c'est enfin le cas, vers 1265, de Siger de Brabant, qui dans ses questions sur le troisième livre du *De anima*, encore basées sur le texte de la *Vetus*, adopte la division d'Averroès<sup>1</sup> :

1. Siger de Brabant, *Quaestiones in tertium de anima*, éd. B. Bazán, Louvain 1972, p. 1, avec les remarques de R.-A. Gauthier, *Notes sur Siger de Brabant. I. Siger en 1265*, dans *Revue des Sc. philos. théol.*, 67, 1983, p. 206-212.



« *De parte autem anime qua cognoscit et sapit* etc. Et circa istum tertium librum contingit querere de intellectu quatuor... ».

Que d'ailleurs il y ait eu à la faculté des arts une sorte de querelle des anciens et des modernes sur l'endroit où il fallait faire commencer le livre III, nous en avons pour témoin l'Anonyme du ms. de Rome (Naz. V.E. 828, f. 43rb; cf. f. 36va) :

« *Quoniam autem duabus differentiis diffiniunt animam* [427a17]. Determinato de potenciis uel uirtutibus primis, sicut de quinque sensibus, in hoc capitulo intendit determinare de uirtute media inter sensum et intellectum, ut de fantasia et ymaginatione. Et dicunt quidam tertium librum hic incipere, quia huiusmodi potencie sunt intra et apprehendunt[ur] intra, et quantum ad hoc conueniunt cum intellectu, propter quod dicunt hic tertium librum incipere. — Alii uero dicunt quod capitulum illud est in libro secundo, quoniam huiusmodi potencie de quibus Aristoteles in hoc capitulo determinat in hoc conueniunt cum uirtutibus sensitiuis quod sunt alligate materie et determinant sibi organum sicut uirtutes sensitiue, et propter huiusmodi conuenienciam dicunt capitulum illud esse de secundo libro. — In hoc autem quocumque modo dicatur non est uis facienda, quia semper remanet eadem sententia. »

Au début de sa carrière, saint Thomas adopta la seconde division, celle qui fait commencer le livre III à 429a10 « *De parte* », précisément sans doute parce qu'elle était alors en faveur à la faculté des arts :

*In II Sent.*, d.15, q.2, a.1, arg. 1 : « nichil est sensitium sine calore, ut Philosophus dicit in secundo de anima » (= II 25, 425a6 : « Nichil enim sine calore sensitium est »); *In III Sent.*, d.23, q.2, a.3, q1a 2, arg. 2 (Moos, p. 730; manque dans l'autographe) : « set ymaginatio non facit confidenciam et terrorem, ut dicitur in II De anima, immo per eam nos habemus ad terribilia ac si essemus in pictura considerantes » (= II 28, 427b21-24, notamment 23-24 : « nos habemus sicut si essemus considerantes in pictura »); *In IV Sent.*, d.23, q.2, a.3, q1a 2, ad 1 (Piana, t. VII 2, f. 138b D; Ms. Paris Maz. 844, f. 133ra) : « per aliquam ymaginationem, que est motus a sensu factus, ut dicitur in secundo de anima » (= II 30, 429a1-2); *In Boeth. De Trin.* (éd. Decker, p. 214-215; cod. autogr. Vat. lat. 9850, f. 101vb13) : « ymaginatio... motus factus a sensu secundum actum, ut dicitur in secundo de anima » (II 30, 429a1-2); *De uer.*, q.8, a.13 (éd. Léon., t. XXII, p. 262, 142-144) : « hoc modo habemus nos ad considerata ac si essemus in picturis considerantes, ut dicitur in II De anima » (même texte que plus haut, *In III Sent.*; dans l'apparat critique de l'éd. Léon., on supprimera à la ligne 143 : « cum fonte », et à la ligne 144 : « legend. III »); q.15, a.1, s.c. 4 (p. 477, 168-172) : « set sensus communis... confert de sensibilibus propriis ea ad inuicem discernendo; habet etiam eorum cognitionem absolute, alias inter ea discernere non posset, ut probatur in II De anima »; s.c. 10 (p. 478, 231-233) : « unde Philosophus probat in II De anima quod oportet

in nobis esse unam potenciam que cognoscat *album et dulce*, per hoc quod *discernimus* inter ea » (= II 27, 426b12-23; dans l'éd. Léon., p. 477, dans l'apparat critique, on supprimera à la ligne 171 les mots : « seu — adlegata », car dans Aristote à 426b10 le mot « *diferencias* » se rapporte aux différences du sens *propre*, « ut album quidem et nigrum »; et à la ligne 172 : « *revera* III »); *In Met.*, I 1 (Piana, t. IV, f. 1vb K; Ms. Paris B.N. lat. 6443 A, f. 1vb) : « *fantasiam*, que est motus factus a sensu secundum actum, ut habetur in II De anima » (= II 30, 429a1-2; au lieu de « in II<sup>o</sup> », les mss Grottaferrata Leon. 11 et Napoli Naz. VIII.F. 16 lisent « in li<sup>o</sup> » = in libro); IV 14 (Piana, t. IV, f. 52ra; Mss Grottaferrata Leon. 11, f. 44vb; Paris B.N. lat. 6443 A, f. 31r) : « *fantasia* autem non est eadem sensui, ut probatur secundo de anima, set est motus factus a sensu secundum actum » (= II 30, 429a1-2; la Piana écrit : « Tertio », et renvoie en marge au « Tex. c. 63 », où l'on n'a rien de tel).

Un texte du *De ueritate*, qui à première vue semble faire difficulté, s'explique aisément : *De uer.*, q.15, a.3 (éd. Léon., XXII, p. 491-492, lignes 150-156; les tirets sont de moi) :

« secundum Philosophum in III De anima, — sicut sensus in propriis sensibilibus nunquam decipitur, circa sensibilia autem communia et per accidens decipi potest [De anima, II 30, 428b18-20; cf. II 27, 427b11-12], — ita intellectus circa proprium obiectum, scilicet quod quid est, nunquam decipitur nisi forte per accidens [III 5, 430b27-30] ».

Saint Thomas, lorsqu'il dicte : « in III De anima », pense au texte sur l'intellect qu'il s'apprête à citer, mais à ce moment sa pensée fait un retour en arrière pour évoquer le cas analogue du sens, sans qu'il prenne la peine de donner une nouvelle référence.

Cependant il semble que pour rédiger le deuxième livre de la *Somme contre les Gentils* saint Thomas ait entrepris une lecture nouvelle du *De anima*; le ms. dont il se servit alors, un *deterior* de la *Vetus*, devait comporter la coupure la plus usuelle dans ce type de manuscrits et faire commencer le livre III à 427a17 « *Quoniam autem duabus* ». De cette nouvelle division, nous avons pour témoin un texte autographe de saint Thomas, C.G. III 84 (éd. Léon., t. XIV, p. 249a30-36; cod. autogr. Vat. lat. 9850, f. 63vb42-46) :

« antiqui enim philosophi naturales, ut democritus, empedocles et huiusmodi, posuerunt quod [intellectiua cognitio] intellectus non differt a sensu, ut patet in III metaph. et in tertio de anima, et ideo sequebatur quod, cum *sen<sus>* [intellectus] sit quedam uirtus corporea sequens corporum transmutationem, quod ita esset etiam de intellectu ».

Le texte auquel saint Thomas renvoie en disant : « in tertio de anima » est en effet II 28, 427a21-27.

D'autres textes témoignent de cette nouvelle habitude

de saint Thomas. On ne retiendra pas le texte de la *Q. de anima*, q.4, arg. 5 (éd. Robb, p. 90) :

« in sensu, qui est susceptivus rerum (specierum O) sensibilium sine materia, ut dicitur in III De anima ».

En effet, si tel est bien le texte des mss et des éditions, il semble qu'il faille le corriger et lire : « in II De anima » : il est hors de doute que saint Thomas renvoie à II 24, 424a18-19, texte qui, quelle que soit la division adoptée, ne peut appartenir qu'au livre II, et qui a fourni à saint Thomas un adage familier :

*In IV Sent.*, d.44, q.2, a.1, sol. 3 : « sensus est susceptivus specierum in materia preter materiam... ut dicitur in secundo de anima »<sup>1</sup> ; *C.G.*, II 62 (éd. Léon., t. XIII, p. 430b33-35) : « de sensu... dicit Aristoteles in II de anima quod est susceptivus sensibilium specierum sine materia » ; *Q. de anima*, q.13 (éd. Robb, p. 190, 11-12) : « sensus qui est susceptivus specierum individualium sine materia » ; (ibid., p. 191, § 2, 2-5) : « Cum enim sensus sit susceptivus specierum sensibilium sine materia » ; *In De causis*, Prop. 18 (éd. Saffrey, p. 102, 2-3) : « nam et ipse sensus est susceptivus specierum sensibilium sine materia, ut dicitur in II De anima ».

Il n'y a donc pas lieu, comme le fait H. Robb, de renvoyer ici à 425b23-24, et de retenir ce texte comme témoin de la coupure à 427a17.

Restent trois textes dans lesquels saint Thomas cite en la situant au livre III la définition de l'imagination que nous l'avons vu citer quatre fois (dont une fois dans un autographe) en la situant au livre II :

*I<sup>a</sup>*, q.12, a.3, arg. 3 (éd. Léon., t. IV, p. 119a ; vérifiée dans plusieurs mss) : « fantasia enim est motus factus a sensu secundum actum, ut dicitur in III De anima » ; *Q. de anima*, q.4, arg. 1 (éd. Robb, p. 89) : « fantasia est motus a sensu factus secundum actum, ut dicitur in III De anima » ; *De malo*, q.3, a.4, arg. 4 (éd. Léon., t. XXIII, p. 73, 29-31) : « fantasia est motus factus a sensu secundum actum, ut dicitur in III De anima » (= II 30, 429a1-2).

Que la division ici supposée soit bien la division de la *Vetus* à 427a17 « Quoniam autem duabus », et non la division grecque à 424b22 « Quod autem non sit sensus alter preter quinque », nous en avons pour preuve un texte de la *I<sup>a</sup>*, q.78, a.3, s.c. (éd. Léon., t. V, p. 253b) :

« Set contra est quod Philosophus dicit in secundo de anima quod non est alter sensus preter quinque. »

Certes, l'édition Leonine écrit la référence sous la forme : « in III de Anima » (et avant elle, on lit « in III »

dans l'édition de Venise 1489 et dans un ms. du xv<sup>e</sup> siècle, Basel Univ. A.I.10a, f. 290va). Mais la plupart des éditions, et notamment la Piana et les éditions qui en dépendent jusqu'à l'édition de Parme, écrivent « in II », en ajoutant il est vrai l'indication du texte commenté 128 d'Averroès, ce qui pourrait les faire soupçonner de correction. Un petit sondage dans les mss (en attendant une édition critique) montre que le soupçon ne serait pas justifié : tous ceux que j'ai vus (sauf le ms. de Bâle cité) écrivent « in secundo » :

Admont 30, f. 81v ; 147, f. 146r ; Albi 27, f. 134v ; Amiens 237, f. 170ra ; Angers 214, f. 146rb ; Arras 100, f. 121vb ; 381, f. 129ra ; Assisi Com. 113, f. 147vb ; 114, f. 93rb ; Autun Sém. 66, f. 160va ; Avignon 255, f. 191rb ; Bamberg Patr. 138, f. 111va ; 139, f. 120vb (cursive du xv<sup>e</sup> siècle, mais je lis « in 2<sup>o</sup> » plutôt que « in 1<sup>o</sup> ») ; Basel Univ. A.I.6, non folioté ; A.I. 14, f. 175va ; Besançon 199, f. 116va ; Bologna Univ. 1655<sup>1</sup>, f. 169vb ; Brescia Cap. 436, f. 90ra ; Bruges Ville 195, f. 159ra ; 196, f. 153ra ; Paris B.N. lat. 3089, f. 98vb ; 3090, f. 99va ; 3091, f. 121ra ; Vendôme 66, f. 139rb.

Au moment où, entre 1265 et 1268, Guillaume de Moerbeke rédigea la *Nova*, les Latins connaissaient donc deux coupures du livre III : la division ancienne faisait commencer le livre III à Γ3, 427a17 « Quoniam autem duabus », la division moderne le faisait commencer à Γ4, 429a10 « De parte » ; c'est cette dernière division qu'avait adoptée saint Thomas.

Que fit donc Guillaume de Moerbeke, dont le texte de base était un *deterior* de la *Vetus*, — dont nous avons quelques raisons de croire qu'il faisait commencer le livre III à Γ3, 427a17 « Quoniam autem duabus », — mais qui le corrigeait sur des mss grecs qui faisaient commencer le livre III à Γ1, 424b22 ? C'est saint Thomas qui nous fournit ici l'essentiel de la réponse, car il semble bien avoir conservé telle quelle la note que Guillaume de Moerbeke inscrivit en marge de son exemplaire, en même temps qu'il introduisait dans le texte de la *Vetus* quelques corrections. L'original de Moerbeke devait donc se présenter sous la forme :

Apud Grecos	Quod	alius
hic incipit	Quoniam autem non sit sensus alter	
III liber	preter quinque	

Apud — liber T : om. NiNp Quoniam V : Quod NiNpT sensus V (*Brux*, Paris B.N. lat. 6325, *Kobenhavn*) : + alter V (*A*, *Bol*, *Urb.* lat. 206), T : alius NiNp

Bien entendu, l'addition de cette note marginale laissait subsister dans l'original de Moerbeke la lettrine

1. Comparer l'Anonyme, *In de anima II-III* (Oxford Bodl. Lat. Misc. c. 70, f. 14rb) : « Omnis sensus est acceptivus specierum in materia, tamen preter materiam ».

qui marquait le début du livre III à Γ<sub>3</sub>, 427a17 « Quoniam autem duabus », et peut-être même une indication subsidiaire d'un début facultatif à 429a10 « De parte ».

C'est là, semble-t-il, la seule manière d'expliquer la dispersion de la tradition de la *Nona*. Dispersion de la famille italienne **Ni** : le ms. le plus autorisé, φ, fait commencer le livre III à 427a17 « Quoniam autem duabus », et il est appuyé par les mss λ et π (dans le ms. ω, on a ici une grande lettrine, mais surajoutée) ; par contre les mss ω (de première main) et ν font commencer le livre III à 429a10 « De parte », les mss θ<sup>1</sup>θ<sup>2</sup> introduisent une division aberrante en faisant commencer le livre III à 427b27 « De eo autem quod est intelligere », les mss χ et ρ n'indiquent de première main aucune division des livres (ils n'ont aux trois endroits possibles que de petites lettrines de chapitre) ; seuls le ms. ξ et l'édition de 1482 font commencer le livre III à 424b22 « Quod autem non sit sensus ». Dispersion aussi de la famille parisienne **Np**, qui pourtant est plus favorable à la coupure grecque : font commencer le livre III à 424b22 « Quod autem non sit sensus » les mss βγ (**Np**<sup>1a</sup>), Brugge 480, Rav (**Np**<sup>1c</sup>), υ (**Np**<sup>2a</sup>), ι (**Np**<sup>3</sup>) ; mais le font commencer à 427a17 « Quoniam autem duabus » les mss α (**Np**<sup>1a</sup>), τ, Brugge 518, μ, Brugge 478 (**Np**<sup>2</sup>), Troyes 275 (**Np**<sup>3</sup>) ; et le font commencer à 429a10 « De parte » les mss Maz. 3461 (**Np**<sup>2</sup>), εο, Maz. 3459, Volterra 6366 (**Np**<sup>3</sup>), et sont obscurs les mss σ, Ars. 749, Leipzig 1395, Volterra 6227. Le ms. Cesena D.XXII.1 semble nous donner la raison de cette dispersion en nous éclairant sur la présentation de l'exemplar parisien **Np**<sup>1-2</sup> : au f. 177va, il orne d'une belle lettrine le « Quod » de 424b22, et une rubrique originale précise : « Hic incipit l. III de anima secundum grecos » ; mais au f. 179rb, il orne de la même lettrine le « Quoniam » de 427a17, et une rubrique exactement semblable précise : « Incipit liber tercius de anima » (on notera la nuance : à 424b22, c'est « incipit... secundum grecos » ; à 427a17, c'est « Incipit » purement et simplement) ; il est donc probable que l'exemplar **Np**<sup>1-2</sup> indiquait à chacun des deux endroits un début possible du livre III. Il se peut par contre que l'exemplar tardif **Np**<sup>3</sup> ait donné la préférence à la coupure à 429a10 « De parte ».

Les recensions **NiNp** ne nous disent donc rien de sûr de l'endroit où Moerbeke avait fait commencer le livre III. Reste le témoignage de saint Thomas. Voici son texte, II 25, 1-12 :

*Quod autem non sit sensus <alter> preter quinque.* « Apud grecos hic incipit tercius liber », et satis rationabiliter : ex hinc enim Aristotiles ad inquirendum de intellectu accedit ; fuerunt enim aliqui qui posuerunt sensum et intellectum idem esse ; manifestum est autem quod intellectus non est aliquis de sensibus exterioribus de quibus

dictum est, quia non coartatur ad unum genus sensibilibus cognoscendum ; unde restat inquisitio utrum in parte sensitiva sit aliqua alia cognoscitiva potencia, ut ex hoc possit accipi utrum intellectus sit aliquo modo sensus ».

alter *suppl.* (ex II 10, 5 et I<sup>a</sup>, q.78, a.3, s.c.) : om. *codd* preter quinque Φ, FDn : om. Ψ (— FDn) apud grecos ante et satis tr. F<sup>4a</sup>P<sup>3</sup>Ed<sup>1</sup>, T : om. F, Bb<sup>1</sup>Gf<sup>1</sup>Lg, pr.m. O<sup>1</sup> Ante apud non interp., uerba apud grecos lemmati coniungunt, ante Hic puncto interp. F<sup>2</sup>E<sup>b</sup>LV, O<sup>a</sup>, O (qui tamen post quinque add. etc.) : ante et post apud grecos puncto interp. Bo<sup>1</sup>PiV<sup>e</sup>, BgCF<sup>1</sup>B<sup>1</sup>Bo<sup>2</sup>V<sup>e</sup><sup>1</sup> incipit tercius liber] incipit (intitulatur V<sup>o</sup>) liber tercius Ψ' (— V<sup>2</sup>F, Dn, O<sup>3</sup>, F<sup>4a</sup>P<sup>3</sup>) : explicit liber secundus F<sup>4a</sup>P<sup>3</sup>

Saint Thomas ne disposait d'aucun moyen de connaître par lui-même l'usage des Grecs : on peut donc tenir pour assuré que les mots : « Apud grecos hic incipit tercius liber » sont une note de Guillaume de Moerbeke. De cette note, saint Thomas est-il le seul témoin ? La question se pose, car nous avons vu cette note apparaître, sous une forme légèrement différente, dans la rubrique du ms. Cesena D.XXII.1 : « Hic incipit l. III de anima secundum grecos », et elle est reproduite sous cette dernière forme dans plusieurs mss, par exemple le ms. λ (Firenze Laur. 84.10, f. 158v5, rubrique surajoutée ?) : « hic incipit tercius liber secundum grecos », ou le ms. de la *Vetus*, Paris B.N. lat. 6325, f. 146va, en marge (note rognée du début) : « ... tercius liber secundum grecos ». Cependant, la note, sous cette forme, semble provenir de l'exemplar parisien, dont le ms. de Cèsène est un excellent témoin, et comme cet exemplar n'a sans doute pas été fait avant 1275, il est possible qu'il ait emprunté à saint Thomas la note de Moerbeke, et il est même plus probable que cette note n'y a été ajoutée en marge qu'en cours de service, ce qui expliquerait qu'elle ne soit pas attestée par les mss à pièces (le ms. β, f. 78va, comporte une rubrique qui pourrait être primitive : « Incipit tercius liber de anima » : « tercius » a été gratté par un correcteur qui a également changé le titre courant pour ne faire commencer le livre III qu'à 429a10 « De parte »). En tout cas, de nombreux mss ne font pas mystère de leur emprunt à saint Thomas, ainsi θ<sup>2</sup> (Firenze Laur. S. Marco 61, f. 55vb, en marge) : « Hic incipit liber tercius apud grecos, ut dicit Thomas », ou ρ (Vat. Reg. 1993, f. 94v, en marge) : « Hic incipit liber 3 apud grecos, quos et Thomas sequitur ».

« Quos et Thomas sequitur », cette remarque du scribe nous amène à la question qui est pour nous la question principale : saint Thomas s'est-il contenté de citer la note de Moerbeke sur la division des livres chez les Grecs, ou a-t-il fait sienne la division grecque ? Nul doute que cette dernière interprétation n'ait été au XIII<sup>e</sup> siècle l'interprétation courante.

Et, tout d'abord, celle des scribes : la division grecque est adoptée par la plupart des copistes du commentaire de saint Thomas.

C'est vrai de la famille italienne Ψ' : la division grecque est adoptée par V<sup>6</sup>V<sup>3</sup> (Ψ<sup>1a</sup> ; FPg sont obscurs ; mais V<sup>2</sup>W<sup>1</sup> coupent à « De parte ») ; par Dn, V<sup>5</sup>Ve (Ψ<sup>1b</sup> ; mais F<sup>5</sup> coupe à « Quoniam autem duabus ») ; par V<sup>4</sup>Vi, F<sup>4a</sup>Ed<sup>1</sup>, O<sup>5</sup> (Ψ<sup>1c</sup> ; mais P<sup>3</sup> est obscur et P<sup>5</sup> rectifie : à 424b22, f. 201vb, il indique : « Explicit liber 2. Incipit liber 3 secundum quosdam », tandis qu'avant « De parte », au f. 205va, il écrit : « Explicit liber 2 de anima »).

C'est vrai surtout de la famille parisienne Φ, où la coupure grecque à 424b22 est presque unanimement attestée (Bo<sup>1</sup>PiF<sup>2</sup>Bb<sup>1</sup>E<sup>b</sup>P<sup>b</sup>Ve<sup>2</sup>Gf<sup>1</sup>LDnV, O<sup>4</sup>BgCF<sup>1</sup>O(Ba<sup>2</sup>)Bl<sup>1</sup>Bo<sup>2</sup>ErLoMO<sup>5</sup>P<sup>2</sup>P<sup>6</sup>P<sup>10</sup>SgTV<sup>4</sup>Ve<sup>1</sup>BdPa), les exceptions étant rares (coupure à 427a17 « Quoniam autem duabus », F<sup>3</sup>V<sup>1</sup>Bl ; coupure à 429a10 « De parte », O<sup>2</sup>O<sup>1</sup>Lg, BoTr ; obscurs P<sup>1</sup>P<sup>8</sup>P<sup>4</sup>P<sup>7</sup>P<sup>9</sup>E<sup>1</sup>M<sup>2</sup>). Cependant, cette belle unanimité de la famille parisienne perd beaucoup de sa signification quand on remarque la présentation corrompue de l'exemplar (cf. plus haut notre annotation) :

« *Quod autem non sit sensus preter quinque apud grecos. Hic incipit tercius liber...* »

Cette présentation ne laissait évidemment aucune place à l'hésitation.

Cependant, les scribes ne furent pas les seuls à interpréter la citation par saint Thomas de la note de Moerbeke comme une adoption de la division des Grecs. Ce fut aussi, dès 1275-1276, l'avis de Gilles de Rome dans son commentaire sur le *De anima* (éd. de Venise 1496/97, f. 55ra) :

« Dubitatur autem ab aliquibus ubi incipiat tertius liber. Ad quod dicunt quod apud Grecos incipit hic (*scr.* : *hec ed.*) : *Quod autem non est sensus* [424b22] ; et, ut aiunt, hoc rationabiliter factum est, quia ab isto capitulo ultra incipit Philosophus inquirere de intellectu. Set cum in hoc capitulo nulla mentio fiat de intellectu, set ab illo capitulo : *Quoniam autem duabus differentiis* [427a17] incipiat Philosophus distinguere intellectu a sensu, et postea in capitulo sequenti, ut in illo capitulo : *De parte autem anime* [429a10], incipiat determinare de intellectu, tertius liber uel incipiet in illo loco : *Quoniam autem duabus differentiis*, uel incipiet ibi : *De parte autem anime*. Quod si apud Grecos inuenitur hic [424b22] intitulus tertius, forte fuit error scriptoris scribentis et intitulantis. »

Gilles de Rome a assurément raison de dire que dans Γ<sub>1-2</sub> il n'est pas question de l'intellect et sa critique de saint Thomas serait entièrement justifiée si, comme il le croit, saint Thomas avait approuvé sans réserve la division des Grecs. Mais c'est là que Gilles s'est trompé : en rapportant le texte de saint

Thomas, il a oublié un mot, et un mot qui change tout : « satis ». Après avoir cité la note de Moerbeke : « Apud Grecos hic incipit tercius liber », saint Thomas en effet ne dit pas, comme le lui fait dire Gilles de Rome : « et hoc rationabiliter factum est », mais bien : « et *satis* rationabiliter ».

Sans doute serait-il imprudent de donner d'emblée à l'adverbe « satis » son sens classique, un « assez » qui incline souvent vers le « passablement » (cf. Cicéron, *De orat.*, III xxii 84 ; *De off.*, II xxv 89). En bas-latin, l'adverbe renforçait souvent plus qu'il n'atténuait, et il en était venu à signifier « très », « entièrement », sinon « trop » (cf. A. Blaise, *Dict. Latin-français des auteurs chrétiens*<sup>2</sup>, au mot « satis » ; J. André, *Anonyme latin. Traité de Physiognomonie*, Coll... Budé, Paris 1981, Intr., p. 33). Il n'y a donc pas lieu d'accuser Scholarios de céder à la passion lorsqu'il traduit le « et satis rationabiliter » de saint Thomas par καὶ πᾶν εὐλόγως (*Œuvres complètes*, t. VI, p. 498) : bien plutôt reflète-t-il l'usage vulgaire. Il y a chez saint Thomas des traces de cet usage ; pour nous en tenir à l'expression qui nous intéresse, on trouve chez saint Thomas un « satis rationabiliter » dans lequel « satis » semble bien vouloir dire « entièrement », mais c'est dans la *Catena aurea*, et c'est une citation d'un auteur du VI<sup>e</sup> siècle, le traducteur du commentaire d'Origène sur Matthieu : à première vue, le Christ ne semble pas agir de façon entièrement raisonnable en reprochant (« non satis rationabiliter comminari uidetur ») aux Pharisiens de bâtir des tombeaux aux Prophètes (*Cat. in Mt.* XXIII 29, Piana XV, f. 81ra D 12 = P.G. 13, 1630 A) ; on soupçonne ici un πᾶν εὐλόγως du Grec. Il semble cependant que, pour son compte, saint Thomas prenne l'adverbe « satis » au sens classique de « assez ». L'explication qu'il donne du mot « satisfaction » en est la preuve. La « satisfaction » est la réparation d'un tort fait à autrui ; pour réparer ce tort, il faut procurer à la personne lésée une compensation égale au dommage subi, et c'est précisément cette idée d'égalité qu'exprime l'adverbe « satis » : il ne faut faire ni trop ni trop peu, mais juste assez (*In IV Sent.*, d.15, q.1, a.1, q1a 2 ; éd. Moos, p. 644-645 : « hoc aduerbium *satis* equalitatem... designat » ; a.2, p. 649 : « si li *satis* equalitatem... importet »).

« Satis rationabiliter », ce n'est donc pas « très raisonnablement », c'est « assez raisonnablement ». En dehors de notre texte, saint Thomas emploie cette expression 8 fois (en comptant « satis rationabilis »).

Quatre fois, l'expression est employée pour justifier un fait donné. Le droit canon fixe à sept ans l'âge à partir duquel on peut se fiancer : « satis rationabiliter », il a pour ce faire assez de raisons (*In IV Sent.*, d.27, q.2, a.2 ; Piana VII 2, f. 155rb D). Le Christ a dit

que faire la volonté de Dieu, c'est la nourriture de l'âme : cette métaphore a assez de raisons pour s'expliquer, « satis rationabilem habet causam » (*In Iob.*, IV 4 ; *Piana XIV 2*, f. 27va H 15). Saint Paul voit dans les vices contre nature le châtement de l'idolâtrie : « satis rationabiliter » (*In ep. ad Rom.*, I 8 ; *Piana XVI*, f. rb B 16). Après avoir invité Timothée à s'occuper des autres, l'Apôtre lui recommande de ne pas se négliger lui-même, « et hoc satis rationabiliter », car c'est une tentation fréquente (*In ep. I ad Tim.*, V 3 ; *Piana XVI*, f. 182va1). Dans tous ces cas, l'approbation est évidemment sans réserve, mais la nature même des choses en limite la portée : un autre âge, une autre métaphore, d'autres enchaînements auraient eu, eux aussi, leurs raisons.

Quatre fois, l'expression est employée pour qualifier un usage ou une opinion. Les Pères Grecs et les Pères Latins ne font pas le même usage du mot, « verbe » ; l'usage des Latins est « satis rationabilis », il a pour lui assez de raisons ; saint Thomas le préfère, mais il ne condamne pas l'usage des Grecs (*De uer.*, q.4, a.3, 52). Le Christ à la Cène a-t-il levé les yeux au Ciel ? Dans leurs récits de la Cène, les Évangiles ne le disent pas, mais, en s'appuyant sur d'autres textes, on peut assez raisonnablement le conclure, « satis rationabiliter potest... colligi » ; d'autres textes nous disent en effet que le Christ levait les yeux au Ciel dans les circonstances graves, et la Cène en était une ; on peut donc conclure de façon probable, « probabiliter colligitur », que le Christ a levé les yeux au Ciel à la Cène (*In IV Sent.*, d.8, q.2, a.1, ad 1 ; éd. Moos, p. 336) ; « satis rationabiliter » et « probabiliter » apparaissent ici comme équivalents. Ailleurs, saint Thomas s'interroge sur le nombre des articles de foi : quatorze ou douze ? Certains ont dit quatorze, mais d'autres ont dit douze, et avec assez de raisons, « satis rationabiliter » : rien n'indique que saint Thomas se rallie à cette dernière opinion (*Comp. theol.*, I 246, 28). Voici enfin un texte curieux. Un démon peut-il faire un enfant à une femme ? Saint Augustin a dit oui (*De ciu. Dei*, XV xxiii 1), et les meilleurs théologiens, un saint Albert, un saint Bonaventure, ont expliqué comment il s'y prend : le démon se fait d'abord succube pour recueillir la semence d'un homme, puis incube pour la transplanter dans une femme (Bonaventure, *In II Sent.*, d.8, P.1, a.3, q.1, p. 220a ; *In IV Sent.*, d. 44, dub. 1, p. 935-936). Saint Albert, il est vrai, tout en jugeant cette explication plus probable, « probabilius », avoue son embarras : « Nescio secundum ueritatem quid dicam » (*In II Sent.*, d.8 A, a.5 ; éd. Borgnet, t. 27, p. 175 b). On aimerait à penser que saint Thomas lui aussi hésite devant cette fantasmagorie (encore qu'il la mentionne plusieurs fois : *In II Sent.*, d.8, a.4, q.1a 2, arg. 2 et ad 2 ; *I<sup>a</sup>*, q.51, a.3, ad 6 ;

*Quodl. VI*, q.10, a.18, arg. 2), et que, lorsqu'il concède qu'il y a assez de raisons pour qu'on puisse la soutenir, « satis rationabiliter sustineri potest », il ne songe pas à approuver, mais à excuser.

Sans jamais marquer une adhésion exclusive, « satis rationabiliter » couvre donc une gamme de sens assez riche, qui va de la justification à l'excuse. Quel sens saint Thomas lui donne-t-il lorsqu'il l'applique à la division des Grecs, qui fait commencer le livre III du *De anima* à 424b22 ?

A lire le commentaire de saint Thomas sur le *De sensu*, on pourrait être tenté de croire que saint Thomas a voulu marquer son adhésion. Au livre I 1, 27-30, de ce commentaire, saint Thomas écrit en effet :

« Quid autem sit sensus et quare animalia sciunt, ostendit circa finem II De anima, per hoc scilicet quod animalia recipere possunt species sensibilium sine materia. »

Or, saint Thomas entend sûrement renvoyer à un texte du *De anima*, II 24, 424a18-b3 (cf. plus haut, p. 213\*a), qui se situe bien vers la fin du livre II dans la division des Grecs, mais qui en est encore loin dans la division des Latins et des Arabes. Mais il y a plus net. Au chapitre I 4, 130-132, de ce commentaire au *De sensu*, saint Thomas cite à peu près littéralement un texte du *De anima* d'Aristote, II 25, 425a4-6, et presque aussitôt (I 4, 136) il renvoie à ce texte du *De anima* par la formule : « ut dicitur in III De anima » : aucun doute donc, il suit alors la division des Grecs. On remarquera toutefois que saint Thomas ne se prononce pas ici sur la division des livres du *De anima* ; simplement, il cite l'œuvre, et la cite naturellement d'après son manuscrit de la *Nota* ; or, puisque ce manuscrit comportait la note de Moerbeke à 424b22, il devait comporter au même endroit l'indication du début du livre III : cela peut suffire à expliquer la forme des références de saint Thomas, sans impliquer aucun engagement de sa part.

Quoi qu'il en soit, et même si saint Thomas a été séduit un moment par la division des Grecs, ce ne fut qu'entraînement passager. Saint Thomas n'y avait pas encore cédé dans son commentaire au *De anima*, et, dès 1270, dans le *De unitate intellectus*, il reviendra à la division traditionnelle.

Le commentaire sur le *De anima* s'en tient en effet à la division Arabo-latine. Il est d'ailleurs fort possible que saint Thomas n'ait remarqué la note de Moerbeke qu'en arrivant à 424b22, alors qu'il avait déjà conçu son plan de l'œuvre. En tout cas, il rattache explicitement les chapitres Γ1-3 au traité de l'âme sensitive, dont ils constituent la deuxième partie, comme saint Thomas le dit en abordant ce traité en II 10, 1-8 :

« Determinatis autem hiis, dicamus etc. Postquam determinauit Philosophus de parte uegetatiua, hic incipit deter-

minare de parte sensitiva. Et diuiditur in partes duas : in prima determinat de eo quod apparet in hac parte, scilicet de sensibus exterioribus [II 10-24, 416b32-424b18] ; in secunda determinat de eo quod latet in parte sensitiva, ibi : *Quod autem non sit sensus alter* etc. [II 25-30, 424b22-429a9].

Par contre, le livre III constitue un ensemble dont saint Thomas indique bien le début et les parties :

« Aristotiles hic inquit de parte anime : sic enim hunc tractatum incipit [429a10] » (III 1, 360-361) ; « in III, ubi agetur de intellectu [III 1-5, 429a10-431a4], et de comparatione intellectus ad sensum [III 6, 431a4-b19] » (II 12, 62-63).

Ces textes éclairent définitivement le « satis rationabiliter » de II 25, 3 : la division des Grecs a pour elle assez de raisons pour qu'on l'excuse, mais non pas assez pour qu'on y adhère.

Le *De unitate intellectus* achève de faire la lumière. Pour confondre Averroès et ses partisans, saint Thomas entreprend d'interroger minutieusement le texte du *De anima* sur l'authentique conception aristotélicienne de l'âme intellectuelle. Il est ainsi amené à faire mention de la division des livres. Ayant en effet quelque peu anticipé en citant un texte du troisième livre, saint Thomas se reprend (*De unit. int.*, 1, 218-220 ; éd. Léon., t. XLIII, p. 293) :

« Set antequam ad uerba Aristotilis que sunt in III De anima accedamus, adhuc amplius circa uerba ipsius in II De anima inmoremur... ».

Ce repentir est intéressant, car il traduit une volonté expresse de suivre attentivement la division des livres. Saint Thomas revient donc au livre II pour glaner en 414a31-32, b18 et 19-22 quelques mentions de l'intellect ; après quoi il ajoute qu'à l'exception d'une brève allusion en 415a7-8, Aristote dans tout le reste du livre II ne fait plus mention de l'intellect (I, 241-243 ; p. 294) :

« Neque plus de intellectu mentionem facit Aristotiles in hoc secundo »

en quoi il se montre plus radical encore que Gilles de Rome.

Saint Thomas en vient ensuite à expliquer l'enchaînement logique des livres II et III. Au livre II en effet, Aristote a laissé en suspens la question de l'intellect spéculatif, en disant : « De speculatio intellectu altera ratio est » (415a11-12). Saint Thomas nous explique pourquoi (I, 250-257 ; p. 294) :

« Reseruat enim hoc inquirendum usque ad tercium. Et ne quis dicat, sicut Auerrois peruerse exponit, quod ideo dicit Aristotiles quod de intellectu speculatio est alia ratio quia intellectus neque est anima neque pars anime, statim hoc excluditur in principio tercii, ubi resumit

de intellectu tractatum : dicit enim : *De parte autem anime qua cognoscit anima et sapit* [III 1, 429a10-11]. »

On ne saurait être plus clair : le livre III commence à 429a10 « De parte ». Et que ce soit cette fois la bonne division, la suite du texte ne permet pas d'en douter. Saint Thomas poursuit en effet (I, 267-270 ; p. 294) :

« Est autem consideranda mirabilis diligencia et ordo in processu Aristotilis : ab hiis enim incipit in tercio tractare de intellectu que in secundo reliquerat indeterminata. »

Que nous sommes loin de la note de consolation qui avait été accordée aux Grecs ! Faire commencer le livre III à 429a10 « De parte », ce n'est pas « assez raisonnable », c'est une merveille d'exactitude et de bon ordre.

Un commentateur, par ailleurs méritant, a dit que saint Thomas faisait là une concession à Averroès (Leo W. Keeler, *S. Thomae Aquinatis Tr. de unitate intellectus*, 2a ed., Rome 1946, p. 11, n. 30). Mais est-ce là le ton d'une concession ? En réalité, rien n'indique que saint Thomas se soit jamais rendu compte que la division qu'il suivait venait des Arabes et s'était répandue avec le commentaire d'Averroès (dans le feu de la dispute, peut-être alors l'eût-il critiquée) : c'était la division des Latins, celle qu'il avait reçue des écoles de son jeune âge, celle qu'il avait presque toujours employée. Et si Averroès lui aussi la reconnaissait, tant mieux : elle était si bonne qu'elle contribuait à sa condamnation.

En interprétant la note de Moerbeke et le « satis rationabiliter » de saint Thomas comme une approbation de la division des Grecs et en introduisant par conséquent cette division dans le commentaire de saint Thomas sur le *De anima*, manuscrits et éditions se sont trompés : ils sont sur ce point sans autorité. La bienveillance qui a conduit saint Thomas à excuser l'erreur des Grecs ne saurait prévaloir contre sa pratique constante et contre son éloge lyrique de la division des Latins. En restaurant dans cette édition la division voulue par saint Thomas, nous permettrons au lecteur d'avoir à nouveau sous les yeux ce qu'il a appelé : « mirabilis diligencia et ordo in processu Aristotilis ».

\*\*\*

Il est encore plusieurs passages du commentaire de saint Thomas sur le *De anima* dont la source est sans doute à chercher dans une note de Moerbeke. Nous signalerons par exemple l'explication correcte du mot « historia » donnée en I 1, 105-109, et la note de critique textuelle sur 420a11 « in aqua audimus » en II 17, 101-102 : « Quidam autem libri habent quod in

aqua non audimus ». Certes, en ce dernier passage, la variante se trouve dans la tradition latine comme dans la tradition grecque, saint Thomas a donc pu la noter lui-même ; cependant, dans la tradition latine, ce sont presque tous les mss qui ont « non », tandis que dans la tradition grecque, ce sont seulement quelques rares mss qui ont οὐκ ; en outre, il est possible que le ms. de base de Moerbeke ait comporté « non » : l'addition est dans plusieurs *deteriores* de la *Vetus* (København, Urb. lat. 206) ; en barrant ce « non » conformément au texte de la masse des mss grecs, Moerbeke a pu ajouter une note : « Quidam libri <Greci> habent : in aqua non audimus », ce qui expliquerait la dispersion de la tradition de la *Nota*.

Par contre, l'indication de variante à 424b16 « fetet » en II 24, 177 : « Alia littera habet : feret » est de saint Thomas lui-même : c'est une variante latine déjà attestée par les commentateurs de la *Vetus*. Il est également inutile de faire appel à Moerbeke pour la mention « apud Grecos » en II 26, 184 : le texte d'Aristote en 426a15 appelait de lui-même ce supplément et l'Arabo-latine avait déjà suppléé : « in lingua Greca ».

## II. LE COMMENTAIRE D'AVERRÔES

Le nom d'Averroès n'apparaît qu'une fois dans le commentaire de saint Thomas sur le *De anima* (II 23, 67) ; on peut encore quatre ou cinq fois reconnaître Averroès sous les appellations discrètes de « aliqui » (I 6, 149) ou de « quidam » (II 13, 82 ; III 1, 277,

cf. 306 « adinventores huius positionis ; III 2, 280 ; en III 4, 90 « quidam » désigne Averroès parmi d'autres). Toutes les fois qu'Averroès est ainsi nommé, c'est pour être réfuté. Mais la présence d'Averroès au commentaire de saint Thomas est-elle aussi limitée, et aussi négative ? La question mérite d'être examinée de plus près.

### 1. CARACTÉRISTIQUES DU GRAND COMMENTAIRE SUR LE LIVRE DE L'ÂME

Les recherches poursuivies depuis quelque trente ans nous ont apporté sur l'œuvre d'Averroès d'utiles précisions<sup>1</sup>. Du Grand commentaire sur le livre de l'âme, *Sbarh* (ou *Tafstr*) *kitâb al-nafs*, qu'Averroès écrivit vers 1190, aucun manuscrit arabe n'a jusqu'ici été retrouvé ; nous ne le connaissons que par sa traduction latine (il en existe bien une traduction hébraïque, mais qui n'est pas un témoin indépendant : elle a été faite sur la traduction latine, vers 1475, dans la région de Bénévent, par Baruch ben Isaac Ibn Ya'ish<sup>2</sup>). Mais, par une heureuse exception, nous possédons maintenant une bonne édition de cette traduction latine, procurée en 1953 par F. Stuart Crawford<sup>3</sup>.

#### *La traduction Arabo-Latine du De anima*

Averroès se trouvait dans la même situation que saint Thomas : pas plus que lui il ne savait le Grec, et comme lui il se trouvait réduit à travailler sur des traductions. Du *De anima* d'Aristote, Averroès a connu

1. Je ne m'intéresse ici qu'aux œuvres que saint Thomas a pu connaître, donc au Grand commentaire sur le livre de l'âme, à l'exclusion du *Compendium* et du Commentaire moyen (cf. Jacob Teicher, *I commenti di Averroè sul « De anima »*, dans *Giornale della Società Asiatica Italiana*, N.S. III, 1935, p. 233-256), qui n'étaient pas traduits en latin, à l'exclusion aussi des petits traités psychologiques, que saint Thomas ne semble pas avoir connus : (1) Le traité « Si l'intellect peut connaître les formes séparées » (cf. A. Badawi, *Hist. de la philos. en Islam*, t. II, p. 753, n. 38 ; S. Gómez Nogales, dans *Multiple Averroès*, p. 385, n. 57) est perdu en arabe ; il avait été traduit en latin dès la première moitié du XIII<sup>e</sup> siècle (*Inc.* : *Intentio nostra in hac dictione est quod prebemus omnes uias claras*) et est conservé en plusieurs mss (Paris B.N. lat. 16602, f. 111v-113v, cf. M. T. d'Alverny, dans *Arch. d'hist. doctr. litt. M. A.*, 29, 1962, p. 227-228 ; Paris B.N. lat. 6510, f. 291r-292v ; 14385, f. 170v-171r ; Venise Marc. 3018 [Lat. VI, 52], f. 324v-326r ; 3264 [Lat. VI, 53], f. 58r-59v ; Vat. lat. 2090, f. 115v-118r) ; Renan dans son *Averroès*, App. VI, p. 465-467, en a édité quelques extraits (il n'y a pas lieu d'attendre l'édition promise en 1933 par A. Dondaine, projet abandonné depuis longtemps) ; (2) le traité « Sur l'union de l'intellect avec l'homme » (Badawi, p. 752, n. 37 ; Gómez Nogales, p. 385, n. 56) est conservé en arabe ; il n'a été traduit en latin qu'au XVI<sup>e</sup> siècle, par Kalonymos ben David (cf. Steinschneider, § 188, p. 333) ; on le trouve dans les éditions d'Averroès (éd. Venise 1562, t. IX, f. 155v-158r ; *Inc.* : *Operam dedi, frater optime, ei quod petisti a me*) ; il n'est pas l'œuvre d'Averroès, mais de son fils Abû Muḥammad 'Abdullāh ; (3) le traité *De anime beatitudine* n'existe qu'en latin (*Inc.* : *Intentio mea in hoc tractatu nobilissimo est declarare beatitudinem ultimam anime humane*) et dans une traduction hébraïque (faite sur le latin ?). J. Teicher (*L'origine del « Tractatus de Anime beatitudine »*, dans *Atti del XIX Congresso Internazionale degli Orientalisti, Roma 23-29 Settembre 1935-XIII*, Rome 1938, p. 522-527) a mis en doute son authenticité : compilation indigne d'Averroès, il s'inspirerait du traité précédent, c'est-à-dire d'Abdullāh qui n'aurait pas compris la pensée de son père et reproduirait au contraire la doctrine d'Ibn Bādja (Avempace) qu'Averroès avait combattue ; cependant (si je l'ai bien compris), Teicher ne va pas jusqu'à dire (comme le lui fait dire J. Vennebusch, dans *Bulletin de philo. méd.*, 6, 1964, p. 99-100) que le *De anime beatitudine* a été écrit directement en latin par un averroïste latin : ce serait bien un faux, mais un faux arabe. On ignore l'auteur et la date de la traduction latine : le plus ancien ms., Oxford Bodl. Digby 236, f. 185r-189v, est du XIV<sup>e</sup> siècle ; il en existe un autre du début du XV<sup>e</sup> siècle (1408 ?), Venise Marc. Z. L. 520, f. 99r-v (dans l'Averroès de Venise 1562, le traité se lit au t. IX, f. 148-155).

2. Cf. Harry A. Wolfson, *Revised Plan for the Publication of a Corpus Commentariorum Averrois in Aristotelem*, dans *Speculum*, 38 (1963), p. 88-104, Appendix I et II, p. 98-104. Wolfson n'exclut pas la traduction directe de l'Arabe en Hébreu de quelques fragments du commentaire, notamment les commentaires 5 et 36 du livre III : ce serait ces fragments indépendants que Martinus aurait traduit de l'Hébreu en Latin.

3. AVERROIS CORDVBENSIS, *Commentarium magnum in Aristotelis De anima libros*. Rec. F. Stuart Crawford (Corpus Commentariorum Averrois in Aristotelem... Versionum Latinarum vol. VI 1), Cambridge (Mass.), 1953.

deux traductions, l'une qui a servi de base à son commentaire, l'autre qu'il cite une dizaine de fois sous le nom d'*alia translatio* (*secunda translatio, alia scriptura*). La traduction de base, perdue en Arabe, nous a été conservée intégralement en traduction Arabo-Latine, répartie en *textus* insérés avant chaque *commentum* d'Averroès ; c'était probablement la traduction arabe, complète et révisée (succédant à une première édition incomplète et fautive) faite vers la fin du IX<sup>e</sup> siècle par Ishâq ibn Hunain († 910/911)<sup>1</sup>. De l'*alia translatio* ne nous ont été conservés en traduction Arabo-Latine que les quelques fragments cités par Averroès, mais cela a suffi pour qu'on puisse l'identifier avec une traduction arabe complète du *De anima*, retrouvée dans un manuscrit de Constantinople et éditée en 1954 par 'Abdurrahmân Badawi ; elle est l'œuvre d'un Anonyme, probablement antérieur à Ishâq ibn Hunain<sup>2</sup>.

#### *Les traductions arabes de commentateurs grecs*

Outre ces deux traductions arabes du texte d'Aristote Averroès avait à sa disposition plusieurs témoins de choix de l'exégèse grecque.

En premier lieu, il possédait une traduction arabe du *De anima* d'Alexandre d'Aphrodise. Le texte arabe de cette traduction n'a pas été retrouvé, mais les citations faites par Averroès et conservées dans la traduction latine sont assez littérales pour qu'on puisse aisément les retrouver dans le texte grec conservé du *De anima* d'Alexandre : il s'agit du *De anima* personnel d'Alexandre, publié par Ivo Bruns (Suppl. Arist., II 1, Berlin 1887, p. 1-100). Averroès, pas plus que nous, n'a eu accès au commentaire perdu d'Alexandre sur le *De anima*.

En second lieu, Averroès a eu en mains la traduction arabe par Ishâq ibn Hunain du *De intellectu* d'Alexandre : cette traduction arabe a été aujourd'hui retrouvée et publiée, une première fois en 1956 par le P. Finnegan<sup>3</sup>, une seconde fois en 1971 par 'A. Badawi<sup>4</sup>. Elle correspond à la section περὶ νοῦ du recueil qui forme le

second *De anima* d'Alexandre (éd. Bruns, *ibid.*, p. 106-113) : c'est un petit traité qu'Alexandre avait sans doute écrit avant de rédiger son commentaire perdu sur le *De anima*, dont il résumera au contraire les conclusions dans son *De anima* personnel ; la doctrine en était donc moins évoluée, et Averroès ne manquera pas de souligner les divergences qui séparent les deux traités (III 36, 114-116 ; éd. Crawford, p. 483)<sup>5</sup>. Ajoutons que de ce petit traité nous ne possédons pas seulement l'original grec, la traduction arabe du IX<sup>e</sup> siècle et en traduction Arabo-latine les fragments cités par Averroès, mais encore une traduction latine complète de la traduction arabe, faite dès la fin du XII<sup>e</sup> siècle par Gérard de Crémone<sup>6</sup>. Nous sommes ainsi bien outillés pour contrôler l'exactitude des citations d'Averroès et de leur traduction latine : cette exactitude ne laisse rien à désirer.

En troisième lieu, Averroès a disposé d'une traduction arabe de la paraphrase de Thémistius, œuvre sans doute elle aussi d'Ishâq ibn Hunain. Une partie de cette traduction arabe a été retrouvée en 1955 dans un manuscrit de Fez<sup>7</sup>, mais elle était complète et Averroès en a possédé le texte complet. Malheureusement, à la différence des traités d'Alexandre, il ne la cite jamais littéralement.

#### *La tradition arabe*

Mais Averroès ne bénéficiait pas seulement d'un large apport de la tradition grecque : il était aussi l'héritier d'une tradition arabe déjà longue.

Dès le IX<sup>e</sup> siècle, le philosophe des Arabes, Al-Kindî, même s'il n'a sans doute pas lu le *De anima* d'Aristote dans sa traduction complète, a une connaissance suffisante de la psychologie d'Aristote (il a peut-être disposé d'une traduction arabe du troisième livre du commentaire de Philopon, perdu en Grec), à laquelle il mêle pourtant des éléments néo-platoniciens (remontant, par l'intermédiaire de traductions arabes, à Porphyre et à Proclus). On lui doit ainsi une *Lettre*

1. Cf. H. Gätje, *Studien zu Überlieferung der aristotelischen Psychologie im Islam* (Annales Univ. Saraviensis. Reihe : Philos. Fakultät, Bd 11), Heidelberg 1971, p. 28-44.

2. C'est la conclusion de H. Gätje (cf. note précédente) ; le ms. de Constantinople attribue cette traduction à Ishâq ibn Hunain, et cette attribution avait été acceptée par son éditeur, 'A. Badawi, *Aristutâlîs fî l-nafs* (Dirâsât islâmîya 16), Le Caire 1954.

3. J. Finnegan, *Texte arabe du περὶ νοῦ d'Alexandre d'Aphrodise*, dans *Mélanges de l'Université Saint-Joseph*, Beyrouth, 33 (1956), p. 159-202.

4. *Commentaires d'Aristote perdus en grec et d'autres épîtres*, Beyrouth 1971, p. 31-42.

5. Je résume ainsi les dernières conclusions de P. Moraux, *Le De Anima dans la tradition grecque...*, dans *Aristotle On Mind and the Senses. Proceedings of the Seventh Symposium Aristotelicum*, Cambridge 1978, p. 296-305.

6. Éditée par G. Théry, *Autour du décret de 1210 : II. — Alexandre d'Aphrodise...* (Bibliothèque thomiste VII), Kain 1926, p. 68-83. L'affirmation du P. Théry, que Gérard avait à sa disposition un ms. grec pour corriger l'arabe, semble ne reposer que sur une fausse interprétation de la note de la p. 77.

7. Cf. M. C. Lyons, *An Arabic Translation of the Commentary of Themistius*, dans *Bulletin of the School of Oriental and African Studies*, 17 (1955), p. 426-435 ; H. Gätje, *Studien...*, p. 63-68.



sur l'âme et surtout une *Lettre sur l'intellect*<sup>1</sup>, dont le Moyen Âge Latin a connu deux traductions latines, l'une, le *De intellectu*, due à Jean de Séville, et l'autre, le *De ratione*, due à Gérard de Crémone<sup>2</sup>.

Averroès ne cite pas Kindî. Par contre, il cite plus d'une fois la *Lettre sur les sens du mot Intellect* d'Al-Fârâbî (x<sup>e</sup> siècle), qui elle aussi fut traduite en latin dès la fin du xii<sup>e</sup> siècle<sup>3</sup>.

Du *Livre sur l'âme*, *Kitâb al-nafs*, du plus grand des philosophes arabes, Avicenne (Ibn Sînâ, 980-1037), nous possédons aujourd'hui le texte arabe en deux éditions, celle de Jan Bakoš parue à Prague en 1956 et celle de F. Rahman parue à Oxford en 1959<sup>4</sup>, et la traduction latine, faite à Tolède à la fin du xii<sup>e</sup> siècle, en une excellente édition critique procurée à Louvain en 1968-1972 par M<sup>lle</sup> Simone Van Riet<sup>5</sup>. Avicenne est partout présent dans le Grand commentaire sur le livre de l'âme d'Averroès, mais à titre de repoussoir : Averroès lui reproche d'être de ces commentateurs qui substituent à la pensée du Maître leur pensée personnelle et qui en fin de compte déçoivent le lecteur du texte qu'ils devraient lui faire aimer (III 30, 41-48 ; éd. Crawford, p. 470) :

« Set illud quod fecit illum hominem (Auempeche) errare, et nos etiam longo tempore, est quia Moderni dimittunt libros Aristotilis et considerant libros expositorum, et maxime in anima, credendo quod iste liber impossibile est ut intelligatur. Et hoc est propter Avicennam, qui non imitatus est Aristotilem nisi in dialectica, set in aliis erravit, et maxime in methaphisica ; et hoc quia incepit quasi a se. »

Averroès se montre également très critique envers Avempace (« Auempeche », Ibn Bâdja, † 1138 à Fez),

dont il cite le *Traité de l'âme* (publié en arabe à Damas en 1960), et surtout la *Lettre sur la connexion de l'intellect avec l'homme*, publiée en arabe en 1942 par Miguel Asin Palacios et en 1950 au Caire par Ahmad Fuâd al-Ahwânî<sup>6</sup>.

Le « Commentateur ».

Nous venons de voir Averroès reprocher à Avicenne d'être trop personnel et d'empêcher de lire Aristote : pouvait-il dire plus clairement qu'il a voulu, lui, s'effacer devant le texte et en faciliter la lecture ?

Les commentateurs grecs traduits en Arabe lui ont fourni tous les modèles de commentaire qu'il pouvait désirer, depuis le résumé et la paraphrase jusqu'au Grand commentaire, commentaire littéral du texte section par section, tel le Grand commentaire sur le livre de l'âme. 'A. Badawi a fait récemment d'intéressantes remarques sur l'attitude d'Averroès face au texte qu'il commente<sup>7</sup>, notamment sur la critique textuelle d'Averroès ; ses observations s'appuient sur le Grand commentaire de la *Métaphysique*, cas privilégié puisque le texte arabe est ici conservé, mais on peut en étendre le bénéfice au Grand commentaire sur le livre de l'âme : là aussi, Averroès se montre critique envers le texte de la traduction arabe du *De anima* tel qu'il le lit : à trois reprises, pour en expliquer l'obscurité, il soupçonne, à tort ou à raison, une lacune dans son manuscrit (II 6, 22-23, p. 137 ; III 25, 22-24, p. 462 ; III 34, 17, p. 477) ; à 10 reprises, comme nous l'avons vu, il recourt pour compléter, éclairer ou corriger la traduction d'Ishâq à une autre traduction (I 35, 23-25, p. 46 ; I 64, 40-50, p. 86 ; II 58, 18-19, p. 218 ; II 101, 31-36, p. 284-285 ; III 20, 245-253,

1. Cf. Jean Jolivet, *L'intellect selon Kindî* (Publications de la Fondation De Goeje, Nr. xxii), Leiden 1971 ; A. Badawi, *Histoire de la philosophie en Islam*, Paris 1972, t. II, p. 438-450. L'accord s'est fait pour dire que Kindî n'a pas connu le περὶ νοῦ d'Alexandre, mais le désaccord est total sur l'interprétation du quatrième intellect d'Al-Kindî : A. Badawi défend l'interprétation de Jean de Séville : « l'intellect démonstratif », tandis que J. Jolivet lit : « l'intellect que nous nommons second ».

2. Éditées par Albino Nagy, *Die philosophischen Abhandlungen des Ja'qûb ben Ishâq Al-Kindî* (Beiträge z. Gesch. der Philos. des Mittelalters, Bd II, Heft V) Münster 1897.

3. L'édition princeps du texte arabe a été faite par Fr. Dieterici, *Alfârâbî's philosophische Abhandlungen*, t. I, Leyde 1890, p. 39-48 (apparat critique, p. xxxii-xxxiii) ; le texte latin a été édité par Ét. Gilson, *Le texte latin médiéval du De intellectu d'Alfarabi*, dans *Arch. d'hist. doctr. litt. du M.Â.*, 4 (1929-30), p. 108-126 (traduction française du texte latin, p. 126-141) ; l'auteur de la traduction latine est inconnu, cf. H. Bédoret, *Les premières traductions toledanes de philosophie. Œuvres d'Alfarabi*, dans *Revue Néoscol. de philos.*, xli (1938), p. 80-87, notamment p. 97. Sur les sources d'Al-Fârâbî et sa doctrine, voir J. Finnegan, *Al-Fârâbî et le περὶ νοῦ d'Alexandre d'Aphrodise*, dans *Mélanges Louis Massignon*, Damas, 1957, p. 133-152 ; A. Badawi, *Histoire de la philosophie en Islam*, Paris 1972, t. II, p. 547-555 ; la critique que A. Badawi (*ibid.*, p. 439-444) adresse à Gilson n'est pas justifiée : avant le P. Finnegan et A. Badawi, Ét. Gilson, *Les sources gréco-arabes de l'Agustinisme avicennais*, dans *Arch. d'hist. doctr. litt. du M.Â.*, 4 (1929-30), p. 18-21, avait fort bien vu que l'intellect « acquis » qu'Al-Fârâbî emprunte à la traduction arabe du *De intellectu* d'Alexandre d'Aphrodise n'est autre que le νοῦς ὀυραθεν d'Aristote et d'Alexandre, ὀυραθεν étant traduit « acquis du dehors », ou en bref « acquis » ; mais Gilson avait également fort bien vu (ce qui semble avoir échappé à Badawi) que pour Aristote et Alexandre cet intellect « acquis » est identique à l'Intellect agent, tandis qu'Al-Fârâbî en fait un intellect distinct de l'Intellect agent : c'est en cela qu'Al-Fârâbî a introduit dans la doctrine de l'intellect un corps étranger à la pensée aristotélicienne.

4. J. Bakoš, *Psychologie d'Ibn Sînâ (Avicenne) d'après son œuvre Al-Šifâ'*. I. Texte arabe. II. Traduction et notes, Prague 1956 ; Faḍl al-Rahman, *Avicenna's De anima (Arabic Text) Being the Psychological Part of Kitâb al-Sbifâ'*, Oxford 1959.

5. *Avicenna Latinus. Liber de anima seu Sextus de naturalibus*, I-II-III, éd. critique de la traduction latine médiévale par S. Van Riet, Louvain 1972 ; IV-V, Louvain 1968.

6. Cf. A. Badawi, *Histoire de la philosophie en Islam*, Paris 1972, t. II, p. 702-717.

7. 'Abdurrahmân Badawi, *Averroès face au texte qu'il commente*, dans *Multiple Averroès* (Actes du Colloque... du 850<sup>e</sup> anniversaire de la naissance d'Averroès. Paris 20-23 sept. 1976), Paris 1978, p. 61-89. On corrigera cependant la distraction de la p. 80 : c'est le commentaire de saint Thomas sur le VIII<sup>e</sup> livre de la *Physique* (et non de la *Métaphysique*) qui, selon Renan, est presque tout entier consacré à réfuter celui d'Averroès.

p. 452 ; III 30, 11-13, p. 469 ; III 36, 20-30, p. 480 ; III 46, 31-37, p. 514-515 ; III 50, 41-43, p. 519 ; III 55, 35-40, p. 526). C'est aussi pour expliquer le texte qu'il invoque la tradition grecque et arabe, et c'est encore pour expliquer le texte qu'il développe ici ou là des vues originales : il ne le fait que contraint par une difficulté du texte et sa pensée n'a de sens que comme réponse à la question posée par le texte. Averroès mérite pleinement le titre que lui reconnaîtra le Moyen Age Latin : il est le Commentateur.

## 2. LE GRAND COMMENTAIRE SUR LE LIVRE DE L'ÂME DANS L'ŒUVRE DE SAINT THOMAS

Quand saint Thomas écrivit son Commentaire sur le livre des Sentences, il y avait quelque trente ans que le Grand commentaire sur le livre de l'âme était devenu chez les Latins un classique, et il y en aura plus de 40 quand saint Thomas rédigera sa *Sententia libri De anima* : c'est assez dire que saint Thomas n'a pas abordé l'œuvre d'Averroès avec un regard neuf ; il l'a recue comme un livre scolaire depuis longtemps déjà expliqué, glosé, découpé en propositions cataloguées, adages reçus ou erreurs condamnées.

### L'entrée d'Averroès chez les Latins

On admet généralement aujourd'hui que la traduction arabe du *De anima* par Ishâq ibn Hunain accompagnée du Grand commentaire d'Averroès a été traduite en latin par Michel Scot<sup>1</sup>, peu avant 1220 en Espagne<sup>2</sup> ou peu après 1220 en Italie<sup>3</sup>. En tout cas, contrairement à une opinion trop longtemps reçue, il semble sûr aujourd'hui que vers 1225 le Grand commentaire sur le livre de l'âme était déjà bien connu à la faculté des arts de Paris : c'est en effet vers cette date qu'un maître anonyme de la faculté des arts condense en un court traité *De anima et de potentiis eius*<sup>4</sup> l'enseignement d'Aristote sur l'âme et ses facultés, tel qu'il a été expliqué par Avicenne et Averroès. Les deux interprètes d'Aristote sont cités nommément (Averroès deux fois sous les formes « aueroïst » et « aueneroïst ») et leur doctrine fort bien connue, mais, si imprégné qu'il soit d'Avicenne dont l'influence avait été prédominante

dans les années précédentes, notre maître n'hésite pas, lorsqu'il s'agit d'interpréter la doctrine aristotélicienne de l'intellect, à lui opposer et à lui préférer Averroès : Avicenne a fait de l'intellect agent d'Aristote une substance séparée, ce qui est une erreur ; au contraire, Averroès en a fait une puissance de l'âme, et il a eu raison. Ainsi se font jour dès 1225 les deux interprétations d'Aristote qui vont opposer pendant 25 ans les esprits : vers 1240, Guillaume d'Auvergne dans son *De anima* s'acharne sur celle des formes de l'aristotélisme qu'il juge la plus dangereuse, l'Avicennisme avec son Intellect agent séparé (elle aboutit à nier l'immortalité de l'âme et à donner un rival à Dieu), mais il n'ignore pas l'autre, l'Averroïsme avec son intellect agent partie de l'âme, qui, pour un Roger Bacon, est la pire (puisqu'elle évacue l'illumination divine). Mais, dès 1225, notre maître avait prévu et prévenu l'objection : si l'intellect agent nous fait connaître par l'abstraction les réalités naturelles, les réalités surnaturelles forment un domaine réservé que Dieu nous fait connaître par l'illumination. L'influence d'Averroès put donc se développer sans obstacle à la faculté des arts : tous les cours sur le *De anima* qui nous sont parvenus en témoignent<sup>5</sup>.

Ce n'est qu'après 1250 qu'apparaît un second « averroïsme », qui va rapidement faire oublier le premier. En 1250 en effet, dans les cours qu'il donne à Cologne sur le livre *Des noms divins* de Denys, saint Albert dénonce une erreur que peu après, dans ses cours sur l'*Éthique à Nicomaque*, il attribuera expressément à Averroès ; mais, et cela est significatif, cette erreur, ce n'est pas encore l'unité de l'intellect possible, c'est une erreur à la fois plus vague, — il s'agit de l'âme en général, — et plus limitée : Averroès aurait bien cru à la multiplicité des âmes individuelles tant qu'elles sont dans leurs corps, et son erreur consisterait simplement à croire que cette individualité disparaît à la mort : il ne resterait alors qu'une âme unique pour tous les hommes<sup>6</sup>. Ce n'est que vers 1252 qu'apparaît sous ce qui sera sa forme définitive le second averroïsme. Au livre II de son commentaire sur les *Sentences*, enseigné à Oxford, Robert Kilwardby durcit déjà l'erreur d'Averroès : il a dit, purement et simplement, qu'il n'y a qu'une seule âme pour tous les hommes : il n'est plus question d'attendre après la

1. Cf. L. Thorndike, *Michael Scot*, London and Edinburgh 1965, p. 25-26.

2. A. Pelzer, dans M. de Wulf, *Histoire de la philosophie médiévale*, 6<sup>e</sup> éd., Louvain 1936, t. II, p. 28 ; Fr. Copleston, *Histoire de la philosophie*, II. *La philosophie médiévale d'Augustin à Scot*, Paris 1964, p. 224.

3. F. Van Steenberghen, *La philosophie au XIII<sup>e</sup> siècle* (Philosophes médiévaux IX), Louvain 1966, p. 112-115.

4. Éd. R. A. Gauthier, *Le traité De anima et de potentiis eius d'un maître des arts anonyme vers 1225*, dans *Revue des Sc. philos. théol.*, 66 (1982), p. 3-55.

5. Cf. plus loin, p. 235\*-256\*. Voir aussi R. A. Gauthier, *Notes sur les débuts (1225-1240) du premier « averroïsme »*, dans *Revue des Sc. philos. théol.*, 66 (1982), p. 321-373.

6. Cf. *Super Dion. de div. nom.* (Alberti Magni *Opera omnia*, éd. de Cologne, t. XXXVII 1, p. 136, 65) ; *Super Ethica* (*ibid.*, t. XIV 1, p. 72, 14-19 ; p. 79, 78-80). — Par contre, rien n'indique qu'Averroès soit visé dans le *Super Dion. ep. V* (*ibid.*, t. XXXVII 2, p. 496, 59), où il ne s'agit que de l'intellect agent.

mort<sup>1</sup>. Également au livre II de son commentaire sur les Sentences, enseigné en 1252 à Paris, saint Bonaventure est plus net encore : l'erreur qui est expressément attribuée au Commentateur, c'est bien cette fois d'avoir soutenu qu'il n'y a qu'une seule âme intellectuelle pour tous les hommes, et cela « non solum quantum ad intellectum agentem, sed etiam quantum ad intellectum possibilem » (d.18, a.2, q.1 ; éd. Quaracchi, t. II, p. 446-447) : l'unité de l'intellect possible, c'est bien ce qui sera désormais la thèse « averroïste » par excellence. Ainsi, lorsque le second averroïsme se formule pour la première fois, ce n'est pas chez un maître ès arts qui le soutiendrait, c'est chez un théologien qui le dénonce : cette opinion, écrit saint Bonaventure, « pessima est et heretica » (p. 446 b, dernière ligne).

Tout invite donc à croire que l'« averroïsme latin » est invention de théologiens. On admet en effet de plus en plus aujourd'hui qu'Averroès n'était pas averroïste<sup>2</sup>. L'averroïsme des théologiens ne représente donc pas la lecture naturelle d'Averroès, lecture qu'il n'y aurait pas à expliquer, sinon par la lettre même du Commentateur. Il représente une lecture originale et nouvelle, diamétralement opposée à celle qui avait cours jusqu'alors, et une lecture tendancieuse, qui met en vedette des expressions d'Averroès que les maîtres ès arts avaient laissées dans l'ombre, mais néglige celles sur lesquelles ils avaient insisté. Pour rénover aussi radicalement la lecture d'Averroès, il a fallu les efforts d'une équipe de théologiens qui, renonçant à tirer des textes du Commentateur un sens acceptable pour la foi, se sont appliqués au contraire à déceler ses erreurs et à stigmatiser son « hérésie ». Ironie du sort ! Cette « hérésie », qui n'existait pas avant eux, a existé grâce à eux. En 1254-55, le jeune Thomas d'Aquin, préparé par les critiques de son maître Albert, a fait sien la lecture d'Averroès qu'il lisait chez saint Bonaventure et condamné avec Bonaventure l'erreur d'Averroès (*In II Sent.*, d. 17, q.2, a.1). Mais en 1265, le tout jeune maître ès arts Siger de Brabant se fera le défenseur de cet « averroïsme » qu'il tient, non pas d'Averroès, mais directement de saint Thomas dont le commentaire sur les *Sentences* est son livre de chevet<sup>3</sup>.

Dans les années 1250, on n'en est pas encore là : les erreurs d'Averroès n'ont pas encore trouvé de partisans, et elles ne font pas oublier les 25 ans de

faveur dont il avait joui ; en dépit d'elles, Averroès reste avant tout l'interprète d'Aristote à qui l'on doit une foule d'informations valables et de formulations heureuses.

#### *Averroès, témoin de l'Aristotélisme chez saint Thomas*

Caractéristique de cet état d'esprit est le commentaire de saint Thomas sur les *Sentences*. Exception faite de l'emprunt à saint Bonaventure de la condamnation de la doctrine « averroïste » de l'intellect, l'Averroès du Grand commentaire sur le livre de l'âme n'apparaît au premier plan qu'une fois, et pour être loué : saint Thomas exploite à sa manière sa doctrine, reprise d'Alexandre d'Aphrodise, de la connaissance des substances séparées<sup>4</sup>. Partout ailleurs, le Commentateur du *De anima* n'apparaît qu'incidemment, une fois pour être condamné (il a refusé à Dieu la connaissance du mal, *In I Sent.*, d.36, q.1, a.2, arg. 1 ; cf. plus loin, p. 233\*), deux fois pour être expliqué (on retient de son erreur une interprétation ou un élément juste, *In II Sent.*, d.19, q.1, a.1, ad 3 ; *In IV Sent.*, d.50, q.1, a.1), mais quelque 20 fois pour être tout simplement cité comme un bon témoin de la pensée d'Aristote : *In I Sent.*, d.5, q.2, a.1 = d.19, exp. textus = *In II Sent.*, d.40, q.1, a.1 = *In IV Sent.*, d.44, q.1, a.1, qla2, arg. 4 ; cf. *In de anima*, plus loin, II 1, 150 ; *In I Sent.*, d.39, q.2, a.2, ad 4 ; *In II Sent.*, d.3, q.1, a.1, ad 3 = d.17, q.1, a.2, ad 2 ; d.3, q.1, a.3 (cf. plus haut, p. 63\*-65\*) ; d.3, q.1, a.6 ; d.13, q.1, a.3, ad 1 ; d.17, q.2, a.1, ad 4 ; d.18, q.2, a.3, arg. 2 ; d.28, q.1, a.5 : « prima principia (sunt) sicut instrumenta intellectus agentis » [Averroès III 36, 515-517, déjà cité par Albert, *S. de homine*, q.54, p. 451b] = *De uer.*, q.9, a.1, ad 2 = q.10, a.13, u. 128-132 = q.11, a.3, u. 236-241 = q.12, a.3, u. 222-223 ; *In II Sent.*, d.32, q.2, a.3, arg. 6 et ad 6 ; *In III Sent.*, d.2, q.1, a.3, qla 1, ad 2 ; d.3, q.2, a.1, arg. 5 = *De uer.*, q.16, a.1, u. 387 = q.19, a.1, u. 191 = q.26, a.3, u. 150-156 = III<sup>a</sup>, q.32, a.4, arg. 2 ; *In III Sent.*, d.23, q.1, a.1, s.c.1 et corps = d.34, q.3, a.1, qla 3, s.c. (cf. infra, p. 233\*b) ; *In IV Sent.*, d.50, q.1, a.1, ad 3.

La dette de saint Thomas envers le Grand commentaire sur le livre de l'âme s'étend évidemment bien au delà de ces emprunts reconnus. Nous en avons relevé un exemple, entre autres, dans l'adage : « Omne

1. Cf. L. Hödl, *Über die averroïstische Wende der lateinische Philosophie des Mittelalters im 13. Jahrhundert*, dans *Rech. de théol. anc. méd.*, 39 (1972), p. 171-204. On situe généralement le commentaire des Sentences de Kilwardby vers 1252-1254, cf. Th. Kaeppli, *Scriptores Ord. Praed. Medii Aevi*, vol. III, Rome 1980, p. 323.

2. Cf. S. Gómez Nogales, *Saint Thomas, Averroès et l'averroïsme*, dans *Aquinas and Problems of his Time (Mediaevalia Lovaniensia I, V)*, Louvain 1976, p. 161-177.

3. Cf. R. A. Gauthier, *Notes sur Siger de Brabant. I. Siger en 1265*, dans la *Revue des Sc. philos. et théol.*, 67 (1983), p. 212-232.

4. Cf. P. M. de Contenson, *Avicennisme latin et vision de Dieu au début du XIII<sup>e</sup> siècle*, dans *Arch. d'hist. doctr. litt. du M.A.*, 26 (1959), p. 29-97 ; S. Thomae de Aquino, *Sententia libri De sensu*, éd. Léon., t. XLV 2, Préf., p. 100\*-101\*.

agens agit sibi simile » : la pensée est d'Aristote, mais la formulation est d'Averroès, encore que saint Thomas ne cite jamais sa source ; peut-être, il est vrai tenait-il l'adage de seconde main (cf. plus loin, apparat des sources à II 30, 35 ; comparer pour des exemples du même type l'apparat des sources à II 14, 363-364, ou à II 26, 140).

Épinglons encore ici un de ces adages formulés par Averroès à partir du texte d'Aristote et que saint Thomas aime à répéter :

Ar., *Eth. Nic.*, VII 1153b27-28, a Roberto Grosseteste transl., A.L., XXVI 3, p. 295, 8-9 : « Fama autem non omnino perditur quam populi multi famant » (cf. Albertus, *Lect. in Eth.*, in loc., Vat. lat. 722, f. 149vb : « illud de quo est fama apud multos populos non potest esse ex toto falsum ») ; Averroès, *In De anima*, III 5, u. 651-652 (p. 409) : « probabilia enim impossibile est ut sint falsa secundum totum ».

Thomas, *In II Sent.*, d.8, q.1, a.4, sol. 2 : « quod multis uidetur non potest omnino esse falsum, secundum Philosophum » ; *In IV Sent.*, d.49, q.1, a.1, q1a 1, arg. 1 : « quod a pluribus dicitur impossibile est falsum esse totaliter, ut Commentator dicit in libro De anima ; et Philosophus dicit in VII Ethicorum quod opinio non perditur quam populi multi famant » ; C.G., II 34 (XIII, p. 347a4-5) : « Quod enim ab omnibus communiter dicitur, impossibile est totaliter esse falsum » ; I<sup>a</sup> II<sup>ae</sup>, q.5, a.3, arg. 3 : « quod a pluribus dicitur, non potest totaliter falsum esse » ; *In Eth.*, I 17, 23-24 : « opinioni communi, que non potest totaliter esse falsa » ; VII 13, 129-132 : « illud enim in quod omnes uel plures consentiunt non potest esse omnino falsum ; unde in proverbio dicitur quod non perditur omnino fama que apud multos populos divulgatur ».

Plus curieux et plus important est un autre adage averroïste cher à saint Thomas : « Habitus est quo quis agit cum uoluerit ». Plus important, car il joue un rôle non négligeable dans la doctrine thomiste de l'*habitus* ; plus curieux, car saint Thomas aurait pu se passer de citer ici Averroès : il trouvait la même pensée chez saint Augustin ; et pour faire sien l'adage d'Averroès, il doit l'extraire d'un contexte compromettant : il se lit en pleine théorie averroïste de l'intellect. Voici les textes :

Augustinus, *De bono coniugali*, XXI 25 (ed. Zycha, CSEL XLI, p. 219, 17-19 ; p. 219, 25 - 220, 1) : « ipse est enim habitus, quo aliquid agitur, cum opus est ; cum autem non agitur, potest agi, sed non opus est... nec quisquam eis bene utitur, nisi qui et non uti potest ». — Cf. Albertus, *In Dion. de diu. nom.* (ed. Col., t. XXXVII 1, p. 418, 34-35) : « est enim habitus, ut dicit Augustinus, quo quis agit cum tempus affuerit ».

Averroès, *In de anima*, III 18, 26-29 (p. 438) : « Hec enim est diffinitio habitus, scilicet ut habens habitum intelligat per ipsum illud quod est sibi proprium ex se et

quando uoluerit, absque eo quod indigeat in hoc aliquo extrinseco ».

Thomas, *In III Sent.*, d.14, a.1, sol. 2, *prior scriptio* (ed. Gils, RSPT XLV, p. 213) : « Et ideo dicit Commentator [+ s.u. in tertio de anima] quod habitus est quo quis agit cum uoluerit » ; *2a scriptio* (ed. Moos, p. 436) : « habitus... et eo potest homo uti cum uoluerit » ; d.23, q.1, a.1, s.c. : « Augustinus dicit in libro De bono coniugali : Habitus est quo quis agit cum tempus adfuerit ; et Commentator dicit in III De anima quod habitus est quo quis agit cum uoluerit » ; *ibid.*, corp. : « et propter hoc habitus a Commentatore in III De anima diffinitur quod est quo quis agit cum uoluerit » ; d.33, q.1, a.1, *prior scr.* (ed. Gils, RSPT XLVI, p. 618) : « habitus est quo quis agit cum uoluerit » ; d.34, q.3, a.1, q1a 3, s.c. : « Vnde Commentator dicit in III De anima quod habitus est quo quis agit quando uult ». — *De uer.*, q.12, a.1, arg. 1 : « ut dicit Commentator in III De anima, habitus est quo quis quando uult operatur » (cf. q.24, a.4, u. 103). — C.G., II 60 (t. XIII, p. 421b11-12) : « Habitus est quo quis operatur cum uoluerit » ; II 73 (p. 461a56-57) : « ut agat cum uoluerit faciliter » ; II 78 (p. 493b25-29) : « Hec enim est diffinitio habitus, ut commentator Auerrois ibidem dicit, quod habens habitum intelligat per ipsum quod est sibi proprium ex se et quando uoluerit, absque hoc quod indigeat in eo aliquo extrinseco ». — I<sup>a</sup>, q.107, a.1 : « unde in diffinitione habitus dicitur : quo quis utitur cum uoluerit ». — *In De anima*, III 2, 28-30 : « quando iam habet habitum... potest cum uoluerit procedere in actum... ». — *Q. de malo*, q.6, u. 352-354 : « Vnde et Commentator diffinit habitum in III De anima, quod habitus est quo quis utitur cum uoluerit » ; q.16, a.8, u. 219-221 : « unde et in III De anima Commentator dicit quod habitus est quo quis utitur cum uoluerit » ; a.11, ad 4, u. 261-262 : « nam habitus est quo quis agit cum uoluerit, ut dicitur in III De anima ». — *Q. de uirt. in comm.*, a.1 : « habitus, secundum quos potest quis agere cum uoluerit, ut dicit Commentator in III De anima. Et Augustinus in libro de bono coniugali dicit quod habitus est quo quis agit cum tempus adfuerit » ; a.4, arg. 11 : « habitus est id quo quis agit cum uoluerit, ut dicit Commentator in III De anima ». — *In Eth.*, III 6, 49-51 : « habitus est quo quis agit cum uoluerit, ut dicit Commentator in III De anima ». — I<sup>a</sup> II<sup>ae</sup>, q.49, a.3, s.c. : « Set contra est quod Augustinus dicit in libro De bono coniugali quod habitus est quo aliquid agitur cum opus est ; et Commentator dicit in III De anima quod habitus est quo quis agit cum uoluerit » ; q.50, a.1, arg. 1 : « Vt enim Commentator dicit in III De anima, habitus est quo quis agit cum uoluerit » ; a.5 : « habitus est quo quis utitur cum uoluerit » ; q.51, a.1, arg. 1 : « Set habitus est quo quis utitur cum uoluerit, ut dicit Commentator in III De anima » ; q.71, a.4 : « habitus... homo utitur eo cum uoluerit » ; q.78, a.2 : « Vnde et habitus diffinitur esse quo quis utitur cum uoluerit ». — II<sup>a</sup> II<sup>ae</sup>, q.137, a.4, ad 1 : « habitus est quo quis utitur cum uoluerit » ; q.171, a.2, s.c. : « habitus est quo quis agit cum uoluerit, ut dicit Commentator in III De anima » ; q.176, a.2, arg. 3 : « habitualiter... et habet homo in potestate uti eo cum uoluerit ». — III<sup>a</sup>, q.11, a.5, ad 2 : « habitus est quo quis agit cum uoluerit ».

On ne saurait souhaiter meilleure illustration de la manière dont saint Thomas utilise Averroès : l'adage qu'il s'applique avec constance à mettre sous le patronage du Commentateur a été en réalité formulé par saint Albert à partir du texte de saint Augustin et il ne doit à Averroès qu'un seul mot, qui, il est vrai, apporte une nuance importante : « uoluerit » ; une fois l'adage formé, saint Thomas le cite presque toujours sous sa forme stéréotypée (avec un moment la variante « utitur » pour « agit ») : une seule fois, il lui arrive de recourir au texte d'Averroès (C.G., II 78), comme il lui arrive une fois de recourir au texte exact d'Augustin (*I<sup>a</sup> II<sup>ae</sup>*, q.49, a.3, s.c.), cité deux fois sous la forme que lui avait donnée saint Albert. L'Averroès que cite saint Thomas n'est donc pas l'Averroès directement lu dans son texte authentique : c'est l'Averroès scolaire. Et il faut que cet Averroès garde aux yeux de saint Thomas un réel prestige pour qu'il s'obstine à couvrir de son autorité une formule qui était à peine de lui et une pensée qui pouvait se réclamer d'Augustin.

*Averroès, corrupteur de l'Aristotélisme*

Dans les questions *De ueritate* Averroès reste le témoin de l'Aristotélisme qu'il était avant tout dans les *Sentences* (même si on lui reproche ici ou là ses erreurs). C'est vers 1261-1263, avec les livres II et III de la *Somme contre les Gentils*, que les perspectives se renversent : Averroès devient avant tout le corrupteur de l'Aristotélisme dont il faut dénoncer les erreurs (même si ici ou là on fait encore appel à son témoignage). C'est que son sujet, — l'homme et son bonheur, — a amené saint Thomas à étudier personnellement et à fond le texte même d'Averroès et à mesurer les dangers qu'il fait courir à la foi de l'Église, sans doute, mais aussi au dessein personnel de saint Thomas : en proposant une fausse conception de la personne humaine, de son immortalité et de son bonheur, Averroès blesse le Chrétien qui croit à l'Évangile et à ses promesses, mais en présentant ses erreurs comme une explication d'Aristote, il blesse le théologien qui a choisi de faire de la philosophie d'Aristote son instrument privilégié, propos qui trouve précisément dans la *Somme contre les Gentils* sa première expression achevée. La première blessure est plus grave, la seconde plus personnelle : quand il s'agit de condamner en Averroès le négateur de la foi, saint Thomas est ferme ; quand il s'agit de condamner en lui le corrupteur d'Aristote, il est passionné.

Certes, ce n'est qu'en 1270 que saint Thomas, dans le *De unitate intellectus*, traitera Averroès de « philosophie peripatetice deprauator » (2, 156) ; mais l'expression était préparée dès la *Somme contre les Gentils*, qui

reproche à Averroès de corrompre l'image aristotélienne de la chouette qui ne peut voir le soleil : « Quamuis Auerrois hoc exemplum deprauare nitatur » (C.G., III 45 ; t. XIV, p. 117b37-38), reproche repris, à propos de l'immortalité de l'âme, dans le commentaire sur la *Métaphysique* (XII 3) : « non potest hoc depruari, sicut quidam depruare conantur dicentes intellectum possibilem tantum uel agentem tantummodo esse incorruptibilem ». Au reste, les mots ne manquent pas à saint Thomas pour flétrir chez Averroès ces tentatives de corruption de la pensée d'Aristote. L'exégèse d'Averroès est pure imagination : « sicut predictus Auerrois fingit... ut Commentator predictus fingit... Vnde tanquam ficticia repudianda est » (C.G., II 61 ; t. XIII, p. 428a10-11, 29-30, b29-30) ; « ut Auerrois in III De anima fingit... ut Commentator predictus fingit » (C.G., II 73, p. 459a4-5 ; 460a49-50) ; « ut Auerrois fingit » (*I<sup>a</sup>*, q.66, a.2 ; t. V, p. 157a) ; « ut Commentator fingit in III De anima » (*I<sup>a</sup>*, q.76, a.2 ; p. 217a) ; « ut Auerrois fingit » (*Q. de spir. creat.*, a.9, ed. Keeler, p. 109, 24) « ut Auerrois fingit » (ibid., q.10, p. 125, 30) ; « ut Commentator fingit » (*In Phys.*, VIII 1, n. 2) ; « ut quidam fingunt » (*In Eth.*, X 13, 140-141). Les arguments d'Averroès, ou plus généralement ses opinions, sont frivoles : déjà *In II Sent.*, d.17, q.2, a.1 : « hec ratio... friuola », mais souvent ensuite : « hec friuola (sunt) et impossibilia » (C.G., II 59 ; t. XIII, p. 415a33) ; « Que quidem ratio quam friuola sit » (C.G., III 45 ; XIV, p. 118a8) ; « hec omnino uidentur esse friuola » (*In Phys.*, IV 12, n. 10) : « ratio... ex qua Auerrois motus fuit omnino friuola est » (ibid., VIII 1, n. 2). Saint Thomas n'hésitera même pas à qualifier les dires d'Averroès de ridicules ou de risibles : « ut Auerrois dicit, ridiculum est » (*Q. de anima*, q.9, ad 10 ; ed. Robb, p. 153) ; « Ridiculum est » (*In Phys.*, VIII 1, n. 2) ; « Ex quo apparet falsum esse quod Auerrois hic dicit in commento... et ratio sua quam inducit est ualde derisibilis » (*In Met.*, II 1). Avec le *De unitate intellectus* apparaît une nouvelle note : Averroès explique Aristote et les anciens Péripatéticiens d'une manière perverse : « ut Commentator peruerse exponit » (1, 139) ; « sicut Commentator et sectatores eius peruerse exponunt » (1, 150) ; « ut Commentator peruerse exponit » (1, 163) ; « sicut Auerrois peruerse exponit » (1, 251-252) ; « quamuis, ut arbitror, peruerse uerba Alexandri acceperit » (Auerrois ; 2, 95-96) ; « Auerrois peruerse refert sententiam Themistii et Theophrasti » (5, 389-390) ; ce qui permet à saint Thomas de reprendre sous une nouvelle forme son mot sur Averroès « philosophie peripatetice deprauator » (2, 156) : « Vnde merito supra diximus eum philosophie peripatetice peruersorem » (5, 391-393).

On a quelquefois voulu expliquer la rudesse de ton

du *De unitate intellectus* par un moment d'humeur de saint Thomas ; mais il y a là bien plus qu'un moment d'humeur, l'impatience est durable : l'erreur d'Averroès a atteint saint Thomas trop au vif pour qu'il ait jamais pu y penser sans colère.

### 3. SÉRÉNITÉ DE SAINT THOMAS DANS SON COMMENTAIRE AU DE ANIMA

Et pourtant, on l'a souvent remarqué, le commentaire sur le *De anima* est une œuvre sereine<sup>1</sup> ; trop sereine, peut-être : saint Thomas y parle si peu d'Averroès, que ce qui étonne c'est ce silence. Quelques erreurs sont réfutées (cf. plus haut, p. 218\*), mais y en avait-il si peu à réfuter ? Et n'y avait-il pas de l'information et de l'exégèse du Commentateur beaucoup à retenir ?

#### L'apport d'Averroès

Un examen plus attentif montre qu'en fait l'apport positif d'Averroès au commentaire de saint Thomas n'est pas négligeable. Comment donc se fait-il que jamais saint Thomas n'ait reconnu sa dette envers le Commentateur ? Tout simplement sans doute parce que dans la plupart des cas il n'en a pas eu conscience : l'Averroès présent au commentaire de saint Thomas, c'est presque toujours l'Averroès scolaire ; saint Thomas retient un mot, une expression, une idée, qui viennent bien d'Averroès, mais qui étaient depuis longtemps entrés dans l'usage des écoles ; cet usage suffit à expliquer l'emploi qu'en fait saint Thomas et rien ne permet d'affirmer qu'il a relu le texte même d'Averroès (cf. notre apparat des sources à I 2, 170 ; I 3, 75 ; II 3, 190-193 ; II 4, 10 et 90-100 ; II 6, 64-65 ; II 8, 80 ; II 9, 35-41 ; II 13, 49-53 ; II 17, 17-18 ; II 21, 25-26 ; II 23, 253-262 ; II 24, 156-159 ; II 25, 189 ; II 26, 31-32 ; II 28, 198 ; II 29, 11-12, 44-57, 100-102 ; III 6, 151-152, 212-214, 230-239, 239-242, 315-319 ; III 8, 8, 190-191, 220).

Plus étonnant sans doute est le silence de saint Thomas lorsqu'il fait sienne une doctrine typiquement averroïste, sans mentionner le nom du Commentateur. Ainsi en II 13, 191-222, saint Thomas fait sienne la doctrine de la cogitative, doctrine averroïste s'il en fut (cf. apparat des sources) : Averroès n'est pas nommé. Mais ici encore Averroès a sans doute été victime de son succès : depuis quelque quarante ans sa doctrine de la cogitative était devenu banale, ce n'était plus une doctrine d'Averroès, mais, comme l'assure saint

Thomas lui-même, une doctrine des philosophes : « a philosophis ponitur » (*De ver.*, q.14, a.1, arg. 9). Dès les premières mentions qu'il fait de la cogitative, saint Thomas témoigne de l'amalgame qui avait été fait entre la doctrine d'Averroès et celle de Galien transmise par Constantin l'Africain : « uis cogitativa, habens determinatum organum in corpore, — scilicet mediam *cellulam* capitis, — ut Commentator ibidem dicit » (*In IV Sent.*, d.50, q.1, a.1, ad 3) : en réalité, le mot « *cellula* » ne se lit pas chez Averroès, mais dans la tradition issue de Constantin, et la faculté localisée par Constantin dans la case médiane n'est pas la cogitative d'Averroès (cf. apparat à II 4, 91-93). La doctrine même d'Averroès avait fait l'objet d'une élaboration dont saint Thomas se fait également le témoin dès ses premières mentions de la cogitative : il emploie pour la désigner l'expression stéréotypée de « *ratio particularis* » (dès *In III Sent.*, d.26, q.1, a.2), alors qu'Averroès emploie bien les mots « *ratio* » et « *particularis* », mais l'un en III 20, 176 (p. 449) et l'autre en III 33, 64 (p. 476 ; cf. apparat des sources à II 13, 195). Ainsi s'expliquent les diverses attitudes de saint Thomas : il aime à mettre sous le patronage de l'Averroès scolaire l'expression de « *ratio particularis* », il combat l'abus qu'a fait Averroès de la cogitative pour remplacer l'intellect possible qu'il refuse à l'homme (*C.G.*, II 60) ; pour le reste, la notion de cogitative lui semble un bien commun de la philosophie.

On peut en dire autant d'une autre doctrine typiquement averroïste qui tient une certaine place dans le commentaire de saint Thomas sur le *De anima* sans que jamais Averroès ne soit nommé à son propos : c'est la doctrine de l'« *esse spirituale* » (cf. I 10, 191-195 avec l'apparat des sources) ou de l'« *esse intentionale* » (cf. II 24, 56 et II 14, 292-293, avec l'apparat des sources). Sans doute cette doctrine a-t-elle son origine dans l'affirmation répétée d'Aristote que le sens reçoit les « *espèces* » sensibles sans la matière (*De anima*, II 24, 424a18-19 ; II 26, 425b23-24), mais l'exégèse d'Averroès précise et étend cette assertion. Elle le fait d'abord en recourant à une notion qui avait tenu une grande place dans la psychologie stoïcienne, puis dans la médecine grecque et arabe : celle de *πνεῦμα*, « *spiritus* ». Sortes d'influx nerveux, les esprits vitaux ou animaux sont, bien entendu, des « *corps* », mais des corps subtils : ainsi l'objet des sens, grossièrement matériel en lui-même, revêt-il dans le sens le type d'être, toujours matériel, mais subtil, qui est celui des « *esprits* », « *esse spirituale* ». L'expression est donc trompeuse : elle n'accorde au sens que trop peu de

1. Cf. G. Verbeke, *Les sources et la chronologie du Commentaire de S. Thomas d'Aquin...* (1947), p. 334 ; D. A. Callus, *Les sources de saint Thomas, dans Aristote et saint Thomas d'Aquin* (Chaire Cardinal Mercier), Louvain 1957, p. 122 ; James C. Doig, *Toward Understanding Aquinas' COM. IN DE ANIMA*, dans *Rivista di filos. Neo-scol.*, 66 (1974), p. 436.

spiritualité. Au contraire, l'expression d'« esse intentionale » lui en accorde trop. Qu'est-ce en effet que l'« esse intentionale » (ou, si l'on veut s'en tenir strictement au vocabulaire d'Averroès, l'« esse intentionis » : l'expression d'« esse intentionale » ne semble être apparue que vers 1250 à la faculté des arts, cf. apparat des sources à II 24, 56) ? C'est le type d'être que possède l'« intentio », terme typique des traductions Arabo-Latines dans lesquelles il rend l'arabe *ma'nâ* (cf. S. Van Riet, *Avicenna Latinus. Liber de anima I-II-III*, racine 536, p. 346 ; *IV-V*, racine 437, p. 252), qui lui-même dans les traductions arabes du Grec rend généralement λόγος (cf. par exemple *De anima*, 403a25 λόγοι = intentiones Averroès I 14, textus u. 12, p. 20 ; 403b2 λόγον... λόγος = intentionem. Intentio I 16, u. 8, p. 22 ; 403b4 λόγος = intentionem, ibid., u. 11 ; 408a9 λόγων S = intentionum I 57, u. 10, p. 78 ; 412b11 λόγον = intentionem II 8, u. 2, p. 139 ; 412b16 λόγος = intentio II 8, u. 10, p. 140 ; 413a18 λόγος = intentio II 12, u. 11, p. 149 ; 413b15 λόγος = in... intentione II 19, u. 3, p. 157 ; 414a9 λόγος = intentio II 24, u. 8, p. 163 ; etc.). L'« intentio », c'est donc ce qu'un mot « veut dire », c'est la signification d'un mot, le concept ou l'idée ; Guillaume d'Auvergne l'explique déjà fort bien : « ignoravit significationem huius nominis *intentio*, illam eius, inquam, significationem qua *significatio* uocabuli dicitur *intentio* eiusdem, Etiam usitatum est apud philosophos tam Grecos quam Latinos ut *intentio* cuiuscunque uocabuli *significatio* eiusdem dicatur » (*De universo*, II II, c. 144 ; ed. Venetiis 1591, p. 994a E). Dire comme le fait Averroès que l'objet du sens revêt dans le sens un « esse intentionis », c'est donc lui accorder le type d'être qui est celui de l'idée, ce qui est cette fois lui accorder trop de spiritualité. Mais Averroès ne se contente pas d'attribuer cet « esse spirituale » ou cet « esse intentionis » à l'objet du sens reçu *dans la sensation* : il l'accorde à l'objet du sens dès qu'il est reçu *dans le milieu*. Telle est donc la doctrine d'Averroès, largement répandue et discutée dans les écoles depuis 1230 au moins.

Or, cette doctrine classique, saint Thomas ne la fait sienne qu'avec beaucoup de réticence : l'expression d'« esse intentionale » ne se trouve que 7 fois dans toute son œuvre, moins souvent qu'en 50 pages du *De anima* de saint Albert (cf. apparat des sources à II 24, 56). Tout d'abord, saint Thomas limite le champ

d'application de la notion : s'il accorde que couleurs, sons et odeurs ont dans le milieu un « esse spirituale » (pur pour les couleurs, mêlé à quelque support matériel, mouvement ou émanation, pour les sons et les odeurs ; cf. II 14, 262-282 ; II 20, 44-88), il refuse de réduire la lumière à un « esse intentionale » trop débile pour expliquer l'universalité de son action naturelle dans le monde (II 14, 291-304)<sup>1</sup>. Mais surtout, saint Thomas dépouille les expressions averroïstes de ce qui fait leur spécificité : pour lui l'« esse spirituale » n'est rien d'autre qu'un être immatériel et l'« esse intentionale » n'est rien d'autre que l'être de la « species » : « intentio » et « species », n'est-ce pas tout un, si ce n'est que l'un des deux mots est celui du Philosophe et l'autre celui du Commentateur : « per intentionem siue per speciem, ut Philosophus et Commentator dicunt » (*De uer.*, q. 10, a. 8, u. 313-315) ? Dès lors, en dépit de quelques vestiges de vocabulaire, la pensée, débarrassée des excroissances dont l'avait encombrée Averroès, est ramenée à son pur contenu aristotélicien : le sens reçoit les *species* sans la matière : expliquer la nature de la connaissance et ses degrés, c'est expliquer comment la forme peut se dégager progressivement de la matière (II 5, 55-103)<sup>2</sup>.

Notons encore quelques emprunts tacites de saint Thomas à Averroès. Toute la troisième partie du *De natura luminis* (II 14, 342-387) est empruntée à Averroès : saint Thomas lui emprunte non seulement la position de la question, mais encore sa solution ; il est vrai que saint Albert avait ouvert la voie, et c'est peut-être de lui que s'inspire directement saint Thomas (voir notre apparat des sources). Mais dans la *Somme de théologie*, I<sup>a</sup>, q. 79, a. 3, ad 2, et dans les *Q. de anima*, q. 4, ad 4, saint Thomas avait déjà traité la question, et là il avait expressément cité le Commentateur. En II 18, 109-111 et 121-123, saint Thomas, sans nommer personne, cite deux explications du texte d'Aristote, entre lesquelles il ne choisit pas ; or, si la première est celle de Thémistius (mais avant même qu'il n'ait été traduit on la trouvait chez le Pseudo-Pierre d'Espagne), la seconde est celle d'Averroès (adoptée par l'Anonyme d'Oxford, Adam de Bocfeld et la plupart des modernes ; voir notre apparat des sources à II 18, 111 et 123). En II 22, 14-15, saint Thomas adopte sur un point de détail l'explication d'Averroès, qui avait été reprise par Adam de Bocfeld ;

1. On rapprochera la critique de Roger Bacon qui montre bien qu'appliquée à la lumière la notion d'« esse spirituale » n'a de sens que si on la prend au sens équivoque d'être aussi insensible qu'on voudra, mais matériel : impossible d'expliquer autrement les lois de la perspective (*The Opus Majus of Roger Bacon*, ed. J. H. Bridges, vol. II, *Perspectivae pars prima*, d. VI, c. 4, p. 43-44).

2. Cf. John N. Deely, *The Immateriality of the Intentional as Such*, dans *The New Scholasticism*, XLII (1968), p. 293-306 ; Mortimer J. Adler, *Sense Cognition : Aristotle vs. Aquinas*, *ibid.*, p. 578-591. La discussion entre les deux auteurs éclaire bien les difficultés de la notion d'intentionnalité ; sans doute une meilleure information historique aurait-elle permis de réduire la marge qui semble séparer la conception « thomiste » de la conception aristotélicienne.

l'Anonyme d'Oxford et saint Albert avaient adopté une autre explication (les modernes se partagent entre les deux).

#### *Les erreurs d'Averroès*

Ainsi saint Thomas ne nomme jamais Averroès pour reconnaître les apports positifs que son commentaire lui doit. Mais le nomme-t-il beaucoup plus pour blâmer ses erreurs ? Certes, nous l'avons dit, saint Thomas nomme une fois « Auerroys » (II 23, 67) pour réfuter longuement (II 23, 67-136), mais moins longuement que ne l'avait fait saint Albert, une « erreur » multiforme (bien minime à nos yeux !) sur la présence des qualités tangibles dans le milieu du toucher. Encore une « erreur » de détail que celle reprochée à ces « aliqui » (dans lesquels il faut reconnaître le seul Averroès) qui n'ont pas su expliquer comment l'altération est dans le lieu (I 6, 148-151). Plus importante l'« erreur » de ces « quidam » (encore Averroès) qui ont fait des sensibles communs l'objet propre du sens commun, « erreur » que saint Thomas combat longuement (II 13, 82-124) ; mais cette « erreur », saint Albert l'avait fait sienne dans sa *Summa de homine*, et la plupart des modernes pensent que c'est la bonne interprétation du texte d'Aristote (il n'est pas sûr qu'ils aient raison).

En dehors de ces trois « erreurs », saint Thomas ne combat chez Averroès (mais toujours caché sous l'appellation collective, et discrète, de « quidam ») que l'erreur qu'il était dès lors classique de lui reprocher, la séparation et l'unité de l'intellect, surtout celle de l'intellect possible, et c'est le seul endroit où la sérénité de saint Thomas dans son commentaire au *De anima* s'altère quelque peu : il s'étonne qu'Averroès ait pu faire preuve de tant de légèreté (« tam leuiter errauerunt », III 1, 372-373) et avancer des raisons aussi vaines (« uanam...rationem », III 2, 280).

Mais, si l'on y regarde de plus près, on s'aperçoit que cette attaque contre Averroès n'est pas faite sur nouveaux frais : ce n'est qu'un bref résumé de la critique d'Averroès (10 à 20 fois plus longue) que saint Thomas avait développée aux livres II (ch. 59-79) et III (ch. 43-48) de la *Somme contre les Gentils*, et qu'il avait déjà résumée dans le *Compendium theologie* (I 85), dans la *Somme de théologie*, I<sup>a</sup>, q.76, a.1 et 2, dans les questions *De anima* (q. 1 et surtout 2) et *De spiritualibus creaturis* (a.2 et 9).

Que saint Thomas reprenne ici un examen plus ample qu'il avait déjà fait, il le dit expressément (III 1, 353-355) :

« Sunt autem plura alia que contra hanc positionem dici possunt, que alibi diligencius perscrutauimus. »

Et que cette référence vise bien l'exposé de la *Somme contre les Gentils*, de menues rencontres verbales le donnent déjà à penser :

*Contra Gentiles*, II 59 (t. XIII, p. 414a14-19) : « quia intellectus possibilis recipit omnes species rerum sensibilium ut in potentia ad ea existens, oportet quod omnibus careat. Sicut pupilla, que recipit omnes species colorum, caret omni colore. si enim haberet <de se> aliquem colorem, ille color prohiberet uideri alios colores ».

*Q. de anima*, q.2 (ed. Robb, p. 68) : « ... sicut pupilla, que est receptiua omnium colorum, caret omni colore... Si enim (BH : nar. cet) haberet (intellectus) aliquod organum corporeum, determinaretur ad aliquam naturam sensibilem... ».

*Sentencia libri De anima*, III 1, 134-145 : « ... sicut pupilla que est in potencia ad colores et receptiua eorum est absque omni colore... cum igitur intellectus noster sit natus intelligere omnes res sensibiles et corporeas, oportet quod careat omni natura corporali, sicut sensus uisus caret (+ omni Dn, P<sup>5</sup>) colore propter hoc quod est cognoscitiuus coloris : si enim haberet aliquem colorem, ille color prohiberet uideri alios colores » (uideri] -re B<sup>1</sup>, DnF<sup>5</sup> (desunt V<sup>2</sup>F), Ψ<sup>1b</sup>, V, Ed<sup>188</sup>).

*De unitate intellectus*, 1, 376-380 (t. XLIII, p. 295b) : « Quod potest intelligi ex simili in uisu : si enim esset aliquis color intrinsecus pupille, ille color interior prohiberet uideri extraneum colorem, et quodam modo obstrueret oculum ne alia uideret ».

Il semble clair que le *Contra Gentiles* est le texte de base auquel saint Thomas se réfère, mais auquel il se réfère de beaucoup plus près dans son commentaire sur le *De anima* : le commentaire est le seul à citer littéralement une phrase entière du *Contra Gentiles*, et cette citation apparaît plus remarquable encore si l'on examine l'autographe de la *Somme contre les Gentils* : les deux mots « de se », omis par le commentaire sur le *De anima*, d'abord omis dans l'autographe, y ont été ajoutés au-dessus de la ligne de la main de saint Thomas (Vat. lat. 9850, f. 46vb25 ; cf. éd. Léon., t. XIII, App., p. 60\*236). Il serait tentant de supposer que ces deux mots n'ont été ajoutés par saint Thomas qu'après la rédaction de son commentaire sur le *De anima*, mais l'encre ne semble pas différente de celle du texte ; il est plus probable qu'en recopiant son autographe pour le commentaire du *De anima* saint Thomas distraît a oublié l'ajouté.

Mais, si significatif que soit ce détail, ce qui prouve que le commentaire du *De anima* résume bien la *Somme contre les Gentils*, c'est qu'il ne fait appel qu'à un seul type d'argumentation, celui-là même qu'avait employé la *Somme contre les Gentils* : l'argumentation rationnelle. L'originalité du *De unitate intellectus* sera de faire largement appel à un nouveau type d'argumentation, l'argumentation d'autorité, en invoquant contre



Averroès la tradition péripatéticienne. Aucune trace, dans le commentaire au *De anima*, de cette argumentation nouvelle.

Ainsi, saint Thomas n'a pas cru pouvoir se dispenser de mentionner et de réfuter dans son commentaire l'erreur trop connue d'Averroès, mais il a cru pouvoir se dispenser d'en reprendre l'examen sur nouveaux frais. N'y a-t-il pas de quoi surprendre ? Saint Thomas reproche à Averroès d'avoir mal interprété le texte d'Aristote. Ce texte, il l'avait, dans la *Somme contre les Gentils*, minutieusement étudié, mais dans la *Vetus* de Jacques de Venise (cf. plus loin, p. 267\*-269\*). N'aurait-il pas été normal, au moment où il le commentait dans la *Nova* de Guillaume de Moerbeke, qu'il reprenne sa démonstration, pour opposer à l'interprétation d'Averroès un texte d'Aristote plus exact ? Ce travail, en fin de compte, il le fera, mais dans le *De unitate intellectus*. Sa place n'était-elle pas ici ?

Avant de répondre à cette question, relevons encore quelques silences de saint Thomas. Car, si le commentaire au *De anima* dénonce quelques erreurs d'Averroès, il en passe sous silence bien d'autres, que saint Thomas connaissait bien et qu'il a dénoncées ailleurs.

\*\*\*

Voici d'abord une erreur qui, à première vue, peut paraître n'engager qu'un petit problème de logique, mais qui, à l'examen, se révèle lourde de conséquences psychologiques : Averroès a dit que la définition de l'âme était équivoque.

Étrange histoire que l'histoire de cette « erreur » ! Elle semble bien avoir été mise en honneur par Alexandre d'Aphrodise et, sous son influence, avoir été regardée comme la vraie pensée d'Aristote par la plupart des commentateurs anciens et modernes, jusqu'à ce que M. De Corte, en 1939, la batte en brèche et déclanche un mouvement contraire<sup>1</sup>. Or, si Averroès s'est fait le champion résolu de cette erreur, ce n'est pas sous l'influence d'Alexandre, c'est au contraire pour le combattre. A en croire Averroès, Alexandre a en effet soutenu que la définition de l'âme était univoque : l'âme est la forme du corps et le mot forme a le même sens qu'on l'applique à l'âme végétative ou à l'âme intellectuelle ; on voit la conséquence : puisque l'âme végétative ne peut pas exister à part du

corps, l'âme intellectuelle ne le peut pas non plus (III 5, 283-291, p. 396-397 ; cf. u. 531, p. 405). Averroès ne voit donc qu'un moyen de sauvegarder, contre le matérialisme alexandrin, la transcendance de l'intellect : c'est d'affirmer que la définition de l'âme est équivoque : ainsi l'intellect n'est pas forme au même sens où l'âme végétative est forme (II 7, 19, p. 138 ; II 21, u. 27, p. 160 ; III 5, 297, p. 397 ; u. 531, p. 405). Mais, si Averroès s'est laissé entraîner une fois à dire qu'on peut presque parler ici de pure équivocité (II 7, 19, p. 138), ailleurs, il a atténué son affirmation : la définition de l'âme n'est à vrai dire ni univoque ni équivoque (II 30, 17, p. 173), parce que les différentes âmes, comme les figures, forment une série ordonnée où il y a antérieur et postérieur, « prius et posterius » (II 31, 22, p. 176)<sup>2</sup>.

La doctrine averroïste de l'équivocité de la définition de l'âme pouvait donc être interprétée en un sens favorable, et ce fut le cas pendant longtemps. Ainsi fait l'Anonyme de Sienne (Ms. Siena L.III.21, f. 155ra) :

« Et si queratur utrum conueniat hec diffinitio equaliter uegetatiue, sensitiue et intellectiue, dicendum quod non, immo secundum prius et posterius, secundum Commentatorem, quia prius conuenit uegetatiue, eo quod plus illa complexa est materie, unde eius operationes omnes ad modum nature fiunt, sicut dicitur libro De plantis ; secundo conuenit sensitiue, quia hec magis complexa est materie quam intellectiua, quia educitur sensitiua de principiis materie ; postremo conuenit intellectiue. »

De même l'Anonyme de la deuxième série de questions de Sienne (Mss Siena L.III.21, f. 178ra ; Oxford Merton 272, f. 242rb-va) :

« si anima sit actus et complementum corporis phisici et organici, hoc non est quia anima, quo ad omnem eius partem, educatur a principiis corporis ad actum. Vnde dicit Commentator quod hec diffinitio aut non uniuoce conuenit partibus anime, sicut estimauit Alexander, aut ad minus dicitur de partibus anime secundum prius et posterius. Vnde minime conuenit anime rationali, de qua est questio : quamuis enim aliquo modo sit ultima perfectio corporis animati, non potest uere dici quod sit uirtus in corpore, quia non causatur a principiis corporeis. »

Pierre d'Espagne n'avait pas parlé autrement (*Q. in de anima*, ed. Alonso, t. II, p. 551-552)<sup>3</sup>, et saint Thomas lui-même concèdera implicitement qu'on peut donner

1. M. De Corte, *La définition aristotélicienne de l'âme*, dans *Revue thomiste*, XLV (1939), p. 460-508 ; P. Moraux, *Alexandre d'Aphrodise Exégète de la Noétique d'Aristote*, Liège 1942, Section II, B : Y a-t-il une définition commune de l'âme, p. 50-62 ; Ralph McInerny, *Le terme « âme » est-il équivoque ou univoque*, dans *Revue philos. de Louvain*, 58 (1960), p. 481-504.

2. Cf. Bernardo C. Bazán, *La noética de Averroes (1126-1198)*, dans *Philosophia. Revista del Instituto de filosofía. Mendoza*, Núm. 38, 1972, p. 19-49, notamment p. 24-27.

3. On pourra aussi lire, dans les questions sur l'âme attribuées à Geoffroy d'Aspall (vers 1260), la question (Ms. Oxford Merton 272, f. 208rb-va) : « Cum suppositum sit in iam dictis quod hec diffinitio sit communis triplici potencie anime, queritur quomodo sit communis, utrum equiuoce an uniuoce an analogice ? » ; la position d'Averroès est pieusement expliquée (f. 208va) : « Ad hoc diceret aliquis quod per istam equiuocationem non intelligit equiuocationem puram, set intelligit analogiam, et forte hoc intellexit Commentator ».

à la pensée du Commentateur une interprétation favorable : « Sicut dicit Commentator in III De anima, intellectus non eodem modo dicitur forma cum aliis formis materialibus; quod quantum ad hoc dico uerum esse, licet ipse aliud intendat, quod anima... corrupto corpore non corrumpitur » (*In II Sent.*, d.19, q.1, a.1, ad 3). Mais justement le Commentateur prenait l'équivocité en un sens trop radical : l'intellect est si peu forme du corps qu'il est une substance séparée.

Pourtant, ce n'est pas encore cette conséquence qui amène saint Albert dès 1242 à condamner dans sa *Summa de homine* (q.4, ad 7 et ad 12; p. 35b et 37b) l'erreur d'Averroès : plutôt met-elle en péril, à ses yeux, l'unité de l'homme :

« decepti sunt plurimi, quorum primus est ipse Commentator Averrois, qui dicit quod hec diffinitio per prius et posterius aptatur anime. Quod patet non esse uerum, nisi ponerentur in homine esse tres perfectiones... Unde... non esset homo unus » ; « non enim bene exponit Commentator dicens actum sumi equiuoce ».

Au contraire, dès le chapitre 61 du deuxième livre de la *Somme contre les Gentils*, l'enjeu, pour saint Thomas, est clair : il s'agit de prouver qu'en définissant l'âme comme acte du corps, Aristote a du même coup défini l'intellect comme acte du corps : pour cela, il faut que la définition de l'âme soit une définition universelle (XIII, p. 428a9-10), une définition commune (XIII, p. 428a22, b6) dont l'intellect ne saurait être exclu, et il faut qu'elle ne soit pas équivoque (428b6-11) ; il faut nier qu'Aristote n'avance cette définition que sous condition, comme il l'avait pourtant fait en 412b4-5, aussi bien dans la *Vetus* dont saint Thomas invoque le témoignage (cf. plus haut, p. 201\*-204\*) que dans l'Arabo-latine qu'Averroès avait exactement commentée ; il faut encore reprocher à Averroès, qui n'y était pour rien, le texte de l'Arabo-latine en 413b25 « nichil est declaratum » (t. XIII, p. 428b3). L'examen de la définition de l'âme dans le *De unitate intellectus* obéit à la même inspiration : ici encore il s'agit de montrer que la définition de l'âme est une définition universelle (1, 48, 53, 64), générale (1, 76) ou commune (1, 190) dont l'intellect ne saurait être exclu, et l'exégèse qui en fait une définition équivoque est qualifiée de perverse (1, 149-153) ; ici encore, l'exégèse du texte est subordonnée au but cherché, mais avec plus de mesure : saint Thomas reconnaît notamment qu'en 412b4-5 Aristote a parlé « sub condicione » (1, 44), comme l'avait dit Averroès, il nie simplement que cette conditionnelle appelle une réponse négative, et s'il flétrit comme perverse l'explication que donne Averroès de 413b24-25 (1, 135-145), au moins ne reproche-t-il pas au Commentateur la traduction dont il se sert.

La vivacité même des attaques de la *Somme contre les Gentils* et du *De unitate intellectus* fait mieux ressortir le silence absolu du commentaire sur le *De anima* : on y chercherait en vain une allusion directe ou indirecte à l'exégèse d'Averroès, même aux endroits expressément discutés dans la *Somme contre les Gentils* et dans le *De unitate intellectus* : le commentaire de 412b4-6 n'occupe pas plus de 5 lignes (II 1, 358-362) et rien ne laisse soupçonner que le passage puisse receler une difficulté ailleurs passionnément discutée. Mieux encore : lorsqu'il commente 413b26, saint Thomas donne avec raison à choisir entre deux exégèses du texte, de fait toutes deux possibles et qui d'ailleurs s'impliquent (II 4, 111-117, avec l'apparat des sources) : l'âme intellectuelle est la seule à pouvoir exister à part ; entendez, précise saint Thomas, à part des autres parties de l'âme : c'est l'exégèse qu'il avait retenue dans la *Somme contre les Gentils* et qu'il retiendra dans le *De unitate intellectus*. Mais il ajoute : On peut aussi comprendre que l'âme intellectuelle existe à part de tout organe corporel ; or, c'est là l'exégèse d'Averroès, du moins en est-ce l'interprétation bénigne qui avait été reprise avant saint Thomas par bien des maîtres, dont saint Albert. Pourtant, dans le *De unitate intellectus* (1, 162-164) saint Thomas stigmatisera l'exégèse d'Averroès comme perverse ; mais c'est que cette fois il la prendra en son sens le plus fort, dont il avait laissé entendre dès son Commentaire sur le deuxième livre des *Sentences* (cf. ci-contre, p. 229\*42-6) que c'est le sens voulu par le Commentateur : l'âme intellectuelle est séparée du corps non seulement parce qu'elle n'a pas d'organe corporel, non seulement parce qu'elle peut continuer à exister après la dissolution du corps, mais bien parce qu'il est de sa nature d'être une substance séparée. Le silence de saint Thomas dans le commentaire sur le *De anima* semble donc voulu : c'est sciemment qu'il tait l'interprétation perverse d'Averroès et qu'il en propose une interprétation bénigne. Il faut relire les textes :

*Contra Gentiles*, II 82 (t. XIII, p. 514a17-19) : « Aristoteles etiam in II De anima dicit quod intellectiua pars anime separatur ab aliis (cf. II 61, p. 428a22-23 : « a propriis naturis aliarum partium »), sicut incorruptibile a corruptibili ».

*In de anima*, II 4, 111-117 : « set tamen, quantum in superficie apparet, uidetur quod sit alterum genus anime ab aliis partibus anime, id est alterius nature et alio modo esse habens, et quod hoc solum genus anime possit separari ab aliis partibus anime, uel etiam quod sit separatum ab organo corporeo, sicut perpetuum a corruptibili ».

*De unitate intellectus* (1, 156-165) : « In hoc ergo est alterum genus quod intellectus uidetur esse quoddam perpetuum, alie autem partes anime corruptibiles. Et quia corruptibile et perpetuum non uidentur in unam substantiam conuenire posse, uidetur quod hoc solum de partibus

anîme, scilicet intellectus, contingat separari, non quidem a corpore, ut Commentator peruerse exponit, set ab aliis partibus anime, ne in unam substantiam anime conueniant ».

\*\*\*

Voici encore en II 6, 99-103, un silence du commentateur au *De anima*, là où le *De unitate intellectus* va dénoncer une interprétation perverse d'Averroès :

Aristoteles, 415a11-12 : « De speculatio autem intellectu, altera ratio est ».

In *de anima*, II 6, 99-103 : « Et licet non omnibus animalibus insit ymaginatio sicut nec intellectus, tamen de intellectu speculatio est alia ratio quam de ymaginatione : differunt enim ad inuicem, ut infra patebit ».

*De unitate intellectus* (1, 247-255) : « Set quia magna diferencia est quantum ad modum operandi inter intellectum et ymaginationem, subdit quod de speculatio intellectu, altera ratio est. Reseruat enim hoc inquirendum usque ad tertium. Et ne quis dicat, sicut Auerrois peruerse exponit, quod de intellectu speculatio est alia ratio quia intellectus neque est anima neque pars anime, statim hoc excluditur in principio tercii... ».

Ce qui accroît la portée de ce silence et de cette dénonciation, c'est le contexte dans lequel ils s'inscrivent : l'« erreur » d'Averroès, c'est en effet ici encore l'« erreur » de presque toute la tradition péripatéticienne (cf. apparat des sources à II 6, 101-102). La phrase que saint Thomas reproche à Averroès, il aurait pu la lire, — en fait il l'avait sûrement lue, — chez Thémistius, à qui Averroès l'avait presque littéralement (ou peut-être même tout à fait littéralement, dans le texte arabe de l'un et de l'autre) empruntée. Si en effet Averroès, parlant de l'intellect, avait bien écrit (II 32, u. 34-35, p. 178) : « non est anima neque pars anime », Thémistius avait déjà dit (Comm. in Ar. Graeca, t. V 3, p. 49, 9) : « οὗτος οὐτε δύναμις οὐτε μέρος τῆς προσηρημένης ψυχῆς », ce que Guillaume de Moerbeke avait traduit : « iste neque potencia neque pars predictae anime »<sup>1</sup>. Il est vrai que Thémistius n'affirmait pas que telle est la pensée d'Aristote, bien plutôt évoquait-il ainsi la doctrine de Platon, qui pose à Aristote une question qui sera à résoudre plus tard. Pourtant un Adam de Bocfeld, un saint Albert n'avait pas hésité à suivre ici Averroès, non pas assurément pour faire de l'intellect une substance séparée, mais pour magnifier avec le Commentateur la noblesse de l'intellect, son indépendance à l'égard des autres parties de l'âme et la supériorité de sa nature. Témoin ou négateur de la doctrine chrétienne de l'intellect ? Le commentaire de saint Thomas au

*De anima* ne fait à Averroès ni cet excès d'honneur ni cette indignité. Il l'ignore.

\*\*\*

Dernière erreur d'Averroès que dénonce le *De unitate intellectus* et qu'ignore le commentateur sur le *De anima* : Averroès a dénaturé la doctrine d'Alexandre d'Aphrodise sur l'intellect possible.

Le saint Thomas du *De unitate intellectus* conjecture en effet que la doctrine d'Alexandre d'Aphrodise était tout simplement la doctrine thomiste : l'intellect possible est forme du corps, non qu'il soit une forme corporelle, mais parce qu'il n'est pas, comme le voudrait Averroès, forme séparée ; l'intellect possible est « préparation », non pas en un sens tout négatif comme le prétend Averroès, mais tout simplement en ce sens qu'il est dans l'âme la puissance qui la rend apte à recevoir les intelligibles ; l'intellect possible n'est pas une puissance liée au corps, non pas, comme l'entend Averroès, parce qu'il est pure privation sans nature propre, mais parce qu'il n'a pas besoin d'organe corporel. Il faut relire ce texte curieux (*De unitate intellectus*, 2, 93-107) :

« Quod autem Alexander intellectum possibilem posuerit esse formam corporis, etiam ipse Auerrois confitetur, quamuis, ut arbitror, peruerse uerba Alexandri acceperit, sicut et uerba Themistii preter eius intellectum assumit. Nam quod dicit Alexandrum dixisse intellectum possibilem non esse aliud quam preparationem que est in natura humana ad intellectum agentem et ad intelligibilia, — hanc preparationem nichil aliud intellexit (Alexander) quam potenciam intellectiuam que est in anima ad intelligibilia et ideo dixit eam non esse uirtutem in corpore quia talis potencia non habet organum corporale, — et non ex ea ratione, ut Auerrois impugnat, secundum quod nulla preparatio est uirtus in corpore. »

Force est bien de reconnaître qu'en dénonçant cette « erreur » d'Averroès, c'est saint Thomas qui se trompe. Nous pouvons aujourd'hui facilement en juger : nous avons en mains le texte grec du *De anima* et du *De intellectu* d'Alexandre, la traduction arabe par Ishâq ibn Hunain du *De intellectu* et la traduction latine de la traduction arabe faite par Gérard de Crémone (cf. plus haut, p. 219\*). Mais saint Thomas pouvait-il en juger ?

A première vue, on pourrait croire qu'il avait à sa disposition au moins la traduction latine du *De intellectu* par Gérard de Crémone : il la cite dans ses *Q. de anima*, q. 6, arg. 11 (ed. Robb, p. 108 ; cf. ad 11, p. 114) : « Alexander dicit in libro De intellectu quod anima habet intellectum ylealem ». Mais la citation est-elle

1. La formule se lisait déjà, mais cette fois appliquée à l'intellect agent, chez Alexandre d'Aphrodise, *De anima*<sup>2</sup> (Suppl. arist., t. II, p. 118, 22-23) : οὐκ ἔν μόνον καὶ δύναμις τις τῆς ἡμετέρας ψυχῆς, dans la traduction de Gérard de Crémone (éd. Théry, p. 77, 11-12) : « nec est pars nec uirtus anime in nobis ».

de première main ? On peut en douter. On la trouve déjà quelque 25 ans auparavant dans la *Summa de homine* de saint Albert (q.7, a.3 ; éd. Borgnet, t. 35, p. 101b ; Ms. Oxford Merton 283, f. 53ra) : « Item Alexander in libro de intellectu et intelligibili dicit quod anima habet intellectum ylealem » (cf. q.56, a.1 et a.3 ; p. 478b et 480b). Or, l'affirmation ainsi attribuée à Alexandre ne se lit nulle part telle quelle dans le *De intellectu*. On y lit une fois que l'intelligence agente n'est ni mixte ni matérielle : « non commixta neque ylearis » (éd. Théry, p. 78, 33 ; cf. Suppl. arist., t. II, p. 109, 30 : ἀμιγής... καὶ ἄυλος) ; on y lit une autre fois, dans un texte obscur et qui s'éloigne notablement du Grec : « intellectus yliaris qui est in omni humano corpore » (éd. Théry, p. 81, 1 ; cf. p. 112, 10 : τὸν νοῦν καὶ ἐν τῇ ὕλη), sans qu'il soit facile de dire de quel intellect il s'agit ; enfin on y lit que l'intellect agent, lorsque de la fusion et de l'harmonie des éléments lui a été préparé cet organe qu'est l'intellect possible, peut enfin accomplir une action matérielle et devenir notre intellect : « Ipse enim tunc agit accionem ylealem et est nobis intellectus » (éd. Théry, p. 81, 33-34 ; cf. p. 112, 30 : ὑλικὴν γὰρ ἤδη τινὰ τότε ἐνεργεῖαν ἐνεργεῖ καὶ ἔστιν οὗτος ἡμέτερος νοῦς). On le voit, le mot même « ylealis » n'apparaît qu'une fois sous cette forme exacte, et l'intellect possible n'est jamais appelé expressément « intellectus ylealis » : l'expression consacrée pour le désigner est celle d'« intellectus materialis » (éd. Théry, p. 74, 2, etc.). Albert cite donc (s'il ne l'a pas créée lui-même) une « autorité » scolaire et c'est cette même « autorité » que cite saint Thomas : rien n'indique qu'il ait jamais lu le traité d'Alexandre.

Cette ignorance excuse peut-être saint Thomas : il lui manquait l'instrument de contrôle qui lui aurait permis de voir que son hypothèse était toute gratuite. Car il est hors de doute que l'interprétation d'Alexandre que donne Averroès (I 12, 67-69, p. 18 ; III 5, 196-330, p. 393-398 ; 528-555, p. 405-406 ; III 14, 77-129, p. 430-432 ; III 20, 13-18, p. 444 ; III 25, 41-43, 52-53, p. 462-463) est dans l'ensemble exacte. Averroès n'a même pas négligé l'aspect le plus insolite de la conception alexandriste de l'intellect possible : Alexandre enseigne que, si l'intellect possible n'est pas immortel de nature, il peut cependant, en pensant l'intellect divin, acquérir l'immortalité : c'est l'intellect *adeptus*<sup>1</sup>, notion mystérieuse dont Averroès dénonce l'obscurité et l'incohérence (III 36, 58-179, p. 481-485 ; 262-282, p. 488-489 ; 472-487, p. 495-496 ; 553-555, p. 498 ; 623-625, p. 501). Non seulement Averroès donne de la pensée d'Alexandre une idée exacte, mais les expressions mêmes que nous lisons dans la traduction latine

de son commentaire, malgré le passage du Grec à l'Arabe et de l'Arabe au Latin, sont un écho fidèle du vocabulaire d'Alexandre.

La documentation ainsi fournie par Averroès aux Latins était donc de bonne qualité : elle leur permettait de se faire des doctrines d'Alexandre une idée juste. Le premier à en profiter pour réfuter le matérialisme alexandrin fut Guillaume d'Auvergne : dans son *De anima* (c. 7, partes 3-6) écrit vers 1240, il s'y attarde longuement<sup>2</sup>. Mais son exemple fut suivi, notamment par saint Albert dans son *De anima* (III II 4, p. 182-183), puis dans son *De natura et origine anime* (II 5 ; éd. Col., t. XII, p. 24-25), et par saint Thomas, avant sa rétractation du *De unitate intellectus*. Citons quelques textes :

Guillaume d'Auvergne, *De anima* (c. 5, p. 3 et 5 ; p. 114b, 119a et 120b) : « Nec pretereundus est hic error Alexandri quo insanissime deliravit de natura et origine anime, dicens eam oriri et esse ex contemperancia elementorum... intellectus quem ponunt in homine erronei isti non uidetur esse nisi aptitudo recipiendi formas intelligibiles, et hanc uocant intelligenciam materialem... Amplius, si uirtus intellectiua non esset in corpore humano nisi quemadmodum receptibilitas formarum uisibilium, aut quemadmodum in speculo politio et tersio... ».

Albert, *De anima* (p. 182, 17-20, 39-43) : « Alexander... dicit intellectum possibilem formam corporis et uirtutem causatam ex elementis (cf. u. 77 : « facta a complexione elementorum »)... Hic autem intellectus est in corpore hominis, ut dicit, sicut rasura et planatio in tabula et non sicut ipsa tabula, set potius corpus est sicut tabula et intellectus sicut preparatio tabule ad scripturam... » ; *De natura et origine anime* (p. 24, 78-83) : « Alexander... dicit intellectum esse formam harmonicam, que ex complexione elementorum educitur per generationem ».

Thomas, *In II Sent.*, d.17, q.2, a.1 : « Quidam enim dicunt intellectum possibilem nichil aliud esse quam preparationem que est in natura humana ad recipiendam impressionem intellectus agentis, et hanc esse uirtutem corporalem consequentem complexionem humanam ; et hec fuit opinio Alexandri ».

Thomas, *C.G.*, II 62 (t. XIII, p. 430a2-11 et 32-36) : « Alexander posuit intellectum possibilem esse aliquam uirtutem in nobis... Quia uero intelligere non poterat aliquam substantiam intellectualem esse corporis formam, posuit predictam uirtutem non esse fundatam in aliqua intellectuali substantia, set (*scr.* : et *ed.*) consequentem commixtionem elementorum in corpore humano... Alexander dicit quod intellectus possibilis est ipsa preparatio in natura humana ad recipiendum influenciam intellectus agentis, preparatio autem ipsa non est aliqua natura sensibilis determinata neque est mixta corpori » ; II 63 (p. 433a1-4) : « Predictae autem opinioni Alexandri de intellectu possibili ».

1. Cf. P. Moraux, *Alexandre d'Aphrodise Exégète de la Nostique d'Aristote*, Liège 1942, p. 94-108.

2. Cf. G. Théry, *Autour du décret de 1210 : II. — Alexandre d'Aphrodise. Aperçu sur l'influence de sa nostique*, Kain 1926, p. 110-115.

propinqua est Galeni medici de anima, dicit enim animam esse complexionem » ; III 42 (t. XIV, p. 106a1-5) : « Quia uero Alexander posuit quod intellectus possibilis est generabilis et corruptibilis, utpote quedam preparatio nature humane consequens commixtionem elementorum... ».

Thomas, *In de anima*, III 1, 270-274 : « Ex hiis autem que hic dicuntur apparet falsitas opinionis illorum qui dixerunt quod intellectus est... aliqua preparatio in natura humana consequens corporis complexionem ».

Le résumé que ces textes donnent de la doctrine d'Alexandre est fidèle. Ils s'inspirent assurément des expressions d'Averroès, mais ces expressions ont leur équivalent dans le texte grec d'Alexandre. L'âme intellectuelle est une puissance qui naît du mélange des éléments quand ce mélange atteint son point maximum (Averroès, III 5, 199-205 : « uirtus generata... a mixtione et complexione... ex mixtione elementorum... propter maximam mixtionem ») ; c'est bien ce qu'avait dit Alexandre dans son *De anima* (Suppl. arist., t. II, p. 24, 3-4) : ἡ γὰρ γένεσις αὐτῆς ἐκ τῆς ποιᾶς μίξεώς τε καὶ κράσεως τῶν πρώτων σωμάτων. L'intellect est une puissance qui résulte du mélange des éléments (Averroès, III 5, u. 219 : « uirtus facta a complexione » ; u. 225 : « uirtus facta a mixtione » ; cf. 314-315 « res facta a complexione ») ; c'est bien ce qu'Alexandre avait dit dans son *De intellectu* (ibid., p. 112, 14-15) : δυνάμει νοῦς λέγεται ἐπιτήδειός τις δύναμις ἐπὶ τῇ τοιαύτῃ κράσει τῶν σωμάτων γινομένη, et c'est bien aussi la définition de l'âme qu'il avait donnée dans son *De anima* (ibid., p. 25, 2-4) : l'âme est, non certes l'harmonie ou la proportion des éléments, mais bien la force ou la forme qui se greffe sur cet harmonieux mélange des corps dont elle est la résultante (ἡ γὰρ δύναμις καὶ τὸ εἶδος τὸ ἐπιγινόμενον τῇ κατὰ τὸν τοιούτῃ λόγον κράσει τῶν σωμάτων ψυχῆς, ἀλλ' οὐχ ὁ λόγος τῆς κράσεως οὐδὲ ἡ σύνθεσις). Saint Thomas, grâce à Averroès, a même dans la *Somme contre les Gentils* si bien compris la doctrine d'Alexandre qu'il en a vu la parenté avec la doctrine de Galien, parenté que les recherches récentes ont en effet mise en évidence<sup>1</sup>.

Il y a pourtant dans la doctrine d'Alexandre un flottement : s'il lui arrive parfois d'identifier l'intellect possible à l'âme, quand il veut être plus précis il l'en distingue : l'âme est le sujet, elle est la tablette non écrite prête à recevoir l'écriture (le miroir poli prêt à refléter les images, dira Guillaume d'Auvergne) ; l'intellect, lui, n'est pas ce sujet, il n'est pas la tablette non écrite, mais le non-écrit de la tablette (le poli du miroir, dira Guillaume d'Auvergne) ; il n'est pas la tablette prête, mais la préparation elle-même : ici encore,

les expressions de l'Averroès latin recouvrent exactement celles de l'Alexandre grec (cf. apparat des sources à III 1, 272-274).

C'est donc bien à tort que saint Thomas s'est laissé entraîner dans le *De unitate intellectus* à soupçonner Averroès de contresens. Rien en tout cas, dans le commentaire au *De anima*, n'annonce ce soupçon : saint Thomas y reste dans la droite ligne de la tradition qui avait à juste titre fait confiance à l'information d'Averroès.

\*\*\*

Nous terminerons ce chapitre des silences de saint Thomas avec le silence de son commentaire sur le *De anima*, III 5, 430b20-26. Durant toute la première partie de sa carrière, saint Thomas a dénoncé l'interprétation erronée qu'avait donnée de ce texte Averroès, dans son Grand commentaire III 25 : selon Averroès, Aristote aurait affirmé dans ce texte que Dieu (Averroès, à vrai dire, ne parlait que de l'Intellect agent séparé) ne connaît absolument pas la privation, erreur d'immense portée, car si Dieu ne connaît pas la privation, il ne connaît pas le mal, qui est une privation, et refuser à Dieu la connaissance du mal, ce n'est qu'une application particulière de l'erreur qui lui refuse la connaissance des choses autres que lui-même, d'où suit notamment la négation de la providence, erreur qu'on avait cru pouvoir reprocher à l'Aristote du livre XI (*Lambda*) de la *Métaphysique*. Il était donc capital pour saint Thomas de réfuter cette erreur. De même qu'il s'attache à montrer que l'Aristote du livre XI de la *Métaphysique* n'a pas refusé à Dieu la connaissance des choses autres que lui (*In I Sent.*, d.35, q.1, a.2, éd. Piana, VI 1, f. 101rb D, où il faut lire : « dicit Philosophus XI Methaphisice [1074b33-35] » ; *De uer.*, q.2, a.3, arg. 5 et ad 5), saint Thomas s'attache donc à montrer que l'Aristote du *De anima*, III 5, 430b20-26, n'a pas refusé à Dieu la connaissance de la privation. Notre intellect, à nous, pour connaître la privation, doit être en puissance, mais cela tient à son mode de connaître, *per speciem* : la *species* étant limitée, la présence dans l'intellect de la *species* d'un contraire, le blanc, entraîne la privation de la *species* de l'autre, le noir, il faut donc que l'intellect qui est en acte de l'une soit en puissance de l'autre, et que tantôt il connaisse l'une, tantôt l'autre. Autre le mode de la connaissance divine, *per essenciam* : Dieu se connaît lui-même dans son essence, et c'est dans son essence infinie qu'il connaît d'un coup toutes choses sans potentialité ni changement. Voici les textes :

1. Cf. P. L. Donini, *Tre studi sull'Aristotelismo nel II secolo d.C.* (Historica Politica Philosophica 7), Torino 1974, p. 127-185, notamment p. 152-156 ; P. Moraux, *Le De anima dans la tradition grecque*, dans *Aristotle on Mind and the Senses*, Cambridge 1978, p. 297-305, notamment p. 298-299, avec la note 76.

Averroès, III 25, u. 35-48 (p. 462-463) : « oportet ut intellectus cognoscens habitum et suam priuationem sit eadem uirtus in se... et quod ista uirtus cognoscens comprehendat priuationem comprehendendo ex se esse in potencia, cum fuerit in potencia, cum comprehendit ex se utrunque, scilicet esse potencia et esse actu. Et ista est dispositio intellectus materialis... Si igitur fuerit aliquis intellectus in quo non est potencia contraria actui existenti in eo, id est si fuerit aliquis intellectus qui non inuenitur quandoque intelligens in potencia et quandoque intelligens in actu, tunc ille intellectus non intelliget priuationem omnino, immo nichil intelliget extra se ».

Thomas, *In I Sent.*, d.36, q.1, a.2, arg. 1 et ad 1 (Piana, VI 1, f. 111vb et 112ra) : « Videtur quod Deus non cognoscat mala. Sicut enim dicit Commentator in III De anima, si aliquis intellectus sit semper in actu, non cognoscit priuationem omnino. Set intellectus diuinus semper est in actu. Cum igitur malum sit priuatio, ut Augustinus dicit, uidetur quod Deus non cognoscat malum » ; (per hoc quod Deus cognoscit essenciam suam cognoscit ea que ab ipso sunt et per ea cognoscit defectus ipsorum) « Et ideo patet responsio ad primum, quia ex hoc quod Commentator ponit quod nichil nisi essenciam suam cognoscit, sequitur quod mala nescit, unde ibidem subdit quod nescit mala esse [*In XI Met.*, comm. 51]. Vnde eodem modo quo alia a se cognoscit, et priuationes ipsorum nouit, non quod priuationes sint primum cognitum, quia in intellectu suo non potest esse aliqua priuatio, set ab eo sunt secunda intellecta ».

Thomas, *De uer.*, q.2, a.15, arg. 3 et ad 3 (éd. Léon., t. XXII, p. 93 et 94-95) : « Preterea, Commentator dicit in III De anima quod intellectus qui semper est in actu non cognoscit priuationem omnino ; set intellectus Dei maxime semper est in actu ; ergo nullam priuationem cognoscit ; set malum est priuatio boni, ut Augustinus dicit ; ergo Deus non cognoscit malum » ; « Ad tertium dicendum quod opinio Commentatoris fuit quod Deus cognoscens essenciam suam non determinate cognosceret singulos effectus prout sunt in propria natura distincti... [*In XI Met.*, comm. 51 ; cf. Thomas supra q.2, a.5]. Set hec positio falsa est... unde et hoc quod sequitur, quod malum non cognosceret. Secundum enim intentionem Commentatoris priuatio non cognoscitur ab intellectu nisi per absenciam forme ab intellectu, que non potest esse in intellectu qui semper est in actu ; set hoc non est necessarium, quia ex hoc ipso quod cognoscitur res cognoscitur priuatio rei, unde utrumque cognoscitur per presenciam forme in intellectu ».

Thomas, *C.G.*, I 71 (t. XIII, p. 206b30-207a5) : « ... intellectui nostro competat aliquo modo cognoscere priuationem inquantum est natus esse in potencia (licet etiam dici possit quod ex ipsa cognitione actus sequitur cognitio potencie et priuationis [*c'est la solution, moins conforme au texte d'Aristote, du De uer.*]). Intellectus autem diuinus, qui nullo modo est in potencia, non cognoscit modo predicto priuationem nec aliquid aliud... Vnde oportet quod ipse intelligat solum per speciem que est sua essencia... Intelligendo tamen se, cognoscit alia... non solum autem actus, set potencias et priuationes. Et hic est sensus uerborum que Philosophus ponit in III De anima, dicens [43ob22-26, dans la *Vetus*; cf. plus loin, p. 267\*]. Nec oportet sequi [sensus Commentatoris ibidem rayé et remplacé au-dessus de la ligne, de la main de saint Thomas, par les deux mots suivants, dans *Vat. lat. 9850, f. 21vb23*] expositionem Auerrois, qui uult quod ex hoc sequatur quod intellectus qui est tantum in actu nullo modo cognoscat priuationem. Set sensus est quod non cognoscat priuationem per hoc quod est in potencia ad aliquid aliud, set per hoc quod cognoscit se ipsum et est semper in actu ».

gendo tamen se, cognoscit alia... non solum autem actus, set potencias et priuationes. Et hic est sensus uerborum que Philosophus ponit in III De anima, dicens [43ob22-26, dans la *Vetus*; cf. plus loin, p. 267\*]. Nec oportet sequi [sensus Commentatoris ibidem rayé et remplacé au-dessus de la ligne, de la main de saint Thomas, par les deux mots suivants, dans *Vat. lat. 9850, f. 21vb23*] expositionem Auerrois, qui uult quod ex hoc sequatur quod intellectus qui est tantum in actu nullo modo cognoscat priuationem. Set sensus est quod non cognoscat priuationem per hoc quod est in potencia ad aliquid aliud, set per hoc quod cognoscit se ipsum et est semper in actu ».

Ainsi, du Commentaire sur le premier livre des *Sentences* au premier livre de la *Somme contre les Gentils*, l'erreur d'Averroès est expressément mentionnée et réfutée. Au contraire, dans la *Somme de théologie* et dans le *Quodlibet XI*, la fausse interprétation du texte d'Aristote est mentionnée et la bonne interprétation rétablie, mais sans qu'Averroès soit nommé :

I<sup>a</sup>, q.14, a.10, arg. 1 et ad 1 (éd. Léon., t. IV, p. 182) : « Videtur quod Deus non cognoscat mala. Dicit enim Philosophus in III De anima quod intellectus qui non est in potencia non cognoscit priuationem. Set malum est priuatio boni, ut dicit Augustinus. Igitur, cum intellectus Dei nunquam sit in potencia, set semper actu... uidetur quod Deus non cognoscat mala » ; « Ad primum ergo dicendum quod uerbum Philosophi est sic intelligendum quod intellectus qui non est in potencia non cognoscit priuationem per priuationem in ipso existentem... ».

*Quodlibet XI*, q.1, arg. 4 et ad 4 : « Preterea, Philosophus dicit in III De anima quod intellectus qui semper est actu non cognoscit priuationem ; set intellectus diuinus est semper in actu ; ergo etc. » ; « Ad quartum dicendum quod illud habet locum in illo intellectu qui cognoscit res per adaequationem et species suas ; et iste modus cognoscendi non est in Deo, qui cognoscit omnia per essenciam suam ».

Lorsqu'il rédigea son commentaire au *De anima*, saint Thomas ne pouvait pas ne pas avoir présente à l'esprit l'interprétation erronée de III, 43ob21-26 qu'il avait tant de fois dénoncée ; nous en sommes d'ailleurs assurés par l'interprétation du texte d'Aristote qu'il propose en III 5, 193-213 : c'est bien celle qu'il avait tant de fois défendue. L'intellect qui pour connaître la priuation doit être en puissance, c'est notre intellect (« intellectus noster », ligne 201), et cette nécessité tient à ce que, pour que notre intellect connaisse, il faut qu'il ait en lui la *species* de l'objet connu (lignes 203-207) ; il en va tout autrement de l'intellect de Dieu : il se connaît lui-même, à titre d'objet premier, et grâce à cette connaissance de soi, il connaît tout le reste, comme le montre le livre XI de la *Métaphysique* (lignes 207-213). Rien de nouveau donc dans l'exégèse proposée du texte d'Aristote. Mais ce qui est nouveau,

c'est que saint Thomas présente cette exégèse comme allant de soi : rien n'indique qu'on puisse faire de ce texte d'Aristote un mauvais usage, rien ne laisse soupçonner qu'on en ait jamais proposé une exégèse erronée et qu'on ait pu appuyer sur cette fausse exégèse une erreur radicalement opposée à la foi chrétienne en un Dieu qui nous connaît et nous aime.

*Sérénité du commentaire sur le De anima*

Ainsi, en bien des endroits où il aurait pu dénoncer une erreur d'Averroès, où de fait il a, ailleurs, dénoncé cette erreur, saint Thomas, dans son commentaire au *De anima*, se tait. De ces silences naît l'impression de sérénité qu'ont ressentie tous les lecteurs du commentaire. Mais comment expliquer ces silences et cette sérénité ?

On pourrait quelquefois être tenté de penser que, tout simplement, saint Thomas, au moment où il rédige son commentaire, n'avait pas encore découvert l'erreur d'Averroès, qu'il découvrira plus tard. Il arrive assurément que cette explication soit la bonne : ainsi saint Thomas dans le commentaire ne soupçonne pas qu'on puisse mettre en doute la valeur de la documentation fournie par Averroès sur la doctrine de l'intellect d'Alexandre d'Aphrodise, comme il le fera plus tard dans le *De unitate intellectus* (voir plus haut, p. 230\*-322\*); on peut donc à juste titre voir ici un indice de l'antériorité du commentaire sur le *De anima*. Mais cette explication chronologique ne rend pas compte de l'ensemble des faits. En plusieurs cas, il semble peu probable que saint Thomas ait ignoré au moment où il rédigeait son commentaire l'erreur dont il ne parle pas et qu'il dénoncera dans le *De unitate* (ainsi en II 4, 111-117 et II 6, 99-103 ; cf. plus haut, p. 229\*-230\*). Mais surtout en plusieurs cas saint Thomas s'abstient dans le commentaire de parler d'erreurs qu'il avait dénoncées dans des textes sûrement antérieurs (ainsi l'erreur sur l'équivocité de la définition de l'âme, cf. plus haut p. 228\*-229\*, et l'erreur sur la connaissance par Dieu de la privation, cf. p. 232\*-234\*). Il faut donc trouver aux silences de saint Thomas une autre explication.

Cette autre explication, c'est elle aussi une explication chronologique, mais élargie : il y eut dans la carrière de saint Thomas deux moments d'antiaverroïsme, entre les deux une accalmie, où se situe le commentaire sur le *De anima*.

A peine amorcé dans le Commentaire sur les Sentences, le premier anti-averroïsme thomiste trouve son point culminant dans la *Somme contre les Gentils* : c'est là que se place la rencontre personnelle de saint Thomas avec Averroès. Saint Thomas a lu attentivement le Grand commentaire sur le livre de

l'âme, et il lui oppose le texte d'Aristote scrupuleusement étudié dans la *Vetus* de Jacques de Venise et surtout sa propre doctrine, mûrement réfléchie et amplement développée.

Après ce temps fort, il y a dans l'anti-averroïsme thomiste un temps de répit : saint Thomas n'étudie plus Averroès directement ; s'il lui faut absolument en parler, il puise dans la *Somme contre les Gentils*. On aimerait à voir, dans cette nouvelle attitude, autre chose que la certitude d'avoir tout dit et de l'avoir bien dit. Au chapitre 48 du livre III de la *Somme contre les Gentils*, saint Thomas avait clôt sa longue confrontation avec Averroès par des paroles de profonde humanité, — non plus des paroles de sévérité pour la légèreté d'adversaires qui ont soutenu des erreurs pernicieuses, — mais des paroles de sympathie pour la souffrance d'hommes qui, malgré leur génie, n'ont pas su aller jusqu'au bout d'efforts pourtant bien orientés : « In quo satis apparet quantam angustiam patiebantur hinc inde eorum preclara ingenia » (C.G. III 48 ; t. XIV, p. 131b52-53). Les erreurs d'Averroès ne sont-elles pas dignes de cette sympathie ? Toute la tradition péripatéticienne a fait de l'intellect agent une substance séparée ; ce qui est propre à Averroès, c'est son effort pour assurer une union plus étroite de cet intellect avec nous, même si cet effort tourne court en s'arrêtant à l'union par les phantasmes. Alexandre d'Aphrodise avait fait de l'intellect possible une faculté corporelle et mortelle ; tout l'effort d'Averroès vise à lui rendre immatérielle et immortelle, même si là encore son effort s'égare en dédoublant l'intellect en une cogitative trop corporelle et un intellect trop séparé. L'erreur n'est qu'un arrêt prématuré dans la marche vers la vérité, et elle justifie l'exclamation thomiste : « quantam angustiam patiebantur ».

Sympathie ou désintéret, saint Thomas, durant cette période intermédiaire, ne se soucie plus guère de réfuter Averroès. Lorsqu'il entreprend son commentaire sur le *De anima*, il ne s'agit en aucune façon pour lui de se confronter une nouvelle fois avec Averroès. Son seul but, c'est de mettre au point, grâce à la *Nova* de Guillaume de Moerbeke qui vient de parvenir jusqu'à lui, l'apport positif d'Aristote dans son *De anima*. Point n'est besoin pour cela d'Averroès et rien n'indique que saint Thomas l'ait alors relu : sans doute pensait-il le connaître assez.

Tout change lorsque saint Thomas à la fin de 1268 ou au début de 1269 retourne à Paris : là il découvre qu'Averroès a fait des disciples. Le prologue du *De unitate intellectus* trahit sa stupeur : ainsi la longue réfutation d'Averroès que j'ai écrite dans la *Somme contre les Gentils* n'a pas suffi (1, 15-16 : « Contra que iam pridem plura conscripsimus ») ! Ainsi il y a des gens assez impudents pour persévérer dans l'erreur et

renâcler devant la vérité si pleinement démontrée (1, 16-17 : « errantium impudencia non cessat ueritati reniti ») ! Ainsi il faut perdre son temps à recommencer à écrire une seconde fois contre la même erreur (1, 18 « iterato contra eundem errorem conscribere ») ! Puisqu'il le faut, saint Thomas entreprend donc de relire le Grand commentaire d'Averroès sur le livre de l'âme et de rajeunir la réfutation qu'il en avait faite dans la *Somme contre les Gentils*, en utilisant la nouvelle documentation qu'il avait en mains, notamment la *Noua* du *De anima* et la traduction de Thémistius par Guillaume de Moerbeke. En somme, il entreprend de faire le travail qu'il n'avait pas fait dans son commentaire au *De anima*, mais qu'il aurait dû y faire, s'il avait alors connu l'averroïsme parisien : la polémique que nous lisons dans le *De unitate intellectus*, nous la lirions en ce cas dans le commentaire. Pour imaginer ce que serait le commentaire au *De anima* s'il avait été écrit à Paris en 1269-1270, il suffit de lire le commentaire sur la *Physique* : là, saint Thomas suit Averroès pas à pas, quelquefois pour accepter son exégèse, mais plus souvent pour la rejeter, en termes quelquefois modérés, mais plus d'une fois très vifs (cf. plus haut, p. 224\*).

La sérénité du commentaire sur le *De anima* correspond à une halte dans la vie de saint Thomas ; elle est le reflet des heures de calme que, de 1265 à 1268, éloigné pour un temps aussi bien de la Curie pontificale que de l'Université de Paris, il a goûtées dans le cloître de Sainte-Sabine, sous le ciel de l'Aventin.

### III. LES COMMENTAIRES DE LA VETVS

Il semble que la *Vetus* du *De anima* soit devenu un texte scolaire dès la fin du XII<sup>e</sup> ou le début du XIII<sup>e</sup> siècle. L'étudiant des arts libéraux, dit Alexandre Nequam, ne doit pas se contenter de suivre les cours de la faculté sur les œuvres de logique d'Aristote, il y a d'autres livres d'Aristote qu'il doit étudier : « Inspiciat etiam methaphisicam Aristotilis et librum eiusdem de generatione et corruptione et librum de anima »<sup>1</sup>. De fait à l'aube du XIII<sup>e</sup> siècle John Blund

dans son *Tractatus de Anima*<sup>2</sup> et Alfred de Sareshel dans son *De motu cordis* sont familiarisés avec la *Vetus*<sup>3</sup>. Nous n'avons pas conservé de commentaires de la *Vetus* datant de cette époque, mais que les maîtres ès arts de Paris aient dès lors commencé à faire des cours sur la *Vetus*, il faut bien le supposer, puisqu'on va leur interdire de continuer.

Pendant quelque 25 ans en effet, de 1210 jusqu'après 1231, l'enseignement d'Aristote à la faculté des arts de Paris fut limité par les interdits qui frappèrent sa métaphysique et sa philosophie naturelle, dont le *De anima* fait partie. Le premier interdit fut porté par le synode provincial de Paris en 1210 : « nec libri Aristotilis de naturali philosophia, nec commenta legantur Parisius publice uel secreto, et hoc sub pena excommunicationis inhihemus » ; il fut renouvelé en août 1215 par le statut de l'Université que promulgua le cardinal légat Robert de Courson : « Non legantur libri Aristotilis de methafisica et de naturali philosophia, nec summe de eisdem ». Les maîtres qui avaient commencé à « lire », c'est-à-dire à expliquer dans leurs leçons, le *De anima*, durent donc renoncer à cette pratique ; pas davantage ne pouvaient-ils expliquer le *Liber de anima* d'Avicenne (qui rentre dans les *Commenta* ou *Summe*)<sup>4</sup>. Mais il restait évidemment permis d'étudier les livres dont l'enseignement était interdit et de les citer : Guillaume d'Auxerre, par exemple, ne s'en prive pas dans son commentaire sur l'*Anticlaudianus* ou dans sa *Summa* (qui cite deux fois nommément le *De anima*)<sup>5</sup>. On pouvait même s'en servir pour composer des œuvres personnelles : un maître ès arts pouvait vers 1225 résumer dans son *De anima et de potenciis eius* la doctrine d'Aristote, expliquée par Avicenne et Averroès, sans tomber sous le coup de l'interdit (cf. plus haut, p. 221\*a).

Ce n'est qu'après 1231 que les interdits tombèrent en désuétude. Le coup fatal semble leur avoir été porté par la bulle de Grégoire IX du 13 avril 1231, qui sans doute les confirmait, mais à titre provisoire, jusqu'à ce que les livres prohibés aient été examinés et lavés de tout soupçon d'erreur : « magistri artium... libris illis naturalibus qui in concilio prouinciali ex certa causa prohibiti fuere Parisius non utantur, quousque examinati fuerint et ab omni errorum suspi-

1. Cf. Ch. H. Haskins, *Studies in the History of Mediaeval Science*, New York 1960, ch. 18 : A List of text-books from the close of the twelfth century, p. 356-376, notamment p. 373 ; J. Isaac, *Le Peri Hermeneias en Occident...* (Bibl. thomiste 29), Paris 1953, p. 64-65.

2. Ed. Callus-Hunt, London 1970 : il suffit de se reporter à l'Index auctorum, p. 116.

3. Encore qu'on n'ait pas su à l'époque distinguer correctement la *Vetus* de la *Noua*, le problème a été posé en termes somme toute justes par Cl. Baeumker, *Die Stellung des Alfred von Sareshel... in der Wissenschaft des beginnenden XIII. Jahrhunderts* (Sitzungsber. d. Bay. Ak. d. W., Philos.-philol. u. hist. Kl., 1913, 9), München 1913, p. 35-40.

4. Cf. Denifle-Chatelain, *Chart. univ. Par.*, t. I, n° 11, p. 70 ; n. 20, p. 78-79 (texte corrigé dans H. Rüthing, *Die mittelalterliche Universität*, Göttingen 1973, p. 19) ; M. Grabmann, *I divieti ecclesiastici di Aristotele sotto Innocenzo III e Gregorio IX* (Miscell. Hist. Pont., V, 7), Roma 1941, p. 5-69.

5. Cf. E. Filthaut, *Roland von Cremona O.P. und die Anfänge der Scholastik im Predigerorden*, Vechta i. O. 1936, p. 60. Dans Guillelmi Altissiodorensis *Summa aurea*, Lib. I et II (Spic. Bonav. XVI et XVII), Grottaferrata 1980-82, l'identification des citations d'Aristote est fantaisiste ; on peut cependant retenir comme citations de la *Vetus* du *De anima* : t. I, p. 44 ; t. II, p. 130 et 241 ; p. 298, 302 et 304 (ajouter p. 442, 15 = 403230).



cione purgati »<sup>1</sup>. Bien que la commission nommée pour examiner les livres défendus semble ne jamais avoir mené à bien son travail, on fit comme si elle l'avait fait : les cours sur la métaphysique et la philosophie naturelle d'Aristote, notamment sur le *De anima*, reprirent si bien que la nation anglaise en 1252 et toute la faculté en 1255 les rendirent obligatoires<sup>2</sup>.

On ne s'étonnera donc pas de constater que le *De anima* figure en bonne place dans les programmes d'étude de cette époque. L'aide-mémoire du candidat aux examens, rédigé entre 1230 et 1240 pour les étudiants de la faculté des arts de Paris, précise qu'il y a trois espèces d'âme : la première est l'âme végétative, qu'on devra étudier dans le *De vegetabilibus* (autrement appelé *De plantis*) ; la deuxième est l'âme sensitive, qu'on étudiera dans le *De animalibus* ; la troisième enfin est l'âme rationnelle, dont traite le *De anima*, auquel on peut rattacher la médecine, qui étudie le corps animé par l'âme rationnelle :

« Tercia species est anima rationalis, de qua et suis operationibus agitur in libro *De anima*. Vnde, si de aliarum operationibus ibidem agitur, hoc est in quantum sunt principia operationum anime rationalis. De complexionibus uero illius corporis in quo est anima rationalis agit proprie medicina. » (Ms. Barcelona Ripoll 109, f. 135va)

La manière dont l'aide-mémoire explique la place faite au *De anima* dans les programmes d'enseignement est assurément originale : elle limite arbitrairement l'objet du traité d'Aristote. Pourtant, elle sera adoptée par de nombreux maîtres ès arts : l'auteur anonyme du *Compendium philosophie*, Olivier Lebreton, Nicolas de Paris, Henri Lebreton (avec une hésitation sur la place de la médecine : plusieurs maîtres s'en tiennent à la doctrine traditionnelle qui l'excluait des arts libéraux pour en faire un art mécanique, mais Roger Bacon défend la position de l'aide-mémoire)<sup>3</sup>. D'autres maîtres la rejeteront, mais, s'ils définiront autrement l'objet du *De anima* et sa place dans l'ensemble des sciences psychologiques, il restera entendu pour tous qu'il a sa place obligatoire dans l'enseignement de la philosophie naturelle (cf. plus loin, p. 240\*-241\*).

Il semble donc assuré que dès avant 1240 la *Vetus* du *De anima* est redevenue un des textes de base de l'enseignement de la faculté des arts de Paris ; à Oxford, où aucun interdit n'avait frappé Aristote, elle l'était peut-être depuis plus longtemps. En tout cas, à partir de 1240 environ et jusque vers 1265, date approximative de l'apparition de la *Noua*, les commentaires de

la *Vetus* semblent s'être multipliés : plusieurs sont parvenus jusqu'à nous. La plupart, il est vrai, sont encore inédits, et ceux qui ont été édités l'ont souvent été assez mal : c'est donc là une *terra incognita* où il ne faut s'aventurer qu'avec prudence. De la plupart des commentaires de la *Vetus*, on ne peut préciser ni la date, — entre 1240 et 1265, — ni le lieu d'origine, — Paris, Oxford, ou même quelque autre université, — ni même souvent la nature, — cours réellement enseigné ou œuvre écrite. — On a en effet trop souvent tendance à considérer tout commentaire d'Aristote de cette période comme un cours, sinon même une « reportation ». Or, s'il est vrai qu'il semble y avoir eu un lien entre commentaire et enseignement, ce lien peut être indirect : un sermon est fait pour être prêché, ce qui n'empêche pas l'existence de sermons qui n'ont jamais été prêchés, mais écrits, par exemple pour servir de modèles aux prédicateurs ; il était normal qu'il en aille de même pour l'explication des textes d'Aristote : un maître expérimenté pouvait en écrire des modèles à l'usage des maîtres débutants, ou tout simplement il pouvait offrir une explication écrite à ceux qui voulaient s'initier à Aristote sans aller s'asseoir sur les bancs de la faculté des arts.

#### 1. L'EXPOSITIO LIBRORVM II-III DE ANIMA DU PS.-PIERRE D'ESPAGNE

D'après le P. Alonso, qui l'a publiée en 1952 en l'attribuant à Pierre d'Espagne, cette Exposition serait un cours enseigné à la faculté des arts de Paris avant 1245, et elle serait le premier commentaire de la *Vetus* du *De anima*. Hélas ! Rien dans ces affirmations n'est sûr.

Donnons d'abord le signalement de l'Exposition :

*Inc. (ex abrupto, dans l'explication de II 1, 412a23) : ... ergo anima est actus ut sciencia. Et intelligendum... Huiusmodi autem et quodcumque [412a28]. Hic uenatur tertium membrum diffinitionis, scilicet organicum... Expl. : et quo ad hanc eius operationem est necessarius propter bene esse solum.*

Ms. : Madrid Nac. 3314, f. 68ra-89rb, sans nom d'auteur. XIII<sup>e</sup>-XIV<sup>e</sup> siècle.

Ed. : Manuel Alonso, S.J., *Pedro Hispano. Obras filosóficas. III. Expositio libri de anima...*, p. 120-401, Madrid 1952.

Dans le seul ms. qui nous l'a conservée, le ms. Madrid Nac. 3314, l'Exposition commence ex abrupto

1. Cf. Denifle-Chatelain, *Chart. Univ. Par.*, t. I, n. 79 (cf. Rütting, *Die mittelalterliche Universität*, p. 24) ; M. Grabmann, *I diuini...*, p. 95-108.

2. Denifle-Chatelain, *Chart. Univ. Par.*, t. I, n. 201, p. 228 : « Item librum de anima semel audiuerit uel sit audiendo » ; n. 246, p. 278 : « librum de anima » ; cf. J. Isaac, *Le Peri Hermeneias...*, p. 76 et 82.

3. Cf. R. A. Gauthier, *Notes sur Siger de Brabant. II. Siger en 1272-1275*, dans *Revue des Sc. philos. théol.*, 68 (1984), p. 8-15.

au f. 68ra : le ms. a perdu un ou plusieurs cahiers qui en contenaient le début. Le P. Alonso a supposé que cette mutilation était seule responsable de l'absence du nom de l'auteur : il se trouvait en tête de l'œuvre et a dû paraître avec son début. Que ce nom ait été celui de Pierre d'Espagne, le P. Alonso croit en trouver la preuve dans la composition du ms. : bien qu'il soit écrit de plusieurs mains, il aurait été composé sous la direction d'un organisateur unique qui en a copié une partie, a fait copier le reste et a annoté le tout ; or, cet organisateur serait le même copiste qui a écrit en entier le ms. Madrid Nac. 1877, *Corpus* d'œuvres de Pierre d'Espagne (ses œuvres médicales et l'un des commentaires sur le *De animalibus* qui lui sont attribués) ; il aurait donc complété son *Corpus* par la *Scientia libri de anima* de Pierre d'Espagne, qui occupe les f. 31-67v du ms. Madrid Nac. 3314 (et dont il a lui-même copié les f. 3-10 et 40-67), puis par l'Exposition, qui était donc elle aussi l'œuvre de Pierre d'Espagne. Il est à peine besoin de souligner à quel point la conclusion est arbitraire : le ms. continue par des œuvres qui ne sont pas de Pierre d'Espagne, plusieurs opuscules de Robert Grosseteste (*De calore solis*, f. 89va-vb ; *De calore questio*, f. 89vb-90ra ; *De iride*, f. 90rb-91ra ; *De colore*, f. 91ra ; *De operationibus solis*, f. 91rb-92vb), le *De tempore et motu* de Roger Bacon, les commentaires d'Adam de Bocfeld sur le *De sensu* (f. 100ra-110rb), sur le *De morte et uita* (f. 110va-113ra), le *De sompno et uigilia* (f. 113ra-117vb)<sup>1</sup>. Le P. Alonso assure que l'organisateur du ms. 3314 a complété son *Corpus* de Pierre d'Espagne par d'autres œuvres ; mais pourquoi faire commencer ce supplément au f. 89v, après l'Exposition, plutôt qu'au f. 68r, avant elle ? L'intention de l'organisateur semble avoir été de constituer un recueil d'écrits de philosophie naturelle : l'auteur lui importait peu. Il n'y a donc aucune raison de critique externe pour attribuer l'Exposition à Pierre d'Espagne. Par contre, il y a des raisons de critique interne pour la lui refuser : A. Schlögel et J. M. da Cruz Pontes ont noté que sa doctrine ne s'accorde pas toujours avec celle des œuvres incontestablement authentiques de Pierre d'Espagne<sup>2</sup>.

Mais, si Pierre d'Espagne n'est pas l'auteur de l'Exposition, force est d'avouer qu'on ne sait rien de sa date. Le P. Alonso la datait d'avant 1245, mais en s'appuyant précisément sur la chronologie (supposée) de la vie de Pierre d'Espagne : le futur Pape aurait

bravé les interdits ecclésiastiques en expliquant le *De anima* à la faculté des arts de Paris, et, pour échapper à la colère de l'évêque de Paris, Guillaume d'Auvergne, il aurait dû renoncer à la philosophie et aller enseigner la médecine à Sienne, où il était dès le 11 janvier 1245 (Intr., p. 81) ! En fait, Pierre d'Espagne avait quitté Paris dès 1229 et c'est dans le nord de l'Espagne ou le midi de la France qu'il enseigna le *De anima*, comme nous allons le voir ; mais peu importe pour l'instant, puisque l'Exposition n'est pas de lui.

Pas davantage ne peut-on affirmer que l'Exposition soit un cours réellement professé : on n'y trouve aucune des formules de style oral qui caractérisent les leçons des maîtres ès arts. Les chapitres y sont régulièrement introduits par le lemme suivi de la formule : « Hic intendit », mais ce qui est plus grave, c'est que les paragraphes sont généralement introduits de la même manière, par exemple :

« Si autem aliquod commune [412b4]. Hic intendit... » (p. 121, 3) ; « Considerare autem in partibus oportet [412b17-18]. Hic subiungit... » (p. 121, 27) ; « Est autem non abiciens animam [412b25-26]. Hic inducit... » (p. 122, 5) ; « Quod quidem igitur non sit anima separabilis [413a4]. Hic inducit... » (p. 122, 23).

C'est là du style écrit : le style parlé exige que le lemme soit introduit : « Consequenter cum dicit », ou tout autre formule de ce genre. Les chapitres ne sont jamais appelés du nom de « lectio » : c'est régulièrement : « hec pars » (II 2, p. 127, 7 ; II 3, p. 137, 24 ; II 5, p. 162, 20 ; II 6, p. 171, 2-3 ; etc.).

Qu'enfin l'Exposition soit le premier des commentaires de la *Vetus*, je n'oserais assurément pas le nier, mais encore moins l'affirmer. Certes, cela pourrait nous expliquer qu'elle ne soit pas un cours, si du moins elle est originaire de Paris : il était sans doute permis de commenter le *De anima* par écrit à une date où il n'était pas encore permis de l'enseigner. Cependant, les indices d'ancienneté que le P. Alonso a cru pouvoir relever dans l'Exposition ne sont pas décisifs.

L'auteur de l'Exposition discute rarement les opinions de ses prédécesseurs et quand il le fait, rien n'indique que l'opinion discutée provienne d'un commentaire antérieur de la *Vetus*. Mais c'est peut-être tout simplement parce qu'il n'avait pas le goût de la discussion. Au reste, l'affirmation du P. Alonso est sans doute trop absolue : l'Exposition soulève une multitude de questions et de doutes dont une partie

1. Cf. S. H. Thomson, *The Writings of Robert Grosseteste Bishop of Lincoln 1235-1253*, Cambridge 1940, p. 92-94, 105-106, 110-111 ; Id., *An Unnoticed Treatise of Roger Bacon on Time and Motion*, dans *Isis*, 17 (1937), p. 219-224 ; Id., *A Note on the Works of Magister Adam de Bocfeld (Bochermefort)*, dans *Mediaevalia et Humanistica*, 2 (1944), p. 55-87.

2. Cf. en dernier lieu : J. M. da Cruz Pontes, *A propos d'un centenaire. Une nouvelle monographie sur Petrus Hispanus Portugalsis, le pape Jean XXI († 1277) est-elle nécessaire ?*, dans *Rech. théol. anc. méd.*, 44 (1977), p. 229, avec la n. 26.

au moins doit refléter des discussions réelles, et récentes. En voici un exemple : dans son explication du texte de la *Vetus* en 418a11-16, l'auteur de l'Exposition (p. 172, 5-10) rejette l'exégèse des « quidam » qui ont affirmé que l'objet propre de la vue, c'est la couleur en général, mais non telle couleur en particulier, par exemple le blanc ou le jaune, et que par conséquent la vue, qui ne peut se tromper sur son objet propre, ne se trompe jamais en jugeant qu'un objet est coloré, mais peut se tromper en le jugeant blanc ou jaune ; le P. Alonso (Intr., p. 32) nous assure que les « quidam » ainsi visés sont tout simplement Averroès ; certainement pas ; Averroès propose l'exégèse correcte du texte, celle-là même que retient l'Exposition : l'objet de la vue, c'est la couleur, et la vue ne se trompe pas sur la couleur, « *utrum sit albus aut niger* » ; elle se trompe seulement sur les caractéristiques des sujets individuels dans lesquels se réalise la couleur, par exemple ce blanc est-il de la neige ou de la farine, ce blanc est-il au delà ou en deçà d'un point donné (Averroès, II 63, u. 30-36, p. 225) ; les « quidam » visés sont donc probablement des maîtres ès arts : leur exégèse est l'exégèse maladroite et simpliste de débutants.

Le P. Alonso ne s'est pas contenté d'essayer de montrer que l'Exposition n'avait pas utilisé de commentaires antérieurs, il s'est efforcé de prouver qu'elle avait été utilisée par les commentaires postérieurs, Adam de Bocfeld et saint Albert (Intr., p. 48-79). Il y a certainement une grande part de vérité dans sa démonstration, mais la base en est trop étroite pour qu'elle soit pleinement concluante : il faudrait appeler à témoigner bien d'autres textes (cf. par exemple notre appareil des sources à II 27, 224-228). Il serait prématuré d'en dire plus : il faut attendre que les commentaires de la *Vetus* aient été publiés.

Quelle que soit la date de l'Exposition, — mais surtout si elle est le premier commentaire de la *Vetus*, — il est intéressant de souligner, comme l'a fait le P. Alonso (Intr., p. 32-33), qu'elle connaît bien le Grand commentaire d'Averroès sur le livre de l'âme. Elle cite une fois le texte de l'Arabo-latine, insérée dans le commentaire d'Averroès, sous le nom d'« *alia translatio* » (p. 201, 1-2 = Averroès, II 87, textus u. 10, p. 263) et quatre fois le « *Commentator* » (p. 142, 10-12 = Averroès, II 31, u. 43-51, p. 177 : l'explication d'Averroès n'est pas admise ; p. 237, 19-25 = Averroès, II 118, u. 22-33, p. 314 : l'Exposition propose une autre explication, p. 142, 25-31, mais déclare que l'explication d'Averroès est meilleure, « *magis propria* » ; p. 315, 15-19 = Averroès, III 20, u. 253-256, p. 452 ; enfin p. 331, 1-2 = Averroès, III 5, u. 707-728,

p. 411-412). Mais la présence d'Averroès à l'Exposition ne se limite pas à ces quelques citations expresses. Son auteur emprunte à Averroès plus d'une information : c'est d'Averroès qu'il tient que le mot d'intellect en Grec est équivoque, pouvant désigner l'imagination aussi bien que l'intellect proprement dit (p. 308, 18-21 = Averroès, III 5, u. 17-22, p. 387) ; c'est par Averroès qu'il sait qu'Aristote avait écrit un *De motibus animalium*, « *quem nondum habemus* » (p. 372, 25-27 = Averroès, III 54, u. 59-62, p. 524). Le vocabulaire de l'Exposition, dans sa doctrine de l'intellect, doit beaucoup au vocabulaire de l'Averroès latin, mais aussi à celui de l'Avicenne latin : son auteur n'ignore pas que l'« intellect matériel » d'Averroès et d'Avicenne est identique à l'intellect possible (p. 322, 29-31), mais surtout il adopte, pour désigner les deux opérations de l'intellect, le vocabulaire Arabo-latin : l'appréhension des concepts simples s'appelle « *formatio* » ou plus souvent « *informatio* » (d'où le nom d'« *intellectus informativus* »), tandis que la composition des concepts ou jugement s'appelle « *fides* » (p. 334, 19), mais plus souvent « *credulitas* » (cf. p. 334, 18-19, 21, 27 ; p. 335, 4, 11-12, 14 ; p. 337, 5-8 ; p. 342, 11, 12 ; « *intellectus informativus* », p. 335, 8 ; p. 346, 9, 12, 33 ; p. 347, 1, etc.) ; or, le couple « *informatio-fides* » vient de l'Averroès latin (III 21, u. 15, 16, 20, p. 455 ; III 26, u. 16, 19, 29, p. 464 ; III 33, u. 55-56, p. 476 ; III 39, u. 43 : « *Fides autem et incredulitas* » [*credulitas CD*], p. 506), tandis que le couple « *ymaginatio-credulitas* » lui correspond chez Avicenne (cf. *Avicenna Latinus. Liber de philosophia prima*, éd. Van Riet, I 5, u. 4 et 14) et chez Algazel (*Logica Algazelis*, éd. Lohr, *Traditio* 21, 1965, p. 239-240) : ici et là ce sont sans doute les mêmes mots arabes qui sont diversement traduits ; l'Exposition forge le couple mixte « *informatio-credulitas* », en retenant l'« *informatio* » d'Averroès et la « *credulitas* » d'Avicenne-Algazel. Mais l'influence d'Averroès s'étend plus loin, à la doctrine même. Il n'est pas encore question de lire chez Averroès la doctrine de l'intellect possible séparé, mais l'Exposition doit par exemple à Averroès la doctrine de l'« *esse spirituale* » dont elle fait grand usage (p. 198, 29-31 ; 199, 10, 14, 24, 28 ; p. 209, 24, 31 ; 214, 9-10 ; 217, 24-26 ; 220, 15-16, 20 ; p. 238-239 ; p. 249, 7, 8 ; p. 250, 3-4 ; p. 300, 7 ; p. 311, 1, etc. ; cf. notre appareil des sources à I 10, 191-195), doctrine à laquelle est liée la question du sens agent (« *agens in sensum* », p. 238, 4), question posée par Averroès et que l'Exposition s'efforce de résoudre en faisant appel à la doctrine augustinienne de la lumière, lue dans le *De spiritu et anima* du Ps.-Augustin (cf. appareil des sources à II 27, 224-228).

2. LA SENTENCIA CVM QVESTIONIBVS  
DE PIERRE D'ESPAGNE (TOULOUSE, VERS 1240 ?)

S'il n'a pas écrit l'*Expositio librorum II-III de anima*, Pierre d'Espagne a pourtant expliqué le *De anima* en des leçons réellement enseignées, peut-être à l'Université de Toulouse vers 1240. Conservées en deux manuscrits, ces leçons ont été publiées en 1944 par le P. Alonso, malheureusement d'après un seul manuscrit, le ms. de Cracovie, seul alors connu<sup>1</sup>; le ms. de Venise, signalé pour la première fois en 1972 par le P. Lohr<sup>2</sup>, aurait permis d'améliorer le texte, dans une mesure toutefois assez limitée, car il dérive du même modèle que le ms. de Cracovie et ce modèle était déjà très corrompu. Voici le signalement de ces leçons (j'omet les deux séries de questions préliminaires contenues dans le seul ms. de Cracovie<sup>3</sup>) :

*Incipit* : Ad euidenciam eorum que secuntur queruntur octo questiones. Prima est utrum de anima sit sciencia et que sit necessitas sciencie de anima... Circa primam sic proceditur. Et uidetur quod sciencia de anima sit necessaria per duas rationes, quarum prima talis est : Omnis substantia cuius noticia... *Bonorum honorabilium noticiam opinantes* etc. Ex [pre]determinatis patuit noticia subiecti istius sciencie et intentionis ipsius... *Explicit* : *ex abrupto* (au livre II, leçon 11 : on a la *Sentencia* complète de cette leçon jusqu'à 415b27-28 « quod non communicet uita », mais des 9 questions annoncées, le ms. de Cracovie n'en a que 4, la quatrième incomplète, tandis que le ms. de Venise poursuit jusqu'à la fin de la cinquième).

Mss : Kraków, Bibl. Jagiellońska 726, f. 58ra-138vb.  
Fin du XIII<sup>e</sup> siècle.  
Venezia, Bibl. Marciana 1826 (Z.L. 253), f. 54ra-99ra. XIV-XV<sup>e</sup> siècle.

Ed. : Manuel Alonso, S.J. *Pedro Hispano. Obras filosóficas. II. Comentario al « De anima » de Aristóteles*, Madrid 1944, p. 163-768.

L'authenticité de l'œuvre ne saurait être mise en doute. Si elle est anonyme dans le ms. de Venise, elle est expressément attribuée à Pierre d'Espagne par le ms. de Cracovie, dans l'explicit du livre I, au f. 99ra : « Explicit primus de anima magistri Petri Hispani ». Cette attribution a été confirmée par la comparaison de la doctrine des leçons avec la doctrine de la *Sciencia libri de anima*, œuvre incontestée de Pierre d'Espagne<sup>4</sup>.

Aucun doute non plus sur la nature de l'œuvre. Le P. Alonso l'avait d'abord appelée « Commentarium », on s'est arrêté ensuite à l'appellation de « Questiones ». En réalité, c'est ce qu'on appelait alors une *Sentencia cum questionibus*; après la division du texte, chaque leçon se compose de deux parties : la *Sentencia*, qui, sans entrer dans le détail de l'explication littérale, dégage sommairement le contenu doctrinal du texte, puis les *Questiones*, qui approfondissent la doctrine en discutant les difficultés soulevées par le texte. Et qu'il s'agisse bien là de « leçons », le maître le répète à satiété : au début de chacun de ses cours, il délimite la « lectio » et en annonce les divisions : la « lectio », c'est à la fois le texte « lu » et le cours qui l'explique. Donnons quelques exemples du formulaire qui marque les articulations de cette technique d'enseignement<sup>5</sup> :

I 1 : « Prima autem pars spectat ad presentem lectionem. Est igitur intentio in presenti lectione... Diuisionis relectio : Sunt igitur in presenti lectione partes quatuor » (éd., p. 182, 6-7 et 32-33 ; *Ven.*, f. 55ra et rb) ; I 2 : « Prima autem pars spectat ad presentem lectionem... Diuisionis relectio : Sunt igitur in lectione presenti partes quinque » (p. 210, 11, et p. 212, 6-7 ; *Ven.*, f. 57ra) ; I 3 : « Due autem prime partes spectant ad presentem lectionem, secundum quas recipit presens lectio diuisionem in duas partes... Diuisionis relectio : Sunt igitur in presenti lectione partes septem » (p. 238, 20-22, et p. 239, 18-19 ; *Ven.*, f. 58vb et 59ra)<sup>6</sup>.

1. Cf. M. Markowski et S. Włodek, *Repertorium commentariorum mediæ æui in Aristotelem Latinorum quas in Bibliotheca Jagellonica Cracouiae asservantur*, Wrocław 1974, p. 49. Si j'en crois cette description, — je n'ai pas vu le ms., — la foliotation a été changée : il faut ajouter 4 aux chiffres donnés par le P. Alonso.

2. Ch. H. Lohr, *Medieval Latin Aristotle Commentaries. Authors : Narcissus-Richardus*, dans *Traditio*, 28 (1972), p. 359. Le ms. a été redécouvert, et sa portée mise en lumière, par J. M. da Cruz Pontes, *Les « Quaestiones libri de anima » de Petrus Hispanus...*, dans *Mediævalia Philos. Polonorum*, 19 (1974), p. 127-139 ; Id., *Un nouveau manuscrit des « Quaestiones libri de anima » de Petrus Hispanus Portugalensis*, dans *Rech. théol. anc. méd.*, 43 (1976), p. 167-201. Sur ce ms., voir aussi plus haut, p. 14<sup>a</sup>.

3. La première série de questions (ms. de Cracovie, f. 46ra-53ra = éd., p. 59-122, 3) se compose de deux parties, à savoir (1) une autre rédaction des questions préliminaires du cours (éd., p. 59-67 et 74-85, correspondant à éd. p. 163-179) ; (2) des questions originales qui n'ont pas leur correspondant dans le cours (éd., p. 67-73 et 86-122, 3). — La deuxième série (ms. de Cracovie, f. 53ra-58ra = éd., p. 122, 3-162) est une autre rédaction des questions des leçons 1-2 (p. 184-207, 214-223). Le P. Alonso pense qu'il s'agit là d'un essai de remaniement dû à Pierre d'Espagne lui-même.

4. Cf. J. M. da Cruz Pontes, *Un nouveau manuscrit...*, dans *Rech. théol. anc. méd.*, 43 (1976), p. 174-178.

5. Cf. R. A. Gauthier, *Le cours sur l'Ethica noua d'un maître ès arts de Paris (1235-1240)*, dans *Arch. d'hist. doctr. litt. du M.A.*, 42 (1975), p. 75-77.

6. À partir de la leçon I 6 apparaît la variante « speculationem » pour « lectionem » : « Prima autem pars spectat ad presentem speculationem » (p. 284, 22 ; *Ven.*, f. 62ra), mais uniquement dans cette formule d'introduction ; on continue à lire : « Sunt igitur in lectione presenti partes sex » (p. 285, 33-34). Il s'agit probablement d'une simple bévue du scribe qui a confectionné le modèle de nos deux mss, et dont la graphie a d'ailleurs peut-être été quelquefois hésitante : I 9 : « ad presentem [lectionem siue] speculationem » (p. 340, 14-15 ; *Ven.*, f. 66va, omet les mots entre crochets) ; II 7 : « et spectat ad presentem lectionem hec pars siue ad presentem speculationem » (p. 672, 1-2 ; « et spectat hec pars ad presentem lectionem », *Ven.*, f. 91rb).

I 1 : « Sentencia prime partis... Sentencia secunde partis... Sentencia tercie partis... Sentencia quarte partis... Et sic manifestatur intentio huius partis » (p. 183, 7, 17, 25, 30, et p. 184, 17; *Ven.*, f. 55rb); I 2 : « Sentencia prime partis... Sentencia secunde partis... Sentencia tercie partis... Sentencia quarte partis... Sentencia quinte partis... Et in hiis completur manifestatio intentionis huius partis » (p. 211, 18, 27; p. 212, 11, 16; p. 213, 8; p. 214, 4; *Ven.*, f. 57ra-rb)<sup>1</sup>.

I 1 : « Ad maiorem autem euidenciam predictorum quinque questiones incidunt inquirende » (p. 184, 18-19); I 2 : « Ad maiorem autem expressionem eorum que Philosophus intendit in parte ista, decem queruntur [inquirunt V] questiones » (p. 214, 5-7; *Ven.*, f. 57rb); I 5 : « Hic restant adhuc tres questiones inquirende que sunt communes presenti lectioni et precedenti » (p. 274, 21-22; *Ven.*, f. 61rb); I 6 : « Circa presentem lectionem possunt tria dubitari » (p. 291, 22-23; *Ven.*, f. 62va).

La *Sentencia cum questionibus* nous conserve donc les cours du maître ès arts que fut Pierre d'Espagne. Mais à quelle date, et dans quelle université, a-t-il donné ces cours ? Nous quittons ici le domaine des certitudes pour celui des hypothèses, mais des hypothèses hautement probables. Pierre d'Espagne fait quelquefois allusion dans ses cours sur le *De anima* au *Libri dietarum* d'Isaac Israéli qu'il expliquera lorsqu'il enseignera la médecine (p. 97, 12-13 : « in dietis »), ou au *Pantegni* d'Ali ibn al-Abbâs (p. 291, 5-7 = *Pantegni*, Theor., IV 8, dans *Omnia opera Ysaac*, Lyon 1515, t. II, f. 16vb). Dans l'ensemble toutefois il ne manifeste encore que peu d'intérêt pour la médecine, ce qui invite à situer les cours sur le *De anima* au début de sa carrière, avant qu'il n'étudie la médecine et aille l'enseigner à Sienna à partir de 1245, et dès le 11 janvier de cette année<sup>2</sup>. Or, L. M. De Rijk a apporté de bonnes raisons de croire que, de 1229 à 1244 inclus, Pierre d'Espagne s'est partagé entre le Nord de l'Espagne, la ville de León où il écrivit, dans les années —30, ses *Summule*, mais aussi Montpellier où il étudia peut-être la médecine, et Toulouse, dont l'Université, après l'afflux des professeurs qui fuyaient l'Université de Paris en grève, connut un grand essor<sup>3</sup>. Il n'est donc pas téméraire de supposer que c'est à l'Université de Toulouse que Pierre d'Espagne maître ès arts a

trouvé pour ses cours, vers 1240, le cadre le mieux approprié.

La doctrine des cours de Pierre d'Espagne sur l'âme répond bien à l'état des questions dans les années 1230-1250, mais, dans l'état actuel de nos connaissances, il est difficile de mesurer son originalité : plusieurs des traits qu'on a retenus comme caractéristique de sa doctrine de l'intellect, — la part réservée à l'illumination à côté de l'abstraction, le recours à la doctrine avicennienne des deux faces de l'âme, — sont en réalité à l'époque des idées largement répandues<sup>4</sup>. Ce qui semble sûr, c'est que Pierre d'Espagne a conscience de s'inscrire dans une tradition déjà longue : il discute assez souvent les interprétations de ses prédécesseurs, par exemple dès la leçon 2 du livre I : « circa locum istum multiplex est expositio » (p. 231, 16-17; *Ven.*, f. 58va).

Nous retiendrons la manière très exacte dont Pierre expose la doctrine de l'aide-mémoire du ms. Ripoll 109 et de ses émules sur les sujets respectifs des livres *De uegetabilibus*, *De animalibus* et *De anima* (cf. plus haut, p. 236\*a) :

« Quidam posuerunt quod subiectum in hac sciencia [libri De anima] non sit nisi corpus animatum anima intellectiua ; et posuerunt quod in libro De uegetabilibus determinatur de corpore animato anima uegetatiua, in libro autem De animalibus determinatur de corpore animato anima sensibili, in hac autem sciencia determinatur de corpore animato anima intellectiua ; et, si in hac sciencia determinetur de aliis differentiis anime, hoc est per accidens et prout sunt dispositiones ad intellectiuam, unde non principaliter determinatur hic de illis, set in aliis libris qui dicti sunt, hic autem de intellectiua principaliter » (Q. prel. 7 ; p. 177, 3-14 ; *Ven.*, f. 55ra ; cf. la question surajoutée de Cracovie, p. 82-83).

Cette doctrine, qu'il connaît bien, Pierre d'Espagne la rejette, en s'inspirant d'Averroès (dans son prologue aux *Météorologiques*) : avec Averroès, Pierre insiste sur la portée universelle du traité de l'âme, mais, avec Averroès encore, il pense qu'il faut étudier la matière avant la forme, le corps avant l'âme. L'étude du corps animé se fait donc selon lui en trois étapes. En premier lieu vient la science du corps animé : science du corps animé par l'âme végétative, c'est le *De uegetabilibus*,

1. De I 3 (p. 233, 31) à I 8 (p. 321, 29), l'édition écrit régulièrement « summa » pour « sentencia » ; le ms. de Venise offre souvent pour ces passages la graphie équivoque « sñā », qui se prête à être lue « sñā » (au lieu des abréviations claires « sñia » ou « sen<sup>a</sup> »), mais à plusieurs endroits, là où l'édition a « Summa », le ms. de Venise donne en toutes lettres « sentencia » (p. 273, 24 = *Ven.*, f. 61rb ; p. 321, 7 et 14 = *Ven.*, f. 65ra). Il faut sans doute rétablir partout « sentencia », qui est le mot technique, encore qu'il soit exact que la « sentencia » est un sommaire.

2. Cf. J. M. da Cruz Pontes, *Un nouveau manuscrit...*, *Rech. théol. anc. méd.*, 43 (1976), p. 178.

3. Cf. L. M. De Rijk, *Peter of Spain (Petrus Hispanus Portugalsis), Tractatus called afterwards Summule logicales*, Assen 1972, Intr., p. xxiv-xxliii.

4. Cf. M. Grabmann, *Die Lehre vom Intellectus possibilis und Intellectus agens im Liber de anima des Petrus Hispanus des späteren Papstes Johannes XXI*, dans *Arch. d'hist. doctr. litt. du M.A.*, 11 (1937-1938), p. 167-208, notamment p. 173-175 ; pour la place faite à l'illumination à côté de l'abstraction, voir *Le traité De anima et de potentiis eius d'un maître ès arts (vers 1225)*, dans *Revue des Sc. philos. théol.*, 66 (1982), p. 53-54 ; pour les deux faces de l'âme, *Arnoul de Provence...*, dans *Revue du Moyen Age Latin*, 19 (1963), p. 148. — Cf. plus haut, p. 221\*b ; plus loin p. 244\*b.

puis science du corps animé par l'âme sensitive (que ce soit le corps de la bête ou le corps de l'homme), c'est le *De animalibus*. En deuxième lieu vient la science de l'âme qui anime le corps et des opérations dont elle est le principe, c'est le *De anima*. En troisième lieu enfin vient la science des opérations du corps animé dont le principe est le corps : ce sont les *Parua naturalia* :

« Dicendum est autem quod hic determinatur de anima secundum omnem sui differenciam... dicendum quod in corpore animato sunt tria, scilicet : <Primum> compositio corporis et dispositio partium eius et ortus et ordinatio illarum ; et sic determinatur de corpore animato in libro Animalium et Vegetabilium ; set in libro Animalium determinatur hoc modo de omni corpore sensibili tam bruti quam hominis, in libro autem Vegetabilium determinatur hoc modo de omni corpore uegetabili. — Secundum quod est in corpore animato est <anima> et operationes que egrediuntur ab anima et terminantur ad corpus ; et sic determinatur in libro De anima de quolibet corpore animato et ideo intitatur ab anima quia de ipso (corpore) determinatur ratione anime et operationum eius. — Tercium est operationes que proueniunt corpori animato a parte corporis et habent ortum a corpore ; et sic determinatur de corpore animato in Minoribus libris... » (p. 177-178 ; ms. *Ven.*, f. 551a ; cf. p. 83-84 et 88).

La doctrine de Pierre d'Espagne sera adoptée, dans ses grandes lignes, par l'Anonyme de Rome (dont nous allons parler plus loin, p. 244\*-247\*) et par l'introduction *Philosophica disciplina* (avec quelque hésitation sur l'ampleur de l'objet des livres *De animalibus* : intègrent-ils la médecine ?), et aussi par Arnoul de Provence (qui maintient pourtant que, s'il étudie bien non le corps animé, mais l'âme, le *De anima* étudie pourtant à titre premier l'âme rationnelle)<sup>1</sup>.

Témoin des progrès de l'exégèse du texte d'Aristote chez les maîtres ès arts, Pierre d'Espagne est aussi un bon témoin de l'autorité grandissante dont jouit chez eux Averroès. Ses cours le citent une douzaine de fois sous son nom, sous la forme « auenrois » (p. 595, 27), « auerois », « auerrois » (p. 166, 11 [= 65, 24] ; p. 190, 14 [= 131, 17] ; p. 223, 7 ; p. 469, 2 ; p. 547, 19 ; p. 621, 9 ; p. 639, 19 ; p. 641, 2 ; ajoutez p. 615, 30, où il ne s'agit plus du commentaire du traité de l'âme, mais du commentaire de la *Physique*), et peut-être sous la forme « auenrosel » et « auensorel » (p. 193, 1 [le texte parallèle de 134, 8 remplace le nom par « Philosophus »] ; p. 194, 12 [= 136, 3] : « auenrosel »,

*Ven.*, f. 561a ; p. 206, 1 [= 148, 25]). Mais Averroès est aussi cité sous le nom de « Commentator » : une fois il s'agit du commentaire sur la *Physique* (p. 474, 6), sept fois du commentaire sur la *Métaphysique* (p. 215, 27 [= 151, 13] ; p. 309, 17 ; p. 336, 24 ; p. 481, 23 ; p. 510, 22 ; p. 608, 10 ; p. 651, 1), dix fois du commentaire sur le livre de l'âme (p. 165, 5 [= 62, 14] ; p. 187, 1 [= 127, 14] ; p. 203, 1 [= 146, 1] ; p. 520, 13 ; 525, 22 ; 527, 1 ; 548, 25 ; 549, 5 ; 605, 1 ; 621, 3). Souvent Averroès n'est pas nommé, mais l'emprunt est flagrant : par exemple c'est d'Averroès que Pierre d'Espagne tient son information sur Alexandre d'Aphrodise (p. 301, 23-24 = Averroès, I 12, p. 18). A noter ici aussi une citation des *Questiones Nicolai Peripatetici* qui faisaient partie du Corpus des traductions averroïstes de Michel Scot (p. 264, 1 - 265, 9 ; *Ven.*, f. 60vb)<sup>2</sup>.

Mentionnons ici pour mémoire la grande œuvre psychologique de Pierre d'Espagne, sa *Scientia libri de anima*. Elle est conservée en deux manuscrits, mais le second n'a été identifié qu'en 1970 par L. M. De Rijk<sup>3</sup> ; le P. Alonso n'a donc pu l'utiliser pour l'édition de la *Scientia* qu'il a donnée d'après le ms. de Madrid alors seul connu ; la première édition, parue à Madrid en 1941, était assez fautive ; elle a été heureusement remplacée par la seconde édition, dont le texte est très amélioré (on regrette qu'il n'y ait aucune identification des sources, dans une œuvre dont la documentation est particulièrement riche) :

Mss : Madrid, Nacional 3314, f. 31a-67va. XIII<sup>e</sup>-XIV<sup>e</sup> siècle.  
Paris, B.N. lat. 6433, f. 771a-123vb (s'arrête ex abrupto dans le chapitre 5 du traité IX).  
XV<sup>e</sup> siècle.

Ed. : Manuel Alonso Alonso, S.J. *Pedro Hispano. Obras filosóficas. I. Scientia libri de anima*. Segunda edición. Libros « Pensamiento ». Serie : Colaboración, Nº 4. Barcelona 1961.

La *Scientia libri de anima* n'est pas un commentaire d'Aristote, c'est une œuvre personnelle. Pierre d'Espagne l'a sûrement écrite après avoir enseigné la médecine, sans doute au cours des séjours qu'il fit au Portugal entre 1250 et 1260. Conscient de l'étendue de sa culture, le médecin-philosophe, entreprend de faire le point des connaissances de son temps sur l'âme ; la synthèse qu'il construit prend ses matériaux partout, — et donc pour une part chez Aristote, — mais elle entend s'imposer non par l'autorité de ses sources, —

1. Cf. R. A. Gauthier, *Notes sur Siger de Brabant. II. Siger en 1272-1275*, dans *Revue des Sc. philos. théol.*, 68 (1984), p. 9-12.

2. On chercherait en vain les termes mêmes de la « citation » de Pierre d'Espagne dans les chapitres 5-6 des *Questiones Nicolai peripatetici*, consacrés à la formation du corps humain (ed. St. Wielgus, *Medievalia philos. Polonorum*, 17, 1973, p. 121-136). Pierre ne retient qu'une idée générale : l'âme rationnelle préside à la formation de l'embryon par l'intermédiaire de l'âme sensitive, de l'âme végétative, de la semence et de la matrice ; or, les *Questiones* disent bien que la « uirtus informatiua » obéit à l'âme végétative (p. 124, 5), à l'âme sensitive (p. 127, 10-11), et en définitive à l'âme rationnelle (p. 123, 15 ; 125, 5 ; 126, 3 ; 127, 22-25 ; 130, 4-5).

3. L. M. De Rijk, *On The Genuine Text of Peter of Spain's Summulae logicales (Conclusion)*, dans *Vivarium*, 8 (1970), p. 41.

qui ne sont jamais citées, — mais par sa propre logique, et peut-être aussi par l'élégance du style ; œuvre de science, elle veut visiblement être aussi une œuvre littéraire.

3. LA SENTENCIA SUPER SECUNDVM ET TERCIVM DE ANIMA D'UN MAÎTRE ÈS ARTS (PARIS ? ; VERS 1246/47)

Ce commentaire sur la *Vetus* est la reportation des cours qu'un maître ès arts anonyme donna, peut-être à l'Université de Paris, aux alentours de 1246/47. En voici le signalement :

*Incipit (livre II) : « Hec quidem a prioribus de anima tradita etc. In parte precedenti Aristoteles determinavit de anima secundum opinionem philosophorum aliorum ; in hac parte determinat de ea secundum opinionem propriam et secundum veritatem... Explicit du livre II : « igitur de fantasia in tantum dictum sit quid est et quid sit. Hec est sententia lectionis. Explicit sententia super secundum de anima » ; Livre III : « De parte autem anime qua cognoscit et sapit etc. [429a10]. In parte precedenti Aristoteles determinavit de potentiis anime vegetatiue et sensitue ; in hac uero parte agit de potentiis intellectue. Et diuiditur hec pars in partes duas... Explicit : « ideo excellencia sensibilium ipsorum non corrumpit animal. Hec est sententia. Et nota quod liber de memoria et reminiscencia qui sequitur immediate non debet continuari post librum de anima, set post librum de sensu et sensato. et non intentio ad presens de ipso. Explicit sententia super tertium de anima et per consequens totus liber ».*

Mss : Oxford, Bodleian Library Ms. Lat. Misc. c.70, f. 1ra-25vb. Milieu du XIII<sup>e</sup> siècle.

Roma, Bibl. Naz. V.E. 828, f. 46vb, 49ra-52ra. XIV<sup>e</sup> siècle. — II 22 (423a21-424a16), f. 51va-52ra ; III 6-11 (431b20 à la fin), f. 46vb, 49ra-51va (les f. 47-48 sont hors de place, cf. plus loin, p. 245\*a).

Nous avons dit que ce commentaire est anonyme. Ce n'est pas tout à fait exact. Si le texte complet du ms. d'Oxford est anonyme, le fragment du ms. de Rome est attribué. Les folios précédents du ms. de Rome contiennent en effet un autre commentaire de la *Vetus* (cf. plus loin, p. 244\*-247\*), que le scribe copie jusqu'à la fin de la leçon 431b20-432a14 ; là, il cesse de copier ce premier commentaire pour passer au nôtre, en revenant en arrière d'une leçon : il reprend la leçon 431b20-432a14 ; c'est voulu, et il s'en explique (Roma Naz. V.E. 828, f. 46vb) :

« Expositio in subsequentibus secundum aliam lecturam. uidelicet fratris .ē. et primo in lectione presenti. »

Malheureusement, cette attribution ne semble guère mériter créance. Elle attribue le cours à un « frère », alors qu'il semble être l'œuvre d'un maître ès arts (il est vrai que ce maître aurait pu devenir frère par la suite). Mais surtout ne doit-on pas compléter : « fratris e<gidii » ? Notre scribe, qui est du XIV<sup>e</sup> siècle, aurait alors succombé à la tentation d'attribuer le cours au commentateur du *De anima* le plus en vogue à cette époque, l'« expositor nouus », Gilles de Rome. Il semble donc plus prudent d'imiter le silence du ms. d'Oxford et de laisser l'œuvre anonyme.

Nous ne sommes pas plus renseignés sur le lieu d'origine du commentaire. Le ms. de Rome est certainement d'écriture italienne, mais il est tardif. Le ms. d'Oxford n'est entré à la Bodléienne qu'en 1954 ; son écriture semble parisienne (peut-être anglaise, sûrement pas italienne) ; mais c'est la copie soignée d'un professionnel, ce ne sont pas les notes de cours qui semblent être à l'origine du texte ; il est vrai que cette copie, qui date du milieu du XIII<sup>e</sup> siècle, est proche dans le temps de l'original, elle pourrait donc aussi en être proche dans le lieu.

Sur la date du commentaire, nous possédons un indice plus solide. A la leçon 16 du livre II, le maître cite en effet l'*Ethica vetus* : « Violentum enim est cuius principium est ab extrinseco, ut scribitur in veteri ethica » (f. 9va ; cf. A.L., XXVI, p. 23, 10-11 ; p. 25, 11-12)<sup>1</sup>. Certes, un maître de la faculté des arts de Paris pouvait encore citer l'*Ethica vetus* après la parution en 1246/47 de la *Translatio Lincolnensis* : Arnoul de Provence nous en est témoin<sup>2</sup>. Mais cette survivance n'a pu se prolonger très longtemps. Il semble donc que si les cours de notre maître ne sont pas forcément antérieurs à 1246/47, ils ne sauraient en tout cas être très postérieurs à cette date.

Mais peut-être le commentaire de saint Thomas au *De anima* nous offre-t-il une confirmation du lieu et de la date de ces cours : on y relève en effet de curieux rapprochements avec la *Sententia super secundum et tertium de anima* : serait-ce des souvenirs scolaires du jeune frère Thomas, dont nous avons tout lieu de croire qu'il suivit les cours de la faculté des arts de Paris en 1246-1247 (cf. plus loin, p. 267\*a) ?

En tout cas, il s'agit sûrement de cours réellement enseignés, et le texte qui nous en est conservé est celui d'une « reportation » prise sur le vif. A la leçon 6 du livre III, dans le commentaire de 432a3-10, nous lisons en effet :

1. On lit dans le cours une autre référence à l'*Ethica vetus*, mais c'est erreur de scribe, II 28, f. 18vb : « patet per Aristotilem in principio veteris ethice [legendum Methaphisice, I 1, 980a21-27 ; A.L., XXV 1-1<sup>a</sup>, p. 5, 3-9], ubi dicit quod omnes homines natura scire desiderant, signum autem huius est sensuum dilectio et maxime visus, et hoc est quia visus plures rerum differentias nobis ostendit ».

2. Cf. *Revue du Moyen Age Latin*, 19 (1963), p. 129-170, notamment p. 134-140.

« Vnde et in hoc innuit solutionem questionis quam mouit in fine esterne lectionis [III 5, 431b17-19], scilicet utrum intellectus intelligat sine materia : intelligit enim preter materiam, quia abstrahendo a materia, illud tamen quod intelligit in materia est » (Oxford, f. 22va ; Roma, f. 49ra)

Vnde et] *inu.* O mouit *scr.* : mouet *codd* esterne  
O : hodierna R

Ce renvoi à la leçon « d'hier » (le ms. de Rome a tort d'écrire « d'aujourd'hui ») : il s'agit de la leçon précédente ne peut venir que des notes d'un auditeur.

On ne s'étonnera donc pas de voir le maître délimiter et diviser ses leçons suivant la coutume des maîtres ès arts :

II 1 : « prima pars cum parte precedenti est de presenti lectione. Secundum hoc diuiditur hec lectio in duas partes » (f. 1ra) ; II 2 : « et ille omnes sunt presentis lectionis. Secundum hoc presens lectio diuiditur in tres partes » (f. 1rb) ; II 3 : « Et iste sunt presentis lectionis. Secundum hoc diuiditur hec lectio in partes tres » (f. 1va) ; III 1 : « Pars prima est de presenti lectione cum parte prohemiali. Secundum hoc diuiditur hec lectio in partes duas » (f. 18vb).

La leçon elle-même, à la différence des leçons de Pierre d'Espagne, ne comporte pas de questions : le maître fait bien quelques remarques personnelles, introduites par les formules : « Et notandum », « Et nota », mais justement ce sont des notes accessoires, qui ne forment pas une partie essentielle de la leçon. Nous ne sommes pas en présence d'une « Sententia cum questionibus », mais d'une simple « Sententia ». Les leçons se terminent régulièrement par les formules :

II 1 : « Hec est sententia (huius) partis » (f. 1rb ; cf. II 3, f. 2ra ; II 4, f. 2va, etc. ; c'est la formule la plus fréquente) ; II 2 : « Hec est sententia (huius) lectionis » (f. 1va ; cf. II 27, f. 17vb ; III 5, f. 22rb) ; on a quelquefois une formule plus brève, II 5 : « Hec est sententia » (f. 3rb ; cf. II 15, f. 9ra ; II 22, dans Roma, f. 52ra : Oxford omet la clause, ce qu'il fait plusieurs fois), ou une formule plus développée, II 14 : « et in hoc terminatur sententia huius partis » (suit une remarque : « Et notandum... », puis une nouvelle clause : « Hec querebantur de ista lectione », f. 8va).

Cependant, comme c'était souvent le cas chez les maîtres ès arts, l'explication du texte est dédoublée : le texte est divisé en sections dont chacune est expliquée deux fois : on a d'abord la « sententia » proprement dite, qui dégage sommairement le sens du passage, puis vient l'« expositio littere », qui en explique les mots. Prenons un exemple à la leçon II 2. Voici d'abord la section du texte expliquée :

*Vetus*, 412a17-22 : « Vitam enim habens non erit corpus anima. Non enim est eorum que de subiecto sunt corpus.

magis autem sicut subiectum et materia. Necesse [+ et *dett*] ergo animam substanciam esse sicut speciem corporis phisici potencia uitam habentis. substancia ergo [*dett* : autem A] actus est huiusmodi [ergo] corporis [actus est] » (Le commentaire semble avoir omis le deuxième « ergo » et le deuxième « actus est »).

et voici la double explication :

II 2 (f. 1rb) : « Circa primam partem sic procedit. et primo ostendit animam esse substanciam formam corporis phisici et non corpus neque materiam. et intendit facere tale argumentum : Nulla substancia corporea est eorum que sunt de subiecto uel in subiecto ; set anima est eorum que sunt de subiecto uel in subiecto ; ergo anima non est substancia corporea. et per hanc eandem rationem possumus probare quod anima non est materia, quia materia non est eorum que sunt de subiecto uel in subiecto. patet ergo quod anima non est corpus phisicum habens vitam in potencia. ergo erit forma corporis phisici. huius rationis primo ponit conclusionem. Deinde ponit maiorem.

Circa hanc litteram sic procedit dicens. et habet littera sic inferri : bene dixi quod corpus phisicum est habens vitam, *enim*, pro quia, *anima non erit corpus habens uitam*. Deinde ponit maiorem, dicens : *enim*, pro quia, quia *corpus non est eorum que sunt de subiecto*, suple uel in subiecto. *autem*, pro set, set corpus *magis* ponitur *sicut subiectum et materia*, id est corpus non est illud quod est de subiecto uel in subiecto, sed magis est illud in quo aliud est. suple : set anima est eorum que sunt de subiecto uel in subiecto ; ergo anima non est corpus. *ergo necesse est animam esse substanciam et formam, sicut*, id est tanquam, *speciem corporis phisici potencia vitam habentis. ergo substancia*, id est anima, *est actus corporis huiusmodi*, id est corporis phisici ».

3 corpus *s.u. pr.m.* : corporis *primo* 7 anima [*exp.*] anima 16-17 enim — uitam *mg. suppl. pr.m.* 19  
set<sup>1</sup> *scr.* : hoc *cod.* (= h' *pro* β ; la lecture est assurée, car l'expression revient par la suite) 20 subiectum *scr.* : substancia *cod* (sb'a *pro* sb'm) 24 et formam] et *substanciam formam cod.*

La nature même de la *Sententia*, attentive avant tout à suivre le texte d'Aristote, ne donne guère à la personnalité de son auteur l'occasion de se manifester. On peut cependant noter, une fois de plus, l'autorité confirmée d'Averroès : il est cité 9 fois, toujours sous le nom de « Commentator » (II 2, f. 1rb = Averroès II 5, u. 48-52, p. 136 ; II 19, f. 11rb = Averroès II 92, 38-39, p. 271 ; II 20, f. 12va = Averroès II 103, 28, p. 287 ; II 22, f. 13vb, *Roma*, f. 51vb = Averroès II 115, 34-36, p. 307-308 ; II 23, f. 14va = Averroès II 125, 45-47, p. 321 ; II 27, f. 17vb = Averroès II 154, 19-21, p. 364 ; II 28, f. 18va = Averroès II 156, 35-37, p. 367 : mais Averroès s'étant permis de critiquer Aristote, notre maître propose une autre explication « ut uerba actoris saluentur » ; III 4, f. 20va : « sunt



autem ille operationes [intellectus] due, scilicet formatio et fides, secundum Commentatorem, uel aliis nominibus apprehensio compositio », cf. plus haut, p. 238\*b ; III 9, f. 24va, *Roma*, f. 50va = Averroès III 58, p. 531-532). Averroès n'est guère cité que sur des points de détail, peut-être parce que ses apports doctrinaux les plus marquants étaient devenus doctrine commune, ainsi sa doctrine de l'« esse spirituale » (souvent exposée, par exemple II 12, f. 7rb ; II 20, f. 12va ; II 22, f. 14ra, *Roma*, f. 52ra ; II 23, f. 14rb, où à côté de l'expression « in esse spirituali » on voit apparaître l'affirmation que le sensible reçu dans le sens est une « intentio », mais non pas l'expression de « in esse intentionali » ; II 26, f. 16vb).

Respectueux d'Averroès, notre maître est plus libre envers les maîtres ès arts qui avant lui ont expliqué le texte d'Aristote. Il sait qu'il y a des expositions communes, dont on peut toutefois s'écarter (II 25, f. 15vb : « solet exponi... Aliter autem dicitur »), il n'ignore pas qu'un texte peut être interprété de plusieurs façons (II 8, f. 4va : « Vel potest sic legi » ; II 21, f. 13rb : « Vel aliter » ; III 5, f. 22rb : « Vel potest aliter legi »), il mentionne les opinions des uns et des autres (II 18, f. 11ra : « quidam... alii » ; II 19, f. 11vb : « quidam » ; II 27, f. 17ra : « aliqui... aliqui », cf. plus haut, p. 211\*b ; III 9, f. 24va, *Roma*, f. 50va : « Quidam... alii »), mais surtout à l'occasion il n'hésite pas à prendre parti sur un ton très personnel (III 3, f. 20rb : « Quidam autem dicunt... hoc tamen non dicimus » ; « Quidam tamen dicunt... nos tamen dicimus » ; III 5, f. 21va : « Quidam autem legunt... tamen credimus » ; III 6, f. 22va, *Roma*, f. 49ra : « Quidam tamen dicunt... quod tamen non dicimus »).

Quant à la doctrine de notre maître, c'est celle de son temps : nombreux sont ses points de rencontre avec les autres commentateurs de la *Vetus*. Jugeons-en par sa doctrine de l'intellect. Nul doute, pour notre maître, que l'intellect agent et l'intellect possible soient tous deux dans l'âme, mais il va plus loin : ils sont substantiellement identiques (III 3, f. 20va) :

« Item nota quod intellectus agens et possibilis idem sunt secundum substantiam, differunt tamen, quia in illis possibilis debetur anime a parte sui vnionis cum corpore, et ideo separata anima a corpore corrumpitur huiusmodi intellectus possibilis in quantum possibilis est, tamen secundum sui substantiam non corrumpitur, sicut intellectus agens, et separabilis est anima separata ; intellectus agens debetur anime in quantum est hoc aliquid, et iste

intellectus in quantum agens est, est perpetuus et incorruptibilis ».

Doctrine nullement insolite : le Ps.-Pierre d'Espagne, après avoir rejeté la doctrine avicennienne de la séparation de l'intellect agent comme contraire à Aristote, se demandait déjà si telle n'était pas la bonne interprétation du Philosophe, et, après avoir présenté les arguments en sens contraire, il finissait par s'y rallier (éd. Alonso, t. III, p. 326, 16-20 et 327, 3-4) :

« Preterea dubitatur de secunda questione, scilicet utrum eadem intelligencia creata sit intellectus possibilis et agens secundum esse diuersa, scilicet secundum quod coniungitur corpori sit intellectus possibilis, secundum autem quod in se est substantia creata, sit intellectus agens... Et dicendum quod non penitus idem secundum substantiam est intellectus possibilis et agens, <set> secundum esse diuersa. »

Lorsqu'il rencontre la phrase d'Aristote en 431a16-17 : « Ex quo nequaquam sine fantasmate intelligit anima », notre maître croit indispensable d'apporter quelques précisions (III 5, f. 21vb) :

« Et ab hoc sumitur illud uerbum commune, scilicet quod intellectus noster nichil apprehendit sine fantasmate. Et ad explanationem huius uerbi notandum quod anima multa intelligit multipliciter : quedam enim intelligit <per> presenciam, et sic intelligit se ; quedam autem per presenciam essencie, et sic intelligit uirtutes ; alia autem intelligit per species abstractas, et tale intelligere non potest fieri sine fantasmate, et de tali loquitur hic. »

Encore une doctrine courante à la faculté des arts : les limites de l'abstraction avait été ainsi fixées dès 1225 par le maître ès arts auteur du *De anima et de potentiis eius*, acceptées par le *De potentiis anime et obiectis*<sup>1</sup> (d'où elles étaient passées chez Jean de la Rochelle pour devenir une caractéristique de la première école franciscaine<sup>2</sup>), répétées avec ensemble par les maîtres ès arts (cf. plus haut, p. 240\*b).

#### 4. LES NOTES D'UN ÉTUDIANT SUR LA SENTENCIA CVM QVESTIONIBVS D'UN MAÎTRE ÈS ARTS (VERS 1246/47)

Nous n'avons pas conservé les notes mêmes qu'un étudiant prit vers les années 1246-1247 au cours d'un maître ès arts, mais nous en possédons une copie ; copie fidèle, encore que tardive, fautive (mais les fautes sont des erreurs de lecture, non des corrections inten-

1. *De anima et de potentiis eius*, éd. Gauthier, dans *Revue Sc. philos. théol.*, 66 (1982), p. 53-54 ; *De potentiis anime et obiectis*, ed. Callus, *Rech. théol. anc. méd.*, 19 (1952), p. 155, 10-12, 157, 19-22, 158, 13-20.

2. Cf. Jean de la Rochelle, *Tractatus de diuisione...*, éd. P. Michaud-Quantin, Paris 1964, II xx, p. 90-91 ; *La Summa de anima di Frate Giovanni della Rochelle*, éd. Domenichelli, Prato 1882, II 37, p. 294 ; B. A. Luyckx, *Die Erkenntnislehre Bonaventuras*, dans *Beiträge z. Gesch. d. Philos. d. Mittelalters*, Bd. XXIII 3-4, Münster i. W., 1923, p. 124, 175-179, 185-186 ; J. Rohmer, *La théorie de l'abstraction dans l'école franciscaine...*, dans *Arch. d'hist. doctr. litt. du M.A.*, 3 (1928), p. 138-139.

tionnelles) et incomplète (là c'est en connaissance de cause que le scribe a cessé de copier ces notes pour passer à un autre cours, cf. plus haut, p. 242\*) :

*Incipit* : « Sicut habetur in II Phisicorum. Eorum que sunt quedam sunt a natura, quedam uero propter alias causas. et per hoc secundum membrum tangit ea que sunt a proposito siue a uoluntate. sub hoc etiam membro comprehenditur fortuna et casus... Diuiditur autem hec sciencia in partes duas : in proemium et executionem, que incipit ibi : *Intendentes de anima* [403b20], uel parum post ibi : *Principium autem questionis* [403b24] » ... *Explicit ex abrupto* : ... « cum igitur hec per se habeant cognosci. et punctus per se et per positionem cognoscetur uel intelligetur » (dans la question 1 de la leçon 4 du livre III, 431b20-432a14).

Ms. : Roma Bibl. Nazionale centrale, Vitt. Eman. 828, f. 20ra-40vb, 47ra-48vb, 41ra-46vb10 ; XIV<sup>e</sup> siècle.

Ed. : Anonymi... *Lectura in librum de anima...* (Spicilegium Bonaventurianum XXIV), Grottaferrata 1984.

Qu'il s'agisse là de leçons réellement enseignées, nous en avons un indice, comme pour le cours précédent, dans un renvoi que le maître fait à sa leçon de la veille : « sicut dictum fuit heri » (f. 33ra, dernière ligne), mais d'autres indices le confirment : le maître s'adresse directement à ses élèves : « Propter hoc potestis dicere aliter » (f. 33rb) ; plus d'une fois, comme le cas était fréquent, il n'a pas le temps d'épuiser son sujet et il lui faut le lendemain revenir en arrière : ainsi l'explication des chapitres consacrés à la vue (418b26-419b3) prend du retard et enjambe sur le chapitre du son (419b4-25) :

« Set primo queritur de hoc quod dictum est in lectione precedente » (f. 39rb) ; « Et hec est sententia. Hic nichil quesitum fuit de sono, set de uisu obiectiones que sunt in fine lectionis, que sunt utrum uidemus extramittentes, et sequentes » (f. 40rb).

L'étudiant, en mettant ses notes en ordre, a reporté les dernières questions sur la vue à leur place normale (f. 39rb-40ra), mais il ne manque pas de noter qu'en réalité elles avaient été discutées à la leçon suivante, ce qui explique que celle-ci se trouve écourtée.

Il faut dire que le maître était scrupuleusement respectueux des horaires et se refusait à faire des heures supplémentaires. Aristote en 431b17-19 soulève une question qui fut très débattue à l'époque (cf. apparat des sources à III 6, 312-319). Hélas ! elle vient en fin de leçon : le maître invite ses élèves à se débrouiller pour comprendre le texte comme ils pourront, car lui n'a pas le temps de le leur expliquer :

« Secunda dubitatio est utrum intellectus, cum non sit separabilis a magnitudine, intelliget aliquod separabilium aut non. et dicit quod hoc posterius dicendum est, set hoc non dicit in hoc libro. et hoc est : *Vtrum autem* [431b17].

Litteram lege sicut poteris, quia non habemus tempus exponendi eam » (f. 46va).

Cette désinvolture semble avoir indisposé les étudiants. Nous entrevoyons des fins de cours agités : à la fin d'une autre leçon, il manque la réponse à une objection ; les notes ne rapportent pas les propres paroles du maître, mais elles tiennent à bien souligner qu'il ne s'agit pas d'un oubli et que le maître, en dépit des réclamations, a refusé de répondre :

« Aliam obiectionem non soluit magister, non propter hoc quod tradidisset obliuioni, quia bene fuit dictum ei quod solueret, set noluit » (f. 40ra).

Nous n'avons aucun indice sur le lieu où furent donnés ces cours, mais sur leur date, nous avons le même indice que pour les précédents (cf. plus haut, p. 242\*b) : le même texte de l'*Ethica uetus* est cité : « sicut habetur in secundo ueteris ethice : Violentum est cuius principium est extra, nil conferente uim passo » (A. L., XXVI, p. 25, 10-11 ; la variante « extra » pour « exterius » se trouve par exemple dans le ms. *Km*), mais la citation est plus précise et plus complète, ce qui renforce l'indice : il est peu probable qu'après avoir connu la *Translatio Lancolniensis* le maître aurait conservé la forme de la référence : « in secundo », puisque le deuxième livre de l'*Ethica uetus* était devenu le livre III du texte complet. Ces cours, comme les précédents, doivent donc se situer vers 1246-1247.

La technique des cours est celle que nous connaissons déjà. Le maître divise le texte et délimite sa leçon :

I 2 : « et hoc in presenti lectione... hec est diuisio partium prime partis principalis huius lectionis » (f. 21ra) ; I 3 : « et hec pars est de presenti lectione » (f. 22rb) ; I 4 : « prima pars cum precedentibus partibus est de presenti lectione. et secundum hoc sunt tres partes principales in lectione ista » (f. 23vb) ; I 7 : « prima pars spectat ad presentem lectionem » (f. 25va ; cf. f. 34vb).

Encore que leur distinction ne soit pas toujours très claire, la *Sententia* proprement dite est souvent complétée par une *expositio littere*, par exemple à la leçon I 1 : après le prologue et la division, on lit la *Sententia*, terminée par la clause : « Hec est sententia huius partis » (f. 20rb), puis viennent les questions, et après les questions l'*expositio littere*, introduite par la formule : « Littera sic exponatur » (f. 20vb). A la leçon I 2, après la division, on a une *Sententia* introduite par la formule : « Circa primam partem sic procedit », puis on lit : « Expositio littere. *Inquirimus autem* [402a7]. Sic continua... » (f. 21ra). Par la suite, l'*expositio littere* se lit généralement immédiatement après la *sententia* de chaque paragraphe, et elle est introduite par la

formule : « Et hoc est » (f. 21rb1, 8, 22 ; etc.). Complétée ou non par une *expositio littere*, la *sententia* forme une des deux parties de l'œuvre, que le maître distingue bien de l'autre partie, les *questiones* :

« ut dictum est in sententia » (f. 22ra) ; « et in hoc terminatur sententia presentis lectionis » (f. 22vb) ; « Hec est sententia huius lectionis » (f. 24rb) ; « Et hec est sententia » (f. 25vb) ; « Et in hoc terminatur sententia presentis lectionis » (f. 28rb) ; « Et hec est sententia huius partis » (f. 30va) ; « Et in hoc terminatur sententia partis huius » (f. 32rb) ; etc.

Le maître sait que bien d'autres avant lui ont expliqué le texte et que nombreux sont les passages qui ont déjà donné lieu à des interprétations divergentes : « Ad hoc sunt multe expositiones » (f. 22ra). Il n'hésite pas à prendre vigoureusement parti, par exemple dans ce passage où les « quidam » dont il dénonce l'erreur semblent être le Ps.-Pierre d'Espagne :

« Volunt autem quidam quod in isto capitulo [II 4, 413b13-414a28] determinat de partibus anime [cf. Ps.-Petrus, p. 127, 7]. Set certe <per> prohemium quod ponit, uerbi gracia per hoc quod dicit *tentandum* [413a12], item *agredi sic de ipsa* [413a13], et per recapitulationem huius capituli [414a27-28], manifestum est quod ipsi mentiunt » (f. 31rb).

Mais il sait aussi que des coutumes se sont établies : il y a désormais des questions et des réponses traditionnelles (pas forcément justes) :

« Solet tamen dici » (f. 20ra) ; « Hic solet queri de hoc quod uult actor » (f. 20rb) ; « solet obici » (f. 23va, deux fois) ; « solet responderi » (f. 28va) ; « solet dici » (f. 30va, 31va) ; « et istud dico propter obiectiones que solent fieri » (f. 32vb) ; « et solet dici ad hoc quod magni clerici dixerunt quod spiritus est quoddam corpus subtile mediante quo unitur anima corpori » (f. 34rb, dern. lignes ; cf. app. des sources à I 10, 191-195).

Il y a même des passages d'Aristote, tel le chapitre sur l'intellect agent, tellement connus qu'il n'est pas besoin de s'attarder à les expliquer : « Omnia ista notabilia sunt, quia ualde communia et usitata sunt » (f. 45ra).

Le maître, évidemment, connaît bien Averroès. Il cite le commentaire sur le livre *Lambda* de la *Métaphysique* : « Commentator supra XI Methaphisice » (f. 23ra2) ; « commentator Auerroys supra undecimum » (f. 31va, dernière ligne ; le scribe a d'abord écrit : « actor Auerroys », mais il s'est repris en exponctuant « actor » et en écrivant « commentator » après « Auerroys »). Le Grand commentaire sur le livre de l'âme est souvent cité. La citation, il est vrai, est quelquefois surprenante, ainsi :

« Hector iacet sapiens, non tamen utitur intellectu tanquam potencia quadam circa ueritatem [404a30-31]. Hoc sic exponit

Commentator : (Hector post mortem suam nuntiauit destructionem Troie, uel forte dum dormiebat in lecto suo preuidit eam et nuntiauit, tunc autem non utebatur sensu), et ideo tunc non habuit intellectum, cum careret sensu. »

Les mots que j'ai mis entre parenthèses ne sont pas la citation d'Averroès : après avoir annoncé l'explication d'Averroès, le maître reprend le texte d'Aristote en le glosant à sa manière, et ce n'est qu'ensuite qu'il donne l'explication du Commentateur : « et ideo tunc non habuit intellectum, cum careret sensu » (= Averroès I 23, 15-16, p. 31 : « narrauit de homine qui carebat sensu, quod carebat intellectu »). Ailleurs le maître cite l'interprétation du Commentateur, mais lui en préfère une autre. Le texte de 406a30 soulève une difficulté qu'on peut résoudre en y voyant une argumentation ad *hominem* : le Commentateur pose le problème et le résout de cette manière (Averroès, I 41, p. 56-57), mais il y a une autre solution : « Hanc dubitationem mouet Commentator et similiter soluit. Vel potest aliter dici... » (f. 25vb). A la leçon 2 du livre II, le maître cite le texte fameux d'Averroès sur les animaux hibernants (II 5, p. 136), mais l'explication du Commentateur ne le satisfait pas : « soluit Commentator... Verumtamen melius est dicendum... » (f. 29vb4 et 8). Mais la plupart du temps, le maître ne cite pas le Commentateur et se contente d'en faire son profit. Il se sert d'Averroès (II 87, 10 et 35, p. 263-264) pour expliquer ce que sont les branchies : « per branchios, hoc est per uias narium, ut per partem illam per quam tentatur utrum piscis sit recens » (f. 47va). Pour désigner la première opération de l'intellect, il emprunte le vocabulaire d'Averroès (cf. plus haut, p. 238\*b) : « operationes intellectus... sunt due, quarum prima est informatio intellectus a speciebus simplicibus » (f. 46rb).

Il est plus intéressant de noter que le maître met expressément sous le patronage d'Averroès la doctrine de l'intellect agent et de l'intellect possible alors courante à la faculté des arts (cf. plus haut, p. 244\*). Il est hors de doute pour lui que les deux intellects appartiennent au composé humain, mais tandis que l'intellect agent appartient au composé « a parte anime », purement et simplement, l'intellect possible appartient au composé, en raison de l'âme sans doute, mais de l'âme unie au corps : « Et dicendum quod intellectus possibilis <est> ipsius anime secundum quod est in corpore. Vnde intellectus possibilis est coniuncti per animam et huius possibilitas est anime secundum quod est in corpore » (f. 45va). A la mort, la possibilité disparaît, mais l'intellect reste : l'intellect possible est mortel en tant que possible, mais non pas en tant qu'intellect. Cependant, le maître n'ignore pas qu'il existe, sur l'intellect agent et sur l'intellect possible, plusieurs opinions.

Selon une première opinion, l'intellect agent : « non est pars anime, item (?) nec tota anima, set est aliquid extrinsecum illuminans fantasmata et faciens ipsa in anima. et est Prima Causa » (f. 45vb). Mais que l'intellect agent ne soit pas la Cause Première, bien des raisons le prouvent ; le maître en cite quelques-unes (dont une empruntée à Averroès) avant de conclure : « et multe etiam rationes possunt fieri quod non sit Prima Causa intellectus agens, et hoc concedendum est. Istud tamen ponunt magni clerici et antiqui » (f. 45vb).

Reste donc la deuxième opinion, qui met l'intellect agent dans l'âme au même titre que l'intellect possible : le problème est alors d'expliquer comment les deux intellects se distinguent. Une première opinion prétend que l'âme est une substance composée de matière (ou quasi-matière) et de forme : l'intellect agent se tient du côté de la forme et l'intellect possible du côté de la matière ; opinion insoutenable : « non est sustinendum istam opinionem » (f. 45vb). Deux opinions (qu'il ne croit peut-être pas incompatibles) se partagent donc la faveur du maître : selon l'une, l'intellect agent abstrait les *species* et l'intellect possible les reçoit ; selon l'autre, l'intellect possible connaît les formes abstraites des phantasmes, autrement dit les réalités inférieures, tandis que l'intellect agent connaît les formes simples, c'est-à-dire les intelligences séparées et Dieu (f. 45vb-46ra), et le maître ne lui refuse pas la possession d'idées innées (f. 46ra-rb). L'essentiel, c'est de maintenir que l'intellect agent et l'intellect possible sont non pas tant des parties de l'âme que l'âme tout entière : substantiellement, ils sont identiques, et il n'y a entre eux qu'une distinction de raison : « <idem> est secundum substanciam intellectus agens et possibilis et uterque est anima tota, set differunt secundum rationem » (f. 45vb, 4-3 du bas).

Telle est la doctrine que le maître appuie par deux fois sur l'autorité d'Averroès :

« Commentator vult quod intellectus possibilis corruptibilis est <in quantum possibilis est, set separabilis est> secundum eius substanciam, et idem est secundum substanciam cum intellectu agente » (f. 45vb) ; « Et iterum apparet per Commentatorem qui dicit quod intellectus possibilis separabilis est secundum substanciam, et ponit ipsum idem esse cum intellectu agente » (f. 46ra).

##### 5. LA SENTENCIA SVPER LIBRVM DE ANIMA D'ADAM DE BOCFELD

Depuis un demi-siècle, on a beaucoup écrit sur Adam de Bocfeld<sup>1</sup>. Bien des problèmes ont été résolus,

mais d'autres ont été posés qui n'ont pas encore reçu de solution satisfaisante. De sa *Sentencia super librum de anima*, en particulier, on a proposé de distinguer trois rédactions différentes ; mais pour distinguer les deux premières « rédactions », on s'est généralement appuyé sur des variantes qui définissent, non pas des rédactions d'auteur, mais des familles de la tradition manuscrite : il a existé de la *Sentencia* d'Adam un exemplar universitaire (à Oxford ou à Paris) et des copies indépendantes. En fait, il semble qu'il n'y a eu, de la *Sentencia* d'Adam, qu'une « rédaction » authentique, la « première ». C'est d'elle que je parlerai d'abord, avant de dire quelques mots des apocryphes que sont les deuxième et troisième « rédactions ».

##### La « première rédaction » : La *Sentencia* authentique d'Adam

Voici d'abord le signalement de l'œuvre :

*Incipit : Bonorum honorabilium* etc. In hoc libro est intentio (Intentio est in hoc libro, etc.) de anima. Circa quem (quam, quod) in principio sciendum quod anima, quamvis non sit contenta sub corpore mobili, quod est subiectum in naturali philosophia, tanquam pars eius subiectiva, — et ideo (propter quod) posset uideri (posset uidere, posset aliquis uidere) quod consideratio de anima non pertineret (-neat) ad naturalem philosophiam, — est tamen principium et pars essentialis corporis mobilis animati, propter quod sciencia de anima est pars philosophie naturalis, sicut anima est pars corporis mobilis animati... ; *explicit du ch.* Gustabile [II, 422a8-b16] : Vnde prius est in potencia ad ipsum et postea fit in actu ad ipsum ; *incipit du ch.* De eo autem quod potest tangi [II, 422b17] : In hac parte (Hic) intendit determinare de tactu et tangibili, de quo accidit dubitatio in principio, propter quid (quare) in determinando de tangibili simul determinat de tactu ; *incipit du livre III : Quoniam autem duabus differentiis* etc. [427a17]. Determinato de anima apprehensiva de foris, cuiusmodi est anima sensitiva, hic intendit de uirtute apprehensiva de intus ; *Explicit* : alio modo dicitur terreum in cuius compositione non solum dominatur terra secundum substanciam et materiam, set etiam secundum formam et uirtutem, cuiusmodi sunt plante et similia, et tale terreum excludit sensum.

Bologna Bibl. univ. 2344 (1180), f. 24r-53v, en marge.  
Erfurt Wiss. Bibl. der Stadt Amplon. Fol. 318, f. 173r-223r.

Kraków Bibl. Jagiellońska 726, f. 1ra-44va (cf. plus haut, p. 239\*, n. 1).

Madrid Bibl. Nac. 1067, f. 73r-76v, en marge, livre I, incomplet.

Madrid Bibl. Nac. 9726, f. 82v-108r, en marge.

Oxford Bodl. Canon. Misc. 322, f. 1ra-63vb. Copie de l'exemplar, pièces marquées.

1. Cf. Ch. H. Lohr, *Medieval Latin Aristotle Commentaries*, dans *Traditio*, 23 (1967), p. 317-323.

Oxford Corpus Christi Coll. 111, f. 252ra-294vb.  
 Oxford Merton Coll. 272, f. 1ra-15va ; s'arrête à la fin du ch. *Gustabile*, II, 422b16 ; suit la « deuxième rédaction », voir p. 249\*a.  
 Paris B.N. lat. 6319, f. 113ra-143r (+ le f. 112, à lire après le f. 124) ; en marge.  
 Vaticano (Città del) Bibl. Apost. Urb. lat. 206, f. 258r-298v, en marge.  
 Venezia Bibl. Marciana 2821 (Lat. VI, 1), f. 130r-161rb.  
 Wien Nat. 113, f. 31r-55v, en marge ; livre I, ensuite gloses plus rares.

La nature de l'œuvre d'Adam est assurée : c'est une « sententia », comme le dit expressément l'explicit du ms. de Bologne : « et in hoc terminatur sententia super hunc librum de anima a magistro a<dam> de bochekincfore tradita » (de même dans les mss de Cracovie, d'Erfurt et de la Bodléienne d'Oxford ; l'incipit du ms. de Paris dit « Scriptum », l'explicit du ms. de Venise « Notule »). C'est donc un exposé sommaire du contenu du livre, qui ne s'attarde pas à l'explication détaillée du texte ni au développement des questions qu'il soulève<sup>1</sup>.

Mais ce qui frappe le plus, quand on passe des cours que nous venons d'étudier à la *Sententia* de Bocfeld, c'est que, pas plus que dans l'Exposition du Ps.-Pierre d'Espagne, on n'y trouve de trace de style oral : je n'y ai pas rencontré le mot de « lectio » (les divisions du texte sont appelées « pars »), ni rien qui puisse faire penser à un enseignement réel. Nous savons qu'Adam de Bocfeld était maître ès arts à Oxford en 1243 : il est donc vraisemblable que, vers cette date, il a enseigné à Oxford le *De anima*. Mais sa *Sententia*, telle qu'elle nous a été conservée, ne semble être ni une mise au net de notes d'étudiant, ni même une reportation revue par le maître : c'est une œuvre écrite, dont il est difficile de préciser le rapport avec les cours réellement enseignés ; le maître l'a-t-il écrite avant ses cours pour s'y préparer, en marge de ses cours, ou après ses cours (et peut-être longtemps après, mais en ce cas il ne se sera pas tenu au courant de l'évolution des idées), nous ne le savons pas.

Une seule chose est sûre, et a été soulignée par tous ceux qui ont étudié Adam de Bocfeld : c'est qu'il suit pas à pas Averroès. L'influence du Grand commentateur sur le livre de l'âme était déjà considérable dans les œuvres précédentes ; elle atteint ici son point culminant et se fait presque exclusive. Adam, en dehors

d'Aristote, cite peu d'auteurs (« Augustin », c'est-à-dire le Ps.-Augustin du *De spiritu et anima*, Euclide, l'auteur de la *Perspective*, c'est-à-dire Alhazen), mais à chaque instant il cite expressément le Commentateur (11 fois dans l'explication du seul Prologue, 402a1-403b24), et quand il ne le cite pas, il ne s'en inspire pas moins. Cette servilité diminue beaucoup, pour nous, l'intérêt de son œuvre : pour peu qu'on ait lu Averroès, on sait d'avance ce qu'on va y trouver. Seul le contresens (on pense aux piquantes remarques de Renan dans la conclusion de son *Averroès* !) rend à la pensée d'Adam quelque originalité et quelque intérêt, encore ses contresens sont-ils le plus souvent ceux de son époque plutôt que les siens : Adam se réclame d'Averroès pour faire de l'intellect agent et de l'intellect possible une seule et même substance, l'âme humaine<sup>2</sup> ; mais, nous l'avons vu (plus haut, p. 244\* et 246\*-247\*), c'était alors doctrine commune.

Le succès, incontestable, de l'œuvre d'Adam semble avoir été le succès d'une œuvre de vulgarisation qui répondait aux besoins du temps. Le commentaire d'Averroès est en lui-même d'accès difficile, et ce qui en rendait l'usage plus difficile encore, c'est qu'il se réfère à un texte d'Aristote, l'Arabo-latine, qui n'est pas le texte d'Aristote en usage dans les écoles, la *Vetus* de Jacques de Venise : dans cette « alia translatio », les étudiants avaient peine à retrouver la leur, « nostra translatio ». Adam leur a permis ce passage difficile. Son texte, c'est celui de la *Vetus* : après en avoir expliqué la division suivant la coutume, il l'explique section par section, en apportant un soin particulier à indiquer clairement le renvoi au texte de la *Vetus*, le plus souvent par la formule : « Consequenter cum dicit » :

Consequenter cum dicit : *Videtur autem* [402a4] ; Consequenter cum dicit : *Inquirimus autem* [402a7] ; Consequenter cum dicit : *Omnino autem* [402a10] ; Consequenter cum dicit : *Considerandum est autem* [402b1] ; Consequenter cum dicit : *Et utrum sit similis* [402b1-2] ; Consequenter cum dicit : *Amplius autem* [402b9] ; Consequenter cum dicit : *Vtrum partes* [402b12-13] ; Consequenter cum dicit : *Si autem opera* [402b14]

mais quelquefois aussi par d'autres formules :

Secundo ibi : *Numquid dicentes* [402b3] ; *Numquid V dett* : *Nunc quidem V* ; *Secundo cum dicit : Querendum autem* [402b5] ; *Querendum V dett* : *Verendum V* : *Formidandum N* ; *Hoc remouet cum dicit : Animal autem uniuersale* [402b7].

1. Une des rares questions soulevées par Adam (en appendice au livre I) a été publiée par D. A. Callus, *Two early Oxford Masters on the Problem of Plurality of Forms. Adam of Buckfield - Richard Rufus of Cornwall*, dans *Revue Néoscol. de philosophie*, 42 (1939), p. 411-445, notamment p. 419-424 (intr.) et 433-438 (éd.).

2. Cf. D. Salman, *Note sur la première influence d'Averroès*, dans *Revue Néoscol. de philosophie*, 40 (1937), p. 203-212, notamment p. 209-211 ; M. Grabmann, *Mitteilungen* (cité plus loin, p. 249\*, n. 1), p. 24-29.

De chaque section ainsi nettement délimitée dans le texte de la *Vetus*, Adam donne la « sententia » : sans s'attarder à l'explication de la lettre, il résume le sens du passage tel qu'il avait été établi par le commentaire d'Averroès (assez rares sont ses allusions aux interprétations divergentes des maîtres contemporains). Il monnaie ainsi une exégèse qui elle-même était le point d'aboutissement de la tradition péripatéticienne.

« Deuxième rédaction » = Ps.-Adam  
(Fin du livre II, livre III, livre I, 406b25-407a2)

*Incipit* : De eo autem quod potest tangi [II, 422b17]. Determinato de gustabili, hic intendit de tangibili, dicens primo quod de tangibili et tactu est eadem ratio ; *livre III* : Quoniam autem duabus differentiis [427a17]. Secundum quosdam naturales hic incipit tercius liber ; *explicit du livre III* : « aliam discernere inter dulce et amarum et alios sapes ipsius alimenti, et sic non est necessarius ad esse, set ad bene esse » ; (In I, 406b25-407a2) *Incipit* : Misterium quod intelligitur per opinionem Platonis potest esse huiusmodi. Ipse posuit animam mouere corpus... ; *Explicit* : « alicui scilicet sensuum particularium aut fantasia aut ymaginacione aut intellectu admixto cum fantasia. Explicit ».

Oxford Merton Coll. 272, f. 15va-17va (fin du livre II) ; f. 17va-21va (livre III) ; f. 21va-22ra (I, 406b25-407a2).

Cette « deuxième rédaction », qui, à ma connaissance, n'est contenue que dans le manuscrit de Merton College, n'y est pas attribuée à Adam de Bocfeld : on s'est simplement habitué à l'attribuer à Adam de Bocfeld parce que dans le manuscrit elle fait suite à une première partie qui est bien l'œuvre de Bocfeld et que rien dans le manuscrit n'indique le changement de texte : on n'a donc pas su distinguer nettement les deux parties. La distinction une fois faite, il ne reste aucune raison d'attribuer à Adam de Bocfeld cette « deuxième rédaction » : c'est assurément un commentaire de la *Vetus*, de même style et de même époque que le commentaire de Bocfeld, mais c'est tout ce qu'on peut dire : les manuscrits qui changent de modèle en cours de route ne sont pas rares (cf. plus haut, p. 242\* et 245\* ; plus loin, p. 252\*a).

« Troisième rédaction » = Ps.-Adam  
*Notule super libros I-III*

*Incipit* : Incipit liber primus de anima secundum magistrum Adam. [H]Omnibus que de corpore mobili et [in]mobili secundum locum dicenda erant expeditis, nunc tandem stilum uertamus ad tractandas animatorum naturas. Diuiditur autem anime sciencia in duas partes, in prohemium et tractatum. Prohemium incipit ibi : *Principium*

*autem fortassis*. residuum uero continet tractatum ; *Explicit* : per linguam formantem loquelam et auditum recipientem ipsam mutua et cognita fiunt vocis indicia. Expliciunt Notule super tercius de anima secundum magistrum ADAM.

Berlin Staatsbibliothek Preuss. Kulturbesitz lat. qu. 906, f. 115r-173v.

Depuis que Mgr Grabmann l'a découvert en 1939, ce texte est généralement considéré comme la « troisième rédaction » (c'est-à-dire la rédaction découverte la troisième par les érudits) du commentaire d'Adam de Bocfeld<sup>1</sup>.

Cependant, l'*incipit* même du texte aurait dû inviter les chercheurs à poser le problème de son attribution à Adam de Bocfeld : c'est en effet l'*incipit* du *Liber de anima* de saint Albert, et il ne fait pas de doute que nous sommes en présence d'une citation littéraire, quoique tronquée. Voici en effet le début du livre d'Albert (éd. Col., p. 1, 7-14) :

« Omnibus que de corpore mobili et de (*om. HV*) mobili (*inmobili AH*) secundum locum dicenda erant expeditis, *traditis etiam eis que de mobilibus ad formam iam simplicibus quam mixtis in uniuersali uidebantur esse dicenda, determinatis nichilominus hiis que de mixtura lapidum et mineralium commemoranda esse uidebantur, nunc tandem stilum ad tractandas (-dum AH, Edd) animatorum naturas conuertimus.* »

J'ai mis en italiques la partie du texte d'Albert omise par le ms. de Berlin ; dans la partie conservée, un seul mot est changé (« uertamus », en autre place, pour « conuertimus »). Après cette citation, le ms. de Berlin abandonne Albert pour passer à un texte inspiré d'Adam de Bocfeld (je vais y revenir). Mais il suffit de tourner la page pour retrouver une longue citation littéraire d'Albert :

« Alio modo proficit ad diuinam, quia in sciencia ista manifestatur nobilior pars sciencie diuine. Manifestatur enim in ista sciencia quod intelligencia est et quod separata est et qualiter agit intelligencia. de quibus omnibus primus philosophus inquit licet non inquirat in quantum sunt partes anime. Ad quasdam autem proficit quia dat eis plurima principia sicut ad moralem cui dat eligentiam et rationem et proheresim et multa alia per que reguntur ciuitates in moribus. »

**A** = Albert, *De anima* (p. 5, 8-18) ; **B** = Berlin, f. 115v3-7 (Grabmann, p. 12) 1 Alio] + autem **A** sciencia ista] *inu.* **A** 2 pars **A**(ADHLONV), **B** : + subiecti **A**(*cett*) 4 intelligencia **A**(H), **B** : intelligibilia **A**(*cett*) 5 inquirat] + de eis **A** 6 sunt] + hec opera (anime) et **A** 8 rationem **A**(ABELNSV, *pr.m. C*) : + causam **A**(L) : + rectam **A**(*cett*)

1. M. Grabmann, *Mitteilungen über Werke des Adam v. Bocfeld aus Ms. lat. quart. 906 der Preussischen Staatsbibliothek in Berlin*, dans *Divus Thomas* (Freiburg), 17 (1939), p. 5-29.

Voici donc le problème posé : est-ce l'auteur du commentaire de Berlin, — Adam de Bocfeld si c'est lui, — qui a ainsi copié saint Albert ? J'ai relevé deux textes qui fournissent peut-être un commencement de réponse à cette question.

Au f. 149v, le scribe du ms. de Berlin copie l'explication du texte d'Aristote, 427a26 : « pater uirorumque deorumque », et voilà ce que cela donne :

« Et dicitur sol pater uirorum, quia est principium generationis cuiuslibet rei inferioris, et pater deorum, quia eminentior est inter alios planetas, qui uocantur dii. albertus dicit. lumen et motum celo et mundo. »

Texte incompréhensible. On commence à le comprendre quand on lit Albert (éd. Col., p. 171, 8-10) : « pater enim deorum celestium, id est planetarum, est sol, eo quod attribuit eis lumen et motum, sicut in celo et mundo ostendimus ». Mais, pour le comprendre vraiment, il faut supposer l'insertion dans le texte du ms. de Berlin d'une glose marginale déjà rognée. Nous supposerons donc dans son modèle quelque chose comme :

et pater deorum, quia*	albertus.	*at	[tribuit eis]
eminencior est inter al-	lumen et motum		[sicut in]
ios planetas, qui uocan-	celo et mundo		[ostendimus]
tur dii			

Le couteau du rogneur ayant enlevé les parties que nous avons mises entre crochets, il restait le texte du ms. de Berlin (« at » se prêtait à être lu « dt » = dicit).

Un second passage nous invite à supposer un modèle glosé. Au f. 156r, entre l'explication de 429b22-26 et celle de 429b26-29, on trouve intercalé un texte manifestement hors de place. Le scribe lui-même s'en est aperçu et il a noté en marge : « ab huius uerbi usque ibi : *Secunda dubitatio*, totum pertinet ad infra, secundo folio, tale signum :... » ; le signe promis se trouve en effet au f. 157v, où il renvoie au texte : « intellectus agens est *quiddam habitus* » (cf. 430a15). Excellente indication : le texte intercalaire est en effet emprunté *ad litteram*, non plus cette fois au *De anima* de saint Albert, mais au commentaire de saint Thomas sur 430a15, à savoir III 4, 26-42 : « Huius — in potencia ». Ici encore, il ne peut donc s'agir que de la maladroite insertion dans le texte d'une glose marginale du modèle.

Si cette hypothèse d'un modèle glosé s'avère exacte, la suspicion jetée sur le texte du ms. de Berlin par les citations littérales d'Albert, — et de Thomas, — que nous y avons relevées, est en partie levée : il est permis de faire abstraction de ces gloses pour s'en tenir au fonds primitif du modèle. Mais que penser de ce fonds

primitif lui-même ? De quelle nature sont ses rapports avec l'œuvre d'Adam ?

On en jugera d'abord par la manière dont le ms. de Berlin utilise la division du livre donnée par Adam. Voici la division d'Adam :

« Diuiditur autem ista sciencia que est de anima in duas partes, in prohemium et tractatum. et incipit tractatus ibi : *Principium autem questionis* etc. [403b24]. In prohemio autem quatuor facit : primo dat necessitatem huius sciencie et incipit ab hoc, ut uult Commentator, ut inducat nos ad amorem sciencie ; secundo ut ibi : *Inquirimus autem* etc. [402a7], dat intentionem huius sciencie et difficultatem circa intentum et modum ; tercio ut ibi : *Dubitacionem autem habet* etc. [403a3], determinat cui parti philosophie supponatur hec sciencia ; quarto ut ibi : *Intendentes autem* etc. [403b20], dat modum procedendi in agendo. — In dando adhuc necessitatem huius sciencie, primo dat eius necessitatem penes sui certitudinem et subiecti sui nobilitatem ; secundo ibi : *Videtur autem* etc. [402a4], dat necessitatem eius penes sui utilitatem. »

Bologna 2344, f. 24r ; Urb. lat. 206, f. 258r ; Merton 272, f. 1ra ; Paris B.N. lat. 6319, f. 113ra 2 in UP : primo scilicet in B : prima scilicet M 6 ut inducat BU : inducendo MP 11 autem MP : om. BU

Voici maintenant la division du ms. de Berlin (f. 115r) :

« Diuiditur autem anime sciencia in duas partes, in prohemium et tractatum. Prohemium incipit ibi : *Primum* (scr. : *Principium cod.*) *autem fortassis* [402a22]. residuum uero continet tractatum. Iterum prima in duas : prima est de utilitate eius in se, secunda in comparatione ad aliquid... « *Videtur autem* [402a4]. Consequenter dat utilitatem huius sciencie in comparatione ad aliquid ».

On reconnaît la division d'Adam dans la première phrase (bien banale) et surtout dans la dernière, encore que l'auteur du texte de Berlin soit seul responsable de la curieuse notion d'« utilité en soi ». Mais que dire de la phrase intermédiaire, qui fait commencer le prologue d'Aristote à la ligne 22 de son texte ? On sera tenté, évidemment, de supposer une lacune, ou de corriger le texte de quelque autre façon (j'ai d'ailleurs indiqué une correction minimum). Mais on en sera dissuadé, me semble-t-il, par l'examen de la suite du texte d'Adam : bien qu'il ne marque à *Primum autem fortassis* [402a22] qu'une subdivision secondaire du texte, Adam commence là un chapitre qui est souligné dans le ms. de Bologne par une lettrine (ou du moins sa place) et un lemme en gros caractères : on comprend qu'un lecteur pressé, cherchant des yeux au-dessous de la division d'Adam (au lieu de remonter au-dessus pour trouver le lemme *Bonorum honorabilium* [402a1]), ait retenu à tort comme lemme du prologue le premier lemme qui se distinguait nettement : *Primum autem*

*fortassis*. Erreur qui ne peut être celle de l'auteur révisant son texte, ni même d'un maître, mais bien d'un étudiant encore novice.

L'examen d'un autre passage va renforcer cette conclusion. Voici comment Adam démontre que la science de l'âme l'emporte en certitude sur toutes les autres :

« Est etiam certior aliis, quia, sicut propositio uerissima et certissima est in qua idem de se predicatur, sic cognitio ipsius anime certior est, eo quod fit per reflexionem sui supra se. Et propter hoc intellectus  
5 Primi certissimus est. — Adhuc, quia omnes alie res create sunt cognite ipsi anime per ipsam, necesse est ipsam sibi ipsi esse certiore. — Adhuc, ut uult Aristoteles in libro Posteriorum, sciencia certior est que est de simpliciori quam que est de compositiori; cum  
10 igitur anima simplicior sit subiecto alicuius sciencie preter diuinam, merito et sciencia de anima certior erit aliis. »

2 predicatur de se *tr. MP* ; sic] similiter *MP* 4  
sui] *om. MP* 5-6 res create (creature *U*) + et causate  
*MP* 6 sunt] fiunt *MP* cognite] + et certe *MP*  
11 et] erit *BU* erit] *om. BU*

Et voici comment le texte de Berlin utilise ce passage (f. 115r) :

« Quod autem ista sciencia docet modo certiori iterum patet. Sicut uerissima est predicatio eiusdem in se, sic uerissima est cognitio eiusdem super se. et prima cognitio [predicatur esse que est uerissima cognitio] est per reflexionem eiusdem super se. quare cognitio anime reflexa super se certior est cognitione ipsius super alias res. — Adhuc, sciencia que est de simplicissimo certior est ea que est de compositiori, ut habetur in libro Posteriorum; cum igitur anima sit simplicior omnibus rebus de quibus sunt alie sciencie a prima phylosophia, sciencia de illa certior est et de certiori omnibus illis. »

Selon Adam de Bocfeld, la science de l'âme l'emporte en certitude sur les autres sciences pour trois raisons : (1) elle est connaissance par identité du même par le même ; (2) elle est source de la connaissance des choses ; (3) elle est connaissance du simple. Le texte de Berlin réduit ces raisons à deux, mais il fonde en une seule les deux premières raisons : précisément parce qu'elle est connaissance par identité, la connaissance de l'âme est « connaissance première » par rapport à la connaissance des choses. L'idée était alors répandue chez les maîtres ès arts : on la trouve par exemple (à titre d'objection, mais d'une objection à qui sera reconnue une part de vérité) dans une des questions surajoutées (d'authenticité douteuse) de la *Sentencia cum questionibus* de Pierre d'Espagne (éd. Alonso, t. II, p. 70, 6-11) :

« Anima habet cognitionem sui innatam. Ergo, cum illa

cognitio que est supra res sit acquisita et innatum sit prius quam acquisitum, ergo prius est cognitio anime per reflectionem supra se quam supra res. Primo ergo cadit aspectus anime supra se quam supra res. »

Mais, dans le texte de Berlin, il semble que l'idée et l'expression de « prima cognitio » viennent d'un contresens sur le texte d'Adam : avant de passer à sa deuxième raison et en conclusion de la première, Adam avait dit que l'intellect du Premier être (qui se connaît par identité) est le plus certain de tous : au lieu d'« intellectus Primi », l'auteur du texte de Berlin a lu « intellectus primus », qu'il a rendu par l'expression équivalente à ses yeux de « prima cognitio », et c'est ce qui l'a amené à fonder en une seule la première et la deuxième raison d'Adam : la connaissance première (qui est la connaissance par laquelle l'âme se connaît elle-même) est plus certaine que la connaissance seconde (qui est la connaissance des choses). Ce n'est pas Adam qui a pu commettre une telle erreur, ce n'est pas même un maître averti, ce ne peut être qu'un étudiant inexpérimenté.

Au reste, les formules d'attribution du texte ne favorisent-elles pas cette hypothèse ? Ni dans l'*incipit* ni dans l'*explicit* il n'est dit que le *Liber de anima* ou les *Notule* soient l'œuvre « magistri Ade », mais bien qu'elles sont « secundum magistrum Adam ». Il semble qu'il faille prendre ces expressions en leur sens le plus strict : l'étudiant n'a pas voulu copier la *Sentencia* d'Adam, il a voulu s'en inspirer pour rédiger ses notes personnelles « d'après maître Adam ». Ces notes « d'après maître Adam », l'étudiant lui-même, — ou un autre, — les a ensuite glosées d'après Albert et Thomas, avant qu'un scribe ignare et négligent vienne copier le tout : c'est le ms. de Berlin.

#### 6. LES QUESTIONES SUPER LIBRVM DE ANIMA D'UN MAÎTRE ÈS ARTS (? OXFORD, VERS 1250)

De cette œuvre, qui semble avoir été importante, nous ne pouvons malheureusement nous faire qu'une idée imparfaite, car dans le seul manuscrit qui nous l'a conservée, elle est très mutilée. En voici les coordonnées :

*Incipit (Prologue)* : « Bonorum honorabilium. Anima est actus corporis phisici organici etc. Huius autem erant tres differentie. Vegetatiua. Intellectiua. sensitua » ; (*Question 1*) : Queritur utrum de anima possit esse sciencia ? Quod non, uidetur, quia nichil cadit in intellectu nisi primo cadat in sensu, in De memoria et reminiscencia ; set intellectus uel anima non cadit sub sensu ; ergo etc. ; (*Explicit du livre I*) : que non possunt complete cognosci per sillogismum topicum. et patet » ; (*Livre II*) : « Hec autem a prioribus tradita sunt etc. Queritur primo de diuisione substancie



quam dat... (*Expl.*) : De uirtute estimatiua et aliis sensibus interioribus posset queri, set magis in capitulo De memoria et reminiscencia querimus, et ideo dimittuntur ad presens » ; (*Livre III*) : « *De parte autem anime* etc. Hic in isto 3<sup>o</sup> possumus querere circa partem intellectiuam ; principaliter... (*Expl. ex abrupto*) »

Ms. : Siena Com. L.III.21, f. 134ra-177va27. Écriture anglaise de la fin du XIII<sup>e</sup> siècle.

Nous avons dit que l'œuvre était mutilée. En premier lieu, le scribe arrête sa copie au début du livre III (pour passer à un autre commentaire, cf. plus loin, p. 266\*b) ; on jugera de l'étendue de la perte : la partie conservée du livre III n'occupe que 2 colonnes du ms., alors que les livres I et II en occupent respectivement 80 et 92. Mais ce n'est pas tout : le ms. ne nous a conservé que des Questions ; or, il semble sûr que l'œuvre complète était en fait une *Sententia cum questionibus*, dont le scribe a arbitrairement omis la *Sententia* pour ne retenir que les Questions. Il a pourtant laissé passer quelques allusions qui rendent évidente la mutilation de l'œuvre :

II, q.52, a.3 (f. 175ra) : « Ad idem sunt alie rationes Aristotilis in lectione sequente. queras eas in *sententia*... Et similiter intellige de omnibus rationibus Aristotilis in lectione sequente... » ; q.52, a.5, in fine (f. 175vb) : « Et patet ad rationes satis *per sententiam* » (*scr.* : presentati *cod.*) ; q.52, a.7, q1a 1 (f. 176ra) : « Ad oppositum est auctor in lectione penultima » (= 428b10-17 ; comparer q.52, a.6, f. 175vb : « in fine capituli dicit auctor » : « lectio » renvoie à la portion de texte lue par le maître dans sa leçon, « capitulum » au chapitre du livre).

Sans doute, des deux allusions expresses à la *Sententia* du maître que nous avons relevées, la seconde est-elle une conjecture ; mais la leçon du ms. ne donne aucun sens, et l'on ne s'étonnera pas de lire « presentati » au lieu de « per sententiam », si l'on sait que les non-sens les plus étonnants ne font pas peur à ce scribe ignare. Pour s'en tenir à un exemple parmi bien d'autres, ne lit-on pas, II, q.6 (f. 156vb) : « Set in contrarium est animal, fine primi huius, dicens... » ; à quoi ne peut-on pas s'attendre de la part de qui écrit (en toutes lettres) « animal » au lieu de « Aristotiles » !

Les quelques formules ainsi échappées à la mutilation de l'œuvre nous donnent encore à entendre que nos Questions proviennent d'un cours réellement enseigné. Cours d'un maître ès arts, assurément, tout l'indique et nous n'en voulons comme preuve que la manière dont l'auteur se distingue des « théologiens » (II, q.52, a.7, q1a 5, f. 176va) ; il s'agit d'expliquer pourquoi, alors que l'imagination peut s'exercer durant le sommeil, l'intellect ne le peut pas :

« intellectus uero non potest operari, quia licet de se sit uirtus nobilior et potencior ymaginatione, tamen quia in corpore extra suam naturam propriam aliquo modo habetur et aggrauatur, secundum Platonem mole corporis, uel secundum theologos originali peccato, ideo non potest apud se ipsum habere complete suam perfectionem » (Voyez aussi le texte que nous allons citer p. 255\*a).

Le texte en lui-même ne contient aucun indice qui nous permette de dire en quel lieu enseignait notre maître ès arts, sinon que ce n'était pas à Rome (I, q.28, a.3, f. 147rb) :

« cum sit *hic* et uult esse Rome... cum fuerit *hic* cogitet se esse Rome uel uult se esse Rome ».

L'écriture anglaise du ms. et surtout plusieurs rapprochements avec les questions de Geoffroy d'Aspall<sup>1</sup> invitent à penser à Oxford. Par contre, le texte nous fournit plusieurs indices qui permettent de cerner d'assez près la date des cours, après 1246/47, et sans doute avant 1254/57.

Que le cours ait été professé après 1246/47, nous en sommes assurés par la connaissance dont il témoigne de la *Translatio Lincolniensis* de l'*Éthique* à *Nicomaque*. Il est vrai que la première citation de l'*Éthique* qu'on y rencontre ferait plutôt penser à l'*Ethica uetus*. A la question 5 du livre I, nous lisons en effet (f. 137va1-3) :

« primo ethicorum : ad uirtutem exiguntur tria, scire, uelle et perseueranter operari » (et perseueranter *corr. sec.m.* : inperseueranter *pr.m.*) ; cf. quelques lignes plus haut, 137rb : « sciencia aut parum aut nichil confert ad uirtutem ».

Dans cet adage, « uelle » vient du mot de l'*Ethica uetus*, « uolens », que Robert Grosseteste remplace par « eligens » (cf. A.L., XXVI, p. 10, 21 et 168, 3), mais l'adage était devenu classique et saint Thomas le citera encore (*I<sup>a</sup> II<sup>ae</sup>*, q.56, a.2, s.c.) ; plus significatif est le renvoi au livre « premier » : c'était bien en effet le livre premier de l'*Ethica uetus*, mais c'est le livre II de l'*Éthique*. Cependant, il ne peut s'agir là que d'une survivance : ailleurs en effet le maître cite correctement les livres I et III :

I, q.31, a.6 (f. 151ra) : « dicitur rationale... quia est obediens rationi... et sic distinguit Aristotiles libro ethicorum rationale, in fine primi » (= A.L., XXVI, p. 94, 5 ou 161, 25) ; I, q.22, a.2 (f. 143vb) : « Violentum est illud cuius principium est extra, non conferente uim passo, 3 ethicorum » (*ibid.*, p. 25, 11-13 ou p. 181, 6-7).

Mais l'ordre correct des livres était connu avant la parution de la *Translatio Lincolniensis* et les textes cités ne comportent pas de variantes caractéristiques : nous

1. Ces rapprochements ont été signalés à juste titre par J. De Raedemaeker, dans *Bulletin de philosophie médiévale*, 10-12 (1968-1970), p. 196.

ne pouvons donc pas encore savoir quelle est la traduction utilisée. Il en va autrement avec la citation que nous lisons en I, q.38 (f. 153va) :

« Item in ethicis : iniusticia nocior est iusticia »

Et pourtant la phrase citée ne se lit pas chez Aristote. Aucun doute pourtant que le maître pense à V 2, 1129a31 : « Sumatur autem iniustus quociens dicitur » (A.L., XXVI, p. 227, 5-6) : pour mettre en lumière les divers sens du mot « juste », Aristote commence par distinguer les divers sens du mot « injuste » ; pourquoi ? Saint Albert, dans son cours de 1250-1252, l'explique : « iniusticia est nobis magis nota... quam iusticia » (éd. Col., t. XIV, p. 310, 9-10). Comme le livre V de l'*Antiquior translatio* est resté pratiquement inconnu, le maître nous renvoie donc ici à la *Translatio Lincolnensis*, glosée à la manière de saint Albert.

Mais notre maître ne connaît pas seulement la *Translatio Lincolnensis*, parue en 1246/47, mais aussi la *Media* de la *Métaphysique*, qui, si elle avait été écrite bien avant cette date, ne semble avoir été connue que vers 1250 ou peu après<sup>1</sup>. Voici son texte (I, q.28, a.3 ; f. 147rb) :

« ... patet per Aristotilem, 5 Methaphisice, ubi dicit quod non est differencia inter opera que fiunt in sompno et vigilia. ut affirmatio et negatio sunt uera de eodem simul quod falsum est. dicit enim quod si uigilans, Athenis existens, debeat ire ad Libram, necessario transit per Odum, id est per locum illum, uel per medium. set si somniet se ire ad Libram uel cogitet, non necessario transit per Odum. Hec littera est in alia translatione, ubi nostra habet album in Greco ».

L'« alia translatio » ainsi citée (mais bien mal comprise !) ne peut être que la *Media* :

« Nam quia non existimant, palam. Nullus ergo, si suscipit de nocte Athenis esse ens in Libia abiit ad Odium » (*Met.*, IV, 1010b10-11 ; A.L., XXV 2, p. 77, 20-22).

Mais il est clair aussi qu'elle commence seulement à être connue et que la traduction en usage dans les écoles, c'est toujours l'Arabo-latine avec le commentaire d'Averroès : c'est elle que le maître appelle « notre » traduction et il note à juste titre qu'elle comporte ici une lacune. En voici en effet le texte, avec le commentaire d'Averroès (IV 24 ; éd. Venise 1562, t. VIII, f. 91va I et vb M) :

« Et manifestum est quod impossibile est hoc : nullus enim potest existimare modo [album] » ; (*Comm.*) « Deinde dixit : Et manifestum est quod hoc est impossibile. nullus

enim potest modo. et hic abscinditur sermo Aristotilis, quia diminutus est. »

Les éditions ne comportent ici dans le texte que le mot « album » (c'est-à-dire « blanc », « lacune »), mais notre maître a dû lire dans son manuscrit la formule complète : « album in Greco », par laquelle le traducteur arabe indique qu'il y a une lacune dans le manuscrit grec dont il se sert<sup>2</sup>.

Puisqu'il connaît la *Translatio Lincolnensis* de l'*Éthique* et la *Media* de la *Métaphysique*, notre maître a sûrement écrit après 1246/47, peut-être un peu après 1250, mais pas longtemps après cette date, car dès 1254/57 saint Albert dans son *De anima* le connaît et l'utilise.

L'exposé qu'Albert consacre au sens agent offre avec les exposés des maîtres ès arts des manuscrits de Rome et de Sienna des ressemblances frappantes ; Albert est sûrement l'emprunteur, car les maîtres ès arts, et notamment le maître du ms. de Sienna, citent les sources des opinions qu'ils discutent avec une précision et une exactitude qu'on ne retrouve pas chez Albert : « Augustinus in libro De spiritu et anima », « Plato in Thimeo » (voir notre apparat des sources à II 27, 224-228). Ici, comme un peu plus loin à propos de la lumière, le maître des Questions de Sienna est le premier à témoigner d'un progrès sinon dans la doctrine, au moins dans son expression : il n'emploie plus seulement, pour désigner la manière d'être du sensible dans le milieu et dans le sens, l'expression d'« esse spirituale », mais encore celle d'« esse intentionale » : l'usage qu'il en fait est pourtant encore timide (je ne l'ai relevée chez lui que trois fois, deux fois à la q.20 et une fois à la q.28 du livre II ; cf. plus loin, apparat des sources à II 27, 224-228 et II 14, 292-293), alors que chez Albert il devient intempérant.

Je retiendrai encore, comme typique de la manière dont Albert utilise ses sources, le problème des corps sonores. Aristote avait posé le problème au début de son chapitre sur le son : pourquoi y a-t-il des corps qui résonnent bien et d'autres mal ou pas du tout (II, 419b4-18) ? Voici la question que le maître du ms. de Sienna consacre à l'examen de ce problème (II, q.31, f. 167rb-va) :

« Queritur tunc unde proueniat diuersitas soni in corporibus sonantibus ? Videmus enim quedam corpora bene sonancia, sicut corpora metallica, secundum plus tamen et minus ; quedam etiam ligna bene sonabilia sunt, ut ligna fagina. Huius autem ratio est quia ad bonam soni generationem requiritur corpus percussum firmum, solidum

1. Cf. G. Vuillemin-Diem, dans A.L., XXV 2, Praef., p. xxvii-xxviii.

2. Cf. R. Ponzalli, *Averrois in librum V (Δ) Metaphysicorum Aristotelis commentarius*, Bern 1971, p. 74, 111, avec la note ; A. Badawi, dans *Multiple Averroès*, Paris 1978, p. 84 et 86.

et leue, et a materia latitudinem habens. Requiritur quod sit firmum, ne cedat percipienti; unde, si durum et molle tangant se, non facient sonum. Requiritur etiam quod sit corpus solidum non porosum, quia aliter aer ad ictum percipientis intrabit poros nec faciet sonum. Oportet etiam quod sit leue et non asperum, ut sit unus motus continuus aeris inclusi, quia cum corpus sit leue in superficie aer simul expellitur a qualibet parte ipsius. Oportet etiam quod sit latum, quia si sit corpus strictum non expellitur aer in habundancia. Requiritur etiam sphericitas figure, ut patet in campanis, quia si fuerit corpus sphericum et concauum, diu durat ibi sonus et tremit corpus; fiunt etiam propter hoc battille campane rotunde, ne minus impediatur tremor corporis sonantis, immo tangit campanam quasi in puncto; inde etiam est quod, si manus apponatur super corpus sonabile, quod non bene sonat, quia impeditur tremor eius. Et sic patet quod corpora metallica inter cetera magis sonant propter hoc quod habent istas dispositiones, et similiter quidam lapides bene sonant, et etiam quedam ligna: unde in aliqua regione fiunt campane faginis, quia bene sonant.»

Si l'on compare la question du maître avec la lettre de son auteur, on constate que, tout en restant très proche du texte, il fait un effort de synthèse et d'illustration. Pour être sonore, un corps doit être dur, «firmum» (Aristote, 419b19), compact, «solidum» (le mot n'est pas dans la *Vetus*, mais l'idée est suggérée par l'exemple de l'éponge, 419b6, qui n'est pas sonore parce que poreuse), lisse, «leue» (419b7, 15, 16, 32, 420a1), étendu (idée suggérée par l'exemple des aiguilles, dont le choc ne rend aucun son, 419a24), arrondi (du «concauum» du texte, 419b15, 16, le maître passe à «sphericum» et «rotundum»). L'exemple type du corps sonore, c'est évidemment la cloche: aux qualités qu'on peut trouver ailleurs (le dur, le compact, le lisse et l'étendu), elle ajoute la rotondité non seulement de sa panse, mais aussi de son battant. Chez nous, les cloches sont en métal (justement Aristote avait dit que le corps sonore par excellence, c'est l'airain, 419b7, 16), mais il y a un pays où l'on fait les cloches en bois de hêtre... Cette dernière remarque nous surprend, mais Albert va prendre soin de nous l'expliquer.

Dans son *De anima* (II III 17; ed. Col., p. 123-125), Albert s'étend longuement sur le problème de la sonorité des corps. La solution qu'il y apporte est entièrement originale: le maître du ms. de Sienne, fidèle en cela à Aristote, n'explique la sonorité des corps que par des propriétés *physiques*; Albert, prenant prétexte il est vrai du rôle qu'Aristote attribue à l'air, mais comme milieu, en donne une explication *chimique*. Le degré de sonorité des corps est fonction de la part d'air qui entre dans leur composition; étudier la

sonorité des corps, c'est donc étudier leur composition, et c'est l'occasion pour Albert de résumer la chimie des éléments qu'il avait déjà longuement exposée ailleurs.

La différence d'inspiration est donc radicale entre l'explication physique du maître du ms. de Sienne et l'explication chimique d'Albert. Pourtant, entre les deux textes, il y a des parallèles évidents. A propos du mot d'Aristote, «concaua» (419b16), Albert lui aussi y va de quelques réflexions sur la rotondité des battants de cloche (p. 125, 2-10):

«et ideo batilli campanarum precipiuntur bene rotundi fieri inferius, ubi tangunt campanas. Huius etiam signum est quia si aliquis manu teneat campanam quando percutitur, quasi extinguitur sonus eo quod impediuntur partes circumferencie a motu tremitus; et forte frangitur campane quando sic tenetur, eo quod partes non possunt habere liberam cessionem et motum per tremitum quem impedit tenens campanam.»

Mais surtout, après avoir expliqué que le bois de hêtre résonne bien parce qu'il y entre beaucoup d'air et peu de terre, Albert ne manque pas de faire mention des instruments sonores en bois de hêtre (p. 124, 50-54):

«Et quando fagineum lignum est latum et longum et fiunt in eo foramina multa ex transuerso et superficies eius bene plana desuper percutitur, sonat ad maximam distanciam sicut campana; hiis enim Greci pro campanis utuntur.»

On reconnaît immédiatement dans la description d'Albert le simandre des Grecs, et il est exact qu'à côté des grands simandres de fer des églises, il existait des simandres portatifs en bois, longues planchettes percées de trous dont on se servait notamment dans les monastères pour appeler les moines à l'office<sup>1</sup>.

A s'en tenir à ces parallèles, isolés de leur contexte, on pourrait être tenté de croire que c'est le maître du ms. de Sienne qui a maladroitement résumé les exemples détaillés d'Albert. Mais, si l'on replace les exemples dans leur contexte, cette explication est exclue. Pour un homme de ce temps la théorie chimique de la sonorité représentait un progrès: nous verrons la séduction qu'elle exercera sur un Geoffroy d'Aspall (plus loin, p. 259\*-261\*). Comment imaginer que le maître du ms. de Sienne, s'il avait eu le texte d'Albert sous les yeux, aurait pu en extraire les exemples en les rendant obscurs alors qu'ils étaient clairs, mais surtout en les dégageant de sa doctrine au point qu'il n'en reste aucune trace, et cela pour revenir à un état de la question désormais dépassé? Bien plutôt, comme il a perfectionné la doctrine, Albert a perfectionné les

1. Cf. H. Leclercq, *Cloche, clochette*, dans *Dict. d'archéologie chrétienne et de liturgie*, t. III, deuxième partie, Paris 1914, col. 1970-1976.

exemples. Un maître ès arts, parlant à de jeunes étudiants, pouvait se contenter d'une vague allusion au pays, inconnu d'eux, où l'on fait en bois de hêtre les instruments employés pour les signaux sonores (ce sont des « campane » non par leur forme mais par leur fonction). Albert écrivait, en premier lieu, pour ses frères ; or, à cette époque, nombreux étaient les frères qui avaient été en Grèce, ou qui avaient rencontré des frères qui en venaient ; ils étaient au courant des usages de l'Église grecque et s'y intéressaient : Albert leur devait des précisions.

Pour un maître ès arts qui écrit vers 1250, notre maître fait preuve d'une érudition assez vaste : les noms qu'il cite expressément vont de Cicéron et Pline à Calcidius, Boèce et Priscien, de Costa ben Luca à Avicenne, Algazel et Avicbron, du Ps.-Augustin (le *De spiritu et anima*, cité une vingtaine de fois) à Alain de Lille (*De maximis theologie*) et à Alfred de Sareshel. Pourtant son autorité préférée (sans parler évidemment d'Aristote) reste Averroès : il le cite sous le nom d'« auerroys » ou de « commentator », et il en cite le commentaire sur la *Physique* (une dizaine de fois), le commentaire sur le *De generatione* (I, q. 36, f. 153ra), les commentaires sur le *De sensu* (II, q. 27, f. 165rb ; q. 42, f. 172ra) et sur le *De sompno* (II, q. 46, f. 173ra ; q. 50, f. 174ra), le commentaire sur la *Métaphysique* (une douzaine de fois) et le *De substantia orbis* (II, q. 5, a. 1, f. 156ra), mais surtout bien sûr le Grand commentaire sur le livre de l'âme (une cinquantaine de fois).

Quoique nous ne possédions pas le commentaire de notre maître sur le livre III, nous connaissons sa doctrine de l'intellect agent et de l'intellect possible : il l'a résumée dans son Prologue. Rien n'indique que le maître soupçonne la doctrine du second averroïsme : au contraire, il donne un bon aperçu de tout ce qui a été dit entre 1225 et 1250 (f. 135va-136ra) :

« Intellectus agens est substantia intellectiva que educit intellectum possibilem de potencia ad actum.

Hec autem a quibusdam dicitur quod sit aliquid separatum ab anima ; et tunc agens uniuersale erit Prima Causa, agens particulare et proprium erit alia intelligencia, forte illa que secundum theologos deputatur ad custodiam cuiuslibet. Et secundum hoc patet quod agens in hac operatione non habet instrumentum siue organum, quia non est uirtus organica. Nec habet obiectum secundum quod uirtutibus anime debetur obiectum, scilicet secundum quod est cognoscibile, set materia subiecta potest dici eius obiectum in quantum in ipsa operatur, que quidem materia est species rei denudata a condicionibus materialibus, et intellectus potencialis potest dici eius obiectum quem illuminat.

Alio modo dicitur quod est potencia ipsius anime, et hoc dupliciter. — Vel quod agens sit ipsa substantia anime creata plena scienciis et uirtutibus, sicut intelligencia non unibilis corpori secundum hanc rationem, set separata per substantiam sicut intelligencia, nec est sic actus corporis. — Alio modo quod est creata unibilis corpori, ut mediante ipso adquirit sibi sciencias et uirtutes per quas se ipsam et coniunctum disponit ad glorificationem. Nec est inconueniens quod anima sit in actu, alio modo in potencia.

Alio modo dicitur quod agens est pars formalis ipsius intellectiue, siue uirtus eius formalis et nobilior, scilicet qua habet scienciam in actu ab instanti sue creationis, cum sit forma separata a materia de se ; et secundum istam habet anima omnem scienciam in actu sicut intelligencia. Alia est eius pars materialis, que est sicut tabula nuda et in potencia ad scienciam. Secundum primam non est (*scr.* : uel *ms.*) actus corporis nec unibilis ei, set separata secundum esse et substantiam, sicut homo a capa sua ; per secundam est unibilis et actus corporis, non tamen solus actus set aliquid preter hoc quod est actus. Et tunc sunt due uirtutes anime sicut sensitiua, et ita (*scr.* : intellectiua *ms.*) se habet quod una est materialis respectu alterius, licet non sit omnino simile. Sic autem loquendo de agente, non habet organum, quia non est uirtus organica. Obiectum autem eius in quantum agens non est nisi materia denudata in quantum in ipsa agit, ut prius dictum est, in quantum tamen est substantia in se, habet obiectum, scilicet cognoscibile, sicut intelligencia. Et intelligit res per species innatas et sibi concreatas, sicut intelligencia, tamen sub quadam confusione, secundum quod testatur Boecius : « Cum mentem cerneret altam, omnia nouit. Nunc membrorum condita nube, summam tenet, singula perdit » [cf. *De cons. Philos.*, V, Metr. 3] ; set illa confusio est in ipsa per defectum illustrationis sufficientis propter sui elongationem a Prima Causa illuminante, sicut patet quod senibus litterarum per se distinctio aliquando apparet confusa propter debilitatem uisus ; hec ergo est sua operatio in se. Respectu alterius, habet duplicem operationem : una est respectu obiecti in rebus materialibus que indigent ut fiant immateriales ad hoc quod intelligantur ab intellectu possibili (quia res immateriales ut substantie separate non egent hoc : de se enim nate sunt ut intelligantur) ; alia est eius operatio respectu possibilis, et hec est duplex : una est informatio intellectus possibilis cognitione confusa, quia innata est nobis uia a confusis ad distincta, et hoc quia intellectus possibilis primo intuetur species apparentes in agente sub confusione ; alia est eius operatio super possibilem irradiando super ipsum et illuminando ipsum quatinus fiat habilis ad intelligendum quecunque debet intelligere siue spiritalia siue naturalia. »

La première opinion est l'opinion d'Avicenne, revue et corrigée par les théologiens : Avicenne a fait de l'intellect agent une substance séparée, une intelligence ou un « ange », comme dit l'Algazel latin<sup>1</sup> ; soit, mais

1. Cf. R. A. Gauthier, *Le traité De anima et de potentiis eius d'un maître ès arts (vers 1225)*, dans *Revue des Sc. philos. théol.*, 66 (1982), p. 51, 454, avec l'apparat des sources.

à condition de faire de cet agent un agent subordonné, l'agent principal étant Dieu (et l'ange sera l'ange gardien des théologiens !). La seconde opinion fait écho à un débat classique au début du XIII<sup>e</sup> siècle, entre Platon, selon qui l'âme, créée parfaite, déchoit en tombant dans le corps, et Aristote, selon qui l'âme, créée imparfaite, s'exalte grâce à son union au corps : l'intellect séparé dont il est ici question n'est pas celui d'Averroès, mais de Platon (cf. plus haut, p. 195\*-196\*). La troisième opinion a toutes les faveurs du maître, qui l'expose longuement : on ne s'en étonnera pas, mise à la mode par Philippe le Chancelier, elle a régné entre 1235 et 1250 à la faculté des arts<sup>1</sup>.

#### 7. SAINT ALBERT, COMMENTATEUR DE LA VETVS

Les *Questiones de anima* (*Summa de homine*), vers 1242

Quand on parle de saint Albert, commentateur de la *Vetus*, il ne faut pas oublier qu'avant d'écrire sa paraphrase du *De anima*, saint Albert avait consacré au problème de l'âme des questiones disputées qu'on a pris l'habitude (non sans quelque fondement d'ailleurs dans le texte de saint Albert) de considérer comme une partie de la *Summa de creaturis* et d'appeler *Summa de homine*, mais qu'Albert lui-même appelait le plus souvent ses *Questiones de anima* (cf. *De bono*, éd. Col., t. 28, p. 50, 56 ; 58, 52 ; 62, 11-12 ; 74, 50-51 et 75 ; 80, 28 et 72-73 ; 90, 91-91,1 ; 99, 36-37 ; 110, 83 ; 135, 31 ; 196, 31-32 ; 198, 32 ; 209, 80-81 ; 231, 50-51 ; 245, 18-19 ; 263, 43 ; 291, 16-17), plus rarement son *Tractatus de anima* (ibid., p. 94, 75 ; 243, 50 ; 245, 41-42 ; 246, 36 et 59 ; 261, 28), mais en précisant alors souvent la question : « in questione de concupiscencia in tractatu de anima » (p. 135, 67-68) ; « in tractatu de anima in questione de uiribus motiuis » (p. 137, 23-24 ; cf. encore p. 143, 75-76 ; 219, 2-3 ; 227, 57 ; 228, 27-28 ; 234, 31-32 ; 247, 62-63). Sans doute le propos de ces questions n'est-il pas de commenter le *De anima*, mais d'exposer dans toute son ampleur l'état des problèmes qu'on se posait alors sur l'âme ; cependant la place dès lors prise par le livre d'Aristote est telle qu'elles constituent en fait pour une large part un commentaire par questions de la *Vetus* du *De anima*.

J'indique ici les principales éditions de la *Summa de homine* :

1. *Summa de creaturis*. Pars II. Impressum Uenetiis per Johannem et Gregorium de gregoriis fratres. Anno salutis 1494. Die .VIII. Octobris (Hain 570 ; GKW 778a). —

2. *Summa de creaturis*. Pars II. Uenetiis Impressa Impensis dñi Andree Torresani de Asula : arte vero Simonis de luere .xvi. februarii 1498 [stile moderne 1499], f. 79-196 (GKW 779). — 3. *Diui Alberti Magni... Due partes summe... secunda de homine inscribitur...*, f. 67ra-166vb. Uenetiis mandato et expensis Heredum nobilis viri D. Octauiani Scoti Modoetiensis : ac sociorum. Anno a partu Uirginali salutifero .1519. die vltimo Septembris (Index Aurel., 102,544). — 4. *Opera omnia*, éd. Jammy, Lyon 1651, t. XIX, 2. — 5. *Opera omnia*, éd. Borgnet, Paris 1896, t. 35, p. 1-704.

Pour de simples raisons de commodité, j'ai cité l'édition Borgnet, qui est la plus répandue ; mais elle n'est qu'une copie de l'édition Jammy, qui copie elle-même l'édition de 1519 (qui devait copier les précédentes, mais je n'ai pas eu le loisir de le vérifier). Le texte n'est jamais corrigé, souvent corrompu. Je me bornerai à un exemple. On lit dans l'édition de 1519 (f. 112ra) : « dicit Aristo. in 4<sup>o</sup> metheorum quod castitas non est in gustu inquantum est iudicium saporum : sed inquantum est quidam tactus » ; il faut lire évidemment « in 4<sup>o</sup> ethicorum » : le renvoi est à la deuxième partie de l'*Ethica vetus*, souvent comptée comme livre IV (cf. par exemple Albert, *De bono*, éd. Col., p. 125, 43-50) ; or, l'édition Borgnet n'a pas corrigé « metheorum », mais elle a corrompu « castitas » (p. 293b6-7) : « dicit Aristoteles in libro quarto Meteororum, quod caliditas... » !

La date des *Questiones de anima* d'Albert a été jadis très discutée : deux chronologies se sont affrontées, la chronologie tardive, qui les plaçait après 1245, et la chronologie ancienne, qui les plaçait avant 1245. La chronologie ancienne, aujourd'hui, semble sûre, et il ne serait sans doute pas utile d'y insister, si les plus récents historiens d'Albert n'avaient adopté la chronologie tardive, tout en se réclamant des auteurs qui ont établi la chronologie ancienne<sup>2</sup> !

Le mérite d'avoir établi la chronologie ancienne revient à dom O. Lottin. Dans une série d'études échelonnées de 1932 à 1950 et reprises (avec des additions) en 1960 au t. VI de *Psychologie et morale aux XII<sup>e</sup> et XIII<sup>e</sup> siècles* (p. 237-284), dom Lottin a montré que, non seulement dans le livre II de son *Commentaire des Sentences*, rédigé en 1246/47, mais déjà dans le livre III, écrit avant le livre II, Albert renvoie à maintes reprises à son *De bono*, qui lui-même, nous venons de le voir, renvoie très souvent aux *Questiones de anima*. Dom Lottin supposait (mais sans pouvoir le démontrer) que le *De bono* a également été écrit avant le commen-

1. Cf. R. A. Gauthier, *Le cours sur l'Ethica noua d'un maître des arts de Paris (1235-1240)*, dans *Arch. d'hist. doctr. litt. du M.A.*, 42 (1975), p. 83-92.

2. Cf. James A. Weisheipl, *The Life and Works of St. Albert the Great*, dans *Albertus Magnus and the Sciences. Commemorative Essays 1980*, Toronto 1980, p. 22 ; L. Dewan, *St. Albert, the Sensibles, and Spiritual Being*, ibid., p. 292, n. 4 ; Dewan est formel : « this part (*De homine*)... dates from about 1245-1246 », et il renvoie à Weisheipl, qui est moins clair, mais a dû reconnaître ici sa pensée, puisqu'il est l'éditeur responsable du volume.

taire d'Albert au livre I des *Sentences* : cette lacune de sa démonstration a été comblée par dom Pouillon qui a fourni en 1936 la preuve de l'antériorité du *De bono* par rapport au commentaire du livre I des *Sentences*<sup>1</sup>, antériorité confirmée en 1951 par Mgr Geyer<sup>2</sup>. Les conclusions auxquelles était parvenu dom Lottin prennent ainsi toute leur valeur : il écrivait au t. VI de *Psychologie et morale* (p. 293) : « Albert a commencé la rédaction de son Commentaire des *Sentences*, — celle que nous possédons, — vers 1243-1244 et a terminé les livres I, III et II après 1246 (la date de 1246, en effet, figure au début du livre II)... Mais avant le Commentaire des *Sentences*, Albert avait rédigé la *Summa de creaturis*, laquelle dès lors est antérieure à 1243 » ; ailleurs (*Psychologie et morale...*, t. IV, p. 857-858), dom Lottin avait précisé la date des diverses parties de la *Summa de creaturis* : la *Summa de homine* avant 1243, la *Summa de bono* vers 1243.

Nous pouvons résumer cette chronologie dans le tableau suivant :

Summa de creaturis : De IV coequeuis :	vers 1241
De homine	vers 1242
De bono	vers 1243
Comm. in Sentencias : Liber I	vers 1244
Liber III	vers 1245
Liber II	vers 1246

#### Le *De anima* (1254-1257)

Plus de 12 ans après avoir disputé ses *Questiones de anima*, Albert, qui n'était déjà plus professeur, mais Provincial d'Allemagne, a écrit son *De anima*. Nous en indiquerons les principaux témoins :

*Mss* : l'édition de Cologne en compte 46 complets (plus 8 fragmentaires). Le plus ancien semble être le ms. Città del Vaticano, Bibl. Apost. Vat. lat. 718, f. 40ra-108vb, écrit pour saint Thomas en 1258-1259 par un de ses secrétaires (main A)<sup>3</sup>. — La liste de taxation du 25 février 1304 atteste qu'il en existait dès lors un exemplar universitaire (sans doute notablement antérieur) : « Commenta fratris alberti... In commento de anima. xxxiii pec. xxii d' » (Mss. Vat. Reg. 406, f. 68va-vb ; London B.M. Add. 17304, f. 105r).

*Edd* : 1. Clarissimi philosophi Alberti magni... Liber de anima. Uenetiis per magistrum raynaldum de Nouimagio impresso. 1481. (GKW 585). — 2. Diui Alberti Magni

De anima libri tres. Impresse Uenetiis per Johannem et Gregorium de gregoriis fratres. Anno salutis .1494. Die .VII. Nouembris (GKW 586). — 3. Diui Alberti Magni... Naturalia ac supranaturalia opera per Marcum Antonium Zimaram ... nuper castigata erroribusque purgata. Venetiis, her. Octau. Scoti, 1517/18 (en trois parties avec foliotation propre ; le *De anima* occupe la deuxième partie, 108 f. ; la *Métaphysique* = *Supranaturalia* ! la troisième) ; cf. Index Aurel., n. 102.537 ; Primo cat. collettivo delle bibl. Italiane, II, n. 2.8296. — 4. Opera omnia, éd. Jammy, t. III, p. 1-189. — 5. Opera omnia, éd. Borgnet, t. V, Paris 1890, p. 117-443. — 6. Ed. de Cologne, dans Opera omnia, curavit Institutum Alberti Magni Coloniense (transféré par la suite à Bonn), t. VII 1, éd. Cl. Stroick, Münster i. W. 1968.

Il n'aurait pas été utile d'entrer dans ces détails sur les mss et les éditions du *De anima* d'Albert si nous en possédions une édition critique. Ce n'est malheureusement pas le cas. L'édition de Cologne, en effet, ne mérite pas ce titre<sup>4</sup>. Elle s'est contentée de revoir le texte des éditions précédentes sur 5 mss du XIII<sup>e</sup> siècle et 2 du XIV<sup>e</sup>, ce qui lui a sans doute permis, assez souvent, d'améliorer le texte (quoique non pas toujours : ainsi à la p. 42, 61, l'édition de Cologne donne : « Hoc autem est concedendum », contre les anciennes éditions qui donnaient : « Hoc autem minus est concedendum » : si c'était une conjecture, elle était bonne, bien que je préférerais : « Hoc autem <non> est concedendum »). Cependant, en dépit de ces améliorations, l'édition de Cologne souffre de deux graves insuffisances. D'une part, faute d'une véritable étude de la tradition manuscrite (aggravée par une certaine négligence dans la lecture des manuscrits et dans l'établissement de l'apparat), nous ne sommes jamais sûrs de posséder le vrai texte d'Albert. D'autre part, toute une partie de la tradition ayant été négligée, et notamment la tradition de l'exemplar universitaire (dont on peut soupçonner, sans en être sûr, qu'elle est représentée par les mss ABDEHNVZ), nous ne sommes pas en mesure d'étudier l'histoire du texte (ce regret se trouve confirmé par les p. 1-6 : là l'apparat est plus complet, ce qui nous a permis de vérifier l'exactitude d'une citation du Ps.-Adam de Bocfeld, plus haut, p. 249\*<sup>b</sup>).

Albert lui-même, dans le prologue de son Corpus aristotélicien, en tête de sa *Physique*, s'est longuement expliqué sur les circonstances qui l'avaient amené à entreprendre cette œuvre monumentale et sur la manière dont il la concevait. Il s'est décidé à la rédiger

1. H. Pouillon, *La « Summa de bono » et le Commentaire des Sentences d'Albert le Grand*, dans *Rech. théol. anc. méd.*, 8 (1936), p. 203-206.  
2. Dans ses Prolegomena à l'édition du *De bono* dans *Alberti Magni Opera omnia*, éd. de Cologne, t. 28, Münster i. W. 1951, p. XII-XIII.  
3. Cf. A. Dondaine, *Secrétaires de saint Thomas*, Rome 1956, p. 26-40 et 185-198. Il est inutile de dire que la plus grosse difficulté rencontrée par le P. Dondaine pour dater le ms. 718 de 1258-1259 n'existe plus aujourd'hui : il est bien établi que le *De anima* d'Albert écrit en 1254-1257 n'a pas connu la *Nota* du *De anima* qui n'est pas apparue avant 1265 (cf. plus loin, p. 267\*-270\*<sup>a</sup>).  
4. Cf. L. J. Bataillon, *Bulletin d'histoire des doctrines médiévales. Le treizième siècle*, dans *Revue des Sc. philos. théol.*, 56 (1972), p. 494-495.

à la demande de ses compagnons, « socii »<sup>1</sup>, c'est-à-dire des frères de son ordre qui étudiaient dans les maisons d'étude où il a résidé (et au nombre desquels était saint Thomas), d'abord à Paris (mais là il s'est dérobé), puis à Cologne (c'est là qu'il a cédé). Il a dressé son plan, établi sa méthode, et inlassablement il s'est mis à écrire, de sa main (d'une écriture rapide, mais plus lisible que celle de saint Thomas ! nous avons conservé l'autographe de la fin de sa *Physique*, de son *De celo*, d'autres traités encore) : on était alors en 1251 environ<sup>2</sup>.

La meilleure manière de présenter le *De anima* d'Albert, c'est de citer le programme qu'il s'était alors fixé, et auquel il a été fidèle (je cite l'édition *Diui Alberti Magni phisicorum siue De phisico auditu libri octo. Uenetiis per Joannem de Forliuio et Gregorium fratres. Anno dñi .M.cccc.xciii. die vltimo Januarij. Hain 519, GKW 717, f. 1ra*) :

« Intentio nostra in scientia naturali est satisfacere pro nostra possibilitate fratribus ordinis nostri rogantibus ex pluribus iam precedentibus annis : vt talem librum de phisicis eis componeremus : in quo et scientiam naturalem perfectam haberent : et ex quo libros Aristo. competenter intelligere possent. Ad quod opus licet non sufficientes nos reputemus : tamen precibus fratrum deesse non valentes : opus quod multoties abnuimus tandem annuimus et suscepimus deuicti precibus aliquorum. Ad laudem primo dei omnipotentis qui fons est sapientie et nature sator et institutor et rector : et ad vtilitatem fratrum : et per consequens omnium in eo legentium et desiderantium adipisci scientiam naturalem.

Erit autem modus noster in hoc opere Aristo <tilis> ordinem et sententiam sequi et dicere ad explanationem eius : et ad probationem eius quecunque necessaria esse videbuntur : ita tamen quod textus eius nulla fiat mentio. Et preter hoc digressiones faciemus declarantes dubia subeuntia et suppletentes quecunque minus dicta in sententia philosophi obscuritatem quibusdam attulerunt. Distinguemus autem totum hoc opus per titulos capitulorum et vbi titulus ostendit simpliciter materiam capituli : signatur hoc capitulum esse de serie librorum Aristo <tilis>. vbi cunque autem in titulo presignatur quod digressio sit : ibi additum est ex nobis ad suppletionem vel probationem inductum. »

A cet exposé d'Albert, il n'y a qu'une rectification à apporter : Albert nous assure qu'il ne fait aucune mention du texte d'Aristote : c'est vrai en ce sens qu'il ne renvoie jamais explicitement au texte et n'en cite aucun lemme ; mais il insère dans son exposé assez de mots et d'expressions d'Aristote exactement reproduits

pour qu'il n'y ait aucun doute sur la nature du manuscrit de *De anima* d'Aristote qui sert de base à sa paraphrase : c'est un *deterior* de la *Vetus*. Ici encore, on ne saurait trop regretter que l'édition de Cologne ne se soit pas acquittée de la tâche qui incombe à l'édition critique d'un commentaire d'Aristote : établir le texte qui a servi de base au commentaire. Sans doute, l'édition de Cologne donne un texte de la *Vetus* ; mais c'est un texte passe-partout, établi (avec beaucoup de négligence) d'après quelques manuscrits pris au hasard. Aucun effort n'a été fait ni pour déterminer les formes du texte et donner celle qui se rapproche le plus du texte attesté par le commentaire, ni pour mettre en lumière les caractéristiques de ce texte et rendre ainsi compte des difficultés qu'Albert a rencontrées dans son explication.

Je m'en tiendrai à un exemple. En 402b6-7, Aristote avait écrit, selon les manuscrits grecs CXE<sup>e</sup> (cf. Siwek) :

Εὐλαβητέον δ' ὅπως μὴ λανθάνῃ πρότερον εἰς ὃ λόγος  
<sup>6</sup> αὐτῆς ἐστὶν ἢ καθάπερ ζῆλου καθ' ἕκαστον ἕτερος, οἷον  
<sup>7</sup> ἵππου, κυνός, ἀνθρώπου, θεοῦ...

Ce que Jacques de Venise avait correctement traduit :

« Verendum autem est quatenus non lateat utrum una ratio ipsius sit. Aut sicut animalis est secundum unumquodque altera, ut equi, canis, hominis, dei. »

Verendum *Avranches 221* : Querendum *Bologna 2344, Urb. lat. 206* : Videndum *Bruxelles II.2558, Paris B.N. lat. 6325* est<sup>1</sup> *Bol, Paris* : est etiam *Urb.* : a'st ?*A* : *om. Brux* Aut *A* : an utrum *Brux* : an *cett* unumquodque altera] unumquodque ; altera enim est *Bol* dei *A, Bol* : deique *cett*

Saint Albert (p. 8, 20-80) a lu le texte *deterior* de la *Vetus* (avec « an » au lieu de « Aut ») dans la forme attestée par les mss de Bruxelles et de Paris (avec « Videndum ») ; mais surtout, il a été embarrassé par la leçon : « an sicut animalis ». Non sans raison : à la ligne 402b6, au lieu des mots : ἢ καθάπερ ζῆλου des mss CXE<sup>e</sup> traduits par Jacques de Venise, la plupart des mss grecs lisent : καθάπερ ζῆλου ἢ, ce qui change complètement le sens : c'est ce dernier texte qui avait été traduit en arabe par Ishâq ibn Hunain, puis de l'arabe en latin par Michel Scot (comme il le sera plus tard du grec en latin par Guillaume de Moerbeke dans la *Noma*). Saint Albert a bien remarqué la différence des deux textes dont il disposait, et il a eu la sagesse

1. Cf. Yves Congar, « In dulcedine societatis quaerere veritatem », dans *Albertus Magnus Doctor Universalis 1280/1980*, Mainz 1980, p. 47-57. Le P. Congar utilise l'édition du *De anima* de Jammy, et non celle de Cologne ; peut-être a-t-il raison : il peut ainsi trouver dans le *De anima* d'Albert 4 mentions des « socii », alors que l'éd. de Cologne n'en a que trois (p. 53, 38 ; 60, 45, qui n'est vraiment pas « in dulcedine », et 177, 64) ; à la p. 227, 76, l'édition de Cologne donne : « nostros », là où les autres éditions ont toutes : « nostros socios » (mais n'est-ce pas un simple oubli ? les variantes des éditions sont généralement notées, ici, rien).

2. Cf. P. Hossfeld, Prolegomena à *Alberti Magni De celo et mundo*, éd. de Cologne, t. V 1, 1971, p. v.

de préférer l'Arabo-latine de Michel Scot à la *Vetus* de Jacques de Venise. Ce passage de son commentaire a retenu l'attention des érudits (cf. éd. de Cologne, Prolegomena, p. v-vi), mais aucun n'en a donné une explication entièrement exacte, faute d'avoir connu la tradition de la *Vetus*.

#### 8. LES QUESTIONES IN I-II DE ANIMA DE GEOFFROY D'ASPALL, VERS 1260

Voici les coordonnées de ces questions, qui ne sont conservées que dans un seul manuscrit :

*Incipit* : *Bonorum honorabilium noticiam* etc. <S>cibillum quoddam est scibile simpliciter. Et quoddam est scibile secundum quid. quod enim simpliciter est, simpliciter est scibile. quod enim secundum quid, consimilem sue entitati habet cognitionem ; *interruption dans une question sur II, 424a25-28*, au f. 236rb33 : ... set hec duo non faciunt diuersas operationes, set vnicam indiuiduam, quia unitum est lumen exterius lumini exteriori ; *suit une lacune* : la deuxième moitié de la colonne 236rb, les f. 236v et 237r sont blancs (sauf des notes de main tardive) et il manque les questions sur II, 424a28-b18 ; les questions reprennent de la même main au f. 237va avec l'explication de II [III des Grecs], 424b22, et se poursuivent jusqu'à l'explication du ch. II, 427a17 Quoniam autem duabus differentiis etc., sur lequel sont disputées 3 questions ; expl. de la 3<sup>e</sup> : ... ymaginatio sub esse ymaginationis non est sensus sub esse sensus », f. 241rb ; 19 lignes au bas de la colonne sont blanches et le texte semble incomplet.

Ms. : Oxford Merton Coll. 272, f. 191ra-236rb et 237va-241rb.

E. Macrae a montré que ces questions sont probablement l'œuvre de Geoffroy d'Aspall<sup>1</sup>, et il semble qu'on puisse tenir cette attribution pour assurée (bien que l'authenticité de la deuxième partie, f. 237va-241rb, ait été mise en doute<sup>2</sup>). Geoffroy d'Aspall n'est mort qu'en 1287, après une longue carrière administrative au service des comtes de Gloucester, puis de la reine Éléonore et du roi Édouard I<sup>er</sup> ; mais, avant de commencer cette carrière vers 1264/65, il portait dès 1262 le titre de maître (ès arts, sans aucun doute). Son œuvre de commentateur d'Aristote date de cette première période de sa vie : avant 1264/65, mais après 1254/57 : dans son commentaire sur la *Métaphysique*, il cite nommément saint Albert dans son *De anima*, comme témoin de la noblesse de la métaphysique : « Set per Albertum, in principio De anima [éd. Col., p. 3, 34-35], meliora sunt nobiliora »<sup>3</sup>.

Or, nos questions sur les livres I et II de la *Vetus* du *De anima* sont sûrement l'œuvre d'un maître ès arts : maintes fois il se distingue des théologiens comme avaient coutume de le faire les maîtres ès arts :

f. 201va : « set aliquando cessabit generatio, ut uolunt theologi » ; f. 210ra : « Vnde theologi uocant collegionem [? an collocationem] angelorum celum empireum » ; f. 211ra : « Sentencia theologorum circa hanc questionem talis est » ; f. 221rb : « Vel dicendum secundum theologos quod maior huius rationis falsa est, quia angelus simul et semel in celo et in terra, sicut patuit de gabriele qui missus fuit ad beatam Virginem ».

Ce maître ès arts est sans doute un anglais : dans sa question sur la voix des bêtes, empruntée pour une large part aux questions du ms. de Sienne, il ajoute ce détail :

« quia pure Anglicus non exprimet affectum suum Gallico uel pure Greco » (f. 227vb).

Disciple d'Adam de Bocfeld, il le cite presque littéralement dès sa première question :

« quamuis anima non sit contenta sub corpore mobili tanquam pars subiectiua, est tamen principium et pars essentialis corporis mobilis, id est animalis, et ideo sciencia de anima est pars naturalis philosophie » (f. 191vb ; cf. Adam, plus haut, p. 247\*b).

Comme Adam de Bocfeld, s'il n'oublie pas de citer le Ps.-Augustin du *De spiritu et anima*, Boèce, Avicenne, Hali, Alfred de Sareshel, il s'appuie avant tout sur Averroès, cité à chaque page et dans toutes ses grandes œuvres. Mais, et c'est ce qui nous permet de mieux le situer, il n'hésite pas à se mettre au goût du jour : c'est ainsi qu'il emprunte à Albert son explication chimique de la sonorité des corps. Je cite cette page, en soulignant les mots qu'on retrouve dans Albert (*De anima*, éd. Col., p. 123, 84 - 124, 44), d'après le ms. de Merton 272, f. 223va :

« *Causa autem quare sonatium oportet esse solidum est quia, per Aristotilem, mollia non sonant ; aerem enim recipiunt et potius penes se retinent quam expellunt, ut patet de spongia maris, quia aerem bibit et retinet et non expellit, ideo non sonat. pili etiam et lana aerem intra se recipiunt et non expellunt. Et sic faciunt omnia rara. Mollia etiam continua non bene sonant, quia non fortiter expellunt aerem. Cuius causa est quia cilius ictui cedunt quam expellant aerem. Et ideo necessarium est illud principium solidum siue durum.*

*Causa autem quare necessarium est sonatium esse planum est quia cum sit planum et solidum, propter suam*

1. † Enya Macrae, *Geoffrey of Aspall's Commentaries on Aristotle*, dans *Mediaeval and Renaissance Studies*, VI (1968), p. 94-134.

2. Par J. De Raedemaeker, dans *Bulletin de philosophie médiévale*, 10-12 (1968-1970), p. 196, avec la note 3.

3. Ms. Cambridge Gonville and Caius Coll. 509, f. 54va, cité par G. Gál, *Robert Kilwardby's Questions on the Metaphysics and Physics of Aristotle*, dans *Franciscan Studies*, 13 (1953), p. 16. Les Questions attribuées par le P. Gál à Kilwardby ont été restituées à Geoffroy d'Aspall.



soliditatem ictui non cedit set statim cum percutitur percutit et aerem expellit, quia autem leue est siue planum equalium superficierum, ideo undique expellit aerem a sua superficie et aer expulsus ab ipso in percussione secundum omnes partes equaliter expellitur... Eo etiam quod huiusmodi corpus, scilicet planum, multum recipit aerem, multam ministrat materiam, in qua generatur sonus. Et hec est causa quare inter omnia sonabilia aurum et argentum et cuprum sunt maxime sonora et melius quam alia. hec enim melius sunt commixta aliis ex subtili aqueo et subtili terreo, et terreum eorum est sulphur, a quo extracta est (scr. : exaltatur ?cod.) unctuositas, subtilitas autem miscibilium est per multum aerem admixtum. Et ideo dicit Aristoteles in libro Meteororum quod huiusmodi commiscetur ex uaporibus : in uapore enim multum est de aere. Et ideo huiusmodi sunt multum aerea. Et ideo multum sonoratiua. plumbum autem et stagnum minus (scr. : vnus cod.) sonant, cuius causa est quia multum habent de aqua et ideo habent quasi sonum suffocatum. Et propterea facientes campanas acumen soni temperant et grauant, proportionantes et miscentes stagnum. Ferrum autem medium est inter hec ; eo enim quod est ex terrestri impuro, habet sonum quasi obumbratum, eo autem quod siccius est, acutius sonat quam plumbum et stagnum.

Lapides autem quidam melius sonant aliis, cuius ratio est quia quidam melius commixti. Et magis solidi. Qui autem habent contrarias naturas et proprietates hiis, minus sonant. Ligna autem quedam melius sonant. Et sunt illa que magis participant naturam aeris et que sunt sicciora et solidiora. Que autem habent naturas contrarias hiis, minus sonant. »

Arrêtons-nous là (Geoffroy reproduit encore la fin du chapitre d'Albert). La copie est manifeste, et instructive à bien des égards (on y trouverait matière, par exemple, à un joli exercice de latinité : au style plus « classique » d'Albert, Geoffroy substitue souvent une construction ou simplement un ordre des mots plus proche des langues vulgaires). Nous nous contenterons d'insister sur un point : la copie de Geoffroy nous permet de corriger une faute des éditions d'Albert : à la p. 124, 23 de l'édition de Cologne, le mot « ventositas » (qui est aussi celui des éditions antérieures) doit être corrigé, il faut lire avec Geoffroy : « vnctuositas ».

Les mots « unctuosus » et « unctuositas » n'appartiennent pas au latin classique, mais ils apparaissent dès le XI<sup>e</sup> siècle chez Constantin l'Africain dans la traduction du *Liber dietarum uniuersalium* d'Isaac Israël : ils désignent alors une saveur (*Opera omnia Ysaac*, Lyon

1515, t. I, f. 26rb, etc. ; le mot *unctuosus* a la même signification dans la *Vetus* du *De sensu*, 442a23). Ils seront introduits dans la terminologie chimique peu après 1200 par Alfred de Sareshel dans sa traduction du *De congelatis* d'Avicenne, et vers 1220 par Michel Scot dans ses *Questiones Nicolai Peripatetici*<sup>1</sup>. A leur suite, Albert en fait grand usage. Je ne m'attarderai pas à préciser la nature de l'« onctueux » (ce n'est pas le « gras », *pingue*, ni le « visqueux », *uiscosum*, mais plutôt l'« huileux »<sup>2</sup>), ni à distinguer les deux espèces d'onctuosité, la grossière, qui est combustible, et la subtile, qui est incombustible (*Questiones Nicolai*, éd. Wielgus, p. 85, 14-16 ; Albert, *De mineralibus*, III 1 2, éd. 1495, f. 13va ; éd. Borgnet, t. 5, p. 61b). Il suffit de rappeler ici que, tant pour Avicenne que pour Nicolas et pour Albert, l'onctuosité est une des propriétés essentielles du soufre :

« Et quedam sunt unctuosita nec liquescunt solo humore facile, ut sulfur, auripigmentum » (Avicenna, *De congelatis*, Paris B.N. lat. 6325, f. 115rb ; Sorbonne 567, f. 223r) ; « dicimus auripigmentum duplicem unctuositatem habere, et sulphur similiter » (*Questiones Nicolai*, éd. Wielgus, p. 85, 18-19) ; « a sulfure augetur sua vnctuositas » (Albert, *Meteor.*, IV III 18, éd. 1494/95, f. 68rb ; éd. Borgnet, t. 4, p. 790a) ; « oportet quod (sulphur) habeat substantiam vnctuosam viscosam valde, vt per vnctuosam substantiam sit inflammabile et per viscosam sit adherens » (Albert, *De mineralibus*, IV 1, éd. 1495, f. 18ra ; éd. Borgnet, t. 5, p. 83b, qui omet le premier « substantiam »).

Or, Albert le répète à la suite de ses sources, tous les métaux sont composés de soufre et de vif-argent (le soufre est leur père, le vif-argent leur mère), plus ou moins épurés (*De mineralibus*, III 1 2 ; VI 1). Le plus haut degré d'épuration est atteint dans l'or, d'où est entièrement éliminée non pas sans doute toute onctuosité, mais au moins la première espèce d'onctuosité, l'onctuosité combustible (et voilà pourquoi l'or ne brûle pas) :

« Cum enim sicut et cetera componatur ex sulphure et argento viuo, est suum sulphur lucidissimum et mundissimum et per loturas fortissimas deductum ad puritatem, <ita> quod nullam omnino habet vnctuositatem cremabilem, nec aqueam humiditatem flegmaticam euaporabilem » (*De mineralibus*, IV 7, éd. 1495, f. 19vb ; éd. Borgnet, t. 5, p. 91b).

1. Ces mots manquent dans le livre IV des *Meteorologiques*, qui sont le traité de chimie d'Aristote, du moins dans la *Vetus* d'Henri Aristippe. En 387b6 et 388a8, Aristote mentionne le λιπαρός, à côté du πλων : il fallait donc deux mots ; « pinguis », qui est courant pour λιπαρός, étant ici employé pour rendre πλων, Henri Aristippe a traduit λιπαρός par « crassus », que Guillaume de Moerbeke a plus tard corrigé en « unctuosus ».

2. Cf. Albert, *Meteor.*, IV III 18 (éd. 1494, f. 68ra ; éd. Borgnet, t. 4, p. 790a), à propos du vin doux, surtout si c'est en outre du bon vin vieux : « humor eius non est vinosus, set vnctuosus oleaginus » ; et déjà vers le début du XIII<sup>e</sup> siècle, Hélinand de Froidmont, mais cette fois à propos du saint vieillard Siméon qui se réjouit de ne pas mourir avant que son péché n'ait été effacé « a facie olei, id est ab unctuosia misericordia Dei » (*Sermo VI*, P.L. 212, 531 A 4-5).

Dès qu'on est un peu au courant de cette chimie d'Albert<sup>1</sup>, on voit comment le texte des éditions de *De anima* d'Albert et le texte des *Questiones* de Geoffroy se corrigent l'un l'autre. Dans la composition de l'or (ainsi que de l'argent et du cuivre), les éditions d'Albert font entrer : « sulphur, cui ablata est ventositas » ; il faut lire : « cui ablata est vnctuositas » ; le ms. de Geoffroy, lui, dit : « sulphur, a quo exaltatur vnctuositas » ; il faut lire : « a quo extracta est vnctuositas » (ou peut-être : « a quo exalatur vnctuositas »).

On retiendra encore de cette petite comparaison de textes deux enseignements : une confirmation de la date de l'œuvre de Geoffroy d'Aspall, après 1254/57, et un témoignage de la rapidité avec laquelle s'est répandue l'influence d'Albert, puisque Geoffroy écrit avant 1264/65.

#### 9. LES QUESTIONES IN TRES LIBROS DE ANIMA D'UN MAÎTRE ÈS ARTS (VERS 1260)

Ces questions ont été éditées en 1963 par J. Vennebusch, d'après le ms. d'Admont, le seul alors connu ; un second ms. partiel a été signalé en 1970 par J. De Raedemaeker<sup>2</sup>.

*Incipit* : Tria sunt dubitanda circa hunc librum extra litteram. et queritur vtrum contingat nos habere cognitionem de anima. et uidetur quod non. omne nostrum intelligere est a sensu, ut habetur 3<sup>o</sup> huius... ; *Explicit* : sicut lux agens in medium, licet in se sit uniformis, mouet tamen diuersimode secundum quod diuersis speciebus colorum commiscetur.

Mss : Admont Stiftsbibliothek cod. lat. 367, f. 9ra-35vb  
Oxford Merton College H.3.6 (275), f. [85ra-87ra  
Prologue], 87ra-98ra (livre I).

Ed. : J. Vennebusch, *Ein Anonymer Aristoteleskommentar des XIII. Jahrhunderts. Questiones in tres libros de anima*. Paderborn, 1963.

#### Le remaniement du ms. d'Oxford

A vrai dire, le ms. d'Oxford pose un problème : il comporte un prologue qui manque dans le ms. d'Admont (et donc dans l'édition), et sa première question est en partie différente de celle du ms. d'Admont. En voici les incipits :

*Bonorum honorabilium* etc. Suppositis causis huius sciencie, ante quam ad diuisionem libri accedamus, videnda sunt quedam in generali scilicet quid sit anima diffinitione et diuisione. eius diffinitio patet plane in secundo huius. diuiditur autem secundum eius potencias sic, scilicet in

vegetatiuam, sensitiuam et rationalem... ; (f. 87ra) Circa ingressum huius sciencie tria queruntur <de> externis, primum est vtrum nos habeamus cognitionem de anima.

Par la suite le texte du ms. d'Oxford, tout en étant substantiellement identique à celui du ms. d'Admont, présente cependant souvent des variantes rédactionnelles qui semblent dépasser les libertés (et les possibilités) d'un scribe. A première vue, on pourrait penser à deux reportations d'un même cours. Mais cette hypothèse semble exclue du fait que le prologue et les parties propres de la question 1 sont empruntés à une œuvre que nous connaissons déjà : les Questions du ms. de Sienna (cf. plus haut, p. 251\*-256\*).

Le prologue brosse un tableau des puissances de l'âme, tableau qui se réclame ouvertement d'Avicenne, mais qui en réalité s'inspire immédiatement du prologue des Questions de Sienna (dont il omet la partie relative aux puissances intellectuelles). Le plagiat, malgré une certaine liberté dans l'adaptation, se trahit quand son auteur attribue à Avicenne un passage du prologue de Sienna qui ne devait rien au philosophe arabe :

*Q. de Sienna* (L.III.21, f. 134rb-va) : « Sciendum quod cerebrum dicitur quasi templum anime. Vnde sicut templum <habet tres partes> principales, scilicet uestibulum, consistorium et apotheca, qui dicitur locus in quo ponitur thesaurus ecclesie, sic in cerebro sunt tres partes istis tribus correspondentes, scilicet fantastica celula, que est prima pars cerebri, logistica celula, que est media, et memoratiua, que est postrema. Prima dicitur quasi uestibulum anime : in illa enim parte uestitur et informatur uirtus fantastica formis et intentionibus omnium a sensibus particularibus receptis, et ideo dicitur quasi uestibulum, Media dicitur quasi consistorium, quia in illa uirtus (*scr.* : uirtute *cod.*) logistica discernit et deliberat de formis quibus inuestita est uirtus fantastica. Set tertia est in qua fit repositio istarum intentionum et conseruatio, sic <ut> fit repositio thesauri in illa parte templi (*scr.* : thesauri *cod.*) ».

*Oxford Merton H.3.6*, f. 85va : « Et notandum propter istos neruos quod, sicut dicit Auicenna, cerebrum est quasi templum anime. Vnde sicut in templo sunt tres partes principales, scilicet vestibulum, consistorium et apoteca, et est vestibulum in quo preparantur ministri, consistorium dicit in quo stant populi, apoteca in qua reponitur thesaurus ecclesie, sic in cerebro sunt tres cellule : vna scilicet fantastica, alia logistica, et tertia memorialis, que est sicut apoteca. In prima que assimilatur vestibulo que dicitur fantastica informatur anima per diuersas formas receptas ; in secunda que assimilatur consistorio, que vocatur logistica, ratio de eis (*scr.* : rationes *cod.*) deliberat ; in tertia que assimilatur apotece, que vocatur memorialis, est repositio istarum formarum deliberatarum (*scr.* : -tiuarum *cod.*) prius ».

1. Sur laquelle on pourra lire P. Kibre, *Albertus Magnus on Alchemy*, dans *Albertus Magnus and the Sciences. Commemorative Essays 1980*, Toronto 1980, p. 187-202.

2. Informations concernant quelques commentaires du *De anima*, dans *Bulletin de philos. médiévale*, 10-12 (1968-1970), p. 194-195.

La copie n'est pas moins nette dans les parties propres de la question 1. Voici d'abord les objections des Questions de Sienna et du ms. d'Oxford :

*Q. de Sienna* (L.III.21, f. 136ra-rb) : « Queritur utrum de anima possit esse sciencia ? Quod non, uidetur. [1] Quia nichil cadit in intellectu nisi primo cadat in sensu, in De memoria et reminiscencia ; set intellectus uel anima non cadit sub sensu ; ergo etc. — [2] Item nostrum intelligere est cum continuo et tempore, in De memoria et reminiscencia [450a1-10], res igitur intellecta est continua et quanta est et temporalis ; set anima intellectua ad minus non est quanta, quia non est extensa extensione materie, nec est temporalis, quia est supra tempus, sicut dicit 5<sup>a</sup> propositio De causis ; igitur etc. — [3] Item, sicut se habet oculus uespertilionis ad lucem solis, sic intellectus noster ad ea que sunt manifesta in natura ; set oculus uespertilionis non potest apprehendere lucem solis ; ergo nec intellectus noster ualde manifesta in natura ; set huiusmodi sunt substantie spirituales de quarum numero est anima ; igitur etc. — [4] Item, in prohemio isto [403a8-9] : nostrum intelligere est fantasma aut non est sine fantasmate ; intellectus non, neque anima, quia non facit se in sensum ; igitur etc. ».

*Q. d'Oxford* (Merton H.3.6, f. 87ra) : « Circa primum arguitur sic. [1] Nichil cadit in intellectu nisi quod prius fuit in sensu ; cum ergo anima intellectua non cadat sub (*s.u.* : primo in) sensu, eo quod immaterialis est, manifestum est quod non cadet in intellectu ; set de illo quod non cadit in intellectu non est (*s.u.* : primo potest esse) sciencia ; ergo de anima non poterit esse sciencia. — [2] Item arguitur : in libro De memoria et reminiscencia dicit quod omne nostrum intelligere est cum continuo et tempore ; set anima non est quid continuum et temporale siue subiectum tempori ; ergo anima non poterit intelligi ; et sic adhuc de anima non poterit esse sciencia. — [4] Item, dicitur in 3<sup>o</sup> huius : nostrum intelligere vel est fantasma vel non est sine fantasmate ; set anima neque est fantasma neque cum fantasmate, quoniam est substantia simplex cui nichil admixtum est de fantasmate ; quare adhuc de anima non poterit esse sciencia » (on aura noté la fausse référence : « in 3<sup>o</sup> huius » : elle trahit la copie).

Ici le ms. d'Oxford ajoute deux objections empruntées à une autre source, avant d'insérer hors de place l'objection [3] des Questions de Sienna qu'il avait d'abord omise :

(f. 87rb) : « [3] Item, sicut se habet oculus noctue ad lucem solis, sic intellectus noster ad manifestissima nature ; set oculus noctue nullo modo potest recipere lumen solis ; ergo nec intellectus manifestissima nature ; set talium est anima ; ergo etc. » (le ms. d'Oxford emploie « noctua » de la *Vetus*, 993b9, au lieu de « uespertilio » de l'Arabo-latine, mais la question de Sienna avait fait de même dans sa réponse à l'objection).

Passons maintenant aux « Sed contra » : le ms. d'Oxford a remplacé le « sed contra » principal des

Questions de Sienna par deux « sed contra » propres, mais il a gardé deux « sed contra » subsidiaires qui dans la question de Sienna prouvaient que non seulement il y a une science de l'âme, mais qu'elle est certaine (arguments d'ailleurs empruntés à Adam de Bocfeld, cf. plus haut, p. 251<sup>a</sup>) :

*Q. de Sienna* (L.III.21, f. 136rb) : « Item, quod sit certa, patet quia eius subiectum est simplex et de tali est certior sciencia, ut patet libro Posteriorum. — [2] Item, nulla propositio uerior illa in qua idem de se predicatur ; ergo a simili non est uerior cognitio illa in qua idem est cognoscens et cognitum... Solucio. Dicendum quod sciencia de anima certa est, quia idem est sciens et scitum ».

*Q. d'Oxford* (Merton H.3.6, f. 87rb) : « Item, omnis substantia simplex nata est existere per se <et> nata est cognoscere per se ; set anima est huiusmodi ; ergo etc. — [2] Item, nulla propositio est uerior illa in qua idem de se dicitur ; ergo similiter nulla sciencia est uerior illa in qua idem est sciens et scitum ; set sciencia de anima est huiusmodi ; ergo etc. ».

Il était normal qu'après avoir ainsi emprunté aux Questions de Sienna la position de la question, le ms. d'Oxford leur emprunte aussi la solution ; c'est ce qu'il fait :

*Q. de Sienna* (L.III.21, f. 136rb) : « Sciendum tamen quod aliquid intelligitur dupliciter <per priuationem uel per positionem. Per priuationem intelligitur dupliciter>, uno modo per priuationem illius cuius nichil est, aut per priuationem illius cuius aliquid est. Primo cognoscitur modo Prima Causa per priuationem creaturarum, et ipsius creature Prima Causa non est aliquid ; secundo modo cognoscitur punctus per priuationem continui et unitas priuatione numeri, punctus autem est aliquid continui, quia terminus finiens et inicians et continuans partes continui ; similiter vnitas est pars numeri. — Per positionem cognoscitur aliquid tripliciter : per effectus, per species, per sui presenciam... sic anima habet cognosci per effectus quos facit in corpore... Aliquid autem cognoscitur per speciem, et hoc dupliciter : per speciem sibi propriam, uel per alienam : per propriam, ut asinus uel color cognoscitur ab intellectu per propriam speciem, que prius fuit in sensu ; per speciem alienam, ut per speciem ymaginis Herculis deuenit aliquis in cognitionem Herculis. — Alio modo cognoscitur aliquid per presenciam sue substantie ipsi cognoscenti, et sic cognoscit substantia spiritualis se ipsam et aliam substantiam spiritualem ».

*Q. d'Oxford* (Merton H.3.6, f. 87va) : « Et sciendum quod aliquid cognoscitur dupliciter, vel per priuationem vel per positionem. Per priuationem dupliciter, vel per priuationem cuius nichil est, ut Prima Causa in creaturis, vel cuius aliquid est, ut punctus in linea. Per positionem tripliciter, vel per effectus, sicut per creaturas deuenimus in cognitionem creatoris ; et hoc modo procedit sciencia de anima ; alio modo per species, et hoc dupliciter, quia aut per speciem propriam ut aliquis per ydolum sui quod

est in anima, vel per speciem alienam, ut (*scr.* : et *cod.*) Herculem (-les *cod.*) per ymaginem; tercio modo per presenciam, ut intelligencia alterius [potens] cognoscit alterum. Anima ergo cognoscit se per effectus suos et per sui presenciam et hoc modo habet esse sciencia de anima ».

Il est remarquable que cette solution, toute différente de la solution des *Questiones in tres libros de anima* telle qu'on la lit en texte dans le ms. d'Admont (éd. Vennebusch, p. 93-94, lignes 54-68), a été reprise par ce ms. d'Admont, mais dans une note marginale de la main du scribe : J. Vennebusch pense à juste titre que cette note marginale figurait déjà dans le modèle, mais que là elle avait due être surajoutée. Le ms. d'Oxford s'explique sans doute de la même manière : dans son modèle, un scribe avait copié en marge du texte original des textes empruntés librement aux Questions de Sienna, mais cette fois au lieu de rester cantonnées dans les marges, les notes ont envahi les colonnes où elles ont pris la place du texte authentique.

En conclusion, il semble qu'on puisse considérer le ms. d'Oxford comme un remaniement, surtout profond au début (comme c'est la loi). On peut donc utiliser son texte pour corriger le texte du ms. d'Admont là où les deux textes sont foncièrement identiques et où aucune activité rédactionnelle n'apparaît, mais on ne peut lui faire confiance là où il s'en écarte notablement.

#### *La date des Questiones : vers 1260*

Dans l'excellente introduction qu'il a placée en tête de son édition, J. Vennebusch a parfaitement étudié tous les problèmes posés par les *Questiones in tres libros de anima* (seul le paragraphe qu'il a consacré à leur méthode, p. 12-17, est aujourd'hui périmé). Ses conclusions sur l'auteur et la date des *Questiones*, solidement établies, doivent être considérées comme définitives : l'auteur des *Questiones* est un maître ès arts (de Paris ou d'Oxford, on ne saurait le dire) qui écrivait vers 1260.

Il est d'abord hors de doute que les Questions ont été rédigées après 1254/57, puisque leur auteur utilise le *De anima* de saint Albert, qu'il cite sous le nom d'« expositor »<sup>1</sup>. Il n'est pas moins sûr qu'elles ne peuvent avoir été rédigées notablement après 1260, car le maître ne connaît aucune des œuvres d'Aristote

et de ses commentateurs qui sont apparues après cette date, et ses positions doctrinales reflètent l'état des questions dans les années 1250-1260. Particulièrement décisive est l'interprétation que donne le maître de la doctrine d'Averroès sur l'intellect agent et l'intellect possible :

III, q.67, sol. 3 (p. 297, 255-256) : « Propter quod terciu uia uidetur esse concedenda, cum Auerroy qui dicit quod agens et possibile sunt due uirtutes unius anime... ».

J. Vennebusch a justement souligné (p. 74-76) le caractère archaïque de cette interprétation d'Averroès : elle avait régné à la faculté des arts de 1225 à 1250, mais à partir de 1250-1252 elle avait été mise en question, notamment par saint Bonaventure ; en 1260 elle était déjà dépassée et après cette date elle aurait été ridicule.

Puisque toutefois cette date a été mise en question, il ne sera pas inutile d'insister sur un point que J. Vennebusch a sommairement indiqué (p. 72-73) : le Corpus aristotélicien de l'auteur des Questions est le *Corpus uetustius*, il ne connaît notamment aucune des traductions et des révisions de Guillaume de Moerbeke, qui ont commencé à paraître à partir de 1260. Cependant l'édition de J. Vennebusch ne met pas toujours ce fait en évidence, parce qu'elle se contente trop souvent, pour identifier les textes aristotéliciens cités dans les Questions, de renvoyer au texte grec de Bekker (cf. intr., p. 91), au lieu de renvoyer à la traduction latine réellement utilisée par l'auteur. Il est vrai qu'il est souvent impossible de déterminer la traduction utilisée, soit que le texte de la *Noua* ne diffère pas de celui de la *Vetus*<sup>2</sup>, soit que la citation soit trop vague. Mais en bien des cas l'identification est possible, et le résultat décisif.

Les Questions citent 10 fois le *De animalibus* arabo-latin de Michel Scot (p. 98, 29 ; 104, 7 ; 173, 14 ; 182, 82 ; 183, 110 ; 223, 35 ; 234, 48 ; 236, 145 ; 265, 49 ; 294, 163) : rien n'indique que le maître ait soupçonné l'existence de la traduction gréco-latine des livres sur les animaux due à Guillaume de Moerbeke, traduction qui commence à entrer en usage dès 1261.

Une fois au moins, le maître cite l'Arabo-latine du *De celo*, non pas toutefois, comme l'indique J. Vennebusch, l'Arabo-latine de Michel Scot, mais bien celle de Gérard de Crémone :

1. Cf. J. Vennebusch, dans son édition, p. 64-65, 79-82 et 319 ; R. A. Gauthier, dans *Angelicum*, 51 (1974), p. 464-465 ; dans *Arch. d'hist. doctr. litt. du M.A.*, 42 (1975), p. 91-92.

2. Ainsi est-il impossible de dire si les citations de l'*Éthique* visent l'*Ethica noua* (p. 103, 110 ; p. 173, 20) et l'*Ethica uetus* (p. 151, 17-18 ; p. 206, 68), comme J. Vennebusch semble le croire (p. 73), ou plutôt la *Translatio Lincolnensis* ; en ce dernier cas, il faudrait corriger la référence de la p. 103, note 29 : le maître ne renverrait pas à I, 1094b20 (ni à 1094a25), où « typo » de l'*Ethica noua* a été corrigé par Robert Grosseteste en « figuratiter » mais bien à II, 1104a1, où Robert a conservé « tipo ». La *Translatio Lincolnensis* était connue depuis longtemps au moment où le maître écrit, mais ses « citations » sont en fait des réminiscences qui pouvaient se transmettre dans les écoles depuis le temps de l'*Ethica noua* et de l'*Ethica uetus*.

II, q.48 (p. 222, 5-7) : « nobilioris et perfectioris substantie debent esse uirtutes nobiliores et perfectiores, cum uirtus sit ultimum de potencia et potencia de substancia ». [de potencia et potencia de substancia *scr.* : de substancia et substancia de potencia *cod.* : de substancia et de potencia substantie *ed.*]

*De celo*, I 25, 281a7-15, a Gerardo transl. (Mss Vat. Urb. lat. 206, f. 126r ; Paris B.N. lat. 6325, f. 60rb) : « Dico ergo quod diffinitio uirtutis est ultimum quod est in re de potencia... Est ergo nunc diffinitio uirtutis ultimum potencie sue per plus ».

Seul le texte de Gérard permet de corriger de façon satisfaisante le texte corrompu du ms. d'Admont (la gradation s'impose : la substance est perfectionnée par la puissance qui est elle-même perfectionnée par la vertu), mais l'indice chronologique est faible : la définition de la vertu comme « ultimum de potencia » est vite passée en adage, familier aux maîtres ès arts des années 1235-1245 (cf. apparat des sources à saint Thomas, *In Eth.*, II 6, 22-23, éd. Léon., t. XLVII 1, p. 94), mais qui est resté longtemps en usage.

Plus décisives sont deux citations du livre IV des *Météorologiques* : ici il s'agit bien de citations presque littérales qui ne peuvent venir que de la *Vetus* d'Henri Aristippe et non de la *Noua* de Guillaume de Moerbeke, écrite peut-être dès 1260 et certainement entrée en usage avant 1267 :

II, q.36 (p. 188, 51-55) : « et secundum hoc dicit Aristoteles 4 meteororum quod calor [in]naturalis in putrefactis disgregatiuus, naturalis cum sit (*scr.* : fit *ed.*), facit constare disgregata. et sic talis calor qui primo fuit disgregatiuus, cum uenerit ad proportionem et temperamentum, faciendo constare disgregata, generat (*ed.* : -atur *cod.*) animalia ex putrefactis » ; q.42 (p. 207, 78-81) : « et hoc est quod dicit Aristoteles 4 meteororum, ubi uult quod in putrefactis calor disgregatiuus, naturalis cum sit (*scr.* : fit *ed.*), facit constare disgregata (*ed.* : distare congregata *cod.*) ; ubi dicit quod animalia fiunt ex putrefactis ».

*Meteor.*, IV, 387b6-8 (ed. F. H. Fobes), ab Henrico transl. (Ms. Paris B.N. lat. 6325, f. 108rb) : « Atque animalia innascuntur putrefactis, eo quod disgregans (= ἀποκρινομένην) caliditas, naturalis cum sit, constare facit disgregata ».

*Meteor.*, IV, 386b6-8, a Guillelmo transl. (Ms. Toledo Cabilo 47.11, f. 34vb) : « Et animalia fiunt in hiis que putrescunt, propterea quod segregata (ἀποκρινομένην) caliditas, naturalis existens, constare facit segregata ».

La traduction d'Henri Aristippe, rendue très obscure par la mauvaise leçon grecque qu'elle reproduit, a embarrassé l'auteur des Questions, et après lui le scribe qui l'a copié et l'éditeur qui l'a publié : la *Noua*, qui a traduit la bonne leçon grecque, lève la difficulté :

il est clair que l'auteur des Questions ne l'a pas connue.

De même, du *De sensu et sensato*, il n'a connu que la *Vetus*. Au livre I, q.12, sol. 1 (p. 119, 57-65 ; cf. Oxford Merton H.3.6, f. 91va), le maître cite le *De sensu*, 445b30-446a20 ; la division qu'il lui emprunte : « est sensible uirtute et sensible actione », est celle de la *Vetus* : « Sumatur autem quod uirtute et actione aliud est » (445b30-31), remplacée dans la *Noua* par : « sumendum quia quod potencia et quod actu aliud ». Même fidélité au vocabulaire de la *Vetus* à la question 57 du livre II (p. 254, 42-43) : le maître cite Aristote « in fine de sensu et sensato, dicens quod ipsa operatio una, sicut uirtus est una » ; c'est la *Vetus* de 447b16-20 : « ...duo erunt sensus qui secundum actionem, set non secundum uirtutem... unam esse operationem... una uirtus » (la *Noua* a remplacé « uirtus » par « potencia »).

Venons-en à la *Métaphysique*. Comme J. Vennebusch l'a bien noté (p. 73), le maître ignore la traduction de Moerbeke. Mais il ne semble pas davantage avoir connu la *Media* : toutes les fois qu'on peut identifier ses citations (souvent trop vagues), elles appartiennent à la *Vetus* (p. 92, 10-11 ; p. 106, 6 = 111, 16, 17 = 122, 21-22 = 152, 1-2 ; p. 290, 38), mais surtout à l'Arabo-latine de Michel Scot insérée dans le Grand commentaire d'Averroès, sinon à ce commentaire lui-même. J. Vennebusch l'a noté au moins deux fois (p. 187, note 254 ; p. 265, note 470), mais on peut le noter plus souvent :

I, q.21 (p. 138, 4-8 ; cf. Oxford Merton H.3.6, f. 94vb) : « illud quod unitur alicui tanquam perfectio perfectibili et forma materie immediate debet uniri... Maior patet per Aristotilem fine 8 methaphisice ubi dicit (uult O) quod forma siue accidentalitatis siue substancialitatis immediate unitur materie (O : unitur immediate [materie om.] *Ad, ed.*). — L'édition renvoie à Aristote, *Met.*, VIII, 1045b7-22, mais si l'idée peut se deviner dans la *Media* (A.L., XXV 2, p. 166-167), elle est plus clairement exprimée par le commentaire d'Averroès qui par ailleurs est le seul à offrir le mot « perfectio », VIII 16 (éd. Venise 1562, t. VIII, f. 225ra A-B) : « Qui autem dicit quod anima est perfectio corporis et quod corpus non existit sine anima, non sunt apud ipsum duo diuersa ».

I, q.26 (p. 151, 53 ; O, f. 97ra) : « quoniam nichil agit actionem (O : ad finem *Ad, Ed*) nisi intendendo finem, [ut scribitur *Ad, ed.* : om. O] secundo methaphisice » ; II, q.47 (p. 219, 31-32) : « nichil per uoluntatem agens agit aliquam actionem non intendendo finem, quia, 2<sup>o</sup> methaphisice, agens non absoluitur ab intentione finis ». — Tant la *Vetus* (A.L., XXV 1-1a, p. 39, 6-7 ; p. 121, 23-122, 1) que la *Media* (A.L., XXV 2, p. 38, 27-28) sont très loin, par contre la citation est presque littérale si on se reporte à Averroès I [II], texte et comm. 8 (éd. Darms, p. 68, 6-7 et 69, 31-32 ; éd. Venise 1562, f. 32vb-33ra) : « nichil inceptit aliquam agere actionem quamcunque non inten-

dendo finem... cum concedant quod nullus faciat aliquam actionem nisi intendendo finem » (pour la citation : « agens non absolutur ab intentione finis », cf. Averroès I [II] 50, éd. Venise 1562, f. 27va H : « agens enim non est agens nisi propter aliquid »).

I, q.26 (p. 152, 30; O, f. 97va) : « et sic secundum Aristotilem X methaphisice in qualibet contrarietate est reperire *vilius* extremum contrarietatis ». — L'idée se retrouve, si l'on veut, dans les textes auxquels renvoie J. Vennebusch : Aristote, *Met.*, X, 1055b1-2 et 1057b26 (cf. *Media*, A.L., XXV 2, p. 193, 6-7 et 200, 4-6), mais plus sûrement dans le commentaire d'Averroès, X 15 (éd. Venise 1562, f. 263ra A) : « ... quia *vilius* contrariorum accidit ei ut sit perfectioris priuatio ».

II, q.36 (p. 187-188, lignes 29-30) : « ... secundum Aristotilem. et eciam : ignis est in fine caliditatis, quia est causa caliditatis in omnibus aliis ». — Cf. Averroès, I [II], texte et comm. 4 (éd. Darms, p. 57, 3-4 et 58-59, lignes 26-28 ; éd. Venise 1562, f. 29vb et 30ra) : « uerbi gracia, ignis in fine caliditatis... uerbi gracia, quoniam ignis est causa in rebus calidis, ideo etiam magis est dignus habere hoc nomen calidum et eius intentionem quam omnia alia calida ». La *Vetus* (A.L., XXV 1-1a, p. 37, 6-7 ; p. 120, 2-3) et la *Media* (A.L., XXV 2, p. 37, 5-6) n'offrent évidemment pas le superlatif typiquement arabo-latin « in fine caliditatis », mais bien « calidissimus ».

III, q.62 (p. 268, 13-15) : « Omnis enim potencia actiua reducitur ad potenciam actiuam primi agentis, et potencia passiuua ad potenciam prime materie, ut habetur IX methaphisice ». — L'idée se trouve vaguement dans les textes auxquels renvoie l'édition : Aristote, *Met.*, V, 1019a15-20 et 1019b35-1020a2 (*Media*, A.L., XXV 2, p. 99, 15-20 et p. 101, 12-14), mais avec précision dans le commentaire d'Averroès, IX 2 (éd. Bürke, p. 28, 64-67 ; éd. Venise 1562, f. 227ra-rb) : « In diffinitione enim omnis potencie passiuue accipitur potencie prime materie. Et similiter in diffinitione omnis potencie actiue accipitur diffinitio actionis prime forme, que est absoluta a materia ».

Ce n'est donc pas par hasard que l'auteur des *Questiones in tres libros de anima* est un commentateur de la *Vetus* du *De anima*. Certes, J. Vennebusch le dit avec raison (p. 72), un auteur de la fin du XIII<sup>e</sup> siècle ou même du XIV<sup>e</sup> siècle aurait pu commenter la *Vetus* de *De anima*. Mais, pour ne citer de toutes les œuvres d'Aristote que la *Vetus* et jamais la *Noua*, il aurait fallu à un auteur de la fin du XIII<sup>e</sup> siècle ou du XIV<sup>e</sup> une incroyable malchance, s'il l'avait fait par hasard, ou un incroyable génie (joint à beaucoup d'originalité), s'il l'avait fait exprès. La conclusion à laquelle était parvenu J. Vennebusch est donc une absolue certitude : les *Questiones in tres libros de anima* ont été écrites vers 1260.

#### *Le problème du sens agent*

Dans son étude « Pour l'histoire du sens agent au Moyen Age » (*Bulletin de philosophie médiévale*, 16-17, 1974-1975, p. 100-113), le P. Pattin note que, dans la rédaction définitive de son Commentaire sur les Sentences, entre 1317 et 1327, Durand de Saint-Pourçain « se sert du fait qu'on nie communément l'existence d'un sens agent pour montrer qu'en vraie logique on devrait également s'opposer à la thèse d'un intellect agent comme faculté spéciale de l'âme rationnelle », et il ajoute (p. 104) :

« Cet argument se trouve mentionné dans un *Commentaire anonyme sur le De anima*, édité par J. Vennebusch... A la page 287 <207-208>, on lit : Per hoc patet ad sextum : non est sensus agens nec fantasia agens, ergo nec intellectus, — dicendo, quod non sequitur... ». Ce qui montre que ce commentaire est certainement postérieur à 1300 et même aux années 1317-1327. »

C'est là un exemple de la méthode, hélas ! trop employée, qui consiste à s'appuyer sur l'incertain pour nier le certain. Il est certain que les *Questiones in tres libros de anima* ont été écrites vers 1260. Lorsque donc il a remarqué leur position sur le problème du sens agent, le P. Pattin aurait dû conclure : « Ce qui montre que notre connaissance de l'évolution de la doctrine du sens agent est certainement insuffisante, et que dès 1260 cette évolution avait atteint un stade beaucoup plus avancé que ne le laissent soupçonner les textes connus de nous ». Ç'aurait été la bonne conclusion.

Le P. Pattin fait commencer l'histoire du sens agent en 1254/57 avec le *De anima* de saint Albert, alors qu'en fait le texte de saint Albert ne nous transmet qu'un écho déjà affaibli d'un débat qui s'était développé à la faculté des arts dès avant 1250. C'est ainsi que « saint Albert n'emploie nulle part le terme *sensus agens* », d'où le P. Pattin conclut que « ce terme s'est introduit un peu plus tard » (p. 102) ; or, il se trouve dès 1240 chez Guillaume d'Auvergne (*De anima*, VII 4, p. 207b), vers 1250 dans les Questions de Sienna, dont la conclusion est formulée dans les termes les plus explicites : « non oportet dare sensum agentem » (voir notre apparat des sources à II 27, 224-228). Je donnerai ici un autre texte antérieur, extrait des notes d'un étudiant sur la *Sentencia cum questionibus* d'un maître ès arts des années 1246/47 (cf. plus haut, p. 244\*-247\*). C'est l'objection 4 et la réponse ad 4m de la question : « Vtrum sensus sit potencie passiuua » (Roma Naz. V.E. 828, f. 37ra et rb) :

« Item, intellectus ad hoc quod recipiat et paciatur, oportet quod prius agat ; unde ad hoc quod intellectus

possibilis recipiat fantasmata que sunt in fantasia, oportet quod prius abstrahantur et illuminentur per intellectum agentem, et sic oportet prius intellectum agere quam recipiat. Quare similiter oportebit sensitivam potenciam prius agere quam ipsa paciatur, et ita erit activa. — Ad aliud dicendum quod uirtus sensitiva est uirtus alligata potencie et organo, et ideo indiget excitante ipsam ante quam agat, et propter hoc est passiva. Set intellectus est uirtus immaterialis nec est alligatus materie nec determinat sibi organum in quantum cognoscens est, et est uirtus magis abstracta omnibus aliis, et ideo quia fantasmata que sunt in fantasia adhuc sunt sub condicionibus materialibus et sub illis non possunt recipi in intellectu, nec per aliquam potenciam aliam possunt abstrahi ab illis, cum omnes sint alligata materie et organo, propter hoc necesse fuit ut ab intellectu quantum ad sui partem abstrahantur, et quantum ad aliam siue in alia recipiantur, et ideo oportuit quod intellectus quantum ad unam sui partem esset agens et quantum ad aliam patiens, et quod prius ageret quam pateretur. Non sic autem oportuit de potencie sensitiva, cum sit alligata materie et coniuncta organo, immo oportuit quod prius pateretur quam ageret. Quare autem potencie sensitiva quantum ad quandam sui partem non sit activa et quantum ad aliam passiva sicut est de uirtute intellectiva, melius postea uidebitur » (cf. f. 45vb).

Dès 1250, la problématique du sens agent avait donc franchi à la faculté des arts une étape décisive : s'appuyant sur le parallélisme entre le sens et l'intellect, Averroès avait laissé entendre que, s'il faut un agent dans la connaissance intellectuelle, il en faut un aussi dans la connaissance sensible ; les maîtres ès arts, sans nier le parallélisme entre les deux connaissances, s'appliquent à en montrer les limites, et dès 1250 leur conclusion est ferme : s'il faut un intellect agent, par contre « non oportet dare sensum agentem ». On en était donc arrivé dès ce moment exactement au point où il était normal de retourner le problème et de se demander si, puisqu'on nie la nécessité du sens agent, on ne pourrait aussi nier la nécessité de l'intellect agent. Les *Questiones in tres libros de anima* attestent que, quelque 10 ans plus tard, vers 1260, c'était chose faite. Il n'y a là rien qui puisse remettre en question leur date, au contraire ce développement de la problématique est si bien en situation qu'il ne peut que la confirmer.

#### 10. LES QUESTIONES IN II ET III DE ANIMA D'UN MAÎTRE ÈS ARTS (VERS 1260)

Ces questions ont été bien décrites par J. De Raedemaeker<sup>1</sup>. Les questions sur le livre II ne sont conservées que dans un seul manuscrit, le ms. d'Erfurt, où elles

commencent *ex abrupto* dans une question sur la fin du chapitre de la vue, II, 419a1. Les questions sur le livre III sont conservées en trois manuscrits :

*Livre II (incipit ex abrupto)* : ... nunc sequitur questio de illis que uidentur de nocte ; *Expl.* : et sic non est contra Aristotilem. et hec circa istam partem sufficiant. — *Livre III, Incipit* : De parte autem anime etc. [429a10]. Cum duplex sit intellectus, scilicet possibilis et agens, de utroque est questio difficilis in se. Et primo queritur de intellectu possibili ; secundo de intellectu agente. tercio que sit comparatio vnus ad alterum ; *Expl.* : Et notandum quod ista, si fuerint bene pertractata, multum conferunt ad doctrinam moralis philosophie. Et hec de dictis in capitulo de mouente ad presens sufficiant ».

Erfurt, Amplon. Q. 312, f. 43ra-51rb (livre II) ; 51rb-60rb (livre III)

Oxford Merton 272, f. 242ra-253vb (livre III, *expl. ex abrupto* : et quia intelligencie separate = Siena, f. 190va17-18)

Siena Com. L.III.21, f. 177va27-191ra3 (livre III).

Le livre III (le seul que j'ai examiné, car je n'ai pu atteindre le ms. d'Erfurt) est organisé, comme le sera le *In Tercium de anima* de Siger de Brabant, en un petit traité qui enserre l'explication d'Aristote dans un cadre logique. Il ne sera pas inutile de donner ici ce cadre (d'autant que l'*incipit*, par exemple, est trompeur : il n'annonce que la division de la première partie, et encore en omet-il la quatrième subdivision) :

I. De intellectu in se	
I. De intellectu possibili	429a10
II. De intellectu agente	430a10
III. De comparatione intellectus possibilis ad agentem	
IV. De operatione intellectus agentis	
II. De intellectu in suis operationibus	430a26
I. De prima operatione (informatiua)	
II. De secunda operatione (compositio)	
III. De tercia operatione (praxis)	
III. De corelariis	431b20
I. De primo corelario	431b21
II. De secundo corelario	432a7
IV. De mouente	432a15

L'auteur de ces questions est un maître ès arts résolument averroïste : non seulement il invoque à chaque instant l'autorité du Commentateur, mais encore il en cite littéralement de longs passages. Toutefois, son averroïsme est l'averroïsme des années 1225-1250 : il n'hésite pas plus que ses devanciers à mettre sous le patronage d'Averroès la doctrine qui fait de l'intellect agent et de l'intellect possible des parties de l'âme :

1. Informations concernant quelques commentaires du *De anima*, dans *Bulletin de philosophie médiévale*, 10-12 (1968-1970), p. 195-202.

« Quod autem intellectus agens sit aliquid ipsius anime rationalis, multis auctoritatibus potest confirmari. Et hoc primo demonstratione Aristotilis... Item, Commentator dicit quod intellectus agens et possibilis sunt unum in substancia et duo in operationibus tantum » (O, f. 245rb; S, f. 181rb).

Pas plus qu'eux, aussi, il n'hésite à attribuer à notre intellect agent une connaissance innée, mais « in uniuersali », de toutes choses (O, f. 245vb = S, f. 181vb; O, f. 246va = S, f. 182va-vb). Il y a donc tout lieu de penser qu'il écrivait vers 1260, ou en tout cas peu après cette date<sup>1</sup>.

11. SAINT THOMAS, UTILISATEUR DE LA VETVS  
(1247 - VERS 1264)

Il semble aujourd'hui établi que le jeune frère Thomas a résidé à Paris en 1246-1248, avant de suivre son maître saint Albert à Cologne<sup>2</sup>, et il est probable qu'il y suivit alors les cours de la faculté des arts : les cours sur l'*Éthique*<sup>3</sup>, mais aussi les cours sur le *De anima*, peut-être ceux que nous avons décrits plus haut (p. 242\*-247\*); son commentaire montre qu'il les connaissait et il est fort possible qu'il les ait entendus directement (cf. plus loin, p. 270\*-272\*).

En tout cas, pendant une douzaine d'années, du mois de septembre 1252 où saint Thomas commença son premier enseignement à Paris jusque vers les années 1262-1263 où il acheva en Italie la rédaction du troisième livre de la Somme contre les Gentils, le *De anima* d'Aristote, lu dans la *Vetus* de Jacques de Venise et interprété par les commentateurs de la *Vetus*, fut un des textes de base où s'alimenta la pensée de saint Thomas.

*La Vetus dans la Somme contre les Gentils*

Nous ne nous attarderons pas à montrer la présence de la *Vetus* et de ses commentateurs dans le commentaire sur les *Sentences* et les questions *De ueritate*. Par contre, il est indispensable de montrer ici que, au moment où il rédige les deuxième et troisième livres

de la Somme contre les Gentils, saint Thomas ne connaît encore le *De anima* d'Aristote que par un manuscrit de la *Vetus*, du type des *deteriores* qui circulaient alors, c'est-à-dire dans un texte déjà altéré et corrompu. Cette conclusion n'est pas sans intérêt pour l'établissement du texte de la Somme (les éditeurs, et même les éditeurs Léonins, ont trop souvent eu tendance à « corriger » les citations de la *Vetus*), mais surtout elle est capitale pour la chronologie de l'activité de Moerbeke et de l'œuvre de Thomas.

Voici donc un relevé des citations les plus caractéristiques de la *Vetus* aux livres II et III de la Somme contre les Gentils (nous appelons caractéristiques les citations dans lesquelles la *Vetus* se distingue de la *Noua*) :

V = *Vetus* : A = Avranches B.M. 221; *dett* = Bol (Bologna Univ. 2344); *Bruux* (Bruxelles Bibl. royale II 2558/2898); *Cava* (Cava dei Tirreni 31); *Kob* (København Thott 164); 6325 (Paris B.N. lat. 6325); *Flo* (Sankt Florian XI.649, *deterior* du XIII<sup>e</sup> siècle et non témoin privilégié du XII<sup>e</sup> comme on l'a longtemps cru); *Urb* (Città del Vaticano, Bibl. Apost. Urb. lat. 206) CG = Somme contre les Gentils N = *Noua* (voyez plus loin notre texte avec son apparat)

407b22-23 quamlibet animam quodlibet indui corpus

V(A), CG (II 73, p. 459a23-24) ingredi corpus  
V(Cava, Flo) : corpus ingredi V(*dett*), N

411b17-18 Hoc autem uidetur impossibile. Qualem enim partem aut quomodo intellectus continet, graue est fingere.

V(*dett*), CG (II 69, p. 448a2-4) uidetur impossibile  
V, CG : assimilatur impossibili N continet V, CG :  
continebit N est V (*Bruux*, 6325, *Flo*), CG : est et  
V(A, Urb), N : est etiam V(*Bol*, *Cava*) : etiam V(*Kob*)

413b24-27 De intellectu autem et perspectiua potencia, nichil adhuc manifestum est. Set uidetur anime alterum genus esse. Et hoc solum contingit separari sicut perpetuum a corruptibili.

V(*dett*), CG (II 61, p. 428a20-21, 27-28) est] ante  
adhuc tr. CG anime alterum genus V(6325), CG :  
anime genus alterum V(*dett*) : genus alterum anime N  
contingit V, CG : contingere N sicut V, CG : + et N

1. Siger de Brabant, vers 1265, commentera encore la *Vetus* dans ses *Questiones in tertium de anima*, mais saint Thomas dans son commentaire ignore cette œuvre ; cf. R. A. Gauthier, *Notes sur Siger de Brabant. I. Siger en 1265*, dans *Rev. Sc. philos. théol.*, 67 (1983), 201-232. — Il n'est pas sûr que les questions sur les livres II et III du *De anima* contenues dans le ms. Praha Metr. M LXXX (1437), f. 42a-69a, soient des questions sur la *Vetus* : certes, les lemmes qui les introduisent sont empruntés à la *Vetus*, mais ils semblent l'œuvre non des auteurs des questions, mais du compilateur qui a composé ce recueil artificiel de questions attribuées les unes à maître Adam de Wytheby, les autres à un maître L. inconnu. Maître Adam se rencontre avec les maîtres ès arts des années 1250 dans sa critique de la doctrine de la lumière du Ps.-Augustin : « In omnibus ergo sensibilibus natura lucis est per quam omnia sensibilia suam multiplicationem et suam operationem habent, et huic consentit beatus Augustinus » (f. 47vb) ; « Respondet beatus Augustinus dicens quod omne sensibile est sensibile per naturam lucis », doctrine qu'Adam rejette au nom d'Aristote (cf. notre apparat à II 27, 224-228). Mais maître Adam est bien au fait du deuxième averroïsme et de ses dangers : dans sa question : « Questio est de intellectu possibili utrum sit unus in omnibus hominibus » (f. 66rb), il dénonce l'incompatibilité de la doctrine « averroïste » avec la foi : si on admet l'unité de l'intellect possible, « non vna intellectiua anima saluatur et alia dampnatur, quod est hereticum ualde ». Cf. S. Thomae de Aquino *Sentencia libri De sensu*, éd. Léon., t. XLV 2, Préf., p. 125\*.

2. Cf. P. Simon, dans Alberti Magni *Opera omnia*, t. XXXVII 1, *Super Dionysium de diuinis nominibus*, Münster 1972, Prolegomena, p. vi-viii ; L.-J. Bataillon, *Bulletin*, dans *Revue des Sc. philos. théol.*, 56 (1973), p. 499.

3. Cf. S. Thomae de Aquino *Opera omnia*, éd. Léon., t. XLVII 1, *Præf.*, p. 236\*-237\* ; t. XLVIII, *App.*, p. xv-xvii.



421a23-26 Signum autem est et in genere hominum secundum id quod uidemus esse ingeniosos et non ingeniosos... Fortes quidem carne ineptos mente, molles autem carne bene aptos mente

**V**(dett) id quod uidemus **V**(dett) : id quod sentit **V**(A) : sensum hunc **N** Fortes **V** : Duri **N** ineptos **V** : inepti **N** aptos **V** : apti **N** mente **V**(Kob, Flo) : esse mente **V**(Cava, 632f) : esse **V**(A, Bol, Brucc, Urb) : om. **NiNp**<sup>1-2</sup> : mente sunt (ex **V** dett) **Np**<sup>3</sup>

Vnde dicitur in secundo de anima quod molles carne bene aptos mente uidemus

**CG** (III 84, p. 249b48-50; in codice autographo Vat. lat. 9850, f. 64ra, in mg. int. ipsius Thomae manu). Cf. infra adn. ad II 19, 80-81.

424a18-19 sensus quidem est susceptius sensibilibium specierum sine materia

**V**(dett), **CG** (II 62, p. 430b34-35) susceptius **V** (632f), **CG**, **N** : -tium **V**(cett) sensibilibium **V**, **CG** : om. **N** (La I<sup>a</sup> Pars, q.14, a.1, éd. Léon., IV, p. 166b, cite peut-être la Noua : « Sensus... receptius est specierum sine materia » ; cependant saint Thomas omettait « sensibilibium » avant de connaître la Noua, et il gardera « sensibilibium » après l'avoir connue ; cf. plus haut, p. 213\*a).

427a26 Talis enim intellectus in diis et terrenis hominibus qualem in die ducit pater uirorum deorumque

**V**(dett), **CG** (III 84, p. 249a41-42 ; in cod. autographo Vat. lat. 9850, f. 63vb) Talis] + est **CG** : est post intellectus **V**(A, Cava), **N** : est om. **V**(cett) diis et uarie hab **V**(Kob, nec non Olomouc Státní Archiv v Opavě 536, Paris B.N. lat. 15452, Roma Minerva, Vat. lat. 2075, sec.m. London British Library Reg. 12.G.II), **CG** : om. **V**(cett), **N** terrenis hominibus] inu. **CG**, cum **V**(Firenze Laur. S. Croce Plut. XIII s. 4) uirorum **V**(Kob, Urb), **CG** : uirorumque **V**(cett), **N**. Cf. plus haut, p. 208\*-209\*.

429a1-2 fantasia utique erit motus a sensu secundum actum factus

**V**, **CG** (II 59, 67, 73 ; p. 416b1-2, 439b2-3, 460a6) factus hic **V**, ante a sensu **CG** : facto **N**. Cf. plus loin, apparat au texte d'Aristote, II 30, 429a2.

429b5-9 Cum autem hec unaqueque sciat, sciens dicitur secundum actum. Hoc autem accidit cum possit operari per se ipsum. Est quidem et tunc similiter potencia quodam modo, non tamen similiter est ante addiscere aut inuenire.

**V**(dett), **CG** (II 74, p. 470b31-36) hec **V**(Kob), **CG** : hic **V**(A, Brucc : om. cett) : sic **N** unaqueque **V**, **CG** : singula **N** sciat **V**(dett), **CG**(codd) : fiat **V**(A), **N**, ex Graeco perperam corr. ed. Leon. Summae contra Gentiles sciens **V**(dett), **CG** : praem. sicut **V**(A), **N** dicitur **V**(Urb), **CG** : + qui est **V**(cett) : + qui **N** autem **V**, **CG** : + confestim **N** possit operari **VN** : inu. **CG** quidem **V**, **CG** : + igitur **N** similiter<sup>1</sup> **V**(post quodam modo 632f), **CG**(post potencia) : om. **N** est **V**(Bol), **CG**(codd) : est et **V**(cett) : et **N**, ex Graeco perperam corr. ed. Leon. Summae contra Gentiles (La Noua de ce texte est

citée I<sup>a</sup>, q.79, a.6, ed. Leon., t. V, p. 270b, où on lira : « et ante », avec la majorité des mss).

430a3-5 In hiis enim que sunt sine materia, idem est intellectus et quod intelligitur. sciencia namque speculatiua et quod speculatum est, idem est.

**V**(dett), **CG** (II 78, p. 494b7-10) enim **V**(cett), **CG**, **Ni**<sup>2</sup> : quidem enim **V**(A, Brucc, Kob), **Ni**<sup>1</sup>**Np** sunt] post sine materia tr. **CG** intellectus **V**(dett), **CG** : intelligens **V**(A), **N** namque **V**, **CG**, **Ni** : autem **Np** quod speculatum est **V**(dett) : -tum Cava, 632f : -tium cett), **CG** : quod sic speculatum est **V**(A) : sic scibile **NiNp** : quod sic scibile **Nr**

430a10-17 Quoniam autem sicut in omni natura est aliquid aliud quam materia <sup>11</sup>in unoquoque genere. hoc autem est potencia omnia illa. altera autem est <sup>12</sup>causa et efficiens quod et omnia facit, ut ars <sup>13</sup>ad materiam sustinuit, necesse est et in anima esse <sup>14</sup>has differencias. Et huiusmodi quidem est intellectus in quo omnia <sup>15</sup>fiunt, ille uero quo est omnia facere, sicut habitus quod est ut lumen : <sup>16</sup>quodam enim modo lumen facit potencia colores <sup>17</sup>actu colores.

**V** 10 quam dett (quod est ex quam est ?Cava) : quidem A 11 potencia omnia Brucc, 632f : omnia potencia cett altera dett : alterum A 12 quod Brucc, Urb : quidem Kob : quidem est Bol, 632f : quod est A, Cava, Flo 12 et<sup>2</sup> dett (— Urb) : om. A, Urb 13-14 esse has A, Cava, Kob, Flo : esse huiusmodi Urb : has esse Bol. Brucc, 632f 14 huiusmodi quidem est Bol, Brucc : est huiusmodi quidem A : huiusmodi est quidem Cava, Flo, Urb : huius(modi) est Kob, 632f in quo Kob, 632f, Urb, sec.m. Brucc : quo A, Cava, Bol, Brucc, Flo 15 est omnia Bol : inu. cett quod CG (cf. infra) : quidem Bol, Brucc, Kob, Urb : quidam A, Cava, 632f, Flo 16 enim modo CG : modo enim Urb, 632f : enim modo et cett (deest Cava). Pour la Noua, se reporter à notre texte, III 4, avec l'apparat.

**CG** (II 78, p. 493, 6-21) ... sicut in omni natura est aliquid quasi materia in unoquoque genere, et hoc est in potencia ad omnia que sunt illius generis, et altera causa est quasi efficiens, quod <sup>10</sup>facit omnia que sunt illius generis, sicut se habet <sup>11</sup>ars ad materiam, necesse est et in anima esse has <sup>12</sup>differencias. Et huiusmodi quidem, scilicet quod in <sup>13</sup>anima est sicut materia, est intellectus possibilis, <sup>14</sup>in quo fiunt omnia intelligibilia ; ille uero, qui in <sup>15</sup>anima est sicut efficiens causa, est intellectus <sup>16</sup>quo est omnia facere, scilicet intelligibilia in actu, <sup>17</sup>id est intellectus agens qui est sicut habitus, et non <sup>18</sup>sicut potencia. Qualiter autem dixerit intellectum <sup>19</sup>agentem habitum, exponit subiungens : quod est <sup>20</sup>sicut lumen : quodam enim modo lumen facit potencia <sup>21</sup>colores [esse] actu colores.

7 quasi coniecit Thomas ? : quam **V**(dett) 10 facit omnia tr. Thomas ? 14 fiunt omnia tr. Thomas ? 16 quo scr. cum Piana (cf. **CG**, infra, p. 493b 30-31 : « intellectum quo est omnia facere ») : in quo codd, ed. Leon. 19 quod est : ces mots font partie de la citation d'Aristote ; cf. infra, p. 493b17 : « Aristotiles dicit quod intellectus agens est sicut habitus quod est lumen ». 21 esse : ce mot est omis par plusieurs mss, peut-être avec raison.

Pour les gloses que saint Thomas ajoute au texte, comparer : 8-9 que sunt illius generis : Albertus, p. 203, 84 : « que sunt illius generis species » 10 se habet : Anonymus (cf. plus haut, p. 178\*b) : « sustinuit, id est se habet » ; cf. Ps.-Petrus Hispanus, *Expositio lib. II-III de anima*, p. 322, 4 20 sicut lumen (il n'y a pas lieu de croire que « sicut » est empruntée à la *Noua*) : Anonymus, *In de anima II-III*, f. 20rb : « ut lumen, id est sicut lumen ».

Sur ce texte, cf. plus haut, p. 178\*-181\*.

430a17-18 Et hic intellectus separatus et inmixtus et impassibilis, et substancia actu est.

**V**(*dett*), **CG** (II 78, p. 494a15-17) separatus **V**, **CG** : separabilis **N** et **V**(*Bol*), **CG**, **N** : om. **V**(*cett*) inmixtus et impassibilis **V**, **CG** (cf. p. 494a20-21 : Tercium, scilicet quod sit impassibilis) : impassibilis et inmixtus **N** et<sup>3</sup> **V**(*Brux*), **CG** : om. **V**(*cett*), **N** est **V**, **CG**(*codd*, *praefer W*) : ens **N**, ex **N** corr. in **V** *sec.m. Cava*, in **CG** *cod. W*, *edd Piana, Leon*.

La *Noua* est citée I<sup>a</sup>, q.79, a.4, arg. 4

A ces citations de la *Vetus* du *De anima*, on peut ajouter une citation de la *Vetus* du deuxième livre du *De Sompno et uigilia* (le troisième dans l'édition de Drossaart Lulofs, le *De diuinatione per somnum* dans les éditions modernes) :

463b22-28 Quoniam uero non eueniunt multa sompniorum, <sup>23</sup>nichil inconueniens : neque enim eorum que in corporibus sunt signorum <sup>24</sup>et celestium, uelud aquarum et uentorum ; <sup>25</sup>si enim alius uehementior isto accidit motus, a <sup>26</sup>quo futuri factum est signum, non fit. et multa <sup>27</sup>consulta bene que fieri expediebat dissoluta sunt propter alias <sup>28</sup>digniores inchoationes ».

**V** (ed. H. J. Drossaart Lulofs, *Aristotelis De insomniis et de diuinatione per somnum*, Philosophia antiqua, vol. II 2, Leyde 1947, p. 40) 25 accidit] accidat *cod. Sorb.* 567 26 futuri factum est signum, non fit **V** : futuro non fit (sit **Np**) signum **NiNp** : futuro factum fuit signum, non fit **Nr** 26 fit] + hoc *Brux*, *Vat. lat.* 2071 : + h' h' (le deuxième exponctué) *London British Library Reg.* 12.G.II : + h' sic (sic *exp.*) 632f

**CG** (III 86, p. 262b30-36 ; in *cod. autographo Vat. lat.* 9850, f. 65vb, lignes 15-19 ; je cite l'autographe) : Aristotiles etiam dicit in secundo de sompno et uigilia. [quod] quod eorum que in corporibus sunt signorum etiam celestium uelud aquarum et uentorum multa non eueniunt. si enim alius uehementior isto accidat motus a quo futuri factum est signum, non fit. sicut et multa consulta bene que fieri expediebat dissoluta sunt propter alias digniores inchoationes.

A partir de « quod » (après le point) l'écriture est plus fine : on dirait que saint Thomas s'est interrompu pour prendre son texte. etiam **CG** : et **VN** futuri factum

*cod. autogr.* : futurum *perperam ed. Leon* sicut **CG** : sic **V**(632f, cf. adn. ad Ar.)

La *Noua* de deux passages très proches, 464a13-19 et 22-24 (ed. Drossaart Lulofs, p. 43 et 45) est citée dans la I<sup>a</sup> Pars, q.86, a.4, ad 2 et ad 3.

Sans doute plusieurs de ces textes sont-ils des adages, formés assurément à partir de la *Vetus*, mais que saint Thomas continuera à citer après avoir connu la *Noua* (ainsi notamment 421a23-26, 424a18-19, 429a1-2) ; mais ce qui est décisif, c'est que la *Noua* n'apparaît jamais dans la Somme contre les Gentils, et c'est surtout que, là même où il entreprend d'opposer à Averroès le « textus uerus » d'Aristote, c'est à la *Vetus* (et dans son texte détérioré) que saint Thomas fait appel : c'est évidemment qu'il ne soupçonnait pas l'existence d'un autre texte (cf. plus haut, p. 201\*-204\*). Il est donc établi qu'au moment où il rédigeait le chapitre 78 du deuxième livre de la Somme contre les Gentils saint Thomas n'avait pas entendu parler d'une révision de la traduction du *De anima* par Guillaume de Moerbeke et qu'au moment où il rédigeait les chapitres 84 (citation du *De anima*, 427a26) et 86 (citation du *De sompno*) du troisième livre, il ne possédait toujours pas la *Noua* du *De anima* et des *Parua naturalia*. Cela nous mène vers les années 1262-1263.

*L'apparition de la Noua : de la I<sup>a</sup> Pars au commentaire sur la Physique*

La *Noua* fait au contraire son apparition dans l'ensemble des écrits psychologiques qui gravitent autour des questions 75-89 de la I<sup>a</sup> Pars de la Somme de théologie, tous sans doute rédigés à Rome en 1268 : les questions *De anima* et *De spiritualibus creaturis*<sup>1</sup>, et surtout bien sûr le commentaire sur le *De anima*. La I<sup>a</sup> Pars continue naturellement à faire usage des adages originaux de la *Vetus* (par exemple q.79, a.11, s.c.), mais lorsqu'elle veut citer un texte sous sa forme littérale, c'est la *Noua* qu'elle cite : j'en ai relevé, en opposition à la pratique de la Somme contre les Gentils, quelques exemples (je ne retiens pas la citation de 424a18-19 à la q.14, a.1, qui n'est pas décisive ; mais voyez les citations du *De anima*, 429b5-9 à la q.79, a.6 ; 430a17-18 à la q.79, a.4, arg. 4 ; et du *De sompno*, 464a13-19, 22-24, à la q.86, a.4, ad 2 et ad 3) ; on peut en apporter d'autres : à la q.77, a.8, arg. 3, saint Thomas cite le *De anima*, 408b22 dans le même texte de la *Noua* qu'il a commenté (cf. apparat au texte d'Aristote, I 10, 408b22) ; à côté de l'adage tiré de la *Vetus* de 415a18-20, saint Thomas cite correctement à deux reprises, à la q.77, a.3, s.c., et à la q.87, a.2, s.c.,

1. Cf. R. A. Gauthier, dans *Angelicum*, 51 (1974), p. 452-453, note 44 bis.

le texte de ce passage dans la *Noua* (cf. notre apparat à Aristote, II 6, 415a19). A l'occasion, saint Thomas se donne le luxe de citer les deux textes : à la q.82, a.5, s.c., il cite d'abord la *Noua* de 432b6 : « concupiscencia et ira », puis la *Vetus* : « uel desiderium et animus ».

On nous permettra de mettre en vedette une citation du commentaire sur la *Physique*. Il y a longtemps que Mgr Mansion<sup>1</sup> a apporté de bonnes raisons de penser que ce commentaire a été écrit après 1268. Cette chronologie tardive est confirmée par une citation, longue et exacte, de la *Noua* du *De sensu*, au livre VI, chapitre 5, n. 15-16, de ce commentaire :

*De sensu*, 446b28-447a6 Omnino autem nec similiter in alteratione <sup>29</sup>se habet et latione ; lationes namque rationaliter in medio <sup>30</sup>prius attingunt (uidetur autem sonus esse lati <sup>31</sup>cuiusdam motus), quecunq; uero alterantur, non adhuc similiter. Contingit <sup>2</sup>enim simul totum alterari, et non dimidium prius, uelud aquam <sup>3</sup>simul omnem coagulari. Attamen si fuerit multum quod calefit <sup>4</sup>aut coagulatur, habitum ab habito <sup>5</sup>patitur, primum autem ab ipso faciente transmutari <sup>6</sup>neesse et simul alterari et subito.

**N** (cf. éd. Léon., t. XLV 2, texte d'Aristote à *De sensu*, I 15), **T** (*In Phys.*, VI 5, n. 15-16, éd. Léon., t. II, p. 286 a et b) 28 nec] non **T** 29 in alteratione se habet *tr.* **T** (*cum N*, *cod. det. Paris B.N. lat. 6298*) 29 et] sicut et **T** lationes **Ni**, **T** : latitans **Np** 30-31 uidetur — motus] *om.* **T** 1 adhuc **NT** : *om.* **V** Contingit **NT** : Oportet **V** 3 simul totum **N** : simul **T** : subito **V** 2-5 uelud — patitur **NT** : *om.* **V** 3 multum fuerit *tr.* **T** 5 ipso faciente **NT** : illo alteranti **V** 6 necesse (+ est *Paris B.N. lat. 6298*, **T**) et **NT** : et non necessario **V**

Cette citation suffit à prouver que le commentaire sur la *Physique* a été écrit après le troisième livre de la Somme contre les Gentils ; nous avons vu (plus haut, p. 235\*<sup>a</sup>) que son souci de réfuter Averroès montre qu'il a été écrit à Paris, au plus tôt en 1269.

*Ce que le commentaire du De anima doit aux commentateurs de la Vetus*

Le texte que saint Thomas explique dans son commentaire du *De anima*, c'est le texte de la *Noua*, et il suit ce texte de très près, du moins au moment où il l'explique *ex professo* : ailleurs, il lui arrive encore de citer le texte de la *Vetus*, qu'il connaissait par cœur (par exemple II 4, 69-70 ; III 10, 127). En bien des endroits, là où avaient été introduites dans le texte des corrections de fond, saint Thomas se trouve donc seul : il est le premier à expliquer un texte nouveau, bon (par exemple III 6, 64) ou mauvais (par exemple III 1,

151-159 ; III 3, 120). Cette obligation où il se trouve ainsi souvent d'innover explique peut-être que saint Thomas propose plus d'une fois des interprétations personnelles là même où rien ne l'y obligeait : ces exégèses originales sont quelquefois heureuses (par exemple II 23, 53-55 ; II 27, 58-59), plus souvent malheureuses (sans parler de la fausse interprétation de III 4, 192-197, apparue dès le *Contra Gentiles*, on notera II 9, 35-41 ; II 17, 116-117 ; II 28, 187-189, repris III 1, 36-38 ; III 1, 120-130).

Cependant les corrections introduites par la *Noua* n'affectent le sens que d'une faible partie du texte : pour la plus grande partie du texte, l'exégèse proposée par les commentateurs de la *Vetus* garde son intérêt. Que saint Thomas ait connu cette exégèse et qu'il lui doive beaucoup, on n'en saurait douter.

Je ne m'attarderai pas à montrer une fois de plus que saint Thomas doit aux maîtres ès arts, ses prédécesseurs dans l'explication d'Aristote, la technique de son commentaire et tout le formulaire dans lequel elle s'exprime (voyez cependant II 9, 28-35 ; II 16, 3-15 ; II 22, 48 ; II 29, 3-5 ; III 6, 1 ; et plus loin, p. 287\*, n. 3) ; je l'ai fait une fois pour toutes à propos du commentaire de saint Thomas sur l'*Éthique* (éd. Léon., t. XLVII 1, Praef., p. 237\*-246\*).

Ce qui est, je crois, le plus important, c'est que saint Thomas doit aux commentateurs de la *Vetus* d'avoir pu aborder l'exégèse du texte en pleine connaissance de cause : bien informés de l'histoire de l'exégèse par Averroès qui leur transmettait la tradition grecque recueillie par Thémistius, les maîtres ès arts commentateurs de la *Vetus* avaient déjà proposé, pour la plupart des textes qui font difficulté, toutes les explications possibles ; grâce à eux, saint Thomas connaissait presque partout les diverses interprétations entre lesquelles se partagent aujourd'hui encore les commentateurs modernes, et il pouvait faire son choix en homme averti. Sans doute est-il rare que saint Thomas mentionne expressément l'existence chez ses prédécesseurs de plusieurs explications du texte (par exemple II 4, 115-117 ; II 18, 111 et 123 ; II 24, 177-179), mais il laisse voir plus d'une fois qu'il est au courant (sans parler de II 6, 59-60, où la deuxième interprétation est adoptée dans le *De unitate intellectus*, on peut voir II 1, 363-365 ; II 4, 41 ; II 24, 61 ; II 27, 164 à comparer avec III 6, 64-67 et 151-152). Plus souvent, saint Thomas se range à l'une des opinions défendues par ses prédécesseurs sans faire allusion à l'autre, mais sans qu'on soit autorisé pour cela à croire qu'il l'ignorait (par exemple II 3, 57 ; II 17, 115-116 ; II 25, 134-135, 193 ; II 26, 37-38 ; II 29, 11-12 ; III 3, 27-28 ; III 4,

1. Cf. A. Mansion, *La théorie aristotélicienne du temps chez les péripatéticiens médiévaux*, dans *Revue néoscol. de philosophie*, 36, Hommage à Monsieur le professeur Maurice de Wulf, 1934, p. 275-307, notamment p. 304-305.

69-70 ; III 6, 14, 202, 239-242 ; III 10, 90-91 ; III 11, 72). On peut cependant penser à une inadvertance de saint Thomas dans quelques cas où il adopte une exégèse erronée, alors qu'il pouvait ailleurs trouver la bonne (par exemple II 14, 149-151 ; II 27, 41-45 ; III 5, 243). Enfin, saint Thomas se montre bien au courant des questions disputées soulevées par ses prédécesseurs : s'il se contente d'une allusion pour des discussions qu'il juge closes (par exemple pour le problème du sens agent, II 27, 224-228), il reprend sur nouveaux frais les problèmes qui lui paraissent encore actuels (par exemple II 4, 90-100 ; II 21, 40-68 ; II 29, 100-112 ; III 6, 312-319).

En dehors de ces passages discutés, la connaissance que saint Thomas avait de ses devanciers ne se manifeste presque jamais par une citation littérale assez longue pour être indiscutable, mais très souvent par de petites rencontres verbales, par l'emprunt d'une courte glose, convergences dont chacune prise à part pourrait être une coïncidence mais dont l'ensemble ne laisse pas de faire preuve (I 2, 124 ; II 7, 78 ; II 9, 278 ; II 10, 126-127 ; II 11, 17-18, 167 ; II 12, 4, 38-40, 153 ; II 16, 53, 223-224 ; II 17, 22 ; II 18, 99-100 ; II 19, 42-43 ; II 21, 25-26, 37, 191 ; II 22, 167 ; II 23, 133 ; II 27, 64 ; III 8, 48).

Nous avons parlé jusqu'ici des commentateurs de la *Vetus* en général. Saint Thomas manifeste-t-il, de l'un ou l'autre en particulier, une connaissance spéciale ?

Il connaît assurément le *De anima* de saint Albert. Suffisent à le prouver les chapitres 12-13 du livre I du commentaire de saint Thomas, où saint Albert est cité abondamment et littéralement (I 12, 228-229, 238-239, 245-246 ; I 13, 12-13, 25-26, 32, 34, 37-39, 46-47, 57-58, 59, 73-74, 77, 80-82). Pourtant, en dehors de ces deux chapitres, saint Albert n'occupe pas dans le commentaire de saint Thomas une place privilégiée : les parallèles qu'on peut noter entre son *De anima* et la *Sentencia* de saint Thomas sont rares et peu significatifs, ils sont du même ordre que les rapprochements que nous avons notés entre saint Thomas et les autres commentateurs de la *Vetus* (I 9, 38-39 ; II 4, 41, 242-243 ; II 5, 161 ; II 13, 130-131 ; II 14, 205-206, 342, 348 ; II 16, 126-132, 194 ; II 18, 45-50 ; II 19, 104-114 ; II 20, 23 ; II 24, 14 ; II 25, 173-174 ; II 27, 205-223 ; II 28, 56-57 ; II 29, 39-42 ; III 4, 203-207 ; III 6, 32 ; III 11, 205-206).

Ce que nous venons de dire de saint Albert, nous pouvons sans doute le dire du maître ès arts anonyme

dont nous avons conservé le cours, enseigné vers 1246-1247, *In de anima II-III* (cf. plus haut, p. 242\*-244\*). Saint Thomas, dans l'ensemble de son commentaire, ne lui accorde pas une attention particulière ; il est quelquefois d'accord avec lui (par exemple II 4, 41 ; II 7, 78 ; II 9, 278 ; II 26, 37-38 ; III 6, 1 et 202), mais quelquefois aussi il se sépare de lui (II 17, 22 et 115-116 ; II 22, 14-15 ; II 25, 193 ; II 29, 11-12 ; III 3, 27-28 ; III 4, 69-70 ; III 5, 243). Une fois au moins, pourtant, saint Thomas semble nommer notre maître, pour rejeter son opinion il est vrai, si c'est bien lui qu'il faut reconnaître au premier rang des « quidam » que saint Thomas nomme en III 11, 118, pour exposer et rejeter leur exégèse des lignes 434b3-8 d'Aristote.

Certes, Marcel De Corte, voici un demi-siècle, avait proposé de ces « quidam » une autre identification : ce serait Alexandre d'Aphrodise, dont le commentaire sur le *De anima* est perdu, mais dont l'exégèse de 434b3-8 est exposée en détail par le Ps.-Simplicius (? Priscien de Lydie) et le Ps.-Philopon (Étienne d'Alexandrie) ; les commentaires du Ps.-Simplicius et du Ps.-Philopon n'étaient pas traduits en latin, mais saint Thomas en aurait connu le contenu par une communication orale de Guillaume de Moerbeke ; une fois mis au courant par le Ps.-Simplicius et le Ps.-Philopon, qui l'exposent clairement, de l'exégèse d'Alexandre, saint Thomas l'aurait reconnue dans le commentaire d'Averroès, qui la suit, mais l'expose trop obscurément pour que saint Thomas ait pu tirer de son commentaire l'exposé limpide qu'il en donne, et d'Averroès, il aurait conclu à Thémistius : ainsi s'expliquerait que, lorsque dans son commentaire sur le *De caelo* saint Thomas est revenu sur le texte du *De anima* 434b3-8, il en ait expressément attribué à Thémistius et à Averroès l'exégèse qu'il condamne<sup>1</sup>.

La construction de M. De Corte ne résiste pas à ce fait brutal : dès 1246-1247, notre maître ès arts est parfaitement au fait de l'exégèse d'Alexandre (voir son texte dans notre apparat à III 11, 118) : or, il ne connaissait ni Guillaume de Moerbeke, ni le Ps.-Simplicius, ni le Ps.-Philopon, ni même Thémistius ; son seul secours, pour expliquer Aristote, c'était Averroès (si toutefois c'était un secours : si Averroès a retenu, à travers Thémistius, une partie du sens général de l'exégèse d'Alexandre, il y mêle trop d'erreurs pour que son commentaire soit vraiment utile ; cf. notre apparat à III 11, 118-127). Pour expliquer que notre maître ait ainsi pu rejoindre

1. M. De Corte, *Thémistius et saint Thomas d'Aquin*, dans *Arch. d'hist. doctr. litt. du M.A.*, 7 (1932), p. 73-77. Dans le texte de saint Thomas, *In De caelo*, II 13, n. 6, éd. Léon., t. III, p. 171b, § 2, ligne 6, on supprimera le point d'interrogation, et on le remplacera par une virgule : « Quare enim non habebit, quasi diceret... » : cette exégèse suppose en effet qu'on ne donne pas à « Quare » une valeur interrogative ; on ne l'entend pas au sens de « Pourquoi ? », mais au sens de : « C'est pourquoi ». — G. Verbeke, *Thémistius...*, p. xxvii, a justement montré que saint Thomas n'a pas pu conclure d'Averroès à Thémistius, « puisque dans le commentaire d'Averroès il n'est pas question de Thémistius ». Il est sûr qu'au moment où il écrivait son commentaire sur le *De caelo*, saint Thomas connaissait directement Thémistius.

l'exégèse d'Alexandre, qu'il ne connaissait pas, faut-il donc faire appel à quelque miracle ? Non pas. Il lui fallait, assurément, de la pénétration (comme le confirment les erreurs de ses confrères, cf. notre apparat à III 11, 127-142), mais enfin il lui suffisait de posséder une perspicacité normale : l'exégèse d'Alexandre est l'exégèse obvie du texte, dès lors qu'on l'admet tel qu'il est ; l'exégèse qu'inventera saint Thomas est aberrante, et l'exégèse que proposent généralement les commentateurs modernes suppose une modification du texte (la suppression en 434b4-5 des mots : ἀλλὰ μὴν οὐδὲ ἀγένητον = At uero neque ingenerabile).

Voilà donc, quelque vingt ans avant le commentaire de saint Thomas sur le *De anima*, l'exégèse d'Alexandre exposée par un maître ès arts. Est-ce suffisant pour conclure que c'est à ce maître que saint Thomas doit de la connaître, et s'il ne peut l'avoir tiré d'Averroès, n'a-t-il pas pu la tirer de Thémistius, puisque nous savons aujourd'hui que, contrairement à ce que croyait M. De Corte, saint Thomas, au moment où il rédigeait son commentaire sur le troisième livre du traité De l'âme, avait en mains le commentaire de Thémistius traduit par Moerbeke ? Mais Thémistius, s'il dégage bien (infiniment mieux qu'Averroès) le sens général du passage, n'en fournit aucune explication littérale : ce n'est pas lui qui a indiqué à saint Thomas la manière de couper le texte et le sens à donner au « quare » de 434b5 (voyez son texte cité dans notre apparat à III 11, 118 : on évitera d'avoir recours à l'édition, qui a inséré à la p. 275, 28, un lemme apocryphe, et trompeur). Au contraire, tout cela, saint Thomas le trouvait expressément indiqué dans l'explication littérale de notre maître ès arts : c'est lui qui dit que le texte se divise en deux parties, dont la deuxième commence aux mots : « At uero neque factum » (dans la *Vetus* : « At uero neque ingenerabile » dans la *Nona*), c'est lui qui glose le « quare » de 434b5 : « quare... id est propter hoc », c'est lui encore qui, bien plus clairement que Thémistius, explique que les corps célestes n'ont pas besoin de la connaissance sensible, qui n'aiderait ni leur âme à connaître, puisqu'elle connaît par elle-même, ni leur corps à éviter la corruption, puisqu'il n'y ait pas sujet. Il semble donc hors de doute que le « quidam » du commentaire de saint Thomas en III 11, 118, vise avant tout notre maître ès arts ; ce n'est qu'après coup (en ceci au moins M. De Corte avait vu juste) que saint Thomas pourra oublier le modeste maître ès arts à qui il devait de connaître dans le détail l'exégèse « d'Alexandre », pour la mettre sous le patronage plus glorieux de Thémistius et d'Averroès.

*Ce que saint Thomas doit à l'usage des écoles : les adages*

Saint Thomas doit beaucoup aux maîtres qui avant lui ont commenté Aristote, mais il est rare qu'il cite un maître déterminé : plutôt que les opinions particulières de tel ou tel, il a préféré retenir de l'enseignement des écoles le fonds commun qui n'avait pas tardé à se former. Cet aristotélisme scolaire s'était constitué, dès avant saint Thomas, un corps d'adages dans lequel le saint n'a pas hésité à puiser : il lui arrive de déclarer expressément que sa source, c'est l'usage, c'est ce qu'on a coutume de dire (« consuevit », II 21, 60 ; cf. apparat des sources à II 30, 35). Ces adages sont tirés sinon du texte d'Aristote, au moins du commentaire d'Averroès, mais la pensée du Philosophe y est déjà enfermée dans des formules stéréotypées que tous répètent, que tous attribuent à Aristote, où pourtant elles ne se lisent pas à la lettre. Depuis longtemps, les éditeurs ont fait l'effort de chercher dans le texte d'Aristote la source lointaine de ces adages : ce travail est nécessaire, mais il est insuffisant et quelquefois trompeur ; la recherche ne doit s'arrêter que lorsqu'on a assisté à la formation de l'adage, car plus d'une fois c'est alors seulement qu'on peut en reconnaître la véritable source. Cette recherche, nous n'avons pu souvent que l'ébaucher : notre connaissance des textes est encore trop fragmentaire. Nous donnerons cependant la liste des principaux adages (et de quelques formules) scolaires que nous avons pu identifier (pour les précisions, on se reportera à notre apparat des sources à l'endroit indiqué) :

- Agens (agendo) assimilat sibi paciens : II 10, 35-36.
- Contraria nata sunt fieri circa idem : II 14, 160-161.
- Contraria reducuntur ad priuationem et habitum sicut ad causam : I 12, 238-239.
- Contraria sunt que maxime distant : II 21, 206-207.
- Contrariorum idem est susceptiuum : II 14, 160-161.
- Eadem est potencia cognoscitiua oppositorum : II 15, 14-15.
- Ex eisdem nutrimur ex quibus sumus : III 11, 238-239.
- Fantasmata se habent ad intellectum sicut colores ad uisum : I 2, 63-64.
- Forma est principium agendi : II 14, 363-364.
- Idem subiecto, licet non ratione : III 26, 140.
- Ignis est formalior (habet plus de forma) : II 23, 133.
- In quiescendo et sedendo anima sapiens (sciens) fit et prudens : I 8, 241-243.
- In uno genere est una prima contrarietas : II 22, 86.
- Ira est accensio sanguinis circa cor : I 2, 173.
- Ira est appetitus uindictæ : I 2, 170.
- Modus rei cognite non est modus cognitionis, set modus cognoscentis : II 12, 74-76.
- Nichil agit nisi secundum quod est in actu : III 1, 296-297.

Nichil intelligitur nisi secundum quod est in actu : III 3, 91. Ajouter au texte d'Aristote le commentaire plus explicite d'Averroès, *In Met.*, IX 20 (éd. Bürke, p. 69, 49-50 ; éd. Venise 1562, t. VIII, f. 246va G-H) : « illud quod est in potencia non erit scitum neque ens nisi cum exiuerit in actum ».

Omne agens agit sibi simile : II 30, 35.

Passum in principio est dissimile, set in fine est simile : II 10, 126-127.

Prudencia est recta ratio agibilium : II 28, 205.

Potencie cognoscuntur per actus, actus uero per obiecta : III 8, 124-125.

Potencie rationales se habent ad opposita : cf. III 9, 90-91.

L'ensemble de ce texte de saint Thomas renvoie correctement à la *Métaphysique*, IX 4, 1048a8-16, mais l'incise des lignes 90-91 : « cum ratio sciencie practice se habeat ad opposita », est une allusion à l'adage ci-dessus, très souvent cité par saint Thomas. Cet adage a été formé à partir du texte du *Periermenias*, 13, 22b36-23a6, dans la traduction de Boèce (A.L., II 1-2, p. 32, 11-33, 1) : il est cité vers 1224 par Alexandre de Hales (*In II Sent.*, p. 167-168). Cependant, l'habitude se prendra très tôt de l'attribuer à la *Métaphysique*, IX, 1046b4-6, où se trouve la même idée (mais non pas le mot « opposita » ; cf. *Revue des Sc. philos. théol.*, 66, 1982, p. 344).

Res ab eo a quo habet esse et speciem, ab eo etiam habet unitatem : I 8, 51-52.

Simum est nasi curvitas : II 1, 68-69.

Species non diuiditur ex opposito contra genus : II 21, 42-43.

Tactus est fundamentum aliorum sensuum omnium : II 19, 91-92.

Vnumquodque consequitur speciem per formam suam (forma dat speciem) : I 11, 84-85.

Vnumquodque recipitur in aliquo per modum ipsius et non per modum sui : II 12, 74-76.

On pourrait être tenté de penser que saint Thomas a puisé ces adages à une source écrite unique, un quelconque recueil d'*auctoritates*. L'hypothèse serait toute gratuite, puisqu'on ne connaît pas de recueil qui ait pu les lui fournir. En outre, lorsque les recueils d'*auctoritates* apparaîtront, ils répondront, semble-t-il, à un besoin inverse : non pas recueillir chez Aristote des « autorités » pour les offrir à l'usage des théologiens, mais bien plutôt recueillir chez les théologiens les « autorités » qu'ils citent, souvent sans savoir exactement d'où elles viennent, et les remettre à leur place dans l'œuvre d'Aristote. Reste donc que c'est bien à l'usage que saint Thomas doit ces maximes,

aux œuvres écrites de ses devanciers quelquefois, mais en fin de compte à la tradition des écoles dont ces œuvres mêmes étaient l'écho.

#### IV. LA PARAPHRASE DE THÉMISTIVS TRADUITE PAR GUILLAUME DE MOERBEKE

Il ne sera pas nécessaire de s'étendre ici longuement sur l'utilisation par saint Thomas dans son commentaire au *De anima* de la paraphrase de Thémistius, dont Guillaume de Moerbeke acheva la traduction latine à Viterbe le 22 novembre 1267 : G. Verbeke a consacré à ce sujet une étude que, moyennant quelques aménagements et quelques rectifications, on peut considérer comme définitive<sup>1</sup>.

##### 1. THÉMISTIVS AU LIVRE I

G. Verbeke a d'abord confirmé ce que M. De Corte avait déjà bien mis en lumière<sup>2</sup> : l'utilisation massive de Thémistius au livre I du commentaire de saint Thomas. Notre édition renforce encore cette conclusion : en plusieurs endroits où, à en croire les éditions anciennes, saint Thomas s'écartait quelque peu du texte de Thémistius qu'il cite, l'étude des manuscrits nous a amenés à rétablir la conformité de la citation avec le texte cité ; et ici ou là nous nous sommes même cru autorisés, tant est grande cette conformité, à amender le texte des manuscrits de saint Thomas d'après le texte du Thémistius latin :

I 5, 272 in Léon., Thém. : om. non nulli codd, edd 289  
psikhis Léon. : nomen psykhis (= τὸ ψυχομα τῆς ψυχῆς)  
Thém. : psichi perperam corr. Ed<sup>1888</sup> (saint Thomas a pris la  
transcription phonétique correcte du génitif, qu'il lisait  
chez Thémistius, pour un nominatif) I 8, 68 qui  
Léon., Thém. : ratio Ed<sup>1888</sup> 71 plura scr. Léon., cum  
Thém. : plures codd, edd 72 propositiones Léon., Thém. :  
proportiones Ed. Parm. 347 pulicis Ψ<sup>1a</sup>, Léon., Thém. :  
culicis Φ, Ed<sup>1888</sup> 350 textiuam Léon., Thém. : textrinam  
Ψ<sup>1a</sup>, Ed<sup>1888</sup> 351 telaria Léon., Thém. : telariam edd.  
Thomae et Themistii I 9, 75 musicum Φ, Léon., Thém. :  
musicam Ψ, Ed<sup>1888</sup> 107 nichil Léon., Thém. : nullum  
perperam ex Ar. corr. Ed<sup>1888</sup> 110 nominatur Léon.,  
Thém. : uocatur Ed<sup>1888</sup> I 10, 132 edificatiua Φ, Léon.,  
Thém. : edificatiua arte Ψ : per edificatiuam artem Ed<sup>1888</sup>  
162 intus Φ, Léon., Thém. : interius Ψ, Ed<sup>1888</sup> I 11, 214 :  
delectationes Ψ, Léon., Thém. : delectationem Φ, Ed<sup>1888</sup>

1. G. Verbeke, *Thémistius. Commentaire sur le traité De l'âme d'Aristote. Traduction de Guillaume de Moerbeke. Édition critique et étude sur l'utilisation du commentaire dans l'œuvre de saint Thomas* (Corpus Latinum Comm. in Aristotelem Graecorum, I), Louvain-Paris 1957.

2. Marcel De Corte, *Thémistius et saint Thomas d'Aquin. Contribution à l'étude des sources et de la chronologie du Commentaire de Saint Thomas sur le De anima*, dans *Arch. d'hist. doctr. litt. du M.A.*, 7 (1932), p. 47-83.

Nous donnerons ici le relevé des principales citations de Thémistius (on se reportera, pour la comparaison des textes, à notre apparat des sources) :

I 1, 117-118 ; 128-129 ; 138-139 ; 141 ; 178-179 ; 188 ; 266 ; I 2, 129 ; 191-192 ; I 3, 87-88 ; I 4, 96-99 ; 129-159 ; 173-190 ; 202 ; 207-208 ; 212-213 ; I 5, 215-217 ; 264 ; 272-279 ; 284-292 ; I 6, 169-170 ; 214 ; 229-236 ; 267-270 ; I 8, 54 ; 68-69 ; 71-73 ; 123-131 ; 341-342 ; 342-347 ; 349-355 ; 358-359 ; I 9, 67-68 ; 72-75 ; 94-95 ; 106-109 ; 109-111 ; 133 ; I 10, 91-94 ; 94-96 ; 110-112 ; 114-115 ; 116 ; 126-132 ; 136-146 ; 152-155 ; 160-163 ; I 11, 3-4 ; 10-11 ; 17-18 ; 70 ; 130 ; 140-145 ; 157-158 ; 195 ; 212-214 ; I 12, 48-50 ? ; 57-58 ? ; 140 ?

Les citations de Thémistius s'arrêtent, sinon au début du chapitre 12 (qui contient encore quelques rapprochements, mais peu significatifs, avec la paraphrase), au moins au cours de ce chapitre. Cet arrêt, à lui seul, pourrait sembler sans portée, mais le relais de Thémistius est aussitôt pris par Albert : les chapitres 12-13 utilisent le *De anima* de saint Albert (cf. plus haut, p. 271\*a) exactement comme les chapitres 1-11 avaient utilisé la paraphrase de Thémistius. Sans doute pourtant ne faut-il pas accorder à ce changement une importance excessive (par exemple en supposant que saint Thomas n'avait encore reçu que le début de la traduction de Thémistius) : ce n'est peut-être qu'un accident : ayant eu l'occasion d'ouvrir Albert, saint Thomas a laissé Thémistius ; un livre ouvert sur sa table, c'était assez pour lui<sup>1</sup>.

## 2. THÉMISTIUS AUX LIVRES II-III

Mis en évidence par M. De Corte, un fait reste acquis, même s'il faut aujourd'hui en nuancer l'énoncé : aux chapitres 1-11 du livre I du commentaire de saint Thomas, l'utilisation de Thémistius est massive et littérale ; aux livres II et III du commentaire, si elle ne disparaît pas complètement, comme le croyait M. De Corte, elle se fait à tout le moins très discrète (comme se fait discrète l'utilisation d'Albert qui était massive et littérale aux chapitres 12-13 du livre I). Elle se fait même si discrète qu'on comprend que M. De Corte ne l'ait pas aperçue et que G. Verbeke, qui en a établi l'existence, n'ait pas réussi d'emblée à emporter l'adhésion de tous. Ce qui a, peut-être, empêché sa démonstration d'être pleinement convaincante, c'est que, s'il a bien relevé aux livres II et III du commentaire de saint Thomas des réminiscences de la paraphrase de Thémistius, il n'a pas expliqué la

disparité des deux parties du commentaire, le livre I d'une part et les livres II-III d'autre part : pourquoi, alors qu'on a d'abord de nombreuses citations, littérales et donc évidentes, de la paraphrase de Thémistius, n'en a-t-on plus ensuite que de rares réminiscences, libres et donc discutables ? Le problème de l'utilisation de Thémistius aux livres II et III ne sera définitivement résolu que lorsqu'on aura apporté à cette question une réponse satisfaisante.

Mais avant tout, il faut commencer par dresser la liste des réminiscences de la paraphrase de Thémistius traduite par Moerbeke qu'on peut relever aux livres II et III du commentaire de saint Thomas.

La liste que nous allons donner diffèrera quelque peu de celle de G. Verbeke. Nous avons dû corriger quelques erreurs qui, comme c'est inévitable, avaient échappé à l'éditeur de Thémistius (la plus voyante est à II 24, 177-179 : seule une faute de lecture des manuscrits de Thémistius avait permis à G. Verbeke de voir une allusion à Thémistius là où saint Thomas fait allusion à la *Vetus* et à ses commentateurs). Nous avons également essayé de mieux faire la part de l'influence indirecte de Thémistius : Averroès connaissait bien Thémistius, souvent il le cite ou s'en inspire, et par lui l'exégèse de Thémistius est souvent passée chez les commentateurs de la *Vetus* ; en bien des cas, on ne peut dire si les rencontres de saint Thomas avec Thémistius supposent la lecture de la traduction de Moerbeke ou ne relèvent pas plutôt de cette influence indirecte (par exemple : II 1, 150 ; 363-365 ; II 3, 190-193 ; 211 ; II 4, 75 ; II 11, 70 ; II 15, 48-63 ; II 17, 22 ; 115-116 ; II 18, 111 [cf. apparat à 123] ; II 21, 96 ; II 22, 54 ; 200-201 ; II 23, 224-225 ; 253-262 ; 273 ; II 24, 90-92 ; III 2, 28-43 ; 150-152 ; III 3, 16 ; III 9, 26 ; 224 ; III 11, 72).

Restent pourtant bien des cas où une réminiscence de la paraphrase traduite par Moerbeke est rendue certaine ou probable soit par l'originalité d'une pensée qui ne se lit en aucune autre source accessible à saint Thomas, soit par une rencontre verbale caractéristique. En voici la liste (on trouvera les justifications dont notre apparat ; je donne une explication lorsque c'est utile) :

II 1, 361 (rencontre verbale)    II 4, 247-248    II 5, 187-189 (l'exégèse de Thémistius, adoptée par saint Thomas, est différente de celle d'Averroès et des commentateurs de la *Vetus*)    II 7, 130 (voir plus haut, p. 191\*a)    II 9, 35-41 ; 48 et 55 (petites rencontres verbales)    II 11, 44 ; 116 (petites rencontres verbales)    II 13, 49-53 (il semble que la pensée de Thémistius ait été correctement

1. Il est tout naturel que saint Thomas ait connu et probablement utilisé (cf. apparat des sources à I 7, 212-214, 235-246 ; I 8, 3-13) les fragments du livre I du commentaire de Jean Philopon traduits par Guillaume de Moerbeke : ils se trouvaient en marge dans les manuscrits de la traduction de Thémistius.

rendue dans le texte *authentique* du commentaire d'Averroès, mais le texte des manuscrits et des éditions d'Averroès lui fait dire exactement le contraire : saint Thomas a-t-il adopté la pensée d'Averroès apparemment contraire à celle de Thémistius, ou a-t-il vu que tous deux étaient d'accord ?) II 14, 90-91 (rencontre verbale, soulignée par la différence des mots qu'emploient les textes parallèles pour exprimer la même idée) II 15, 36 (un mot) II 16, 204 ; 212-214 (à la ligne 214, la famille italienne Ψ emploie le même mot que Thémistius : « fulgidus » ; la famille parisienne l'a remplacé par le banal « lucidus ») II 17, 46 (un mot) II 17, 137-147 (saint Thomas emprunte à Thémistius l'explication de deux mots difficiles : « saltancia, id est resiliencia », et « truserit, id est... impulerit) II 18, 164 (il y a contradiction, au moins dans les termes, entre la pensée que saint Thomas a empruntée à Thémistius : « uox (est) sonus quidam significatiuus, *uel naturaliter uel ad placitum* », et la pensée des autres textes, que saint Thomas résume dans le texte cité de la II<sup>a</sup> II<sup>ae</sup> : « Voces... non significant *naturaliter*, set ad placitum ») II 20, 19 (un mot) II 20, 123 (emprunt décisif, voir plus haut, p. 187\*b) II 22, 144-145 (petite rencontre verbale, soulignée par le vocabulaire différent des textes parallèles) II 23, 53-55 (saint Thomas mentionne d'abord la bonne interprétation d'Aristote, puis la mauvaise, qui se lit chez Thémistius, mais aussi chez Albert : lequel des deux vise-t-il ?) II 24, 88-89 (une phrase citée presque littéralement, avec un faux-sens caractéristique) II 24, 119 (accord de saint Thomas avec Thémistius, sur une exégèse qui ne fait pas l'unanimité, et contre les commentateurs de la *Vetus*) II 24, 184 (accord de saint Thomas avec Thémistius sur une exégèse qui ne fait pas l'unanimité) II 25, 132-134 (rencontre verbale de deux mots : « necessarius uisus », soulignée par les mots différents qu'emploient les textes parallèles pour exprimer la même idée) II 28, 175-177 II 30, 24-25 III 2, 139-147, 175-178, 190-195 (dans l'interprétation de ce passage, l'une des pires *crucis* du *De anima* qui en compte tant, saint Thomas suit l'interprétation d'ensemble de Thémistius ; les interprétations d'Averroès et des commentateurs de la *Vetus* sont très différentes) III 4, 93-100 (saint Thomas emprunte à Thémistius la raison du fait énoncé par Aristote ; la rencontre verbale de la ligne 94 : « a natura institutus » est rendue plus évidente du fait que nous avons rétabli l'ordre des mots de saint Thomas, altéré dans Φ<sup>3</sup> ; cf. plus haut, p. 83\*a) III 4, 235-242 (l'attention accordée par saint Thomas à la doctrine de Thémistius sur l'intellect passif s'explique mieux si saint Thomas en a lu l'exposé dans le texte même de Thémistius plutôt que dans le résumé imparfait qu'en donne Averroès) III 11, 41 et 51 (rencontres peu décisives) III 11, 118 (cf. plus haut, p. 271\*-272\*).

En face de ces accords entre Thémistius et saint Thomas, on peut noter un certain nombre de désaccords :

II 7, 149-151 II 14, 149-151 (saint Thomas commet un contresens déjà commis par un commentateur de la *Vetus* et saint Albert ; l'explication correcte avait été donnée par saint Albert lui-même dans une œuvre antérieure, et elle est donnée par Thémistius) II 19, 37 (saint Thomas garde la fausse exégèse des commentateurs de la *Vetus* qu'il avait déjà adoptée dans son commentaire sur les Sentences, alors que Thémistius lui offrait l'exégèse correcte) II 27, 41-45 (saint Thomas suit l'exégèse d'un commentateur de la *Vetus*, alors que Thémistius donnait la bonne explication) III 5, 243 (saint Thomas suit la fausse interprétation d'Averroès, alors que Thémistius avait la bonne) III 6, 239-242 (saint Thomas suit Averroès ; Thémistius, entre autres, comprend autrement).

L'ensemble de ces faits n'autorise qu'une conclusion : au moment où il écrivait son commentaire sur les livres II et III du *De anima*, saint Thomas avait lu depuis quelque temps déjà la paraphrase de Thémistius traduite par Guillaume de Moerbeke ; pour écrire son commentaire, il n'a pas jugé utile de la relire ni de la consulter systématiquement, il s'est fié à sa mémoire qui en avait, pensait-il, assimilé l'essentiel, qui de fait lui en a restitué de-ci de-là quelques idées, quelques mots, mais qui a aussi laissé échapper bien des informations qui lui auraient été utiles. Conclusion qui ne saurait nous étonner : c'est exactement la même conclusion à laquelle nous avons abouti en ce qui concerne Averroès (plus haut, p. 234\*b) ou saint Albert (plus haut, p. 271\*a). Et c'était déjà la conclusion à laquelle nous avons abouti lorsque nous nous sommes demandé si, dans son commentaire sur l'*Éthique*, saint Thomas avait utilisé les commentateurs grecs traduits par Robert Grosseteste ou même les cours d'Albert dont il avait assuré la reportation : ces sources, combien précieuses, il les connaissait, et cependant, dans son commentaire, il n'en reste guère plus qu'il ne reste de Thémistius dans son commentaire au *De anima* (un peu plus pourtant en ce qui concerne le cours d'Albert, mais saint Thomas l'avait non seulement lu, mais noté et transcrit) : des idées éparses, des mots qui surnagent, et plus d'une fois des oublis dommageables<sup>1</sup>. Cette méthode de travail n'est plus la nôtre. C'était celle de saint Thomas.

### 3. DIFFÉRENCE DE GENRE LITTÉRAIRE ENTRE LE LIVRE I ET LES LIVRES II-III : COMMENTAIRE TECHNIQUE ET COMMENTAIRE DOCTRINAL

Saint Thomas utilise donc la paraphrase de Thémistius de deux manières bien différentes d'une part au livre I et d'autre part aux livres II et III de son commentaire sur le *De anima* : là citations abondantes et précises,

1. Cf. S. Thomae de Aquino, *Opera omnia*, éd. Léon., t. XLVIII, App., p. xvii-xviii.



ici réminiscences rares et vagues. Cette constatation, dès qu'elle a été faite, a posé un problème. Une solution s'est immédiatement offerte : si les deux parties du commentaire sont disjointes, c'est qu'elles ne relèvent pas du même genre littéraire. L'explication est évidente, et pourtant, lorsqu'on a voulu préciser la nature de ces genres littéraires différents, on s'est trompé du tout au tout, parce que, au lieu d'en chercher la définition dans l'analyse des textes, on l'a demandée à une vieille légende.

*La légende du livre I, reportation*

A vrai dire, lorsque M. De Corte fit appel à cette légende, elle pouvait encore paraître autorisée : on la croyait appuyée par un grand nombre de témoignages. Mais la preuve est faite aujourd'hui qu'elle ne s'appuie que sur un seul témoignage (qui a été maintes fois recopié, ce qui n'ajoute rien à sa valeur) : une liste des œuvres de saint Thomas rédigée par un anonyme à la fin du XIII<sup>e</sup> siècle. Or, ce témoignage est sans autorité : bien loin de disposer de quelque source d'information indépendante, son auteur déclare expressément qu'il ne fait que décrire les manuscrits des œuvres de saint Thomas qu'il a vus à Paris, et c'est en effet dans les manuscrits qu'il a trouvés la liste des œuvres de saint Thomas qui nous ont été conservées par des reportations : ce sont, comme il est normal, les cours scripturaux, qui formaient l'essentiel de l'enseignement du maître, et ses conférences spirituelles. Figure en bonne place dans cette liste, parmi les œuvres dont la reportation a été assurée par le fidèle compagnon du saint, Réginald de Piperno, le cours de saint Thomas sur l'évangile de Jean : « Lecturam super Iohannem ». J'ai montré ailleurs que lorsque, en fin de liste et hors de place, les copies de la liste ajoutent aux reportations assurées par Réginald de Piperno une : « Lecturam super primum de anima », il s'agit probablement d'un doublet qui doit sa naissance à une mélecture : une forme abrégée de : « Iohannem » (peut-être la plus courante « Iohm ») aura été lue : « I de anima » (I d' aia), ce qui ne peut paraître étrange qu'à ceux qui n'ont pas la pratique des écritures médiévales<sup>1</sup>.

Mais peu importe l'origine de l'erreur. Ce qui compte, c'est que c'est sûrement une erreur. Bien loin d'être un texte oral, enseigné et reporté par un auditeur, le commentaire sur le Livre I du *De anima* est, de tous les commentaires aristotéliciens de saint Thomas, celui qui se prêtait le moins à être enseigné, et c'est l'un des plus « écrits ».

*Primus liber de anima non legitur, quia non est utilis*

Le maître en théologie enseigne l'Écriture sainte, aux maîtres ès arts d'expliquer Aristote. Cette répartition des tâches, à l'époque de saint Thomas, était généralement respectée.

Certes, il y avait des exceptions. Les plus notables concernent l'*Éthique à Nicomaque*. Vers 1250-1252, saint Albert l'enseigna à Cologne. A la fin du XIII<sup>e</sup> siècle, le dominicain Remigio dei Girolami l'expliqua peut-être dans un *studium* régional de la province de Rome<sup>2</sup>. Ces exceptions ne sont pas sans cause, et cette cause, les dominicains de la province de Provence, réunis en chapitre à Auvillar le 15 août 1335, nous la révèle : c'est l'utilité exceptionnelle de l'*Éthique* d'Aristote : « quia moralis philosophia admodum est utilis et necessaria et diuine sciencie multum acomoda et propinqua »<sup>3</sup>.

Être utile : depuis que saint Grégoire en avait fait pour le pasteur une loi : « Sit rector... utilis » (*Reg. past.*, II 4 ; P.L. 77, 30), loi reprise par Gratien dans son *Décret* (I, d.43, c.1 ; CIC, éd. Friedberg, I, col. 153), c'est devenu une des règles d'or du prédicateur, mais aussi du docteur. Les biographes de saint Thomas répètent à l'envie qu'il ne prêchait au peuple que des choses utiles, en évitant toute curiosité : « Predicabat autem populo utilia, euitata omni curiositate »<sup>4</sup>. Mais c'est du « docteur » que Guillaume Peyraut exige qu'il soit utile : « Duodecimum est ut doctrina sit utilis »<sup>5</sup>, et lorsqu'il aborde l'étude de la théologie, à l'article 1 de la question I de la I<sup>a</sup> Pars, le premier souci de saint Thomas est d'établir (au Set contra) qu'elle est « utile ».

Or, s'il est un point sur lequel on semble être tombé alors bien d'accord, c'est que le livre I du *De anima*, — à l'exception de son prologue, — n'est pas utile,

1. Cf. *Angelicum*, 51 (1974), p. 454-463. Ce qui étonnera sans doute surtout le profane, c'est le passage de « i m » à « aia » (« i m » est ce qui reste quand I a été lu I et « o l », c'est-à-dire le o collé à la hampe du h, d). J'ai déjà donné des exemples de mélectures de ce type ; en voici un autre ; dans sa description du ms. Siena L.III.21, l'éminent spécialiste qu'est E. Franceschini a lu le dernier mot du f. 195rb : « sinistra », ce qu'il propose de corriger en « sinistra » ; or, ce mot, écrit en toutes lettres, est : « sinistrum » (cf. A.L., *Codices II*, n. 1568, p. 1075).

2. Cf. E. Panella, O.P. *Un'introduzione alla filosofia in uno « Studium » dei fratri Predicatori del XIII secolo : « Divisio scientie » di Remigio dei Girolami*, dans *Memorie Domenicane*, N.S. 12 (1981), p. 27-126, notamment p. 70.

3. Cf. René A. Gauthier, *Aristote. L'Éthique à Nicomaque*, I 1, Intr., Louvain-Paris 1970, p. 135.

4. Cf. Pierre Calo, dans *Fontes vitae S. Thomae Aquinatis*, éd. D. Prümmer, p. 44 ; Guillaume de Tocco, *ibid.*, p. 122 ; Bernard Gui, *ibid.*, p. 195. — Voir aussi Matthieu d'Aquasparta, *Sermones de S. Francisco*..., éd. G. Gál (Bibl. Franciscana ascetica Medii Aevi, t. X), Quaracchi 1962, p. 8 : « Hoc officium male implent illi qui... praedicant... non ad utilitatem, sed ad curiositatem ».

5. *Summae virtutum ac vitiorum Tomus Primus*... Guilielmo Peraldo... Auctore, Venetiis, Sub signo Angeli Raphaelis, 1584, III Pars, tract. 2, c. 5, f. 156r.

et que par conséquent il n'y a pas lieu de l'expliquer dans les écoles. Le ms. München Clm. 18917 contient dans ses pages 91-116 les livres II et III du *De anima* d'Aristote, écrits d'une main italienne de la fin du XIV<sup>e</sup> siècle ; une main italienne du XV<sup>e</sup> siècle a ajouté à la page 90 le texte du prologue du livre I (402a1-403b24), qu'elle a fait suivre de cette remarque : « Explicit prologus libri anime. Primus liber non est, quia non est utilis ». Le ms. Milano Ambr. X. 13. Sup. contient aux f. 125r-154v les livres II et III du *De anima* ; aux f. 119r-121v, un frère (on ne sait de quel ordre) a copié le prologue du *De anima*, probablement à l'occasion des cours sur le *De anima* qu'au f. 119r il déclare avoir donné à Gênes du vendredi 13 janvier au samedi 7 avril 1498. Après le prologue, il ajoute cette note :

« Nota quod non scribitur hic primus liber de anima quia non legitur. Sic enim decretum est et statutum per formam statutorum universitatis scoliarium Bononiensium artium et medicine quod non amplius legatur de hoc libro nisi usque ad *Principium autem* [403b24], scilicet totum prohemium et non plus. Si quis autem legere uolet ultimam lectionem huius primi, bonum erit ; continet enim dubitationes duas utiles, et determinatas secundum Aristotilem »<sup>1</sup>.

Le frère ne dit pas expressément que le livre I dans son ensemble n'est pas utile, mais il le laisse clairement entendre lorsqu'il dit qu'on pourra expliquer en classe le dernier chapitre (411a26-b30), qui, lui, contient deux questions « utiles » et il donne bien à comprendre que ces questions sont « utiles » parce qu'elles nous livrent la pensée d'Aristote, alors que l'ensemble du livre n'est pas utile parce qu'il expose des opinions autres que celle d'Aristote. Citons encore un témoignage explicite : c'est celui du ms. Aschaffenburg, Hofbibliothek Ms. 47a ; aux f. 94ra-98va, ce ms. contient le commentaire de saint Thomas sur le prologue du livre I du *De anima* (jusqu'à I 2, 270 : « cauebimus ») ; le scribe, un allemand du XV<sup>e</sup> siècle (il écrit en 1437), a volontairement omis le reste du livre, trouvant que c'était bien assez de résumer en dix vers les opinions des Anciens sur l'âme, puisque de toute façon le livre I n'est pas expliqué dans les écoles :

« Sciendum. Opiniones apud antiquos de ipsa anima habite, quas pertractat Philosophus in isto tractatu 2<sup>o</sup> [le prologue est compté comme « Tractatus I »], qui communiter in studiis non solet legi, patent breuiter in hiis metris... » (cf. plus haut, p. 1<sup>\*</sup>).

Ces textes explicites datent tous du XV<sup>e</sup> siècle<sup>2</sup>. Les statuts des facultés des arts, aux XIII<sup>e</sup> et XIV<sup>e</sup> siècles, prescrivent tous l'étude du livre *De l'âme*, sans restriction<sup>3</sup>. Mais de nombreux faits montrent que l'exclusion du livre I, qui entrera dans la législation au XV<sup>e</sup> siècle, a commencé à entrer dans la pratique dès le XIII<sup>e</sup> siècle. Bien des maîtres, et non des moindres, commentent le livre I : Pierre d'Espagne, Adam de Bocfeld, Albert, Gilles de Rome par exemple. Mais beaucoup l'omettent. Nous ne savons pas si c'était le cas du Ps.-Pierre d'Espagne, dont le texte commence *ex abrupto* (cf. plus haut, p. 236<sup>\*</sup>). Mais rien n'indique que la *Sententia super secundum et tertium de anima*, œuvre d'un maître ès arts qui enseignait vers 1246-47 (cf. plus haut, p. 242<sup>\*</sup>-244<sup>\*</sup>) soit mutilée : l'omission du livre I peut être volontaire. Le catalogue de 1338 de la bibliothèque du Collège de Sorbonne mentionne, dans un ms. légué par Adéulphe d'Anagni, mort en 1289, une « sententia super secundum et tertium de anima et questiones super eosdem »<sup>4</sup> ; c'est peut-être la précédente, mais c'est plus probablement une œuvre distincte, qui comporte, outre la *sententia*, des *questiones*. L'anonyme du ms. de Rome (cf. plus haut, p. 244<sup>\*</sup>-247<sup>\*</sup>) commence à expliquer le livre I, mais il s'arrête à 408b31. Bien des maîtres se bornent déjà à l'explication du prologue : c'est le cas de Jacques Lombard, dans son explication littérale conservée par le ms. Paris B.N. lat. 16125, mais c'est le cas aussi de bien des auteurs de *Questiones* (ceux-ci avaient pourtant la partie belle : ils pouvaient, comme le maître du ms. Siena Com. L.III.21, prendre prétexte de n'importe quel *obiter dictum* pour traiter, à propos du livre I, n'importe quelle question, sans aborder l'explication du texte) : s'en tiennent à des questions sur le prologue les maîtres anonymes édités par F. Van Steenberghen et B. Bazán<sup>5</sup>, ainsi que Raoul Lebreton<sup>6</sup>. Ainsi feront encore au XIV<sup>e</sup> siècle Jean Grimaldi (cf. plus haut, p. 32<sup>\*a</sup>), Jean de Jandun (éd. Venise, 1473), Taddeo

1. Je cite d'après E. Franceschini, *Aristoteles Latinus, Codices II*, n. 1457, p. 994 (voir p. 995, pour la note sur l'enseignement à Gênes).

2. On pourrait y ajouter des témoignages implicites, ainsi le ms. München Clm. 6971, qui du livre I n'a que le prologue ; le ms. Città del Vaticano, Bibl. Apostolica Pal. lat. 1055, du XV<sup>e</sup> siècle, arrête sa copie du livre I à 407b8 (f. 5r ; les f. 5v, 6r-v, sont blancs ; le livre II commence au f. 7r).

3. Voir pour Paris le statut de la Nation anglaise de 1252 (*Chart. Univ. Par.*, t. I, n. 201, p. 228) et le statut de la faculté des arts du 19 mars 1255 (ibid., n. 246, p. 278), avec le commentaire de Jean Isaac, *Le Peri Hermeneias...*, p. 74-85 ; pour Oxford, l'ordinatio du 1<sup>er</sup> février 1268 (St. Gibson, *Statuta antiqua Universitatis Oxoniensis*, Oxford 1931, p. 26), et l'étude de J. A. Weisheipl, *Curriculum of the Faculty of Arts at Oxford in the early Fourteenth Century*, dans *Mediaeval Studies*, 26 (1964), p. 143-185.

4. Cf. L. Delisle, *Le Cabinet des manuscrits de la bibliothèque nationale*, t. III, Paris 1881, p. 64, sous la cote LIII, 2.

5. Dans *Trois commentaires anonymes sur le traité de l'âme d'Aristote* (Philosophes médiévaux XI), Louvain-Paris 1971 (dans le commentaire édité par F. Van Steenberghen, les questions surajoutées 18-21, p. 192-195, dépassent le cadre du prologue).

6. Voyez la liste des questions du livre I dans W. Fauser, *Der Kommentar des Radulphus Brito zu Buch III De anima* (BGPTMA, N.F., Bd 12), Münster 1974, p. 328.

de Parme<sup>1</sup>, au XV<sup>e</sup> Gaetano de Thiene (éd. Venise 1493/94) ; au XVI<sup>e</sup> siècle encore, Vincenzo Patina n'enseignera d'abord que les livres II et III (cf. plus haut, p. 40\*b).

Les manuscrits du commentaire de saint Thomas témoignent eux-mêmes du peu de cas qu'on faisait souvent du livre I : le livre I a en effet été volontairement omis dès la fin du XIII<sup>e</sup> ou le début du XIV<sup>e</sup> siècle dans les manuscrits *F*<sup>4a</sup> (cf. plus haut, p. 5\*) et *P*<sup>1</sup> (plus haut, p. 9\*), au XIV<sup>e</sup> siècle dans les manuscrits *Bb*<sup>1</sup> (plus haut, p. 2\*) et *O*<sup>5</sup> (plus haut, p. 8\*-9\*), à la fin du XIV<sup>e</sup> ou au début du XV<sup>e</sup> siècle dans les manuscrits *Bd* (plus haut, p. 3\*) et *V*<sup>e</sup> (plus haut, p. 14\*), et nous venons de rappeler (plus haut, p. 277\*) que le ms. d'Aschaffenburg ne copie que les chapitres qui commentent le prologue.

Cette tendance à exclure de l'enseignement le livre I du *De anima*, déjà bien marquée à l'époque de saint Thomas, mérite d'autant plus de retenir l'attention qu'elle témoigne du bon sens des maîtres. Aristote consacre en effet ce livre I (mettons à part le prologue, comme le faisaient les maîtres) à discuter les opinions de ses prédécesseurs sur l'âme ; ces opinions étaient en elles-mêmes obscures, mais la critique qu'en fait Aristote est plus obscure encore : il ne se soucie pas de comprendre ses devanciers, mais seulement de les réduire à l'absurde par une réfutation *ad hominem*. Aujourd'hui encore, les spécialistes d'Aristote, qui possèdent sur les anciens philosophes visés par Aristote bien des renseignements qui manquaient aux médiévaux, ont souvent peine à comprendre ce qu'il a voulu dire, et quand ils l'ont compris, il leur faut bien avouer que cela n'apporte rien à notre connaissance des Anciens, et peu à notre connaissance de la doctrine aristotélicienne de l'âme. C'est dire que, pour un médiéval, l'explication du livre I était une tâche désespérée. Les maîtres l'ont compris. Ils ont compris, en tout cas, que ce n'était pas affaire de débutants : le livre I du *De anima* ne peut rien apporter à de jeunes élèves, pour eux il n'est pas utile.

Or, à qui saint Thomas aurait-il pu enseigner, sinon à de jeunes élèves, et plus précisément à de jeunes frères de son ordre ? Ceux qui prétendent que saint Thomas a enseigné Aristote<sup>2</sup> s'appuient en effet sur un article du statut des études élaboré par une commission dont saint Thomas était membre et

promulgué par le chapitre général de Valenciennes en 1259 : « Item, quod ordinetur in prouinciis que indigerint aliquod studium arcium, uel aliqua, ubi iuuenes instruuntur »<sup>3</sup> ; ainsi, il y aurait eu dans les couvents où saint Thomas enseigna comme maître en théologie un « Studium artium » où les jeunes frères entrés dans l'ordre sans avoir achevé le cycle des arts pouvaient parfaire leur formation, et c'est dans cette école annexe que saint Thomas, en marge de son enseignement normal de maître en théologie, aurait donné des cours sur Aristote. Construction tout arbitraire : absolument rien n'indique qu'aucun des commentaires de saint Thomas sur Aristote ait jamais été enseigné<sup>4</sup>, sauf, précisément, le commentaire sur le livre I du *De anima*, si l'on ajoutait foi à la légende qui en fait une reportation... Mais, même si saint Thomas avait manqué de bon sens (ce que bien entendu pour notre part nous ne pensons pas) au point de choisir pour un cours aux plus jeunes de ses frères le plus inutile des livres d'Aristote, on peut être sûr que les supérieurs, peu épris d'Aristote mais toujours férus d'utilité, y auraient mis le holà. L'hypothèse gardait pourtant un air de vraisemblance lorsque, avec M. De Corte, on plaçait le commentaire « reporté » sur le livre I du *De anima* à Paris, en 1269 : en 1269, la nécessité d'affronter la crise averroïste pouvait donner quelque utilité à l'étude des textes les plus ardu du Philosophe, et à Paris, saint Thomas aurait pu, parmi la foule des étudiants qui se pressaient dans la capitale universitaire, sélectionner quelques auditeurs choisis. Mais, si le commentaire du livre I date de 1268 et de Rome (et *a fortiori* s'il date de Viterbe) quel auditoire de jeunes frères saint Thomas a-t-il pu trouver pour lui enseigner le livre I du *De anima*, et quel prétexte a-t-il pu inventer, à un moment et dans un milieu où le problème averroïste ne se posait pas, pour lui imposer ce fardeau inutile ?

Reste que, comme le remarque saint Thomas lui-même (*In III Sent.*, d. 35, q. 2, a. 3, sol. 3 ; éd. Moos, p. 1205, n. 174), ce qui n'est pas utile à l'un peut être utile à l'autre. Enseigner le livre I du *De anima* à de jeunes frères à qui il était inutile, ç'aurait été tomber dans le péché de curiosité : saint Thomas ne l'a pas commis. Écrire une *sentencia* du livre I du *De anima*, où pourront trouver l'essentiel de l'exposé d'Aristote et le méditer à loisir ceux qui ont le besoin et la capacité

1. Cf. S. Vanni Rovighi, *Le Quaestiones de anima di Taddeo da Parma* (Orbis Romanus 18), Milano 1951, p. xxiii-xxviii.

2. Par exemple M.-D. Chenu, *Introduction à l'étude de saint Thomas d'Aquin*, Montréal-Paris 1950, p. 175, avec la note 1.

3. Édité par B. M. Reichert, dans *Monumenta Ord. Fr. Praed.*, t. III, p. 99, 27-28 (cf. *Chart. Univ. Par.*, I, n. 335, p. 385). Cf. L. Robles, *El estudio de las « artes liberales » en la primitiva legislación dominicana*, dans *Studium*, 8 (1968), p. 61-85.

4. Cf. S. Thomae de Aquino *Opera omnia*, éd. Léon., t. XLVIII, App., p. xxiv. J'ai dit là que nous sommes sûrs qu'au moins un commentaire sur Aristote n'a pas été enseigné, le commentaire sur le *Periermenias* ; en réalité, nous en sommes sûrs pour au moins deux, car pour le commentaire sur le *De generatione* nous possédons le témoignage formel de Guillaume de Tocco (*Fontes...*, Proc. can. Neapoli, c. 63, p. 345) : « dixit quod uidit eum scribentem super librum De generatione et corruptione... et audiuit eum predicantem et legendem » ; l'opposition avec « legendem » montre qu'il s'agit bien là d'écrire, au sens le plus fort du terme.

de connaître plus à fond l'œuvre du Philosophe, c'est faire œuvre de sagesse, et c'est ce que saint Thomas a fait.

*Le commentaire sur le livre I du De anima, texte écrit*

Lorsque le premier il a découvert au livre I du commentaire de saint Thomas sur le *De anima* des citations littérales de la paraphrase de Thémistius traduite par Guillaume de Moerbeke, M. De Corte a cru que sa découverte confirmait le légende qui faisait du livre I un texte oral transmis par reportation. On ne saurait trop s'en étonner. C'est au contraire la preuve que c'est un texte écrit, et écrit au sens le plus fort du terme, non pas dans le feu d'une improvisation libre, mais patiemment, laborieusement, avec en mains les textes qu'on consulte et qu'on recopie : en un mot, c'est un texte qui sent la chandelle.

Sans doute M. De Corte a-t-il cru pouvoir relever dans le commentaire du livre I des exemples de « style oral ». Ces exemples ne sont pas sérieux. Saint Thomas parle du traité de l'âme « quem habemus pre manibus » (I 1, 24-25) ; mais l'expression classique « habere pre manibus » avait pris un sens des plus larges : ce qu'on a « en mains », c'est tout simplement ce qu'on a en train, ce sont les choses, la science, la philosophie dont on s'occupe actuellement (cf. Thomas, *In De gen.*, I 3, n. 8, éd. Léon., t. III, p. 275a ; *In Meteor.*, I 1, n. 4, ibid., p. 326b ; *In Met.*, IV 1, in 1003a26 ; IV 5, in 1005a21). Deuxième exemple : « Des incisives à la première personne marquent le geste et la flexion de voix de l'orateur », et M. De Corte de citer I 8, 54 : « dico intellectum in actu » ; mais, après avoir écrit cela à la p. 55 de son étude, M. De Corte montre à la p. 62 que cette incisive « orale » a été copiée dans la paraphrase de Thémistius ! Tout aussi amusants sont les exemples suivants (p. 55-56) :

« Parfois, saint Thomas s'adresse à l'auditoire sur un ton interrogatif, direct et pressant, qui indique nettement, non pas une pensée proférée dans la solitude d'un cabinet de travail, mais un discours prononcé en vue de convaincre des personnes présentes : *Quaero a te, si intellectus est magnitudo et intelligit secundum contactum, qualiter intelligat ?* [cf. I 8, 85-87]. Parfois encore, une véritable scène dialoguée est mimée où la première personne alterne avec la seconde : *Si intelligentia circulatio est, ut tu dicis, debet assimilari motui ; sed nos videmus totum contrarium, quia intelligentia magis assimilatur quieti quam motui* [cf. I 8, 230-233]. »

Pour que M. De Corte ait raison, il faudrait qu'on puisse croire que les opinions prises à partie avaient dans l'auditoire leurs tenants : ainsi si saint Thomas s'était écrié, dans une dispute théologique : « Je te demande, à toi qui crois à la pluralité des formes substantielles... ». Mais qui des jeunes frères qu'on donne pour auditeurs à saint Thomas pensait que l'âme était une grandeur et l'intellection un mouvement circulaire ? Il n'y avait personne à convaincre. Certes, chacun sait que c'est l'habitude de certains prédicateurs d'apostropher des hérétiques morts depuis des siècles comme s'ils se trouvaient au pied de leur chaire. Mais chacun sait aussi que ces apostrophes rhétoriques, quand elles ne font pas bâiller l'auditeur qui ne sait pas de quoi on lui parle, le font rire. En réalité, l'apostrophe n'est pas celle de saint Thomas à un auditeur présent, c'est celle d'Aristote interpellant ses Anciens : la scène date de quelque dix-sept siècles, et si saint Thomas l'esquisse, c'est parce qu'il y est forcé par la forme que revêt ici la discussion aristotélicienne : celle d'une réfutation *ad hominem*<sup>1</sup>.

Si les traits de style oral qu'on a cru découvrir dans le commentaire du livre I sont illusoires, les exemples de style écrit, au contraire, n'y manquent pas.

Ce sont, d'abord, les citations de Thémistius. Comment des phrases entières, ou des expressions traduites du grec et dont le latin est rude, auraient-elles pu traverser, sans être ramenées à une forme plus banale et plus coulante, la double épreuve de la parole du maître et de la notation de l'élève ? Il faut supposer, — et M. De Corte n'y manque pas (p. 57), — que le professeur lisait des notes écrites, et qu'avant de livrer à la publication les notes de l'élève il les a soigneusement corrigées sur le texte, par écrit. Pour reprendre une boutade connue, ce serait là de l'oral, de l'oral certes, mais de l'oral qui aurait été entièrement rédigé par écrit.

Plus encore que leur exactitude, la maladresse de certaines citations est un indice certain d'écriture. Voici par exemple I 5, 264. Lisons le texte d'Aristote, la paraphrase de Thémistius et le commentaire de saint Thomas :

Aristote (405b19-21) : « Anaxagoras autem solus inpassibilem dicit intellectum, et commune nichil nulli aliorum habere ».

Thémistius : « Anaxagoras autem solus... penitus inmixtum et simplicem dicit intellectum esse, et nulli eorum que cognoscit similem ».

1. Pour Aristote comme pour saint Thomas, la démonstration *ad hominem* part d'une prémisse concédée par l'adversaire, mais qui ou bien est fausse, ou bien n'est pas de nature à fonder la conclusion (ainsi lorsqu'on « démontre » le principe de non-contradiction à quelqu'un qui le nie à partir d'une proposition moins évidente qu'il concède) ; cette démonstration ne vaut donc que pour l'adversaire, elle n'a aucune valeur en elle-même : elle s'oppose à la démonstration *ad rem* ou *ad veritatem*, qui seule est réellement vraie (cf. Thomas, *In An. Post.*, I 14, n. 3 ; *In Phys.*, VI 4, n. 3 ; *In Met.*, III 12, in 1001b13 ; IV 7, in 1006b9 ; IV 15, in 1011b4 ; V 6, in 1015b6 ; XI 5, in 1062a3 et tout ce chapitre).

Thomas : « Anaxagoras solus dixit intellectum esse impassibilem, nec habere aliquid commune alicui, id est nulli eorum que cognoscit similem ».

La phrase d'Aristote est correcte, celle de Thémistius l'est aussi, mais celle de saint Thomas ne l'est pas : c'est que, pour gloser le deuxième membre de phrase d'Aristote, saint Thomas recopie le deuxième membre de phrase de Thémistius, sans s'apercevoir que la correction exigeait qu'il ajoute le mot « esse » avant « similem » : distraction d'écriture, que la parole aurait spontanément corrigée.

Un autre passage garde la trace d'une distraction du même genre. C'est en I 10, 110-111. Voici les textes :

Aristote (408b9-10) : « secundum loci mutationem quorundam motorum »

Thémistius : « secundum lationem quandam, particulis ipsius motis »

Thomas : « secundum loci mutationem... motis quorundam particulis ipsius... ».

Le « quorundam » attesté par  $\Phi$  (corrigé en « quibusdam » par  $\Psi$ ) est une distraction d'écriture : saint Thomas emmêle les deux textes qu'il avait sous les yeux. De telles anacoluthes auraient difficilement résisté au double entraînement du langage parlé et de la notation auditive, mais elles sont caractéristiques d'un style écrit rapide : on en trouve de nombreux exemples dans la *Sententia libri Ethicorum* de saint Thomas (éd. Léon., t. XLVII 1, Praef., p. 200\*-201\*).

Or, elles ne sont pas rares dans le commentaire du livre I du *De anima*. Nous venons de signaler celles qui sont imputables aux citations de Thémistius. Mais saint Thomas en commet aussi en citant saint Albert, en I 13, 57-58 :

Albert : « uiderunt totum et partem in simplici corpore esse similis speciei et forme ».

Thomas : « uolebant quod totum et partem in elementis, cum sint simplicia, essent similis speciei ».

Saint Thomas a le texte d'Albert sous les yeux, comme le montrent les nombreuses citations qu'il en fait dans ces chapitres 12-13 : il copie donc l'expression « totum et partem », quoiqu'il ait changé la construction : distraction d'écriture qui n'aurait pas résisté à la parole.

Comme il est naturel, c'est le texte d'Aristote qui fournit les occasions d'anacoluthes les plus fréquentes. En I 4, 61, l'anacoluthes a déjà été introduite dans le texte d'Aristote par l'addition malheureuse d'un « est » : là où nous aurions dû lire : « set igne ignem manifestum » (cognoscimus), « par le feu, nous connaissons le feu brillant », on avait : « set igne ignem manifestum est » (cf. plus haut, p. 158\*b); saint Thomas recopie le

texte qu'il avait sous les yeux, sans prendre garde à son incohérence : « set et ignem ex igne manifestum est » ; la parole aurait spontanément corrigé, comme l'ont fait de nombreux scribes et les éditions : « manifestum esse ». Voici encore un texte d'Aristote et sa paraphrase par saint Thomas :

Aristote (407b12-13) : « Quoniam autem huiusmodi intentio est alteris rationibus magis propria, hanc quidem dimittamus nunc ».

Thomas (I 8, 312-315) : « Set quia hanc assignare est magis propria aliis rationibus..., ideo dimittamus ipsam ad presens ».

Saint Thomas a gardé le féminin « propria » d'Aristote, alors que dans sa phrase le sujet n'est plus le féminin « intentio », mais le neutre « assignare » : distraction d'écriture que la parole ne supporte pas (et quel reportateur l'aurait conservée ?).

On relève encore dans le commentaire du livre I de petits accidents qui n'étaient peut-être pas impossibles dans un cours reporté, mais qui sont en tout cas fréquents dans les œuvres écrites de saint Thomas (qu'il les ait écrites de sa main ou qu'il les ait dictées). Ainsi, les lignes 187-197 du chapitre I 3 semblent bien être une première rédaction des lignes 198-207, première rédaction que saint Thomas aura oublié de rayer. En I 6, 86 saint Thomas écrit d'abord : « diffinientes ipsam », mais, s'étant reporté au texte d'Aristote, il se corrige pour reprendre les mots mêmes d'Aristote : « dicentes ipsam ». En I 10, 269, il écrit d'abord : « Vnde dicit secundum hoc », puis il se corrige : « Et ideo secundum hoc assignat ». Ces petites bavures auraient sans doute disparu d'une reportation.

Mais, plus encore que ces menus détails, ce qui fait du commentaire sur le livre I du *De anima* un texte écrit entre tous, c'est sa nature même. C'est un texte difficile, et difficile non pas par la profondeur de la pensée (encore qu'elle puisse être profonde, lorsque par exemple saint Thomas, impatient, anticipe sur un exposé qu'Aristote avait remis au livre III : voyez I 2, 46-81), mais par l'impitoyable logique des discussions *ad hominem* qui en remplissent une bonne partie : l'attention n'est pas soutenue par l'intérêt de la pensée, puisqu'il s'agit de dérouler les conséquences absurdes d'une hypothèse fautive ; or, une minute d'inattention, c'est un maillon qui saute, et tout s'écroule. Un frère Thomas aurait pu reporter pareille leçon. Un frère Réginald le pouvait-il ? Le bon frère avait sans doute une formation religieuse suffisante pour assurer la reportation des cours scripturaires et des conférences spirituelles de saint Thomas. Mais sa culture philosophique laissait fort à désirer : nous en avons la preuve dans le ms. Napoli Naz. VIII.F.16, qui contient,

écrites de sa main, des parties du commentaire de saint Thomas sur la *Métaphysique* : or, alors même qu'il ne fait que copier un texte déjà établi (ce qui est plus facile que d'en assurer la reportation), il commet de lourdes bévues. Aucun frère n'était capable de reporter le commentaire sur le livre I du *De anima*. Seul le maître était capable de l'écrire.

#### *L'unité de lieu et de temps des trois livres*

Ce qui achève de prouver que le livre I du commentaire sur le *De anima* ne peut pas être une reportation, ce sont les difficultés de lieu et de temps qu'entraîne cette hypothèse.

Toute simple à première vue, l'hypothèse, pour se maintenir, doit en effet se surcharger d'hypothèses accessoires complexes. Impossible, M. De Corte l'a bien vu (p. 70), de penser que saint Thomas a d'abord écrit un commentaire incomplet sur les livres II et III, et qu'il l'a ensuite complété par des leçons sur le livre I : le livre II contient des renvois au livre I qui ne peuvent pas être des renvois au texte d'Aristote, mais à un commentaire déjà existant (le plus net est en II 29, 58-63). M. De Corte supposait donc que saint Thomas avait commenté deux fois le *De anima* : une première fois en Italie avant 1268, une deuxième fois à Paris en 1269 ; du premier commentaire, nous avons conservé les livres II et III, écrits par saint Thomas, mais le livre I est perdu ; du deuxième commentaire, nous avons conservé le livre I, reporté par Réginald, mais saint Thomas, appelé par d'autres tâches, n'a pas poussé plus loin ses leçons. L'hypothèse n'était pas absurde quand M. De Corte la formulait : on ne connaissait rien alors de la tradition manuscrite du commentaire sur le *De anima*. Elle l'est aujourd'hui : l'état de la tradition manuscrite (je vais y revenir p. 284\*-285\*) montre que les trois livres ont été publiés en bloc en Italie avant l'automne de 1268.

Et le même fait condamne l'hypothèse avancée par G. Verbeke (dans son *Thémistius...*, p. xxxiv) : saint Thomas aurait commencé un cours sur le *De anima* à Viterbe en 1268 ; brusquement rappelé à Paris à l'automne de 1268, il aurait dû interrompre son enseignement du *De anima*, qui en était resté au livre I, et c'est alors qu'il aurait, pour le compléter, écrit le commentaire des livres II et III. L'impossibilité est la même : les livres II et III ont été publiés avec le livre I, en Italie, avant l'automne de 1268.

#### *Commentaire technique et commentaire doctrinal*

La question reste donc entière : si le livre I du commentaire sur le *De anima* forme avec les livres II et III une œuvre écrite d'un seul tenant, d'où vient la différence qui sépare les deux parties dans leur manière de citer Thémistius ? Il ne suffit pas de dire que saint Thomas a écrit le livre I au moment précis où il venait de recevoir la paraphrase de Thémistius traduite par Moerbeke et où il en prenait connaissance, tandis que lorsqu'il a rédigé les livres II et III quelque temps s'était écoulé : d'abord, bien peu de temps s'était écoulé, et ensuite, la manière dont Thémistius est utilisé au livre I implique davantage qu'une mémoire plus fidèle : une lecture et une consultation systématique du texte.

Il n'y a, semble-t-il, qu'une manière de trancher le problème : c'est de l'élargir. Ni le cas du livre I, ni le cas des livres II et III ne sont en effet des cas isolés.

Le cas du livre I n'est pas isolé : on trouve des citations littérales d'Alexandre d'Aphrodise traduit par Moerbeke dans les commentaires de saint Thomas sur le *De sensu* et sur les *Météores*<sup>1</sup>, de Simplicius traduit par Moerbeke dans le commentaire sur le *De caelo*. Or, ces textes ont en commun avec le livre I du *De anima* leur caractère technique : le théologien peut y trouver ici ou là quelque détail « utile », il n'y trouve pas les idées générales dont il a besoin pour rendre compte des données de la foi et bâtir la synthèse au sein de laquelle elles trouveront leur pleine intelligibilité. Ainsi s'explique que saint Thomas, qui connaît ces livres, les connaît mal. Il en a entendu l'explication à la faculté des arts (encore n'est-ce pas sûr pour le livre I du traité De l'âme), mais par la suite il n'a guère eu l'occasion ni le goût de s'y reporter. Lorsqu'il se trouve amené à les expliquer, force lui est donc de repartir à zéro : il a tout, ou presque tout, à apprendre. S'il a la chance d'avoir à sa portée un commentaire autorisé, il est naturel qu'il l'ouvre sur sa table à côté de son texte d'Aristote et qu'il le suive pas à pas.

Le cas des livres II et III du commentaire du *De anima* n'est pas davantage isolé : nous avons déjà rappelé (p. 275\*b) qu'il a son exact parallèle dans le commentaire de saint Thomas sur l'*Éthique*. Or, les textes d'Aristote ainsi librement commentés sont tout l'inverse des précédents : ce sont des textes « doctrinaux », qui fournissent en abondance au théologien les idées générales les plus immédiatement utiles à son œuvre : une fois qu'il a appris à les connaître à la

1. Cf. éd. Léonine, t. XLV 2 ; A. J. Smet, *Alexandre d'Aphrodisias. Commentaire sur les Météores...* (Corpus Lat. comm. in Ar. Graecorum, IV), Louvain-Paris 1968, p. xciii-xcvi.

faculté des arts, le théologien ne perd plus jamais ces textes de vue, d'innombrables occasions se présentent à lui d'y recourir, de les relire, de les citer (et du même coup, si le besoin s'en fait sentir, d'en relire les commentaires). Lorsque donc saint Thomas entreprend de commenter ces textes avec lesquelles il n'a jamais perdu le contact, pourquoi en reprendrait-il l'étude sur nouveaux frais ? Il estime les connaître assez et il compte sur sa mémoire pour lui offrir au moment voulu des explications qu'il n'a jamais tout à fait

oubliées.

En somme, l'abondance et l'exactitude des citations sont en raison inverse de l'intérêt du texte. Si le commentaire du livre I du *De anima* relève d'un autre genre littéraire que le commentaire des livres II et III, cela tient à la nature du texte commenté : autre le commentaire laborieux et livresque d'un texte qu'on n'a pas relu depuis les jours lointains de l'école, autre le commentaire libre et spontané d'un texte connu, relu, aimé.

## CONCLUSION

ÉCRITE ENTRE DÉCEMBRE 1267 ET SEPTEMBRE 1268 A ROME  
LA SENTENCIA LIBRI DE ANIMA EST ŒUVRE DE SAGESSE

L'étude détaillée de la tradition et des sources du commentaire sur le *De anima*, dont nous venons d'exposer les résultats, confirme et précise les conclusions auxquelles avaient déjà abouti, sur la date et le lieu de l'œuvre, les recherches de ces dernières années, et notamment celles de G. Verbeke<sup>1</sup>. Elle en éclaire aussi l'intention.

*Le terminus post quem* : 22 novembre 1267

Il n'y a plus aujourd'hui aucun doute sur le *terminus post quem* du commentaire, puisque, aussi bien dans ses livres II et III que dans son livre I, il connaît la traduction de la paraphrase de Thémistius sur le traité de l'âme, que Guillaume de Moerbeke termina à Viterbe le 22 novembre 1267 (cf. plus haut, p. 273\*-282\*) : le commentaire est tout entier postérieur à cette date.

Cette conclusion est acquise depuis 1947, date à laquelle G. Verbeke l'a pour la première fois établie. Mais nos recherches sur l'emploi par saint Thomas de la *Noua* du *De anima*, si elles n'apportent pas des résultats aussi précis, corroborent pourtant la date relativement tardive du commentaire au *De anima* : il est définitivement exclu qu'on puisse prendre au sérieux le « témoignage » de Ptolémée de Lucques, qui dans son *Historia ecclesiastica* (II, c. 24) nous invitait à dater le commentaire sur le *De anima* des années 1261-1264 et d'en faire une œuvre contemporaine de la *Somme contre les Gentils*<sup>2</sup>. Nous avons montré en effet (plus haut, p. 267\*-269\*) que la *Somme contre les Gentils* ne connaît que la *Translatio uetus* du *De anima* par Jacques de Venise, et ne soupçonne même pas

l'existence de la *Noua*, c'est-à-dire de la révision qui en fut faite par Guillaume de Moerbeke. Ignorée de saint Thomas en 1262-63, encore ignorée de Siger de Brabant vers 1265 dans ses *Questiones in tertium de anima* (cf. plus haut, p. 267\*, note 1), la *Noua* du *De anima* apparaît pour la première fois chez saint Thomas dans des œuvres qu'on peut toutes situer vers 1268 : la *I<sup>a</sup> Pars*, les *Questiones de anima* et les *Questiones de spiritualibus creaturis* (cf. plus haut, p. 269\*-270\*). Il est donc probable que Guillaume de Moerbeke a révisé la *Vetus* du *De anima* à peu près au moment où il a entrepris la traduction de la paraphrase de Thémistius : vers 1266-67. Et il n'est pas impossible que saint Thomas ait reçu en même temps, à la fin de 1267, l'ensemble de l'œuvre de Moerbeke, révision du texte d'Aristote et traduction de la paraphrase de Thémistius.

*Le terminus ante quem*

Le *terminus ante quem* ne se laisse pas établir aussi facilement. Une série d'approximations ont cependant amené à le serrer de plus en plus près et en fin de compte à aboutir à une précision presque aussi stricte.

*Avant 1271 : avant la Revisio Moerbecana de la Métaphysique*

Le premier, en 1936, le P. Pelster<sup>3</sup> a fait observer que le commentaire sur le *De anima*, lorsqu'il cite le livre Lambda de la *Métaphysique*, l'appelle « livre XI » ; or, le livre Lambda, qui n'est pas conservé dans les diverses formes de la *Vetus*, était le livre XI dans l'Arabo-latine et le commentaire d'Averroès ainsi que

1. G. Verbeke, *Les sources et la chronologie du Commentaire de S. Thomas d'Aquin au De anima d'Aristote*, dans *Revue philos. de Louvain*, 45 (1947), p. 314-338 ; Id., *Note sur la date du commentaire de saint Thomas au De anima d'Aristote*, *ibid.*, 50 (1952), p. 56-63 (repris dans *Thémistius...*, Louvain-Paris 1957, p. IX-XXXVIII).

2. On lira le texte de Ptolémée dans A. Dondaine, *Les « Opuscula fratris Thomae » chez Ptolémée de Lucques*, dans *Archivum Fr. Praed.*, 31 (1961), p. 150-151.

3. Fr. Pelster, *Die Uebersetzungen der aristotelischen Metaphysik in den Werken des hl. Thomas von Aquin*, dans *Gregorianum*, 17 (1936), p. 395-396 (j'ai donné un relevé plus complet dans *Rech. de théol. anc. méd.*, 18, 1951, p. 84-92).



dans la *Media*, dans lesquelles le livre Kappa est omis ; il ne deviendra le livre XII que le jour où Guillaume de Moerbeke, le premier, aura traduit le livre Kappa. Saint Thomas ne commence donc à appeler le livre Lambda : « livre XII », qu'en 1271, dans la II<sup>a</sup> II<sup>ae</sup>, lorsqu'il cite la traduction de la *Métaphysique* par Moerbeke. Le commentaire sur le *De anima*, pour qui le livre Lambda est encore le livre XI, est donc antérieur à 1271.

Les observations du P. Pelster restent valables, bien qu'elles doivent aujourd'hui être légèrement rectifiées ; dans le commentaire au *De anima*, il faut supprimer le renvoi au livre XI de la *Métaphysique* qu'on lisait autrefois au chapitre 1 du livre I : ajouté par le réviseur de la sous-famille Ψ<sup>2</sup>, ce renvoi n'est pas authentique (cf. plus haut, p. 63\*-65\*) ; par contre, les trois autres renvois relevés par le P. Pelster sont sûrs (y compris le deuxième, en dépit de l'hésitation de quelques manuscrits : voir notre appareil critique) ; ce sont : II 1, 170 ; III 4, 218 et III 5, 213.

On a quelquefois objecté que, si une citation du livre Lambda sous le nom de livre XII est décisive pour montrer que saint Thomas connaissait dès lors la traduction de Moerbeke, l'appellation de « livre XI » peut être une survivance. Mais ici cette appellation revient par trois fois, et tout semble confirmer qu'au moment où il écrit le commentaire au *De anima*, saint Thomas ne connaît pas encore la *renisio Moerbecana* de la *Métaphysique*. Sans doute les renvois de saint Thomas à la *Métaphysique* sont-ils presque toujours trop libres pour qu'on puisse identifier le texte employé. Cependant, lorsqu'on peut identifier la traduction citée, c'est quelquefois l'Arabo-latine (par exemple II 1, 304 ; II 2, 30-36), plus souvent la *Media* (un cas très net est II 7, 135-136) ; jamais on ne peut assurer qu'il s'agit de la révision de Moerbeke.

Ajoutons que le commentaire de saint Thomas sur le livre III du *De anima* est sûrement antérieur à son commentaire sur le livre IX de la *Métaphysique*. G. Verbeke en a relevé des indices<sup>1</sup> ; on peut en trouver d'autres (voir notre appareil des sources à III 6, 315-319).

*Avant 1270 : avant le De unitate intellectus*

Le commentaire sur le *De anima* a-t-il été écrit après ou avant le *De unitate intellectus*, qui date de 1270 ? Les meilleurs critiques ont hésité, et le même a plus d'une fois changé d'avis. Le débat a longtemps roulé presque exclusivement sur l'interprétation de la référence qu'on lit en III 1, 353-355 ; après avoir réfuté la doctrine averroïste de l'unité de l'intellect possible, saint Thomas écrit :

« Sunt autem plura alia que contra hanc positionem dici possunt, que alibi diligencius perscrutauimus. »

A laquelle de ses œuvres saint Thomas renvoie-t-il par le mot « alibi » ? Pour Mgr Grabmann, en 1914, aucun doute : « saint Thomas se réfère... à son écrit *De unitate intellectus contra Averroistas* de l'année 1270 »<sup>2</sup> ; à cet avis se rangeront en 1948 Mgr Mansion<sup>3</sup> et en 1966 G. Verbeke<sup>4</sup>. Pourtant, dès 1930, Mgr Mansion avait montré la fragilité de cette conclusion : rien n'empêche que saint Thomas ait voulu se reporter à la discussion fort détaillée qu'il avait faite de la question aux chapitres 73-75 du deuxième livre de la *Somme contre les Gentils*<sup>5</sup>, et en 1952, G. Verbeke a indirectement montré que cette interprétation est la seule possible, puisqu'il y a tout lieu de croire que le *De unitate intellectus* n'a été écrit qu'après le commentaire au *De anima*<sup>6</sup>.

J'estime, pour ma part, que la question est aujourd'hui tranchée. Il n'est pas nécessaire, pour montrer que la référence de III 1, 353-355 vise bien la *Somme contre les Gentils*, d'avoir préalablement montré que le *De unitate intellectus* n'existait pas encore : le contexte de la citation suffit à prouver que saint Thomas, non seulement pensait à sa *Somme contre les Gentils*, mais encore qu'il l'avait sous les yeux (cf. plus haut, p. 227\*-228\*). Ce renvoi à la *Somme contre les Gentils* suffit à lui seul à montrer que saint Thomas non seulement n'avait pas écrit le *De unitate intellectus*, mais ne songeait pas à l'écrire. Bien des indices confirment cette antériorité du commentaire. En III 2, 11-15 (voir notre appareil des sources), saint Thomas conserve dans son commen-

1. Dans *Revue philos. de Louvain*, 50 (1952), p. 58-59, repris dans *Thémistius*, p. xxx-xxxI.

2. M. Grabmann, *Les commentaires de saint Thomas d'Aquin sur les ouvrages d'Aristote*, dans *Université de Louvain. Annales de l'Institut supérieur de philosophie*, t. III, Année 1914, p. 240 ; repris dans *Mittelalterliches Geistesleben*, Bd. I, Munich 1926, p. 273.

3. A. Mansion, *Date de quelques commentaires de saint Thomas sur Aristote (De Interpretatione, De Anima, Metaphysica)*, dans *Studia mediaevalia in honorem A.R.P. R. J. Martin, O.P.*, Bruges 1948, p. 276-283. — J'ai moi-même approuvé Mgr Mansion dans le *Bulletin thomiste*, 8 (1947-1953), p. 176-177.

4. G. Verbeke, *Jean Philopon. Commentaire sur le De anima d'Aristote...* (Corpus Lat. comm. in Ar. Graecorum III), Louvain-Paris 1966, p. LXXIII, n. 8.

5. A. Mansion, *Le commentaire de saint Thomas sur le De sensu et sensato d'Aristote. Utilisation d'Alexandre d'Apbrodise*, dans *Mélanges Mandonnet*, t. I, Paris 1930, p. 88.

6. *Revue philos. de Louvain*, 50 (1952), p. 57 et 60-62.

taire la mauvaise coupure qu'avaient introduite les commentateurs de la *Vetus* ; dans le *De unitate intellectus*, il coupe correctement. En III 1, 272-274, saint Thomas fait encore confiance, comme il l'avait toujours fait jusque-là, aux renseignements fournis par Averroès sur la doctrine de l'intellect d'Alexandre d'Aphrodise ; dans le *De unitate intellectus*, il en mettra en doute l'exactitude (cf. plus haut, p. 230\*-232\*).

Cependant, plus que tous ces détails (qu'on pourrait accumuler), ce qui est décisif, comme G. Verbeke l'a justement souligné (cf. plus haut, p. 225\* avec la note 1), c'est l'allure générale du commentaire, c'est son ton calme et serein, bien éloigné de la vivacité polémique de l'opuscule.

*Avant 1269 : avant la lutte contre l'averroïsme parisien.*

Pour être valable pourtant, cette dernière remarque doit être précisée. Mgr Mansion<sup>1</sup> en a en effet tiré la conclusion contraire : si saint Thomas peut être serein dans son commentaire, c'est justement parce qu'il vient de se débarrasser de la polémique dans l'opuscule. Mais pour que cette répartition des tâches entre deux œuvres à peu près contemporaines soit vraisemblable, il faudrait que l'opuscule s'en tienne à une polémique occasionnelle, dont saint Thomas n'aurait pas voulu surcharger son commentaire et dont celui-ci pourrait faire abstraction sans dommage. Or, tel n'est assurément pas le cas. L'opuscule ne comporte pas seulement une relecture attentive du texte d'Aristote, il contient un appel à l'exégèse historique, une étude approfondie de Thémistius et de toute la tradition péripatéticienne, il introduit enfin une manière nouvelle d'aborder les problèmes qui, malgré ses maladresses et ses excès, constitue un progrès décisif. Venant après le *De unitate*, le commentaire ne serait pas un exposé sobre et purement objectif : ce serait un exposé tronqué et mal informé.

Et pourtant, Mgr Mansion avait raison de dire que le commentaire fait abstraction de la polémique et constitue un exposé sobre et purement objectif. Mais la polémique dont il fait abstraction, c'est la polémique de la *Somme contre les Gentils*, et de cette polémique il peut faire abstraction parce qu'elle n'est pas actuelle, — elle ne vise qu'Averroès, qu'il suffit d'avoir réfuté une fois, — mais surtout parce qu'entre la *Somme contre les Gentils* et le commentaire sur le *De anima*, aucun progrès notable n'a été fait : la manière d'aborder les problèmes est la même et la doctrine inchangée. Quant à la polémique contre l'averroïsme parisien,

saint Thomas n'en soupçonne pas encore la nécessité : la sérénité du commentaire sur le *De anima* ne suppose pas seulement qu'il a été écrit avant le *De unitate intellectus*, elle suppose qu'il a été écrit avant l'arrivée de saint Thomas à Paris à la fin de 1268, à un moment où saint Thomas n'avait même pas encore entendu prononcer le nom de Siger (cf. plus haut, p. 225\*-235\*).

*Avant septembre 1268 : la famille italienne, témoin d'une publication en Italie*

Or, cette conclusion se voit confirmée et précisée par l'étude de la tradition manuscrite du commentaire : il ressort en effet de celle-ci que le commentaire a fait l'objet d'une « publication » en Italie, avant que saint Thomas ne parte pour Paris à l'automne de 1268.

Nous avons établi en effet que le texte du commentaire nous a été transmis non seulement par la famille de manuscrits dérivée de l'exemplar parisien  $\Phi$ , mais aussi par une famille indépendante  $\Psi$  dont la plupart des témoins sont italiens (voir tout notre chapitre II). Or, la tradition manuscrite des œuvres de saint Thomas qui ont été publiées à Paris ne comporte souvent pas de famille indépendante (c'est le cas par exemple de la *Secunda Pars*, des *Questiones de malo*, du commentaire sur le *De sensu* ou de la *Tabula libri Ethicorum*), ou ne comporte qu'une famille indépendante très réduite (c'est le cas par exemple pour le commentaire sur l'*Éthique*, dont 6 manuscrits seulement sur 86 se rattachent en entier à la famille indépendante, tandis que 69 se rattachent en entier à la famille parisienne ; 3 se partagent et 8 sont contaminés). Au contraire, les œuvres publiées en Italie comportent généralement une famille indépendante, qui, si elle est souvent peu nombreuse, est aussi, souvent, la plus autorisée (c'est le cas pour les *Questiones de veritate* et la *Somme contre les Gentils*)<sup>2</sup>. La présence, pour le commentaire sur le *De anima*, d'une famille italienne est donc l'indice d'une publication en Italie. Sans doute l'indice n'est-il pas absolu, comme le montre le cas du commentaire sur l'*Éthique*. Mais, tandis que pour le commentaire sur l'*Éthique* nous avons des raisons de penser que l'origine de la famille indépendante est accidentelle, — elle dériverait d'une copie faite à Paris et qui s'est d'abord répandue dans la France du Nord et l'Angleterre<sup>3</sup>, — il en va tout autrement pour le commentaire au *De anima*, pour lequel la famille indépendante est exceptionnellement bien fournie et typiquement italienne. Sans doute est-il difficile de dénombrer exactement cette famille, car elle est très fluente : dans

1. A la p. 282 de son article (cité plus haut, p. 284\*, n. 3).

2. Cf. S. Thomae de Aquino *Opera omnia*, éd. Léon. t. XLVIII, App., p. VII-VIII.

3. Cf. S. Thomae de Aquino *Opera omnia*, éd. Léon., t. XLVIII, App. p. IX.

l'ensemble, on peut lui rattacher en tout ou en partie 31 témoins sur quelque 83 (voyez notre tableau de la p. 115\*), mais ces témoins ne sont jamais présents tous ensemble ; au chapitre I 1, par exemple, la famille italienne compte 18 témoins sur 67 (la famille parisienne en compte 36 et 13 sont contaminés) ; aux chapitres III 11-12, la famille italienne compte 16 témoins sur 62 (la famille parisienne en compte 40, tandis que 6 sont contaminés)<sup>1</sup>. Sans doute ne saurait-on songer pour le commentaire sur le *De anima*, en Italie, à cette espèce de publication officielle qu'était la confection de l'*exemplar* parisien. Mais l'abondance de la tradition italienne ne peut s'expliquer que si, avant son départ d'Italie, saint Thomas avait déjà fait établir l'archétype de la tradition, et si, avant son départ, une copie en fut faite qui se multiplia rapidement non pas par la voie officielle et stable de la copie sur *exemplar*, mais par les voies plus capricieuses de copies privées.

En définitive, le *terminus ante quem* du commentaire sur le *De anima*, c'est donc le départ d'Italie de saint Thomas. Malheureusement, aucun texte ne précise la date de ce départ. Le P. Mandonnet avait cru autrefois pouvoir le fixer à la fin de novembre 1268. Mais son seul argument sérieux, ce sont les deux sermons que saint Thomas prêcha à Bologne le premier dimanche de l'Avent et à Milan le deuxième (ou le troisième) dimanche de l'Avent : pour le P. Mandonnet, aucun doute, c'était en 1268 ; saint Thomas, parti de Viterbe fin novembre, faisait route pour Paris où il arrivera en janvier 1269<sup>2</sup>. L'hypothèse est pourtant gratuite : rien n'indique l'année où furent prêchés ces sermons, ce peut être à toute date entre 1259 et 1267. Car l'année 1268 semble exclue : le P. Walz<sup>3</sup> a bien montré à quel point il est invraisemblable que saint Thomas ait choisi pour se rendre à Paris la route la plus difficile, car sa présence à Milan le 9 ou le 16 décembre supposerait qu'il se dirigeait vers les cols des Alpes du Nord, qu'il aurait ainsi franchis à pied en plein hiver. Certes, pour peu que l'hiver ne soit pas trop rude et les cols dégagés, ce n'était pas impossible à un bon marcheur. Mais saint Thomas était justement tout le contraire

d'un bon marcheur. Invité par un frère qui ne le connaissait pas à l'accompagner dans les rues de Bologne (peut-être en juillet 1267, lorsqu'il y résida pour le chapitre général), il n'arrive pas à suivre son compagnon, et en dépit des plaintes du frère pressé, il traîne derrière lui, au point d'exciter la pitié des passants<sup>4</sup>. Guillaume de Tocco commente l'anecdote en faisant remarquer que saint Thomas n'avait pas l'habitude de se promener<sup>5</sup>, ce que confirme Barthélemy de Capoue qui, durant tout le dernier séjour du saint à Naples, ne l'a jamais vu sortir du couvent, sinon une seule fois, l'après-midi<sup>6</sup>. Imagine-t-on le frère qui peinait dans les rues de Bologne escaladant les Alpes avec son baluchon ? Et je ne parle pas de ses livres (car saint Thomas en emportait : il semble sûr que, lorsqu'il écrira à Paris son *De unitate intellectus*, il avait en mains le même manuscrit de la *Nova* qui lui avait servi à Rome pour son commentaire, cf. plus haut, p. 181\*-182\*) : ses compagnons, frère Réginald de Piperno, frère Nicolas Brunacci<sup>7</sup>, pouvaient s'en charger ; mais, tout jeunes qu'ils fussent, à la montée des cols ils auraient peiné eux aussi !

Il est donc *a priori* probable que saint Thomas pour se rendre de Rome à Paris a pris la voie la plus facile : c'était de longer un moment la côte, puis de prendre la mer, de Pise à Marseille, de Gênes à Montpellier (comme le fit en 1229 Jourdain de Saxe), ou même de Civitavecchia à Aigues-Mortes : on remontait alors la vallée du Rhône, et on pouvait encore le faire en bateau. Or, cette probabilité théorique devient une certitude de fait si l'on se donne la peine de relire dans son contexte l'anecdote de la tempête où saint Thomas montra son courage.

Les biographes qui racontent cette anecdote, Guillaume de Tocco et après lui Pierre Calo, ne lui assignent explicitement aucune date, ce qui a permis au P. Touron<sup>8</sup> de la dater de 1256, « avant le commencement de l'Hyver », alors que saint Thomas revenait d'un voyage à Anagni, — voyage fort douteux<sup>9</sup>, — et au P. Mandonnet de la dater de juillet-août 1245, lorsque saint Thomas jeune novice vint à Paris pour

1. Cf. plus haut, p. 51\* et 112\*-113\*, en ajoutant à la famille parisienne le ms. d'Aschaffenburg, qui n'est pas compris dans les statistiques de ces pages.

2. P. Mandonnet, *Thomas d'Aquin lecteur à la Curie romaine. Chronologie du séjour (1259-1268)*, dans *Xenia thomistica...*, III, Rome 1925, p. 9-40, notamment p. 30-31.

3. A. Walz, *Wege des Aquinaten*, dans *Historisches Jahrbuch*, 77 (1958), p. 221-228, notamment p. 225 ; cf. A. Walz, O.P., *Saint Thomas d'Aquin*. Adaptation française par P. Novarina (Philosophes médiévaux V), Louvain-Paris 1962, p. 150.

4. Guillaume de Tocco, dans *Fontes vitae S. Thomae Aquinatis*, éd. D. Prümmer, c. xxv, p. 98 ; cf. Pierre Calo, *ibid.*, p. 34 ; Bernard Gui, *ibid.*, p. 196.

5. Guillaume de Tocco, *loc. laud.* : « quamuis non esset discursibus assuetus ».

6. Cf. *Fontes vitae S. Thomae Aquinatis*, fasc. IV, *Processus canonizationis S. Thomae Neapoli*, éd. M.-H. Laurent, c. LXXVII, p. 374.

7. Cf. I. Taurisano, *Discepoli e biografi di S. Tommaso*, dans *S. Tommaso d'Aquino O.P. Miscellanea storico-artistica*, Rome 1924, p. 111-186, notamment p. 134-139 et 176.

8. A. Touron, *La vie de S. Thomas d'Aquin...*, Paris 1737, p. 171.

9. Cf. A. Walz, *Saint Thomas d'Aquin*. Adaptation... par P. Novarina, p. 110-111.

la première fois<sup>1</sup>. Cette dernière date est aujourd'hui généralement adoptée. C'est pourtant de toutes la plus invraisemblable : juillet-août est la période la plus favorable pour la navigation en Méditerranée, celle où les tempêtes sont les plus rares ; et qui aurait remarqué la ferme attitude d'un jeune frère inconnu au point de la noter et de la transmettre à la postérité ? Mais laissons ces détails. L'important, c'est que, si Guillaume de Tocco ne date pas explicitement l'anecdote, il la date implicitement. Relisons en effet son chapitre<sup>2</sup> :

« De naturali etiam dicti doctoris dispositione corporis sicut et mentis, dicitur quod magnus fuit in corpore, procer et recte stature que rectitudini anime responderet, coloris triticei ad temperate eius complexionis indicium, magnum habens caput sicut perfectiones uirtutum animalium que rationi deseruiunt organa perfecta requirunt, aliquantulum caluus. Fuit tenerrime complexionis in carne sicut aptitudo eius intelligencie indicabat in mente. Fuit uiriliter roboris cum se ad aliquod actus uirtutis corpore exercebat, qui etiam uirtute animi nichil terribile timuit, nichil abiectum pia humilitate despexit, et propter hanc [causam] in coassistencia diuina confidit. De quo dicitur quod uadens Parisius, cum in mari horrendam pateretur ex aere tempestatem, nautis etiam mortem timentibus, ipse imperterritus in tota tempestate permansit, ut uideretur Deus tam nobile corpus et organum preparasse quod ad actus uirtutum seruiret obediens, quod nunquam esset rationis iudicio contradicens ; in terroribus autem aeris, tonitruis et tempestatis, quasi pro scuto opponendo, se muniens crucis signo dicebat : Deus in carnem uenit, Deus pro nobis mortuus est. »

Ce chapitre forme un tout : il trace le portrait du maître parvenu à maturité, en s'appliquant à mettre en parallèle (conformément à la plus pure doctrine hylémorphique) le physique et le moral, les traits du corps et les vertus de l'âme. Le maître est grand et il se tient droit, signe de rectitude d'âme ; il est de teint clair, signe d'un tempérament équilibré ; il a une grosse tête, il le faut pour contenir les organes parfaits que veulent les facultés sensibles parfaites nécessaires au service d'une telle raison ; ses cheveux bruns sont devenus rares ; il est gros (« magnus » dit pudiquement Tocco, « grossus » dira carrément Nicolas de Piperno<sup>3</sup>),

il a la chair tendre, de cette mollesse dont Aristote a dit que c'était un signe d'intelligence (*De l'âme*, II 19, 421a25-26). Mais il a pourtant l'âme assez virile pour qu'en cas de besoin elle puisse donner à ce corps apparemment mou la force de lui obéir. Et c'est ici que s'insère l'anecdote de la tempête, anecdote qui doit évidemment tout son sel et tout son sens au contraste souligné par le biographe entre mollesse et force. On imagine les matelots, tant qu'il fait beau, riant entre eux de ce bon gros un peu ridicule (il ne devait pas avoir le pied marin), et, lorsque la tempête éclate, saisis d'admiration devant son courage. On sent le triomphe des compagnons du saint, un moment humiliés, leur empressement à noter cette revanche, à recueillir les moindres mots du maître, à raconter ensuite l'histoire : c'est un souvenir de Réginald.

Mais, sur mer comme sur terre, l'hiver était un obstacle. Sans doute les progrès de la navigation maritime avaient-ils alors assoupli la tradition du « mare clausum » qui aux temps de l'Empire romain arrêta la navigation sinon du 14 septembre au mois de mai, au moins du 11 novembre au mois de mars<sup>4</sup>, mais la navigation hivernale restait redoutable et au xv<sup>e</sup> siècle encore la saison des bateliers du Rhône se terminait en novembre<sup>5</sup>. Même si les matelots de saint Thomas ont été quelque peu imprudents, comme l'épisode de la tempête le donnerait à penser, il est probable qu'il a tenu à voyager avant l'hiver et qu'il a donc quitté Rome en septembre<sup>6</sup>.

Le lieu : le couvent Sainte-Sabine à Rome

La date du commentaire du *De anima* est donc bien fixée : entre le mois de décembre 1267 et le mois de septembre 1268. Le lieu où il fut écrit n'est pas moins sûr : ce fut au couvent Sainte-Sabine de Rome, où saint Thomas avait été assigné par le chapitre de la province Romaine tenu à Anagni le 8 septembre 1265 et où il résida jusqu'à son départ d'Italie en septembre 1268.

Sans doute une légende, mais une légende toute récente celle-là puisqu'elle fut créée de toutes pièces

1. P. Mandonnet, *Thomas d'Aquin, novice prêcheur (1244-1246)*, dans *Revue thomiste*, 30 (1925), p. 522-523.

2. Dans *Fontes vitae S. Thomae Aquinatis*, éd. D. Prümmer, c. xxxviii, p. 111-112 ; repris par Pierre Calo, *ibid.*, p. 40 ; Bernard Gui, *ibid.*, p. 201-202, coupe l'épisode de la tempête : son texte en devient incohérent, ce qui confirme que l'épisode fait partie intégrante du portrait du saint tracé en ce chapitre.

3. Dans *Fontes...*, *Processus canonizationis S. Thomae Neapoli*, c. xix, p. 291. C'est aussi Nicolas de Piperno qui nous dit que saint Thomas était brun : « brunus », alors que Guillaume de Tocco nous dit qu'il était blond comme les blés : « coloris triticei » ; j'ai supposé que l'un parle de ses cheveux, l'autre de son teint, mais j'ai évité de dire qu'il avait le teint jaune, ce qui alors comme aujourd'hui passait pour signe, sinon de maladie, au moins de mauvais caractère.

4. Voir la bibliographie dans M. Rambaud, *Les équinoxes de César et l'équinoxe de Cicéron*, dans *Revue des études latines*, 54 (1976), p. 165, note 1.

5. Cf. M. Rossiaud, *Les baleurs du Rhône au XV<sup>e</sup> siècle*, dans *Annales de Bretagne et des pays de l'Ouest*, 85 (1978), n° 2 : Les transports au Moyen Age, p. 283-304, notamment p. 302, note 31 ; il s'agit des transports de marchandise, mais il n'est sans doute pas trop imprudent de généraliser.

6. Nous rejoignons ainsi les conclusions de G. Verbeke, *Jean Philopon...*, Louvain-Paris 1966, p. lxxiii-lxxv, note 9, qui par une toute autre voie propose de placer le départ d'Italie au début de septembre 1268.

en 1910 par le P. Mandonnet, voulait-elle que saint Thomas ait été envoyé à Viterbe par le chapitre général de Bologne en juillet 1267 et qu'il y soit resté jusqu'à son départ pour Paris. J'ai montré ailleurs<sup>1</sup> qu'il ne s'agit là que d'un contresens sur l'admonition du chapitre : cette admonition ne mentionne ni Viterbe ni saint Thomas et n'envoie personne nulle part ; elle avertit seulement le provincial de la province Romaine d'avoir à cœur de doter les couvents de toutes les villes où la Cour Pontificale pourrait être amenée à séjourner d'un lecteur et d'un prieur capables ; c'est prévoir sagement l'avenir, ce n'est rien ordonner pour le présent. En tout cas, cela ne concerne en rien saint Thomas.

Sans appui dans les biographes anciens ni dans aucun texte<sup>2</sup>, la légende du séjour de saint Thomas à Viterbe en 1267-1268 est formellement condamnée par notre étude du texte d'Aristote utilisé par saint Thomas dans son commentaire sur le *De anima* : sans doute saint Thomas a-t-il utilisé la *Noua* de Guillaume de Moerbeke, mais dans un texte imparfait, et il a commis bien des erreurs qu'il n'aurait pas commises s'il avait pu consulter Guillaume de Moerbeke (cf. plus haut, p. 176\*-199\*). Puisque donc il est certain que Guillaume de Moerbeke était à Viterbe en 1267-1268, il est non moins certain que saint Thomas n'y était pas. C'est à Sainte-Sabine de Rome que saint Thomas a séjourné de septembre 1265 à septembre 1268, c'est à Rome qu'il a reçu à la fin de 1267 la *Noua* du *De anima* et la traduction de Thémistius, c'est à Rome qu'il a rédigé d'un bout à l'autre son commentaire au *De anima*.

L'intention : le commentaire au *De anima*  
dans l'œuvre théologique de saint Thomas

En 1962, le *Saint Thomas d'Aquin* de A. Walz et de P. Novarina résumait bien l'opinion commune lorsqu'il écrivait : « Par ses commentaires sur Aristote, Thomas a rempli une importante mission. Il a combattu l'aristotélisme hétérodoxe sur son propre terrain, bien que d'une manière implicite » (p. 166). La pièce maîtresse de cette entreprise anti-averroïste, ce serait évidemment en ce cas le commentaire du traité *De l'âme*, puisque l'erreur maîtresse de l'averroïsme, c'est son erreur sur l'âme.

De cette hypothèse, la date et le lieu de rédaction du commentaire au *De anima*, tels que nous venons de les établir, suffisent à faire table rase. Lorsque saint Thomas entreprit à Rome à la fin de 1267 d'écrire son commentaire au *De anima*, il n'était pas question pour lui de réfuter l'averroïsme parisien, qui venait à peine de faire son apparition en 1265 avec les *Questiones in tertium de anima* de Siger de Brabant : l'écho du cours de Siger n'était pas parvenu jusqu'à Rome et saint Thomas ne soupçonnait pas l'existence de cet averroïsme latin (cf. plus haut, p. 225\*-235\*).

Le commentaire au *De anima* ne s'inscrit pas davantage dans une série, de longue date mise en train, de commentaires d'Aristote : il est le premier des commentaires aristotéliens de saint Thomas<sup>3</sup>. Qu'est-ce donc qui a éveillé chez saint Thomas sa vocation de commentateur du Philosophe, et pourquoi a-t-il commencé par le *De anima* ? La réponse nous est donnée par la date. Au moment même, en effet, où il écrit son commentaire au *De anima*, saint Thomas écrit à Rome les questions 75 à 89 de la I<sup>a</sup> Pars de la *Somme de théologie* et à peu près en même temps il compose les *Questiones de anima* et les *Questiones de spiritualibus creaturis*. Toute sa réflexion de théologien est donc centrée sur les problèmes de l'âme : le traité *De l'âme* d'Aristote n'est-il donc pas l'instrument qui s'impose à elle pour rendre intelligibles les données de la foi ? Déjà la *Somme contre les Gentils*, dans les chapitres qu'elle consacre aux problèmes de l'âme, s'était pour une large part transformée en commentaire de la *Vetus* du *De anima*. L'apparition de la *Noua* et de la traduction de la paraphrase de Thémistius invitait saint Thomas à procéder à une mise au point de ses connaissances aristotéliennes, mais la nature même du travail dans lequel il était alors engagé lui imposait de diviser le travail : la *Somme de théologie*, qu'il destine aux débutants, ne peut donner que l'essentiel de la doctrine ; il faut réserver à des œuvres séparées la discussion plus détaillée des *Questions*, et la présentation de la moelle, *sentencia*, du traité *De l'âme* d'Aristote. Trop savante pour les débutants, la *Sentencia* sera utile aux maîtres qui voudront approfondir cet instrument privilégié de la réflexion théologique sur l'âme.

Saint Thomas se trouvera si bien de cette formule qu'il l'appliquera encore lorsque, en marge de la

1. Dans *Angelicum*, 51 (1974), p. 438-442.

2. James A. Weisheipl, O.P., *Friar Thomas d'Aquino. His Life, thought and works*, New York 1974, p. 232, écrit : « At the canonization process at Naples... Friar Conrad of Sessa testified that he had known Thomas for a long time and had talked freely with him in Viterbo, as well as in Naples and Rome », et il renvoie (p. 437, n. 61) à : « *Proc. canoniz. Neapoli*, n. 47. *Fontes* 226 » ; on lira : *Fontes*, p. 326, et on se reportera au texte latin : « uidi eum... Neapoli, Rome et in Urbe Veteri, tempore felicitis recordationis domini Urbani pape », ce qui bien entendu veut dire : à Orvieto, en 1261-1264.

3. Nous en avons un indice dans la formule d'introduction des lemmes qui est encore celle du livre I : « Consequenter cum dicit » (I 1, 113 jusqu'à I 14, 135) : c'était la formule la plus courante chez les maîtres ès arts avant saint Thomas. Saint Thomas l'abandonnera bientôt lorsqu'il se sera forgé son propre formulaire, dans lequel la formule sera : « Deinde cum dicit » (II 1, 30).

*Secunda pars* de la *Somme de théologie*, il écrira son commentaire sur l'*Éthique*<sup>1</sup>. Née de la pratique de son métier de théologien, son œuvre de commentateur d'Aristote ira se développant sous le poids de la réussite, sous la pression des besoins : on fera appel à lui. Mais, si quelques-uns des commentaires aristotéliens de saint Thomas, comme quelques-unes de ses œuvres théologiques, peuvent être des œuvres de circonstance, ce n'est pas le cas général. Écrits pour affiner l'instrument de la réflexion théologique, les commentaires d'Aristote font partie intégrante de l'œuvre du théologien, et c'est tout particulièrement vrai du commentaire au *De anima*.

Pour comprendre ce que saint Thomas a voulu faire en commentant le *De anima* d'Aristote, il faut donc comprendre la manière dont il conçoit sa tâche de théologien. Or, sa conception du métier de théologien, saint Thomas l'a lui-même exposée dans les premiers chapitres de la *Somme contre les Gentils* : le métier de théologien est métier de sage, *officium sapientis*. Toute l'œuvre de saint Thomas, de la *Somme contre les Gentils* aux commentaires d'Aristote, est donc œuvre de sagesse<sup>2</sup>.

Œuvre de sagesse : vague pour nous, et toute chargée d'ambiguïté, l'expression, pour les contemporains de saint Thomas, était claire, et porteuse d'un programme précis. Programme que nul n'ignorait et que nul n'aurait songé à contester : ne pouvait-il pas se réclamer à la fois de l'autorité du Philosophe, Aristote, et de l'Apôtre, saint Paul ? Quelque 15 ans avant la *Somme contre les Gentils*, vers 1244, saint Albert, au début de son commentaire sur le premier livre des *Sentences*, revendiquait déjà pour le théologien l'*officium sapientis*, et il en établissait le programme :

« eursionem hereticorum et exaltationem lucerne ueritatis, que sumitur secundum duplex opus sapientis determinatum a Philosopho [*De soph. elenchis*, 165224-27 ; a Boethio transl., A.L., V, p. 6, 20-22] quod et non mentiri eum de quibus nouit et mentientem manifestare posse » (Albertus, *In I Sent.*, Prol., éd. Borgnet, t. 25, p. 10b) ; « finis doctrine illius determinatur ab Apostolo, *Ad Titum*, I 9 [*Vulg.*], ubi dicitur : Amplectentem eum qui secundum doctrinam est fidelem sermonem, ut potens sit exhortari in doctrina sana et eos qui contradicunt arguere » (d.1, A, a.4, p. 19a) ; « duplex finis promissus est in auctoritate Apostoli,

scilicet exhortari in doctrina sana et contradicentes reuincere [*Ad Titum*, I 9, *Vetus lat.*, Sabatier III 896] » (a.5, p. 19b).

Voilà donc, défini à la fois par Aristote et par saint Paul, le métier du sage avec ses deux tâches inséparables : proclamer le vérité et réfuter l'erreur. Réfuter, c'est, en Grec, ἐλέγχειν, que la *Vetus latina* avait rendu par « reuincere », que saint Jérôme a préféré rendre par « arguere » : Albert, comme tout le monde au Moyen Age, connaît les deux versions : elles sont pour lui équivalentes.

Cette définition du double métier du sage, appuyée à la fois sur Aristote et sur saint Paul, nous la retrouvons dans le cours de saint Thomas sur l'épître à Tite (mais au rare « reuincere », saint Thomas préfère le plus commun « conuincere » : le sens est le même) :

« Officium autem prelati est... pascere... per doctrinam ueram. Et ideo dicit : ut sit potens exhortari in doctrina... Item, ut custodiat contra hereticos. Et ideo dicit : Et eos qui contradicunt arguere, id est conuincere... Et hec duo, secundum Philosophum, pertinent ad opus sapientis, scilicet non mentiri de quibus nouit, quantum ad primum, et mentientem manifestare posse, quantum ad secundum » (*In ep. ad Titum*, c.1, lect. 3 ; ed. Piana, t. 16, f. 192va H-I).

Voilà donc une doctrine classique à souhait. Le texte de l'épître à Tite était déjà regardé comme la charte de la prédication chrétienne par saint Jérôme (Lettre 53, 3, *Ad Paulinum* ; P.L. 22, 542 ; éd. J. Labourt, Coll. Budé, t. III, p. 11) et par saint Augustin (Sermon 178, P.L. 38, 960-961, 963). Saint Albert, qui l'avait cité au début de son commentaire sur les *Sentences*, le reprendra au début de sa *Somme de théologie* (éd. de Cologne, t. 34, 1, p. 2, 14-15). Saint Bonaventure, qui n'y fait qu'une allusion au début de son commentaire des *Sentences* (« ad confundendum aduersarios », *In I Sent.*, Pr., q.2 ; p. 112) le reproduira en entier d'après saint Jérôme dans son *Ep. de tribus questionibus* (q.3, éd. Quaracchi, t. 8, p. 339b).

Saint Thomas d'Aquin n'est pas en reste : le texte de l'épître à Tite est partout présent dans son œuvre, qu'il le cite explicitement ou qu'il fasse confiance au lecteur pour le reconnaître, qu'il emploie l'« arguere » de saint Jérôme dans la *Vulgate* (par exemple *In I Sent.*, Prol., q.1, a.5, s.c.2 ; I<sup>a</sup>, q.1, a.8, s.c. ; II<sup>a</sup> II<sup>ae</sup>, q.10,

1. Cf. Sancti Thomae de Aquino *Opera omnia*, éd. Léon., t. XLVIII, App., p. xxiv.

2. Cf. R. A. Gauthier, *Introduction historique*, dans *Saint Thomas d'Aquin. Contra Gentiles. Livre Premier*, Paris 1961, p. 7-123 ; Id., dans S. Thomae... *Opera omnia*, éd. Léon., t. XLVIII, App., p. xxiv-xxv. Je saisis volontiers l'occasion de reconnaître que la vivacité de la polémique et le goût des formules m'ont entraîné à des expressions qui se prêtaient à être mal comprises. Dans son beau livre, *Structures et méthode dans la Somme théologique de saint Thomas d'Aquin*, s.l., 1961, le P. Gh. Lafont, tout en apportant à ma thèse, quant à l'essentiel, un assentiment dont je lui sais gré, me soupçonne cependant d'une « légère exagération » (p. 133, n. 1) : la sagesse ne saurait s'achever dans la contemplation de la vérité : « non seulement le sage contemple, mais il communique un enseignement sur la vérité contemplée » ; on ne saurait donc dénier à la *Somme contre les Gentils* une « intention apostolique » (p. 133). J'en tombe pleinement d'accord : lorsque j'ai écrit (Intr., p. 87) : « son intention n'est pas une intention d'apostolat, mais une intention de sagesse », tout le contexte montre qu'il faut comprendre : « n'est pas une intention d'apostolat immédiat et limité, mais une intention de sagesse à portée apostolique universelle ».

a.7, ad 3, où « eos qui contradicunt arguere » est glossé : « ad conuincendos errantes » ; *II<sup>a</sup> II<sup>ae</sup>*, q.188, a.5), ou qu'il emploie le « reuincere » de la *Vetus latina* (par exemple *In Boeth. de Trin.*, q.2, a.1, s.c.2, éd. Decker, p. 81, 24-25 ; *Quodl. IV*, q.9, a.3, s.c. ; *I<sup>a</sup> II<sup>ae</sup>*, q.111, a.4, ad 4 ; *II<sup>a</sup> II<sup>ae</sup>*, q.9, a.1, ad 2). Moins littérale dans la dédicace au pape Urbain IV de la *Catena aurea* sur saint Matthieu, l'allusion au texte de Tite n'y est pas moins claire : « ut tante sapientie lux fidelium corda perfundat et hereticorum confutet insanias ».

Lorsque, dans les premiers chapitres de la *Somme contre les Gentils*, saint Thomas définit le double office du sage, exposer la vérité, réfuter l'erreur, il ne délimite donc pas le propos original de cette œuvre particulière qu'est la *Somme contre les Gentils* : il annonce tout simplement qu'il va faire œuvre de théologie. Ce qui est propre à ces pages, ce qui fait que saint Thomas n'a pu les écrire ni en tête de ses *Sentences* ni en tête de sa *Somme de théologie*, ce n'est pas leur contenu, qui aurait été en place là comme ici, c'est leur ton personnel, c'est l'émotion contenue, c'est la ferveur que met saint Thomas à confesser que, de son métier de théologien, il a fait sa vie : le programme devient confiance, et c'est cela la *Somme contre les Gentils*, ni un cours, ni un ouvrage didactique, mais un essai de réflexion personnelle.

Mais, même lorsqu'elle se fait aussi personnelle, la réflexion de saint Thomas n'en reste pas moins une réflexion de théologien, c'est-à-dire une réflexion faite pour être partagée avec autrui : le métier du théologien, ce n'est pas seulement de contempler Dieu, c'est de le *dire*. Lorsqu'ils ont défini le métier du Sage, Aristote et saint Paul n'ont-ils pas défini l'un le métier de

professeur qui forme des disciples et l'autre le métier du Pasteur qui travaille à la conversion de son troupeau ? Proclamer la vérité et réfuter l'erreur, exhorter et réprimander ne sont que les deux moments d'une unique démarche « apostolique », de l'appel au Salut<sup>1</sup>. Saint Thomas le sait bien : la contemplation du théologien débouche dans son enseignement, oral ou écrit ; or, tout enseignement appartient à la vie active, loin de pouvoir se replier sur soi, il n'a d'autre but que d'amener *l'autre* à l'intelligence de la vérité : « Omnis doctrina pertinet ad uitam actiuam... docere... ad hoc quod possit alium adducere ad intellectum ueritatis » (*II<sup>a</sup> II<sup>ae</sup>*, q.181, a.3, c. et ad 2)<sup>2</sup>. Toute l'œuvre de saint Thomas, y compris ses commentaires d'Aristote, est donc, de par sa nature même, apostolique, et elle l'est dans toute sa démarche, exposé de la vérité comme réfutation de l'erreur.

Arrivés ici, il nous faut dire quelques mots d'un contresens, minime en apparence, car il ne porte que sur un mot de saint Thomas, grave en réalité, car il empêche de comprendre sa méthode théologique. Lorsqu'il définit, d'après Aristote et saint Paul, la double tâche du Sage, saint Thomas dit à plusieurs reprises dans la *Somme contre les Gentils* (I 9) que la vérité doit être établie tandis que son adversaire doit être *réfuté*, « conuinci ». Or, depuis le xvi<sup>e</sup> siècle, le mot « conuincere » en Néo-latin<sup>3</sup> et le mot « convaincre » en français moderne<sup>4</sup> ont pris le sens de persuader : de là vient que bien des traducteurs<sup>5</sup>, peu au courant de l'évolution des langues, ont cru que le saint Thomas de la *Somme contre les Gentils* voulait « persuader » les adversaires de la foi, les convertir donc : ce désir de conversion serait propre à la *Somme contre les Gentils*,

1. Cf. Fr. Büchsel, ἐλέγχο..., dans G. Kittel, *Theological Dictionary of the New Testament*, tr. by G. W. Bromiley, t. II, p. 473-476.

2. Les textes de saint Thomas sont nombreux ; je n'ajouterais que celui du commentaire sur l'*Éthique*, X 10, 194-196 : (Sapiens) « ueritatem contemplatam aliis enuntiat, quod iam pertinet ad exteriorem actionem ».

3. C'est du moins ce qu'affirme J. Ph. Krebs, *Antibarbarus der lateinischen Sprache*, 1905 (réimpression anastatique, Bâle 1962), t. I, p. 364 : « Conuincere, überführen, überzeugen von etwas Guten und Wahrem ist N.L. für persuadere ». Il n'est pas exclu que le développement actuel de la lexicographie médiévale fasse apparaître ce sens en médiolatin. Au moment où j'écris, ni le *Dictionary of Medieval Latin from British Sources* de R. E. Latham, ni le *Mittelaltersches Wörterbuch bis zum ausgehenden 13. Jahrhundert* n'ont atteint le mot « conuincere », mais P. Smiraglia, *Latinitatis italicae medii aevi... Lexicon imperfectum, Addenda I-III*, Turin 1978, p. 138-139, a cru pouvoir relever deux exemples (à vrai dire peu convaincants) du sens « persuadere ».

4. Les mots « convaincre », « convainquir » apparaissent en français dès le xii<sup>e</sup> siècle, mais ils signifient toujours « vaincre entièrement », « convaincre » (de crime), « prouver » ; cf. E. Littré, *Dict. de la langue française*, Paris 1873, t. I, p. 791b ; F. Godefroy, *Dict. de l'ancienne langue française et de tous ses dialectes du IX<sup>e</sup> au XV<sup>e</sup> siècle*, Paris 1891-1902, t. II, p. 285-286 et t. IX, p. 189a ; Tobler-Lommatzsch, *Altfranzösisches Wörterbuch*, Berlin 1931, t. II ; A. J. Greimas, *Dictionnaire de l'ancien français jusqu'au milieu du XIV<sup>e</sup> siècle*, Paris 1977, p. 139b. Il est vrai que Godefroy dans son *Supplément* (t. IX, 189a) donne le sens : « amener quelqu'un à reconnaître quelque chose comme vrai » : pure inadverance, car les exemples qu'il donne relèvent incontestablement du sens « convaincre » (de crime) ; c'est particulièrement net pour l'ancienne traduction du deuxième livre des *Macchabées*, IV 45.

5. Je parle des traducteurs modernes, par exemple de mes confrères et amis R. Bernier et M. Corvez, dans *Saint Thomas d'Aquin. Contra Gentiles, Livre Premier*, Paris 1961, t. I, p. 153. — Il en allait tout autrement des traducteurs qui ont écrit avant que le mot « conuincere » ne prenne son sens néo-latin. Gennade Scholarios, qui traduisit en grec (en la résumant) la *Somme contre les Gentils* au xv<sup>e</sup> siècle, ignore encore le sens néo-latin de « conuincere » : il ne le traduit jamais par πείθειν, mais toujours par νικάω ; cf. *Œuvres complètes de Gennade Scholarios*, publiées par † Mgr Louis Petit..., t. V, p. 9-10 : αἰς δυνατὸν τοὺς ἐναντιουμένους νικάω (= « quibus aduersarius conuinci possit ») ; οὐ νικήσοντες τοὺς ἀντιλέγοντας (= « non... ut aduersarius... conuincatur ») ; τρόπος, ὃ νικήσομεν τοὺς ἀνθισταμένους (= « modus conuincendi aduersarium ») ; οὐ πρὸς νίκην τῶν ἐναντίων (= non... ad aduersarios conuincendos ») ; le dernier « conuincatur » est omis.

qui serait ainsi une *Somme apologétique*<sup>1</sup>. Or, ce sens moderne du mot « conuincere », saint Thomas l'ignore absolument.

Formé du simple « uincere » et du préfixe « cum- » (qui exprime ici comme il le fait souvent l'idée d'achèvement), le mot « conuincere » en son sens premier et le plus large signifie : « vaincre complètement », mais à partir de ce sens il a revêtu en latin classique une gamme de nuances riches et complexes. Avocat et philosophe, Cicéron a sans doute fait la fortune du mot qu'il affectionne (51 emplois), en lui assurant sa double orientation juridique et philosophique. « Vaincre complètement » l'accusé dans un procès, c'est faire la preuve de sa culpabilité, c'est le « convaincre » de la faute dont il est accusé (que lui-même la reconnaisse ou non, peu importe). « Vaincre complètement » un autre philosophe, c'est pour le philosophe le convaincre d'erreur (ainsi la Volupté personnifiée convaincue d'erreur, devrait s'incliner : « concessuram... conuictam » ; elle refuse, elle n'en est pas moins convaincue, *De fin.*, III 1 1). L'adversaire à « convaincre » peut donc être mort depuis longtemps. Ainsi Cicéron se défend-il de vouloir triompher d'Épicure comme d'un adversaire, par n'importe quel moyen ; il veut le convaincre d'erreur, certes, mais en établissant la vérité :

« Verum enim inuenire uolumus, non tamquam aduersarium aliquem conuincere » (*De fin.*, I v 13 ; Coll... Budé, Paris 1967, p. 13).

Mais on peut « vaincre complètement » non pas seulement une personne, mais une chose : « vaincre complètement » une opinion, l'écraser, c'est prouver qu'elle est fautive, et c'est dans cette direction que « conuincere » a pris son extension la plus large en latin classique : « prouver » quelque chose (même une chose vraie)<sup>2</sup>.

Saint Thomas connaît, — par Cicéron, par saint Augustin, qui emploie le mot plus de 40 fois, — toute la gamme des sens de « conuincere », mais il n'ajoute aucune nuance nouvelle à celles que connaissait déjà le Latin classique. Quelque 225 emplois relevés dans l'*Index Thomisticus* du P. Busa (149 dans la première concordance, 76 dans la deuxième) sont là pour en

témoigner. Comme chez Cicéron, « conuincere » ne donne aucune indication sur l'attitude du sujet « convaincu » d'erreur : il peut s'obstiner, il peut s'incliner, c'est une autre étape. Ainsi saint Thomas nous montre Job, convaincu, s'humiliant pour qu'on ne le soupçonne pas de vouloir s'obstiner : « Et ne uideretur Iob, licet conuinctus, in sua sententia obstinatus permanere, in uerba humilitatis prorumpit » (*In Iob*, 39, 341-343). Ainsi saint Thomas, commentant un *ἐλέγχεται-conuincitur* de l'Apôtre (I ad Cor., 14, 24), nous montre-t-il l'infidèle, convaincu, s'inclinant, mais en soulignant bien que ce sont là deux étapes successives :

« conuincitur de aliquo errore, qui ostenditur sibi... Ex hoc enim sequebatur reuerencia, quia conuinctus reueretur Deum. Et hoc est quod dicit : *et ita cadens*, id est ex quo ita conuincetur et manifestabatur occulta cordis sui, *cadens in faciem adorabit Deum* » (*In I ad Cor.*, XIV 5 ; éd. Piana, t. 16, f. 84vb, G-H, I-K).

On a pourtant cru pouvoir relever chez saint Thomas une série de 6 textes (groupant 8 emplois du mot « conuincere » sur les 225 dénombrés) dans lesquels « conuincere » prendrait le sens de « persuader ». Or, ces 6 textes suffisent à eux seuls à prouver que non seulement le mot n'a pas ce sens chez saint Thomas, mais que saint Thomas ne soupçonnait même pas qu'il puisse l'avoir.

Le point de départ de cette série de textes, c'est encore un *ἐλέγχος* de saint Paul : dans l'épître aux Hébreux, XI 1, l'apôtre avait défini la foi : *ἐλέγχος* οὐ βλεπομένων ; la *Vetus latina* avait rendu *ἐλέγχος* par « conuictio », tandis que la Vulgate le rendait par « argumentum » ; saint Augustin avait conservé le texte de la *Vetus* et Pierre Lombard avait transmis les deux leçons. Voici le texte du Lombard, point de départ de la réflexion de saint Thomas :

« Vnde recte fides dicitur argumentum uel conuictio rerum non apparentium, quia, si fides est, ex eo conuincitur et probatur aliqua esse non apparentia... Ait enim Apostolus: Fides est substantia rerum sperandarum, argumentum uel conuictio non apparentium... Et ipsa (fides) est probatio et conuictio non apparentium, quia, si quis de eis dubitet, per fidem probantur... » (*Sent.*, III, d.23, c. 7, 4 et 8, 1 ; éd. Brady, Grottaferrata 1981, p. 146-147).

1. Comme je l'ai indiqué dans mon *Introduction au Contra Gentiles* (p. 90, avec la n. 253) cette appellation fut à la mode il y a 50 ans. Cependant, les auteurs qui soutenaient alors que la *Somme contre les Gentils* est une *Somme apologétique* voulaient dire qu'elle n'est pas une *Somme philosophique* mais une *Somme théologique*, pour autant que l'apologétique est une fonction de la théologie, conformément à la (saine) doctrine du P. Garrigou-Lagrange, dont ils se réclament expressément (ainsi le P. Blanche, dans *Revue de Philosophie*, 1924, p. 445-446).

2. Cf. E. Forcellini et J. Facciolati, *Totius latinitatis Lexicon*, [Padoue 1771], rééd. V. de Vit, t. II, 1861, p. 472 ; rééd. F. Corradini, t. I, p. 859 ; C. T. Lewis et C. Short, *A Latin Dictionary*, Oxford [1879 ; rééd. de 1955], p. 465 ; E. Benoist et H. Goelzer, *Dict. latin-français*, Paris [1892 ; nouv. éd. par H. Goelzer, s.a.], p. 345 ; *Thesaurus linguae Latinae*, t. IV, Leipzig 1906-1909, col. 876-879 ; F. Gaffiot, *Dict. illustré latin-français*, Paris, 1934, p. 426b ; A. Blaise, *Dict. latin-français des auteurs chrétiens*, Turnhout 1962, p. 221 ; *Oxford Latin Dictionary*, fasc. II, Oxford 1969, p. 441a. — Le *Thesaurus IV*, col. 879, 9, et Blaise, donnent le sens de « persuadere », avec un complément de chose, mais les exemples cités montrent que le sens ne va jamais au delà de « prouver » ; c'est particulièrement net pour Augustin *De ciu. Dei*, I 11, CC 47, p. 13, 18 : la raison prouve, « conuincit », que la mort n'est pas à craindre, mais nous n'arrivons pas à le croire.



Et voici les explications de saint Thomas :

*In III Sent.*, d.24, a.2, q1a 2, arg. 4 (cod. autogr. Vat. lat. 9851, f. 58va, 12 du bas) : « Omnis probatio conuincens intellectum ad assentiendum facit scienciam. set ad assentiendum his que sunt fidei, conuincitur intellectus per miracula... » ; *De uer.*, q.14, a.2, arg. 14 : « argumentum dicitur quia arguit mentem ad assentiendum alicui » ; c., 209-211 : « unde secundum aliam litteram dicitur conuinctio, quia conuincit intellectum modo predicto » ; ad 14 : « fides non conuincit siue arguit mentem ex rei euidencia set ex inclinatione uoluntatis » ; *I<sup>a</sup>*, q.111, a.1, ad 1 : « intellectus enim assentit ueritati fidei non quasi conuictus ratione, set quasi imperatus a uoluntate » ; *I<sup>a</sup> II<sup>ae</sup>*, q.51, a.3 : « sicut una propositio per se nota conuincit intellectum ad assentiendum firmiter conclusioni » ; *II<sup>a</sup> II<sup>ae</sup>*, q.4, a.1 : « ... argumentum non apparentium. Et sumitur argumentum pro argumenti effectu : per argumentum enim intellectus inducitur ad adherendum alicui uero, unde ipsa firma adhesio intellectus ad ueritatem fidei non apparentem uocatur hic argumentum. Vnde alia littera habet conuictio, quia scilicet per auctoritatem diuinam intellectus credentis conuincitur ad assentiendum his que non uidet » ; *In ep. ad Hebr.*, XI 1 (ed. Piana, t. 16, f. 224va G) : « Vbi enim nos argumentum habemus, habet alia littera conuictio, quia per auctoritatem diuinam conuincitur intellectus ad assentiendum his que non uidet ».

La gêne qui perce dans ces textes de saint Thomas surprend le lecteur qui n'est pas au courant de l'évolution du sens des mots. Saint Paul définit la foi : « la conviction des choses qu'on ne voit pas », quoi de plus naturel et pourquoi de si pénibles explications ? La foi n'est-elle pas en effet une conviction, c'est-à-dire une adhésion ferme et intime de l'esprit ? Mais, en français même, le mot de « conviction » n'a pris ce sens qu'au XVIII<sup>e</sup> siècle, après avoir d'abord signifié : « preuve capable de convaincre un coupable de son crime » (sens qu'il a encore dans l'expression « pièce à conviction ») ; en bas-latin et en médio-latin (car le latin classique l'ignore), le mot de « conuictio », d'ailleurs rare, ne semble jamais signifier autre chose que « preuve »<sup>1</sup>. C'est en tout cas en ce sens que l'a pris le Lombard et que le prend saint Thomas. La définition qu'il lui faut expliquer, c'est donc : « La foi est la preuve, « conuictio », des choses qu'on ne voit pas ». L'Apôtre, explique-t-il d'abord, prend la cause pour l'effet : en réalité, la foi est l'effet produit dans l'esprit par cette cause qu'est la preuve. Or, que fait la preuve ? Puisqu'on l'appelle « conuictio », la réponse s'impose :

elle « convainc », elle « vainc totalement » l'esprit. Que saint Thomas donne bien ici au mot « conuincere » son sens premier, cela ressort du bel exposé d'ensemble qu'il donne dans la *Somme de théologie*, *I<sup>a</sup> II<sup>ae</sup>*, q.51, a.3 : le cas de l'esprit vaincu par l'évidence n'apparaît là que comme un cas particulier de la « victoire totale » de l'agent sur le patient, du feu sur le combustible, de l'intellect sur l'appétit, de l'évidence sur l'intellect ; saint Thomas emploie quatre fois l'expression : « totaliter uincere », une fois le mot : « superuincere », une fois enfin « conuincere » : ce sont évidemment des synonymes. Mais quel paradoxe de dire que l'esprit est totalement vaincu au moment même où, en s'ouvrant à l'évidence, il conquiert la vérité pour laquelle il est fait ! Et le paradoxe n'est pas moins grand quand il s'agit de la foi : « totalement vaincu » par les miracles, par l'autorité divine, l'esprit subit bien là une contrainte, mais la foi n'est-elle pas adhésion libre ? D'où la nécessité absolue de corriger, je dirai même de contredire l'idée que, par eux-mêmes, les mots « conuictio » et « conuincere » expriment. Oui, l'esprit est totalement vaincu, mais il est totalement vaincu de telle manière qu'il est amené à donner son assentiment : « conuincitur ad assentiendum » : sa défaite se transforme en victoire. Saint Thomas retrouve ainsi le sens moderne de « conviction » : il le fallait bien ! Mais ce sens, c'est dans l'expression : « ad assentiendum » qu'il est contenu, et pour y aboutir, saint Thomas doit faire violence au mot « conuincere », qui pour lui signifie tout autre chose. Que de peine il se serait épargné s'il avait soupçonné le sens moderne du mot !

La deuxième composante de l'office du sage, ce n'est donc pas de « convaincre », c'est-à-dire de persuader un adversaire vivant et présent, c'est de convaincre d'erreur quiconque a erré. Et peu importe que l'adversaire qu'on réfute soit mort depuis longtemps. La réfutation n'a pas pour but de le persuader : elle est une composante nécessaire de la recherche de la vérité. Telle est la théorie, et telle est la pratique d'Aristote : il n'aborde pas un problème sans réfuter les opinions de ses devanciers, morts ou vivants. Cette méthode, il l'a justifiée bien des fois. Citons un des textes les plus clairs :

« Ce qu'il nous faut dire, ce n'est pas seulement la vérité, mais encore la cause de l'erreur : rien de tel en effet pour affermir notre conviction ; toutes les fois que se révèle

1. En dehors de ses citations de la *Vetus de Hebr.* XI 1, saint Thomas ne l'emploie que deux fois. Dans le cours sur la deuxième épître aux Thessaloniens, III 2, ed. Piana, t. 16, f. 174ra1, le mot signifie sûrement « preuve ». Dans la *Catena aurea* de Luc, XXIV 1, l'incunable de Venise 1482, la Piana (t. 15, f. 208va I 6), sans parler de bien des manuscrits, lisent « conuinctionem » ; l'édition de Nicolai, Paris 1660, t. XVII, Pars 3, p. 227b, lit « conuinctionem », et elle a sûrement raison ; saint Thomas cite la traduction latine d'Eusèbe, *De Theophania*, III (P.G. 24, 620 B) : si le Christ était ressuscité immédiatement après sa mort, on aurait pensé qu'il n'était pas réellement mort ; il fallait donc qu'il reste mort un certain temps et ne revienne à la vie qu'après avoir fait la preuve suffisante de sa mort : « uita se promit iterum post sufficientem mortis conuinctionem » (dans le Grec d'Eusèbe : καὶ ἡ ζωὴ πάλιν ἐαυτὴν ἔφαινε μετὰ τὸν αὐτάρκη τοῦ θανάτου ἐλεγχον. — Je remercie le P. G. M. de Durand, qui a identifié le texte d'Eusèbe).

normale la cause pour laquelle paraît vrai ce qui n'est pas vrai, cela nous fait croire plus fermement au vrai » (*Eth. Nic.*, VII 15, 1154a22-25).

La nécessité du double office du sage est ainsi fondée non pas sur le souci de persuader l'adversaire, mais sur une exigence interne à la manifestation de la vérité elle-même : pour être en pleine possession de la vérité, il ne suffit pas d'avoir accompli la première tâche du sage : dire la vérité, il faut encore s'être acquitté de la seconde : montrer la cause de l'erreur opposée ; la tâche du sage n'est complète que lorsqu'il a montré que la raison même sur laquelle l'adversaire fonde son erreur est en réalité en accord avec la vérité qu'on a démontrée. Cette façon de concevoir la réfutation de l'erreur implique qu'on se mette sur le terrain de l'adversaire, non pas tant pour le persuader, lui, que pour nous éclairer, nous : on ne peut découvrir l'endroit où il s'est trompé qu'en refaisant le chemin qu'il a fait. Ainsi fait Aristote, ainsi, du moins, prétend-il faire, car il y a bien de l'arbitraire dans la manière dont il retrace la démarche des Anciens pour montrer que leurs erreurs ne s'expliquent que dans les perspectives de sa propre philosophie...<sup>1</sup>.

Saint Thomas ne conçoit pas la réfutation de l'erreur, deuxième tâche du sage, autrement que l'avait conçue Aristote. Le Christ est le Messie. Pour faire son métier de sage, le théologien doit, premièrement, établir cette vérité en s'appuyant sur le Nouveau Testament, et, deuxièmement, montrer la cause de l'erreur du Juif qui la nie ; la cause de cette erreur, il ne peut évidemment la trouver qu'en se plaçant sur le terrain du Juif : en lisant avec lui l'Ancien Testament, il découvrira l'endroit où il se trompe et montrera que les textes sur lesquels il s'appuie sont en réalité en accord avec notre foi ; alors, mais alors seulement, il aura introduit le Chrétien à la pleine intelligence de sa foi (par là, il l'aura préparé à convertir le Juif, par là, il aura peut-être même converti le Juif, s'il s'en trouve un pour le lire : c'est assurément son vœu, mais enfin ce n'est là qu'une finalité accidentelle et surajoutée). — Aristote a soutenu que le monde est éternel, alors que la foi nous dit qu'il a commencé. Il est trop tard pour persuader Aristote... Mais le théologien qui tient à faire son métier de sage ne devra pas se contenter d'établir la vérité de foi en s'appuyant sur la révélation, il devra encore montrer la cause de l'erreur d'Aristote, le caractère spécieux de ses raisons ; cela ne servira de rien à Aristote, mais cela assurera au Chrétien la pleine intelligibilité de sa foi.

Peut-être pensera-t-on que nous nous sommes bien éloignés du commentaire de saint Thomas au *De anima*. Non pas, s'il est vrai que ce commentaire fait partie de l'œuvre de sagesse de saint Thomas. Dans ce commentaire, comme dans la *Somme contre les Gentils*, comme dans toute son œuvre, saint Thomas entend remplir sa double fonction de sage : exposer la vérité, réfuter l'erreur. Dans ce commentaire, comme dans la *Somme contre les Gentils*, comme dans toute son œuvre, saint Thomas, à la suite d'Aristote, ne s'intéresse à l'erreur que dans la mesure où en découvrir la cause, c'est achever d'établir la vérité. Dans la *Somme contre les Gentils*, s'il ne s'interdit pas à l'occasion quelque allusion aux médiocres erreurs de son temps, saint Thomas se soucie surtout des grandes erreurs du passé, révélatrices des grandes vérités de la foi. De même, dans le commentaire au *De anima*, s'il fait quelques allusions aux erreurs limitées de quelques « modernes » (pourtant déjà morts et à la date où il écrit sans postérité dans le monde latin), un Avicenne, un Avicébron, et surtout l'Averroès des théologiens (mais là il ne fait que reprendre son exposé de la *Somme contre les Gentils*, auquel il renvoie expressément), saint Thomas pourtant s'attache essentiellement à réfuter à la suite d'Aristote le matérialisme des Présocratiques et l'idéalisme de Platon : c'est que ce sont là les erreurs intéressantes, celles qui s'opposent à la vérité de fond dont saint Thomas entend faire bénéficier sa théologie, l'hylémorphisme aristotélicien.

L'ambition de saint Thomas, en écrivant son commentaire, n'est donc pas de convertir les averroïstes parisiens, qui n'existent pas, mais de dégager du texte d'Aristote une philosophie de l'âme à jamais valable, dont le théologien pourra se servir pour introduire le chrétien à une meilleure intelligence de l'homme tel que nous le révèle la Parole de Dieu. Ambition intemporelle, non parce qu'elle ferait fi de son temps, mais parce que, si elle entend bien être utile à son temps, elle croit pouvoir être utile à tous les temps : la Raison et Dieu sont éternels. Ambition apostolique, car quelle sagesse est plus apostolique que celle qui introduit à l'intelligence de la vérité, non pas quelques esprits obstinés morts dans leurs erreurs, non pas même *seulement* quelques infidèles du XIII<sup>e</sup> siècle, mais l'immense foule des hommes de bonne volonté qui, dans toute la suite des temps, liront l'œuvre du théologien, apôtre universel ?

Force nous est assurément de constater que, à première vue et à s'en tenir aux apparences immédiates, saint Thomas a échoué. Son commentaire au *De anima*

1. Ni Aristote ni saint Thomas ne sont des historiens : même quand ils se placent sur le terrain de l'adversaire, ils le font à leur manière, en retraçant non pas tant le chemin qu'il a réellement fait que celui qu'il aurait dû faire pour que son erreur justifie leur propre position. Cf. mon Intr. au *Contra Gentiles*, p. 98-99.

n'est pas une œuvre de science : il ne nous donne pas, comme l'ont fait par exemple un Pierre d'Espagne dans sa *Scientia libri De anima* ou même un saint Albert dans son *De anima*, une mise au point de l'état de la science psychologique de son temps, qui tienne compte des immenses progrès que cette science avait faits depuis Aristote : saint Thomas n'ignore pas ces progrès, comme le montrent les allusions rapides qu'il y fait à l'occasion, mais le détail de la science psychologique n'importe pas à son propos. Comme document historique, son œuvre est ainsi inférieure à celle d'un Pierre d'Espagne ou d'un Albert. Et pourtant, elle n'atteint pas à l'éternité qu'elle vise. Saint Thomas n'a pas su distinguer dans le traité *De l'âme* d'Aristote ce qu'il contenait de science périmée et ce qu'il peut

receler de philosophie éternelle : son commentaire ne nous livre encore, pour la plus grande part, que science morte.

Mais ne nous appartient-il pas de transformer cet échec en succès ? Éclairés par les progrès des sciences et de la réflexion philosophique, ne pouvons-nous pas dégager du commentaire au *De anima* (et de l'ensemble des écrits psychologiques de saint Thomas) les éléments d'une philosophie de l'homme en route vers Dieu ? A cette condition, la *Sentencia libri de anima* aura atteint le but voulu par saint Thomas : à sa manière modeste, celle d'un instrument de réflexion, elle nous dira Dieu.

Collegio San Bonaventura  
Grottaferrata

René-A. GAUTHIER  
O.P.

---

C'est pour nous un devoir de rendre ici hommage à la mémoire du P. Jean Perrier, O.P., qui a dressé le plan et assuré la mise en route de la recherche et de la photographie de tous les manuscrits de saint Thomas ; nous devons aussi remercier tous ceux, — notamment le P. B.-G. Guyot, — qui ont mené à bien cette grande entreprise, base de notre travail comme de toute la nouvelle Léonine. Nous remercions aussi le P. Guyot, qui nous a aidé pour la correction des épreuves. Pour le reste, on nous permettra de reprendre les paroles de saint Albert, qui, sans oublier assurément tout ce qu'il devait aux frères qui lui avaient permis de chercher la vérité « in dulcedine societatis » (cf. plus haut, p. 258\*, n. 1), écrivait à la fin de sa paraphrase des *Réfutations sophistiques* et sans doute au terme de son Corpus aristotélicien : « erit omnium uestrum qui hec que tradita sunt legeretis... de omissis quidem artis a nobis, qui adiutorium nullum habuimus, tradere indulgionem, de inuentis autem multas habere nobis grates », seu potius, quia inter decrepitos iam numerati sumus et extrema tangentes, orare ut criminum indultor et brauii dator sit nobis ipse Christus.

R.A. G.

SENTENCIA LIBRI DE ANIMA

CODICES TEXTVS ARISTOTELIS

TRANSLATIONIS NOVAE

Ni Recensio Italica	Nr Recensio Parisiaca
φ = Firenze, Laur. Fiesolano 168	α = Paris, B.N. lat. 14717
λ = Firenze, Laur. Plut. LXXXIV, 10	β = Vaticano, Borgh. 55
ξ = Mantova, Bibl. Comunale C.IV.18	γ = Vaticano, Borgh. 128
χ = Firenze, Laur. Plut. LXXXIV, 4	μ = München, Clm. 162
ω = Roma, Naz. fondo Vitt. Eman. 828	σ = Firenze, Laur. Fiesolano 167
ν = Napoli, Naz. VIII. E. 27	τ = Tours, Bibl. municipale 679
ρ = Vaticano, Regin. lat. 1993	υ = Leipzig, Univ. 1338
θ <sup>1</sup> = Cesena, Bibl. Malatestiana Plut. VII Sin. 1	
θ <sup>2</sup> = Firenze, Laur. S. Marco 61	
π = Paris, B.N. lat. 6298	

[TRANSLATIONIS VETERIS]

V	V (dett)
A = Avranches, Bibliothèque municipale 221 (Sacc. XII, codex optimae notae)	Paris, B.N. lat. 6325
	Sankt Florian, Stiftsbibl, XI.649
	Vaticano, Urb. lat. 206

CODICES SENTENTIAE THOMAE

Ψ Recensio Italica	Φ Exemplar Parisiacum
V <sup>2</sup> = Vaticano, Pal. lat. 998	B <sup>01</sup> = Bologna, Univ. 1655 <sup>6</sup>
F = Firenze, Laur. S. Croce Plut. XXIX dext. 10	O <sup>4</sup> = Oxford, Merton College 275
Bb <sup>1</sup> = Bamberg, Staatliche Bibl. Class. 60	Bg = Brugge, Stadsbibl. 493
F <sup>2a</sup> = Firenze, Naz. Conv. Soppr. J.V.40	B <sup>11</sup> = Barcelona, Bibl. del Cabildo 32
F <sup>5</sup> = Firenze, Naz. Conv. Soppr. da ordinare 280	C = Cambridge, Peterhouse 143
V <sup>3</sup> = Vaticano, Urb. lat. 213	F <sup>1</sup> = Firenze, Laur. Edili 158
V <sup>4</sup> = Vaticano, Vat. lat. 762	F <sup>2</sup> = Firenze, Naz. Conv. Soppr. B.V.256
V <sup>6</sup> = Vaticano, Vat. Lat. 9664	O = Oxford, Balliol College 278
V <sup>i</sup> = Vicenza, Bibl. Civica Bertoliana 493	P <sup>6</sup> = Paris, B.N. lat. 16102
W = Wien, Nationalbibl. 1470	P <sup>j</sup> = Pisa, Bibl. del Seminario 18

Rarius adlegantur codices recensiois Italicae Ψ (saltem quo ad partem adlegatam) :

O <sup>1</sup> = Oxford, Balliol College 311	V = Vaticano, Borgh. 114
P <sup>4</sup> = Paris, B.N. lat. 12992	V <sup>1</sup> = Vaticano, Borgh. 169
P <sup>8</sup> = Paris, B.N. lat. 14722	V <sup>8</sup> = Vaticano, Vat. lat. 771
Pg = Perugia, Bibl. Com. G 66 (477)	V <sup>e</sup> = Venezia, Marc. 1826 (Z.L. 253)

COMPENDIA ET NOTAE

*codd., cett.* (codices, ceteri) : ad codices tantum respiciunt qui ineunte adnotatione in singulis paginis recensentur  
**V (dett)** : complures saltem codices pro **V (dett)** supra recensiti  
 — lineola in lemmatibus uerba ommissa supplenda esse indicat, ita ut uaria lectio ad totum locum referatur  
 ... tres puncti in lemmatibus uerba ommissa non supplenda esse indicant, ita ut uaria lectio ad sola uerba retenta referatur

*interp.* = *interpuncti, -serunt*  
*scr., scrib.* = *scripsi, scribendum*  
*secl.* = *seclusi*  
*mg.* = *margo, margine*  
*tr.* = *transposuit, -suerunt*  
*u., s.u.* = *uersus, supra uersum*

Cetera patent.

<LIBER PRIMVS>

<CAPITVLVM PRIMVM>

- 402a1 Bonorum et honorabilium noticiam opinantes, magis autem alteram altera aut secundum certitudinem aut ex eo quod meliorum quidem et mirabiliorum est, propter utraque hec anime ystorian rationabiliter utique in primis ponemus.
- 402a4 Videtur autem et ad ueritatem omnem cognitio ipsius multum proficere, maxime autem ad naturam. Est enim tanquam principium animalium.
- 402a7 Inquirimus autem considerare et cognoscere naturamque ipsius et substantiam, postea quecunque accidunt circa ipsam, quorum alie proprie passiones uidentur, alie autem propter ipsam communes et animalibus inesse.
- 402a10 Omnino autem et penitus difficillimorum est accipere aliquam fidem de ipsa. Cum enim sit communis questio multis aliis, dico autem ea que circa substantiam et ea que quid est, fortassis alicui uidebitur una quedam methodus esse de omnibus de quibus uolumus cognoscere substantiam, sicut et eorum que secundum accidens priorum demonstrationem. Quare querendum utique erit methodum istam. Si autem non est una quedam et communis methodus de eo quod quid est, amplius difficilium fit negociari. Oportebit enim accipere circa unumquodque quis modus, cum manifestum fuerit utrum demonstratio aliqua sit, aut diuisio, aut etiam aliqua alia methodus. Adhuc multas habet dubitationes et errores, ex quibus oportet querere; alia enim aliorum principia, sicut numerorum et planorum.
- 402a22 Primum autem fortassis necessarium est diuidere in quo generum et quid sit, dico autem utrum hoc aliquid et substantia sit, aut qualitas, aut quantitas, aut etiam quoddam aliud diuisorum predicamentorum. Adhuc autem utrum eorum que in potencia sunt, an magis endelichia quedam sit; differt enim

non aliquid paruum. Considerandum autem et si partibilis sit, aut inpartibilis, et utrum sit similis speciei omnis anima an non? Si autem non similis speciei, utrum specie differant aut genere? Nunc quidem enim dicentes et querentes de anima, de humana solum uidentur intendere. Formidandum autem quatinus non lateat utrum una ratio ipsius est, sicut animalis, aut secundum unumquodque altera, ut equi, canis, hominis deique, animal autem uniuersale aut nichil est aut posterius. Similiter autem et si aliquod commune aliud predicetur.

Amplius autem si non multe anime, set partes, utrum oportet querere prius totam animam aut partes. Difficile autem et harum determinare quales apte nate sint altere ab inuicem esse, et utrum partes oportet querere prius aut opera ipsarum, ut intelligere aut intellectuum, et sentire aut sensitium. Similiter autem et in aliis. Si autem opera prius, iterum utique dubitabit aliquis si obiecta horum prius querendum, sicut sensibile sensitio et intelligibile intellectio.

Videtur autem non solum quod quid est cognoscere utile esse ad cognoscendum causas accidentium substantiis, sicut in mathematicis quid rectum et quid obliquum et quid linea et planum ad cognoscendum quot rectis trianguli anguli sunt equales. Set e conuerso accidentia conferunt magnam partem ad cognoscendum quod quid est. Cum enim habeamus tradere secundum fantasiam de accidentibus aut omnibus aut pluribus, tunc et de substantia habebimus aliquid dicere optime. Omnis enim demonstrationis principium est quod quid est. Quare secundum quascunque diffinitiones non contingit accidentia cognoscere, set neque ymaginari de ipsis facile, manifestum quod dyaletice dicte sunt et uane omnes.

Ar. Ni : Ni<sup>1</sup>(φλ), Ni<sup>2</sup>(νρ, θ<sup>1</sup>θ<sup>2</sup>π) Np(pecia 1) : Np<sup>1</sup>(β), Np<sup>2</sup>(αγμστ) Nr 402a1 et V(A), φ, T(1, 100) : om. Ni (-φ), Np 9 uidentur] esse praem. V, Nr 9-10 propter ipsam communes Ni<sup>2</sup>, T(139-140) : propter communes Np : communes propter Ni<sup>1</sup> (cf. Pref., p. 173\*) 10 et<sup>3</sup> V, T(38, 142) : om. NiNp 12 communis questio V, T(155) : inu. NiNp 19 cum] si autem V, θ<sup>1</sup>θ<sup>2</sup> : cum autem Ni<sup>2</sup> (cett) 26 sunt hic Ni (om. π) : ante in potencia Np an Ni (-ρθ<sup>2</sup>π) : aut Np 402b3 differant v, Np, T(189) : differunt Ni (-v) 4 solum (post intendentes V[A], ?T) V, φ, Np, T(195) : sola Ni (-φ) 5 Formidandum] Verendum V(A) : Videndum Ni<sup>2</sup> (-π) 6 animalis Ni : animal Np aut (= ?) NiNp, T(208 uel) : qua (= ? ?) Nr 11 sint Ni (-π) : sunt Np ab inuicem Ni (-ρ) : ad inuicem Np : inuicem Nr 25 aliquid dicere] inu. λνρ, Np optime] pulcerrime λχ 403a1 ymaginari Ni<sup>1</sup>, Np : coniectare V(A) : coniecturari V(dett), Ni<sup>2</sup>

402a1 *Bonorum et honorabilium* etc. Sicut Philosophus docet in XI De animalibus, in quolibet genere rerum necesse est prius considerare communia, [et seorsum] et postea propria unicuique illius generis (quem quidem modum Aristotiles seruat in philosophia prima : in Methaphisica enim primo tractat et considerat communia entis in quantum ens, postea uero considerat propria unicuique enti), cuius ratio est, quia nisi hoc fieret, idem diceretur frequenter. Rerum autem animatarum omnium quoddam genus est et ideo in consideratione rerum animatarum oportet primo considerare ea que sunt communia omnibus animatis, postmodum uero illa que propria sunt cuilibet rei animate. Commune autem omnibus rebus animatis est anima ; in hoc enim omnia animata conueniunt. Ad tradendum igitur scienciam de rebus animatis, necessarium fuit primo tradere scienciam de anima tanquam communem eis. Aristotiles ergo uolens tradere scienciam de ipsis rebus animatis, primo tradit scienciam de anima, postmodum uero determinat de propriis singulis animatis in sequentibus libris.

\*\*\*

In tractatu autem de anima quem habemus pre manibus, primo ponit prohemium, in quo facit tria que necessaria sunt in quolibet prohemio. Qui enim facit prohemium tria intendit : primo enim ut reddat beniuolum, secundo ut reddat docilem, tercio ut reddat attentum ; beniuolum quidem reddit ostendendo utilitatem sciencie ; docilem, promittendo ordinem et distinctionem tractatus ; attentum, attestando difficultatem tractatus. Que quidem tria Aristotiles facit in prohemio huius tractatus : primo enim ostendit dignitatem huius

sciencie ; secundo uero ordinem huius tractatus, quid sit scilicet et qualiter sit tractandum de anima, ibi : *Inquirimus autem* ; tercio uero ostendit difficultatem huius sciencie, ibi : *Omnino autem et penitus difficillimorum* etc.

Circa primum duo facit : primo enim ostendit dignitatem huius sciencie ; secundo utilitatem eius, ibi : *Videtur autem et ad ueritatem* etc.

\*\*\*

Circa primum sciendum est quod omnis sciencia bona est, et non solum bona, uerum etiam honorabilis, nichilominus tamen in hoc una sciencia superexcedit aliam. Quod autem omnis sciencia sit bona, patet, quia bonum rei est illud secundum quod res habet esse perfectum, hoc enim unaqueque res querit et desiderat ; cum igitur sciencia sit perfectio hominis in quantum homo, sciencia est bonum hominis. Inter bona autem quedam sunt laudabilia, illa scilicet que sunt in ordine ad finem aliquem, laudamus enim bonum equum quia bene currit, quedam uero sunt et honorabilia, illa scilicet que sunt propter se ipsa, honoramus enim fines. In scienciis autem quedam sunt practice et quedam speculative, et hee differunt quia practice sunt propter opus, speculative uero propter se ipsas ; et ideo sciencie speculative et bone sunt et honorabiles sunt, practice uero laudabiles tantum. Omnis ergo sciencia speculatiua bona est et honorabilis, set in ipsis scienciis speculatiuis inuenitur gradus quantum ad bonitatem et honorabilitatem ; sciencia namque omnis ex actu laudatur, omnis autem actus laudatur ex duobus, ex obiecto et ex qualitate seu modo ; sicut edificare est melius quam facere lectum, quia obiectum edificationis est melius lecto, in eodem

Φ(pecia 1) : Φ<sup>1</sup>(O<sup>4</sup>F<sup>3</sup>), Φ<sup>2</sup>(Bo<sup>2</sup>Pi) Ψ : Ψ<sup>1a</sup>(V<sup>2</sup>F, V), Ψ<sup>1b</sup>(ViV<sup>3</sup>), Ψ<sup>2</sup>(V<sup>4</sup>W) 1 et] om. Φ<sup>2</sup>, W (nec non plerique dett; sed cf. n. 100) 4 et seorsum secl. (et seorsum auctore Aristotele loc. laud. in app. fontium primo scripsisse uidetur Thomas, quod cum in et postea correxisset, delere oblitus est) 9 unicuique entij uniuscuiusque entis Ψ 12 rerum animatarum] ipsarum Ψ 13 ea] illa Ψ 36 quid] quis Ψ<sup>2</sup>, Ed<sup>1888</sup> 54 et] bona (+ et V, V<sup>4</sup>, sec. m. V<sup>2</sup>) Ψ<sup>1a,2</sup> : om. Ψ<sup>1b</sup> 68 lecto] quam lectum (lectus V, Ψ<sup>2</sup>; cf. Préf. p. 63\*) Ψ<sup>1a,2</sup>

1-5 et 9-10 : Ar., *De part. animal.*, I 1, 639a15-29 ; 5, 645a36-b13, a Guillelmo de Moerbeke transl. (ms. Vat. lat. 2095, f. 73ra et 75vb-76ra), praesertim : « communiter accidentia omnibus secundum aliquid commune supponentes » (639a18-19) ; « Manifestum autem quia et secundum partem quidem dicentes de multis, dicemus multociens eadem » (639a23-24) ; « Dicere autem seorsum de singulis circa unumquodque singularium prius diximus quod accidit multociens eadem dicere » (645b10-12). Cf. ipse Thomas, *In De gen.*, Pr., n. 2 24-32 Cicero, *Rhetorici libri duo de inu.*, I xv 20 (ed. Strobbe, p. 18<sup>b</sup>) : « Exordium est oratio animum auditoris idonee comparans ad reliquam dictionem : quod eueniet, si eum beniuolum, attentum, docilem confecerit » ; cf. I xvi 22-23 (*ibid.*, p. 20<sup>b</sup>-21<sup>b</sup>) ; Ps.-Cicero, *Ad Herennium*, I rv 7 (ed. Caplan, p. 12-14) ; Quintilianus, *Inst. Orat.*, IV I 5 (ed. Cousin, t. III, p. 19) : « Id fieri tribus maxime rebus inter auctores plurimos constat, si beniuolum, attentum, docilem fecerimus » ; Boethius, *In Ciceronis Top.*, I 1 (ed. Orelli-Baiter, in *Ciceronis Opera*, Vol. 5, Pars 1, Turici 1833, p. 271) : « Omne proemium, quod ad componendum intendit auditorem, ut in rhetoricis discitur, aut beneuolentiam captat, aut attentionem praeparat, aut efficit docilitatem », ab Abaelardo laud. (cf. C. Ottaviano, *Testi medioevali inediti*, Firenze 1933, Un opuscolo inedito di Abaelardo, p. 140) ; Isidorus, *Etym.*, II vii 1-2 (ed. W. M. Lindsay) : « ut beniuolum, docilem, uel adtentum auditorem faciamus » ; Martianus Capella, V 545 (ed. Dick, p. 272) : « exordium... eius uirtutes sunt tres : ut attentum, ut docilem, ut beniuolum faciat auditorem ». Cf. ipse Thomas, *In I Sent.*, diu. textus Prologi ; *In IV Sent.*, d. 15, q. 4, a. 3, sol. 2 ; *In Boeth. De Trin.*, ed. Decker, p. 49-50 ; *In Dion. De diu. nom.* IV 14 ; *In Ier.* (ed. Piana XIII, f. 1va) ; *In Ps.* 33 et 48 (*ibid.*, f. 41va G et 63vb G) ; *In I ad Cor.*, XV 8 (Piana XVI, f. 9orb E). 37 Inquirimus : 402a7. 38 Omnino : 402a10. 42 Videtur : 402a4. 51-56 Ar., *Eth. Nic.*, I, 1101b10-27 ; cf. II, 1106a19-21 (a Roberto Grosseteste transl., A.L. XXVI, fasc. 3, p. 159, 1-15 et 169, 19-21).

autem respectu eiusdem rei, ipsa qualitas gradum  
 70 quendam facit, quia quanto modus edificii est  
 melior, tanto melius est edificium. Sic ergo si  
 consideretur sciencia seu actus eius ex obiecto,  
 patet quod illa sciencia est nobilior que est  
 meliorum et honorabiliorum; si uero consideretur  
 75 ex qualitate seu modo, sic illa est nobilior que est  
 certior. Sic ergo dicitur una sciencia [magis]  
 nobilior altera aut quia est meliorum et honora-  
 biliorum, aut quia est magis certa. Set hoc est in  
 quibusdam scienciis diuersum, quia alique sunt  
 80 magis certe aliis et tamen sunt de rebus minus  
 honorabilibus, alique uero sunt de rebus magis  
 honorabilibus et melioribus et tamen sunt minus  
 certe. Nichilominus tamen illa est melior que de  
 rebus melioribus et honorabilioribus est. Cuius  
 85 ratio est quia, sicut dicit Philosophus in libro XI  
 De animalibus, magis concupiscimus scire modicum  
 de rebus honorabilioribus et altissimis, etiam  
 si topice, id est probabiliter, illud sciamus, quam  
 scire multum et « per certitudinem » de rebus  
 90 minus nobilibus. Hoc enim habet nobilitatem ex se  
 et ex sua substantia, illud uero ex modo et  
 qualitate. Hec autem sciencia, scilicet de anima,  
 utrumque habet, quia et certa est (hoc enim  
 quilibet experitur in se ipso, quod scilicet habeat  
 95 animam et quod anima uiuificet) et quia est

nobiliorum (anima enim est nobilior inter infe-  
 riores creaturas).

\*\*\*

Et hoc est quod dicit : Nos opinantes noticiam, 402A1  
 id est scienciam, omnem esse bonorum, id est de  
 numero bonorum, et honorabilium; set altera 100  
 sciencia est magis bona et honorabilis altera;  
 aut ex eo quod meliorum : illorum scilicet que sunt  
 in sua natura bona; et mirabiliorum, id est illorum  
 quorum causa ignoratur; propter utraque hec, id  
 est hec duo predicta; anime ystoriam : dicit 105  
 « ystoriam », quia in quadam summa tractat de  
 anima, non perueniendo ad finalem inquisitionem  
 omnium que pertinent ad ipsam animam in hoc  
 tractatu; in primis : hoc si accipiatur quantum ad  
 totam scienciam naturalem, non dicit ordinem 110  
 set dignitatem; si uero ad scienciam de rebus  
 animatis tantum, sic li « in primis » dicit ordinem.

Consequenter cum dicit : Videtur autem etc., 402A4  
 reddit auditorem beniuolum ex utilitate huius  
 sciencie, dicens quod cognitio de anima uidetur 115  
 multum proficere ad omnem ueritatem que traditur in  
 aliis scienciis. « Ad omnes enim partes philosophie  
 insignes dat occasiones ». Quia si ad philosophiam  
 primam attendamus, non possumus deuenire in  
 cognitionem diuinorum et altissimarum causarum 120

Φ(pecia 1) : Φ<sup>1</sup>(O<sup>4</sup>F<sup>1</sup>), Φ<sup>2</sup>(B<sup>0</sup>P<sup>1</sup>) Ψ : Ψ<sup>1a</sup>(V<sup>2</sup>F, V), Ψ<sup>1b</sup>(V<sup>1</sup>V<sup>2</sup>), Ψ<sup>2</sup>(V<sup>2</sup>W) 73-75 patet — modo] om. (uel uario suppl.) Ψ; cf. Präf.,  
 p. 50\* 76 magis] om. Ψ : secl. 81 alique] alie Ψ (-F) 85 XI ser. (cum Ff<sup>2</sup>Lh, O, Ed<sup>188</sup>) : X codd 88 topice] recte Φ id est  
 probabiliter ser. : et probabiliter Φ : om. Ψ 90-91 Hoc... illud] Hec... illa Φ 91 et<sup>2</sup>] + ex Ψ (-F) 96 nobiliorum ser. (cum O<sup>1</sup>P<sup>1</sup>) :  
 nobilior codd. 101 altera] + dupliciter. aut quia magis certa est, ut dictum est. Vnde dicit : secundum certitudinem Ψ<sup>1</sup> (nec non cum uar.  
 Ψ<sup>2</sup>; cf. Präf., p. 50\*; perperam suppl. amanuensis qui non intellexit Thomam locorum tantum obscuriorum explicationem adposuisse) 102 eo] om. Φ  
 102 meliorum] me. et Φ : est meliorum (melior F) Ψ<sup>1a</sup>, V<sup>2</sup> 104 utraque (utrumque V<sup>2</sup>) hec, id est hec duo predicta] h<sup>2</sup> d. (= hec duo ;  
 sed hoc dicit ser. O<sup>4</sup>) Φ; cf. Präf., p. 50\* 105 dicit] et praeom. Φ 112 li] om. Ψ in] om. Φ 120 diuinorum] diuinarum Ψ

85-90 Ar., De part. animal., I 5, 644b24-25, 31-35 (a Guillelmo transl., mss Vat. lat. 2095, f. 75va; Regin. lat. 908, f. 96va) : « Accidit autem  
 circa illas quidem honorabiles existentes et diuinas, minores nobis existere theorias... Habent autem utraque gratiam. Hec quidem enim, etsi  
 secundum modicum attingamus, tamen propter honorabilitatem cognoscendi delectabilius quam que apud nos omnia, quemadmodum et ama-  
 torum quamcunque et modicam particulam considerare delectabilius est quam multa alia et magna per certitudinem uidere » ; uerba « per certi-  
 tudinem » (a Thoma laud. u.89) demonstrant eum librum Aristotelis non a Scoto (ut In III Sent., d.35, q.2, a.2, sol. 2; In IV Sent., d.49, q.3,  
 a.5, q.1a 1; C.G., I 5), sed a Guillelmo (ut II<sup>a</sup> II<sup>a</sup>e, q.180, a.7, ad 3) translatum laudare. At tamen, ut saepius fecit (In II Sent., d.2, q.2, a.1, ad 4;  
 C.G., I 5; III 44; I<sup>a</sup> II<sup>a</sup>e, q.66, a.5, ad 3; De uirt. in comm., a.12, ad 7), cum uerbis Aristotelis in libro I De part. animal. miscuit Thomas Aristotelis  
 uerba in libro II De caelo, 291b26-28, a Gerardo transl. (mss Paris B.N. lat. 6325, f. 70rb; Vat. Urb. lat. 206, f. 144v) : « Verum tamen non oportet  
 alicui ut uideatur quod illud sit ex nobis audacia et presumptio, set oportet ut miretur super cupiditate nostra super philosophiam et sollicitudinem  
 nostram in ea. Cum ergo inquirimus questiones topicas et possumus soluere eas solutione parua subtili, tunc conuenit auditori ut uehemens sit  
 gaudium eius et delectetur per illud pectus eius » ; unde uerbum « topice » (u. 88). 93-95 hoc — uiuificet : ipse Thomas, De uer., qu.10, a.8,  
 ad 8 in contr. (p. 325, 521-524) : « secundum hoc sciencia de anima est certissima quod unusquisque in se ipso experitur se animam habere et  
 actus anime sibi inesse » ; De malo, q.16, a.8, ad 7. Ad quam doctrinam constituendam ab ipso Thoma, De uer., q.10, a.8, adferuntur Augustinus,  
 De Trin., IX III-VI (cf. etiam VIII VI 9, CCL 50, p. 279, 13-15; X VII 10, p. 323, 42-44; VIII 11, p. 324, 3; XIV IV 7, p. 429, 37-39; De Gen. ad  
 litt., VII XXI 28, CSEL 28, p. 218, 1-14) et Aristoteles, Eth. Nic., IX (1170a31-33). 105-109 Fontem non inueni, sed a quadam adnotatione  
 uerbi « historia » uim in hoc Aristotelis loco Thomas didicisse uidetur. Semper enim, praeterquam hic (93 locos adfert Buisa, Index thomisticus,  
 Historia), uerbum « historia » apud Thomam uim habet quam fere habebat apud Latinos (cf. Thes. linguae Lat., VI 2, col. 2833-2840), haec est  
 narratio rerum gestarum, uel ipsae res gestae. Quam significationem ad hunc Aristotelis locum nisus est aptare Anonymus, In De anima uet. (ms.  
 Roma Naz. V.E. 828, f. 20vb) : « Et nota quod differt historia a fabula, quoniam ystoria est rerum gestarum et prout geste sunt, fabula est rerum  
 non gestarum ac si essent geste; et sic per hoc quod dicit « historiam », innuit quod de anima determinabit secundum ueritatem ». Recte tamen  
 agnouit Thomas hic uerbo subiectam esse uim quam saepius habebat apud Graecos et apud Aristotelem, haec est inquisitio quaedam uel collectio  
 materiarum quae ad perfectum statum scientiae nondum peruenit (cf. P. Louis, Le mot ἱστορία chez Aristote, in Revue de philologie, 29, 1955, p. 39-  
 44); quod etiam clare perspexit A. Torstrik, Aristotelis De anima libri III, Berlin, 1862, p. 112 : « Est autem ἱστορία uocabulum τῶν διχῶς  
 λεγομένων : aut enim cognitionem significat aut indagacionem et investigationem. Utro igitur significatu hoc loco positum est? Nempe secundo,  
 ut sit investigatio ». 117-118 Ad — occasiones : Themistius, f. 11a (ed. p. 2, 32-33)



nisi per ea que ex uirtute intellectus primo  
acquirimus. Si uero attendatur quantum ad  
moralem, non possumus perfecte ad scienciam  
moralem peruenire nisi sciamus potencias anime ;  
125 et inde est quod Philosophus in Ethicis attribuit  
quaslibet uirtutes diuersis potenciis anime. Ad  
naturalem uero, quia magna pars naturalium est  
habens animam et ipsa anima est « fons et prin-  
cipium omnis motus » in rebus animatis. *Est enim*  
130 *anima tanquam principium animalium* : li « tanquam »  
non ponitur similitudinarie, set expressiue.  
402a7 Consequenter cum dicit : *Inquirimus autem*  
*considerare* etc., ostendit ordinem huius tractatus,  
dicens quod intendimus *considerare et cognoscere*  
135 quid sit anima seu *naturam ipsius et substantiam*, et  
*postea quecumque accidunt circa ipsam*, id est passiones  
eius ; et in hoc est quedam diuersitas quia quedam  
uidentur passiones anime tantum, sicut « intelli-  
gencia et speculatio », quedam uero *propter ipsam*  
140 animam *inesse* uidentur *communes animalibus*, sicut  
« delectatio et tristitia, sensus et fantasia ».  
402a10 Consequenter cum dicit : *Omnino autem et*  
*penitus difficillimorum* etc., ostendit difficultatem  
huius tractatus, et hoc quantum ad duo : primo  
145 quantum ad cognoscendum substantiam anime ;  
secundo quantum ad cognoscendum accidentia  
seu proprias passiones. Quantum autem ad  
primum ostendit duplicem difficultatem : et  
primo quantum ad modum diffiniendi ipsam  
150 animam ; secundo quantum ad ea que intrant  
diffinitionem.  
Dicit ergo quod, quamuis sit utilis sciencia de  
anima, tamen difficile est scire de anima quid est ;  
et hec difficultas est in qualibet re, *cum sit una*  
155 *communis questio multis aliis circa substantiam* eorum  
et circa *quid est*. Est ergo prima difficultas quia  
nos nescimus per quam uiam procedendum sit ad  
diffinitionem, quia quidam dicunt quod demons-

trando, quidam quod diuidendo, quidam uero  
quod componendo. Aristotiles autem uoluit quod 160  
componendo. Secunda difficultas est de hiis que  
ponuntur in diffinitione; diffinitio enim notificat  
essenciam rei, que non potest sciri nisi sciatur  
principia ; set diuersorum sunt diuersa *principia*  
et ideo difficile est scire *ex quibus* sumantur 165  
principia.

Illa ergo que ingerunt difficultatem ponentibus 402a22  
diffinitionem reducuntur ad tria, primo scilicet  
circa substantiam anime, secundo circa partes  
eius, tercio <circa> adiutorium quod necessa- 170  
rium est in diffinitionibus ex accidentibus anime.

Circa substantiam est dubitatio de genere : hoc  
enim primo querimus in diffinitione cuiuslibet rei,  
ut scilicet sciamus genus, et ideo querendum est  
in quo genere sit ponenda anima, utrum scilicet in 175  
genere substantie uel in quanto uel in quali ; et  
non solum est accipere genus suppreum, set  
propinquum : « neque enim quando hominem  
diffinimus substantiam accipimus, set animal ».  
Et si inuenitur in genere substantie, adhuc cum 180  
unumquodque genus dicatur dupliciter, hoc qui-  
dem potencia, hoc autem actu, querendum erit  
utrum sit potencia uel actus. Item, quia substan-  
ciarum quedam sunt composite, quedam simplices,  
querendum erit utrum anima sit composita aut 185  
simplex, et utrum *partibilis* uel *inpartibilis*. Est  
etiam questio utrum sit unius *speciei omnis anima*  
« ad omnem animam » aut non ; et si non sit unius  
speciei, adhuc est questio *utrum specie differant aut*  
*genere*. Item adhuc dubitatio est circa ea que 190  
participant diffinitionem : quedam enim diffi-  
niuntur ut genus, quedam uero ut species ; et ideo  
uidentur esse questio utrum diffinitio anime sit  
sicut generis aut sicut speciei specialissime. Nam  
aliqui *querentes de anima uidentur intendere solum de* 195  
*anima humana* ; et quia apud antiquos philosophos

$\Phi$ (pecnia 1) :  $\Phi^1(O^4F^1)$ ,  $\Phi^2(B^0P^1)$   $\Psi$  :  $\Psi^{1a}(V^2F, V)$ ,  $\Psi^{1b}(ViV^2)$ ,  $\Psi^2(V^4W)$  121 primo] possibilis primo  $\Phi^1$  : possibilis  $\Phi^2$   
136 ipsam] ipsa  $\Phi$  140 communes] communiter  $\Phi$  142 et] om.  $\Phi$ ,  $\Psi^{1b}$  (sed cf. supra, u. 32) 147 passiones] + ibi : Videtur  
autem non solum etc.  $\Phi$  (cf. Préf., p. 61\*-62\*) 151 diffinitionem] + ibi : Primum autem fortassis etc.  $\Phi$  (cf. Préf., p. 61\*-62\*)  
152 quod] om.  $\Phi$  159 uero] om.  $\Psi$  (desunt V) 165 scire] uidere et praem.  $\Psi$  (desunt ViV^2) 167 ergo] autem  $\Psi^{1a}$  : enim  $\Psi^{1b,a}$   
(om. pr.m. uero sec.m. V^4) 168-169 primo scilicet circa  $\Psi^{1a}$  : scilicet circa  $\Phi$  : quorum primum est quantum ad  $\Psi^{1b,a}$  170 circa  
scr. (cum non nullis dett) : quo  $V^2F$  : quo ad  $V$  : om.  $\Phi$  : quantum ad  $\Psi^{1b,a}$  175 sit ponenda] inu.  $\Psi$  189-190 aut genere scr. (cum  
 $V^2L$ ; cf. Ar., 402b3) : an (uel aut) non codd (desunt ViV^2)

125 in Ethicis : Ar., *Eth. Nic.*, I, 1103a3-4 ; III, 1117b23-24 ; VI, 1138b35-1139a1, 15-16 ; 1143b16, 1144a2 (a Roberto Grosseteste transl., A.L.  
XXVI, fasc. 3, p. 162, 11 ; 196, 24-25 ; 253, 5-6, 22-23 ; 267, 10-11 ; 268, 4-5). 128-129 fons et principium omnis motus : Themistius,  
f. 11b1-2 (ed., p. 3, 36-37). 131 non... similitudinarie, set expressiue : cf. Gregorius, *Moralia*, XVIII vi 12 (P.L. 76, 43 C) : « In sacro eloquio  
« sicut » et « quasi » aliquando non pro similitudine ponitur, sed pro ueritate. Vnde est illud : Vidimus gloriam eius, gloriam quasi unigeniti a  
Patre » ; XXV x 25 (*ibid.*, 336 C) : « In Scriptura sacra « quasi » aliquando pro similitudine, aliquando pro ueritate poni consueuit » ; ipse Thomas,  
*In Ioann.*, I 8, n. 185 : « Hoc autem quod dicit « quasi » est expressiuum ueritatis secundum Gregorium ». 138-141 Themistius, f. 11b, u. 6-3  
ab imo (ed., p. 5, 69-71). 160-161 Auerroes, I 5, u. 22-23 (p. 9) : « aut alia uia, ut uia compositionis, quam Aristotiles dedit in Posteriori-  
bus » ; Themistius, f. 11b (ed., p. 4, 56-57) : « uel compositionis magis, quemadmodum uult Aristotiles ». 162-163 diffinitio — essenciam  
rei : Ar., *Anal. Post.*, a Gerardo transl., II 3, 90b16 et 91a1 (A.L. IV, p. 250, 19 et 251, 15) ; Auerroes, *In Met.*, VII 11 (ed. Ven. 1562, f. 161D10) :  
« sermo qui dat essenciam rei, que est definitio » ; 12 (f. 162 G) : « notificat essenciam rei », etc. ; cf. infra, III 2, 65-66. 178-179 neque  
— animal : Themistius, f. 11a4-5 (ed., p. 6, 77-79). 188 ad omnem animam : Themistius, f. 11a34-35 (ed., p. 7, 2).

erat duplex opinio de anima (Platonici enim qui  
ponebant uniuersalia separata scilicet quod essent  
forme et ydee et erant causa rebus particularibus  
200 cognitionis et esse, uolebant quod esset quedam  
anima separata per se, que esset causa et ydea  
animabus particularibus, et quicquid inuenitur in  
eis deriuatur ab illa; naturales autem philosophi  
uolebant quod non essent substantie naturales nisi  
205 particulae tantum et quod uniuersalia nichil sint in  
rerum natura), et propter hoc est questio utrum sit  
querenda *una* communis ratio anime sicut dicebant  
Platonici, uel huius uel illius anime sicut dicebant  
Naturales, scilicet *ut anime equi uel hominis aut dei.*  
210 Et dicit « dei », quia credebant corpora celestia  
esse deos et dicebant ea esse animata. Aristoteles  
autem uult quod queratur ratio utriusque, et  
communis anime et cuiuslibet speciei. Quod  
autem circa hoc dicit : *animal autem uniuersale aut*  
215 *nichil est aut posterius*, sciendum est quod de  
animali uniuersali possumus loqui dupliciter, quia  
aut secundum quod est uniuersale (quod scilicet  
est unum in multis aut de multis), aut secundum  
quod est animal; <si secundum quod est>  
220 uniuersale, et hoc uel secundum quod est in  
rerum natura, uel secundum quod est in intellectu.  
Secundum quod est in rerum natura, Plato uoluit  
animal uniuersale aliquid esse et esse prius  
particulari, quia, ut dictum est, posuit uniuersalia  
225 separata et ydeas; Aristoteles autem, quod nichil  
est in rerum natura; et si aliquid est, dixit illud  
esse posterius. Si autem accipiamus naturam  
animalis non secundum quod subiacet intentioni  
uniuersalitatatis, sic aliquid est et prius, sicut quod  
230 in potencia prius est quam illud quod est in actu.  
402b9 Consequenter cum dicit : *Amplius autem*, tangit  
difficultates que emergunt circa potencias anime.  
In anima enim sunt partes potenciales, scilicet  
intellectiuum, sensitiuum, uegetatiuum; est ergo  
235 questio utrum hee sint diuerse anime sicut

Platonici uolebant, aut sint partes potenciales  
anime; et si sint partes potenciales, queritur  
etiam utrum primo debeamus querere potencias  
quam actus ipsarum, *ut intelligere aut intellectiuum,*  
*et sentire*, quod est actus, *aut sensitiuum*, quod est 240  
potencia. Et *similiter in aliis* potenciis et actibus.  
Et si primo debemus querere actus quam poten-  
cias, adhuc erit questio utrum sint *prius* querenda  
*obiecta horum* actuum quam potencie, ut puta  
prius debeat queri *sensibile* quam sensitiuum aut 245  
*intelligibile* quam intellectiuum.

Consequenter cum dicit : *Videtur autem <non* 402b16  
*solum> quod quid est*, ponit difficultates que  
emergunt quantum ad illa que sunt in adiutorium  
diffinitionis anime, quia in diffinitione oportet 250  
non solum cognoscere principia essentialia, set  
etiam accidentalia. Si enim recte diffinirentur et  
possent cognosci principia essentialia, diffinitio  
non indigeret accidentibus; set quia principia  
essentialia rerum sunt nobis ignota, ideo oportet 255  
quod utamur differentiis accidentalibus in desig-  
natione essentialium (bipes enim non est essen-  
cialis, set ponitur in designatione essentialis), et  
ut per ea, scilicet per differentias accidentales,  
perueniamus in cognitionem essentialium. Et ideo 260  
difficile est, quia oportet nos *cognoscere quod quid est*  
anime *ad cognoscendum* facilius accidentia anime,  
*sicut in mathematicis* ualde utile est preaccipere  
quod quid erat esse recti et curui et plani *ad*  
*cognoscendum quot rectis trianguli anguli sint equales*; 265  
*e conuerso* etiam *accidencia* si preaccipiantur, multum  
*conferunt ad cognoscendum quod quid* erat esse, ut  
dictum est. Si quis ergo assignet diffinitionem per  
quam non deueniatur in cognitionem accidencium  
rei diffinite, illa diffinitio non est realis, set remota 270  
et dyaletica; set illa diffinitio per quam deuenitur  
in cognitionem accidencium est realis et ex propriis  
et essentialibus rei.

$\Phi$ (pecia 1) :  $\Phi^1(O^4F^2)$ ,  $\Phi^2(B^0P^1)$   $\Psi$  :  $\Psi^{1a}(V^2F, V)$ ,  $\Psi^{1b}(ViV^2)$ ,  $\Psi^2(V^4W)$  198 scilicet] *om.*  $\Psi$  202 et] + quod  $\Phi^1$  : + quia  $\Phi^2$   
209 uel] aut  $\Psi^{1a,2}$  218 aut] et  $\Psi$  219 si secundum quod est *suppl.* (cum  $V^2$ ; cf. *DnV*, *Préf.*, p. 55\*) : *om. cett* 220 uniuersale]  
*om.*  $\Phi^2$ ,  $\Psi^{1b}$  222 Secundum] + autem  $\Psi$  225 quod] uult quod uniuersale  $\Psi^{1a,2}$  : uult quod  $V^2$  226 aliquid est] *inu.*  $\Psi^{1a,2}$   
227 esse posterius] *inu.*  $\Psi$  229 quod] + est  $\Psi^1$  235 diuerse] + potencie  $\Psi^{1a,2}$  239 quam actus ipsarum *scr.* (cf. *Ar.*, 402b12) :  
ipsarum quam actus  $\Phi$  : ipsas quam actus  $\Psi$  243 erit] est  $\Psi^{1a,2}$  245 queri] *ante* debeat  $\Psi$  : *om.*  $\Phi^2$  247-248 non solum *suppl.*  
(cum non nullis *del.*; cf. *Ar.*, 402b17) : *om. codd* 252 accidentalial] *accidencia*  $\Phi$  258 et] *om.*  $Pi$ ,  $\Psi^{1a}$ ,  $V^2$  259 per ea, scilicet] *om.*  $\Psi$   
260 perueniamus] deueniamus (-tur)  $\Psi$  261-262 quod quid est anime (cf. *Ar.*, 402b17, nec non *infra* I 2, 3-4)] quidem quid anima  $\Phi$  :  
quod quid est anima  $V^1$  : quod quid anima  $V^2$

197 Platonici : ex *Ar.*, *Met.*; cf. Henle, p. 140-141. 213-230 Cf. *infra*, II 12, 95-151, cum adn. 218 unum in multis : *Ar.*, *Met.*, I 14,  
990b7, 13; 991a2 (cf. VII 16, 1040b29); unum de multis : *Ar.*, *Anal. Post.*, I 19, 77a6, a Iacobo transl. (A.L. IV, p. 25, 21). 224 ut dictum  
est : supra, u. 197-200. 236 Platonici : cf. Henle, p. 141. 254-260 set — essentialium : Cf. Auerroes, *In Met.*, VIII 5 (ed. Ven. 1562,  
t. VIII, f. 213ra A); ipse Thomas, *De ente et essentia*, 5, 76-81 (cum adn. 2 in M.-D. Roland-Gosselin, *Le « De ente et essentia » de S. Thomas d' Aquin*,  
Bibl. thom. VIII, Paris 1926, p. 40). 266 Themistius, f. 2ra (ed., p. 12, 76-78) : « Set e conuerso preaccipisse *accidencia* bene multum  
confert ad scienciam eius quod quid erat esse ». 267-268 dictum est : *Ar.*, 402b21-22.

<CAPITVLVM II>

- 403a3 Dubitationem autem habent et passiones anime, utrum sint omnes <sup>1</sup> communes et habentis, an sit aliqua et anime propria ipsius. <sup>2</sup> Hoc enim accipere quidem necessarium est, non autem leue.
- 403a5 Videtur <sup>1</sup> autem plurimorum quidem nullum sine corpore pati neque <sup>1</sup> facere, ut irasci, confidere, desiderare, omnino sentire. <sup>1</sup> Maxime autem uidetur proprium intelligere. Si autem est et hoc fantasia <sup>1</sup> quedam aut non sine fantasia, non continget utique neque hoc sine <sup>10</sup> corpore esse.
- 403a10 Si quidem igitur est aliquid anime operum aut <sup>1</sup> passionum proprium, continget utique ipsam separari. Si uero nullum <sup>1</sup> est proprium ipsius, non utique erit separabilis, set sicut <sup>1</sup> recto in quantum rectum multa accidunt, ut tangere eneam <sup>1</sup> speram secundum punctum, non tamen tanget ab hoc separatum <sup>15</sup> rectum. Inseparabile enim, si quidem semper cum quodam corpore <sup>1</sup> est.
- 403a16 Videntur autem et anime passiones omnes esse cum <sup>1</sup> corpore, ira, mansuetudo, timor, misericordia, confidentia. Adhuc <sup>1</sup> gaudium et amare et odire. Simul enim hiis patitur <sup>1</sup> aliquid corpus. Indicat autem hoc aliquando quidem, duris et manifestis <sup>20</sup> passionibus concidentibus, nichil prouocari aut timere, <sup>1</sup> aliquando et a paruis et debilibus moueri, cum <sup>1</sup> accendatur corpus et sic se habeat sicut cum irascitur. Adhuc <sup>1</sup> autem magis hoc manifestum : nullo enim terribili imminente <sup>1</sup> in passionibus fiunt hiis aliqui timentes. Si autem sic <sup>25</sup> habet, manifestum quod passiones rationes in materia sunt. Quare termini <sup>1</sup> tales ut irasci motus quidam talis corporis aut <sup>1</sup> partis aut potencie ab hoc et gracia huius.
- 403a27 Et propter hec igitur iam <sup>1</sup> phisici est considerare de anima aut omni aut huiusmodi.
- Differenter autem diffiniet phisicus et dyaleticus <sup>403a29</sup> <sup>30</sup> unumquodque ipsorum, ut iram quid est. Hic quidem enim appetitum recontristationis, <sup>1</sup> aut aliquid huiusmodi, ille autem feruorem sanguinis aut calidi <sup>403b1</sup> circa cor. Horum autem alius quidem assignat materiam, alius uero <sup>1</sup> speciem et rationem : ratio quidem enim hec *ire*. <sup>1</sup> Necessesse est autem hanc esse in materia huiusmodi, si erit, sicut domus <sup>1</sup> ratio quidem talis quedam, quia operimentum prohibens corruptiones a <sup>5</sup> uentis et ymbribus et caumatibus. Hec autem dicit lapides et <sup>1</sup> lateres et ligna. Alia uero in hiis speciem propter ista. <sup>1</sup> Que igitur naturalis harum, utrum que circa materiam, rationem <sup>1</sup> autem ignorans, aut que circa rationem solum, aut magis que ex <sup>1</sup> utrisque ? Illorum autem quis uterque. Aut non est aliquis qui circa <sup>10</sup> passiones materie non separabiles neque in quantum separabiles, set <sup>1</sup> phisicus circa omnes quecunque talis corporis et huiusmodi <sup>1</sup> materie opera et passiones sunt. Circa quascunque autem non huiusmodi, alius, <sup>1</sup> ut de quibusdam quidem artifex est, si contingat, ut instructor aut <sup>1</sup> medicus. Non separabilium quidem, in quantum autem non talis corporis <sup>15</sup> passiones, set ex remotione, mathematicus. Secundum autem quod separate, <sup>1</sup> primus philosophus.
- Set redeundum est unde sermo. <sup>1</sup> Dicebamus autem <sup>403b16</sup> quod passiones anime non separabiles a phisica <sup>1</sup> materia animalium in quantum tales existunt furor et timor, <sup>1</sup> et non sicut linea et planum. <sup>20</sup> Intententes autem de anima, necesse est simul dubitantes <sup>1</sup> de quibus habundare oportet, pertranseuntes priorum <sup>1</sup> opiniones comprehendere quicunque aliquid de ipsa enunciauerunt, ut bene quidem dicta accipiamus, si uero aliquid non bene, <sup>1</sup> hoc uereamur. <sup>403b24</sup>

**Ar. Ni** : Ni<sup>1</sup>(φλ), Ni<sup>2</sup>(νρ, θ<sup>1</sup>θ<sup>2</sup>π) **Np**(pecia 1) : Np<sup>1</sup>(β), Np<sup>2</sup>(αγμστ) **Nr** 403a8 uidetur proprium **V**, T(29-30) : assimilatur proprio **N**  
10 est aliquid **N**(*cert*), T(*De unit. intell.*, 1,623) : *inu.* θ<sup>1</sup>θ<sup>2</sup>π, ?T(53) 12 utique crit **Ni**, T(*De unit. intell.*, 1,626) : *inu.* **Np** 19 quidem *hic*  
**Ni**<sup>2</sup> : *post* duris **Ni**<sup>1</sup>, **Np** 19 duris (a *praem.* **V**, φ) : dūis (*unde* dūis = dicimus, om̄s = omnes) **Np** 20 prouocari **V**, T(115) : exacerbari  
**N** 22 sicut **Ni**, T(118) : *om.* **Np** 24 aliqui timentes **Np**, T(122-125 in aliquibus... timentes) : **que** timentis **Ni** (φ, νρ) : que timentes λ :  
qui timentes π (*obsc. pr.m.* θ<sup>1</sup>θ<sup>2</sup>) 25 passiones **V**, **Ni**<sup>1</sup>, T(128) : passionum **V**(*dett*), **Ni**<sup>2</sup>(*obsc. pr.m.*), **Np** 26 quidam **Ni** (-π) : qui-  
(igitur)  
dem π, **Np** 27 igitur iam *codd* (*an scrib. iam, cum igitur = δη uaria lectio esse uideatur pro iam = ηδη*) : iam tantum T(10) : igitur T(137)  
403b2 hec (*scil. ratio = εδε scil. λογος*) T(180) : + species *codd* (*lectio conflata* : species = ελδος, *uaria lect. pro εδε in paucis codd*) 2 ire  
T(180) : rei **VN** (του παράγματος) 4 corruptiones (= φθοράς) **N** : *om.* ?T(193) 5 et<sup>1</sup> **Ni**, T(194) : *om.* **Np** 10 separabiles<sup>2</sup>] insepa-  
rabiles **Nr** 12 non] + in quantum (= η γ; cf. η SUVXCP, ην E) **Ni**<sup>2</sup> 15 remotione **Ni** : retritione (restrictione, etc.) **Np** 18 in  
quantum π, **Np**, T(258) : in quantumque (= η τε ν; cf. Siwek) **Ni** (-π) 21 habundare] bene dubitare **V**(*dett*), **Ni**<sup>2</sup> (-π)

403a3 *Dubitationem autem habent* etc. Postquam Philo-  
sophus ostendit difficultatem que est in scientia  
de anima ex parte substancie et quod quid est  
anime, hic consequenter ostendit difficultatem que  
5 est ex parte passionum et accidencium anime.  
Et circa hoc duo facit : primo mouet dubitationem  
circa passiones anime et soluit eam ; secundo ex  
huius solutione ostendit quod cognitio de anima  
pertinet ad philosophum naturalem seu ad phisi-  
10 cum, ibi : *Et propter hec iam phisici* etc.

Dicit ergo primo quod dubitatio est circa  
passiones anime et operationes, utrum scilicet sint  
anime proprie sine communicatione corporis, ut  
Platoni uidebatur, uel nulla sit propria anime, set  
15 omnes sint communes corporis et compositi.  
Et circa hanc duo facit (primo enim ostendit  
difficultatem huius questionis, secundo uero neces-  
sitate), dicens quod *accipere hoc*, scilicet utrum  
passiones et operationes anime sint communes  
20 uel proprie, est *necessarium* et *non est leue*, set  
ualde difficile.

403a5 Et quod sit difficile, ostendit dicens quod causa  
difficultatis est quia in apparenti *uidetur* quod  
multe passiones sint communes et non possint  
25 *patri sine corpore*, ut puta *irasci* et *sentire* et huius-  
modi, quorum nichil patitur anima sine corpore.  
Set, si aliqua operatio esset propria anime,  
appareret hoc de operatione intellectus : *intelligere*  
enim, que est operatio intellectus, *maxime uidetur*  
30 *proprium* esse anime. Si quis tamen recte consideret,  
non uidetur proprium anime intelligere. Cum  
enim intelligere uel *est fantasia*, ut Stoici dicebant,

*aut non sine fantasia*, — fuerunt enim quidam sicut  
antiqui Naturales qui dicebant quod intellectus  
non differebat a sensu, et si hoc esset, tunc 35  
intellectus in nullo differret a fantasia, et ideo  
Stoici moti sunt ad ponendum intellectum esse  
fantasiam, — cum ergo fantasia indigeat corpore,  
dicebant quod intelligere non est proprium  
anime, set commune anime et corpori. Si autem 40  
detur quod intellectus non sit fantasia, nichilo-  
minus tamen non est intelligere sine fantasia,  
restat adhuc quod intelligere non sit proprium  
anime, cum fantasia indigeat corpore. Non ergo  
contingit *hoc*, scilicet intelligere, *esse sine corpore*. 45

\*\*\*

Quamuis autem hoc Aristoteles satis aperte  
manifestet in III huius, nichilominus tamen  
quantum ad hoc aliquid exponemus. Nam intelli-  
gere quodam modo est proprium anime, quodam  
modo est coniuncti. Sciendum est igitur quod 50  
aliqua operatio anime est aut passio que indiget  
corpore sicut instrumento et sicut obiecto ; sicut  
uidere indiget corpore sicut obiecto quia color,  
qui est obiectum uisus, est corpus, item sicut  
instrumento quia uisio, etsi sit ab anima, non est 55  
tamen nisi per organum uisus, scilicet per pupillam  
que est ut instrumentum ; et sic uidere non est  
anime tantum, set etiam organi. Aliqua autem  
operatio est que indiget corpore, non tamen sicut  
instrumento, set sicut obiecto tantum ; intelligere 60  
enim non est per organum corporale, set indiget  
obiecto corporali : sicut enim Philosophus dicit

Φ(pecia 1) : Φ<sup>1</sup>(O<sup>1</sup>F<sup>1</sup>), Φ<sup>2</sup>(Bo<sup>1</sup>Pi) Ψ : Ψ<sup>1a</sup>(V<sup>1</sup>F, V), Ψ<sup>1b</sup>(ViV<sup>1</sup>), Ψ<sup>2</sup>(V<sup>1</sup>W) 11 ergo] autem Φ, Ψ<sup>1b</sup> 24 possint ser. : pōt V<sup>2</sup> :  
p<sup>t</sup> ex post F : sit (ex sint V<sup>2</sup>) Ψ<sup>1b</sup> : om. Φ, V, Ψ<sup>2</sup> 28 apparet V<sup>2</sup>ViV<sup>1</sup> : apparet cet 28-29 intelligere — intellectus Φ, W :  
que Ψ (-W) 30 proprium] om. Ψ esse anime] inu. Ψ 32-33 ut — fantasia] hom. om. Vi, ex Φ suppl. V<sup>2</sup> 32 et 37 Stoici ser. :  
platonici eodd (errore archetypū qui pro] Stoici legit pl'oici ; cf. app. fontium) 33 non] + sit Φ, V<sup>2</sup> (deest Vi) 46-66 Cf. Préf., p. 116\*-117\*  
50 est Ψ<sup>1a</sup> : om. Φ, Ψ<sup>1b</sup> (deest Ψ<sup>2</sup>) igitur Φ : autem Ψ<sup>1</sup> (deest Ψ<sup>2</sup>) 54 qui] quod Ψ<sup>1a</sup>

10 Et propter : 403a27. 14 Platoni : cf. infra I 10, 408b5-18 ; ipse Thomas, *In IV Sent.*, d.44, q.3, a.3, q1a 2 ; I<sup>a</sup>, q.75, a.3 et 4 ; q.77, a.5,  
ad 3 (Henle, p. 15-16, n. 35-36 ; p. 217-219, n. 37, 38 et 48). 32, 37 Stoici : Augustinus, *De ciu. Dei*, VIII 7 (ed. Dombart-Kalb, CCL 47,  
p. 224) : « absit ut his (Platonicis) comparandi uideantur, qui posuerunt iudicium ueritatis in sensibus corporis eorumque infidis et fallacibus regulis  
omnia, quae discuntur, metienda esse censuerunt... ut etiam ipsi Stoici, qui cum uehementer amauerint sollertiam disputandi, quam dialecticam  
nominant, a corporis sensibus eam ducendam putarunt, hinc asseuerantes animum concipere notiones, quas appellant *έννοιας*, earum rerum  
scilicet quas definiendo explicant ; hinc propagari atque coneciti totam discendi docendique rationem... Hi uero, quos merito ceteris antepominus  
(Platonici), discreuerunt ea, quae mente conspiciuntur, ab his, quae sensibus adtinguntur... » ; Boethius, *De consolatione Philosophiae*, V, Metr. IV  
(ed. Fortescue, p. 151-152) : « Quondam Porticus attulit obscuros nimium senes, qui sensus et imagines e corporibus extimis credant mentibus  
imprimi... » ; Thomas, *C.G.*, III 84 (ed. Leon., t. XIV, p. 249, 30-32, 45-52) : « Antiqui enim philosophi Naturales... posuerunt quod intellectus  
non differt a sensu... Hic etiam processit Stoycorum opinio, qui dicebant cognitionem intellectus causari ex hoc quod imagines corporum nostris  
mentibus imprimuntur, sicut speculum quoddam, uel sicut pagina recipit litteras impressas, absque hoc quod aliquid agat, ut Boetius narrat in  
V De consolatione » (cf. infra, adn. ad I 6, 248-250) ; I<sup>a</sup>, q.75, a.3 : « Plato autem distinxit inter intellectum et sensum... » (cf. *De spir. creat.*, 10,  
ad 8 ; Henle, p. 36, 217 et 224). — Aristotelem Stoicos redarguisse saepius adseuerat Thomas : *In Eth.*, I 16, 135 ; II 3, 115 ; III 18, 78-79 ; IV 13,  
66 ; VII 13, 109 ; X 13, 105 ; I<sup>a</sup> II<sup>a</sup>e, q.59, a.2, ad 1. 46-81 Hunc Thomae locum magni pependit Et. Gilson, *Autour de Pomponazzi*, in *Arch.  
d'hist. doctr. et litt. du M. A.*, 28 (1961), p. 168-170, qui tamen inepte contendit (p. 170, adn. 5) interpretationem Thomae e commentario Graeco  
Ioannis Philoponi (ed. Hayduck, Comm. in Ar. Graeca, t. XV, p. 45-46) pendere, cum haec uerba Philoponi, in Latinum non translata, prorsus  
ignorauerit Thomas (commentarii Philoponi Guillelmus de Moerbeke non transtulit nisi fragmentum libri primi = Hayduck, p. 116-120, nec  
non partem libri III in Graeco deperditi ; quae ed. G. Verbeke, *Jean Philopon. Commentaire sur le De anima d'Aristote*, Louvain 1966). 47 in  
III huius : Ar., *De anima*, III 1, 429a10-b5.

in III huius, hoc modo fantasmata se habent ad intellectum sicut colores ad uisum, colores autem  
 65 se habent ad uisum sicut obiecta, fantasmata ergo se habent ad intellectum sicut obiecta ; cum ergo fantasmata non sint sine corpore, inde est quod intelligere non est sine corpore, ita tamen quod sit sicut obiectum, non sicut instrumentum. Et ex  
 70 hoc duo sequuntur. Vnum est quod intelligere est propria operatio anime et non indiget corpore nisi ut obiecto tantum, ut dictum est ; uidere autem et alie operationes et passiones non sunt anime tantum, set coniuncti. Aliud est quod illud  
 75 quod habet operationem per se, habet esse et subsistentiam per se, et illud quod non habet operationem per se, non habet esse per se ; et ideo intellectus est forma subsistens, alie potencie sunt forme in materia. Et in hoc erat difficultas huius  
 80 questionis, quia scilicet omnes passiones anime secundum apparenciam uidentur coniuncti.

\*\*\*

403a10 Consequenter cum dicit : *Si quidem igitur aliquid* etc., assignat causam necessitatis huius questionis, quia scilicet ex hoc habetur unum quod  
 85 omnes maxime scire desiderant circa animam, utrum scilicet contingat animam separari, dicens quod si contingat aliquam propriam operationem aut passionem anime esse, *utique continget ipsam animam separari* a corpore, quia, ut dictum est,  
 90 quod habet operationem per se, habet etiam esse et subsistentiam per se. Si uero non esset aliqua propria operatio seu passio anime, eadem ratione non contingeret ipsam animam separari a corpore ; set erit de anima sicut de recto : licet enim multa  
 95 accidant *recto in quantum rectum, ut scilicet tangere eneam speram secundum punctum, non tamen* accidunt ei nisi in materia, non enim tangit rectum in puncto eneam speram nisi in materia ; sic erit de anima si non habet propriam operationem quod,

licet multa ei accidant, non tamen accidunt ei nisi 100 in materia.

Consequenter cum dicit : *Videntur autem et* 403a16 *anime passiones* etc., manifestat illud quod supposuerat, scilicet quod quedam passiones anime sint coniuncti et non anime tantum. Cuius ratio talis 105 est : omne ad quod operatur complexio corporis non est anime tantum, set etiam corporis ; set complexio corporis operatur ad omnes passiones anime, ut puta ad iram, mansuetudinem, timorem, confidenciam, misericordiam et huiusmodi ; uidentur 110 ergo anime passiones omnes esse cum corpore. Et quod ad huiusmodi passiones operetur complexio corporis, probat dupliciter. Primo sic : quia nos uidemus quod *aliquando* superueniunt dure et manifeste passiones et homo non prouocatur neque timet, set si *accendatur* ex furore seu ex complexione *corpus*, a ualde *paruis et debilibus* mouetur *et sic se habet sicut cum irascitur*. Secundo probat dicens *ad hoc fit magis manifestum* quod ad huiusmodi passiones operetur complexio corporis : 120 uidemus enim quod, etiam si nullum imineat periculum, fiunt in aliquibus passiones similes hiis passionibus que sunt circa animam, ut puta melancolicis frequenter si nullum periculum imineat, ex ipsa complexione inordinata fiunt timen- 125 tes. Ergo quia *sic se habet*, scilicet quod complexio operetur ad passiones huiusmodi, *manifestum* est quod huiusmodi *passiones sunt rationes in materia*, id est habentes esse in materia. Et propter hoc *termini tales*, id est diffinitiones harum passionum, 130 non assignantur sine materia ; sicut si diffiniatur ira, dicitur quod est *motus talis corporis* [siue cordis] *aut partis aut potencie*, et hoc dicit quantum ad subiectum seu causam materialem ; *ab hoc*, quantum ad causam efficientem ; *et gracia huius*, 135 quantum ad causam finalem.

Consequenter cum dicit : *Et propter hec igitur* 403a27 etc., concludit ex hiis que dicta sunt quod

$\Phi$ (pecca 1) :  $\Phi^1(O^2F^1)$ ,  $\Phi^2(Bo^2Pi)$   $\Psi$  :  $\Psi^{1a}(V^2F, V)$ ,  $\Psi^{1b}(ViV^2)$ ,  $\Psi^2(V^2W)$  72 ut  $\Phi$  : sicut  $\Psi$  74 coniuncti : Cf. *Préf.*, p. 117\*  
 75 operationem] -nes  $\Psi^{1a,2}$  80 omnes] *om.*  $\Psi^{1a,2}$  83 aliquid] est aliquid  $W$  : est aliquid anime  $\Psi^{1b}$  : *om.*  $V^2F$  ; cf. *adh. ad Ar.*,  
 403a10 91 et subsistentiam] subsistens  $\Psi^{1a,2}$  92 propria] *om.*  $\Phi$  96 speram  $\Psi^{1b,2}$  : lineam  $\Phi$ ,  $\Psi^{1a}$  ; cf. u. 63 *nec non Ar.*, 403a14  
 96 secundum punctum] in puncto  $\Psi$  ; *sed cf. Ar.*, 403a14 102 Videntur  $\Psi^{1b}$  : Videtur *cess* 104 sint] sunt  $\Psi$  105 tantum] +  
 manifestat (ostendit  $\Psi^2$ ) autem hoc ex uno quod consistit ex (in  $\Psi^{1b,2}$ ) duobus  $\Psi$  110 misericordiam] *om.*  $\Psi$  117 corpus] corporum  
 $\Psi^{1a}$  : corporis  $\Psi^2$  (- $W$ ) ; *sed cf. Ar.*, 403a22 119 probat] + sic  $\Psi^{1a,2}$  121 etiam] et  $\Psi^2$  : *om.*  $\Psi^1$  125 complexione inordinata]  
*inu.*  $\Psi$  132-133 siue cordis] *secl.* (*adnotatio esse uidetur amanuensis qui de lectione compendii cor<sup>is</sup> dubitaret*) 134 subiectum  $\Psi^2$  : substan-  
 ciam  $\Phi$ ,  $\Psi^{1a}$

63 in III huius : Cf. *Ar.*, *De anima*, III 6, 431a14-15 : « Intellectiue autem anime fantasmata ut sensibilia sunt », cum Auerrois comm., III 30, 9-11, 28-30 (p. 469) : « proportio istarum ymaginum ad intellectum materialem est sicut proportio sensibilibus ad sensum... proportio intelligibilium ad ymagines est sicut proportio coloris ad coloratum, non sicut proportio coloris ad sensum uisus » ; ex quibus uerbis Thomas finxisse uidetur axioma quod iam laudat *In I Sent.*, d. 3, q. 1, a. 1, arg. 5 et persapee postea. 72 ut dictum est : u. 58-69. 89 ut dictum est : u. 74-76. 124 melancolicis : Adam de Bocfeld, *In De anima* (Paris B.N.lat. 6319, f. 113v ; Urb. lat. 206, f. 259v) : « ut ualde melancolici, nulla imminente causa timoris, quandoque fiunt timorosi » ; Albertus, p. 13, 49-50 : « sicut accidit melancolicis uiris » ; Themistius, f. 2vb12-13 (ed. p. 17, 69) : « quod maxime in melancolicis fit manifestum ». 129 Themistius, f. 2vb (ed. p. 18, 82) : « id est in materia esse habentes ».

consideratio de anima pertinet ad naturalem.  
140 Et hoc ex modo diffiniendi concludit et ideo hic  
duo facit : primo probat propositum ; secundo  
insistit circa diffinitiones, ibi : *Differenter autem*  
*diffiniet* etc.

Probat autem propositum hoc modo. Opera-  
145 tiones anime et passiones sunt passiones corporis  
et operationes, ut ostensum est. Omnis autem  
passio cum diffinitur oportet quod habeat in sui  
diffinitione illud cuius est passio. Nam subiectum  
semper cadit in diffinitione passionis. Si ergo  
150 passiones huiusmodi non sint tantum anime, set  
etiam corporis, de necessitate oportet quod in  
diffinitione ipsarum ponatur corpus. Set omne in  
quo est corpus seu materia pertinet ad naturalem.  
Ergo et passiones huiusmodi pertinent ad natu-  
155 ralem. Set cuius est considerare passiones, eius  
est considerare subiectum ipsarum. Et ideo *iam*  
*phisici est considerare de anima aut omni*, simpliciter,  
*aut huiusmodi*, scilicet de ea que est affixa corpori ;  
et hoc dicit quia reliquerat sub dubio utrum  
160 intellectus sit potencia affixa corpori.  
403a29 Consequenter cum dicit : *Differenter autem* etc.,  
insistit circa diffinitiones. Quia enim ostendit quod  
in diffinitionibus passionum anime alique sunt in  
quibus ponitur materia et corpus, alique uero in  
165 quibus non ponitur materia set forma tantum,  
ostendit quod huiusmodi diffinitiones sunt insuffi-  
cientes. Et circa hoc inuestigat differenciam que  
inuenitur in istis diffinitionibus : aliquando enim  
datur aliqua diffinitio in qua nichil est ex parte  
170 corporis, sicut quod ira est appetitus uindictae ;  
aliquando assignatur aliqua diffinitio in qua est  
aliquid ex parte corporis seu materie, sicut quod  
ira est accensio sanguinis circa cor ; prima est

dyaletica, secunda uero est phisica, cum ponatur  
ibi aliquid ex parte materie, et ideo pertinet ad 175  
naturalem. Hic enim, scilicet phisicus, *assignat*  
*materiam*, cum dicit quod ira est accensio sanguinis  
circa cor ; *alius uero*, scilicet dyaleticus, ponit  
*speciem et rationem* : *hec enim*, scilicet appetitus  
uindictae, est *ratio ire*. Quod autem diffinitio prima 180  
sit insufficiens, manifeste apparet. Nam omnis  
forma que est in materia determinata, nisi in sua  
diffinitione ponatur materia, illa diffinitio est  
insufficiens ; set hec forma, scilicet appetitus  
uindictae, est forma in materia determinata ; unde, 185  
cum non ponatur in eius diffinitione materia,  
constat quod ipsa diffinitio est insufficiens. Et ideo  
*neesse est* ad diffinitionem quod in diffinitione  
ponatur *hanc*, scilicet formam, *esse in materia*  
*huiusmodi*, scilicet determinata. Et sic habemus tres 190  
diffinitiones, quia una assignat « speciem et speciei  
rationem » et est formalis tantum, sicut si diffi-  
niatur domus quod sit *operimentum prohibens a*  
*uentis et ymbribus et caumatibus* ; alia autem assignat  
materiam, sicut si dicatur quod domus est operi- 195  
mentum quoddam ex lapidibus, lateribus et  
lignis ; alia uero assignat, id est in diffinitione  
ponit, utrumque, materiam scilicet et formam,  
dicens quod domus est operimentum tale constans  
ex talibus et propter talia, scilicet ut prohibeat 200  
uentos etc. Et ideo dicit quod *alia* diffinitio,  
scilicet tertia, ponit *in hiis*, scilicet in lignis et  
lapidibus, que sunt ex parte materie, *speciem*, id  
est formam, *propter ista*, scilicet ut prohibeat  
uentos ; et sic complectitur materiam cum dicit 205  
« in hiis », formam cum dicit « speciem », et  
causam finalem cum dicit « propter ista », que  
tria requiruntur ad perfectam diffinitionem. Set

$\Phi$ (pecnia 1) :  $\Phi^1(O^4F^1)$ ,  $\Phi^2(B^0P^1)$   $\Psi$  :  $\Psi^{1a}(V^2F, V)$ ,  $\Psi^{1b}(V^1V^2)$ ,  $\Psi^2(V^4W^1)$  150 sint] sunt  $\Psi$  169 et 171 qua] quibus  $\Phi$   
177 quod ira  $\Psi^{1a}$  : quia  $\Psi^{1b}$  : quod  $\Phi$  187 ipsa] illa  $V^1L$  : dicta  $\Psi^2$  189 hanc] hec  $\Psi$  (hanc scilicet om.  $\Psi^{1b}$ ) formam] forma,  
 $\Psi$  (-F)

142 ibi : 403a29. 146 ostensum est : u. 102-136. 148-149 Nam — passionis : Ar. *Met.*, VII 4, 1030b14-1031a14, sec. Th omam  
*De uer.*, q.3, a.7, arg. 2 ; *Ia*, q.77, a.6, s.c. ; *In Met.*, IX 1, in prin. ; infra II 1, 67-68. 170 appetitus uindictae : Auerroes, I 16, 4 et 27  
(p. 22-23) : « ira est appetitus in uindictam » ; Ioannes Dam., *De fide orb.*, a Burgundione transl., c. 30, 5 (ed. Buytaert, p. 122) : « ira est et desi-  
derium uindictae » ; Adam de Bocfeld (Paris B.N. lat. 6319, f. 113v ; Urb. lat. 206, f. 260r) : « est enim diffinitio logica : ira est appetitus uindictae  
uel contrarii doloris » ; Thomas, *In III Sent.*, d.15, q.2, a.2, q.1a, 2, arg. 3 : « Secundum Philosophum et Damascenum, ira est appetitus uindictae ».  
Patet ergo hanc irae definitionem, ab Antiquis ignotam (cf. *Thes. linguae Lat.*, VII 2, col. 362,38 - 363,10), saeculo XIII med. in scholis usitatam  
fuisse, antequam Thomas eam legit et in Themistio, f. 2vb (ed. p. 19, 88) : « hic quidem enim appetitum uindictae ». 173 accensio sanguinis circa  
cor : cf. Albertus, p. 12, 39-40 : « Ira enim est accensio sanguinis cum euaporatione fellis » (cf. p. 11, 39 : « ex accensione sanguinis circa cor ») ;  
Bonaventura, *In III Sent.*, d.15, a.2, q.3, ad opp. 4 (ed. Quaracchi, t. III, p. 339b) : « ira secundum naturam est accensio sanguinis circa cor,  
secundum quod uult Philosophus et Damascenus, ex euaporatione fellis » ; cf. ipse Thomas, *In IV Sent.*, d.3, a.1, sol.1 ; d.49, q.3, a.2 ; *De uer.*,  
q.25, a.4, ad 5 ; q.26, a.2, arg.6 ; *Ia*, q.20, a.1, ad 2 ; *Ia IIa*, q.22, a.2, ad 3 ; *De malo*, q.12, a.1 ; a.2, arg. 7 et ad 7 ; *De motu cordis*, 230 ; *In ep. ad*  
*Eph.*, IV 8. — Cum apud Damascenum, *De fide orb.*, a Burgundione transl. (ed. Buytaert, p. 122) scriptum legitur : « Ira uero est feruor eius qui  
circa cor est sanguinis ex euaporatione fellis » (cf. Nemesius, *De natura hominis*, ed. Verbeke-Moncho, p. 102), et apud Aristotelem, *De anima*, a  
Iacobo Veneto transl. 403a31-b1 : « Ille autem accensus circa cor sanguinis aut calidi » (perperam « ascensus » legit Iohannes Blund, *Tr. de anima*,  
ed. Callus-Hunt, p. 104-106), patet Thomam, qui semper « accensio », nunquam « accensus » scribit, non translationem ueterem libri *De anima*,  
sed definitionem magistralem in scholis usitatam adferre (cf. *Thes. linguae Lat.*, I, col. 279 et 280, s.u. Accensio, Accensus ; cf. Cassiodorus, *In*  
*Ps.* 6, 2, CCL 97, p. 73, 126-127 : « Sed ira longa indignatio est, furor repentina mentis accensio »). 180 Themistius, f. 2vb, u. 7 ab imo (ed.,  
p. 19, 90) : « ratio quidem enim ire est appetitus uindictae ». 191-192 speciem et speciei rationem : Themistius, f. 2vb, u. 4 ab imo (ed., p. 19, 92).

queramus que istarum diffinitionum sit naturalis  
 210 et que non ? Illa autem que considerat formam  
 tantum non est naturalis set logica ; illa uero  
 que circa materiam, ignorat autem formam, nullius  
 est nisi naturalis : nullus enim habet considerare  
 materiam nisi naturalis ; nichilominus tamen illa  
 215 que ex utrisque est, scilicet ex materia et forma, est  
 magis naturalis. Et due harum diffinitionum  
 pertinent ad naturalem, set una est imperfecta,  
 scilicet illa que ponit materiam tantum, alia uero  
 perfecta, scilicet illa que est ex utrisque. Non est  
 220 enim aliquis qui consideret *passiones materie non*  
*separabiles nisi phisicus*. Set quia sunt aliqui qui  
 aliter considerant *passiones materie*, ideo ostendit  
 qui sint et qualiter considerent, et dicit quod sunt  
 tres. Vnum genus quorum differt a naturali  
 225 quantum ad principium, licet consideret *passiones*  
 prout sunt in materia, sicut *artifex* qui considerat  
 formam in materia, set differt quia huius princi-  
 pium est ars, phisici uero principium est natura.  
 Aliud genus est quod quidem considerat ea que  
 230 habent esse in materia sensibili, set non recipit  
 in diffinitione materiam sensibilem ; sicut curuum,  
 rectum et huiusmodi, licet habeant esse in materia  
 et sint de numero non separabilium quantum ad  
 esse, tamen *mathematicus* non determinat sibi  
 235 materiam sensibilem ; cuius ratio est quia res  
 alique sunt sensibiles per quantitatem, quantitates  
 autem preexistunt qualitatibus, unde *mathema-*  
*ticus* concernit solum quod quantitatis est abso-  
 lute, non determinans hanc uel illam materiam.  
 240 Aliud genus est quod quidem considerat illa  
 quorum esse uel non est in materia omnino uel

quorum esse potest esse sine materia ; et hic est  
*philosophus primus*.

\*\*\*

Et notandum quod tota ratio diuisionis philo-  
 sophie sumitur secundum diffinitiones et modos 245  
 diffiniendi. Cuius ratio est quia diffinitio est  
 principium demonstrationis rerum, res autem  
 diffiniuntur per essentialia, unde diuerse diffini-  
 tiones rerum diuersa principia essentialia demons-  
 trant, ex quibus una sciencia differt ab alia. 250

\*\*\*

Consequenter cum dicit : *Set redeundum est* etc., 403b16  
 quia uidebatur fecisse quasdam digressiones ex  
 hoc quod institit ad inquisitionem diffinitionum,  
 reducit se ad materiam propriam dicens quod  
*redeundum est* ad materiam propriam unde est 255  
*sermo habitus*, scilicet quod *passiones anime* ut  
 furor, timor et huiusmodi non sunt *separabiles a*  
*phisica materia animalium in quantum tales existunt*,  
 scilicet in quantum *passiones*, que non sunt sine  
 corpore, et non sunt *sicut linea et planum*, id est 260  
 superficies, que ratione possunt separari a naturali  
 materia ; si ergo ita est, ad naturalem spectat  
 consideratio earum et etiam anime, sicut supra  
 dictum est. De qua, scilicet *de anima, intendentes*  
 ad presens *neccesse est* accipere opiniones antiquo- 265  
 rum *quicumque* sint qui *aliquid enunciauerunt de ipsa* ;  
 et hoc quidem ad duo erit utile, primo quia illud  
 quod bene dictum est ab eis accipiemus in adiu-  
 torium nostrum, secundo quia illud quod male  
 enunciatum est cauebimus. 270

$\Phi$ (pecia 1) :  $\Phi^1(O^1F^1)$ ,  $\Phi^2(B^0P^1)$   $\Psi$  :  $\Psi^{1a}(V^2F, V)$ ,  $\Psi^{1b}(ViV^2)$ ,  $\Psi^2(V^2W)$  209 queramus] si queratur  $\Psi$  (si om. F) 210 autem]  
 om. (-Vi) 211 uero  $\Phi^1$  : autem  $\Phi^2$  : set (ante illa : om. W)  $\Psi$  212 que] + est  $\Psi$  212-213 nullus — naturalis] hom. om.  $\Psi^{1a,2}$   
 (-W) 215 est] hic  $\Phi^1$ ,  $P^1$  : ante ex  $B^0$ ,  $\Psi^1$  : om.  $\Psi^2$  224 quorum (quorum unum genus tr.  $P^2$ )] quorum unum F : quod  $\Psi$  (-F,  
 $PgV^0$ ,  $F^2V^2$ ) 227 differt] differenter  $\Psi$  (-V) 229 quidem considerat  $V$ ,  $V^2$ ,  $\Psi^{1b}$  : quidam considerat  $\Psi^{1a}$  (-V),  $\Psi^2$  (- $V^2$ ) :  
 quidam considerant  $\Phi$  239 hanc] illam  $\Psi^{1a,2}$  240 quidem  $\Psi^{1b}$  : quidam  $\Phi$ ,  $\Psi^{1a,2}$  (obs.  $V^2V$ ,  $V^2$ ) considerat illa] inu.  $\Psi$  (-W)  
 252 digressiones] disgr. multi 254 reducit] hic *praem.*  $\Phi^1$  263 etiam] om.  $\Psi^{1a,2}$  264 de] om.  $\Psi$

217 imperfecta : cf. Auerroes, I 16, 39-40 (p. 23-24) : « Qui enim accipit materiam in diffinitione et dimittit formam, diminute accipit ».  
 236-237 quantitates... preexistunt qualitatibus : cf. infra, adn. ad III 2, 97-101. 264 dictum est : Ar., 403a10-28.

<CAPITVLVM III>

403b24 Principium autem questionis apponere <sup>25</sup>que maxime uidentur ipsi inesse secundum naturam. Animatum igitur ab inanimato in duobus maxime differre uidetur, motu et sensu. Accepimus autem et a progenitoribus fere duo hec de anima.

403b28 Dicunt enim quidam et maxime et primo animam esse id quod est mouens. Existimantes autem <sup>30</sup>quod non mouetur, ipsum non contingere mouere alterum, eorum que mouentur aliquid animam sic arbitrati sunt esse.

403b31 Vnde Democritus quidem <sup>404a1</sup>ignem quendam aut calorem dicit esse ipsam. Infinitis enim existentibus figuris et athomis, que speciei rotunde ignem et animam dicit, ut in aere mote decisiones, que uidentur per portas in radiis, quarum omne semen elementa dicit Democritus tocius nature. Similiter autem et Leucippus. Horum autem sperica animam propter id quod maxime possunt per omne penetrare huiusmodi figure et mouere reliqua cum moueantur et ipsa, arbitantes animam esse efficiens animalibus motum. Vnde et uiuendi terminum esse <sup>10</sup>respirationem. Constringente enim eo quod continet corpora et extrudente figurarum prebentes animalibus motum, ex eo quod non est ipsas quiescere nullatenus, auxilium fieri deforis ingredientibus aliis huiusmodi in respirando; prohibere enim has et que insunt animalibus disgregari <sup>15</sup>simul prohibentes constringens et comprimens; et uiuere autem quandiu possunt hoc facere.

404a16 Videtur autem et a Pictagoricis dictum eandem habere intelligenciam. Dixerunt enim quidam ipsorum

animam esse que sunt in aere decisiones. Alii autem has mouens. De hiis autem dictum est propter id quod continue uidentur moueri, et si sit tranquillitas nimia.

In idem autem feruntur et quicunque dicunt animam esse quod se ipsum mouens. Videntur autem hii omnes existimasse motum maxime proprium esse anime et alia quidem omnia moueri propter animam, ipsam autem a se ipsa, propter nichil uidere mouens <sup>25</sup>quod non et ipsum moueatur.

Similiter autem et Anaxagoras animam dicit esse mouentem, et si aliquis alius dixit quod omne mouet intellectus, non tamen penitus sicut Democritus.

Ille quidem enim simpliciter dicit idem esse animam et intellectum. Verum enim esse quod uidetur. Vnde bene facere Homerum quod Hector iacet aliud sapiens. Non itaque utitur intellectu tanquam potencia quadam que est circa ueritatem, set idem dicit animam et intellectum.

Anaxagoras autem minus certificat de ipsa. Multociens quidem enim causam eius quod bene et recte, dicit intellectum, alibi autem intellectum hunc esse animam. In omnibus enim ipsum inesse animalibus, magnis et paruis et honorabilibus et inhonorabilibus.

Non uidetur autem secundum prudentiam dictus intellectus omnibus similiter inesse animalibus, set neque omnibus hominibus.

Quicunque quidem igitur in moueri animatum aspexerunt, hii quod maxime motiuum opinati sunt animam esse.

403b24 *Principium autem questionis* etc. Supra posuit Philosophus prohemium in quo et intentionem suam et quid agendum et difficultatem huius operis ostendit; hic uero prosequitur tractatum secundum ordinem repromissum. Diuiditur autem tractatus iste in partes duas: primo enim tractat de natura anime secundum opinionem aliorum

philosophorum; secundo uero secundum ueritatem, et hoc in secundo libro. Prima pars diuiditur in partes duas: primo enim narrat opiniones aliorum philosophorum de anima; secundo uero inquit de opinionibus illis, ibi: *Considerandum autem* etc. Prima pars diuiditur in duas: primo enim ostendit ex quibus philosophi habuerunt

Ar. Ni: Ni<sup>1</sup>(φλ), Ni<sup>2</sup>(νρ, θ<sup>1</sup>θ<sup>2</sup>π) Np(pecia 1): Np<sup>1</sup>(β), Np<sup>2</sup>(αγγμστ) Nr 403b26 in] om. V, φν 31 Vnde] + et π quidem φ, Np, T(17): om. Ni (-φ) 404a3 mote decisiones (= τὰ κινούμενα ἔδσματα) ?T(85): que uocantur decisiones (= τὰ κολούμενα ἔδσματα codd) V: mota que uocantur decisiones N(codd); cf. Pref., p. 173\* 8 et ipsa Ni: et ipsi (ante, non post interp.) Np 11 figurarum Ni (-π), T(108): figurare Np (figuras π, Np[det]) 14 prohibere Ni: prohibet Np 21 quod Ni, T(151): quid Np 27 mouet φπ, Np, T(167): mouit (ἐκίνησε) V, Ni (-φπ) 31 est Ni, T(207): om. Np 404b1 ipsa φπ, Np, T(224): ipsis V, Ni (-φπ) 2 quod Ni, T(226): quidem Np 6 omnibus ante hominibus Ni<sup>2</sup> (= ηθ<sup>1</sup>θ<sup>2</sup> = -νρ, π), Np<sup>2</sup>, T(250): post hominibus Ni<sup>1</sup>, νπ, Np<sup>1-2</sup>: om. V, ρ 8 quod Ni, T(255): quidem Np

Φ(pecia 1): Φ<sup>1</sup>(O<sup>4</sup>F<sup>1</sup>), Φ<sup>2</sup>(B<sup>0</sup>P<sup>1</sup>) Ψ: Ψ<sup>1a</sup>(V<sup>2</sup>F, V), Ψ<sup>1b</sup>(V<sup>1</sup>V<sup>2</sup>), Ψ<sup>2</sup>(V<sup>1</sup>W) 1-2 posuit Philosophus] im. Ψ (posuit post prohemium V) 10 partes] om. Ψ 12 Considerandum V, Ψ<sup>2</sup> (cf. Ar., 405b31, nec non infra I 6, 1): + est Φ, Ψ<sup>1</sup> (-V)

1 Supra: I 1-2, 402a1-403b24. 5 repromissum: I 1, 402a7-10 12 Considerandum: I 6, 405b31.



15 uiam ad inuestigandum de anima ; secundo uero ostendit quomodo diuersi deueniunt in diuersas opiniones de anima, ibi : *Vnde Democritus quidem.*

Dicit ergo primo quod *principium* nostre *questionis*, id est inquisitionis, est *apponere* omnia que  
20 *secundum naturam uidentur inesse* anime. Circa quod sciendum est quod, quando inuenimus aliqua duo differre secundum aliquid manifestum et secundum aliquid inmanifestum, certum est quod secundum illud quod est manifestum uenimus in noticiam  
25 illius quod est inmanifestum. Et hunc modum tenuerunt philosophi ad inueniendum naturam de anima. Animata enim ab inanimatis differunt per hoc quod animata habent animam, inanimata uero non ; set quia natura anime erat inmanifesta  
30 et non poterat inuestigari nisi per aliqua manifesta in quibus differunt animata ab inanimatis, inueniunt illa et secundum illa conati sunt deuenire in cognitionem nature anime. Illa autem manifesta in quibus animata differunt ab inanimatis sunt duo,  
35 scilicet sentire et moueri. Nam animata uidentur differre ab inanimatis *maxime*, et *motu*, ut scilicet moueant se ipsa, et *sensu*, seu cognitione. Vnde credebant quod quando scirent principia istorum duorum, scirent quid est anima ; unde laborauerunt causam motus et sensus scire, ut per hoc  
40 scirent naturam anime, quia credebant quod id quod est causa motus et sensus, esset anima. Et in hoc omnes antiqui philosophi conueniebant.

403b28 Set ex hoc Antiqui in diuersas opiniones diuisi  
45 sunt : nam aliqui conati sunt deuenire in cognitionem anime per motum, aliqui uero per sensum, et ideo cum dicit : *Dicunt enim quidam* etc., ostendit horum diuersitatem, et primo de illis qui inquirebant naturam anime a motu ; secundo de illis

qui inquirebant eam a cognitione seu sensu, ibi : 50  
*Quicumque autem ad cognoscere et sentire* etc.

Circa primum sciendum est quod illis qui inquisierunt anime naturam a motu erat unum commune, scilicet quod, si mouentur animata, quod anima sit *mouens*. Et huius ratio est quia 55 existimabant quod illud *quod non mouetur* non contingit *mouere alterum*, id est quod nichil mouet nisi moueatur ; si ergo anima mouet animata et nichil mouet alterum nisi moueatur et ipsum, manifestum est quod anima maxime mouetur ; 60 et hoc est propter quod antiqui naturales arbitrati sunt animam esse *eorum que mouentur*.

Set ex hoc etiam diuersae opiniones prouenerunt, 403b31 et ideo cum dicit : *Vnde Democritus* etc., ponit primo opinionem Democriti de anima dicens 65 *Vnde Democritus*, quidam scilicet antiquus philosophus qui excogitans illud quod maxime mouetur esse naturam anime et quia quod maxime mouetur uidetur esse de natura ignis, ideo dicit *ipsam* animam esse *ignem quandam aut calorem*. Et opinio 70 sua fuit talis. Ipse enim nichil ponebat esse in rerum natura nisi sensibile et corporale et uolebat quod principia omnium rerum sint corpora indiuisibilia et infinita que uocabat athomos, que quidem dixit esse unius nature set differre ab 75 inuicem figura, positione et ordine, licet hic ponat tantum de figura, quia hic solum differentia que est secundum figuram necessaria est ; et ista differentia que est secundum figuram est quod quedam erant rotunda, quedam quadrata, quedam 80 pyramidalia et huiusmodi ; ponebat etiam hec esse mobilia et nunquam quiescencia et ex concursu ipsorum athomorum casu esse mundum factum ; et quod hec indiuisibilia corpora sint mobilia,

$\Phi$ (pecnia 1) :  $\Phi^1(O^4F^1)$ ,  $\Phi^2(Bo^4Pi)$   $\Psi$  :  $\Psi^{1a}(V^2F, V)$ ,  $\Psi^{1b}(ViV^3)$ ,  $\Psi^2(V^4W)$  17 Vnde] om.  $\Psi$  20 inesse anime] inu.  $\Psi$  (esse hab. anime om.  $V^3$ ) 36 et] om.  $\Psi$  37 ipsa] ipsas  $\Phi$  41 quia credebant *pr.m.*  $V^3$  : et quia (quod  $O^4$ ) credebant  $\Phi^1$  : et credebant  $\Phi^2$  : credebant  $F$  : credebant enim *sec.m.*  $V^3$ ,  $V$ ,  $\Psi^{1b,2}$  55 mouens] + et quod moueatur  $V^3$  : + et etiam moueatur ipsa  $V^3$  : + et mota *sec.m.*  $Bo^4V$ ,  $Ed^{488}$  61 propter] om.  $\Psi$  64 Vnde] + et  $\Psi^{1a,2}$ ; *sed cf.* *Ar.*, 403b31 66 Vnde] Vnde et  $\Psi^{1a,2}$  : quod  $\Psi^{1b}$

17 Vnde : 403b31. 51 Quicumque : I 4, 404b8. 74 indiuisibilia — athomos : infra, I 7, 406b20 ; *Ar.*, *De gen.*, I, 1, 314a21 : « ex corporibus indiuisibilibus » ; I 3, 315b32 ; cf. Cicero *De fin.*, I vi 17 : « atomos... id est corpora indiuidua » ; *De nat. deorum*, I xix 49 : « ex innumerabilibus indiuiduis » (ed. Pease, p. 321, cum adn.) ; Augustinus, *De ciu. Dei*, VIII 5 (ed. Dombart-Kalb, CCL 47, p. 222, 43-45) : « in atomis, hoc est minutissimis corpusculis, quae nec diuidi nec sentiri queunt » ; cf. *Ep.* 118, iv 28. 75 unius nature : *Ar.*, *De caelo*, I 15, 275b32 ; Auerroes, I 20, 45 (p. 28) : « eiusdem nature ». 76 figura, positione et ordine : *Ar.*, *Phys.*, I 10, 188a23-24 ; *De gen.*, I 1, 314a22-24 ; 3, 315b11, 35 ; [23], 327a18-19 ; *Met.*, I 7, 985b16 ; ipse Thomas *in loc.*, nec non *C.G.*, II 39 (t. XIII, p. 358b43). 80-81 rotunda... quadrata... pyramidalia : haec figurarum atomorum enumeratio apud antiquos fontes uix inuenitur ; cf. Cicero, *De nat. deorum*, I xxiv, 66 : « corpuscula quaedam leuia, alia aspera, rotunda alia, partim autem angulata et hamata (pyramidata *dest. Urs.*), curuata quaedam et quasi adunca » (cf. ed. Pease, t. I, p. 363-364, cum adn.) ; ueri simile est Thomam atomis adaptasse generalem solidorum diuisionem quae saepius inuenitur : Boethius, *Inst. arithm.*, II 4 (ed. Friedlein, p. 86, 16-17) : « de solidis etiam, id est cybis et sphericis uel pyramidis » ; Auerroes, *Comm. med. in De gen. et corr.*, in 334a32-33 (ed. Fobes-Kurland, p. 134) : « figuram pyramidalem et rotundam et rectorum laterum » (cf. etiam Calcidius, *Timaei comm.*, ed. Waszink, p. 71 et 321) ; unde ipse Thomas, *In De celo*, I 15, n. 6, de atomis : « unum eorum est pyramidale, aliud spericum, aliud cubicum ». 82 mobilia et nunquam quiescencia : *Ar.*, *De caelo*, III 2, 300b9-10. 82-83 ex concursu — factum : Augustinus, *Ep.* 118, *Ad Dioscorum* (quam laudat Thomas, *Ia*, q. 84, a.6), iv 28 (ed. Goldbacher, CSEL 34, p. 692, 6-7) : « quorum corpusculorum concursu fortuito et mundos innumerabiles et animantia et ipsas animas fieri dicit et deos », ex Cicerone, *De nat. deorum*, I xxiv 66 : « ex iis effectum esse caelum atque terram nulla cogente natura sed concursu quodam fortuito » (ed. Pease, t. I, p. 365, cum adn.) ; II xxxvii 94 : « ex corpusculis... concurrentibus temere atque casu mundum esse perfectum... quod si mundum efficere potest concursus atomorum... » (*ibid.*, t. II, p. 782, cum adn. ; cf. etiam p. 779, cum adn.). Cf. ipse Thomas, *C.G.*, II 39 (t. XIII, p. 358b40-49) ; *De pot.*, q. 3, a.17 ; *In Phys.*, II 7, n. 6 ; *In De gen.*, I 3, n. 3 ; *In De celo*, I 22, n. 7 ; *Ia*, q. 47, a.3.

85 dabat exemplum de decisionibus que mouentur  
*in aere* etiam si nulla tempestas sit, sicut apparet  
*per portas in radiis solis*; unde, cum ista sint multo  
 minora quia sunt indiuisibilia, ille uero que  
 apparent in radiis decisiones sunt diuisibiles,  
 90 manifeste apparet quod sint maxime mobilia; et  
 quia inter alias figuras, figura rotunda est magis  
 apta ad motum, cum non habeat angulos et non  
 impediatur a motu, et quia credebant animam  
 maxime moueri ex eo quod arbitrati sunt *animam*  
 95 *efficere motum animalibus*, ideo inter ista infinita  
 corpora illa que erant [inter illa] rotunda corpora  
 dicebat esse animam. Huius etiam opinionis fuit  
 Leucippus, qui fuit socius eius. Et ad hoc habebat  
 unum signum, quod uoluit Democritus *terminum*  
 100 *uite*, id est rationem, consistere in respiratione,  
 licet insufficienter, quia non omnia uiua respirant.  
 Que quidem respiratio necessaria erat, secundum  
 eum, quia corpora rotunda implent corpus, cum  
 sint causa motus in corpore animali secundum  
 105 eum, et sunt in continuo motu et *eo quod continet*  
*corpora nostra*, scilicet aere, *constringente et extru-*  
*dente*, id est exterius mittente, illas de numero  
*figurarum* que sunt *prebentes animalibus motum ex eo*  
*quod* nullo modo quiescunt, ne forte, eis omnino  
 110 expulsis a corporibus nostris, deficerent corpora,  
 ideo necessaria est respiratio per quam et intro-  
 mittantur alia corpora et ea que sunt intus ab istis  
 que per respirationem intrant impediuntur ab  
 exitu; et tandiu dixit uiuere animalia *quandiu*  
 115 *possunt hoc facere*, scilicet respirare. Et uis huius  
 signi est quia, cum respiratio ex hoc dicatur esse  
 ratio uite quod continet ipsa corpora rotunda in  
 corporibus animalium et inmittit etiam ea intus  
 ne propter exeuncia corpora que continue mouen-  
 120 tur deficiat corpus animalis, manifestum est quod  
 ipsa corpora sint anima, que quidem corpora  
 uoluit Democritus esse de natura ignis et ex eis  
 causari calorem.  
 404a16 Secundo cum dicit: *Videtur autem et a Picta-*  
 125 *goricis dictum* etc., ponit opinionem quorundam

Pictagoricorum que similis erat opinioni Democriti. Nam illud quod Pictagorici dicunt de anima  
*eandem* habet *intelligenciam* cum eo quod dicit  
 [Vnde] Democritus, licet non Pictagorici in  
 hanc sententiam conueniant. Nam *quidam ipsorum* 130  
 conuenientes cum Democrito *dixerunt animam*  
*esse decisiones que sunt in aere*, id est corpora indiui-  
 sibilia et infinita, sicut Democritus dicebat; *alii*  
 uero ex ipsis [philosophis] non dixerunt ipsa  
 corpora indiuisibilia et mobilia esse animam, set 135  
 illam uirtutem que mouet ea corpora, animam  
 dicebant. Et huius opinionis fuit quidam Archelaus  
 philosophus, magister Socratis, ut Augustinus  
 narrat in libro De ciuitate Dei. Et ratio horum,  
 scilicet quare dicebant huiusmodi corpora esse 140  
 animam, dicta est, quia, sicut iam patet, uolebant  
 quod illud quod maxime mouetur est anima,  
 unde propter hoc quod hec corpora *continue moueri*  
 uidebantur, sicut apparet in aere in quo mouentur  
 etiam *si sit tranquillitas*, dicebant ista corpora esse 145  
 animam.

Consequenter cum dicit: *In idem autem feruntur* 404a20  
*etc.*, reducit in quandam summam opinionem  
 plurium philosophorum de anima ad has opinio-  
 nes, dicens quod omnes illi qui diffinientes 150  
 animam a motu dixerunt ipsam esse illud quod se  
 ipsum mouet, *feruntur in idem*, id est in eandem  
 intelligenciam cum predictis. Omnes enim con-  
 cordant in hoc et communiter *uidentur existimasse*  
*motum maxime* et precipue *esse proprium anime*; 155  
 et quicquid mouetur, mouetur ab anima, *ipsam*  
 uero animam moueri *a se ipsa*. Et ratio horum,  
 sicut iam tactum est, erat quia communiter  
 opinati sunt quod nichil mouet alterum nisi  
 moueatur et ipsum; unde, cum anima moueat 160  
 alia, credebant animam maxime et precipue  
 moueri.

Tercio cum dicit: *Similiter autem et Anaxagoras* 404a25  
*animam* etc., ponit opinionem Anaxagore de natura  
 anime. Et primo ponit in quo Anaxagoras concor- 165  
 dabat cum superioribus, dicens quod *Anaxagoras*

$\Phi$ (pecnia 1) :  $\Phi^1(O^2F^1)$ ,  $\Phi^2(Bo^2Pi)$   $\Psi$  :  $\Psi^{1a}(V^2F, V)$ ,  $\Psi^{1b}(ViV^2)$ ,  $\Psi^2(V^2W)$  86 etiam] et  $\Psi^{1a,2}$  87 solis] solaribus  $\Psi^{1a}$  ista]  
 illa  $\Psi$  89 radiis] + solis  $\Psi^{1a,2}$  (deest  $W$ ) 92 et non] quibus  $\Psi^{1b}$  93-94 credebant... arbitrati sunt] credebat... arbitratus est  $\Psi^{1b}$   
 96 inter illa *codd* (deest  $\Psi^2$ )] *secl.* 97 dicebat] dicebant  $\Psi^{1a,2}$  99 quod] quia  $\Psi$  104 corpore animali  $\Phi$  : corpore animalis  $\Psi^1$  : ani-  
 mali  $\Psi^2$  105 continet  $Pi$ ,  $\Psi^{1b,2}$  : + scilicet  $\Phi$  (- $Pi$ ),  $\Psi^{1a}$  129 Vnde  $Pi$ ,  $V^2$  : Inde  $FV$ ,  $\Psi^2$  :  $v\bar{i}$  (uidetur, uim *etc.*)  $Bo^1$ , *sec.m.*  $F$  :  
*om.*  $\Phi^1$ ,  $\Psi^{1b}$  (*ipse Thomas ab Ar.*, 403b21, *uerbum Vnde per imprudentiam descripsisse uidetur*; *cf. u. 66*) 129 non] non omnes  $\Psi^2$  : non *post*  
*sententiam tr.*  $\Psi^1$  134 philosophis (*om. V^1L, \Psi^2*)] *secl.* 136 mouet] mouebat  $\Psi^1$   
 $\Phi$ (pecnia 2) :  $\Phi^1(O^2B^1)$ ,  $\Phi^2(Bo^2Pi)$   $\Psi$  :  $\Psi^{1a}(V^2F, V)$ ,  $\Psi^{1b}(ViV^2)$ ,  $\Psi^2(V^2W)$  136 ea corpora *incipit pecnia 2 in \Phi* animam] + esse  
 $\Psi^1$  137 Archelaus philosophus] philosophus archelaus nomine  $\Psi^1$  139 horum] eorum  $\Psi^1$  140 scilicet quare] *inu.*  $\Psi$  (scilicet  
*post* dicebant  $W$ ) 143 hoc] illud (id)  $\Psi$  (*om. V*) 143-144 moueri uidebantur] *inu.*  $\Psi$  (uidetur  $\Psi^1$ ) 156 quicquid] quod  $\Psi^{1a}$   
 156-157 ipsam... animam moueri  $W$  : ipsa... anima moueri  $\Phi$ , *pr.m.*  $V^4$  : ipsa... anima mouetur  $\Psi^1$ , *sec.m.*  $V^4$

87-88 multo minora : cf. Themistius, f. 3rb, 3 ab imo (ed. p. 23, 63) : « multo minores ». 98 socius eius : Ar., *Met.*, I 7, 985b4 : « Leucippus  
 autem et collega ipsius Democritus » (pro « collega » hab. « amicus » transl. Media; cf. A.L., XXV 1, p. 16, 17; XXV 2, p. 17, 5). 101 Cf. Ar.,  
*De resp.*, 472a26-28. 139 Augustinus, *De ciu. Dei*, VIII 2 (ed. Dombart-Kalb, CCL 47, p. 218, 42-48); cf. Diels-Kranz, t. II, p. 47, n. 10.  
 141 dicta est : 404a3-9. patet : 403b28-31. 158 tactum est : 403b29-31.

et quicumque alius dixit quod intellectus mouet omnia, dicit animam esse mouentem omnia sicut et illi dicunt, set in hoc differt, quia noluit quod  
 170 omne quod mouet alterum moueatur et ipsum, immo dixit esse unum intellectum separatum et inmixtum qui alia moueat, eo non moto, et de natura huius dixit esse animam; unde ex hoc insurrexit error quorundam qui dicerent animam  
 175 esse de natura diuina. Sic ergo patet in quo concordabat cum superioribus, in hoc scilicet quod dixit animam esse mouentem, set differebat in hoc quod dixit animam non moueri, cuius contrarium illi dicebant.

404a27 Differebat etiam a Democrito in acceptione intellectus, et ideo cum dicit: *Ille quidem* etc., ponit hanc differenciam.

Et primo ponit opinionem Democriti, dicens quod *ille*, scilicet Democritus, dixit *simpliciter*, id  
 185 est ubique et uniuersaliter, intellectum et animam esse idem.

\*\*\*

[Cuius ratio est quia Democritus credebat quod nichil esset in mundo nisi sensibilia, et sicut nichil erat in mundo nisi sensibilia, ita dicebat quod nulla  
 190 uis apprehensiuua erat in anima nisi sensitiua. Vnde fuit huius opinionis quod nulla ueritas determinate haberetur de rebus et quod nichil determinate cognoscitur, set quicquid apparet, uerum est, et non magis illud quod cogitat unus de re aliqua quam illud  
 195 quod cogitat alius de eadem re eodem tempore uerum esse; et ex hoc sequebatur quod poneret contraria simul esse uera.]

\*\*\*

Cuius ratio est quia ipse, ut dictum est, non utebatur intellectu qui est *circa ueritatem*, id est  
 200 uirtute intellectiua qua anima intelligit intelligi-

bilia, set solum ui sensitiua, et quod nichil cognosceretur nisi sensibile, cum nichil poneret in rerum natura nisi sensibile; unde, cum sensibilia sunt in continuo motu et fluxu, opinatus est nullam ueritatem determinatam esse in rebus; et quia  
 205 non peruenit ad hoc quod cognosceret intellectum esse potenciam quandam *que est circa ueritatem*, id est cuius obiectum est ipsum uerum, et excedit omnes alias potencias anime, set accepit tantum potencias anime sensitiuas, ideo communiter et  
 210 indifferenter idem dicit animam et intellectum. Quem quidem intellectum dicit transmutari secundum hominis transmutationem et propter hoc commendat Homerum qui dixit quod *Hector iacet aliud sapiens*, id est quod secundum sui  
 215 mutationem mutatus est intellectus eius, dum aliud saperet uictus et aliud inuictus.

Secundo cum dicit: *Anaxagoras autem* etc., 404b1 ostendit in quo differebat Anaxagoras a Democrito. Et circa hoc duo facit: primo ponit opinionem Anaxagore; secundo reprobatur eam, ibi: *Non uidetur autem* etc.

Dicit ergo primo quod Anaxagoras loquitur de anima magis dubie et *minus certificat de ipsa*. Nam ipse Anaxagoras *multociens* dicit intellectum esse  
 225 *causam eius* quod est bene operari, id est bone operationis; *alibi* uero, id est in aliis locis, dicit *hunc intellectum*, scilicet qui est causa bone operationis, et animam esse idem. Et hoc apparet quia constat quod anima inest *omnibus animalibus* tam  
 230 uilibus quam *honorabilibus* et tam *magnis* quam *paruis*; unde cum in omnibus hiis dicat intellectum esse, manifestum est quod idem dicit intellectum et animam.

Secundo cum dicit: *Non uidetur autem* etc., 404b5 ostendit contrarietatem esse in acceptione intellectus secundum Anaxagoram, scilicet hoc quod

Φ(pectia 2) : Φ<sup>1</sup>(O<sup>1</sup>B<sup>1</sup>), Φ<sup>2</sup>(B<sup>0</sup>Pi) Ψ : Ψ<sup>1a</sup>(V<sup>2</sup>F, V), Ψ<sup>1b</sup>(ViV<sup>3</sup>), Ψ<sup>2</sup>(V<sup>4</sup>W) 169 differt] differunt Ψ<sup>1</sup> 170 et] om. Φ 174 quorundam qui dicerent (dixerunt Ψ<sup>2</sup>) dicentium Ψ<sup>1</sup> (deest F) 183 ponit] om. Φ 187-197 Cuius — uera *codd.*: *secl. (prior scriptio esse uidetur uersuum 198-217* Cuius — rebus) 188-189 et — sensibilia] *hom. om.* Ψ<sup>1a</sup>, *pr. m.* Bo<sup>1</sup> 191 determinate] om. Ψ 192 cognoscitur] cognosceretur Ψ<sup>1</sup> 193 est] esset Ψ<sup>1</sup> 196 poneret Pi, Ψ<sup>2</sup> (*om. pr. m.* V<sup>4</sup>): ponerent Φ (-Pi) : ponerentur Ψ<sup>1</sup> 198 ipse] om. Ψ<sup>1</sup> : post dictum est Ψ<sup>2</sup> 214 dixit] dicit Ψ<sup>1a</sup>, W 215 quod] om. Ψ<sup>1a</sup>, V<sup>4</sup> 223 ergo primo] autem Ψ<sup>1</sup> (*om.* V) 225 ipse] om. Ψ<sup>1</sup> 225 Anaxagoras] om. Ψ multociens] aliquando Ψ<sup>1</sup> (*sed cf.* Ar., 404b1) 227 id est in aliis locis] om. Ψ<sup>1</sup> 232 in] om. Φ, Ψ<sup>2</sup> 232 hiis] ante omnibus Ψ<sup>1</sup> : om. Ψ<sup>2</sup> (-W) 233 esse] inesse Ψ<sup>2</sup> 233-234 intellectum (+ esse Ψ<sup>2</sup>) et animam Ψ<sup>1a</sup> (-V), Ψ<sup>2</sup> : esse (*om.* V) animam et intellectum Φ, V, Ψ<sup>1b</sup> 236 in] + huiusmodi Ψ

172 inmixtum : cf. Ar., *infra* I 5, 405a17; III 1, 429a18-19; *Phys.*, VIII 9, 256b24-27. 174 quorundam : cf. Cicero, *Tusc. disp.*, I xxvi 65 (ed. Fohlen, p. 41) : « Ergo animus quoque », ut ego dico, diuinus est, ut Euripides dicere audet, deus »; *De rep.*, VI xxiv 26 (ed. Bréguet, Coll. Budé) : « Deum te igitur scito esse, si quidem est deus qui uiget, qui sentit, qui meminit, qui prouidet, qui tam regit et moderatur et mouet id corpus cui praepositus est quam hunc mundum ille princeps deus »; Macrobius, *In Somn. Scip.*, II xii 11 (ed. Willis, p. 132, 18-19) : « animam deum et prisci philosophorum et Tullius dixit »; cf. etiam Thomas, *In Eth.*, X 10, 40-50, cum adn. (ubi tamen non de anima sed de intellectu agitur). 187-197 Cf. *infra*, II 26, 204-210. 187 Democritus : cf. Ar., *Met.*, IV 11-12, 1009b11-1010a1. 188-193 nichil... cognoscitur : Ar., *Met.*, IV 12, 1010a1-5, in transl. Media (A.L., XXV 2, p. 76, 7-11) uel Arabico-latina, IV text. 22 (ed. Ven. 1562, f. 90a A) : « querebant perscrutari de ueritate encium et existimabant quod encia sunt sensibilia tantum, et nature istorum sensibilibus non sunt terminate ». 196 contraria : Ar., *De gen.*, I 3, 315b9-11. 198 ut dictum est : Ar., 404a30-31. 203-205 unde — rebus : cf. *infra* I 5, 168-171; Ar., *Met.*, I 10, 987a33-34; IV 12, 1010a7-9; ipse Thomas, *In Phys.*, V 6, n. 7; *In Met.*, II 1; XI 6; *In Boeth. De Trin.*, q. 5, a. 2 (ed. Decker, p. 175); I<sup>a</sup>, q. 84, a. 1; *De spir. creat.*, a. 10, ad 8. 222 Non uidetur : 404b5.

aliquando dicit intellectum non esse idem cum  
 anima, aliquando uero dicit ipsum et animam  
 240 esse idem, sunt contrarie et non possunt simul  
 stare. Et hoc probat tali ratione : constat quod  
 bene operari est proprium intellectus secundum  
 prudentiam perfecti, quia bene operari pertinet  
 ad prudentiam ; si ergo idem esset intellectus qui  
 245 est causa bone operationis cum anima, sequeretur  
 quod intellectus prudens esset idem cum anima ;  
 set hoc est falsum, quia anima inest omnibus

animalibus, *intellectus autem secundum prudentiam  
 dictus non uidetur inesse non solum omnibus anima-  
 libus, set nec omnibus hominibus* ; ergo non est idem 250  
 cum anima.

Deinde cum dicit : *Quicumque quidem igitur,* 404b7  
 concludit quod omnes illi qui considerauerunt  
 animam secundum motum, id est secundum illud  
 quod est moueri a se ipso, hii opinati sunt animam 255  
 esse illud *quod maxime motiuum*, sicut patet in  
 opinionibus iam dictis.

$\Phi$ (pecia 2) :  $\Phi^1(O^2B^1)$ ,  $\Phi^2(B^0P^1)$   $\Psi$  :  $\Psi^{1a}(V^2F, V)$ ,  $\Psi^{1b}(V^1V^3)$ ,  $\Psi^2(V^4W)$  238 aliquando] *bic*  $\Psi^2$  : *post* intellectum *tr.*  $\Phi$ ,  $\Psi^1$   
 239-240 uero — idem] non, que  $\Psi^1$  240 contrarie] contraria  $\Psi^1$  249 dictus] *om.*  $\Psi^1$  250 nec] + etiam  $\Psi^{1a}$ ,  $\Psi^2$  (- $W$ ) 253 con-  
 cludit (9<sup>l</sup>) *suppl. cum*  $P^2V^6$  : *om.*  $\Phi$ ,  $Pg$  : ostendit (o<sup>l</sup>) *suppl.*  $\Psi^1$  (- $PgV^6$ ) : dicit (d<sup>l</sup>) *suppl.*  $\Psi^2$  254 animam secundum motum] *om.*  $\Phi$   
 255 ipso] ipsis  $\Psi^1$  : ipsa  $W$  256 maxime  $\Psi^{1a}$  : est *praem.*  $B^1$ ,  $\Psi^{1b,2}$ , *add.*  $\Phi$  (- $B^1$ ) ; *sed cf. Ar.*, 404b8

<CAPITVLVM IV>

- 404b8 Quicunque autem <sup>1</sup>ad cognoscere et sentire ea que sunt, isti dicunt <sup>10</sup>animam principia, alii quidem plura facientes, hec, alii uero <sup>1</sup>unum, hoc.
- 404b11 Sicut Empedocles quidem ex elementis <sup>1</sup>omnibus, esse autem et unumquodque horum animam, dicens sic :
- Terram quidem terra cognoscimus, ethere ethera,  
aquam autem aqua, set igne ignem manifestum est,  
concordia autem concordiam, discordiam discordia tristi.
- 404b16 Eodem autem modo et Plato in Thimeo animam <sup>1</sup>facit ex elementis. Cognosci enim simile <sup>1</sup>simili ; res autem ex principiis esse.
- 404b18 Similiter autem <sup>1</sup>et in hiis que sunt de philosophia dicta, determinatum est. Ipsum quidem <sup>20</sup>animal ex ipsa unius ydea et ex prima longitudine <sup>1</sup>et latitudine et altitudine, alia autem simili modo.
- Adhuc autem <sup>1</sup>et aliter intellectum quidem unum, <sup>404b21</sup> scienciam autem duo (singulariter <sup>1</sup>enim ad unum), plani autem numerum opinionem, sensum uero <sup>1</sup>eum qui firmi. Numeri quidem enim species et principia <sup>25</sup>encium dicebantur. Sunt autem ex elementis. Iudicantur autem res <sup>1</sup>alie quidem intellectu, alie uero sciencia, alie autem opinione, alie uero sensu ; <sup>1</sup>species autem numeri hii rerum.
- Quoniam autem et <sup>1</sup>motiuum uidebatur anima esse <sup>404b27</sup> et cognoscituum, sic quidam <sup>1</sup>complexi sunt ex utrisque, enunciantes animam esse numerum <sup>30</sup>ouentem se ipsum. <sup>404b30</sup>

- 404b8 *Quicunque autem ad cognoscere* etc. Superius ostendit Philosophus quomodo aliqui uenerunt in cognitionem anime per motum ; hic uero ostendit quomodo aliqui uenerunt in cognitionem anime per sensum seu cognitionem. Circa hoc autem duo facit : primo enim ostendit in quo conuenerunt philosophi qui considerauerunt animam ex sensu ; secundo uero in quo differunt, ibi : *Sicut Empedocles quidem* etc.
- <sup>10</sup> Dicit ergo primo quod omnes *quicunque* uenerunt in cognitionem anime quantum *ad cognoscere et sentire*, id est per cognitionem et sensum, in hoc conueniebant quia dicebant animam esse ex principiis, que quidem principia *alii* faciebant, id <sup>15</sup> est ponebant, esse *plura, alii uero unum* tantum. Ad ponendum autem animam esse ex principiis constitutam, mouebantur quia ipsi antiqui philosophi quasi ab ipsa ueritate coacti sompniabant quoquo modo ueritatem. Veritas autem est quod <sup>20</sup> cognitio fit per similitudinem rei cognite in cognoscente ; oportet enim quod res cognita aliquo modo sit in cognoscente. Antiqui uero philosophi arbitrati sunt quod oporteret similitudinem rei cognite esse in cognoscente secundum esse naturale et secundum idem esse quod habet <sup>25</sup> in se ipsa ; dicebant enim quod oportebat simile simili cognosci ; unde, si anima cognoscit omnia, oportet quod habeat similitudinem omnium in se secundum naturale esse, sicut ipsi ponebant ; nescierunt enim distinguere illum modum quo <sup>30</sup> res est in intellectu seu in oculo et quo res est in se ipsa ; unde, quia illa que sunt de essencia rei sunt principia illius rei et qui cognoscit principia huiusmodi cognoscit ipsam rem, posuerunt quod ex quo anima cognoscit omnia, esset ex <sup>35</sup> principiis rerum. Et hoc erat omnibus commune.
- Set diuersificati sunt secundum quod differebant <sup>404b11</sup> in principiis que ponebant ; non enim omnes ponebant eadem principia, set unus plura, alius unum, unus hoc, alius illa, et secundum hoc <sup>40</sup>

Ar. Ni : Ni<sup>1</sup>(φλ), Ni<sup>2</sup>(νρ, θ<sup>10</sup>π) Np(pecia 1) : Np<sup>1</sup>(β), Np<sup>2</sup>(αγμστ) Nr 404b14 manifestum est Ni<sup>1</sup>(φλ), Ni<sup>2</sup>(νρπ), Np, T(61) : manifestum V, Ni<sup>1</sup>(χ ψω), Ni<sup>2</sup>(νρπ) ; cf. *Pref.*, p. 158\* 15 tristi Ni (-π), T(63, 64) : om. π, Np 16 autem] om. T(66) 19 sunt] om. uel post dicta tr. T(104) 21 et<sup>1</sup> Ni (longitudine et om. π) : om. Np 28 quidam Ni : quidem Np

Φ(pecia 2) : Φ<sup>1</sup>(O<sup>1</sup>B<sup>1</sup>), Φ<sup>2</sup>(B<sup>0</sup>Pi) Ψ : Ψ<sup>1a</sup>(V<sup>2</sup>F, V), Ψ<sup>1b</sup>(V<sup>1</sup>V<sup>3</sup>), Ψ<sup>2</sup>(V<sup>4</sup>W) 5 Circa] et *praem.* O<sup>4</sup>, Φ<sup>2</sup>, V 6 autem] om. Φ<sup>2</sup>, V 8 uero] om. Ψ<sup>1</sup> 9 quidem] Idem O<sup>4</sup> : om. Ψ 12 id est — sensum] om. Ψ<sup>1</sup> (-V) 14-17 que — constitutam] et ex hoc Ψ<sup>1a</sup> 18 quasi] om. Ψ 19 quoquo modo] quomodo Φ : quodam modo *sec.m.* F 20 similitudinem rei cognite] eam Ψ<sup>1</sup> 27 cognoscit] -cat Φ (-B<sup>1</sup>) 29 naturale esse] *inu.* Ψ<sup>1</sup>, W 30 distinguere] + inter Ψ<sup>1a,2</sup> 31 oculo] + uel ymaginatione Ψ<sup>1</sup> quo res est] om. Ψ<sup>1</sup> 37 secundum quod] quia *praem.* Φ (*an* quia *primo scr. Thomas?*) 40 illa] illud Ψ<sup>1</sup>, *sec.m.* V<sup>4</sup> (38-40 non — illa *om. pr.m.* V<sup>4</sup>) 40 et] om. Φ

1 Superius : I 3, 403b28-404b8. 9 Sicut : 404b11. 18 quasi ab ipsa ueritate coacti : Ar., *Phyr.*, I 10, 188b29-30 : « tanquam ab ipsa ueritate coacti » (Ms. Avranches, B.M. 221, f. 29r) ; cf. Thomas, *in loc.* ; *In Met.*, I 12, in 989a33 ; 17, in 993a29. 26 dicebant : Ar., 404b17-18.

differunt in ponendo ex quibus principiis anima constituitur, et ideo consequenter cum dicit : *Sicut Empedocles quidem* etc., ponit quomodo differunt.

- 45 Et primo ponit opinionem Empedoclis, dicens quod antiqui philosophi qui per sensum considerauerunt animam dicunt ipsam constare ex elementis et illi quidem qui unum faciunt principium, illud unum dicunt esse animam, et qui plura, 50 ex illis eam componi, *sicut Empedocles* dicit animam esse *ex omnibus elementis, et unumquodque horum* dicit *esse animam*. Circa quod sciendum est quod Empedocles posuit sex principia, quatuor materialia, scilicet terram, aquam, aerem et ignem, 55 et duo actiua et passiuua, scilicet litem et amicicium; et ideo, ex quo ponebat animam ex principiis componi, dixit animam esse ex huiusmodi principiis que ponebat, et sensum : secundum enim quod est ex terra, terram cognoscimus; secundum 60 quod est ex ethere, id est ex aere, aerem, ex aqua uero aquam, set et ignem ex igne *manifestum est* et per concordiam cognoscimus concordiam et ex tristi discordia cognoscimus discordiam. Et ponit ibi « tristi », quia Empedocles metrico composuit 65 libros suos.
- 404b16 Secundo cum dicit : *Eodem modo et Plato in Thimeo* etc., ponit opinionem Platonis, dicens quod Plato etiam *animam facit ex elementis*, id est dicit animam ex principiis constitutam esse. Et quod

hoc sit uerum, scilicet quod Plato dicat animam 70 compositam ex principiis rerum, probat per triplex dictum Platonis.

Primum est quod ipse dicit in Thimeo. Ibi enim dicit duo esse elementa seu principia rerum, scilicet idem et diuersum; quedam enim natura 75 est que semper eodem modo se habet et est simplex, sicut sunt immaterialia, et hanc uocat idem; quedam uero natura est que non semper eodem modo se habet set transmutationem suscipit et diuisionem, sicut sunt materialia, et 80 hanc uocat diuersum; et ex istis duobus, scilicet ex eodem et diuerso, animam dicit esse compositam, non quod ista duo sint in anima ut partes, set quod sint quasi media secundum quod natura rationalis anime superioribus et omnino imate- 85 rialibus sit inferior et deterior, et materialibus et inferioribus sit nobilior et superior. Et ratio huius erat quia, sicut dictum est, simile cognoscitur simili; unde si anima cognosceret omnia et idem et diuersum sunt principia, ponebat animam esse 90 ex istis duobus compositam eo modo quo dictum est, ut in quantum habet de natura ydemptitatis, cognosceret ea que ponit idem, in quantum uero de natura eorum que uocat diuersum, cognosceret diuersum, scilicet materialia. Vnde et hac cog- 95 nitione utitur : nam quando colligit genera et species, tunc dicit eam representare idem seu ydemptitatem, quando uero differentias et acci-

Φ (pecia 2) : Φ<sup>1</sup>(O<sup>1</sup>B<sup>1</sup>), Φ<sup>2</sup>(B<sup>0</sup>P<sup>1</sup>) Ψ : Ψ<sup>1a</sup>(V<sup>2</sup>F, V), Ψ<sup>1b</sup>(V<sup>1</sup>V<sup>2</sup>), Ψ<sup>2</sup>(V<sup>1</sup>W) 41 ex quibus principiis] principia ex quibus Ψ<sup>1</sup> 52 horum] eorum Ψ<sup>1</sup> (-V); *sed cf. Ar., 404b12* 52 esse] *om. Φ, Ψ<sup>2</sup>; sed cf. Ar., 404b12* 56-58 ex principiis — sensum] omnia cognoscere ponit ipsam ex hiis principiis constitui. Vnde dicebat Ψ<sup>1</sup> 58 enim] *om. Ψ<sup>1</sup>* 59-61 secundum — manifestum est] et sic de aliis Ψ<sup>1</sup> 60-61 ex aqua uero Φ<sup>1</sup> : et ex aqua Φ<sup>2</sup> (*deest Ψ<sup>1</sup>*) 62-63 et per — discordiam] et per concordiam (concordanciam V<sup>2</sup>F) et discordiam (-danciam V<sup>2</sup>F) siue ex tristi discordia Ψ<sup>1</sup> : *om. Ψ<sup>2</sup> (post 65 suos ex Φ suppl. W)* 64 Empedocles] *om. Ψ<sup>1</sup>* 66-67 in Thimeo] *om. Ψ<sup>1</sup>* 66 animam facit] *inu. Φ, Ψ<sup>2</sup>; sed cf. Ar., 404b16-17* 69-71 Et — rerum] Et hoc Ψ<sup>1</sup> 70-71 dicat — rerum] sic posuit Ψ<sup>2</sup> 73 ipse] Plato Ψ<sup>1</sup> 73-74 Ibi enim dicit] Dicit enim ibi (ipse pro ibi W) Ψ<sup>2</sup> : *om. Ψ<sup>1</sup>* 80 sicut sunt materialia] *om. Ψ<sup>1</sup>* 82 ex] *om. Ψ<sup>1</sup>* (scilicet — diuerso *om. Ψ<sup>2</sup>*) 82 compositam] constitutam Ψ<sup>1</sup> 84 secundum (scilicet, set) quod Φ : quia Ψ<sup>1a</sup> : et Ψ<sup>1b</sup> (*deest Ψ<sup>2</sup>*; *cf. Pref., p. 117\**) 85 omnino] *om. Ψ<sup>1</sup> (deest Ψ<sup>2</sup>)* 87 ratio huius] *inu. Ψ<sup>1</sup>* 90-92 ponebat — dictum est] ponunt (ponit, posuit) animam ex hiis constitui Ψ<sup>1</sup> (*deest Ψ<sup>2</sup>*; *cf. Pref., p. 117\**) 95 hac] *an suppl. <duplici> ?* 97 eam] *ca Ψ<sup>1</sup> (deest Ψ<sup>2</sup>)*

52-55 Cf. infra I 9, 29-33; II 8, 111-113; III 5, 18-35; Ar., *Met.*, I 4, 984a8-9; 6, 985a21-b3; III 11, 1000a24-b20; *De gen.*, II 6, 333b12-334a9; Adam de Bocfeld (Bologna Univ. 2344, f. 25v; Urb. lat. 206, f. 261r) : « Empedocles posuit sex principia rerum, quatuor materialia, scilicet quatuor elementa, et duo agencia, scilicet amicicium et litem »; Albertus, p. 20, 26-28 : « Empedocles... dixit sex esse principia, quatuor materialia et duo agencia ». 64-65 Empedocles — suos : Calcidius, *Timaei Comm.*, LI (ed. Waszink, p. 100, 11-12) : « Quod etiam Empedocles sequens ait in suis uersibus » (sequuntur iidem uersus quos laudat hic Aristoteles); cf. Ar., *Met.*, I 6, 985b3, a Guillelmo transl. (Paris B.N. lat. 16584, f. 99rb) : « Sumet autem utique aliquis id speculans ex uersibus » (a carminibus *Vet.*, ex elementis *Med.*; cf. A.L., XXV 1, p. 16, 16; XXV 2, p. 17, 3-4), cum comm. Thomae *in loc.*; cf. Thomas, *In Met.*, III 11; *In De celo*, II 22, n. 5; *In Meteor.*, II 5; *In Eth.*, VII 3, 205-206; *In De sensu*, I 2, 250. 73-87 Plato, *Timaeus* 35 A, a Calcidio transl. (ed. Waszink, p. 27, 5-15) : « Itaque tertium animae genus excogitauit hoc pacto : ex indiuidua semperque in suo statu perseuerante substantia itemque alia, quae inseparabilis corporum comes per eadem corpora scindere se putatur, tertium substantiae genus mixtum locauit medium inter utramque substantiam eodemque modo ex gemina biformique natura, quippe cuius pars *idem*, pars *diuersum* uocetur, tertium naturae genus commentus est, quod *medium* locauit inter indiuiduam et item coniugatione corporea diuiduam substantiam triaque haec omnia in unam speciem permiscuit diuersa illa natura concretioni atque adunationi generum repugnante ». — Patet Thomam Timaeum a Calcidio translatum re uera laudare, cum nec apud Aristotelem nec apud Themistium uerba Platonis inuenire potuit (nec etiam apud Ciceronem et Boethium, qui pro « diuersum » habent « alterum »; cf. M. Tullius Cicero, *De diu.*, *De fato*, *Timaeus*, ed. W. Ax, p. 167<sup>b</sup>; Boethius, *De inst. arithm.*, II 32, ed. Friedlein, p. 126, 2-4 : « Et Plato quidem in Timaeo eiusdem naturae et alterius nominat, quicquid in mundo est »). 88 dictum est : Ar., 404b17-18. 91-92 dictum est : supra, u. 73-87. 96-99 Nam — adinuenit : Themistius, f. 4ra 3-5 (ed. p. 27-28) : « quando enim genera et species colligit, identitatem representat; quando autem differentias assumit, alteritatem adinuenit » (adinuenit *cod.*)

dencia assumit, alteritatem adinuenit. Sic ergo  
 100 patet quomodo Plato in Thimeo dicit animam ex  
 principiis componi.  
 404b18 Secundum dictum Platonis, per quod ostenditur  
 quod dixit animam ex principiis esse, ponitur cum  
 dicit : *Similiter autem et in hiis que de philosophia,*  
 105 ubi ostendit animam esse ex principiis similiter.  
 Circa quod sciendum est quod Plato posuit quod  
 intelligibilia essent per se subsistencia et separata  
 et essent semper in actu, et essent causa cognitionis  
 et esse rebus sensibilibus (quod Aristoteles tan-  
 110 quam inconueniens uolens euitare, coactus est  
 ponere intellectum agentem); unde sequebatur  
 ex positione Platonis quod secundum quod aliqua  
 sunt abstracta, sic essent aliqua que essent per se  
 subsistencia et in actu; habemus autem duplicem  
 115 modum abstractionis per intellectum: unum qui  
 est a particularibus ad uniuersalia, alium per quem  
 abstrahimus mathematica a sensibilibus; et sic  
 cogebatur ex hoc ponere tria subsistencia, scilicet  
 120 sensibilia, mathematica et uniuersalia, que essent  
 causa et quorum participatione res etiam sensibiles  
 et mathematice essent. Item ponebat Plato nume-  
 ros esse causam rerum (et hoc faciebat quia  
 nesciuit distinguere inter unum quod conuertitur  
 cum ente et unum quod est principium numeri  
 125 prout est species quantitatis); ex quo sequebatur  
 quod, cum uniuersale separatum poneret causam  
 rerum et numeros esse substantiam rerum, quod  
 huiusmodi uniuersalia essent ex numeris; dicebat  
 enim quod principium omnium encium essent  
 130 species et numerus specificus, quem uocabat  
 specificum « tanquam compositum ex speciebus »;

nam ipsum numerum reducebat tanquam in  
 principia et elementa in unum et dualitatem; nam  
 ex uno nichil procederet et ideo necessaria fuit  
 ipsi uno aliqua subiecta natura a qua multitudo 135  
 produceretur, et hanc uocauit dualitatem. Et  
 secundum ordinem materialitatis ordinabat illa  
 tria; quia enim sensibilia sunt magis materialia  
 quam mathematica et uniuersalia inmaterialiora  
 mathematicis, ideo primo posuit sensibilia supra 140  
 que posuit mathematica et supra hec uniuersalia  
 separata et ydeas; que differunt a mathematicis,  
 quia in mathematicis in una specie sunt aliqua que  
 differunt secundum numerum, set in ydeis et  
 substantiis separatis non inueniuntur aliqua unius 145  
 speciei que differant numero: unius enim speciei  
 unam posuit ydeam. Quas ydeas dicit esse ex  
 numeris et secundum numeros in eis esse rationes  
 rerum sensibilibus, que quidem constant « ex  
 longitudine, latitudine et profunditate »; et ideo 150  
 dixit ydeam longitudinis esse « primam duali-  
 tatem »: longitudo enim est « ab uno ad unum »,  
 scilicet de « puncto ad punctum »; latitudinis  
 autem « primam trinitatem »: nam figura trian-  
 gularis est prima « superficialium figurarum »; 155  
 profunditatis autem, que continet longitudinem  
 et latitudinem, ydeam dixit esse « primam quater-  
 nitate »: prima enim figura corporum « est  
 pyramis », que in quatuor angulis consistit. Vnde,  
 cum Plato poneret animam sensibilem, posuit et 160  
 animam separata que esset causa huius et hanc  
 sicut alia separata et ydeas dixit esse ex numeris,  
 scilicet unitate et dualitate que ponebat principia  
 rerum.

Φ(pecia 2) : Φ<sup>1</sup>(O<sup>1</sup>B<sup>1</sup>), Φ<sup>2</sup>(E<sup>1</sup>P<sup>1</sup>) Ψ : Ψ<sup>1a</sup>(V<sup>1</sup>F, V), Ψ<sup>1b</sup>(V<sup>1</sup>V<sup>1</sup>), Ψ<sup>2</sup>(V<sup>1</sup>W) 99 assumit] om. Ψ<sup>1a</sup> (deest Ψ<sup>2</sup>) adinuenit] asserunt  
 V<sup>2</sup> : assumit F, Ψ<sup>1b</sup> : accipit V (deest Ψ<sup>2</sup>) 100 patet] ostendit Ψ<sup>1</sup> (-V<sup>2</sup> : deest Ψ<sup>2</sup>) 102-104 Secundum — dicit] om. Ψ<sup>1</sup> 102 Pla-  
 tonis] + est Φ 105 ubi — similiter] om. Ψ<sup>2</sup> ex principiis esse tr. Ψ<sup>1</sup> 107 essent] om. Φ 113 que essent] om. Ψ<sup>1</sup> (essent post  
 per se Ψ<sup>2</sup>) 114 et] om. Ψ<sup>1</sup> 120 etiam] om. Ψ<sup>1</sup> 122-123 quia nesciuit] nesciens Ψ<sup>1</sup> 125 quo] hoc Ψ<sup>1</sup> 129 principium]  
 principia Ψ<sup>1</sup> 135 uno] uni V, Ψ<sup>2</sup> 163 scilicet] + ex Ψ<sup>1</sup>

106-128 Cf. infra II 5, 233-234; 12, 111-113; III 2, 211-214, 241-242; 6, 301-303; 7, 66-68. De fontibus, uide Henle, p. 143 (nec non p. 210-211, 235), praecipue: Ar., *Met.*, I 10, 987a29-988a17, cum comm. Thomae; VII 14, 1039a24-33; Augustinus, *De diu. quaest.* 83, q. 46 (ed. Mutzenbecher, CCL 44 A, p. 70-73); Boethius, *In Isagogen Porphyrii comm.*, ed. sec., I 11 (ed. Brandt, CSEL 48, p. 167, 12-15): « sed Plato genera et species ceteraque non modo intelligi uniuersalia, uerum etiam esse atque praeter corpora subsistere putat, Aristoteles uero intelligi quidem incorporalia atque uniuersalia, sed subsistere in sensibilibus putat »; *In Ciceronis Top.*, III 6-8 (ed. Orelli-Baiter, in *Ciceronis Opera*, Vol. 5, Pars 1, Turici 1833, p. 332): « Plato ideas quasdam esse ponebat, id est species incorporeas substantiasque constantes et per se ab aliis naturae ratione separatas, ut hoc ipsum homo, quibus participantes ceterae res homines uel animalia fierent. At uero Aristoteles nullas putat extra esse substantias, sed intellectam similitudinem plurimorum inter se differentium substantialem genus putat esse uel speciem ». 110-111 coactus — agentem: Auerroes, III 5, 95-96: « fuit coactus Aristoteles ad ponendum intellectum materialem » (de intellectu agente, cf. infra, adn. ad III 4, 54-63); Guillelmus Aluernus, *De uniu. II III*, 3 (ed. Ven. 1591, p. 959-960): « Propter hoc coactus fuit... Aristoteles ponere intellectum agentem qui huiusmodi formas inprimit, et intellectum possibilem seu materialem qui eas recipit ». 129-131 Themistius, f. 4rb15-16 (ed. p. 31, 81-82): « Entium quidem enim omnium principium species et numerus specificus »; f. 4ra27-29 (ed. p. 29, 53-55): « Propter quod et specificum uocabant numerum hunc tanquam compositum ex speciebus » 132-136 Cf. Themistius, f. 4rb16 (ed. p. 31, 82-87): « ... ipsius autem numeri elementa ipsum unum et dualitas... ex ipso quidem enim uno, si quidem sit unum enti, nullum utique alterum produceretur, multitudine autem in speciebus existente, opus est natura altera subiecta ipsi uni a qua multitudo, quam indeterminatam dualitatem uocauerunt ». 146-159 Themistius, f. 4ra (ed. p. 29, 60-67): « ... sensibilis autem iam ex longitudine et latitudine et profunditate, longitudinis quidem ydeam dixerunt primam dualitatem: ab uno enim ad unum longitudo, hoc est a puncto ad punctum; longitudinis autem simul et latitudinis primam trinitatem: primum enim superficialium figurarum est quod triangulare; longitudinis autem et latitudinis et profunditatis primam quaternitatem: primum enim solidorum est pyramis » (cf. Thomas, *In Post. Anal.*, I 41, n. 4)

404b21 Tercio cum dicit : *Abuc autem et aliter* etc.,  
ponit tertium dictum Platonis, per quod apparet  
quod ipse dixerat animam compositam ex prin-  
cipiis. Plato enim posuit numeros, sicut dictum  
est, *species et principia* rerum; unde, cum loqueretur  
170 de anima, posuit eam secundum hoc uenire in  
cognitionem encium quod erat composita ex  
principiis, scilicet ex numeris, et omnes opera-  
tiones eius ab eis procedere. Inuenimus enim in  
anima diuersas potencias ad apprehensionem  
175 encium, scilicet intellectum, scienciam, opinionem  
et sensum; dicit ergo animam habere intellectum  
et eius operationem « ex ydea unius » quia  
scilicet est in ea natura unitatis : intellectus enim  
una apprehensione apprehendit unum; item,  
180 scienciam « ex prima dualitate », sciencia enim est  
« ab uno ad unum », scilicet de principiis « ad  
conclusionem; opinionem uero ex prima trini-  
tate », opinio enim est de uno ad duo : est enim  
de principiis ad conclusionem « cum formidine  
185 alterius » et sic sunt ibi tria, principium et due  
conclusiones, una conclusa et alia formidata;  
« sensum autem » habet anima « a prima quater-  
nitate », est enim quaternitas prima ydea corporis,  
quod consistit ex quatuor angulis, ut dictum est,

sensus autem corporum est. Cum ergo res omnes 190  
cognoscantur istis quatuor, scilicet intellectu,  
sciencia, opinione et sensu, et has potencias dicit  
habere animam secundum quod participat naturam  
unitatis, dualitatis et ternarii et quaternarii,  
manifestum est quod dixit animam separatam, 195  
quam posuit ydeam huius anime, compositam ex  
numeris, qui sunt principia et elementa rerum.  
Et sic patet quod Plato dixit animam compositam  
ex principiis.

Consequenter cum dicit : *Quoniam autem et* 404b27  
*motiuum* etc., ponit quod quidam philosophi  
fuerunt qui uenerunt in cognitionem anime ex  
motu et sensu simul seu cognitione, dicens : quia  
anima uidebatur esse motiua per se et cognoscitiua,  
*complexi sunt* ista duo et diffinierunt animam *ex* 205  
*utrisque*, scilicet motu et cognitione, dicentes quod  
anima est numerus mouens se ipsum; per nume-  
rum quidem insinuantes potenciam cognoscitiuam  
quia, secundum quod supra positum est, ex hoc  
dicebant animam habere cognitionem rerum quod 210  
participabat naturam numeri specifici, quod erat de  
opinione Platonis; per mouere autem se ipsam  
insinuantes potenciam motiuam in anima.

$\Phi$ (pecia 2) :  $\Phi^1(O^4B^1)$ ,  $\Phi^2(Bo^1Pi)$   $\Psi$  :  $\Psi^1a(V^2F, V)$ ,  $\Psi^1b(ViV^2)$ ,  $\Psi^2(V^4W)$  167 compositam] + esse  $\Psi^1$  168 numeros  $\Psi^2$  :  
numerum  $\Phi$  : numeros *post* dictum est  $\Psi^1$  169 species et] *inu.*  $\Psi^1a$  (*cf. adn. sup.*) 202 fuerunt qui  $\Psi^1$  (fuerunt *om.*  $V^2$ ) : diffinierunt  
et  $\Phi$ ,  $\Psi^2$ ; *sed cf. app. fontium*) 203 dicens] dicentes  $\Psi^2$  : Vnde  $\Psi^1$  204 uidebatur] + eis  $\Psi^1$

168-169 dictum est : Ar., 404b24; cf. supra, u. 121. 173-190 Auerroes, I 27, u. 13-26 (p. 36), qui ipse e Themistio pendet et quem secutus  
est Adam de Bocfeld (Paris B.N. lat. 6319, f. 113rb); Themistius, f. 4rb5 (ed. p. 30,72 - 31,2) : « quoniam enim anima pluribus potentiis utitur ad  
comprehensionem entium, scilicet intellectu, sciencia et opinione et sensu, intellectum quidem habere ipsam ex idea ipsius unius determinabant,  
scienciam autem ex prima dualitate; ab uno enim ad unum sciencia, a propositionibus enim ad conclusionem; opinionem autem ex prima trini-  
tate, quantus erat et plani numerus... sensum autem a prima quaternitate, ex qua et solidi corporis est ydea; circa tale enim corpus sensus ».  
184-185 cum formidine alterius : Auicenna, *Liber de anima*, V 1 (ed. Van Riet, p. 79, 46). 189 dictum est : supra, u. 159. 202 fuerunt  
qui : Themistius, f. 4rb, 8 ab imo (ed. p. 32, 1) : « Fuerunt autem alii qui et duo simul complectentes... » 207-208 Themistius, f. 4rb, 4 ab  
imo (ed. p. 32, 4) : « per numerum enim cognoscitiuam potenciam insinuans » 209 supra : u. 169-190. 212-213 Themistius, f. 4rb (ed.  
p. 32, 4-5) : « per mouere autem se ipsum, motiuam ».



<CAPITVLVM V>

404b30 Differunt autem de principiis que et quot, <sup>1</sup> maxime quidem corporea facientes incorporeis, <sup>405a1</sup> hiis autem miscentes et ab utrisque principia enunciantes. <sup>1</sup> Differunt autem et circa multitudinem: hii quidem enim <sup>1</sup> unum, illi uero plura dicunt. Consequenter autem hiis et <sup>1</sup> animam assignant; motiuum enim secundum naturam primorum <sup>6</sup> existimauerunt, non irrationaliter.

405a5 Vnde quibusdam uisum est ignem esse; <sup>1</sup> et enim hic in partibus subtilissimus est et maxime elementorum <sup>1</sup> incorporeum, adhuc autem moueturque et mouet alia primo. <sup>1</sup> Democritus autem dulcius dixit enuncians <sup>1</sup> propter quid utrumque horum; animam quidem enim et intellectum idem, <sup>10</sup> istud autem esse primorum et indiuisibilem corporum, motiuum <sup>1</sup> autem propter subtilitatem parcium et figuram; figurarum autem <sup>1</sup> leuiter mobilissimam spericam dicit; huiusmodi autem esse <sup>1</sup> intellectum et ignem.

405a13 Anaxagoras autem uidetur quidem alterum dicere <sup>1</sup> animam et intellectum, sicut diximus prius, utitur autem <sup>10</sup> utrisque sicut una natura. Verumptamen intellectum ponit principium maxime <sup>1</sup> omnium solumque dicit ipsum eorum que sunt simplicem esse <sup>1</sup> et inmixtum et purum. Assignat autem utraque eidem <sup>1</sup> principio, cognoscereque et mouere, dicens intellectum mouere <sup>1</sup> omne.

405a19 Videtur autem Tales, ex quibus reminiscuntur, motiuum <sup>20</sup> aliquid animam opinari, siquidem dixit lapidem animam habere, <sup>1</sup> quoniam ferrum mouet.

405a21 Dyogenes autem, sicut et alteri quidam, <sup>1</sup> aerem, hunc opinans omnium subtilissimum esse et principium, <sup>1</sup> et propter hoc cognoscere et mouere animam, secundum quidem quod *principium* <sup>1</sup> est et ex hoc reliqua, cognoscere, secundum uero quod subtilissimum est, <sup>25</sup> motiuum esse.

405a25 Eraclitus autem principium esse dicit <sup>1</sup> siquidem uaporem ex quo alia constituit; et <sup>1</sup> incorporalissimum autem et fluens semper. Quod uero mouetur moto <sup>1</sup> cognosci. In motu autem esse que sunt et ille arbitratus est et <sup>1</sup> multi.

405a29 Similiter autem hiis et Almeon opinari <sup>30</sup> uisus est de anima; dicit enim ipsam inmortalem esse <sup>1</sup> propter

hoc quod assimilatur immortalibus, hoc autem inesse ipsi tanquam <sup>1</sup> semper mote, moueri enim et diuina omnia continue <sup>10</sup> semper, lunam, solem, astra et totum celum.

Magis autem <sup>1</sup> rudium et aquam quidam enunciauerunt, ut Yppus; <sup>1</sup> suaderi enim uisi sunt ex genitura, quoniam omnium humida est; et <sup>1</sup> namque arguit sanguinem dicentes animam, quoniam genitura <sup>5</sup> non est sanguis; hanc autem esse primam animam.

Alii autem sanguinem, <sup>1</sup> quemadmodum Critias, <sup>405b5</sup> ipsum sentire anime magis proprium <sup>1</sup> opinantes, hoc autem inesse propter naturam sanguinis.

Omnia enim elementa iudicem acceperunt, preter <sup>405b8</sup> terram; <sup>1</sup> hanc autem nulli protulerunt, nisi si aliquis dixit ipsam ex <sup>10</sup> omnibus elementis esse aut omnia.

Diffiniunt autem omnes <sup>1</sup> animam tribus ut est <sup>405b10</sup> dicere, motu, sensu, incorporeo; <sup>1</sup> horum autem unumquodque reducitur ad principia. Vnde et <sup>1</sup> in cognoscendo diffinientes ipsam, aut elementum aut ex elementis <sup>1</sup> faciunt, dicentes similiter inuicem preter unum: <sup>15</sup> dicunt enim simile cognosci simili. Quoniam enim <sup>1</sup> anima omnia cognoscit, constituunt eam ex omnibus principiis. <sup>1</sup> Quicumque quidem igitur unam aliquam dicunt causam et elementum unum, <sup>1</sup> et animam unum ponunt, ut ignem aut aerem; plura uero <sup>1</sup> dicentes principia, et animam plura dicunt.

Anaxagoras <sup>20</sup> autem solus impassibilem dicit intellectum, et commune <sup>1</sup> nichil nulli aliorum habere. Huiusmodi autem cum sit, quomodo cognoscit et <sup>1</sup> propter quam causam, neque ille dixit neque ex hiis que dicta sunt conspicuum <sup>1</sup> est.

Quicumque autem contrarietates faciunt in principiis, <sup>405b23</sup> et <sup>1</sup> animam ex contrariis constituunt; quicumque autem alterum <sup>25</sup> contrariorum, calidum aut frigidum aut aliquid huiusmodi aliud, et <sup>1</sup> animam similiter unum aliquid horum ponunt. Vnde et nominibus <sup>1</sup> consequuntur qui quidem calidum dicentes, quia propter hoc et <sup>1</sup> uiuere nominatum est, qui autem frigidum, propter respirationem et <sup>1</sup> refrigerationem uocari animam. Tradita quidem igitur de <sup>30</sup> anima, et propter quas causas dicunt sic, hec sunt. 405b30

Ar. Ni: Ni<sup>1</sup>(φλ), Ni<sup>2</sup>(νρ, θ<sup>1</sup>θ<sup>2</sup>π) Np(pecia 1): Np<sup>1</sup>(β), Np<sup>2</sup>(αγγμστ) Nr 405a8 autem] + et V, φ dulcius Ni: dubius Np 9 propter quid V, Ni<sup>2</sup>(-π), T(76): om. Ni<sup>1</sup>, π, Np 9 quidem enim Ni (-λ: enim om. π): inu. λ, Np 15-16 maxime omnium] inu. V, Ni<sup>2</sup> nec non pr.m. λ 19 Tales φ, ν, Np, T(116): Thales Ni<sup>1</sup>(λχψ), ρ: et hales Ni<sup>2</sup>(ηθ<sup>1</sup>θ<sup>2</sup>): et thales ω, π, Nr (cf. Et Thalys V[A]: Ytalis V[det]) 23 principium ρ, T(146): primum cest 29 Almeon Ni<sup>1</sup>, ρπ, Np, T(179): Alkmeon Ni<sup>2</sup>(= pr.m. ν, ηθ<sup>1</sup>θ<sup>2</sup>) 32 semper mote Ni: inu. Np 405b2 quidam Ni (quandam π): quedam Np Yppus V, θ<sup>2</sup>π, T(202): ippus νρ: hippos λ: hyppus φθ<sup>1</sup>, Np 6 Critias Ni (-thias φ: tyssias π): trixias Np 8 preter terram hic V, Ni<sup>2</sup>(om.pr.m.π): post acceperunt tr. Ni<sup>1</sup>, Np (nec non sec.m. π) 9 autem Ni: enim Np 9-10 esse ante ex omnibus elementis tr. λ, Np 17 Quicumque Ni, T(252): Deinde (uel Demum) Np 17 et V, T(253): ut NiNp 21 cognoscit V, Ni<sup>2</sup>, T(265): cognoscet Ni<sup>1</sup>, Np 25 contrariorum VNiNp: + puta Nr 27 dicentes] dicunt Nr

404b30 *Differunt autem de principiis* etc. In precedentibus ostendit in quo antiqui philosophi conueniebant quantum ad considerationem de anima, in hoc scilicet quod anima est principium motus et  
5 cognitionis; in parte autem ista ostendit qualiter dicti philosophi diuersificati sunt circa hoc commune. Diuiditur autem pars ista in partes tres: primo enim ponit radicem diuersitatis philosophorum quantum ad considerationem de anima;  
10 secundo uero illas diuersitates specialiter enumerat, ibi: *Vnde quibusdam* etc.; tercio colligit et compilat ea que circa huiusmodi diuersitates consideranda sunt, ibi: *Diffiniunt autem omnes* etc.

Radix autem diuersitatis philosophorum in  
15 consideratione de anima est quia ipsi attribuebant animam principiis, sicut dictum est, et ideo secundum differentiam dictorum philosophorum circa considerationem principiorum est etiam differentia ipsorum in consideratione de anima;  
20 dicti uero philosophi, licet omnes ponant animam componi ex principiis, non tamen conueniunt quod ponant animam componi ex eisdem principiis, set sicut differunt de principiis, ita etiam differunt de consideratione anime.

25 *Differunt autem de principiis* quantum ad duo, primo quantum ad substantiam principiorum, que scilicet sint, secundo quantum ad numerum, quot scilicet sint. Quantum ad substantiam quidem, quia quidam ponebant principia corporalia, illi  
30 scilicet qui posuerunt ignem aut aquam aut aerem, quidam uero incorporalia et immaterialia, sicut qui posuerunt numeros et ydeas, quidam uero *miscentes* utraque, sicut [Platonici] qui posuerunt principia sensibilia et separata. *Circa*  
35 numerum seu *multitudinem differunt*, quia quidam posuerunt tantum *unum* primum principium, sicut Eraclitus qui posuit aerem et alius ignem, quidam uero dicunt *plura* prima principia, sicut Empedocles

qui posuit quatuor elementa. Et secundum has suppositiones de principiis, *consequenter assignant* 40  
*animam hiis* principiis, quia qui ponebant principia materialia dixerunt animam ex ipsis componi, sicut Empedocles, et similiter hii qui ponebant immaterialia, sicut Plato. Omnes autem *existimauerunt* animam id quod maxime motiuum est. 45

Consequenter cum dicit: *Vnde quibusdam* etc., 405a5 enumerat diuersitates philosophorum in speciali.

Sciendum est autem quod inter illos qui ponebant unum corporum esse principium rerum, nullus dignatus est ponere solam terram, set alii 50 posuerunt ignem primum principium, alii aerem, alii aquam, terram uero nullus posuit nisi qui posuit omnia quatuor elementa esse primum principium; et ratio huius est quia terra propter suam grossiciem magis uidebatur esse composita 55 ex principiis quam ipsa esset principium. Et ideo circa hanc partem tria facit: primo enim ponit opiniones illorum qui posuerunt primum principium et animam esse ignem et igni coniuncta; secundo uero ponit opinionem illorum qui posue- 60 runt primum principium et animam esse aerem, ibi: *Dyogenes autem* etc.; tercio uero ponit opiniones illorum qui posuerunt aquam esse primum principium et animam, ibi: *Magis autem rudium* etc. 65

Circa primum sciendum est quod, propter hoc quod anime attribuitur motiuum et cognoscituum, *uisum est quibusdam* animam esse illud quod est maxime motiuum et cognoscituum et quia illud quod est maxime subtile uidebatur eis quod 70 esset maxime motiuum et cognoscituum, ideo dixerunt animam *esse ignem*, qui est inter ea corpora magis subtilis et actiuus. Et licet plures essent huius opinionis et sic opinarentur animam esse ignem, Democritus tamen subtilius et rationa- 75 bilius dixit hoc *enuntians propter quid utrumque*

Φ(pecia 2) : Φ<sup>1</sup>(O<sup>1</sup>B<sup>1</sup>), Φ<sup>2</sup>(B<sup>0</sup>Pi) Ψ : Ψ<sup>1a</sup>(V<sup>2</sup>F, V), Ψ<sup>1b</sup>(ViV<sup>2</sup>), Ψ<sup>2</sup>(V<sup>2</sup>W) 2 antiqui] predicti Ψ<sup>1a</sup> : predicti antiqui Ψ<sup>1b</sup>  
5 autem] uero V<sup>2</sup>F : om. V, Ψ<sup>2</sup> qualiter] quomodo Ψ<sup>1</sup> 10 uero] om. Ψ 11 compilat] epilogat (e u. 231) Ψ<sup>1a</sup>, Ed<sup>4ss</sup> 19 ipsorum] eorum Ψ<sup>1</sup> 20 omnes ponant] conuenerunt (-nirent, -niant) in hoc quod ponunt Ψ<sup>1</sup> 21-22 conueniunt quod (ut Ψ<sup>2</sup>) ponant animam (eam Ψ<sup>2</sup>) componi] dicunt Ψ<sup>1</sup> 23 set] Vnde Ψ<sup>1</sup> 27 secundo *scr.* (cum P<sup>2</sup>) : et *codd.* (om. V : numerus 2 speciem praebet notae 2 qua et scribi solet) 28 Quantum] + autem Φ (-Pi) 31 quidam] quedam Φ, F 33 Platonici *codd.* : *secl.* (uel ante 32 qui transponendum) ; cf. *app. fontium* 35 numerum] + uero Ψ<sup>1</sup> 38 prima] om. Ψ (principia etiam om. Ψ<sup>2</sup>) 43 hii] om. Ψ 44 existimauerunt] putauerunt Ψ<sup>1</sup> ; sed cf. *Ar.*, 405a5 50-54 set — principium] om. Ψ<sup>2</sup> 52 uero] autem Ψ<sup>1</sup> (deest Ψ<sup>2</sup>) 59 et igni coniuncta (-tam W, *sec. m.* B<sup>0</sup>, Ed<sup>1-3</sup>)] om. Ψ<sup>1</sup>, Ed<sup>4ss</sup> (igni coniuncta sunt motus et cognitio, cf. u. 84-87, 138-140, sicut « coniunctum aeri » est uapor, u. 160) 60 uero] om. Ψ 62 ibi] Ideo Φ uero] om. Ψ 62-63 ponit opiniones] ponit oppi. V : ponit opinionem Vi : om. Ψ (-VV<sup>1</sup>) 64 primum] om. Ψ 65 rudium] *obs.* Φ 69-71 et quia — cognoscituum] *hom. om.* Ψ<sup>1a</sup> : ante 66 Circa *tr.* W 70 uidebatur] uidetur Ψ<sup>2</sup> 72 ea] om. Ψ 74-75 huius — ignem] sic opinantes Ψ<sup>1</sup> 75 subtilius] melius Ψ<sup>1</sup> 76 propter quid] om. Ψ ; cf. *Ar.*, 405a9, cum adn.

1 In precedentibus : I 3-4, 403b24-404b30. 11 Vnde : 405a5. 13 Diffiniunt : 405b10. 16 dictum est : I 4, 11-14. 30-31 qui — aerem : cf. infra, u. 48-229, nec non *In Met.*, I 4, 983a18-984b8. 32 qui — ydeas : Plato, cf. infra u. 44 ; supra I 4, 106-164. 33 Platonici : cf. Henle, p. 144-145, cum adn. 1 ; fontes tamen ab Henle laud. ad rem non pertinent et, secundum Simplicii quod fertur (forsitan Prisciani Lydi) commentarium *In De anima* (*Comm. in Ar. Graeca*, t. XI, p. 30, 30) et Philoponum (*ibid.*, t. XV, p. 82, 20-22) philosophi « miscentes » fuerunt Empedocles et Anaxagoras (cf. Rodier, t. II, p. 82 ; Hicks, p. 225 ; Siwek, adn. 93). Cum ipse Thomas Platoni opinionem superiorem (u. 32 qui — ydeas) sine dubio attribuerit, uerbum « Platonici » hic secludendum esse uidetur, sed qui sint pro Thoma philosophi « miscentes », non liquet. 50-54 nullus — principium : cf. infra, 405b8-10. 73 magis... actiuus : cf. infra II 25, 112-113, cum adn.

- horum, id est rationem motus et cognitionis magis expressit. Volebat enim, sicut dictum est, quod omnia erant composita ex athomis, et licet  
80 secundum eum huiusmodi athomi essent principium omnium rerum, nichilominus tamen volebat quod athomi que sunt figure rotunde essent de natura ignis, et ideo dicebat animam componi ex illis que sunt figure sperice; et hec in quantum  
85 sunt prima principia dicebat habere rationem cognoscendi, in quantum uero rotunda, rationem mouendi; et ideo in quantum anima erat composita ex huiusmodi corporibus indiuisibilibus rotundis, dicebat eam cognoscere et mouere omnia.  
90 Vnde ponens illa corpora rotunda de natura ignis, concordabat cum istis quod anima esse de natura ignis.
- 405a13 Consequenter cum dicit: *Anaxagoras autem* etc., ponit Anaxagore opinionem, qui in hoc concordabat cum precedentibus quod eidem, scilicet anime, attribuit rationem cognoscendi et mouendi. Hic autem aliquando uidetur *alterum dicere animam et intellectum*, sicut dictum est superius, set aliquando *utitur utrisque*, scilicet anima et intellectu,  
100 *sicut una natura*: ipse enim dicebat animam esse motiuam et cognoscitiuam; unde, cum ipse poneret intellectum mouentem omnia et cognoscitiuum, pro eodem accipiebat animam et intellectum. Set in hoc differebat ab aliis, quia Democritus  
105 ponebat animam esse nature corporee, utpote ex materialibus principiis compositam, Anaxagoras uero dicit intellectum esse *simplicem*, ut excludat diuersitatem in essencia, *inmixtum*, ut excludat adulterationem ab alio. Set mouere et cognoscere  
110 *assignat eidem principio*, scilicet intellectui: nam intellectus ex natura sua habet quod sit cognoscens, motum autem habet quia ipse, sicut dictum est, dicit intellectum omnia mouere.
- 405a19 Consequenter cum dicit: *Videtur autem Tales* etc., ponit opinionem cuiusdam philosophi, scilicet Thales, qui in hoc solum concordat cum superioribus quod illud dicit esse animam quod habet uirtutem motiuam. Hic enim, scilicet Thales, fuit unus de septem sapientibus et cum  
120 omnes alii studerent circa moralia, hic solus dedit se inquisitioni rerum naturalium et est primus naturalis philosophus; et ideo dicit: « ex quibus reminiscuntur ». Qui uoluit quod aqua esset principium omnium rerum: hic enim secundum  
125 considerationem principii in rebus animatis opinabatur esse principium omnium rerum; unde, cum principia seu semina omnium animatorum sint humida, uoluit quod illud esset principium omnium rerum quod est maxime humidum; et  
130 quia huiusmodi est aqua, dixit aquam esse principium omnium rerum. Set tamen non consequitur opinionem suam de principio in hoc quod diceret animam esse aquam, set illud dixit esse animam quod habet uirtutem motiuam; unde, cum lapis  
135 quidam, scilicet magnes, moueat *ferrum*, dixit illum habere animam. Ponuntur ergo Anaxagoras et Thales cum istis, non quod dicant animam esse ignem, set quia dicunt illud esse animam quod habet rationem motus et cognitionis, sicut dicit  
140 Anaxagoras, seu motus tantum, sicut dicit Thales.
- Deinde cum dicit: *Dyogenes autem*, ponit  
405a21 opiniones illorum qui dicunt aerem esse primum principium et animam. Et hii quidem sunt tres.
- Primo ergo ponit opinionem Dyogenis qui  
145 uolebat quod aer esset *principium* omnium et esset *subtilissimum omnium* corporum, unde et animam dixit esse aerem et ex hoc habere uirtutem cognoscendi et mouendi; uirtutem quidem cognoscendi habet quia aer secundum eum est *principium*  
150 omnium: cum enim cognitio fiat per simile, sicut dictum est, oportebat quod si anima cognosceret omnia, esset composita ex principiis omnium rerum; uirtutem uero mouendi habet quia aer est *subtilissimum* omnium corporum, et ideo maxime  
155 mobilis.

Φ(pecia 2) : Φ<sup>1</sup>(O<sup>4</sup>B<sup>1</sup>), Φ<sup>2</sup>(B<sup>0</sup>Pi) Ψ : Ψ<sup>1a</sup>(V<sup>2</sup>F, V), Ψ<sup>1b</sup>(V<sup>1</sup>V<sup>3</sup>), Ψ<sup>2</sup>(V<sup>4</sup>W) 77 id est] scilicet Ψ 77-78 magis expressit] et magis expressit utrunque Ψ<sup>1</sup> : om. Ψ<sup>2</sup> 80 secundum eum] om. Ψ huiusmodi] omnes Ψ 94 Anaxagore opinionem] inn. Ψ 97 autem] enim Ψ 97 dicere] + esse Φ; sed cf. Ar., 405a13-14 102 omnia Ψ<sup>1b,2</sup>, sec.m. V : animam Φ, Ψ<sup>1a</sup> (om. V<sup>2</sup>) 110 adulterationem scr. : additionem codd (uox « additionem ab alio » sensu caret; forsitan uerbum adulterationem legere non potuit amanuensis archetypi, eo quod insolitum est, cf. *Thes. linguae Lat.*, I, col. 881, 64-68; si tamen uerbum non placet, scribendum est contaminationem ab alio uel aliquid huiusmodi) 114 intellectum] om. Φ 116 Tales Φ, Ψ<sup>1a</sup> : Thales Ψ<sup>1b,2</sup>, sec.m. V; cf. Ar., 405a19 117 scilicet] nomine Ψ<sup>1</sup> : om. Ψ<sup>2</sup> Thales] tales Φ<sup>1</sup>, V<sup>2</sup>V : om. Ψ<sup>2</sup> 117 concordat] concordabat Ψ<sup>1</sup> 118 quod] qui Φ 119 scilicet] id est B<sup>1</sup> : id est hic Ψ<sup>1a</sup> : om. Ψ<sup>2</sup> 121 hic] iste Ψ<sup>1</sup> (desit Ψ<sup>2</sup>) 122 rerum] om. FV, Ψ<sup>2</sup> 124 uoluit] uolunt Φ 131 esse] om. Ψ<sup>1</sup> 138 istis] + pretaxatis Ψ<sup>1</sup> (pretextatis V<sup>2</sup>) 155 maxime] magis Ψ

78 dictum est : I 3, 70-83. 98 superius : 404b1-6. 113-114 dictum est : 404a26-27. 119-123 Hic — philosophus : Ar., *Met.*, I 4, 983 b20-21, cum comm. Thomae; Cicero, *De nat. deorum*, I x 25 (ed. Pease, t. I, p. 205-206, cum adn.) : « Thales enim Milesius qui primus de talibus rebus quaesuit... »; Diogenes Laertii *Vitae philos.*, I 24 (ed. Long, p. 10, 3); Hieronymus, *Chronicon* (ed. Helm, *Eusebii Werke*, 7. Bd, 1. Teil [GCS 24], p. 96, 9) : « Thales Milesius... primus physicus philosophus agnoscitur »; Augustinus, *De ciu. Dei*, VIII 2 et XVIII 24-25 (ed. Dombart-Kalb, CCL 47, p. 217; 48, p. 615-616). — Cf. Thomas, *In Eth.*, VI 6, 124-133, cum adn.; *In Pol.*, I 9, 185-187; *In De celo*, II 22, n. 6. 124-132 Ar., *Met.*, I 4, 983b22-27. 152 dictum est : Ar., 404b17-18.

405a25 Secundo cum dicit : *Eraclitus autem* etc., ponit opinionem Eracliti, qui non dicebat aerem esse principium rerum, set aliquod coniunctum aeri, scilicet *uaporem*, qui est medius inter aerem et aquam. Hic enim non posuit aquam seu aerem principium rerum, set aliquid medium, quia non posuit nisi materialia tantum, unde illud uoluit esse principium rerum quod esset magis remotum a contrarietate, et hoc uidebatur ei quod esset uapor, et secundum hoc uoluit quod anima esset uapor, quia ex hoc dicebat animam maxime cognoscitiuam et motiuam esse. Ipse enim fuit huius opinionis quod omnia essent in continuo fluxu et quod nichil uel ad horam quiesceret nec poterat aliqua oratio determinate dici. Vnde, cum uapor esset inter alia maxime fluxibilis, dixit illum esse omnium rerum principium et hunc dicit esse animam ; et dicit quod naturam cognoscitiuam habet ex hoc quod est principium, motiuam uero ex hoc quod est incorporalissimum et fluxibile.

405a29 Tercio uero cum dicit : *Similiter autem hiis* etc., ponit opinionem Almeonis, qui concordabat cum istis quantum ad motum tantum, qui dicebat animam esse quid mobilissimum ; unde, quia *semper* mouetur, *assimilatur immortalibus*, scilicet corporibus celestibus, et ideo *dicit eam immortalem*, sicut corpora celestia que semper mouentur, ut luna, sol et huiusmodi, immortalia sunt.

405b2 Deinde cum dicit : *Magis autem rudium* etc., ponit opiniones illorum qui posuerunt aquam primum principium omnium rerum. Fuerunt enim quidam rudes discipuli et sequaces Thales qui, sicut dictum est, uoluerunt comparare principium unius rei ad principium totius nature ; et isti uidebant quod principium omnium uiuentium sit humidum, unde opinabantur quod eodem modo principium omnium rerum sit humidum ; cum igitur aqua sit humidius elementum inter cetera, dixerunt ipsam esse principium omnium rerum. Et usque ad hoc secuti sunt Thales, set in

hoc differunt, quia Thales, licet poneret aquam esse omnium principium, non tamen dixit animam esse aquam, set uirtutem mouentem, sicut dictum est, isti uero de numero rudium dixerunt animam esse aquam, *ut Yppus*. Hic *namque arguit* quosdam qui dicebant animam esse *sanguinem*, ex hoc quod *sanguis non est genitura*, seu semen rerum animalium, quam dicebant *esse primam animam*, et hoc attribuebant aque propter humiditatem.

Consequenter cum dicit : *Alii autem sanguinem* etc., ponit opinionem cuiusdam philosophi, qui magis considerans animam quantum ad cognitionem, adhuc grossius locutus est de ipsa, dicens ipsam esse sanguinem. Cuius ratio est quia in animali non est sensus sine sanguine et ideo, cum anima sit principium cognoscendi, dixit ipsam esse sanguinem sine quo non est sensus in animali : « exsanguia enim, puta ossa et ungues et dentes, sine sensu » sunt, licet nerui sine sanguine « existentes maxime sensitiui sint ». Et hoc dixit Critias.

Quia uero posset queri quare in consideratione de anima non facit mentionem de terra sicut de aliis elementis, ideo excusat se cum dicit : *Omnia enim elementa* etc., dicens quod secundum hoc opinati sunt de anima sicut de principiis ; unde cum terra nullum *iudicem* acceperit, id est nullus iudicauerit eam esse principium, per consequens nullus dixit animam esse terram, *nisi forte aliquis* dixerit animam componi ex omnibus principiis, sicut Empedocles, *aut omnia* principia, sicut Democritus.

Deinde cum dicit : *Diffiniunt autem omnes* etc., epilogat et colligit ex hiis omnibus que dixit suam intentionem ; et primo quantum ad ipsa principia ; secundo uero quantum ad contrarietates que sunt in ipsis principiis, ibi : *Quicumque autem contrarietates* etc. Quantum uero ad ipsa principia, quia ipsi tria attribuebant anime, scilicet quod sit quid subtilissimum, quod sit quid cognoscituum et quod sit quid motiuum ; et hec tria, scilicet

Φ(pecia 2) : Φ<sup>1</sup>(O<sup>4</sup>B<sup>1</sup>), Φ<sup>2</sup>(B<sup>0</sup>Pi) Ψ : Ψ<sup>1a</sup>(V<sup>2</sup>F, V), Ψ<sup>1b</sup>(V<sup>1</sup>V<sup>2</sup>), Ψ<sup>2</sup>(V<sup>2</sup>W) 158 dicebat] + simpliciter Ψ<sup>1</sup> 159 aliquod] ali-  
quid Ψ<sup>1</sup> 161 aquam seu aerem *scr.* : ignem seu aerem V<sup>2</sup>V : ignem aquam in aerem F : aquam uel ignem seu aerem Ψ<sup>1b</sup> : aquam seu  
ignem Φ, Ψ<sup>2</sup> 164 magis] maxime Ψ<sup>1</sup> 165 ei Ψ<sup>1</sup> : *om.* Φ, Ψ<sup>2</sup> 166 secundum hoc uoluit] ideo dixit Ψ<sup>1</sup> 172 inter alia] inter  
omnia Ψ<sup>1a,2</sup> (*post fluxibilis* Ψ<sup>2</sup>) 173 illum] illam Φ 178 uero] *om.* Ψ<sup>1</sup> 179 opinionem] -nes Φ 180 qui dicebat] dicens Ψ<sup>1</sup>  
185 sunt] + Nam secundum eum sicut motus causat in eis immortalitatem, ita etiam in anima que nature mobilissime est Ψ<sup>1</sup> (*cf. Prif., p. 122\**)  
189 rudes] *om.* Ψ<sup>1</sup> et sequaces] *om.* Ψ<sup>1</sup> Thales] Thalys Ψ<sup>1</sup> (-V) 193 sit] est Ψ<sup>1</sup> opinabantur Pi, Ψ<sup>1</sup>, *scr.m.* V<sup>4</sup> : opinantur  
Φ (-Pi) : opinati sunt W (193-194 unde — humidum *om. pr.m.* V<sup>4</sup>) 195 cum igitur] cum V<sup>2</sup>F : et cum V : cum autem Ψ<sup>1b</sup> (*deest* Ψ<sup>2</sup>)  
197 Thales] Thalem V<sup>4</sup> : magistrum (+ suum V) id est (scilicet Ψ<sup>1b</sup>) thalem Ψ<sup>1</sup> 198 differunt] differebant Ψ<sup>1</sup> poneret] diceret Ψ<sup>1</sup>  
203 qui dicebant] dicentes Ψ<sup>1</sup> 204 seu] id est Ψ<sup>1</sup> 205 primam] *om.* Ψ<sup>1</sup> (*deest* Ψ<sup>2</sup>) 214-215 non — animal] animal sensu priuatur  
Ψ<sup>1</sup> 218 Critias Ψ<sup>1b</sup> : eunas Φ : crucias V<sup>2</sup>F : grecias V : cossicias V<sup>4</sup> : cossitias W 224 cum] *om.* Φ 225 iudicauerit] -uit Φ  
231 que dixit] *om.* Pi, Ψ<sup>1</sup> 233-235 secundo — principia] *hom.om.* Ψ<sup>1a</sup>

168-171 Cf. supra I 3, 203-205, cum adn. 200 dictum est : supra, u. 118-119 et 134-135. 215-217 Themistius, f. 4v16 (ed., p. 35, 56-58) :  
« exsanguia enim, puta ossa et ungues et dentes, sine sensu esse, quamuis nerui exsangues existentes maxime sensitiui sint ». 234 Quicumque :  
405b23.

- sensus, motus et incorporeum, reducunt in  
 240 principium : illud enim dicunt esse principium  
 quod est simplex. Item principium ex se habet  
 quod sit cognoscituum, quia, sicut dictum est,  
 simile simili cognoscitur ; unde et animam dice-  
 245 bant componi ex elementis aut esse elementa, quia  
 dicebant quod simile simili cognoscitur, preter  
 Anaxagoram qui ponebat intellectum inmixtum.  
 Item, quia principium est subtilissimum, dicebant  
 illud maxime motiuum. Et quia *anima cognoscit*  
 250 *omnia*, dicunt ipsam componi *ex omnibus prin-*  
*cipiis*. Et hoc dicunt omnes, quia secundum quod  
 ponunt principia, ita etiam ponunt animam ; unde  
*quicumque* ponunt *unam aliquam causam* seu princi-  
 255 *pium et elementum unum*, isti dicunt *animam* esse  
 illud *unum*, sicut iam patet, *ut ignem aut aerem* seu  
 260 *aquam* ; item illi qui dicunt *plura principia* esse,  
 isti similiter dicunt *animam* esse *plura*.  
 405b19 Et quia dixerat quod omnes conueniunt in hoc  
 quod dicunt animam componi ex principiis, quia  
 oportet cognosci simile simili, preter unum,  
 260 scilicet Anaxagoram, ideo cum dicit : *Anaxagoras*  
*autem solus*, ostendit qualiter differt ab eis, dicens  
 quod *Anaxagoras solus* dixit *intellectum* esse *inpas-*  
*sibilem* nec habere aliquid *commune* alicui, id est  
 « nulli eorum que cognoscit similem ». Set qualiter  
 265 *cognoscit* intellectus, *neque* Anaxagoras *dixit* *neque*  
 est manifestum *ex hiis que dicta sunt*.  
 405b23 Consequenter cum dicit : *Quicumque autem* etc.,  
 colligit intentionem suam quantum ad contrarie-

tates que in ipsis principiis sunt, dicens quod  
 quidam ponunt principia rerum contraria et hii 270  
 constituunt animam *ex* principiis *contrariis*, sicut  
 Empedocles : « dans enim in elementis calidi-  
 tatem, frigiditatem, humiditatem et siccitatem,  
 dat et anime inesse has contrarietates » ; dixit  
 enim quod terra « terram intuemur, aqua autem 275  
 aquam », etc. Qui uero posuerunt principium  
 omnium esse unum elementorum, « illius qualita-  
 tem apponunt anime ; hii quidem ignis calidita-  
 tem », qui dicunt principium omnium esse ignem ;  
 illi uero qui dicunt primum principium omnium 280  
 aquam, apponunt anime frigiditatem ; unde secun-  
 dum qualitates principiorum que ponunt, dicunt  
 similiter esse animam, ut de natura caloris aut  
 frigoris et huiusmodi. Et hoc etiam ostenditur ex  
 nominibus quibus nominant ipsam animam, quia 285  
 illi qui dicebant animam de natura caloris, deno-  
 minant eam a « zin, id est uiuere », quod deno-  
 minatum est « a zein, quod est feruere » ; illi uero  
 qui dicebant animam de natura frigoris denomi-  
 nabant eam psikron, quod est frigidum (unde et 290  
 ab hoc uenit psikhis, id est anima), « propter  
 refrigerationem que saluat animal ex respiratione ».  
 Sic ergo patet quod alii nominabant a uita,  
 scilicet illi qui dicebant ipsam de natura caloris,  
 alii autem a respiratione, scilicet illi qui dicebant 295  
 quod erat de natura frigoris. Ex hiis omnibus  
 concludit dicens quod hec sunt que *tradita* sunt  
*de anima et propter quas causas sic dicunt* de ipsa.

Φ(pecia 2) : Φ<sup>1</sup>(O<sup>4</sup>B<sup>1</sup>), Φ<sup>2</sup>(B<sup>0</sup>P<sup>1</sup>i) Ψ : Ψ<sup>1a</sup>(V<sup>3</sup>F, V), Ψ<sup>1b</sup>(V<sup>1</sup>V<sup>3</sup>), Ψ<sup>2</sup>(V<sup>4</sup>W) 239 sensus, motus] sensum (+ et F) motum Ψ<sup>1</sup>  
 250 dicunt] habent Ψ<sup>1a,2</sup> (-V : om. W) 252 ponunt] ponit Φ 253 et] om. Ψ<sup>1</sup> ; cf. Ar., 405b17, cum adn. animam] omnia Φ  
 254-255 ut — aquam] om. Ψ 255 item] et Ψ illi] om. Ψ dicunt] plural] plural V<sup>2</sup>, Ψ<sup>1b</sup> : plural dicunt V : plural ponunt Ψ<sup>2</sup>  
 (deest F) 255-256 principia — similiter] om. Ψ 256 plural] + illa siue ex hiis componi Ψ<sup>1</sup> 259 oportet cognosci simile simili]  
 simile simili cognoscitur Ψ<sup>1a</sup> : simile etc. Ψ<sup>1b</sup> 264 simile] simile Ψ : sed cf. app. fontium 266 est manifestum] manifestum est post  
 dicta sunt Ψ 275-276 aqua... aquam FV, V<sup>4</sup> : inu. cett 276 Qui scr. (cum W, sec.m. V<sup>4</sup>) : Quidam cett 278 apponunt] apposue-  
 runt Φ, Ψ<sup>1b</sup>, W (deest V<sup>4</sup>) ; sed cf. app. fontium 279 dicunt] dixit Φ, Ψ<sup>1b,2</sup> 283 animam] unam Φ 288 illi] isti Φ<sup>2</sup> 290 psikron  
 B<sup>1</sup> : psikeron Ψ<sup>1b</sup> : psiberon O<sup>4</sup> : psibron Φ<sup>2</sup> : psilicron V<sup>3</sup>F : psil'aton V : pshih'ron Ψ<sup>2</sup> 291 psikhis V<sup>2</sup> : psib'his Φ : psikis F, V<sup>4</sup> :  
 psykhis Vi : persilius (-ikus) V<sup>2</sup>P<sup>2</sup>V : pshih'is W 294 ipsam] naturam B<sup>1</sup> : eam V, Ψ<sup>2</sup> : animam esse Ψ<sup>1b</sup> : om. V<sup>3</sup>F

242 dictum est : 405b15 ; cf. supra I 4, 404b17-18. 254 iam patet : cf. supra, u. 66-206. 264 Themistius, f. 4vb, 13 ab imo (ed., p. 36,  
 70-71) : « penitus inmixtum et simplicem dicit intellectum esse et nulli eorum que cognoscit similem » (Themistii uerba « nulli — similem » uerbis  
 suis inepte Thomas inseruit : supplendum est « esse »). 266 dicta sunt : ab eo, cf. Ar., 405b22. 272-279 Themistius, f. 4vb-5ra (ed.,  
 p. 36, 76-81) : « dans enim in elementis caliditatem, frigiditatem, humiditatem et siccitatem, dat et anime contrarietates has inesse ; terra enim,  
 ait, terram intuemur, aqua autem aquam. Quare quicumque unum elementorum posuerunt animam, illius qualitatem solam apponunt et anime,  
 hii quidem ignis caliditatem... ». 284-292 Themistius, f. 5ra5 (ed., p. 37, 83-87) : « hii quidem calidum dicentes quia et zin, id est uiuere, a  
 zein, quod est feruere, nominatum est ; hii autem psykron, id est frigidum, quia et nomen psykhis, id est anime, hinc uenit ; propter refrigeratio-  
 nem enim que saluat animal ex respiratione » (genetium « psykhis » = ψυχῆς rectum casum inscite putauit Thomas).

<CAPITVLVM VI>

405b31 Considerandum autem primum quidem de motu ; fortassis enim non solum falsum est substantiam ipsius huiusmodi esse qualem 406a1 aiunt dicentes animam esse quod est se ipsum mouens aut possibile mouere, set unum quiddam impossibile inesse ipsi motum. Quod quidem igitur non necesse sit mouens et ipsum moueri prius dictum est. Dupliciter enim mouetur omne. Aut enim secundum alterum, aut secundum se ipsum. Secundum alterum dicimus quecumque mouentur ex esse in eo quod mouetur, ut naute : non enim similiter mouentur nauis ; hec quidem enim secundum se ipsam mouetur, illi autem ex esse in eo quod mouetur. Manifestum autem in partibus est : prius quidem enim est pedum ambulatio, hec autem et hominum est ; non inest autem nautis tunc. Dupliciter itaque dicto moueri, nunc intendamus de anima si per se ipsam mouetur et participat motu.

406a12 Quatuor autem motus cum sint, loci mutationis, alterationis, augmenti et decrementi, aut secundum unum horum mouebitur aut secundum plures aut omnes. Si uero mouetur non secundum accidens, natura inerit motus ipsi ; si autem hoc, et locus : omnes enim dicti motus in loco sunt. Si autem est substantia anime mouere se ipsam, non secundum accidens moueri ipsi inerit, sicut albo et tricubito ; mouentur enim et hec, set secundum accidens : cui enim insunt, mouetur illud corpus. Vnde non est locus ipsorum, anime autem erit, si quidem natura motu participat.

406a22 Amplius autem si natura mouetur, et uiolencia mouebitur ; et si uiolencia, et natura. Eodem autem

modo se habet et de quiete : in quod enim mouetur natura, et quiescit in hoc natura ; in quod autem uiolencia, quiescit in hoc uiolencia. Quales autem uiolenti motus anime erunt et quietes, neque fingere uolentibus facile est reddere.

Amplius autem si quidem sursum mouebitur, ignis erit, si uero deorsum, terra ; horum enim corporum motus huius ; eadem autem ratio et de mediis.

Quoniam autem uidetur mouere corpus, rationale est hiis mouere motibus quibus et ipsa mouetur. Si autem hoc, et conuertentibus dicere uerum quod secundum quod corpus mouetur, hoc et ipsa. Corpus autem mouetur secundum loci mutationem ; quare et anima mutabitur secundum corpus aut tota aut secundum partes translata. Si autem hoc contingit, et exeuntem iterum ingredi ; ad hoc autem sequetur resurgere mortua animalium.

Motu autem secundum accidens si ab altero moueatur ; depelletur enim utique uiolencia animal. Non oportet autem cui a se ipso moueri in substantia, hoc ab alio moueri nisi secundum accidens, sicut neque quod secundum se bonum aut propter se ipsum, hoc quidem propter aliud esse, autem alterius causa. Animam autem maxime dicit aliquis utique a sensibilibus moueri, si quidem mouetur.

At uero et si mouet ipsa se ipsam, et ipsa mouebitur utique. Quare, si omnis motus exstantia est ab eo quod mouetur secundum quod mouetur, et anima exstabit utique a substantia ipsius secundum se ipsam, nisi secundum accidens se ipsam moueat, set est motus substantie ipsius per se.

405b31 Considerandum autem primum etc. Supra posuit Philosophus opiniones aliorum philosophorum de anima ; hic consequenter disputat contra eas. Sunt autem tria que dicti philosophi attribuebant anime, scilicet quod sit principium motus, quod

sit principium cognitionis et quod sit incorporalissimum seu subtilissimum. Inter que duo ex eis sunt quasi principalia, que primo et per se anime attribuebant, scilicet quod sit principium motus et quod sit principium cognitionis. Tercium autem

Ar. Ni : Ni<sup>1</sup>(φλ), Ni<sup>2</sup>(νρ, θ<sup>1</sup>θ<sup>2</sup>π) Np(pec<sup>1</sup>a 1) : Np<sup>1</sup>(β), Np<sup>2</sup>(αγμστ) Nr 406a1 possibile VNiNp, T(88) : uel potens Nr 406a2 quiddam Ni<sup>1</sup>, v : quoddam Ni<sup>2</sup>(-v), Np 5 Secundum<sup>2</sup>+autem V, φ 8 prius V(A, København), pr.m. o, T(106) : proprius cest 9 pedum T(106) : motus praem. VNiNp (= κλησις, quod tamen om. γ) 10 itaque (= δη Susemihl, Ross) Ni (enim θ<sup>1</sup>), T(107 ergo) : autem (= δε cest) V : autem utique Np 11 intendamus V, φ, T(111) : intendimus cest 18 sicut Ni (-φ), Np, T(131) : ut V, φ 22 motu (-tum νρ) Ni : om. Np mouebitur Ni (om. π) : mouetur Np 23 et<sup>2</sup> Ni (-λρθ<sup>1</sup>θ<sup>2</sup>) : om. λρθ<sup>1</sup>θ<sup>2</sup>, Np 27 est Ni : enim Np autem] om. pr.m. β, T(191) 406b1 hoc] secundum praem. φ, Nr 5 Motu Ni<sup>1</sup>, θ<sup>1</sup>θ<sup>2</sup>, Np (-αγ), T(237) : Motum Ni<sup>2</sup>(= νρ, π), αγ 9 quod Ni, Nr : quidem igitur Np 12 si Ni (-π) : quoniam π, Np<sup>1</sup> : om. Np<sup>2</sup> 13 exstantia ?T(258-260) : exstantia Ni (-φπ), Np : exstantia V(dett), φπ 13 ab eo quod V, pr.m. λ, Ni<sup>1</sup> (-π), T(259) : eius quod Ni<sup>1</sup>(sec.m. λ), Np, π 13 exstabit ?T(263) : exstabit V, Ni (-π), Np : distabit π, s.u. v, α

Φ(pec<sup>2</sup>a 2) : Φ<sup>1</sup>(O<sup>4</sup>B<sup>1</sup>), Φ<sup>2</sup>(Bo<sup>2</sup>Pi) Ψ : Ψ<sup>1a</sup>(V<sup>2</sup>F, V), Ψ<sup>1b</sup>(ViV<sup>2</sup>), Ψ<sup>2</sup>(V<sup>2</sup>W)

1 Supra : I 3-5. 4-7 Cf. supra I 5, 405b10-12 ; infra, I 12, 409b18-21.

quod attribuebant anime, scilicet quod sit subtilissimum, quantum ad aliquid bene dicitur et quantum ad aliquid male; si enim subtilissimum accipiatur simpliciter dictum de anima, sic bene dicitur, quia sine dubio anima incorporalissima et subtilissima est; si autem non accipiatur simpliciter set cum corpore, ut dicatur anima subtilissimum corpus, sic male dicitur. Et ideo Philosophus non utitur per se nisi de duobus tantum, scilicet motu et cognitione.

Diuiditur autem pars ista in tres partes: primo enim inquit de anima contra opiniones philosophorum secundum quas dixerunt ipsam esse principium motus; in secunda secundum quas dixerunt ipsam animam esse principium cognitionis, ibi: *Tribus autem modis traditis* etc.; in tertia uero mouet quandam questionem, utrum scilicet mouere sentire cognoscere attribuat anime sicut uni principio uel sicut diuersis, ibi: *Quoniam autem cognoscere anime est*. Prima pars diuiditur in duas: in prima disputat contra ea que dicuntur de anima secundum quod est principium motus ex eo quod ponunt ipsam principium motus; secundo contra quandam opinionem, quia supra hoc quod dixerunt animam esse principium motus, quidam attribuunt ipsi anime aliquid aliud, scilicet quod sit numerus mouens se ipsum, ibi: *Multum autem hiis que dicta sunt irrationabilius*. Pars prima diuiditur in duas: primo enim disputat contra opiniones illorum qui attribuebant motum anime secundum quod ipsi attribuunt anime motum; secundo inquit utrum per aliquam aliam uiam motus anime attribui possit, ibi: *Rationabilius autem dubitabit* etc. Pars prima diuiditur in duas: primo enim disputat in communi contra illos qui dicunt animam principium motus; secundo uero descendit ad quasdam questiones in speciali, ibi: *Quidam autem et mouere* etc. Pars prima diuiditur in duas: primo enim manifestat suam intentionem; secundo ponit rationes ad propositum ostendendum, ibi: *Quatuor autem motus cum sint* etc.

Dicit ergo primo quod, sicut ex superioribus habetur, philosophi ex duobus uenerunt in cognitionem anime, scilicet motu et sensu, et inter hec primo *considerandum est de motu*.

Omnes autem philosophi qui uenerunt in cognitionem anime ex motu, hoc principium habebant commune, scilicet quod omne quod mouet, mouetur; unde quia naturale est anime quod moueret, credebant quod eidem sit connaturale quod moueretur et hoc habere animam ex substantia sua; unde et ponebant in eius diffinitione motum, dicentes animam esse quid mouens se ipsam. Est ergo hic contra duo disputandum, scilicet contra rationem positionis et contra ipsam positionem: utrumque enim est falsum. Nam et ratio positionis istorum falsa erat et eorum positio.

Hoc enim quod supponebant tanquam per se uerum, scilicet quod omne quod mouet, mouetur, ubi ostenditur quod est quoddam mouens immobile; et quantum ad hoc pertinet, breuiter potest ostendi, quia si aliquid mouet et mouetur, constat quod secundum quod mouet est in actu, secundum quod mouetur est in potencia, et sic idem et secundum idem esset in actu et in potencia, quod est inconueniens.

Set hoc pretermisso, disputemus ad positionem eorum, utrum scilicet anima moueatur. Dicebant enim isti duo, scilicet quod anima mouetur et quod motus esset de substantia anime. Aristoteles utrumque negat, dicens quod *fortassis* (hoc dicit quia nondum probauerat hoc quod dicit) *non solum <falsum est>* quod motus sit de substantia anime, secundum quod dicunt [diffinientes ipsam] *dicentes animam esse quod est se ipsum mouens aut possibile mouere*, set totaliter impossibile est conuenire ipsi anime quod moueatur. Et hoc *prius dictum est*, scilicet in VIII Phisicorum, uidelicet quod non sit necesse omne mouens moueri. In mouente enim se ipsum duo sunt, unum mouens et aliud motum, et impossibile est quod illud quod est mouens moueatur per se. In anima-

$\Phi$ (*pecia 2*) :  $\Phi^1(O^4B^1)$ ,  $\Phi^2(B^0P^i)$   $\Psi$  :  $\Psi^{1a}(V^2F, V)$ ,  $\Psi^{1b}(V^1V^2)$ ,  $\Psi^2(V^4W)$  19 de] *exp.*  $V^4$  : *om.*  $\Psi^{1a}$ ,  $V^2$ ,  $Ed^{488}$  27 uero] *om.*  $\Psi^1$  28 sentire] + et  $\Psi$  (- $FVi$ ) 31 in prima] primo  $\Psi^{1a}$ ,  $W$  36 attribuunt] attribuebant  $\Psi$  (- $V$ ) 38 Multum  $B^1$ ,  $V$ ,  $\Psi^{1b}$  : Multis *est*; *sed cf. infra* I 11, 1 52 motus] modis  $\Phi$ ; *sed cf. Ar.*, 406a12  
 $\Phi$ (*pecia 3*) :  $\Phi^1(O^4Pi)$ ,  $\Phi^2(B^0C)$   $\Psi$  :  $\Psi^{1a}(V^2F, V)$ ,  $\Psi^{1b}(V^1V^2)$ ,  $\Psi^2(V^4W)$  61 quod moueret credebant *incipit pecia 3 in*  $\Phi$  moueret] moueat  $\Psi^{1a}$  : mouet  $\Psi^{1b}$  62 moueretur] moueatur  $\Psi^{1a}$  74 quia] quod  $\Phi^2$ ,  $V$ ,  $\Psi^{1b}$  77 in] *om.*  $\Phi^2$ ,  $\Psi^1$  (- $V$ ) 80 eorum] ipsorum  $\Psi^{1a}$ ,<sup>a</sup> 81 enim] autem  $\Psi$  (- $V^2$ ) 85 falsum est *suppl. ex Ar.*, 405b32 (*cum*  $V^2$ , *sec.m.*  $BLP^s$ ,  $Ed^1$ ) : *om. codd* 86 diffinientes ipsam] *secl. (haec uerba primo Thomas scripsisse uidetur, sed correxisse ut ipsa Aristotelis uerba adferret « dicentes animam »)* 90-91 uidelicet quod] scilicet quod  $P^i$ ,  $\Psi^{1b}$ ,<sup>a</sup> : cum uidelicet  $V^2F$  : quod uidelicet  $V$  92 ipsum  $\Psi^1$  : ipso  $\Phi$ ,  $\Psi^2$

26 Tribus : I 12, 409b18. 30 Quoniam : I 14, 411a26. 38 Multum : I 11, 408b32. 44 Rationabilius : I 10, 408a34. 48 Quidam : I 7, 406b15. 52 Quatuor : 406a12. 53 ex superioribus : I 3, 403b25-28. 57-65 Cf. supra I 3, 403b29-31. 71 in VIII Phisicorum : *Ar.*, *Phys.*, VIII, per totum. 90 in VIII Phisicorum : *Ar.*, *Phys.*, VIII 9, 256a4-257a33. 92-94 In mouente — per se : *Ar.*, *Phys.*, VIII 10, 257a33-258a5.

95 libus autem, licet non moueatur per se pars  
mouens, mouetur tamen per accidens. *Omne enim*  
quod mouetur, *mouetur dupliciter*, quia uel *secundum*  
*alterum* uel *secundum se*; *secundum alterum* seu per  
accidens, quando non mouetur ipsum, set illud  
100 in quo est, sicut nauta mouetur non quia ipse  
moueatur, set quia nauis mouetur; unde *hec*,  
scilicet nauis, *mouetur secundum se*, nauta uero  
secundum accidens. Et quod non mouetur per se  
nauta, patet, quia quando aliquis mouetur per se,  
105 mouetur secundum partes suas, sicut in ambu-  
latione *prius est pedum ambulatio*, et hoc, cum est  
nauta in nauis, *non inest* ei. Sic ergo patet quod  
*moueri* dicitur *dupliciter*, secundum se et secundum  
accidens; set isti attribuebant anime moueri  
110 secundum se, et ideo, pretermisso ad presens  
utrum anima moueatur per accidens, *intendamus*  
*de anima si mouetur secundum se et participat*  
*motu*, sicut isti dicebant.

Et quod non mouetur per se, probat Aristoteles  
115 sex rationibus.

\*\*\*

Circa quas rationes considerandum est quod,  
licet rationes Aristotilis parum uideantur ualere,  
nichilominus tamen sunt efficaces, quia sunt ad  
positionem; aliter enim argumentandum est ad  
120 eum qui simpliciter intendit ueritatem, quia ex  
ueris oportet procedere, set qui argumentatur ad  
positionem, procedit ex datis; et ideo frequenter  
Aristotiles, quando argumentatur ad positiones,  
uidetur quod inducat rationes parum efficaces,  
125 quia procedit ex datis ad interimendum posi-  
tionem.

\*\*\*

406a12 Sic ergo primam rationem ponit [ibi] cum  
dicit: *Quatuor autem* etc., que talis est. Si anima  
mouetur, aut mouetur per se aut per accidens.  
130 Si per accidens, tunc motus non erit de substantia  
anime, quod est contra eos, set mouetur sicut  
album et tricubium que mouentur secundum

accidens et ideo non exigitur ad hoc locus ipsis.  
Si uero mouetur per se, ergo mouetur aliqua  
specie motus; species autem motus sunt quatuor, 135  
scilicet secundum locum, augmenti et decrementi  
et alterationis (generatio enim et corruptio non  
sunt proprie motus, set mutationes), ergo anima  
mouebitur aliqua specie istorum motuum, uel  
secundum locum uel secundum augmentum uel 140  
secundum decrementum uel secundum altera-  
tionem; si ergo mouetur aliquo istorum et omnes  
hii motus sunt in loco, ergo anima erit in loco.

\*\*\*

In hac autem ratione uidentur esse duo dubia.

Vnum de hoc quod dicit quod omnes dicti 145  
motus sunt in loco, quod quidem de locali et de  
motu augmenti et decrementi manifestum est, set  
de alteratione uidetur difficile. Quod quidem sic  
intelligitur ab aliquibus; quia enim omne quod  
alteratur est corpus et corpus est in loco, ideo 150  
alteratio dicitur fieri in loco. Set hoc non saluat  
litteram Aristotilis, quia Aristotiles dicit quod  
huiusmodi motus sunt « in loco », non « secun-  
dum locum ». Et ideo dicendum quod sine dubio  
alteratio est in loco: aliud enim est motus in loco 155  
et aliud motum esse secundum locum; alteratio  
non est secundum locum, set est in loco, nam in  
alteratione oportet quod sit appropinquatio alte-  
rantis ad alteratum: sine hoc nichil alteraretur;  
unde, cum appropinquatio fiat per motum loca- 160  
lem, oportet quod sit ibi motus localis ut causa.

Secundum dubium est quia secundum istos non  
erat inconueniens si anima esset in loco, cum  
ponerent eam moueri per se; et ideo non uidetur  
ualere sua ratio. Ad hoc autem potest responderi 165  
dupliciter: uno modo, quod istud inconueniens  
deducitur per sequentes rationes; alio modo, quia  
propter hoc est inconueniens, quia si anima esset  
in loco, oporteret quod assignaretur sibi locus  
proprius in corpore separatus, et sic non esset 170  
forma tocus corporis.

\*\*\*

$\Phi$ (pecia 3) :  $\Phi^1(O^2Pi)$ ,  $\Phi^2(Bo^2C)$   $\Psi$  :  $\Psi^{1a}(V^2F, V)$ ,  $\Psi^{1b}(ViV^2)$ ,  $\Psi^2(V^4W)$  102 secundum] per  $\Psi^{1a,2}$  103 mouetur] moueatur  $\Psi$   
105 in ambulatione] est in ambulatione quod  $\Psi^{1a}$  111 intendamus] -dimus  $V^2F, W$  : cf. Ar., 406a11, cum adn. 114 per] secundum  
 $\Psi^{1a,2}$  119 argumentandum] arguendum  $F$  : obsc.  $V^2V$  121 argumentatur  $V^2F$  : arguitur  $\Phi$ ,  $VV^4$  : arguit  $\Psi^{1b}$ ,  $W$ , sec.m.  $Bo^2O^4$   
123 Aristotiles quando] inu.  $\Psi$  argumentatur *clare*  $V^2F$  : arg<sup>ur</sup>  $Bo^1$ ,  $V$  : arguitur  $O^2Pi$ ,  $C$  : arguit  $\Psi^{1b,2}$  127 ibi] om.  $\Psi$  : secl. (forsitan  
*primo scripserit ipse Thomas, postea in cum dicit corr.*) 145 hii  $\Phi$  : huiusmodi  $\Psi^1$  : isti  $\Psi^2$  153 non] + sunt  $\Phi$ ,  $\Psi^{1b}$  159 sine]  
*praem.* quia  $\Psi^{1a}$ , et  $\Psi^{1b}$  159 alteraretur] alteratur  $\Phi^2$  : alteretur  $V^2F$  162 quia] quod  $V^2F, \Psi^2$  165 sua ratio] inu.  $\Psi$  respon-  
deri dupliciter] inu.  $\Psi$

137-138 generatio — mutationes : cf. Ar., *Phys.*, V 2, 225a35-b1; 8, 229b13-14 = *Met.*, XI 11, 1068a2-3. 149 aliquibus : Auerroes, I 38, u. 48  
et 58-61 (p. 51) : « motus enim alterationis non est in loco... Et potest dici quod est in eo accidentaliter aliquo modo. Albedo enim non mouetur  
in nigredinem nisi quia est in aliquo diuisibili, scilicet corpore, non quia est diuisibilis in se ». 157-161 nam — causa : Ar., *Phys.*, VIII 14,  
260b1-7; cf. *De gen.*, I 6, 322b9-11, 22-23, 32-323a1. 169-170 locus proprius : cf. Themistius, f. 5rb (ed., p. 40, 42-44) : « Si itaque corpus  
anima, palam quia et locum proprium habebit; quem igitur hunc ? » (Themistius tamen non de loco proprio in corpore, sed de loco naturali  
loquitur, cf. Rodier, t. II, p. 78).



406a22 Secundam rationem ponit cum dicit : *Amplius autem* etc., que talis est. Si anima mouetur per se secundum locum, mouetur naturaliter; omne  
175 autem quod mouetur naturaliter, mouetur uiolenter; set si mouetur naturaliter, quiescit naturaliter, et si quiescit naturaliter, quiescit uiolenter; ergo anima mouetur uiolenter et quiescit uiolenter. Set hoc est impossibile, scilicet quod moueatur  
180 uiolenter et quiescat, quia motus anime et quies sunt uoluntarii.

\*\*\*

In hac autem ratione uidetur dubium esse, scilicet quod id quod mouetur naturaliter mouetur uiolenter : nam celum mouetur naturaliter, non  
185 tamen uiolenter. Ad quod dicendum est quod illa propositio secundum ueritatem falsa est, set secundum positionem uera, quia isti nullum corpus ponebant naturaliter motum nisi quatuor elementa, in quibus uidemus motus et quietes  
190 uiolenter fieri, et secundum hoc procedit ratio.

\*\*\*

406a27 Terciam rationem ponit cum dicit : *Amplius si quidem* etc., que talis est. Illi dicunt quod anima mouetur et ex hoc mouet corpus; et hunc motum dicis habere ab aliquo elementorum : aut ergo  
195 sequitur motum ignis aut terre aut aliorum mediorum; si ergo participat motum ignis, mouebitur solum sursum, si terre, deorsum; set hoc est falsum, quia anima mouetur ad omnem partem. Et hec ratio procedit ex suppositione.

406a30 Quartam rationem ponit cum dicit : *Quoniam autem uidetur* etc., que talis est. Vos dicitis animam ex hoc moueri quod mouet corpus, ergo *rationabile est* dicere quod illis *motibus* mouet corpus *quibus ipsa mouetur* et e conuerso uerum erit dicere quod  
205 illis motibus mouetur quibus mouet corpus; set corpus *mouetur secundum loci mutationem*; ergo et anima mouetur secundum locum; set si moueri animam secundum locum est mutare corpus, contingit ipsam animam *exeuntem iterum* reintrare

corpus et, quia animam ingredi corpus est uiuificare corpus, sequitur ad hoc *mortua* de numero *animalium* secundum naturam *resurgere*, quod est impossibile.

\*\*\*

Contra hanc rationem aliqui obiciunt dicentes quod hoc, scilicet quod anima moueat eisdem  
215 motibus quibus mouetur, non est uerum, quia anima non mouetur nisi secundum appetitum et uoluntatem, mouet autem corpus aliis motibus.

Ad quod dicendum quod appetere et uelle et huiusmodi non sunt motus anime, set operationes,  
220 motus autem et operatio differunt quia motus est actus imperfecti, operatio uero est actus perfecti; nichilominus tamen uera est illa propositio secundum positionem, quia illi dicebant animam non aliter mobilem nisi secundum quod mouet corpus.  
225

\*\*\*

Set numquid sequitur illud inconueniens quod resurgant corpora animalium si anima mouetur secundum locum?

Dicendum quod quidam dixerunt quod anima est commixta toti corpori et unita secundum  
230 quandam proportionem et quod non separatur nisi soluatur illa proportio, unde quantum ad istos non sequitur; set quantum ad illos qui dicunt animam esse « in corpore ut in loco seu in uase » [et intrare] et ingredi aliquando, illis  
235 sequitur illud inconueniens Aristotilis.

\*\*\*

Quintam rationem ponit cum dicit : *Motu autem secundum accidens* etc., que talis est. Constat quod illud quod secundum se inest alicui rei, non est necesse quod insit ei secundum aliud, nisi  
240 forte per accidens. Si ergo inest anime quod moueatur secundum se et secundum naturam suam, necessarium est quod anima sit mobilis secundum se; ergo non indiget quod moueatur per aliud et ab alio. Set nos uidemus quod mouetur  
245

$\Phi$ (pecia 3) :  $\Phi^1(O^2Pi)$ ,  $\Phi^2(Bo^2C)$   $\Psi$  :  $\Psi^{1a}(V^2F, V)$ ,  $\Psi^{1b}(ViV^2)$ ,  $\Psi^2(V^2W)$  182 dubium] unum *praem.*  $\Psi$  185 quod] hoc  $\Psi^1$   
(-V<sup>2</sup>) 185 est] *om.*  $\Psi$  (-F) 194 dicis] dicunt  $\Psi$  (-V<sup>2</sup> : dicis uel dicunt  $\Psi$ ) 196 mediorum] elementorum  $\Phi^2$ ; *sed cf. Ar., 406a30*  
« de mediis » 235 et intrare] *secl. (primo scr. Thomas, sed in et ingredi corr.)* ingredi] regredi  $\Psi^{1a}$  : egredi  $P^5$ , *sec.m. V^2 (quod scr. amanuenses ut tollent repetitionem « intrare et ingredi »)* 235 illis *scr. cum Dn (nec non post 236 Aristotilis sec.m. O<sup>1</sup>)* : idem *cost (om. VV<sup>2</sup>)*  
237 Motu] Motum  $\Psi^{1a}$ , *nec non (ex ortum ?) V^2; sed cf. Ar., 406b5, cum adn.*

214 aliqui : Porphyrius, secundum quandam adnotationem Graecam ad Themistium (cf. *Comm. in Ar. Graeca*, t. V 3, p. 16, 19, cum adn.), qui eius nomen reticuit, f. 5va (ed., p. 42, 69-72) : « Quidam autem expositor ditorum Aristotilis instat dictis; neque enim, ait, quibus motibus ipsa mouetur, et corpus mouet. Iudicia quidem enim et consensus sunt motus anime, locales autem qui corporis... ». 221-222 motus — perfecti : cf. infra III 6, 43 1a6-7. 229-236 Themistius, f. 5vb3 (ed., p. 43, 94-98) : « Attamen Zenoni (Themoni *cod.*) quidem relinquatur aliqua defensio dicenti animam totam per totum corpus mixtam esse et exitum ipsius sine corruptione commixti non facienti; hiis autem qui ponunt ipsam contineri in corpore ut in loco et ut in uase, hoc inconueniens ait sequi Aristotiles » (Thomam uero positionem Zenonis cum positione eorum qui dicebant animam esse harmoniam, cf. infra I 9, confudisse uidetur).

*a sensibilibus* in sciendo et ab appetibilibus in appetendo. Non ergo anima per se mouetur.

\*\*\*

Ad hoc obuiant Platonici dicentes quod anima non mouetur a sensibilibus, set occurrunt motui  
250 anime in quantum anima discurrit per ea.

Set hoc est falsum, quia, sicut Aristotiles probat, intellectus possibilis reducitur per ipsa, scilicet per species rerum sensibilibus, in actum et ideo oportet quod moueatur ab eis hoc modo.

\*\*\*

406b11 Sextam rationem ponit cum dicit : *At uero et si mouet* etc., que talis est. *Si anima mouet se ipsam,*

constat quod *ipsa mouebitur* secundum suam substantiam; set omne quod mouetur, distat uel exit *ab eo* a quo et secundum quod mouetur, sicut si aliquid mouetur a quantitate, exit et distat ab  
260 ipsa quantitate a qua mouetur. Si ergo anima mouetur a substantia sua et a se ipsa, sicut illi dicunt, *distabit* et exhibit *a substantia*, et sic motus erit sibi causa corruptionis; quod est contrarium illis, qui dicebant propter motum ipsam animam  
265 assimilari diuinis et inmortalem esse, ut superius patet. Et hec ratio procedit quantum ad eos, quia non distinguebant inter operationem et motum; operatio enim non facit distare, set perficit operantem; set in motu oportet quod sit exitus. 270

Φ(pecia 3) : Φ<sup>1</sup>(O<sup>1</sup>Pi), Φ<sup>2</sup>(B<sup>0</sup>C) Ψ : Ψ<sup>1a</sup>(V<sup>2</sup>F, V), Ψ<sup>1b</sup>(V<sup>1</sup>V<sup>2</sup>), Ψ<sup>2</sup>(V<sup>4</sup>W) 253 in actum scr. (cum V<sup>1</sup>, F<sup>2</sup>, Ed<sup>1388</sup>) : in actu codd (librarius qui archetypum confecit uerba in actu uerbo species inuicisse uidetur) 260 distat et exit tr. Ψ<sup>1a,2</sup> 267 quia] qui Pi, Ψ (-pr.m. V<sup>4</sup>)

248-250 Platonici — per ea : cognitionem sensibilem non passiuam sed actiuam esse unum e Stoicorum placitis esse constat : secundum eos enim cognitio etiam sensibilis non perficitur in passione quam anima subit dum specie alicuius rei inritata est (cf. Seneca, *Ep.* 113, 18 ; ed. Reynolds, p. 476), sed in actione ipsius animae uisa oblata proprio impetu adprobantis ; cf. Cicero, *Lucullus*, xxxiii 108 (ed. Plasberg, p. 81 ; Stoic. uet. fr., II, n. 73) : « Dicunt enim Stoici sensus ipsos adsensus esse » (cf. V. Brochard, *De assensione Stoici quid senserint*, Paris 1879 ; A. J. Voelke, *L'idée de volonté dans le Stoicisme*, Paris 1973, p. 40-45). Sed doctrinam Stoicorum quodam modo adumbrauerat Plato et eam Platonici adsumperunt, non ergo sine causa ipsi Platoni (infra I 8, 80-84) et Platonici eam attribuit Thomas. Testimonia praecipua, quae Thomas cognoscere potuit, haec sunt : Plato, *Timaeus* 45b-d, a Calcidio translatus (ed. Waszink, p. 41 ; cf. Calcidii comm., p. 258-259) : « Itaque cum diurnum iubar applicat se uisus fusioni, tunc nimirum incurrentia semet inuicem duo similia in unius corporis speciem cohaerent, quo concurrunt oculorum acies emicantes quoque effluentis intimae fusionis acies contiguae imaginis occursum repercutitur » ; Calcidius, *Timaei comm.*, CCXX (ed. Waszink, p. 233 ; Stoic. uet. fr., p. 236, 11-17) : « ut ait idem Chrysippus : Sicut *aranea* in medietate cassis omnia florum tenet pedibus exordia, ut, cum quid ex bestiolis plagas incurrerit ex quacunque parte, de proximo sentiat, sic anime principale positum in media sede cordis sensuum exordia retinet, ut, cum quid nuntiabunt, de proximo recognoscat » ; Nemesius, *De natura hominis*, c. VI (ed. Verbeke-Moncho, p. 75-76, u. 41-47) : « Porphyrius autem in libro *De sensu* neque conum (id est pineam) neque idolum neque aliud quid ait causam esse uidentis, sed animam ipsam potentem uisibilibus cognoscere se ipsam esse uisibilia in eo quod anima continet omnia quae sunt et in eo quod sunt omnia anima continens corpora diuersa. Vnam enim uolens esse omnium animam quae rationalis, decenter ait cognoscere se ipsam in omnibus quae sunt » ; Augustinus, *De Genesi ad litt.*, XII xvi (ed. Zycha, CSEL 28, p. 402) : « quamuis ergo prius uideamus aliquid corpus quod antea non uideramus atque inde incipiat imago eius esse in spiritu nostro, quo illud cum absens fuerit recordemur, tamen eandem eius imaginem non corpus in spiritu, sed ipse spiritus in se ipso facit celeritate mirabili... » ; *De Trin.*, X v 7 (ed. Mountain-Glorie, CCL 50, p. 321) : « Et quia illa corpora sunt quae foris per sensus carnis adamauit... imagines eorum conuoluit et rapit factas in semetipsa de semetipsa. Dat enim eis formandis quiddam substantiae suae » (cf. Ét. Gilson, *Introduction à l'étude de saint Augustin*, Paris 1943, p. 81-87) ; Adam de Puteorum Villa, *Liber de intelligentiis*, XXX (ed. Bacumker, p. 37) : « Intelligentia enim solum est potentia actiua et non passiuam... Ex hoc manifestum est quod per receptionem non intelligit, sed per rei presentiam nouum aliquid fit in ea. habitum enim sibi format et multiplicat ex rerum presentia » (quem redarguere uidetur Thomas, *De uer.*, q. 10, a. 6, u. 169-182) ; Guillelmus Aluernus, *De anima*, c. V, pars 7 (ed. Orléans-Paris 1674, t. II, Suppl., p. 122b) : « Ego uero dedi tibi exemplum super hoc in *aranea*, que ex concussionem unius fili tele sue seu retiaculi imaginatur casum musce et predam siue escam sibi esse illam. Quero igitur a contradictore : unde tot forme in imaginatione arance... ? Musca enim non impressit nisi motum siue concussionem factam in tela ipsius. Unde igitur impressae sunt et unde ueniunt in imaginatione arance, nisi ab ipsa uirtute imaginatiua ipsius... a foris enim non possunt ei aduenire forme huiusmodi... » (cum doctrina Chrysippi, quem auctore Calcidio laudauit p. 197a, miscere uidetur Guillelmus doctrinam Auicennae de ui aestimatiua, cf. infra adn. ad II 13, 191-222) ; Anonymus (magister artium), *Questiones in III De anima* (Ms. Siena L.III.21, f. 187rb) : (postquam ex Nemesio laudauit Porphyrium) : « Et propter hoc, sicut et ille uult significare, dicunt multi magistrorum, cum anima sit nobilior quam forma substantialis corporalis uel accidentalis, et uilius non potest esse perfectio nobilioris, ideo iste forme corporales non possunt recipi ab intellectu ut ipsum perficiant, set solum ipsum excitant ut exeat de potentia ad actum inspiciendo se, quo cognito cognoscit et hec inferiora » ; Themistius, f. 5vb (ed. p. 45, 17-21) : « Set non mouent, ait, sensum sensibilia, set eo <rum> sine quibus non rationem habent ; et comparat *araneis* sensum, que accurrunt animalibus incidentibus in telas, non hiis que incident mouentibus, set proprio impetu : sic enim sensibilia incidentia organo sensitiuis animam ad iudicium ipsorum prouocant » (patet doctrinam sine nomine a Themistio prolatam doctrinam esse Chrysippi). E doctrina Stoicorum (quam candide admiratur) doctrinam Augustini pendere monstrat J. Rohmer, *L'intentionnalité des sensations chez Saint Augustin*, in AVGVSTINVS MAGISTER. *Congrès international Augustinien. Paris, 21-24 septembre 1954, Communications*, t. I, p. 491-498. 259, 260 exit ; 263 exhibit : cf. Themistius, f. 6ra (ed. p. 46, 36-38, 46 ; p. 47, 55). 266 superius : I 5, 405a30-b1. 267-270 Themistius, f. 6ra (ed. p. 47, 57-61) : « Qui autem hoc dicit, uidetur ignorare differentiam motus et operationis, et quod operari quidem secundum substantiam conseruatiuum est nature operantis, uelut ipsius uisus uidere ; moueri autem secundum substantiam omnino exitum habet a substantia illa ex qua mouetur... » ; cf. f. 6ra24-25 (ed., p. 46, 41) : « ... motum esse exitum... ».

<CAPITVLVM VII>

406b15 Quidam autem et mouere <sup>1</sup> animam dicunt corpus in quo est sicut ipsa mouetur, <sup>1</sup> ut Democritus, similiter dicens Philippo comediarum <sup>1</sup> didascolo : ait enim Dedalus mobilem fecisse <sup>1</sup> ligneam Mineruam, effundens argentum fusile. Similiter autem <sup>20</sup> et Democritus dicit : motas enim inquit indiuisibiles <sup>1</sup> speras, propter id quod apte nate sunt nusquam manere, contrahereque <sup>1</sup> et mouere corpus omne.

406b22 Nos autem interrogabimus si et quiescere <sup>1</sup> facit hoc idem; quomodo autem faciet, difficile aut <sup>1</sup> impossibile dicere.

406b24 Omnino autem non sic uidetur anima mouere <sup>25</sup> animal, set per uoluntatem quandam et intellectum.

Eodem <sup>1</sup> autem modo et Thymeus physiologizat 406b25 animam mouere <sup>1</sup> corpus ; in eo enim quod est moueri ipsam, et corpus mouet propter <sup>1</sup> id quod complexa est ad ipsum.

Constitutam enim ex elementis <sup>1</sup> et dispertitam 406b28 secundum armonicos numeros, quatinus <sup>30</sup> sensum connaturalem armonie habeat, et ut omne feratur <sup>1</sup> secundum consonantes motus.

Aspectum rectum in circulum reflexit ; <sup>1</sup> et diuidens 406b31 ex uno in duos circulos dupliciter coordinatos <sup>1</sup> iterum unum diuisit in septem circulos tanquam essent <sup>1</sup> celi motus anime motus. 407a2

406b15 *Quidam autem et mouere animam* etc. Supra Philosophus posuit rationes in communi contra eos qui posuerunt animam secundum se moueri ; hic uero ponit rationes in speciali contra quosdam  
5 qui aliquid specialis difficultatis uidentur dixisse circa opinionem eorum de motu anime. Circa hoc tria facit : primo enim ponit rationes ad opinionem Democriti ; secundo uero ad opinionem Platonis, ibi : *Eodem autem modo* etc. ; tercio uero ad  
10 quandam aliam opinionem, ibi : *Alia autem quedam opinio* etc. Circa primum duo facit : primo enim ponit opinionem Democriti de motu anime et exponit eam ; secundo uero obicit in contrarium, ibi : *Nos autem interrogabimus* etc.  
15 Circa primum sciendum est quod in precedentibus ponitur in una ratione Aristotelis contra illos qui ponunt animam moueri secundum se et ex hoc mouet corpus, quod si anima mouet corpus necesse est quod illis motibus moueat quibus ipsa  
20 mouetur. Et hoc concedebant *quidam*, qui *dicunt animam mouere corpus in quo est sicut ipsa mouetur*,

id est illis motibus quibus ipsa mouetur ; et hic fuit Democritus. Et inducebat ad hoc similitudinem, quia erat quidam magister comediarum nomine Philippus : hic enim recitauit in libris 25 suis quod quidam nomine Dedalus fecit statuam ligneam dee Minerue et hec statua erat mobilis ex eo quod erat intus argentum fusile, id est uiuum, et mouebatur motu ipsius argenti uiui. Simile ergo huic dicit Democritus in opinione sua 30 de motu anime : dicit enim quod anima est composita ex indiuisibilibus speris, ut superius patet, et quia huiusmodi indiuisibiles sperae, id est athomi, figure rotunde continue mouentur, ex eo quod nunquam quiescunt contrahunt et mouent 35 totum corpus secundum quod ipse mouentur.

Deinde cum dicit : *Nos autem* etc., obicit 406b22 Aristoteles contra hanc opinionem Democriti duabus rationibus.

Prima ratio talis est. Constat quod anima non 40 solum est causa motus in animali, set quietis ; set secundum opinionem Democriti anima non

Ar. Ni : Ni<sup>1</sup>(φλ), Ni<sup>2</sup>(vp, θ<sup>1</sup>θ<sup>2</sup>π) Np(pecia 1) : Np<sup>1</sup>(β), Np<sup>2</sup>(αγμστ) Nr 406b18 ait Ni<sup>1</sup>, Np : refert V, Ni<sup>2</sup> Dedalus χ (cf. Themistius, p. 19, 10, a Guillelmo transl., ed. Verbeke, p. 49, 90) : Didascalus Ni<sup>1</sup>, θ<sup>1</sup>θ<sup>2</sup> : Didascalum π : Dedalum V, ψ, vφξ, sec. m. λ, Nr (cf. Prif., p. 161\*) 19 effundens (scil. Dedalus) Ni (-v), Np : effundentem (scil. Dedalum) V, v, Nr 23 aut N (-φ) : et V : aut et φ 30 sensum connaturalem Ni, T(165-166) : inu. Np 31 circulum Ni, T(229, 262) : circulos Np, ?T (infra, I 8, 301-302)

Φ(pecia 3) : Φ<sup>1</sup>(O<sup>1</sup>Pi), Φ<sup>2</sup>(Bo<sup>1</sup>C) Ψ : Ψ<sup>1a</sup>(V<sup>2</sup>F, V), Ψ<sup>1b</sup>(ViV<sup>2</sup>), Ψ<sup>2</sup>(V<sup>4</sup>W) 4 uero] om. Φ<sup>2</sup>, Ψ<sup>1</sup> contra] secundum Φ (-pr. m. Pi) 6 Circa] et praem. Ψ<sup>1a</sup>,<sup>a</sup> 7 enim] om. Ψ uero] om. Ψ 16 una] quarta Ψ<sup>1</sup> 16-18 contra — corpus] om. Ψ<sup>1</sup> 20 qui dicunt] dicentes Ψ<sup>1</sup> 25 hic enim] qui Ψ<sup>1</sup> 27 dee minerue] de minerue O<sup>4</sup> : de minerua (de + lac. 4 litt. V<sup>2</sup>) Ψ<sup>1a</sup> : de ere minerue Vi 28 ex] om. Ψ<sup>1</sup> 33 quia] quod Ψ<sup>1</sup> : om. Ψ<sup>2</sup> 35 quiescunt] + et Ψ<sup>1</sup>, V<sup>4</sup> 38 hanc] om. Ψ 41 quietis] motus Φ

1 Supra : I 6. 9 Eodem : 406b25. 10 Alia : I 9, 407b27 14 Nos : 406b22. 15 in precedentibus : I 6, 406a30. 24-28 erat — fusile : nomen « Dedalus », in Aristotelis codd corruptum (cf. 406b18, cum adn.) legere potuit Thomas in Themistio, f. 6rb (ed., p. 49, 89-91) : « consimile aliquid dicunt Phylippo comediarum doctore : ait enim Dedalus apud ipsum motam fecisse ligneam uenerem fundens argentum fusile ». 29 uiuum : Auerroes, I 44, u. 24 (p. 61). 32 superius I 3, in 403b31-404a16 ; I 5, in 405a10-13.

est causa quietis in animali, quia *difficile aut impossibile* est dicere quod illa corpora sperica  
 45 indiuisibilia quiescant, cum nunquam maneant, ut dictum est.  
 406b24 Secundam rationem ponit cum dicit : *Omnino autem non sic* etc., que talis est. Constat quod motus quem argentum uiuum causat in statua  
 50 non est motus uoluntarius set uiolentus ; set motus anime non est uiolentus, set uoluntarius, quia mouet *per uoluntatem et intellectum*. Et ideo nichil <ualet> positio Democriti.  
 406b25 Deinde cum dicit : *Eodem autem modo* etc.,  
 55 ponit opinionem Platonis. Et circa hoc duo facit : primo ponit opinionem Platonis ; secundo reprobabat eam, ibi : *Primum quidem igitur* etc. Circa primum duo facit : primo ostendit similitudinem opinionis Platonice ad opinionem Democriti ;  
 60 secundo explicat opinionem Platonis de anima, ibi : *Constitutam enim ex elementis* etc.  
 Dicit ergo primo quod, sicut Democritus posuit corpus moueri ab anima in quantum anima coniuncta ipsi mouetur, ita et Thimeus qui  
 65 introducit a Platone loquens assignat naturam quare anima mouet corpus : dicit enim quod anima mouet corpus in quantum ipsa mouetur propter hoc quod anima coniuncta est corpori per modum cuiusdam colligationis.  
 406b28 Deinde cum dicit : *Constitutam enim ex elementis* etc., explicat opinionem Platonis ; et primo exprimit constitutionem substantie ipsius ; secundo exponit quomodo ex ea procedit motus, ibi : *Aspectum rectum in circulum reflexit*.  
 75 Circa primum sciendum est quod Plato hec uerba que hic ponuntur in Thimeo prosequitur loquens de anima mundi quam imitantur secundum ipsum inferiores anime ; et ideo per hoc quod hic tangitur de natura anime mundi, quodam  
 80 modo tangitur natura omnis anime. Sciendum est igitur quod, sicut supra dictum est, Plato posuit substantiam omnium rerum esse numerum, ratione superius dicta ; elementa autem numeri ponebat unum quasi formale et duo quasi mate-

riale : ex uno enim et duobus omnes numeri 85 constituuntur.

Et quia impar numerus quodam modo retinet aliquid de indiuisione unitatis, posuit duo elementa numeri, par et impar, et impari attribuit ydemp-  
 titatem et finitatem, pari autem attribuit alteritatem 90 et infinitatem. Cuius signum tangitur in III Phisicorum, quia si supra unitatem impares numeri per ordinem addantur, semper producit eadem figura numeralis, puta si supra unum addantur tria qui est primus impar, consurgit quatuor, qui 95 est numerus quadratus ; quibus rursus si addatur secundus impar, scilicet quinarius, consurgit nouenarius, qui item est numerus quadratus, et sic semper in infinitum. Set in numeris paribus semper surgit alia et alia figura : si enim unitati 100 addatur binarius qui est primus par, consurgit ternarius, qui est numerus triangularis ; quibus si rursus addatur quaternarius, qui est secundus par, consurgit septenarius, qui est septangule figure, et sic in infinitum. 105

Sic ergo Plato ponebat idem et diuersum esse elementa rerum omnium, quorum unum attribuebat numero impari, aliud numero pari ; quia uero substantiam anime ponebat mediam inter substantias superiores que semper eodem modo 110 se habent et substantias corporeas in quibus alteritas et motus inuenitur, posuit animam constare ex hiis elementis, scilicet ex eodem et diuerso et ex numeribus paribus et imparibus (medium enim debet esse affine utrique extre- 115 morum) ; et ideo dicit quod posuit eam *constitutam ex elementis*.

Item, sciendum est quod in numeris sunt diuerse proportiones et infinite, quarum aliquae sunt armonice, id est consonanciarum causa. Nam 120 dupla proportio est causa consonancie que dicitur dyapason ; sexqualtera proportio causat consonanciam que dicitur dyapente ; sexquitercia proportio causat consonanciam que dicitur dyatessaron ; sexquioctaua proportio causat tonum ; et 125 alie consonancie quibusdam aliis proportionibus

$\Phi$ (pecia 3) :  $\Phi^1(O^4Pi)$ ,  $\Phi^2(Bo^1C)$   $\Psi$  :  $\Psi^{1a}(V^2F, V)$ ,  $\Psi^{1b}(ViV^2)$ ,  $\Psi^2(V^4W)$  45 maneant] in mota permaneant  $\Psi^1$  50 motus] om.  $\Psi^1$   
 51 non — uoluntarius] est uoluntarius et non uiolentus  $\Psi^1$  52 Et ideo] Ergo  $\Psi^2$  nichil] om.  $\Psi$  53 ualet *suppl.* (cum  $\Phi$  dett) :  
 om. *codd* 53 positio Democriti (posito Democrito  $Pi$ ) + nulla est ut uidetur  $\Psi^1$  : + est inconueniens  $\Psi^2$  57 quidem] om.  $\Phi$  ; *sed*.  
*cf. Ar.*, 407a2 ; *infra* I 8, 1 59 Platonice] Platonis  $Pi$ ,  $\Psi^1$  61 enim] om.  $Pi$ ,  $\Psi^1$  ; *sed cf. Ar.*, 406b28 ; *infra* u. 70 72 exprimit] expli-  
 cat  $\Psi^1$  72 ipsius] an *suppl.* anime ? 74 reflexit] om.  $\Psi$  (in circulum *etiam* om.  $\Psi^2$ ) 76 prosequitur] posuit (ponit)  $\Psi^1$  ; *sed cf. app.*  
*fontium* 79 de] om.  $\Psi^1$  100 surgit] consurgit  $\Psi^1$ ,  $W$  103 est] om.  $\Phi$  (- $O^4$ ) 108 aliud] aliud uero  $O^4$ ,  $\Psi^1$  : et aliud  $V^4$   
 111 corporeas] inferiores  $\Psi^1$  124 dyatessaron *scr.* : -tesseron *codd* (-tesseron  $V^2F$  : -texeron  $W$  : taxeron  $V^4$ )

46 dictum est : 406b21. 57 Primum : I 8, 407a2. 61 Constitutam : 406b28. 65 assignat naturam : an ex aliqua enodatione Aristotelis  
 uerbi 406b26 « physiologizat » ? 74 Aspectum : 406b31. 76 hic : 406b25-26 ; cf. Plato, *Timaeus* 34 b - 37 c, a Calcidio transl. (ed. Waszink,  
 p. 27-29), cum Calcidii comm., c. xxvi (*ibid.*, p. 76) : « Hinc ad animae mundi tractatum pergens Plato... ». 81 dictum est : I 4, 79-81.  
 83-85 Cf. I 4, 133-136, cum adn. 87-91 *Ar.*, *Met.*, I 8, 986a17-19 ; cf. Boethius, *De inst. arithm.*, II xxxii (ed. Friedlein, p. 126). 91 in  
 III Phisicorum : *Ar.*, *Phys.*, III 6, 203a10-15 ; cf. Auerroes, *In Phys.*, III 26 (ed. Ven. 1562, f. 96v). 106-117 Cf. supra I 4, 73-87, cum adn.  
 118-129 Boethius, *De inst. mus.*, I xvi (ed. Friedlein, p. 201-202).

causantur, puta ea que est composita ex dyapason et dyapente causatur ex tripla, ea que bisdyapason ex quadrupla. Quod quidem Pictagoras deprehendit, ut Boetius refert in Musica, ex percussione quatuor malleorum qui consonantes sonos redderent secundum predictas proportiones; ut puta si unus martellus ponderaret .XII. uncias, alius .IX., alius .VIII., alius .VI., ille qui esset .XII. haberet duplam proportionem ad eum qui .VI. et redderetur cum eo consonancia dyapason; ille autem qui .XII. ad eum qui .VIII. in sexqualtera proportione et consonat secundum dyapente et similiter qui .IX. ad eum qui .VI.; item qui .XII. ad eum qui .IX. est in sexquitercia proportione et consonat cum eo secundum dyatessaron et similiter qui .VIII. ad eum qui .VI.; qui autem .IX. ad eum qui .VIII., cum sit in sexquioctava proportione, consonat secundum tonum.

Licet autem Plato posuerit res omnes ex numeris constitui, non tamen ex numeris habentibus proportiones armonicas; set animam posuit esse constitutam secundum numeros habentes huiusmodi proportiones; et ideo dicit quod posuit eam *dispertitam*, id est quasi dispensatam, *secundum armonicos numeros*, id est secundum numeros proportionatos ad inuicem secundum musicam proportionem: posuit enim ex hiis numeris animam constitutam, ex uno, duobus, tribus, quatuor, 8, 9, XXVII, in quibus huiusmodi proportiones inueniuntur. Duplici autem ex causa animam posuit constitutam ex numeris armonicis. Vna est quod unumquodque delectatur in eo quod est sibi simile et connaturale; uidemus autem quod anima delectatur in omnibus armonizatis et offenditur ex hiis que sunt preter debitam armoniam tam in sonis quam in coloribus quam in quibuscunque sensibilibus; unde uidetur armonia de natura anime esse. Et hoc est quod dicit: *quatinus* anima habeat *sensum*, id est cognitionem, *connaturalem armonie*. Alia ratio est quia Pictagorici et Platonici posuerunt ex motibus celorum prouenire sonos optime armonizatos et quia motus

celestes ponebant esse ab anima mundi posuerunt animam esse ex numeris armonicis ut possit causare motus armonizatos. Et hoc est quod dicit *et ut omne*, id est uniuersum, *feratur secundum consonantes motus*.

Deinde cum dicit: *Aspectum rectum* etc., docet quomodo ex anima procedat motus celestis. Vbi considerandum est quod omnes numeri, secundum naturalem ordinem accepti, linealiter dispositi sunt secundum rectitudinem prout unus addit super alterum; set ex naturali serie numerorum potest aliquis accipere plures series, puta si accipiat homo quasi in una rectitudine totam seriem duplorum et in alia totam seriem triplorum et in alia totam seriem quadruplorum et sic de aliis. Quod igitur homo sua cogitatione potest circa numeros operari, hoc et deus facit constituendo substancias rerum ex numeris; unde in constituendo substanciam anime ex numeris supradictis, qui omnes naturali ordine sunt in una rectitudine, quasi duas lineas diuisit, unam duplorum et alteram triplorum: hee enim proportiones omnes proportiones armonicas continent (nam dupla proportio diuiditur in sexqualteram et sexquiterciam, et tripla in duplam et sexqualteram).

Igitur in predictis numeris accipitur series duplorum usque ad numerum cubicum, ut puta unum, duo, quatuor, octo, et alia series triplorum eodem modo, ut puta unum, tria, IX, XXVII; que quidem due series in unitate coniunguntur ac si essent due linee recte angulum continentes. Rursus, si unitati coniungantur que sunt in linea triplorum, resultabunt numeri qui sunt in linea duplorum, puta si unitati addatur terna-

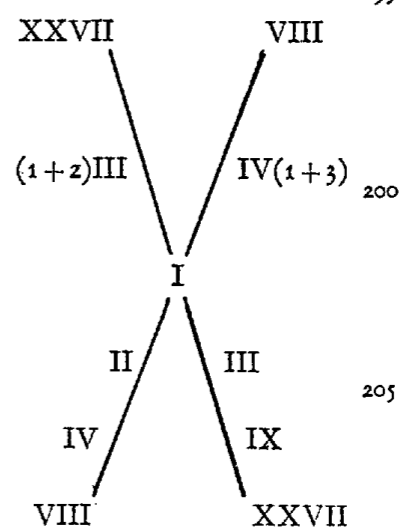

$\Phi$ (peccia 3) :  $\Phi^1(O^1Pi)$ ,  $\Phi^2(Bo^1C)$   $\Psi$  :  $\Psi^{1a}(V^2F, V)$ ,  $\Psi^{1b}(ViV^2)$ ,  $\Psi^2(V^4W)$  129 Quod] que  $\Phi^2$  136 redderetur... consonancia] redderet... consonanciam  $\Psi$  137 .XII. *scr.* (*cum DnV^2, mg. Bo^1Vi, Ed^4ss*) : .VI. *uel* .6. *codd* in *scr.* : sub  $\Phi$  : sunt in  $\Psi^1(-V^2)$  : est in  $V^3, \Psi^2$  141 dyatessaron *scr.* : -tessaron  $\Phi, V^4, \Psi^{1b}$  : -thessaron  $V^2F$  : -taxaron  $V^4$  : taxaron  $W$  146 tamen] + omnes *scr.m.*  $Bo^1$  160 armonizatis  $Bo^1Vi$  (*cf. u. 168, 171*) ; armonizatis  $W$  : armōizatis  $PiV^4$  : armonicis  $O^2F^1, V^2F, V^3$  : armo<sup>128</sup>  $V$  163 uidetur] + quod  $\Psi$  164 esse] sit  $\Psi^2$  : sit *ante* de natura anime  $\Psi^1$  165 quatinus  $\Psi^{1b,2}$  :  $q^2V^2$  :  $q^0F$  :  $q^0$  (= quod)  $\Phi, V$  ; *cf. Ar., 406b29* 170 armonicis] armōizatis  $Pi$  : armonizatis  $\Psi$  (armo<sup>128</sup>  $V$ ) 170 possit] posset  $\Psi$  180 accipere] acquirere  $\Phi$  184 Quod igitur  $V^4$  : Quid igitur  $W$  : quia igitur  $\Phi$  : ergo  $\Psi^1$  (Et sic  $V^3$ ) 195-209 *Schema om. codd* (*alteram partem 202-209 hab. sec.m. O^4V*)

130 in Musica : Boethius, *De inst. mus.*, I x (ed. Friedlein, p. 196-198). Animaduertendum tamen est de malleorum pondere falsa retulisse Boethium (nec non Macrobius, *Comm. in Somn. Scip.*, II I 9-14, ed. Willis, p. 96-97) ; cf. J. Flamant, *Macrobe et le Néo-Platonisme latin à la fin du IV<sup>e</sup> siècle*, Leyde 1977, p. 356-358. 153-156 Plato, *Timaeus*, 35 b-c, a Calcidio transl. (ed. Waszink, p. 27, 15-23), cum Calcidii comm., xxxii-xxxiv (*ibid.*, p. 81-83) ; Macrobius, *Comm. in Somn. Scip.*, II II 15 (ed. Willis, p. 101-102). Re uera Plato numeros 9 et 8 praepostere disposuit, ita ut series sit : 1, 2, 3, 4, 9, 8, 27 ; sed codices Thomae ordinem naturalem : 8, 9, habent. 166-171 Cf. *Ar., De caelo*, II 14, 290b12-291a28 ; Calcidius, *Timaei comm.*, c. xcvi (ed. Waszink, p. 148, 5-9) ; Macrobius, *Comm. in Somn. Scip.*, II I-III.

rius, fient quatuor, et e conuerso si unitati addatur binarius, fient tria; et sic constituentur quasi duae lineae sese intersecantes, secundum modum litterae grece que uocatur chi  $\chi$ .

215 Si autem procedatur in ulterius, redibitur ad eosdem numeros: nam a quatuor procedetur ad octo et a tribus redibitur ad XXVII; et sic utrobique concludetur quasi quidam circulus.

220 Sciendum est autem quod Plato ea que inueniebantur in natura magis composita dicebat prouenire ex proprietate nature magis simplicis, sicut consonancias sonorum ex proportionibus numerorum; substantiam autem anime ponebat mediam inter numeros, qui sunt maxime abstracti, et 225 inter substantiam sensibilem; et ideo proprietates anime deducebat ex proprietatibus predictis numerorum. Nam in anima est primo considerare *aspectum rectum*, secundum quod aspicit directe

ad suum obiectum, et postea reditur *in circulum*, in quantum intellectus reflectit se supra se ipsum. 230 Inuenitur etiam in anima intellectiua quasi circulus parium et imparium in quantum cognoscit ea que sunt eiusdem et que sunt diuerse nature; et hoc ulterius protenditur usque ad substantiam sensibilem celi quam anima mouet: nam in celo 235 consideratur duplex motus circularis; unus simplex et uniformis, secundum quem celum reuoluitur motu diurno de oriente in occidentem, qui quidem fit secundum circulum equinocialem; alius motus est planetarum, qui est ab occidente 240 in orientem secundum circulum zodiacum, qui intersecat equinocialem in duobus <equinocialibus punctis, scilicet in principio Arietis et Libre, maxime autem declinat ab equinociali in duobus > solstitialibus punctis, scilicet in prin- 245 cipio Cancrī et Capricorni. Et quia motus primus

$\Phi$ (pecia 3) :  $\Phi^1(O^4Pi)$ ,  $\Phi^2(B^0C)$   $\Psi$  :  $\Psi^{1a}(V^2F, V)$ ,  $\Psi^{2b}(ViV^2)$ ,  $\Psi^3(V^4W)$  214 chi  $\chi$ ] chi + s.u.  $\chi$  hab.  $\Phi$  ( $\chi$  om. O<sup>4</sup>),  $V^4$  :  $\chi$  (chi om.)  $\Psi^1$  : chya  $W$  215 in] om.  $\Psi$  242-245 equinocialem — Capricorni scr. : solstitialibus punctis, scilicet in principio Cancrī et Capricorni *codd* (*cott*), *Ed<sup>888</sup>* : equinocialem (-xia-  $V^2$  : -cia-  $Pa$ ) punctis, scilicet in principio Arietis et Libre (Libre et Arietis  $Pa$ )  $Pa$ ,  $V^4V^2$  : uel equinocialem punctis (+ s.u. scilicet) in principio arietis et in principio libre (+ mg. uel in duobus) solstitialibus punctis scilicet in principio Cancrī et Capricorni  $V^2$  : equinocialem uel solstitialibus punctis scilicet in principio Arietis et Libre *Ed<sup>1-4</sup>* 246 motus primus] *inu.*  $\Psi$

212-214 et sic —  $\chi$  : Plato, *Timaus*, 36 b, a Calcidio transl. (ed. Waszink, p. 28, 11-13) : « Tunc hanc ipsam seriem in longum secuit et ex una serie duas fecit easque mediam mediae in speciem chi Graecae litterae coartauit curuauitque in orbes... » ; Calcidii comm., c. LII (ibid., p. 101) ; Philoponus, *In I De anima*, a Guillelmo de Moerbeke transl. (Ms. Toledo Cab. 47.12, f. 6v, in mg. ; ed. Verbeke, in *Jean Philopon...*, p. 121, 10-12) : « hanc, inquit, rectam diuisit in duas rectas, deinde connectens has duas rectas in modum  $\chi$  ad inuicem reflexit, et fecit duos circulos... ». 231-258 Plato, *Timaus*, 36 c-d, a Calcidio transl. (ed. Waszink, p. 28, 13-24), cum Calcidii comm., c. LXV-XCVII (ibid., p. 111-150). 235-246 nam — Capricorni : Hi sunt loci communes astronomiae Latinae (cf. J. Soubiran, *L'astronomie à Rome*, in *L'astronomie dans l'Antiquité classique*, Paris 1979, p. 173-174) : Cicero, *Carmina Aratea*, *Pb.*, 237-240 (ed. J. Soubiran, Coll... Budé, Paris 1972, p. 180-185) ; Vergilius, *Georg.*, I 231-239 ; Hyginus, *Astronomica*, I 4-7 ; IV 1-6 ; Germanicus, *Arati Phaenomena*, 437-572 (ed. A. Le Boeuffe, Coll... Budé, Paris 1975, p. 28-36) ; Varro, *De lingua Latina*, IX xviii 24-25 (ed. Goetz-Schoell, Lipsiae 1910, p. 151-152) ; Vitruuius, *De archit.*, IX 1 3-5 (ed. J. Soubiran, Coll... Budé, Paris 1969, p. 10-11) ; IX iii (ibid., p. 18-19, cum adn. p. 130-143) ; IX vii 1 (p. 26) ; Manilius, *Astronomica*, I, 563A-680 (ed. G. P. Goold, Cambridge Mass. 1977, p. 48-58 ; Intr., p. xxii-xxiv) ; Plinius, *Hist. nat.*, II iii 3 ; vi 30-33 ; xvii 81 (ed. J. Beaujeu, Coll... Budé, Paris 1950, p. 9-10, 16-18, 35, cum adn. p. 168-170) ; Martianus Capella, VIII 823-854 et 874 (ed. Dick, p. 433-450 et 461) ; Macrobius, *Comm. in Somn. Scip.*, I xv (ed. Willis, p. 61-64) ; Calcidius, *Timaus comm.*, c. LXV-LXVIII (ed. Waszink, p. 111-115) et c. LXXVIII (p. 125-127), praesertim p. 113, 2-5 : « Per quos obliquus curuatur signifer, et ipse maximus circulus, contingens tropicos singulis signis, aestiuum quidem Cancro, brumalem autem Capricorno ; idemque aequidiale bis secat circulum et ipse ab eo totiens secatur per Chelas et Arietem » (« Chelae » aliud nomen est Librae) ; Isidorus, *Etym.*, III xliii-xlv ; lxxi, 29. Quam doctrinam (ab astronomo Graeco Hipparcho c. 150 ante J. C. perfectam) iam in hunc Aristotelis locum memorat Philoponus, *In I De anima*, a Guillelmo de Moerbeke transl. (Toledo 47.12, f. 7r, in mg. inf. ; ed., p. 127-128) : « Quid igitur uult sibi unam rectam in duo diuidere procedentes dicemus ; has autem ad modum  $\chi$  coaptat, axes enim qui octauae et qui planetarum sic sunt aptati ; octaua enim circa polos equinocialis mouetur, qui autem planetarum circa polos zodiaci ; in modum autem  $\chi$  iste incidunt se inuicem... ». Cuius doctrinae Thomas saepius mentionem fecit, cf. *Quodl.* VI, q. xi, a. 19 ; *In De celo*, II 10, n. 2 : « In medio autem inter utrumque polum est circulus equinocialis, quem intersecat zodiacus, declinans ad utramque partem. Vbi ergo zodiacus maxime declinat ab equinociali uersus polum arcticum, est tropicus estiuus, id est principium Cancrī ; ubi autem maxime declinat uersus polum occultum nobis, est tropicus hiemalis, id est principium Capricorni » (Animaduertendum est positiones punctorum equinocialium et solstitialium respondere statui caeli tempore Hipparchi, sed propter aequinoctiorum praecessionem iam falsas esse tempore Thomae).

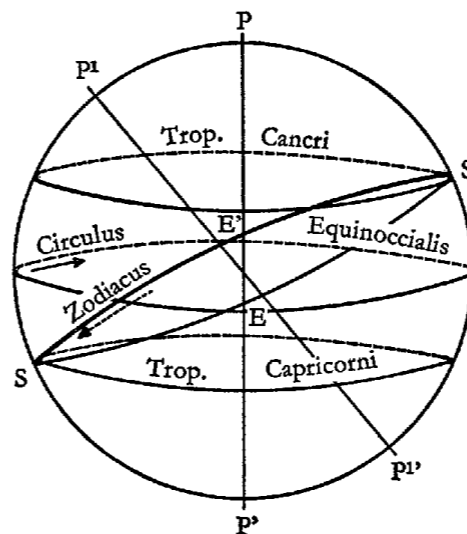

- S S' puncta solstitialia ; S solstitium hiemale = principium Capricorni  
S' solstitium estiuale = principium Cancrī  
E E' puncta equinoctialia ; E equinoctium uernale = principium Arietis  
E' equinoctium autumnale = principium Libre  
P P' poli circuli equinocialis  
P'P' poli Zodiaci  
→ motus diurnus  
← motus planetarum

est uniformis, ideo non diuiditur in plures motus et assimilatur circulo imparium, et propter hoc etiam primus circulus maior est; nam impares  
 250 numeri superius positi maiores sunt. Secundus autem motus habet multam diuersitatem et ideo uidetur pertinere ad circulum parium; et diuiditur in .VII. circulos secundum sex intersticia duplo-  
 255 rum et triplorum numerorum, ut dicitur in Thimeo (ubi enim sunt sex diuisiones, necesse est esse septem diuisa); unde et isti circuli minores sunt et continentur a suppremo circulo, qui est imparium.

Sic ergo legenda est littera : *ut omne*, id est  
 260 uniuersum, *feratur secundum consonantes motus*, id est ut ex armonia anime deriuentur motus celestes

armonizati, *aspectum rectum deus reflexit in circulum*, eo modo quo expositum est et secundum proprietatem numeri et secundum proprietatem anime, *et diuidens ex uno*, propter unam naturalem seriem  
 265 numeri et unam uim intellectiuam anime, *in duos circulos*, scilicet parium et imparium quantum ad numeros, intelligenciam mobilium et immobilium quantum ad animam, motum secundum equinocialem et zodiacum quantum ad celum; addit  
 270 autem : *dupliciter coordinatos*, quia duo circuli se intersecantes tangunt se in duobus punctis; *iterum unum*, scilicet inferiorem, *diuisit in septem circulos*, quasi planetarum, *tanquam celi motus essent anime motus*, id est ac si celum moueretur per  
 275 motum anime.

$\Phi$ (pecia 3) :  $\Phi^1(O^1P_i)$ ,  $\Phi^2(B^1C)$   $\Psi$  :  $\Psi^{1a}(V^2F, V)$ ,  $\Psi^{1b}(V^1V^2)$ ,  $\Psi^2(V^1W)$  263 est] om.  $\Phi$

255 in Thimeo : Plato, *Timaeus*, 36 d, a Calcidio transl. (ed. Waszink, p. 28, 20-22). 263 expositum est : supra, u. 215-218.

<CAPITVLVM VIII>

407a2 Primum quidem igitur non bene <sup>1</sup>dicere animam magnitudinem esse ; hanc enim que omnis <sup>1</sup>talem esse uult qualis est aliquando uocatus <sup>5</sup>intellectus. Non enim uelud sensibilis est neque ut desideratiua ; <sup>1</sup>horum enim motus non circulatio est. Intellectus autem unus <sup>1</sup>et continuus est sicut et intelligencia. Intelligencia autem intellectualia ; <sup>1</sup>hec autem eo quod consequenter unum sicut numerus, set non sicut <sup>1</sup>magnitudo ; propter quod quidem neque intellectus sic continuus, set aut inpartibilis aut <sup>10</sup>non sicut magnitudo aliqua continuus.

407a10 Qualiter autem intelliget, magnitudo <sup>1</sup>cum sit ? Qualibet partium ipsius, parte autem aut secundum <sup>1</sup>magnitudinem aut secundum punctum, si oportet et hoc partem dicere ? Si <sup>1</sup>quidem igitur secundum punctum, hec autem infinita, manifestum est quoniam nequaquam <sup>1</sup>pertransibit. Si uero secundum magnitudinem, multociens et infinicies intelliget <sup>15</sup>idem. Videtur autem et semel contingens. Si autem sufficiens <sup>1</sup>qualibet partium tangere, quid oportet circulo moueri aut et <sup>1</sup>omnino magnitudinem habere ? Si autem necessarium intelligere toto circulo <sup>1</sup>tangentem, quis est partibus tactus ?

407a18 Amplius quomodo intelliget <sup>1</sup>partibile inpartibili aut inpartibile partibili ?

407a19 Necessarium autem <sup>20</sup>intellectum esse circulum hunc ; intellectus quidem enim motus intelligencia, circuli <sup>1</sup>autem circulatio ; si ergo intelligencia circulatio, et intellectus utique erit <sup>1</sup>circulus, cum huiusmodi circulatio sit intelligencia. Semper autem aliquid intelliget, <sup>1</sup>si quidem perpetua circulatio. Practicarum quidem enim <sup>1</sup>intelligenciarum termini sunt : omnes enim alterius causa sunt. <sup>25</sup>Speculatiue autem rationibus terminantur similiter ; ratio autem omnis diffinitio est <sup>1</sup>aut demonstratio ; demonstrationes uero et a principio et <sup>1</sup>habent quodam modo finem sillogismum aut conclusionem. Si autem <sup>1</sup>non concludantur, set non reflectuntur iterum in principium, <sup>1</sup>accipientes semper medium et extremitatem recte procedunt ; set <sup>30</sup>circulatio iterum in principium reflectit. Diffinitiones autem omnes <sup>1</sup>finite sunt.

Amplius autem si eadem circulatio multociens est, 407a31 oportebit <sup>1</sup>multociens intelligere idem.

Adhuc autem intelligencia assimilatur cuidam <sup>1</sup>407a32 quieti et statui magis quam motui. Eodem modo <sup>1</sup>et sillogismus.

At uero neque beatum quod non facile, <sup>31</sup>set uiolentum ; si autem est motus ipsius non substantia, extra <sup>1</sup>407a34 naturam utique mouebitur.

Laboriosum autem est commisceri corpori <sup>1</sup>nec 407b2 possibile absolui, et adhuc fugiendum, si quidem <sup>1</sup>melius est intellectui non cum corpore esse, quemadmodum et consuetum est <sup>5</sup>dici et multis uidetur.

Inmanifesta autem et <sup>1</sup>circulatio ferri celum, causa. 407b5 Neque enim anime <sup>1</sup>substantia causa circulariter ferri, set secundum accidens <sup>1</sup>sic mouetur. Neque corpus causa, set anima magis <sup>1</sup>illi. At uero neque quia melius dicitur ; et oportebat <sup>10</sup>propter hoc deum facere circulariter ferri animam, quia <sup>1</sup>dignius sit ipsi moueri quam manere, moueri autem sic quam <sup>1</sup>aliter. Quoniam autem huiusmodi intentio est alteris rationibus magis propria, <sup>1</sup>hanc quidem dimittamus nunc.

Illud autem inconueniens accidit <sup>1</sup>et huic rationi et 407b13 pluribus que de anima. <sup>15</sup>Copulant enim et ponunt in corpus animam, nichil <sup>1</sup>determinantes propter quam causam et quomodo habente corpore. <sup>1</sup>Et tamen uidetur hoc utique necessarium esse ; propter enim <sup>1</sup>communitatem hoc quidem agit aliquid, hoc autem patitur, et hoc quidem mouet, illud <sup>1</sup>autem mouetur ; horum autem nichil inest ad inuicem quibuscunque. <sup>20</sup>Hii autem solum conantur dicere quale quid sit anima, de <sup>1</sup>susceptiuo autem corpore nichil adhuc determinant, tanquam contingens sit <sup>1</sup>secundum pictoricas fabulas quamlibet animam <sup>1</sup>quodlibet corpus ingredi. Videtur enim unumquodque propriam habere speciem <sup>1</sup>et formam. Simile itaque aliquid dicunt sicut si aliquis <sup>25</sup>dicat tectonicam in fistulas ingredi. Oportet enim <sup>1</sup>artem quidem uti organis, animam autem corpore. 407b26

Ar. Ni : Ni<sup>1</sup>(φλ), Ni<sup>2</sup>(νρ, θ<sup>10</sup>τ) Np(pecia 1) : Np<sup>1</sup>(β), Np<sup>2</sup>(αγμστ) Nr 407a3 hanc V, T(25) : eam N 5 sensibilis V, T(28,31,33) : sensitua N 6 horum V, T(33) : harum N 7 intelligencia<sup>1</sup> V, Ni, T(59) : intellectua Np Intelligencia<sup>2</sup> V, Ni (Intelligencia autem intellectualia om. φ) : Intellectua Np 10 continuus V, Ni, T(69) : continuitas Np autem T(74) : enim VNiNp 11 Qualibet Ni : quelibet Np parte (μολω coni. Susemihl, in textu receperunt Biehl, Rodier, Hicks) N : partium (μολων codd) V 16 circulo Ni : circulatio (?circulario cf. 407b6) Np 20 intelligencia V, Ni, T(148) : intellectua Np

Ar. Ni : Ni<sup>1</sup>(φλ), Ni<sup>2</sup>(νρ, θ<sup>10</sup>τ) Np(pecia 2) : Np<sup>1</sup>(βτ), Np<sup>2</sup>(αμσ) Nr 407a21 utique incipit pecia 2 in Np 24 intelligenciarum Ni, T(161) : intellectuarum Np 30 reflectit VNiNp : reflectitur V(dett), Nr 31 autem V(A), N (-φ), T(187) : om. V(dett), φ 32-33 cuidam quieti N (-φ) : inu. V, φ 407b2 autem est Ni<sup>1</sup> (est om. ρπ), Np (utique est τ), T(269) : inu. Ni<sup>1</sup> commisceri N (-φ), T(286) : et misceri V, φ 6 circulario (-latio, -lo) ferri VNiNp, T(288) : eius quod circulo ferri Nr 7 circulariter ferri VNiNp : eius quod est praem. Nr 9 oportebat Ni (-λφ), Nr : oportebit λφ, Np 11 ipsi Ni (-τ) : ipsam π, Np 23-24 Videtur — formam hic Ni, T(343-345) : post 26 corpore tr. Np 24 itaque] igitur V, φ 25 tectonicam Ni : tectoricam (uel rect-) Np<sup>1</sup> : rethoricam (retho-) Np<sup>2</sup> 25 fistulas Ni : fistulis Np 26 uti] om. Ni<sup>2</sup> (-ν) corpore] praem. cum θ<sup>10</sup>, in Np<sup>1</sup>



407a2 *Primum quidem igitur* etc. Posita opinione Platonis, hic Aristoteles reprobat eam.

Vbi notandum est quod Aristoteles plerumque quando reprobat opiniones Platonis, non reprobat eas quantum ad intentionem Platonis, set quantum ad sonum uerborum eius; quod ideo facit quia Plato habuit malum modum docendi: omnia enim figurate dicit et per simbola docet, intendens aliud per uerba quam sonent ipsa uerba, sicut quod dixit animam esse circulum; et ideo ne aliquis propter ipsa uerba incidat in errorem, Aristoteles disputat contra eum quantum ad id quod uerba eius sonant.

Ponit autem rationes .IX. ad destruendum supra positam opinionem, quarum quedam sunt contra eum et quedam contra uerba eius; non enim Plato uoluit quod secundum ueritatem intellectus esset magnitudo quantitativa seu circulus et motus circularis, set methaphorice hoc attribuit intellectui; nichilominus tamen Aristoteles, ne aliquis ex hoc erret, disputat contra eum secundum quod uerba sonant.

Primo ergo Aristoteles circa primam rationem manifestat de qua anima Plato intellexit, scilicet de anima uniuersi; et *hanc*, scilicet animam, *que omnis*, id est uniuersi, uult esse intellectiuam tantum. Non enim est uegetabilis, quia non indiget nutrimento, nec est *sensibilis*, quia caret organo, neque est *desideratiua*, quia desideratiua consequitur sensitiuam; et dixit ideo animam uniuersi non esse sensibilem neque desideratiuam, quia ipse uoluit quod motus anime uniuersi esset circularis, unde, cum motus *horum*, scilicet sensi-

bilis et desideratiue, non sit circularis (non enim sensus reflectitur supra se ipsum, intellectus uero reflectitur supra se ipsum, homo enim intelligit se intelligere), ideo dicit illam animam intellectiuam tantum esse et ideo dicit intellectum esse magnitudinem quandam et circulum. Et hoc Aristoteles reprobat dicens quod Plato non bene dixit animam esse magnitudinem et quod locutus est de ea sicut de magnitudine circulari, diuidens eam in duos circulos, male fecit, et quod male fecerit, ostendit. In natura enim anime hoc est ut iudicium de aliqua potencia anime sumatur ex actu seu operatione ipsius potencie, iudicium uero operationis ex obiecto; potencie enim cognoscuntur per actus, actus uero per obiecta; et inde est quod in diffinitione potencie ponitur eius actus et in diffinitione actus ponitur obiectum. Constat autem quod res ab eo a quo habet esse et speciem, ab eo etiam habet unitatem. Si ergo intellectus sit et sorciatur speciem ab intelligibili, cum sit eius obiectum (dico intellectum in actu, cum nichil sit ante intelligere), manifestum est quod, si sit unus et continuus sicut Plato posuit, quod eodem modo intellectus erit *unus et continuus* quo intelligibilia sunt unum et continuum; intellectus enim non est unus nisi *sicut intelligencia*, que est operatio eius, que est intelligere, nec actus est unus nisi sicut obiectum eius est unum, quia actus distinguuntur penes obiecta. Vnde, cum obiectum intellectus sit intelligibilia, *hec autem*, scilicet intelligibilia, non sint *unum* ut magnitudo seu continuum, set *sicut numerus eo quod consequenter* se habeant, manifestum est quod

Φ(pecia 3) : Φ<sup>1</sup>(O<sup>1</sup>Pi), Φ<sup>2</sup>(Bo<sup>1</sup>C) Ψ : Ψ<sup>1a</sup>(V<sup>2</sup>F, V), Ψ<sup>1b</sup>(V<sup>1</sup>V<sup>2</sup>), Ψ<sup>2</sup>(V<sup>1</sup>W) 4 quando reprobat V<sup>2</sup>, V<sup>1</sup>, Ψ<sup>2</sup> : quandoque reprobat Φ, F : reprobando V (deest V<sup>2</sup>) 8 figurate] -tiue Ψ<sup>1a</sup>, V<sup>1</sup> 14 rationes .IX.] 9 (quatuor V<sup>2</sup>) rationes Ψ (-W) : Aristoteles (= AFy pro IX) rationes W : 10 rationes PgV<sup>2</sup>, sec.m. V (sed cf. adn. quam post 10 eius hab. mg. P<sup>2</sup> : « quedam uero sicut ultima non contra eum, set etiam contra multos alios ») 31 sensibile] sensitiuam Ψ<sup>1</sup>; sed cf. u. 28 nec non Ar., 407a5, cum adn. 33 horum] harum Ψ<sup>2</sup>; cf. Ar., 407a6, cum adn. 50 eius] om. Ψ<sup>1</sup> 52 unitatem] ueritatem Φ, ?V 53 sit et] sic Ψ<sup>2</sup> : om. Ψ<sup>1</sup> 60 que] id est Ψ (et V) eius] intellectus Ψ<sup>2</sup> : om. Ψ<sup>1</sup> 63 sit] sint Ψ<sup>1</sup>, sec.m. V<sup>1</sup>W 64 sint] sunt Ψ

3-13 Vbi — sonant : Auerroes, III 5, 644-648 (p. 409) : « Vnde Plato dixit quod uniuersalia sunt neque generabilia neque corruptibilia, et quod sunt existentia extra mentem. Et est sermo uerus ex hoc modo, et falsus *secundum quod sonant uerba eius* (et est modus quem Aristoteles laborabat destruere in Metaphysica) » ; Albertus, *S. de homine*, q.3, a.1 (t. 35, p. 23) : « Aut hoc quod dicit Plato intelligitur metaphorice, aut secundum ueritatem *sicut uerba sonant*... Si autem intelligitur secundum sensum uerborum, tunc sunt contra eum rationes Aristotilis » ; Themistius, f. 6va (ed., p. 49-50) : « Quod quidem igitur Plato non putet animam esse corpus, ex multis locis est euidentis ex hiis que in multis dialogis ab ipso scripta sunt. Aristoteles autem non aduersus Platonem ait contradicere, set aduersus Thymeum qui, siue corpus intelligat circulum siue non intelligens corpus sic nominet, arguendus est aut pro opinione aut pro uoce a non proeuctis in philosophia et maxime in tantis problematibus alia quidem intelligere et alia dicere » ; Ioannes Philoponus, *In I De anima*, a Guillelmo de Moerbeke transl. (f. 6v, in mg. ; ed. p. 122) : « Que quidem igitur ait Thymeus hec sunt et hiis conatur Aristoteles contradicere, idem faciens ac si aliquis poetis fabulis contradiceret non attendens ad naturam rerum... Verumptamen, ut consuevit semper Aristoteles, et hic quod apparet arguit, ne aliquis, que significantur per enigmata ista considerare non potens, maneat in apparenti. Quod autem *per simbola* docuerint Pythagorici, palam est et sepe diximus » (unus e Pythagoricis fuit Timaeus) ; Simplicius, *In Pred.*, a Guillelmo transl., *Prol.* (ed. Pattin, t. I, p. 9, 83-85, 91-93) ; cf. ipse Thomas, *In Phys.*, I 15, n. 9 et 10 ; *In De celo*, I 22, n. 8 ; 23, n. 3 ; 29, n. 2 ; *In Met.*, III 11, in 1000a13-19. 34-36 Cf. Auerroes, I 46, 11-16 (p. 63-64) : « Et non intelligebatur illic per animam aut sensibilis aut desideratiua ; motus enim istarum et actio earum non assimilatur circulationi sicut actio intellectus apud eos assimilatur circulo quia reuertitur supra se et intelligit se ». 43 in duos circulos : cf. supra I 7, 406b32. 47-48 potencia — obiecta : cf. infra II 6, 415a18-20, sec. Thomam *In I Sent.*, d.48, q.1, a.2, arg.2 ; *In II Sent.*, d.24, q.1, a.2, arg.3 ; *In IV Sent.*, d.18, q.1, a.1, sol.2 ; I<sup>a</sup>, q.77, a.3, s.c. ; q.87, a.2, s.c. 51-52 res — unitatem : Hoc adagium (ex Ar., *Met.*, IV 2, 1003b22-26?) iam laud. Thomas *In IV Sent.*, d.23, q.1, a.1, q.2, arg.1 ; *C.G.*, II 58 (t. XIII, p. 409b20-21) ; II 73 (p. 459a37-38) ; I<sup>a</sup>, q.76, a.3 ; *Quodl.* I, q.4, a.1 ; *Q. de uirt.*, a.12, arg. 5. 54 Themistius, f. 6vb (ed., p. 52, 51) : « dico autem intellectum eum qui actu ». 55 Cf. Ar., III 1, 429a24 ; 3, 429b31.

intellectus non est magnitudo, sicut Plato dicebat, *set aut est impartibilis*, « sicut se habet qui primorum terminorum », *aut non est continuus sicut aliqua* 70 *magnitudo*, set sicut numerus, in quantum unum post aliud intelligimus et sepe plura terminantur in unum, « sicut in sillogismis propositiones » terminantur « in conclusionem ».

407a10 Secundam rationem ponit ibi : *Qualiter autem* 75 *intelliget* etc., que talis est. Posset aliquis dicere : Plato non posuit magnitudinem in intellectu propter multa intelligibilia, set oportet quod sit in intellectu magnitudo etiam propter unum quid intelligendum. Contra. Hoc non potest esse. 80 Plato enim opinatus est quod intelligere non fiat per acceptionem specierum in intellectu, set quod intellectus intelligat per quendam contactum, in quantum scilicet occurrit et obuiat speciebus intelligibilibus, et istum contactum attribuit cir- 85 culo, sicut supra dictum est. Quero ergo a te, si intellectus est magnitudo et intelligit secundum contactum, qualiter intelligat. Aut ad hoc quod intelligat tangit secundum totum, aut secundum partem eius ; si secundum totum contingens 90 intelligit totum, tunc partes non erunt necessarie, set erunt frustra, et sic non est necesse quod sit intellectus magnitudo et circuli ; si uero secundum partes contingens intelligit partes, aut hoc erit secundum omnes partes aut secundum unam 95 tantum : si secundum unam tantum, sic idem quod prius, quia alie erunt superflue et sic non erit necessarium ponere intellectum habere partes ; si uero contingens secundum omnes partes intelligit, aut hoc erit secundum partes punctales 100 aut secundum partes quantitativas ; si secundum partes punctales, tunc, cum in qualibet magnitudine sint infinita puncta, oportet quod infinicies tangat ante quam intelligat et sic nunquam intelligat cum non sit infinita pertransire (dicit 105 autem partes punctales non quod uelit magnitudinem in partes punctales diuidi, set disputat ad rationem Platonis, qui fuit huius opinionis quod corpus componeretur ex superficiebus et superficies ex lineis et linea ex punctis, quod ipse 110 improbat in libro Phisicorum, ubi ostendit quod punctum additum puncto nichil addit) ; si uero

intelligit contingens secundum partes quantitativas, tunc, cum quelibet pars diuidatur in multas partes, sequitur quod *multociens* intelligat idem ; item, cum omnis quantitas sit diuisibilis in 115 infinitum secundum eandem proportionem et non secundum eandem quantitatem, sequitur quod *infinicies* intelligat, quod est inconueniens. *Videtur* ergo quod non contingat nisi *semel*. Et sic nullo modo debet attribui intellectui magnitudo neque 120 quantum ad multa intelligibilia neque quantum ad unum.

\*\*\*

Et notandum quod hic occulte Aristotiles ostendit quod intellectus de natura sua non est partibilis, set quid impartibile. Intelligibile enim 125 in unaquaque re est quiditas, et natura rei est tota in qualibet parte, sicut natura speciei tota est in quolibet indiuiduo (tota enim natura hominis est in quolibet indiuiduo), et hoc est indiuisibile ; unde id quod est intelligibile in qualibet re est 130 indiuisibile, et per consequens intellectus.

\*\*\*

Terciam rationem ponit cum dicit : *Amplius* 407a18 *quomodo intelliget* etc., que talis est. Constat quod si nos ponimus intellectum impartibilem, de facili patebit ratio quomodo intelligat impartibile et 135 partibile, quia impartibile intelliget secundum proprietatem sue nature que impartibilis est, ut dictum est, partibile uero abstrahendo a partibili. Set si intellectus ponitur partibilis secundum quod Plato uult, impossibile erit inuenire rationem 140 quomodo intelligat impartibile. Et sic uidetur quod inconuenienter Plato ponat intellectum esse magnitudinem seu partibilem.

Quartam rationem ponit cum dicit : *Necessarium* 407a19 *autem* etc., que talis est. Tu dicis intellectum esse 145 circulum et dicis intellectum moueri ; set motus circuli est circulatio, motus uero intellectus est intelligencia ; ergo si intellectus est circulus, de necessitate intelligencia erit circulatio. Set hoc est falsum, quia, cum in circulatione non sit 150 inuenire actu principium neque finem, ut probatur in VIII Phisicorum, sequeretur etiam quod

$\Phi$ (pecia 3) :  $\Phi^1(O^1P_i)$ ,  $\Phi^2(B^0C)$   $\Psi$  :  $\Psi^{1a}(V^2F, V)$ ,  $\Psi^{1b}(V_iV^3)$ ,  $\Psi^2(V^4W)$  71 plura *scr.* (cf. *app. fontium*) : plures *codd* 74 ibi] cum dicit  $\Psi$  74 autem] *om.*  $\Psi^1(-V^2)$  : enim  $V^2$  ; cf. *Ar.*, 407a10, *cum adn.* 92 circuli] circulus  $\Psi$  95 sic] tunc  $\Psi$  99 intel- liget] -geret *pr.m.*  $O^4$  : -git  $\Psi$  107 rationem] positionem  $\Psi$  fuit huius opinionis] opinatus est  $\Psi^1$  120 modo] *om.*  $\Phi$  134 si] sic  $\Phi$  148 intelligencia] + hoc est intelligere  $\Psi^1$  (-*pr.m.*  $V_i$ )

68-69 Themistius, f. 6vb (ed., p. 52, 61) : « sicut se habet qui primorum terminorum ». 71-73 Themistius, f. 6vb (ed., p. 52, 56-58) : « et terminantur plura sepe in unum, sicut in sillogismis propositiones accepte in conclusionem ». 82-84 in quantum — intelligibilibus : cf. supra I 6, 248-250, cum adn. 85 supra : I 7, 237-258, 262-269. 110 in libro Phisicorum : *Ar.*, *Phys.*, VI 1, 231a21-b18. 123-131 Cf. Themistius, f. 71b (ed., p. 55, 4-13). 138 dictum est : supra, u. 123-131. 152 in VIII Phisicorum : *Ar.*, *Phys.*, VIII 16, 262a19-b8 ; 20, 265a27-b8.

intelligencia seu operatio intellectus, que est  
intelligere, nunquam terminaretur; set hoc est  
155 falsum, quia intelligencia habet actu et principium  
et finem; ergo intelligencia et circulatio non sunt  
idem, et per consequens nec intellectus est  
circulus. Quod autem intelligencia habeat prin-  
cipium et finem actu, probatur, quia omnis  
160 intelligencia aut est practica aut speculatiua. Set  
constat quod *practicarum intelligenciarum termini  
sunt*, id est fines: nam *omnes sunt alterius causa*,  
scilicet operis, et ad opus terminantur. *Speculatiue  
autem* intelligencie finem habent, scilicet rationes:  
165 omnes enim *terminantur* ad aliquas rationes, que  
quidem rationes aut sunt *diffinitio*, scilicet in  
simplici intelligencia, *aut demonstratio*, scilicet cum  
componit et diuidit; set *demonstrationes* prime ex  
principiis certis sunt *et habent quodam modo finem*  
170 *sillogismum aut conclusionem*. Et si dicatur quod ex  
una conclusione sequitur alia et sic non termi-  
natur, nichilominus tamen potest dici quod  
conclusiones non sunt circulares (quia non est  
circulatio intelligencie, ut probatur in I Postero-  
175 rum), set tendunt in rectum et impossibile est in  
rectum inuenire motum infinitum seu processum.  
Diffinitiones etiam habent principium et finem,  
quia non est ascendere in infinitum in generibus,  
set accipitur quasi primum genus generalissimum,  
180 nec etiam descendere in infinitum in speciebus,  
set est stare in specie specialissima; unde genus  
generalissimum est principium, species specialissi-  
ma sicut terminus seu finis in diffinitionibus. Et sic  
patet quod omnis intelligencia principium habet  
185 et finem actu.

407a31 Quintam rationem ponit cum dicit: *Amplius  
autem si eadem* etc., que pendet quodam modo ex  
precedenti et est quasi quoddam membrum eius.  
Supra enim probatum est quod, si intellectus est  
190 circulus sicut Plato posuit, intelligencia erit  
circulatio; et probauit superiori ratione quod  
intelligencia non est circulatio. Et hoc idem  
probat hic tali ratione. Videmus quod hec diffe-  
rentia est inter circulationem et alios motus, quia

impossibile est in aliis motibus unum et eundem 195  
motum reiterari super eandem quantitatem multo-  
ciens. Et hoc apparet deducendo per singulas  
species motus. In alteratione enim impossibile  
est eundem motum super idem reiterari; non  
enim idem secundum idem de albo fit nigrum et 200  
de nigro album. In motu etiam augmenti impossi-  
bile est unum et idem secundum idem augmentari  
et diminui. In motu etiam locali impossibile est  
eundem motum secundum idem reiterari, quia in  
motu locali secundum rectum semper sunt duo 205  
termini in actu, unde, si reiteraretur, oporteret  
termino ad quem uti bis, quia ut fine et principio,  
et de necessitate interueniret ibi quies, et sic non  
esset idem motus numero. In circulatione uero  
solum hoc contingit quod unus et idem motus 210  
secundum eandem quantitatem multociens reite-  
ratur; cuius ratio est quia in circulatione non sunt  
aliqui termini actu et ideo, quantumcunque  
reiteratur, non interuenit quies nec uariatur motus.  
Ex hoc ergo sic arguit: tu dicis quod intellectus 215  
est circulus; ergo et intelligencia circulatio; set  
inconueniens est, scilicet quod intelligencia sit  
circulatio; ergo et primum. Quod sit inconue-  
niens, sic ostendit: constat quod eadem *circulatio*  
secundum unum et idem *multociens est*, id est 220  
reiteratur; ergo, si intelligencia est circulatio,  
sicut tu dicis, intelligencia multociens <est>  
secundum unum et eundem motum et super idem  
multociens reiterabitur et sic *multociens* intelliget  
*idem*: intellectus enim mouendo se tangit et 225  
tangendo intelligit, sicut ipsi dicunt, et circulariter  
multociens tangit idem et sic multociens intelliget  
idem, quod est inconueniens.

Sextam rationem ponit cum dicit: *Adhuc autem* 407a32  
*intelligencia* etc., que talis est. Si intelligencia est 230  
circulatio, ut tu dicis, debet assimilari motui; set  
nos uidemus totum contrarium, quia intelligencia  
magis assimilatur quieti quam motui; ergo  
intelligencia non est circulatio. Quod autem  
magis assimiletur quieti quam motui, patet, quia, 235  
sicut ipse ostendit in VII Phisicorum, non potest

$\Phi$ (pecia 3) :  $\Phi^1(O^4Pi)$ ,  $\Phi^2(Bo^1C)$   $\Psi$  :  $\Psi^{1a}(V^2F, V)$ ,  $\Psi^{1b}(ViV^2)$ ,  $\Psi^2(V^4W)$  164 autem] etiam (et O<sup>4</sup>)  $\Phi$  : sed cf. Ar., 407a25  
166 scilicet] id est  $\Psi$  (-V<sup>4</sup>) 168 prime] om.  $\Psi$  174 circulatio intelligencie (-gere  $\Psi^{1a}$ )] circulo intelligere  $\Psi^{1b}$  : circulo demonstrare  
 $\Psi^2$ , Ed<sup>188</sup> (corr. ex Ar., cf. app. fontium) 175 tendunt] tenditur  $\Psi^2$  in<sup>1</sup>] om.  $\Phi$  in rectum<sup>2</sup>] in recto (post inuenire)  $\Psi^2$  : om.  $\Psi^{1a}$   
182 species] + uero  $\Psi$  216 intelligencia] + est  $\Psi$  (-Vi : erit V) 216-218 set — circulatio] hom. om.  $\Psi^{1a}$  (set hoc est inconueniens ex  
 $\Psi^2$  suppl. V<sup>2</sup>) 217 inconueniens est] hoc (om. Vi) est inconueniens  $\Psi^{1b}$  222 est suppl. (cum V<sup>2</sup>, sec. m. Bo<sup>1</sup>V<sup>4</sup>) : om. codd 236 osten-  
dit] dicit  $\Phi^2$ , Vi,  $\Psi^2$  236 VII ser. (cum V<sup>2</sup>F<sup>2</sup>P<sup>2</sup>P<sup>2</sup>, sec. m. V) : VI  $\Phi$  : 6  $\Psi^2$ , V<sup>4</sup> : 8 W

174 in I Posteriorum : Ar., Anal. post., I 7-8, 72b17-73a20, praecipue 72b25, a Iacobo Veneto transl. (A.L. IV, p. 10, 21-22; cf. a Guillelmo  
recogn., ibid., p. 288, 19-20) : « Circuloque (Circulo autem Guill.) quod impossibile sit demonstrare simpliciter, manifestum est »; cf. Thomas,  
De uer., q. 10, a. 8, arg. 9. 189 Supra : 407a19-22. 191 superiori : 407a22-31. 203-214 Cf. Ar., Phys., VIII 16, 262a12-b8. 236 in  
VII Phisicorum : Ar., Phys., VII 6, 247b23-24, a Guillelmo de Moerbeke recogn. (Paris B.N. lat. 14717, f. 34ra; Sorb. 119, f. 97ra) : « In quietari  
enim et residentia anima sciens fit et prudens » (cf. u. 238 : « resident »). Cf. adn. ad u. 241-243.

- fieri aliquis sapiens quando motus eius non resident nec quiescunt; unde in pueris et in omnibus in quibus motus non quiescunt, non de  
 240 facili inuenitur sapiencia, set tunc aliquis sapiencia acquiritur quando quiescit, unde dicit quod in quiescendo et sedendo anima sapiens fit et prudens. Set quia posset dici quod hoc est uerum de simplici intelligencia set non de sillogismo,  
 245 ideo Aristoteles dicit quod *eodem modo et sillogismus* assimilatur magis quieti quam motui; et hoc patet: ante enim quam sit sillogizatum de aliqua re, intellectus et mens hominis fluctuat ad unam et ad aliam partem et non quiescit in aliqua, set  
 250 quando iam est sillogizatum, determinate inheret uni parti et quiescit in illa.
- 407a34 Septimam rationem ponit cum dicit: *At uero neque beatum* etc., que talis est. Constat quod beatitudo anime est <in> intelligendo; set  
 255 beatitudo non potest esse in eo quod est uolentum et preter naturam, cum sit perfectio anime; ergo, cum motus non sit secundum naturam et substantiam anime, set preter naturam eius, impossibile est quod intelligere, que est operatio anime et in quo  
 260 est beatitudo anime, sit motus, ut Plato dicebat. Quod autem motus sit preter naturam anime, patet ex positione Platonis: ipse enim dixit animam componi ex numeris, et postea dixit eam dispertitam in duos circulos et hos reflexit in  
 265 septem et ex hoc sequitur motus; ex quo apparet quod motus non inest ei naturaliter, set per accidens.
- 407b2 Octauam rationem ponit cum dicit: *Laboriosum autem est* etc., que talis est. Videtur quod secundum  
 270 opinionem Platonis anima de sua natura non sit unita corpori: nam ipse posuit eam primo compositam ex elementis et postea complexam et adunatam corpori et inde non posse recedere cum uult. Inde sic: quandocumque est aliquid
- unitum contra naturam suam alicui et non potest  
 275 inde cum uult recedere, est penale, et quando-  
 cunque aliquid in unione ad aliud deterioratur,  
 est fugiendum et nociuum; set anima unitur  
 corpori contra naturam suam, ut dictum est, nec  
 potest inde recedere cum uult nec non et deterio-  
 280 ratur in unione ad corpus, sicut *consuetum est dici*  
 a Platonis *et multis* ex eis uidetur; ergo anime  
 penale est et fugiendum esse cum corpore. Non  
 est ergo conueniens dictum Platonis, scilicet quod  
 anima composita ex elementis primo, <postea>  
 285 commisceatur corpori.
- Nonam rationem ponit cum dicit: *Inmanifesta* 407b5  
*autem et circulariter* etc., que talis est. Plato loquitur  
 de anima uniuersi et dicit eam moueri circulariter;  
 set secundum opinionem suam, causa quare celum  
 290 mouetur circulariter est *inmanifesta*, id est non  
 assignatur. Si enim celum mouetur circulariter,  
 aut hoc erit propter principia naturaliter, aut  
 propter finem. Si dicatur quod naturaliter propter  
 principia, aut erit propter naturam anime aut  
 295 propter naturam corporis celestis; set non est  
 propter naturam anime, quia moueri circulariter  
 non inest anime secundum substantiam suam, set  
 per accidens, quia, ut dictum est, anima mouetur  
 per se et secundum suam substantiam motu  
 300 recto, et deinde aspectum rectum reflexit in  
 circulos; nec etiam propter naturam ipsius cor-  
 poris celestis, quia corpus non est causa motus  
 anime, set *anima magis* est corpori causa quod  
 moueatur. Si autem dicatur quod propter finem,  
 305 non potest assignari aliquis finis determinatus  
 secundum eum quare sic mouetur et non alio  
 motu, nisi quod deus sic uoluit eum moueri; set  
 deus propter aliquam causam dignatus est celum  
 potius moueri quam manere et moueri sic, id est  
 310 circulariter, quam alio motu, quam causam Plato  
 non assignat. Set quia hanc assignare est *magis*

$\Phi$ (pecnia 4) :  $\Phi^1(PiF^1)$ ,  $\Phi^2(Bo^1O^4)$   $\Psi$  :  $\Psi^{1a}(V^2F, V)$ ,  $\Psi^{1b}(ViV^2)$ ,  $\Psi^2(V^4W)$  237-238 eius non resident nec incipit pecnia 4 in  $\Phi$   
 238 nec] et  $\Psi$  234 in  $V$ ,  $\Psi^{1b,2}$  : om.  $\Phi$ ,  $V^2F$  256-257 cum sit — naturam] *hom. om.*  $\Psi^1$  (ex  $\Psi^2$  suppl.  $V^2$ ) 256 perfectio (+ ultima  
 $V^2$ ) + et finis ultimus  $\Psi^2$ ,  $V^2$  259 que] quod  $\Psi^2$  270 sua] sui  $\Psi$  (- $V^1$ ) 274 aliquid] aliquod  $\Phi$  278 anima  $F$ ,  $\Psi^{1b,2}$  : om.  $\Phi$ ,  
 $V$  (deest  $V^2$ ) 280 inde  $\Psi^{1b,2}$ ,  $Ed^{1ss}$  : iam  $\Phi$ ,  $F$  (desunt  $V^2V$ ) ; cf. u. 276 282 uidetur; ergo] .Videtur ergo (ante Videtur puncto  
*interp.*)  $\Psi^1$ ,  $Ed^{1ss}$ ; sed cf. *Ar.*, 407b5 283 est] *om.*  $V^2F$ , post fugiendum tr.  $V$  (quod ante anime suppl. *sec. m.*  $V$ ,  $Ed^{1ss}$ ) ; cf. *adn. sup.*  
 285 primo] *om.*  $\Psi^{1a}$  postea suppl. (cf. u. 272) : *om. codd* 288 circulariter scr. : circulatio  $\Phi^1$ ,  $Bo^1$ ,  $\Psi^{1a}$  : circulo  $O^4$  : circulum  $\Psi^{1b}$  :  
*om.*  $\Psi^2$ ; cf. *Ar.*, 407b6, cum *adn.* 296 est] *om.*  $\Psi^{1a,2}$  308 quod] quia  $\Psi^{1a,2}$  eum] ipsum  $\Psi^{1b,2}$  : *om.*  $\Psi^{1a}$

238-240 unde — sapiencia : *Ar.*, *Phys.*, VII 6, 247b30-248a27, a Iacobo Veneto transl. (Avranches Bibl. mun. 221, f. 73v) : « Neque igitur infantes  
 possunt addiscere, neque iudicant sensibus similiter cum presbiteris. Multa enim turbatio circa hec et motus », a Thoma laud., *C.G.*, II 60 (t. XIII,  
 p. 421a58-b5) ; a Guillelmo recogn. (cf. *adn.* ad u. 236) : « senioribus » (pro « presbiteris ») ; « perturbatio circa ipsos ». 241-243 *Ar.*, *Phys.*,  
 VII 6, 247b23-24, a Iacobo Veneto transl. (Avranches Bibl. mun. 221, f. 73v) : « In quiescendo namque et sedendo anima sciens fit et prudens »,  
 a Thoma laud. *In II Sent.*, d.20, q.2, a.2, s.c. ; *De uer.*, q.10, a.6, arg. 9 ; *C.G.*, I 4 (t. XIII, p. 11b9-10) ; *Q. de anima*, q.6 (ed. Robb, p. 110, 3) ;  
*De malo*, q.12, a.1 ; *I<sup>a</sup> II<sup>ae</sup>*, q.33, a.3, arg. 1. 263 ex numeris : cf. supra I 4, 121-164 ; I 7, 70-173. 264 dispertitam : I 7, 406b29. in  
 duos circulos : I 7, 406b32. 264-265 hos reflexit in septem : immo *Ar.*, I 7, 407a1 : « unum diuisit in septem ». 271-274 : cf. *Ar.*, I 7,  
 406b25-28. 279 dictum est : u. 271-274. 299 dictum est : I 7, 406b31-407a2.

propria aliis rationibus, id est in alio tractatu, scilicet in libro De celo, ideo dimittamus ipsam ad  
 315 presens.  
 407b13 Decimam rationem ponit cum dicit : *Illud autem inconueniens accidit* etc., que non solum est contra Platonem set contra multos alios et est ducens ad inconuenientia et ostendens eorum positiones deficientes ; que talis est. Constat quod inter  
 320 mouens et motum est aliqua proportio et inter agens et paciens et inter formam et materiam similiter ; non enim quelibet forma cuilibet corpori conuenit et unitur, neque omne agens  
 325 agit in omne paciens, neque quodlibet mouens mouet quodlibet motum, set oportet quod sit inter ea aliqua communicatio et proportio ex qua hoc sit aptum natum mouere, illud uero moueri. Patet autem quod isti philosophi posuerunt  
 330 animam esse in corpore et mouere corpus ; cum ergo loquantur de natura anime, uidetur etiam necessarium quod aliquid dixissent de natura corporis, propter quam causam uniatur corpori, quomodo se habeat corpus ad eam et quomodo  
 335 comparetur corpus ad animam. Non ergo sufficienter determinant de anima dum conantur dicere solum quale quid sit anima et negligunt ostendere quale quid sit corpus suscipiens ipsam, ex quo

contingit eis illud quod in fabulis Pictagoricis habetur, quod quelibet anima in quodlibet corpus  
 340 ingrediatur, puta si casu contingat in corpus elefantis intrare animam musce. Quamuis hoc non possit esse, cum unumquodque corporum et maxime animalium habeat propriam formam et propriam speciem et proprium mouens et proprium motum,  
 345 et multum differat corpus uermis a corpore canis et corpus elefantis a corpore pulicis. Hoc tamen dicentes, scilicet quod quelibet anima quodlibet corpus ingreditur, simile dicunt sicut si quis dicat  
 350 artem textiuam ingredi in fistulas et errariam in telaria ; et tamen si ipsis artibus inesset natura ingredi <in> corpora seu organa ex se ipsis, non quelibet in quodlibet ingrederetur, set fistulatiua ingrederetur <in> fistulas, non in liras, citharatiua autem in citharas et non in fistulas.  
 355 Eodem igitur modo si anime cuilibet sit corpus, unaqueque anima proprium corpus ingreditur, immo ipsa anima ydoneum format sibi corpus « et non assumit paratum ». Sic ergo Plato et alii philosophi loquentes tantum de anime natura,  
 360 insufficienter dixerunt, non determinantes quod corpus sit conueniens cuilibet anime et qualiter et quale existens uniatur sibi.

Φ(pectia 4) : Φ<sup>1</sup>(PiF<sup>1</sup>), Φ<sup>2</sup>(Bo<sup>2</sup>O<sup>4</sup>) Ψ : Ψ<sup>1a</sup>(V<sup>2</sup>F, V), Ψ<sup>1b</sup>(ViV<sup>3</sup>), Ψ<sup>2</sup>(V<sup>4</sup>W) 313 propria] proprium Ψ<sup>2</sup>; sed cf. Ar., 407b12 (Aristotelis uerba Thomas exscripsit, quamquam pro « intentio » scripsit « hanc assignare ») 314 De celo] + et Φ<sup>2</sup> : + et mundo Ψ<sup>1a</sup> dimittamus] -imus Ψ<sup>2a</sup>,<sup>a</sup> 343 corporum] corpus Ψ 345 et<sup>2</sup>] om. Φ 347 et corpus elefantis] uel alterius animalis perfecti Ψ<sup>2</sup> pulicis Ψ<sup>1a</sup> (-V<sup>2</sup>), DnLHM<sup>1</sup>, sec.m. P<sup>2</sup> : culicis (cal-) Φ, V<sup>2</sup>, Ψ<sup>1b</sup>, sec.m. F (a corpore pulicis om. Ψ<sup>2</sup>); cf. app. fontium 349 simile dicunt Ψ<sup>1a</sup> : inu. Ψ<sup>2</sup> : om. Φ, Ψ<sup>1b</sup> 350 textiuam] texturam Ψ<sup>1a</sup>, V<sup>3</sup>, Ed<sup>1888</sup>; cf. app. fontium errariam Φ, V<sup>3</sup>, V<sup>4</sup> : erariam Ψ<sup>1a</sup>, Vi, W 351 telaria] cellariam F<sup>1</sup> : sellaria (-am V<sup>2</sup>) Ψ<sup>1b</sup> : cellaria Ψ<sup>2</sup> 352 ingredi Ψ<sup>1a</sup> : ingrediendi Φ, Ψ<sup>1b</sup>,<sup>2</sup>; sed cf. app. fontium in suppl. : om. codd 354 in<sup>1</sup> pr.m. Pi (exp.), Vi : om. cett 355 citharas ?Pi, W : -ris cett fistulas] -lis Ψ<sup>1a</sup>

314 De celo : immo quaestionem Aristoteles non tractauit ; cf. Ross, p. 192. 341-342 puta — musce : cf. Themistius, f. 7vb (ed., p. 59-60) : « puta in corpus elefantis, si sic contingat, animam musce ». 342-347 Quamuis — pulicis : cf. Themistius, f. 7vb (ed., p. 59, 91-95) : « Videmus enim quod animalium unumquodque, magis autem eorum que in animalibus corporum propriam formam habet et propriam speciem, et multum differt corpus uermis a corpore equi et corpus pulicis a corpore hominis ». 349-355 sicut — fistulas : cf. Themistius, f. 7vb (ed., p. 60, 97-1) : « sicut si quis dicat in fistulas textiuam ingredi, aut errariam in telaria (scil. instrumenta = κερυδραζ); quamuis et artibus si natura esset ex se ipsis ingredi in organa, fistulatiua quidem in fistulas ingrederetur et non in liras, cytharista autem in cytharam et non in fistulas ». 358-359 immo — paratum : cf. Themistius, f. 7vb (ed., p. 60, 4) : « format enim ipsa corpus et non assumit paratum ».

<CAPITVLVM IX>

407b27 Alia autem quedam opinio tradita est de anima,  
 1 credibilis quidem multis et neque una minor hiis que  
 dicte sunt, rationes autem 1 tanquam directas prebens  
 et in communi factis rationibus. 30 Armoniam enim  
 quandam dicunt.  
 407b30 Et enim armoniam 1 temperamentum et composi-  
 tionem contrariorum esse, et corpus componi 1 ex  
 contrariis.  
 407b32 Et quidem armonia quedam ratio 1 compositorum  
 est aut compositio, animam autem neutrum possibile  
 est 1 esse horum.  
 407b34 Amplius autem mouere non est armonie, anime  
 autem 408a1 attribuunt hoc omnes.  
 408a1 Congruit autem magis 1 de sanitate dicere armoniam,  
 et omnino de corporeis 1 uirtutibus, quam de anima.  
 Manifestum autem si aliquis temptauerit 1 reddere pas-  
 siones et opera anime armonia 30 quadam : difficile  
 enim adaptare.  
 408a5 Amplius autem dicimus 1 armoniam in duo respi-  
 cientes. Maxime quidem propria magnitudinum 1 in  
 habentibus motum et positionem, compositionem  
 ipsorum, cum 1 sic congruant ut nullum congenium  
 pretermittatur. 1 Hinc autem et eorum que miscentur  
 rationem. Neutro quidem igitur modo 10 rationabile.  
 Compositio autem partium corporis multum inuestiga-  
 bilis est : 1 multe enim compositiones partium et multi-  
 pliciter sunt ; 1 cuius igitur et quomodo congruit accipere  
 intellectum compositionem esse 1 aut et sensitium et

appetitium ? Similiter autem et inconueniens et 1  
 rationem mixtionis esse animam. Non enim eandem  
 habet 15 rationem commixtio elementorum secundum  
 quam caro et secundum quam os ; 1 accidet igitur  
 multas animas habere. Et secundum omne 1 corpus,  
 si quidem omnia ex elementis commixta sunt, 1 com-  
 mixtionis autem ratio armonia et anima.

Inuestigabit autem hoc utique aliquis 1 ab Empe- 408a18  
 docle. Vnumquodque enim horum ratione 20 quadam  
 dicit esse ; utrum igitur ratio anima est, aut magis  
 1 alterum aliquod cum sit, in partibus fit ?

Amplius autem utrum 1 concordia cuiuslibet mixtio- 408a21  
 nis causa, aut eius que secundum rationem ?

Et 1 hec utrum ratio est, aut alterum aliquid preter 408a22  
 rationem ? 1 Hec quidem igitur habent huiusmodi  
 dubitationes.

Si uero alterum anima 25 est a mixtione, quid igitur 408a24  
 simul carni esse interimitur 1 et aliis partibus animalis ?  
 Ad hec autem 1 si quidem non unaqueque partium  
 habet animam, si non est anima 1 ratio compositionis,  
 quid est propter quod corrumpitur, anima 1 deficiente ?

Quod quidem igitur non armoniam possibile est 408a29  
 esse animam 30 neque circulariter moueri, manifestum  
 est ex dictis. Secundum 1 accidens autem moueri, sicut  
 diximus, est, et mouere 1 se ipsam, ut moueri quidem  
 in quo est, hoc autem moueri 1 ab anima ; aliter autem  
 non est possibile moueri secundum locum 1 ipsam. 408a34

407b27 Alia autem quedam opinio etc. Postquam Phi-  
 losophus reprobauit opinionem Platonis, hic  
 consequenter reprobat quandam aliam opinionem  
 conformem opinioni Platonis quantum ad aliquid.  
 5 Fuerunt enim quidam qui dixerunt quod anima  
 erat armonia ; et isti concordauerunt cum Platone  
 in hoc quod Plato dixit quod anima erat composita  
 ex numeris armonicis, hii uero quod erat armonia ;  
 set differebant in hoc quod Plato dixit quod anima

erat armonia numerorum, hii uero quod armonia 10  
 tam compositorum quam contrariorum erat anima.

Circa hoc autem tria facit : primo enim ponit  
 opinionem istorum et rationem opinionis ; secundo  
 uero disputat contra opinionem, ibi : *Et quidem*  
*armonia* etc. ; tercio uero ostendit quomodo hec 15  
 opinio est multum probabilis, ibi : *Si uero alterum*  
*anima* etc.

Circa primum duo facit.

Ar. Ni : Ni<sup>1</sup>(φλ), Ni<sup>2</sup>(νρ, θ<sup>10</sup>π) Np(pecia 2) : Np<sup>1</sup>(βτ), Np<sup>2a</sup>(αμσ) Nr 407b27 quedam opinio Ni (-π), T(1, 20 ; cf. supra 7, 12) : im. π,  
 Np 28 minor VNi : numero Np : minus Nr 29 directas V, T(21 rectas) : directiua (-uas π, sec. m. v<sup>0</sup>) NiNp 32 Et quidem φν, T(14 ;  
 cf. 49 cum adn.) : Equidem λπ, Np : quidem ρ : Et quedam θ<sup>10</sup> 408a3 aliquis] quis V(dest), φ 5 autem (cf. δ<sup>2</sup> con. Madwig), T(104) :  
 autem si (= δ<sup>2</sup>el) V : autem quoniam (= δ<sup>2</sup> ἐπει V) NiNp 16 Et (ante Et puncto interp.) T(146) : semicolo interp. ?Np : non interp. Ni  
 17 commixta V(A), T(146) : commixtis V(dest), NiNp (-tionis β) 18 hoc hic Ni (-φ), Np, T(54) : ante 19 ab Empedocle V, φ 21 fit  
 VNiNp : in fit Nr 22 causa Ni (-φ), Np : + sit V, φ 24 simul] om. Ni<sup>2</sup> (-π) 28 corrumpitur] corpus praem. Ni<sup>2</sup> 32 quidem Ni :  
 quid Np (-σ)

Φ(pecia 4) : Φ<sup>1</sup>(PiF<sup>1</sup>), Φ<sup>2</sup>(Bo<sup>1</sup>O<sup>4</sup>) Ψ<sup>1</sup> : Ψ<sup>1a</sup>(V<sup>2</sup>F, V), Ψ<sup>1b</sup>(ViV<sup>2</sup>), Ψ<sup>2</sup>(V<sup>4</sup>W) 15 uero Φ<sup>1</sup>, Ψ<sup>1</sup> (-V<sup>2</sup>F) : om. Φ<sup>2</sup>, V<sup>2</sup>F, Ψ<sup>2</sup> 16-17 Si  
 — anima] lac. 9/10 litt. Φ<sup>1</sup> 16 alterum Φ<sup>2</sup>, Ψ<sup>1b</sup>, V<sup>4</sup> : altera V, W : om. V<sup>2</sup>F (deest Φ<sup>1</sup>) 17 anima] + est Ψ<sup>1</sup>

8 ex numeris armonicis : cf. supra, I 7, 149-156. 14 Et quidem : 407b32. 16 Si uero : 408a24.

Primo enim ponit dictam opinionem de anima  
 20 dicens quod *quedam opinio tradita est* ab antiquis  
*de anima*, que uidebatur habere rectas rationes, et  
 non solum in speciali de anima, set etiam quantum  
 ad id quod commune est ad omnia principia.  
 Et dicit quantum ad id quod commune est, quia  
 25 antiqui philosophi nichil tractauerunt de causa  
 formali, set tantum de materiali; et inter omnes  
 illi qui magis uisi sunt appropinquare ad causam  
 formalem fuerunt Democritus et Empedocles, qui,  
 scilicet Empedocles, posuit quod omnia constan-  
 30 bant ex sex principiis quorum quatuor posuit  
 materialia, scilicet quatuor elementa, et duo,  
 scilicet amicitiam et litem, partim materialia et  
 partim actiua; et dicebant quod hec principia  
 materialia habebant inter se quandam propor-  
 35 tionem que resultabat ex eis ita quod conueniebant  
 in aliquo uno, quia sine hoc non possent esse  
 simul, et hanc dicebant formam rerum et armon-  
 iam quandam esse. Vnde et sicut de aliis formis,  
 sic dicebant de anima quod erat armonia quedam.  
 407b30 Secundo cum dicit: *Et enim armoniam* etc.,  
 ponit rationem huius opinionis, dicens quod  
 armonia est complexio et proportio et tempera-  
 mentum contrariorum in compositis et mixtis;  
 et hec proportio que est inter ista contraria  
 45 dicitur armonia et forma illius compositi; unde,  
 cum anima sit quedam forma, dicebant ipsam  
 esse armoniam. Dicitur autem hec opinio fuisse  
 cuiusdam Dinarchi et Simmias et Empedoclis.  
 407b32 Consequenter cum dicit: *Et quidem armonia* etc.,  
 50 disputat contra opinionem predictam. Et circa  
 hoc duo facit: primo enim disputat generaliter  
 ad positionem dictorum philosophorum; secundo

uero in speciali ad ponentem, scilicet contra  
 Empedoclem, ibi: *Inuestigabit autem hoc* etc.

Ad positionem autem obicit quatuor rationibus, 55  
 quarum prima talis est. Constat quod armonia  
 proprie dicta est consonancia in sonis; set isti  
 transumpserunt istud nomen ad omnem debitam  
 proportionem tam in rebus compositis ex diuersis  
 partibus quam in commixtis ex contrariis; secun- 60  
 dum hoc ergo armonia potest duo dicere, quia uel  
 ipsam compositionem aut commixtionem uel  
 proportionem ipsius compositionis seu commix-  
 tionis. Set constat quod neutrum istorum est  
 anima. Ergo anima non est armonia. Quod 65  
 autem anima non sit compositio siue proportio  
 compositionis, patet: isti enim accipiunt animam  
 ut substantiam quandam; set illa duo sunt  
 accidentia; non sunt ergo idem.

Secundam rationem ponit cum dicit: *Amplius* 407b34  
*autem mouere* etc., que talis est. Constat quod  
 omnes philosophi dicunt quod anima mouet; set  
 armonia non mouet, immo relinquitur ex mouente  
 et sequitur, sicut ex motu cordarum qui est per  
 musicum relinquitur armonia quedam in sono et 75  
 ex applicatione et contemperatione partium a  
 componente relinquitur proportio quedam in  
 composito; ergo, si anima est armonia et hec  
 relinquitur ex armonizatore, oportebit ponere  
 aliam animam que armonizet. 80

Terciam rationem ponit cum dicit: *Congruit* 408a1  
*autem* etc., que talis est. Philosophus enim dicit  
 in IV Phisicorum: quicumque assignat diffini-  
 tionem seu naturam rei, oportet quod illa assi-  
 gnatio, si sufficiens est, conueniat operationibus 85  
 et passionibus illius rei; tunc enim diffinitur

$\Phi$ (peccia 4):  $\Phi^1(PiF^1)$ ,  $\Phi^2(Bo^1O^1)$   $\Psi$ :  $\Psi^{1a}(V^2F, V)$ ,  $\Psi^{1b}(ViV^2)$ ,  $\Psi^2(V^4W)$  29 posuit] om.  $\Phi$  40 armoniam scr. (ex Ar., 407b30):  
 -nia codd 48 et Simmias et Empedoclis] om.  $\Psi^{1a}$  Simmias ?Pi, W: Sumias ?F<sup>1</sup>, pr.m. Bo<sup>1</sup>: Simias O<sup>4</sup>, sec.m. Bo<sup>1</sup>: Simmias ?  $\Psi^{1b}$ :  
 Symonis  $V^4V^1$  49 Et  $\Psi^{1b}$ ,  $V^4$ : Et hec  $\Phi$ , W: Hec  $\Psi^{1a}$ ; cf. Ar., 407b32, nec non supra u. 14. 60 commixtis] mixtis F<sup>1</sup>,  $V^2F$ ,  $\Psi^2$   
 74 cordarum  $\Psi^2$ , Ed<sup>1ss</sup>: cordis  $\Phi$ : corde  $\Psi^1$ ; cf. app. fontium 75 musicum] -cam  $\Psi$ ; sed cf. app. fontium sono] sonis  $\Psi^2$  79 armo-  
 nizatore] -tione  $\Psi^{1a}$  82 enim] om. Pi,  $\Psi^{1a}$  83 Phisicorum] + quod  $\Psi$

26-28 et inter — Empedocles: Ar., Phys., II 4, 194a20-21. 28-33 qui — actiua: cf. supra, I 4, 52-55, cum adn. 33-38 et — esse: cf.  
 infra, 408a19-20; I 12, 410a1-8; Ar., Met., I 17, 993a17-18; De gen. et corr., II 6 333b11. 38-39 Cf. Albertus, p. 39, 8-12: « Cuius sentencie  
 Empedocles fuit defensor primus, qui nullam omnino formam in entibus esse dicebat nisi talem rationem armonie et, cum anima sit quedam forma,  
 animam armoniam esse dicebat ». 47-48 Dicitur — Empedoclis: Nemesius, De nat. hominis, a Burgundione transl. c. 2 (ed. Verbeke-Moncho,  
 p. 24, 31-34): (animam dixit) « Dinarchus autem harmoniam quatuor elementorum: non enim cum qui ex uocibus constructur, sed cum qui est  
 in corpore calidum et siccum et humidum enarmonicum ordinem et consonantiam uult dicere »; (ibid., p. 30-31, u. 73-75): « Quia et Dinarchus  
 harmoniam determinauit esse animam et Simmias contradicens Socrati animam harmoniam dixit esse, dicens assimilari animam quidem harmonie,  
 corpus autem lyre »; cf. ipse Thomas, C.G., II 64 (t. XIII, p. 434a1-8): « ... positio dicentium animam esse harmoniam... Que quidem opinio in  
 libro De anima uidetur attribui Empedocli [cf. supra, u. 33-39, cum adn.]. Gregorius autem Nyssenus [= Nemesius] attribuit eam Dinarcho ». Cf. etiam Platonis Fedon siue de anima, ab Henrico Aristippo transl., ed. L. Minio-Paluello, p. 44, 22-45, 17: uerba tamen Simmias apud Plato-  
 nem Thomam legisse non liquet; de Simmias et « Dinarchi » (re uera Dicaearchi) doctrina, cf. H. B. Gottschalk, Soul as Harmonia, in Phronesis,  
 16 (1971), p. 179-198; Id., Addenda Peripatetica, ibid., 18 (1973), p. 91-92; J. Bernhardt, Platon et le matérialisme ancien. La théorie de l'âme harmonie  
 dans la philosophie de Platon, Paris 1971. 54 Inuestigabit: 408a18. 67-68 isti — quandam: cf. Nemesius, loc. laud. (p. 24, 34-36): « Mani-  
 festum autem est quoniam et horum alii quidem animam substantiam esse dicunt, Aristoteles autem et Dinarchus insubstantialem »; Themistius,  
 f. 8ra (ed., p. 61, 28-31): « Armonia ratio est armonizatorum et compositio mixtorum, anima autem neque compositio est neque ratio; et hec  
 quidem substantia, hec autem non ». 72-75 set — sono: Themistius, f. 8ra (ed., p. 61-62): « et hec quidem mouet corpus, armonia autem non  
 mouet armonizata, set adest armonizatis, armonizat autem alius, sicut cordas (-dis cod.) musicus ». 83 in IV Phisicorum: Ar., Phys., IV 5,  
 211a6-11.

optime quid est res quando non solum cognoscimus substantiam et naturam ipsius rei, set etiam passiones et accidentia eius. Si ergo anima est  
 90 armonia quedam, oportet quod per cognitionem armonie deueniamus in cognitionem operationum et accidentium anime; set hoc est ualde difficile, ut puta si uelimus operationes anime in armoniam referre: « cuius enim armonie erit sentire et cuius  
 95 amare aut odire » et intelligere? Set per cognitionem armonie magis congruit uenire in cognitionem accidentium corporum, ut si uelimus cognoscere sanitatem dicemus quod est complexio adequata et temperata humorum et qualitatum  
 100 in corpore, et sic de aliis corporeis uirtutibus. Et sic armonia magis esset attribuenda corpori quam anime.  
 408a5 Quartam rationem ponit cum dicit: *Amplius autem dicimus* etc., que talis est. Armonia inuenitur  
 105 aliquando in compositis et *habentibus positionem et motum*, quia quando hec sic inuicem simul ponuntur et ordinantur ut nichil congenueum <pretermittatur>, id est ut nullus defectus eiusdem generis ibi sit, « tunc » ille partes « dicuntur bene  
 110 armonizate et compositio ipsarum nominatur armonia, sicut ligna et lapides et » alia corpora naturalia; sic etiam et corde quando bene ordinate sunt (seu fistule), ut exinde consonancia sonorum resultet, dicuntur bene armonizate et huiusmodi  
 115 consonancia dicitur armonia; et hoc modo proprie dicitur armonia. Aliquando autem inuenitur in corporibus mixtis ex contrariis; quando enim aliqua contraria sunt complexa et commixta in aliquo ita ut nulla repugnancia seu excessus  
 120 alicuius contrarii sit ibi, ut puta calidi aut frigidi aut humidi aut sicci, tunc illa dicuntur bene armonizata et horum ratio, id est proportio, dicitur armonia. Si ergo anima est armonia, secundum aliquem istorum modorum dicitur; set constat quod neutro istorum modorum ratio-  
 125 nabile est animam dici armoniam; ergo male dicunt animam armoniam esse. Et quod neutro

istorum modorum anima dicatur armonia, patet. Non enim anima potest dici armonia secundum quod inuenitur in rebus compositis et habentibus  
 130 positionem: nam ordo partium compositarum in corpore est ualde manifestum, facile enim scire ordinem ossium ad ossa et neruorum ad neruos et brachii ad manum et carnis ad ossa; set ratio ordinis partium anime est nobis inmanifesta, non  
 135 enim per hoc possumus scire ordinem qui est inter intellectum et sensum et appetitum et huiusmodi. Nec etiam potest dici armonia secundum proportionem corporum commixtorum ex contrariis, et hoc duplici ratione. Vna ratio est,  
 140 quia diuersa proportio inuenitur in diuersis partibus corporis: nam *commixtio elementorum* non habet eandem *rationem*, id est proportionem, secundum quam est caro et secundum quam est os; ergo in diuersis partibus erunt diuerse anime.  
 145 Alia ratio est, quia omnia corpora sunt *commixta ex elementis* et contrariis; si ergo proportio *commixtionis* in quolibet corpore est armonia et armonia est anima, ergo in quolibet corpore erit animal quod est inconueniens. Et sic patet quod  
 150 inconuenienter dicunt animam esse armoniam.

Consequenter cum dicit: *Inuestigabit autem* etc., 408a18 disputat contra Empedoclem et ponit contra eum tres questiones quas non deducit.

Quarum prima talis est. Ipse ponit quodlibet  
 155 corpus consistere *ratione*, id est proportione, *quadam*, quam dicit armoniam, et hanc dicit animam. Quero ergo utrum anima sit ipsa *ratio*, id est proportio, commixtionis, aut aliquid aliud a proportione? Si tu dicis quod est ipsa proportio,  
 160 tunc, cum in uno corpore sunt diuerse proportionales secundum diuersas partes, sequuntur dicta inconuenientia, scilicet quod multe anime sint in uno corpore secundum diuersas partes, et quod in quolibet mixto sit anima. Si dicas quod est aliud  
 165 quam proportio, tunc, cum proportio sit armonia, anima non erit armonia.

Secundam questionem ponit cum dicit: *Amplius* 408a21

$\Phi$ (pecnia 4) :  $\Phi^1(PiF^1)$ ,  $\Phi^2(Bo^1O^4)$   $\Psi$  :  $\Psi^{1a}(V^2F, V)$ ,  $\Psi^{1b}(ViV^3)$ ,  $\Psi^2(V^4W)$  93 uelimus] uoluerimus  $V^2F$  : uolumus  $\Psi^{1b,2}$  94 erit] est  $V$  (nec non  $P^3V^6L$ ); cf. *app. fontium* 97 corporum] corporis  $\Psi^{1b,2}$  100 sic] om.  $\Phi$  105 positionem *scr.* (ex *Ar.*, 408a7; cf. *infra*, u. 131) : compositionem  $\Phi$ ,  $\Psi^{1b,2}$  : operationem  $\Psi^{1a}$  107 nichil (cf. *app. fontium*)] nullum  $V^2F$  (cf. *Ar.*, 408a8) pretermittatur *suppl.* (ex *Ar.*, 408a8, cum *Ed*<sup>2a</sup>) : om. *codd* (deficiat *suppl.*  $P^6$ , deficit  $Tr$ ) 108-109 eiusdem generis] in partibus *praem.*  $\Psi^2$  (an *suppl.* <aliquis> eiusdem generis? Cf. u. 120 : « alicuius contrarii ») 111 et]  $\Psi^{1a}$  : om. *cett*; sed cf. *app. fontium* 118 commixta] mixta  $V$ ,  $\Psi^{1b,2}$  121 tunc] et *praem.*  $\Phi$  132 enim] + est  $\Psi$  (est ante enim  $V$ ,  $\Psi^{1b}$ ) 145 anime Cf. *Préf.*, p. 118\* 152 autem  $V$ ,  $\Psi^{1b,2}$  : anima  $V^2F$  : om.  $\Phi$  155 Ipse (Item  $V^3$ ) ponit  $\Psi^{1b}$  : Ipsi ponunt *cett* 157 dicit]  $\Phi$ ,  $\Psi^{1b}$  : dicunt  $\Psi^{1a,2}$  dicit] dicunt  $\Psi^2$  161 sunt] sint  $\Psi$  162 dicta] duo  $\Phi$  165 Si] + tu  $\Psi^{1a}$

94-95 Themistius, f. 8ra (ed., p. 62, 37-38) : « Cuius enim armonie est sentire, et cuius amare aut odire? ». 106-109 quia — sit : Themistius, f. 8ra (ed., p. 62, 41-42) : « quoniam hec, quando ( $E$  : autem =  $a\bar{u}$  pro  $q\bar{n}$  *cett*) sic inuicem secus ponuntur ut nichil congenueum suscipiatur, tunc dicuntur esse bene armonizate ». 109-111 Themistius, f. 8ra (ed., p. 62, 42-44) : « et compositio ipsarum nominatur armonia, sicut ligna et lapides et quecunque naturalia corpora armonizant artes ». 133 Themistius, f. 8rb (ed., p. 63, 51-52) : « uelud ossium ad ossa, aut ossium ad neruos ». 162 dicta : supra, u. 140-151.



autem utrum etc., que talis est. Empedocles ponebat  
 170 quod amicitia esset causa congregationis in rebus  
 et lis causa segregationis. Set in congregatōne  
 fit aliqua proportio. Quero ergo utrum amicitia  
 sit causa cuiuslibet congregationis aut tantum  
 congregationis armonizate? Si tu dicas quod  
 175 amicitia est causa cuiuslibet congregationis, tunc  
 oportebit ponere aliquod aliud ab amicitia quod  
 causet huiusmodi proportionem et armoniam in  
 congregationibus armonizatis, uel erit dicere quod  
 huiusmodi armonizatio est a casu. Si tu dicas  
 180 quod est causa solum congregationis armonizate,  
 tunc amicitia non erit causa omnis congregationis,  
 quod est contra eum.

408a23 Terciam questionem ponit cum dicit: *Et hec*  
*utrum ratio est* etc., que talis est. Empedocles dicit  
 185 quod amicitia est que facit congregationem in  
 rebus. Quero ergo utrum amicitia sit idem cum  
 ipsa congregatione armonizata aut non? Si  
 dicatur quod est idem, tunc, cum nichil sit causa  
 sui ipsius, amicitia non erit causa illius congre-  
 190 gationis, sicut Empedocles dicebat. Si uero  
 dicatur quod non est idem, contra: congregatio  
 armonizata nichil aliud est quam conueniencia  
 quedam; amicitia uero uidetur esse quedam  
 conueniencia; ergo est idem, et sic idem quod  
 195 prius.

Consequenter cum dicit: *Si uero alterum anima* 408a24  
*est* etc., ostendit quomodo hec opinio est multum  
 probabilis. Et circa hoc duo facit.

Primo enim ostendit opinionem huiusmodi  
 esse multum probabilem, dicens quod ideo uidetur 200  
 hec probabilis quia posito uno ponitur alterum  
 et remoto uno remouetur alterum; nam recedente  
 ab aliquo corpore armonia, recedit anima, et  
 permanente armonia, permanet anima. Set hoc  
 non sequitur, quia proportio huiusmodi non est 205  
 forma, sicut ipsi credebant, set est dispositio  
 materie ad formam. Et, si accipiatur proportio  
 armonizate compositionis pro dispositione, bene  
 sequitur quod manente dispositione materie ad  
 formam manet forma et destructa dispositione 210  
 remouetur forma, non tamen quod armonia sit  
 forma, set dispositio materie ad formam.

Secundo cum dicit: *Quod quidem igitur* etc., 408a29  
 concludit et epilogat quod anima non mouetur  
*circulariter*, sicut Plato dixit, nec est armonia, 215  
 sicut Empedocles asseruit, mouetur autem *secun-*  
*dum accidens, sicut diximus* supra, et mouet *se ipsam*;  
 et quod moueatur secundum accidens, patet, quia  
 mouetur in quantum mouetur corpus in quo est,  
 corpus uero mouetur ab anima; alio modo non 220  
 est *moueri ipsam secundum locum*, nisi per accidens.

$\Phi$ (pectia 4) :  $\Phi^1(PiF^2)$ ,  $\Phi^2(Bo^2O^4)$   $\Psi$  :  $\Psi^{1a}(V^2F, V)$ ,  $\Psi^{1b}(ViV^3)$ ,  $\Psi^2(V^4W)$  171 segregationis  $\Psi(-V)$  : congregationis  $\Phi^1$  : disgrega-  
 tionis  $\Phi^2$ ,  $V$  176 aliquod] aliquid  $\Psi$  186 ergo] *om.*  $\Psi$  187 ipsa] *om.*  $\Psi^{1a}$  : *post* congregatione  $\Psi^{1b}$  188 est] sit  $\Psi^{1a}$  : *om.*  $\Psi^2$   
 201 hec] opinio huiusmodi  $\Psi^{1a}$  : hec opinio multum  $\Psi^{1b}$  206 sicut] ut  $\Psi$  217 accidens] locum  $\Psi^{1a}$  217-218 sicut — patet]  
*om.*  $\Psi^{1a}$  218 secundum] per  $\Psi^{1b}$  : *deest*  $\Psi^{1a}$ )

169-171 Cf. supra I 4, 52-55, cum adn. 214-215 quod — dixit : cf. supra I 7, 406b26-407a2 ; I 8, 407a2-b13. 215-216 nec — asseruit : in  
 hoc c. I 9. 217 supra : I 6, 406a12-b15.

<CAPITVLVM X>

408a34 Rationabilius autem dubitabit utique aliquis de ipsa  
tanquam que <sup>b</sup>1 mouetur, in huiusmodi considerans.  
Dicimus enim animam <sup>l</sup> tristari, gaudere, confidere,  
timere, amplius autem <sup>l</sup> irasci et sentire et intelligere ;  
hec autem omnia <sup>l</sup> motus esse uidentur, unde opina-  
bitur aliquis ipsam moueri.  
408b5 Hoc autem non est necesse. Si enim et quam maxime  
dolere <sup>l</sup> aut gaudere aut intelligere motus sunt, et  
unumquodque moueri <sup>l</sup> aliquid, moueri autem est ab  
anima, ut <sup>l</sup> irasci aut timere in eo quod cor quodam  
modo mouetur, <sup>l</sup> intelligere autem huiusmodi forsitan  
alterum aliquod.  
408b9 Horum autem <sup>10</sup> accidunt alia quidem secundum loci  
mutationem quorundam motorum, alia uero secundum  
<sup>l</sup> alterationem. Qualia autem et quomodo, alterius  
rationis est dicere. Dicere autem <sup>l</sup> irasci animam,  
simile est et si aliquis dicat eam <sup>l</sup> texere uel edificare.  
Melius enim fortassis est non dicere <sup>l</sup> animam misereri  
aut addiscere aut intelligere, set hominem <sup>15</sup> anima.  
Hoc autem non tanquam motu in illa, <sup>l</sup> set aliquando  
quidem usque ad illam, aliquando autem ab illa, ut

<sup>l</sup> sensus quidem ab hiis, reminiscencia uero ab illa ad  
motus qui sunt in <sup>l</sup> sensibilibus organis aut quietes.

Intellectus autem uidetur *in fieri* <sup>l</sup> substancia quedam 408b18  
existens, et non corrumpi. Maxime enim corrumperetur  
utique <sup>20</sup> ab ea que est in senio debilitate ; nunc autem  
forte quemadmodum in <sup>l</sup> sensitiuis accidit : si enim  
accipiat senior oculum <sup>l</sup> iuuenis, uidebit utique sicut  
et iuuenis. Quare senium non est <sup>l</sup> in sustinendo  
aliquid animam, set in quo, sicut in ebrietatibus <sup>l</sup> et  
infirmatibus. Intelligere igitur et considerare mar-  
cescunt <sup>25</sup> alio quodam interius corrupto, ipsum autem  
inpassibile est. Intelligere autem <sup>l</sup> et amare aut odire  
non sunt illius passiones, set huiusmodi <sup>l</sup> habentis illud  
secundum quod illud habet. Quare et hoc corrupto,  
<sup>l</sup> neque memoratur neque amat ; non enim illius erant,  
set <sup>l</sup> communis, quod quidem destructum est. Intel-  
lectus autem fortassis diuinius aliquid et inpassibile  
<sup>30</sup> est. Quod quidem igitur non possibile moueri  
animam, manifestum est <sup>l</sup> ex hiis ; si autem penitus  
non mouetur, manifestum quoniam neque a se ipsa. 408b31

408a34 *Rationabilius autem* etc. Postquam Philosophus  
posuit rationes illorum qui dixerunt animam  
moueri ex eo quod ipsa mouet corpus et disputauit  
contra eos, hic consequenter uult ostendere quod  
5 euidencior ratio quod anima moueatur potest  
sumi ex ipsis operationibus anime. Et circa hoc  
duo facit : primo enim mouet dubitationem  
illorum qui dixerunt animam moueri ex opera-  
tionibus anime ; secundo uero soluit dubitationem  
10 huiusmodi quantum ad propositum pertinet, ibi :  
*Hoc autem non est necesse* etc.  
Dicit ergo primo quod, licet predicti philosophi

dubitauerint utrum anima moueretur ex eo quod  
mouet corpus, tamen *rationabilius*, id est proba-  
bilis, *dubitabit aliquis* de anima quod moueatur, 15  
*considerans in huiusmodi* que dicentur, id est in  
operationibus anime ; ex hiis enim poterit proba-  
biliter ostendi quod anima mouetur. Nos enim  
*dicimus animam tristari, gaudere, confidere*, id est  
audere, et *timere* ; *amplius autem* dicimus ipsam 20  
*irasci, sentire et intelligere* ; cum ergo *hec omnia* sint  
operationes anime et sint *motus* quidam, uidetur  
quod anima moueatur. Hec autem dubitatio  
uidetur magis probabilis quam superior ; nam illa

Ar. Ni : Ni<sup>1</sup>(φλ), Ni<sup>2</sup>(νρ, θ<sup>1</sup>θ<sup>2</sup>π) Np(pecia 2) : Np<sup>1</sup>(βτ), Np<sup>2a</sup>(αμσ) Nr 408b4 esse uidentur] *inu.* V, φ 5 necesse N : necessarium V  
5 quam V, Ni : om. Np 5-6 dolere aut gaudere Ni : gaudere aut dolere Np (gaudere om. β) 11 dicere<sup>2</sup> T(117) : om. VNiNp 12 et  
si VNiNp (ac si V[*dett*], ?T[126]) : utique si Nr : an et utique si Moerbeke ? 13 enim Ni (-θ<sup>2</sup> : om. ν) : autem θ<sup>2</sup>, Np 15 motu in  
illa NiNp (+ existente ν) : in illa motu existente V (cf. T, 141, 165, cum app. fontium ad 139-146) 16 aliquando Ni, T(149) : alteri Np  
16 autem V, Np : quidem V(*dett*), Ni 18 in fieri T(238) : infieri (= ἐγγίνεσθαι) NiNp (om. V) 19 enim Ni (-λνρ), Np<sup>1</sup>, T(246) : autem  
V, λνρ, Np<sup>2</sup> 20 quemadmodum NiNp : sicut V, ?T(248) 21 sensitiuis ρθ<sup>1</sup>π, T(249) : sensiteriis Ni (-ρθ<sup>1</sup>π : obsc. θ<sup>2</sup>), Np 22 iuuenis<sup>1</sup>  
ρπ, T(251) : iuuenem Ni<sup>2</sup>, Np : huiusmodi (= τοιοῦδ) V, mg. φ : huius Ni<sup>2</sup> (-ρπ) 24 igitur Ni (enim ρ) : autem Np 24 marcescunt  
Ni, Np<sup>2</sup>, T(258) : consumuntur V : marcescunt + mg. alia littera consumuntur Np<sup>1</sup> (cf. *Préf.*, p. 142\*) 26 et Ni : aut Np huiusmodi λ,  
Np<sup>2</sup>, T(273, 275) : huius Ni (-λ : om. π), Np<sup>1</sup> 28 memoratur Ni<sup>1</sup>, Np, T(278) : reminiscitur V, Ni<sup>2</sup>

Φ(pecia 4) : Φ<sup>1</sup>(PiF<sup>1</sup>), Φ<sup>2</sup>(Bo<sup>2</sup>O<sup>4</sup>) Ψ : Ψ<sup>1a</sup>(V<sup>2</sup>F, V), Ψ<sup>1b</sup>(ViV<sup>2</sup>), Ψ<sup>2</sup>(V<sup>2</sup>W) 2 dixerunt] dicebant Ψ<sup>1a</sup> 6 anime] om. Ψ<sup>1a</sup>  
9 anime] om. Ψ<sup>1a</sup> 11 necesse] necessarium Ψ<sup>1a,2</sup> ; sed cf. Ar., 408b5, cum adn. 12 predicti] om. Ψ<sup>1</sup> 13-15 moueretur — quod]  
om. Ψ<sup>1a</sup> 19-20 confidere, id est audere] et audere Ψ<sup>1a</sup> : confidere Ψ<sup>1b,2</sup> (considerare V<sup>2</sup>) 20 autem] om. Φ

25 considerat motum anime ex motu corporis (dicebat enim quod nichil mouet nisi moueatur; unde, cum anima moueat corpus, manifestum est quod ipsa mouetur), hec uero opinio considerat motum ipsius anime ex operationibus propriis anime.  
 408b5 Consequenter cum dicit: *Hoc autem non est necesse* etc., soluit dubitationem.  
 Circa quod sciendum est quod, quandocumque Aristotiles inquirat ueritatem aliquam obiciendo et soluendo, aliquando obicit et soluit post determinatam ueritatem et tunc obicit et soluit secundum suam opinionem, aliquando uero ante determinatam ueritatem et tunc obicit et soluit supponendo opiniones aliorum et non secundum suam opinionem et ueritatem quam ipse opinatur.  
 35 Et huius exemplum habemus in III Phisicorum, ubi Philosophus disputat contra ponentes infinitum et utitur contra eos multis rationibus que secundum se sunt false, licet secundum illos reputentur uere; puta quod omne corpus habet  
 45 leuitatem et grauitatem: cuius ratio est quia hoc, scilicet utrum omne corpus habet leuitatem et grauitatem, nondum determinauerat, quod postea determinauit in libro De celo et ideo reiterauit ibi questionem de infinito. Hunc autem modum  
 50 obiciendi et soluendi seruat hic Aristotiles, unde et procedit contra eos supponendo illorum opiniones: illi enim, et maxime Platonici, opinati sunt quod tristari, gaudere, irasci, sentire et intelligere et huiusmodi que dicta sunt sint motus  
 55 anime, et quod quodlibet illorum, etiam intelligere, fiat per organum determinatum et quantum ad hoc non sit differentia inter sensituiam et intellectuiam, et quod omnis anima, non solum intellectiua, sit incorruptibilis; Aristotiles uero omnia ista  
 60 concedit: ipse enim supponit quod huiusmodi

operationes fiant per determinata organa, etiam intelligere, et quod omnis anima sit incorruptibilis; hoc tantum negat, scilicet quod huiusmodi operationes, scilicet sentire, gaudere et huiusmodi, non dicit esse anime motus, set coniuncti, et  
 65 quantum ad hoc disputat contra eos. Et circa hoc duo facit: primo enim ostendit quod huiusmodi operationes non sunt motus anime; secundo uero probat hoc quodam medio, ibi: *Intellectus autem* etc.  
 70

Dicit ergo quod isti dicunt duo, et primo quod gaudere et tristari et huiusmodi sunt motus, secundo quod hec attribuuntur anime, scilicet quod irascatur, gaudeat, sentiat et huiusmodi; et sic uidetur quod anima moueatur. Set hoc  
 75 *non est necesse*, immo utrumque istorum est falsum, scilicet quod neque huiusmodi operationes sunt motus et neque attribuuntur anime; set dato quod sint motus et loquamur de eis secundum quod sunt motus, nichilominus tamen falsum est quod  
 80 attribuuntur anime et per consequens quod anima secundum huiusmodi operationes moueatur; quod sic patet. Constat enim quod, si huiusmodi operationes sunt motus et attribuuntur anime, quod non attribuuntur sibi nisi secundum aliquas  
 85 determinatas partes corporis; sicut sentire non attribuitur anime nisi in aliqua parte corporis, ut in oculo sensus qui est per uisum et irasci in corde, et de aliis similiter manifeste apparet quod non sunt motus anime, set coniuncti. Sunt tamen  
 90 ab anima, ut puta in hoc quod est irasci: anima enim iudicat aliquid «esse dignum ira», cor autem animalis ex hoc «mouetur et feruet circa ipsum sanguis»; «sic autem se habet ad timores»: nam aliqua particula corporis contrahitur ad  
 95 terribile et alteratur; et similiter de aliis. Et sic

Φ(pecia 4) : Φ<sup>1</sup>(PiF<sup>1</sup>), Φ<sup>2</sup>(Bo<sup>1</sup>O<sup>4</sup>) Ψ : Ψ<sup>1a</sup>(V<sup>2</sup>F, V), Ψ<sup>1b</sup>(ViV<sup>2</sup>), Ψ<sup>2</sup>(V<sup>4</sup>W) 29 propriis] om. Φ 32 quandocumque] quandoque  
 Φ<sup>2</sup>, V<sup>2</sup>F : quando W 33-34 obiciendo et soluendo ser. : soluendo et obiciendo codd 43 secundum illos] secundum eos Ψ<sup>1</sup>, W : ad  
 positionem V<sup>4</sup> 46 habet] habeat Ψ<sup>1a</sup>,<sup>2</sup> : haberet Ψ<sup>1b</sup> 48 celo] + et mundo O<sup>4</sup>, Ψ<sup>1a</sup> reiterauit] monstraui Ψ<sup>1a</sup> 51 illorum]  
 eorum Ψ<sup>1a</sup> 56 determinatum] corporale Ψ<sup>1a</sup> 60 ipse enim supponit] om. Ψ<sup>1a</sup> (deest Ψ<sup>2</sup>) 63 tantum] tamen Ψ<sup>1</sup> (-V<sup>2</sup>) 65 anime  
 motus] motum anime Ψ<sup>1a</sup> : motus anime Ψ<sup>1b</sup>,<sup>2</sup> 68 operationes] passiones Ψ<sup>1a</sup> : om. Ψ<sup>1b</sup> (= V<sup>2</sup>Kr<sup>1</sup> : deest Vi) (deest Ψ<sup>2</sup>) 69 medio]  
 modo Φ, V 73 quod] om. Ψ<sup>1</sup> attribuuntur] -buit Ψ<sup>1</sup>

Φ(pecia 4) : Φ<sup>1</sup>(PiF<sup>1</sup>), Φ<sup>2</sup>(Bo<sup>1</sup>O<sup>4</sup>) Ψ : Ψ<sup>1a</sup>(V<sup>2</sup>F, V<sup>1</sup>), Ψ<sup>1b</sup>(ViVi), Ψ<sup>2</sup>(V<sup>4</sup>W) 85 aliquas] om. Ψ<sup>1a</sup> 88 qui] quod Φ 89 manifeste  
 apparet] inu. Ψ<sup>1a</sup> 94 autem] enim Pi, Ψ<sup>1b</sup> : etiam Ψ<sup>2</sup>; cf. app. fontium

40 in III Phisicorum : Ar., *Phys.*, III 6-13, 202b30-208a23; cf. ipse Thomas, *In Phys.*, III 8, n. 1-5. 44-45 omne — grauitatem : Ar., *Phys.*,  
 III 9, 205b26. 48 Ar., *De caelo*, I 5, 269b18-270a12. 49 ibi : Ar., *De caelo*, I 9-15, 271b1-276a17. 53-55 tristari — motus anime : supra  
 Ar., 408b1-4, cum comm. Thomae, u. 18-23. 54 dicta sunt : Ar., 408b1-3. 55-56 et quod — determinatum : cf. Cicero, *Tusc.*, I x 20;  
 Apuleius, *De Platone et eius dogmate*, I xiii 207 (ed. Beaujeu, p. 73); Hieronymus, *In Hiez.*, I 1 6-8 (CCL, t. 75, p. 11, 212-216); Id., *In Matheum II*  
 (CCL, t. 77, p. 109, 903-905); Calcidius, *Timaei comm.*, 249 (ed. Waszink, p. 260, 1-4); Auicenna, *Lib. de anima*, V 7 (p. 157, 77-82); Auerroes,  
 I 7, u. 13-15 (p. 10); I 90, u. 8-13 (p. 121); Adam de Bocfeld, *In de anima* (Ms. Paris B.N. lat. 6319, f. 113rb); Albertus, *Lect. in Eth.*, I (ed. Col.,  
 t. XIV, p. 86, 10-11); *De anima*, p. 7, 65-69; p. 242, 65-69; Themistius, f. 11va (ed., p. 88, 61-62) : « hanc quidem in capite, hanc autem in corde,  
 hanc autem in epate »; ipse Thomas, *C.G.*, II 58 (t. XIII, p. 409a4-6 et 410b7-9); *Q. de spir. creat.*, a.4, arg. 8 (ed. Keeler, p. 52); I<sup>a</sup>, q.76, a.3;  
 infra, III 8, 269-273; *In Eth.*, I 19, 111-113, cum adn. 69 Intellectus : 408b18. 91-94 ut — sanguis : Themistius, f. 8vb (ed., p. 67,  
 43-45) : « uelud in ira iudicat quidem anima negocium esse dignum ira, animalis autem cor mouetur et feruet circa ipsum sanguis et intumescit ».  
 94-96 sic — alteratur : Themistius, f. 8vb (ed., p. 67-68, u. 50-52) : « Sic autem habet et ad timores : hec quidem iudicat terribile, contrahitur autem  
 particula aliqua corporis et infrigidatur et alteratur ».

anima non mouetur, set est moueri ab ea in eo quod aliquid, ut cor, quodam modo mouetur. Et quia ipse determinabit inferius quod intelligere  
 100 est quedam operatio anime in qua non communicat cum corpore et non est coniuncti, ideo dicit quod *intelligere forsitan* est aliquid *alterum* ab operationibus coniuncti; et dicit « forsitan », quia non loquitur diffiniendo, set supponendo.  
 408b9 Quia uero dixit quod huiusmodi motus non sunt anime, set coniuncti, sunt tamen ab anima, ideo cum dicit : *Horum autem accidunt* etc., uult ostendere quod huiusmodi motus corporis ab anima sunt secundum duas species motus : una  
 110 est *secundum loci mutationem*, sicut patet in ira : motis [*quorundam*] particulis ipsius corporis, scilicet cor, ex ira, sanguis exit ad partes exteriores motus a feruore cordis; *alia uero* est *secundum alterationem*, sicut patet in timore : nam cor ad terribile  
 115 contrahitur et infrigidatur, et alteratur homo et pallet. « Quales autem passiones » sint *et quomodo* moueantur, *alterius rationis est dicere*. Sic igitur patet quod huiusmodi motus non sunt anime, set corporis ab anima, ut dictum est. Sicut ergo  
 120 animal habet operationes corporales et huiusmodi non sunt anime set corporis seu coniuncti, ita et huiusmodi operationes, scilicet sentire, gaudere et huiusmodi, non debent referri ad animam, set ad coniunctum. Nam si aliquis dicat animam  
 125 *simile est ac si* dicat ipsam animam *texere uel edificare* « aut citharizare » : nam et anima « est causa horum motuum, habitus enim edificatiuus » et textuius et citharandi « est in ipsa » anima, et  
 130 huiusmodi ab anima sunt. « Set sicut » melius est

dicere quod « edificator edificat, non ars », licet « edificator edificet edificatiua », sic *fortassis* melius est dicere quod anima non miseretur neque addiscit neque intelligit, set homo per animam; et dicit « fortassis » et intelligere, quia loquitur  
 135 supponendo, ut dictum est. Quia uero per hoc quod dicit quod non mouetur anima, set homo per animam, posset intelligi quod motus existeret in anima, ideo remouet hoc dicens quod, cum dico  
 140 hominem moueri anima, non sic dico quasi motus *in illa*, scilicet in anima, existat, set quasi *ab illa*. Cum enim dico : « hoc mouetur per hoc », istud potest dupliciter intelligi, quia aliquando ipsa res quo aliquid mouetur, « motum sustinet », sicut cum dico hominem moueri pede, quia ipse pes  
 145 mouetur, aliquando ipsa res non sustinet motum, set impellit aliquid ad motum, et hoc modo homo dicitur moueri per animam; et in hoc etiam est duplex motus, quia aliquando anima est ut terminus motus, quando scilicet motus est *ad illam*,  
 150 scilicet ad animam, sicut in operatione sensuum : nam quando apprehendit exteriora sensibilia, tunc uirtus sensitua que est in organo nititur et mouetur ad remittendum et reducendum species et intentiones rerum sensibilibus *usque ad illam*, id  
 155 est ad animam; aliquando uero anima est ut principium motus, quando scilicet est *ab illa*, id est ab anima, ut est in reminiscencia a qua intentiones et fantasmata rerum occultata et recondita educuntur ad intelligendum res sensibiles; siue  
 160 autem motus *aut quietes* dicat aliquis fantasmata huiusmodi derelicta intus, non refert quantum ad presentem materiam. Patet igitur quod huiusmodi motus non attribuuntur anime, set sunt coniuncti,

Φ(pecia 4) : Φ<sup>1</sup>(PiF<sup>1</sup>), Φ<sup>2</sup>(Bo<sup>2</sup>O<sup>4</sup>) Ψ : Ψ<sup>1a</sup>(V<sup>2</sup>F, V<sup>1</sup>), Ψ<sup>1b</sup>(VV<sup>1</sup>), Ψ<sup>2</sup>(V<sup>2</sup>W) 101 cum corpore] in corpore F<sup>1</sup>, F : corpore Pi, Φ<sup>2</sup> : corpus Ψ<sup>2</sup> 106 set coniuncti] om. Ψ<sup>1a</sup> 109 sunt] om. Φ 111 quorundam Φ (cf. Ar., 408b10) : quibusdam Ψ : secl. (cf. Pref., p. 280\*) 111 particulis] partibus Ψ<sup>2</sup> : periculis Φ 112 cor Φ, V<sup>2</sup>, V : quod F : corde V<sup>1</sup>, Vi, Ψ<sup>2</sup> 116 pallet] pallescit Ψ<sup>1b</sup>, Ψ<sup>2</sup> 121 corporis seu] om. V<sup>2</sup>F, Ψ<sup>2</sup>; sed cf. infra u. 232, 274 122 sentire] + et Ψ 126 ac] ut Ψ<sup>1b</sup>, Ψ<sup>2</sup> 127 aut] uel Ψ<sup>1a</sup> : et W; sed cf. app. fontium 129 citharandi Φ : citharatiuus (-ricati- V<sup>2</sup>) Ψ<sup>1a</sup> (cf. I 8, 355) : citharizandi Ψ<sup>1b</sup>, Ψ<sup>2</sup> 132 edificatiua] + arte Ψ (arte praem. Vi); sed cf. app. fontium 140 quasi Φ<sup>1</sup>, Ψ<sup>1b</sup> (cf. Ar., 408b15 « tanquam » nec non app. fontium) : quod Φ<sup>2</sup> : quia Ψ<sup>1a</sup> : quod sit Ψ<sup>2</sup> 141 in] om. Ψ<sup>1b</sup>, Ψ<sup>2</sup> 144 quo Φ, FV<sup>1</sup> : qua V<sup>2</sup>, Ψ<sup>1b</sup>, Ψ<sup>2</sup> (sed cf. Ernout-Thomas, *Syntaxe latine*, p. 142) 147 homo] om. V<sup>2</sup>F : post dicitur V<sup>1</sup> : post moueri Ψ<sup>1b</sup>, Ψ<sup>2</sup> 150 quando] quia Ψ<sup>1a</sup> 151 ad] om. Ψ<sup>1b</sup> sensuum Ψ<sup>1a</sup> : sensibilibus Φ, Ψ<sup>1b</sup>, Ψ<sup>2</sup> 152 quando] + anima Ψ<sup>1b</sup> apprehendit] comprehendit Ψ<sup>1a</sup> 155-156 id est] scilicet Φ<sup>2</sup>, Ψ<sup>1b</sup>, Ψ<sup>2</sup> 157-158 id est ab anima] om. Ψ (-V<sup>1</sup>) 162 intus] interius Ψ; sed cf. app. fontium

99 inferius : III 1, 429a18-27; 430a17-25. 110-112 sicut — exteriores : Themistius, f. 9ra (ed., p. 68, 58-59) : « ... particulis ipsius motis, sicut sanguis in ira exsilit superficiei tenus ». 114-115 sicut — infrigidatur : Themistius, f. 9ra (ed., p. 68, 61) : « quando infrigidatur in timoribus ». 116 Quales autem passiones : Themistius, f. 9ra (ed., p. 68, 61-62) : « Quales autem passiones qualem corporalem motum coassumant, alia ratio ». 119 dictum est : Ar., 408b7; supra, u. 90-91. 126-132 si — edificatiua : Themistius, f. 9ra (ed., p. 68, 63-67) : « sicut si quis dicat animam texere aut edificare aut cytharizare : etenim anima quidem est causa horum motuum, habitus enim edificatiuus est in ipsa. Set sicut edificator edificat, non ars... quamuis edificator edificet edificatiua... ». 136 dictum est : supra, u. 32-66, 103-104. 139-146 cum — mouetur : Themistius, f. 9ra (ed., p. 69, 71-73) : « Cum autem dico anima, non sic dico quasi in illa motu existente, sicut quando dico moueri hominem manu; tunc enim ipsa manus motum sustinet ». 152-155 nam — sensibilibus : Themistius, f. 9ra (ed., p. 69, 75-78) : « Quando quidem enim exteriora sensibilia deprehendit, usque ad relationem ad illam corpus mouetur, sensitiuorum remittentium ad principium ipsius passionis quas ab exterioribus recepit, que apprehendit ipsa immobilis manens » (mouetur, sensitiuorum scr. : *inu. codd.*, ed.). 160-163 siue — materiam : Themistius, f. 9ra (ed., p. 70, 88-90) : « Si autem non motum dicat aliquis intus derelicta sensibilibus, set mansionem magis et quietem, ad presentem quidem sermonem nichil differet ».

165 ab ipsa anima tamen, et non sicut motu existente  
in anima.

\*\*\*

Notandum tamen quod hec solutio predictae  
dubitationis non est distinctiua et diffinitiua, set  
obuiatiua. Sciendum est enim quod motus attri-  
170 buuntur operationibus anime diuersis diuersi-  
mode. Nam tripliciter inuenitur motus in opera-  
tionibus anime : in quibusdam enim inuenitur  
motus proprie, in quibusdam uero minus proprie,  
in quibusdam uero minime proprie. Proprie enim  
175 inuenitur motus in operationibus anime uegeta-  
bilis et in appetitu sensitiuo. In operatione quidem  
anime uegetabilis proprie est motus quando  
mouetur in esse nature per nutrimentum et hic  
est motus augmenti, et secundum hoc anima  
180 uegetabilis se habet ut agens, corpus uero ut  
paciens. In appetitu autem sensitiuo proprie  
inuenitur motus et secundum alterationem et  
secundum motum localem : nam ad appetitum  
alicuius rei homo statim mouetur et alteratur uel

ad iram, sicut in appetitu uindictae, uel ad gaudium, 185  
sicut in appetitu delectabilis ; item ex hoc mouetur  
etiam sanguis qui est circa cor ad partes exteriores,  
et etiam homo de loco ad locum ad consequendum  
illud quod appetit. — Minus uero proprie inue-  
nitur motus in operationibus anime sensituae. 190  
In hiis enim non est motus secundum esse nature,  
set solum secundum esse spirituale, sicut patet in  
uisu cuius operatio non est ad esse naturale, set  
spirituale, quia est per species sensibiles secundum  
esse spirituale receptas in oculo ; set tamen habet 195  
aliquid de mutabilitate, in quantum scilicet subiec-  
tum uirtutis uisive est corpus, et secundum hoc  
habet rationem motus, licet minus proprie : non  
enim dicitur motus in hiis operationibus proprie,  
nisi cum operatio illa est ad esse nature. — 200  
Minimum autem de proprietate motus et nichil  
nisi methaphorice inuenitur in intellectu. Nam in  
operatione intellectus non est immutatio secundum  
esse naturale sicut est in uegetabili, nec subiectum  
naturale quod immutetur sicut est in sensibili, set 205  
est ibi ipsa operatio que quodam modo dicitur

Φ (pecia 4) : Φ<sup>1</sup>(P<sup>1</sup>F<sup>1</sup>), Φ<sup>2</sup>(B<sup>0</sup>O<sup>4</sup>) Ψ : Ψ<sup>1a</sup>(V<sup>3</sup>F, V<sup>1</sup>), Ψ<sup>1b</sup>(V<sup>1</sup>V<sup>1</sup>), Ψ<sup>2</sup>(V<sup>4</sup>W) 167 tamen] autem Ψ<sup>1a</sup> 168 distinctiua] distincta Φ, W  
168 diffinitiua] + ueritatis V<sup>1</sup>, Ψ<sup>1b</sup>, Ψ<sup>2</sup>, Ed<sup>1ss</sup> 169 obuiatiua Φ, FV<sup>1</sup>, W : obiectiua V<sup>3</sup>V : obiectiua V<sup>1</sup>V<sup>4</sup> 173 motus] om. Ψ (-W)  
176 quidem] enim Ψ<sup>1b</sup>, Ψ<sup>2</sup> 177 anime uegetabilis] huiusmodi anime Ψ<sup>1b</sup>, Ψ<sup>2</sup> proprie est] inuenitur proprius Ψ<sup>1b</sup>, Ψ<sup>2</sup> 181-182 pro-  
prie inuenitur] inu. Ψ 186 item] et Ψ<sup>1b</sup>, Ψ<sup>2</sup> 191 In] om. Ψ<sup>1b</sup>, Ψ<sup>2</sup> (-W) 198 proprie] propriam Φ 201 Minimum] minime Ψ  
201 nichil] non Ψ (nichil in ras. V) 202 intellectus] operatione (-nibus Ψ<sup>2</sup>) intellectus Ψ<sup>1b</sup>, Ψ<sup>2</sup> 203 operatione intellectus] intellectu-  
operatione Ψ<sup>1b</sup>, Ψ<sup>2</sup>

169-215 Ad motum quodam modo Thomas adaptat quae saepius dicit de passione; cf. *In Eth.*, II 5, u. 51-72, cum adn. 191-195 In hiis — oculo :  
uox « esse spirituale » et doctrina quae huic uoci subicitur a Stoicorum doctrina de spiritu originem trahere uidetur. — Doctrinam de spiritu apud  
Latinos uulgauerunt praesertim 'Ali ibn 'Abbās, *Liber regalis disp.* (= *Pantegni*) a Constantino Africano transl., *Theor.*, IV, c. 19 (ed. Lugduni 1515,  
t. II, f. 177a-vb); Nemesius, *De natura hominis*, a Burgundione transl. (ed. Verbeke-Moncho, *Index Latino-graecus*, p. 116b); Costa ben Luca, *De  
diff. anime et spiritus*, c. 1 (ed. Barach, p. 121) : « Spiritus est quoddam corpus subtile... »; Auicenna, *Lib. de anima*, V 8 (p. 175, 49-51) : « uirtutum  
animalium corporalium uehiculum est corpus subtile, spirituale, diffusum in concauitatibus, quod est spiritus » (cf. *ibid.*, II 2, p. 128, 42-43, nec non  
G. Verbeke, *Intr.*, p. 61\* ; A.-M. Goichon, *Ibn Sīnā. Livre des directives et remarques*, Paris 1951, p. 317, cum adn. 7, p. 321-322). Vnde saeculo XII<sup>o</sup> et  
XIII<sup>o</sup> ineunte haec doctrina communis euasit; cf. Iohannes Blund, *Tr. de Anima* (ed. Callus-Hunt, § 307, 315-6, 352); Alfredus de Sareshel, *De motu  
cordis*, c. X (ed. Baeumker, p. 37-45); Iohannes a Rupella, *Tr. de diuisione...*, II 30 (ed. Michaud-Quantin, p. 105-106). — Apud Auerroem tamen doc-  
trina de « esse spirituali » perfecta inuenitur : *In De anima*, II 97, u. 28-33 (p. 277) : « color habet duplex esse, scilicet esse in corpore colorato (et  
hoc est esse corporale), et esse in diaffono (et hoc est esse spirituale), ita odor habet duplex esse, scilicet esse in corpore odorabili et esse in medio ;  
et illud est esse corporale et hoc spirituale, et illud naturale et hoc extraneum » ; u. 68-70 (p. 278) : « Set tamen apparet quod esse coloris magis est  
spirituale quam esse odoris » (cf. etiam II 76, u. 28-33, p. 246). Auerrois doctrinam de « esse spirituali » primus apud Latinos introduxisse uidetur  
Anonymus (theologus, c. 1230), *De potentiis anime et obiectis* (ed. Callus, p. 152, 11-20) : « Habet autem forma uisibilis alterum esse in subiecto et  
alterum in medio et alterum in organo. Nam in subiecto habet esse materiale, in medio autem (quod est aer) habet esse quodam modo materiale  
et quodam modo non. Nam quantum est de natura lucis, que facit inmutationem, habet esse spirituale ; quantum autem de natura aeris esse  
materiale. In oculo uero, cum sit humor cristallinus, est ibi natura transparentis et lucidi ; et quantum est ibi de natura lucidi, habet esse spirituale,  
licet aliquo modo fuerit materiale secundum quod recepit figuram : oportuit enim organum habere conuenienciam cum medio et cum obiecto ; illud  
uero quod est in spiritu esse spirituale est » (cf. p. 150, 14 : « esse spirituale », et 17-19 : « esse... in spiritu »). Post 1230, haec doctrina communis est  
tam apud artistas quam apud theologos ; cf. c. 1242, Albertus, *S. de homine*, q. 21 (ed. Borgnet, t. 35, p. 207a) : « quidam uoluerunt dicere quod, quando  
dicit Auerroes quod species uisibiles sunt in medio in esse spirituali, quod non dicitur ibi spiritus secundum quod spiritus est non corpus, secundum  
quem modum uocamus animam spiritum, set dicitur ibi spiritus lucidum corpus et subtile, quod est instrumentum ad perfectionem uirtutum  
animalium... » (cf. *ibid.*, p. 208b, 209b ; uide L. Dewan, *St. Albert, the Sensibles, and Spiritual Being*, in *Albertus Magnus and the Sciences*, Toronto  
1980, p. 291-320). Ipse Thomas uerbi « spiritus » diuersas significationes et doctrinam de spiritu agnouit, cf. *In I Sent.*, d. 10, q. 1, a. 4 : « spiritus  
est nomen positum ad significandum subtilitatem alicuius nature... et exinde etiam subtilissimi uapores per quos diffunduntur uirtutes anime in  
partes corporis dicuntur spiritus » ; *C.G.*, IV 23 (t. XV, p. 86a6-8, 13-14) : « nomen spiritus a respiratione animalium sumptum uidetur, in qua aer  
cum quodam motu infertur et emittitur... Sic etiam uapor tenuis diffusus per membra ad corum motus spiritus uocatur » ; uerum tamen per uocem  
« esse spirituale », quam ad cognitionem tam sensus quam intellectus explicandam adhibet, intellegere uidetur quoddam esse immateriale, quamquam  
secundum diuersos gradus immaterialitatis ; cf. *In I Sent.*, d. 30, q. 1, a. 3, ad 3 ; *In II Sent.*, d. 2, q. 2, a. 2, ad 5 ; d. 13, q. 1, a. 3 ; d. 17, q. 2, a. 1 ; d. 19,  
q. 1, a. 3, ad 1 ; *In III Sent.*, d. 15, q. 2, a. 1, sol. 2 ; d. 26, q. 1, a. 3, ad 4 ; d. 27, q. 1, a. 4, ad 13 ; *In IV Sent.*, d. 44, q. 2, a. 1, q. 3, ad 2 ; *De uer.*, q. 3, a. 1,  
ad 2 ; q. 22, a. 1, ad 2 ; q. 27, a. 7 ; *Q. de anima*, q. 4, arg. 5 ; *infra* II 14, 262-282 ; II 24, 56 ; II 26, 100-101 ; *In De sensu*, I 4, in 438b2 ; I 18, in 449a13,  
Dubium I.

motus, in quantum de intelligente in potencia fit  
intelligens actu; differt tamen a motu, quia  
operatio est actus perfecti, motus uero est actus  
210 imperfecti. Et ideo patet quomodo operationes  
anime uegetabilis et sensitiae non sunt motus  
anime, set coniuncti; operationes autem intellectus  
non dicuntur motus nisi methaphorice et sunt  
215 solum anime intellectiue absque aliquo determi-  
nato organo.

\*\*\*

Sciendum etiam quod sicut in sensu inuenitur  
uis appetitiua et apprehensiua, ita et in intellectu  
inuenitur uis appetitiua et apprehensiua; et ideo  
hec, amor, odium et gaudium et huiusmodi  
220 possunt intelligi et prout sunt in appetitu sensitiuo  
et sic habent motum corporalem coniunctum, et  
prout sunt in intellectu et in uoluntate tantum  
absque omni affectione sensitua et sic non possunt  
dici motus, quia non habent motum corporalem  
225 coniunctum, et inueniuntur etiam in substanciis  
separatis, secundum quod in sequentibus melius  
patebit.

\*\*\*

408b18 Consequenter cum dicit: *Intellectus autem*  
*uidetur* etc., uult probare ea que ostendit, scilicet  
230 quod huiusmodi operationes, etiam si sint motus  
sicut ipsi dicebant, non attribuuntur anime, set  
corpori et coniuncto; et hoc probat per quandam  
opinionem illorum que erat famosa tempore suo,  
scilicet quod omnis anima est incorruptibilis, et  
235 hoc secundum eos erat de intellectu et de omni  
anima. Dicit ergo quod *uidetur* predictis philo-  
sophis quod *intellectus* sit *quedam substancia* que  
est *in fieri* et nondum completa et quod non  
corrumpitur. Cuius ratio est quia nos uidemus  
240 quod omnes debilitaciones que fiunt circa intel-  
lectum et sensum non attingunt ad ipsam animam  
secundum se, set proueniunt ex debilitate organi;  
unde uidetur quod intellectus et omnis anima sit  
incorruptibilis et quod debilitatio in eius opera-

tionibus non est ex eo quod ipsa corrumpatur, set 245  
ex eo quod debilitantur organa. Si enim corrup-  
peretur anima, *maxime corrumpetur a debilitate*  
que est in senectute, sicut *accidit in* organis  
*sensitiuis*, que debilitantur ex senectute; tamen  
anima non debilitatur ex hoc, quia si senex 250  
*accipiat oculum inuenis, uidebit* ut *inuenis*; quare  
senectus debilitat non quidem quod ipsa anima  
paciatur seu uirtus sensitua, *set id in quo est, sicut*  
in egritudinibus et *in ebrietatibus* non debilitatur  
seu alteratur anima, set corpus. Sic ergo *intelligere*, 255  
id est simplex apprehensio, *et considerare*, id est  
operatio intellectus que est in componendo et  
diuidendo, *marcescunt*, non quidem quod intellectus  
corrumpatur et paciatur, set *corrupto alio quodam*  
*interius*, id est corrupto aliquo quod est organum 260  
intellectus, *ipsum autem* intelligere est impassibile.  
Hoc autem dicit Aristotiles non quod sit huius  
opinionis quod credat intellectum habere deter-  
minatam organum corporale, set, sicut dictum est,  
ipse hic loquitur supponendo opiniones istorum 265  
philosophorum qui, sicut dictum est, erant huius  
opinionis, scilicet quod omnes operationes anime,  
etiam ipse intellectus, haberent organa determi-  
nata. [Vnde dicit secundum hoc] Et ideo secun-  
dum hoc assignat quare intelligere marcescat, 270  
quia huiusmodi operationes que sunt *intelligere*,  
*amare* et *odire* non sunt *passiones illius*, scilicet anime  
(supponendo loquitur), *set huiusmodi habentis*,  
scilicet coniuncti seu organi corporalis, organi  
dico *habentis illud*, scilicet intelligere, et *huiusmodi*, 275  
*secundum quod illud habet*. Vnde corrupto hoc,  
scilicet determinato organo huius operationis que  
est amare seu intelligere, non rememoratur  
*neque amat*, scilicet anima; cuius ratio est quia  
huiusmodi passiones non erant anime tantum, 280  
*set communis*, scilicet coniuncti, *quod est iam*  
*destructum* et corruptum. Si ergo omnes huiusmodi  
motus et operationes debilitantur non propter  
animam, set propter debilitatem corporis seu  
organi, ut dictum est, manifestum est quod non 285  
sunt anime tantum, set coniuncti, et per conse-

$\Phi$ (pecia 4) :  $\Phi^1(PiF^1)$ ,  $\Phi^2(Bo^1O^4)$   $\Psi$  :  $\Psi^{1a}(V^3F, V^1)$ ,  $\Psi^{1b}(V^1V^1)$ ,  $\Psi^2(V^4W)$  207 intelligente] intelligibili  $\Psi^{1b}$ ,  $\Psi^2(-W)$  208 intel-  
ligens  $\Psi^{1a}$ ,  $W$  : intellectus  $\Phi$  : intelligibile  $\Psi^{1b}$ ,  $\Psi^2(-W)$  208 motu] + huiusmodi operatio  $\Psi^{1b}$ ,  $\Psi^2$  209 perfecti  $\Psi^{1b}$ ,  $V^4$  : perfectus  
 $\Phi$ ,  $\Psi^{1a}$ ,  $W$  210 imperfecti] imperfectus  $\Psi^{1a}$  211 sensitiae] sensibilis  $\Psi$  (-tiae in ras. V) 219 odium] om.  $\Psi^{1b}$ ,  $\Psi^2$  222 in<sup>2</sup>  
om.  $\Psi$  (221-225) et prout — coniunctum *hom. om. pr. m. V*) 236 predictis] dictis  $\Psi$  (pre- *suppl. in ras. V*) 246 debilitantur organa]  
debilitatur organum  $\Psi$  247 maxime] + etiam (et)  $\Psi^{1a}$ ,  $\Psi^{1b}$  248 organis] sensiteriis, id est *praem.  $\Psi^{1b}$* ; cf. *Ar.*, 408b21 *cum adn.*  
252 ipsa] om.  $\Psi$  254 in<sup>2</sup>] om.  $\Psi$  257 in] om.  $\Phi$  263-267 quod credat — opinionis] *hom. om.  $\Psi^{1a}$*  (*post 177 determinata suppl. V^1*)  
269 Vnde dicit (*om. F^1F*) secundum hoc  $\Phi$ ,  $\Psi^{1a}$  : om.  $\Psi^{1b}$ ,  $\Psi^2$  : *secl. (primo scr. ipse Thomas, quod cum in Et ideo secundum hoc correxisset,*  
*delere oblitus est)* 269-270 Et ideo (ratio V) secundum hoc] om.  $\Psi^{1a}$  (-V<sup>1</sup>)

209-210 operatio — imperfecti : cf. supra, I 6, 221-222; infra III 6, 431a6-7. 226 in sequentibus : an III 8, 432b5, secundum Thomam, *De uer.*,  
q.26, a.3, arg. 3 et ad 3; cf. *I<sup>a</sup>*, q.20, a.1, ad 1; *I<sup>a</sup> II<sup>a</sup>e*, q.22, a.3, ad 3. 264 dictum est : supra, u. 32-66, 103-104, 135-136. 266 dictum  
est : supra, u. 55-56. 285 dictum est : supra, u. 239-282.

quens quod anima non mouetur, set coniunctum,  
 licet ab anima. Quia uero Aristotiles locutus est  
 hic de intellectu supponendo opiniones aliorum,  
 290 sicut iam patet, ne credatur quod ipse opinetur  
 intellectum sic esse ut supposuit, ideo remouet  
 hoc dicens quod *fortassis intellectus est aliquid*  
*diuinius et impassibile*, id est aliquid altius et aliqua  
 maior operatio ipsius anime quam dicatur hic;  
 295 dicit autem « fortassis », quia nondum hoc deter-

minauerat, set postea hoc in III ostendit, unde  
 supponendo loquitur.

Consequenter concludit ex omnibus, dicens 408b30  
 quod *manifestum est ex hiis* que dicta sunt quod  
*non est possibile animam moueri*; set et, *si non* 300  
*mouetur* aliquo modo, *manifestum est* quod non  
 mouetur *a se ipsa* huiusmodi motibus, sicut isti  
 ponebant.

$\Phi$ (pecia 4) :  $\Phi^1(PiF^1)$ ,  $\Phi^2(Bo^1O^4)$   $\Psi^1$  :  $\Psi^{1a}(V^2F, V^1)$ ,  $\Psi^{1b}(VV^i)$ ,  $\Psi^2(V^2W)$  290 credatur] aliquis credat  $\Psi^{1a}$  ipse] ille  $\Phi$   
 292 fortassis] om.  $\Psi^{1a}$  293 diuinius] diuinum  $\Psi(-Vi)$  id est] et  $\Psi^{1a}$  294 maior] + potencia et per consequens  $\Psi^{1b}$ ,  $\Psi^2$ ,  $Ed^{sss}$   
 296 hoc in III] in III hoc  $\Psi(-Vi)$  ostendit] -det  $\Psi^{1a}$  unde] + patet quod  $\Psi^{1b}$ ,  $\Psi^2$ ,  $Ed^{sss}$  297 loquitur] locutus est  $\Psi^{1b}$ ,  $\Psi^2$   
 300 et] om.  $\Psi^{1a}$  302-303 isti ponebant] ipsi dicebant  $\Psi^{1a}$

290 iam patet : u. 32-66, 103-104, 135-136, 265-266, 273. 296 in III : infra III 1, 429a18-27; 4, 430a17-25.

<CAPITVLVM XI>

- 408b32 Multum autem hiis que dicta sunt irrationabilius dicere animam esse <sup>1</sup> numerum mouentem se ipsum; insunt enim hiis impossibilia, <sup>1</sup> prima quidem ex ipso moueri accidentia, propria autem ex eo quod <sup>409a1</sup> dicunt ipsam esse numerum. Quomodo enim oportet intelligere unitatem motam <sup>1</sup> et a quo et quomodo, inpartibilem et indifferentem existentem? <sup>1</sup> Si namque est motiua et mobilis, differre oportet.
- 409a3 Amplius autem <sup>1</sup> quoniam dicunt lineam motam planum facere, punctum autem <sup>2</sup> lineam, et unitatum motus lineae erunt; <sup>1</sup> punctum enim unitas est positionem habens, numerus autem <sup>1</sup> anime iam alicubi est et positionem habet.
- 409a7 Amplius autem a numero si <sup>1</sup> auferat aliquis numerum aut unitatem, relinquatur alius numerus. <sup>1</sup> Plante autem et animalium multa diuisa uiuunt et uidentur <sup>10</sup> eandem habere animam specie.
- 409a10 Videbitur autem utique nichil differre <sup>1</sup> dicere unitates aut corpora parua; et namque ex <sup>1</sup> Democriti speris si fiant puncta, solum autem maneat <sup>1</sup> quantitas, erit aliquid in ipso hoc quidem mouens, illud autem quod mouetur, <sup>1</sup> sicut in continuo; non enim propter hoc quod est magnitudine differre aut <sup>15</sup> paruitate accidit quod dictum est, set quia quantum; unde necesse est <sup>1</sup> aliquid esse motuum unitatum. Si autem in animali quod <sup>1</sup> mouens anima, et in numero; quare non mouens et <sup>1</sup> quod mouetur est anima, set mouens solum.
- 409a18 Contingit autem <sup>1</sup> quodam modo hanc unitatem esse. Oportet enim ipsi inesse quandam <sup>20</sup> differentiam ad alias; puncti autem solitarii que utique <sup>1</sup> differentia erit, nisi positio? Si quidem igitur sunt altere in corpore <sup>1</sup> unitates et puncta, in eodem erunt unitates.

<sup>1</sup> Obtinebit enim locum puncti. Et tamen quid prohibet in eodem <sup>1</sup> esse, si due sunt, et infinitas? Quorum enim locus indiuisibilis est, <sup>25</sup> et ipsa. Si autem in corpore puncta numerus <sup>1</sup> anime, aut si qui eorum que in corpore punctorum numerus <sup>1</sup> anima, quare non omnia habent animam corpora? Puncta <sup>1</sup> enim in omnibus uidentur esse et infinita.

Amplius autem quomodo possibile est <sup>1</sup> separari <sup>409a28</sup> puncta et absolui a corporibus, si <sup>30</sup> quidem non diuidantur lineae in puncta.

Accidit autem, sicut diximus, sic quidem idem <sup>409a31</sup> dicere <sup>1</sup> corpus quoddam subtilium partium ipsam ponentibus, sic autem sicut Democritus <sup>14</sup> moueri dicit ab anima, proprium inconueniens. Si quidem enim est anima in omni eo quod sentit corpore, <sup>1</sup> necesse est in eodem duo esse corpora, si corpus aliquod <sup>1</sup> anima; numerum autem dicentibus, in uno puncto puncta <sup>5</sup> multa, aut omne corpus animam habere, nisi quidam <sup>1</sup> numerus differens fiat et alius ab hiis que in <sup>1</sup> corpore punctorum. Acciditque animal moueri a <sup>1</sup> numero, sicut et Democritum diximus ipsum mouere: <sup>1</sup> quid enim est differre dicere speras paruas aut unitates magnas, <sup>10</sup> aut omnino unitates ferri? Vtrobique enim necesse est <sup>1</sup> mouere animal in eo quod mouentur ipse.

Complectentibus igitur <sup>1</sup> in unum numerum et <sup>409b11</sup> motum, hec quidem accidunt <sup>1</sup> et multa alia huiusmodi; non enim solum diffinitionem anime <sup>1</sup> impossibile est huiusmodi esse, set et accidens. Manifestum est autem si <sup>15</sup> quis argumentauerit ex ratione hac passiones et opera <sup>1</sup> anime reddere, ut cogitationes, sensus, leticias, <sup>1</sup> tristitias et quecumque alia huiusmodi; sicut enim diximus prius, <sup>1</sup> neque diuinare facile est ex ipsis. <sup>409b18</sup>

- 408b32 *Multum autem hiis que dicta sunt etc.* Postquam Philosophus improbavit opinionem illorum qui dixerunt simpliciter animam moueri, hic consequenter arguit opinionem Xenocratis, qui supra

motum addidit aliquid aliud, scilicet quod anima, esset numerus mouens se ipsum. Et hec opinio est multum irrationabilior opinionibus aliorum philosophorum que dicte sunt; nam hiis qui

Ar. Ni: Ni<sup>1</sup>(φλ), Ni<sup>2</sup>(νρ, θ<sup>1</sup>θ<sup>2</sup>π) Np(pecia 2): Np<sup>1</sup>(βτ), Np<sup>2a</sup>(αμσ) Nr 408b32 Multum VNINp, T(1, 7; supra I 6, 38): Multo Nr 33 se ipsum mouentem tr. Ni<sup>2</sup> 34 prima Ni (-π): primo π, Np (Thomas, u. 10, non Aristotelis, sed Themistii uerba adfert) ex ipso<sup>1</sup> que praem. Nr 409a4 lineam motam] inu. V, φ 8 auferat aliquis] quis auferat φ 13 illud] hoc illud φ: hoc? Moerbeke 14 continuo Ni<sup>1</sup>, Np, T(115): magnitudine V, Ni<sup>2</sup> 18 est anima] inu. V, φ 24 due... infinitas] duo... infinita φ (Thomas, u. 141-142, non Aristotelis, sed Themistii uerba adfert) 25 in corpore puncta VNINp: que praem. Nr 31 quidem] quidam? T(168) 409b5 aut (= φ) codd) Ni (-λ): et (= καλ coni. Torstrik, Ross) λ, Np 9 enim est differre V, Ni (-φ): est enim differre Np: enim differentie φ 11 Complectentibus V, NiNp, T(22): Complicantibus sec.m. ρ, T(195), ex Themistio

Φ(pecia 4): Φ<sup>1</sup>(PiF<sup>2</sup>), Φ<sup>2</sup>(Bo<sup>1</sup>O<sup>4</sup>) Ψ: Ψ<sup>1a</sup>(V<sup>2</sup>F, V<sup>1</sup>), Ψ<sup>1b</sup>(VVi), Ψ<sup>2</sup>(V<sup>1</sup>W) 3 simpliciter] post moueri Ψ<sup>1a</sup>: post animam Ψ<sup>1b</sup>, Ψ<sup>2</sup> 4 Xenocratis Φ<sup>1</sup>, W: denocratis Φ<sup>2</sup> (demo- pr.m. O<sup>4</sup>: zeno- sec.m. O<sup>4</sup>, Ed<sup>1</sup>): senocratis (sono-, sceno-, so-) Ψ (-W; platonis V<sup>1</sup>) 8 que] + supra Ψ<sup>1b</sup>, Ψ<sup>2</sup>

3-4 hic — Xenocratis: cf. Themistius, f. 102a2 (ed., p. 75, 92-93): « Post hec autem arguit Xenocratis diffinitionem de anima ». 8 dicte sunt: supra, I 3-4, 403b24-404b30.



dicunt animam esse numerum mouentem se ipsum  
 10 multa impossibilia insunt, et « primo quidem ea  
 que accidunt ex eo quod est moueri », id est ex  
 motu, que etiam accidunt omnibus dicentibus et  
 inconuenientia propria, ex hoc scilicet quod  
 15 dicunt animam esse numerum. Et propter hoc  
 Philosophus improbat diffinitionem hanc Xeno-  
 cratis de anima et non tantum disputans ad nomen,  
 set ad ipsam intentionem diffinientis.

Circa hoc autem duo facit : primo ostendit hanc  
 20 diffinitionem esse inconuenientem quantum ad  
 ipsam substantiam anime ; secundo uero quantum  
 ad eius accidentia, ibi : *Complectentibus igitur in  
 unum* etc. Circa primum duo facit : primo enim  
 destruit diffinitionem predictam de anima per  
 25 rationes ; secundo uero ostendit quod ad hanc  
 diffinitionem sequuntur omnia inconuenientia que  
 sequuntur opiniones aliorum philosophorum, ibi :  
*Accidit autem, sicut diximus* etc.

Quod autem predicta diffinitio sit incongrua,  
 30 probat sex rationibus, quarum prima talis est.  
 Tu dicis animam esse numerum mouentem se  
 ipsum ; numerus autem constat ex unitatibus ;  
 ergo dicis animam unitates ; si tu dicis animam  
 esse numerum mouentem se ipsum, ergo et anima  
 35 est unitates mouentes se ipsas ; set omne mouens  
 se ipsum habet duas partes, ut probatur in  
 VIII Phisicorum, quarum una est mouens et alia  
 mota ; ergo oportebit dicere quod unitas seu  
 punctum diuidatur in duas partes, quarum una sit  
 40 mouens et alia mota ; hoc autem est impossibile ;  
 ergo impossibile est quod anima sit numerus  
 mouens se ipsum. Quod autem sit impossibile  
 unitatem habere unam partem mouentem et aliam  
 motam, probat, quia nullo modo illud quod est  
 45 omnino inpartibile et indifferens potest intelligi

quod moueatur per se, ita quod habeat partem  
 mouentem, aliam motam : nam in nullo possunt  
 hec duo, scilicet *motiua et mobilis*, esse nisi diffe-  
 rant ; cum ergo unitas sit inpartibilis et indifferens,  
 non potest huiusmodi partes habere et sic nec  
 50 moueri. Ergo anima non est numerus mouens se  
 ipsum.

Secundam rationem ponit cum dicit : *Amplius 409a3  
 autem quoniam dicunt* etc., que talis est. Tu dicis  
 animam esse numerum, ergo et unitates, ut dictum 55  
 est ; inter unitatem autem et punctum nulla  
 differentia est nisi quod punctus habet positio-  
 nem : est enim punctus unitas positionem  
 habens. Set si anima est numerus, oportet quod  
 alicubi sit huiusmodi numerus anime et positionem 60  
 habens ; ergo anima erit unitates positionem  
 habentes. Huiusmodi autem sunt puncta. Ergo  
 et anima erit puncta. Set dicunt Platonici quod  
 motus puncti facit lineam, linea autem mota facit  
 superficiem, superficies uero corpus ; set anima 65  
 est numerus mouens se ipsum, ergo eodem modo  
 et unitas et per consequens est punctus mouens  
 se ipsum ; punctus autem motum non facit nisi  
 lineam ; ergo motus anime non facit nisi lineam  
 et sic anima motu suo non causat uitam, quod 70  
 falsum est. Non est igitur anima numerus mouens  
 se ipsum.

Terciam rationem ponit cum dicit : *Amplius 409a7  
 autem a numero* etc. Si anima est numerus, ut tu  
 dicis, oportet quod consequatur passiones et 75  
 naturam numeri ; set constat quod si aliquis  
 auferat a numero unitatem aliquam seu addat,  
 mutat speciem (nam huic numero, scilicet tria,  
 si addas unitatem, mutat speciem : alia enim  
 species est huius numeri quatuor et alia eius quod 80  
 est tria ; si uero ab eodem auferas unitatem,  
 efficitur duo et mutat similiter speciem) ; constat

$\Phi$ (pecia 4) :  $\Phi^1(PiF^1)$ ,  $\Phi^2(Bo^1O^1)$   $\Psi$  :  $\Psi^{1a}(V^2F, V^1)$ ,  $\Psi^{1b}(VVi)$ ,  $\Psi^2(V^4W)$  10 quidem] quod  $\Psi$  (om.  $V^1, Vi, \Psi^2$ ) 16 Xenocra-  
 tis] senocratis  $\Psi^1$  (socratis  $V$  : platonis  $V^1$ ) : om.  $\Psi^2$  21 ipsam substantiam anime] substantiam  $V^2$  : ipsum  $F$  : ipsam animam et subst-  
 tantiam eius  $V^1$  : animam uel substantiam ipsius  $\Psi^{1b}, \Psi^2$  25 ad] om.  $\Psi^{1a}$  26 sequuntur] + ad  $V^1, \Psi^{1b}, \Psi^2$  28 sicut diximus]  
 ut diximus  $\Psi^{1b}$  : om.  $\Psi^{1a}, \Psi^2$  29 predicta] dicta  $\Psi$  (dicta exp. et predicta post diffinitio suppl.  $W$ ) 33 si  $\Phi^2, \Psi^{1a}$  (+ uero  $V^2$ ) : set  
 $\Phi^1, \Psi^{1b}$  (set si  $V$ ),  $\Psi^2$  52 ipsum] ipsam  $\Phi$  ( $-Pi$ ) 57 punctus] punctum  $V^1$  58 punctum] punctus  $\Psi^{1b}$  63 Set] set secundum  
 $Pi, \Phi^2, W$  (+ quod multi dett.  $W$ )

$\Phi$ (pecia 5) :  $\Phi^1(CF^1)$ ,  $\Phi^2(Bo^1O^1Pi)$   $\Psi$  :  $\Psi^{1a}(V^2F, V^1)$ ,  $\Psi^{1b}(VVi)$ ,  $\Psi^2(V^4W)$  63-64 quod motus / puncti : incipit pecia 5 in  $\Phi$   
 66-68 ergo — se ipsum] hom. om.  $\Psi$  ( $-ViW$ ) 66 ergo] + et  $\Phi^1, W$  70 uitam] + set lineam  $V^1, \Psi^{1b}, \Psi^2, Ed^{288}$  74 Si anima]  
 praem. dicens  $\Psi^{1b}$  : praem. que talis est  $\Psi^2, V^1, Ed^{288}$

10-11 primo — moueri : Themistius, f. 10ra (ed., p. 75, 99) : « Primo quidem ea (MOP : om. cett) que accidunt ex eo quod est moueri ».  
 17-18 non — diffinientis : cf. Themistius, f. 10ra3 (ed., p. 75, 93-95) : « non aduersus nomen numeri repugnans, ut aiunt Andronicus et Porphyrius,  
 set ualde mentem Xenocratis exquirens... ». 22 Complectentibus : 409b11. 28 Accidit : 409a31. 36-37 in VIII Phisicorum : Ar., Phys.,  
 VIII 10-11, 257a33-258b9. 55-56 dictum est : u. 31-33. 63 Platonici : re uera ipse Xenocrates (cf. Rodier in 409a4, t. II, p. 140-141),  
 quem postea ipse Thomas in Platonis numerauit, In De celo, I 23, in 279b32 : « Xenocrates et alii Platonici », sed forsitan a Simplicio, In De  
 caelo, I 2 (Comm. in Ar. Graeca, t. VII, p. 12, 22) edoctus, cuius uerba Thomas prae manibus habuisse quando Sententiam libri De anima scripsit,  
 non liquet. 70 non causat uitam : cf. Themistius, f. 10ra24 (ed., p. 76, 9-10) : « uitam autem non ».

autem quod animalia sumunt speciem ab anima,  
cum unumquodque consequatur speciem per  
85 formam suam; ergo si anima est numerus, ex  
subtractione uel additione alicuius ab anima,  
relinquitur alia anima specie. Set hoc est falsum :  
uidemus enim in decisionibus plantarum et  
90 animalium anulosorum quod diuisa seu decisa  
anima est numerus.  
409a10 Quartam rationem ponit cum dicit : *Videbitur  
autem utique* etc., que talis est. Tu dicis animam  
esse numerum et, sicut dictum est, sequitur quod  
95 anima sit unitates positionem habentes et per  
consequens quod sit puncta. Secundum hoc autem  
si recte consideremus, uidebitur *utique nichil  
differre dicere* quod anima sit *corpora parua* et  
indiuisibilia, sicut dixit Democritus, aut dicere  
100 quod sit *unitates* positionem habentes : unum  
enim positionem habens quantitas est et indiuisibilis.  
Ex hoc ergo sic arguo : anima, secundum  
positionem tuam, est numerus mouens se ipsum  
et per consequens unitates et puncta mouencia se  
105 ipsa ; ponamus autem quod corpora indiuisibilia  
que posuit Democritus sint puncta, quia non  
differt, sicut dictum est, et sint quanta, quod  
necesse est quia proprie non mouetur nisi quan-  
tum ; huiusmodi autem puncta mouent se, quia  
110 anima est numerus se ipsum mouens ; set in  
mouente se ipsum, sicut dictum est, sunt duo ;  
ergo erit in ipso puncto unum quod est mouens,  
aliud quod est motum ; nec est curandum utrum  
sint magna seu parua, dum sint quanta, quia in  
115 quolibet continuo mouente se ipsum hoc accidit,  
scilicet quod sint duo ibi, unum ut mouens, aliud  
ut motum ; et sic necesse est quod sit aliquid  
*motiuum unitatum*. In animalium autem illud quod

mouet animal est anima ; ergo *et in numero* illud  
quod mouet numerum erit anima ; ergo anima 120  
non est id quod mouetur, set illud quod mouet.  
Et sic mala est diffinitio anime quod sit numerus  
mouens se ipsum, set potius quod sit mouens  
numerum motum.

Quintam rationem ponit cum dicit : *Contingit* 409a18  
*autem quodam modo* etc., que talis est. Secundum  
opinionem Xenocratis contingit *hanc*, scilicet  
animam, esse unitatem. Set ex hoc contingit ipsam  
esse puncta, quia si anima est unitas, oportet quod  
differat « ab aliis unitatibus », non potest autem 130  
differre ab eis nisi per positionem : que enim  
differencia est *puncti solitarii*, id est unitatis, *nisi  
positio* ? Nulla. Vnitas autem positionem habens  
est punctum. Ergo anima non est unitates, set  
puncta. Set anima est in corpore et quodlibet 135  
corpus habet puncta sua per se. Quero ergo utrum  
puncta que sunt anima sint eadem cum punctis  
corporis aut alia ? Si quidem sunt altera, ergo cum  
in qualibet parte corporis sit anima, in qualibet  
parte corporis erunt puncta anime et sic erunt 140  
duo puncta in eodem loco simul. « Et si duo,  
propter quid non plura aut etiam infinita ? »  
Nam illa quorum locus est indiuisibilis, et ipsa  
indiuisibilia sunt, unde non indigent « ampliori  
loco ». Vnde si ponantur duo esse in loco indiuisibili, 145  
per consequens possunt in eodem loco esse  
infinita. Si uero dicas quod sunt eadem puncta  
que sunt in corpore cum punctis que sunt anima,  
sequitur quod, cum omne corpus habeat puncta,  
quod omne corpus habeat animam ; set hoc est 150  
falsum ; non ergo anima est numerus.

Sextam rationem ponit cum dicit : *Amplius* 409a28  
*autem quomodo* etc., et sumitur ex precedenti ; que  
talis est. Sicut dictum est, sequitur ex positione

$\Phi$ (pecnia 5) :  $\Phi^1(CF^1)$ ,  $\Phi^2(Bo^1O^1Pi)$   $\Psi$  :  $\Psi^{1a}(V^2F, V^1)$ ,  $\Psi^{1b}(VV^1)$ ,  $\Psi^2(V^1W)$  84-85 speciem per formam  $\Psi$  : formam per speciem  
 $\Phi^1$  : per formam speciem  $\Phi^2$  89 anulosorum] anulorum  $\Phi$  (sed cf. *infra*, I 14, 116 et 131 ; II 18, 64).  
 $\Phi$ (pecnia 5) :  $\Phi^1(CF^1)$ ,  $\Phi^2(Bo^1O^1Pi)$   $\Psi$  :  $\Psi^{1a}(V^2F, V^1)$ ,  $\Psi^{1b}(V^1V^1)$ ,  $\Psi^2(V^1W)$  91 numerus  $\Phi$  : + se ipsum mouens  $\Psi^{1a}$  : + mouens  
se ipsum  $\Psi^{1b}$  : + etc.  $\Psi^2$  99 se] sese  $\Psi^{1a}(-V^1)$  : se ipsa  $V^1$ ,  $\Psi^{1b,2}$  111 ipsum] ipso  $\Phi$ ,  $W$  112 mouens] + et  $\Psi(-V^1)$   
114 seu] aut  $\Psi^{1a}$  : uel  $\Psi^{1b}$  dum] + modo  $\Psi$  115 ipsum] ipso  $\Phi$  116 mouens] + et  $\Psi$  120 erit] est  $O^1$ ,  $\Psi^{1a}$  126 quodam  
modo] *om.*  $\Psi^{1a,2}$  127 Xenocratis] Se- (See-)  $\Psi(-W)$  : istam  $V^1$  128 Set] et  $\Psi$  131-132 nisi — unitatis] *om.*  $\Psi^{1a}(-V^1)$  132 uni-  
tatis  $\Phi(-O^1Pi)$ ,  $V^1$  : + id est per se accepti (-te  $O^1$ ) *mg.F^1*,  $O^1$  (ex *Alberto*, p. 45, 78 : « solitarii, hoc est secundum se accepti ») : + *lac.* 718  
*lit. Pi* : + intellecte  $\Psi^{1b,2}$ ,  $Ed^{1ss}$  146 in eodem loco esse] in eodem esse  $\Psi^{1a}$  : esse in eodem  $\Psi^{1b,2}$  153 et... que] que... et  $\Psi^{1b,2}$   
153-154 que talis est] *om.*  $\Psi^{1a}$

84-85 cum — formam suam : hoc adagium, ex *Ar., Met.*, X 11, 1058a36-b3, forsitan erutum, saepius adfert Thomas : *infra* II 8, 179 ; *C.G.*, II 59  
(t. XIII, p. 416a11-12) : « forma...per quam aliquid habet speciem » ; IV 63 (t. XV, p. 201b16-17) : « forma est principium speciei » ; *Ia*, q.5, a.5 :  
« per formam unumquodque in specie constituitur » ; q.14, a.6 ; *Ia II<sup>ae</sup>*, q.18, a.2 : « res naturalis habet speciem ex sua forma... forma, que dat  
speciem ei » ; a.3 : « ex forma substantiali que dat speciem » ; *III<sup>ae</sup>*, q.6, a.4 : « forma actu dat speciem » ; q.72, a.4 : « forma rei naturalis dat ei  
speciem » ; *Q. de anima*, a.8, arg. 3 : « forma...dat speciem » ; *De malo*, q.9, a.2, arg. 10 : « forma dat speciem in rebus naturalibus » ; *De uirt.*, q.4  
De spe, a.4 : « forma in rebus naturalibus dat speciem » ; *In Peri Herm.*, I 8, n. 9 : « forma, que dat speciem rei ». 94 dictum est : supra, u. 54-63.  
99 indiuisibilia : cf. supra, I 3, 74 ; I 5, 88 ; I 7, 32. 107 dictum est : *Ar.*, 409a10-11 ; supra, u. 96-102. 111 dictum est : supra, u. 35-38.  
130 ab aliis unitatibus : Themistius, f. 10ra, 8 ab imo (ed., p. 76, 26-27) : « Quo enim different ab aliis unitatibus ? ». 140-145 et sic — loco :  
cf. Themistius, f. 10ra-rb (ed., p. 77, 31-34) : « et quid prohibebit in eodem loco esse et duo ? Et si duo, propter quid non et plura aut etiam  
infinita ? Quorum enim locus indiuisibilis, et ipsa composita diuisibilem non faciunt magnitudinem, neque opus est ampliori loco ». 154 dictum  
est : supra, u. 54-63, 93-96.

- 155 Xenocratis quod anima sit puncta; set nos uidemus quod puncta non separantur et absoluuntur a corporibus, nam linee non diuiduntur a superficiebus « nec puncta a lineis »; anima uero separatur et absoluitur a corpore; ergo non est puncta neque numerus. Patet ergo quod diffinitio Xenocratis de anima est incongrua quantum ad ea que in diffinitione ponuntur.
- 409a31 Consequenter cum dicit: *Accidit autem, sicut diximus* etc., ostendit diffinitionem predictam esse incongruam quantum ad inconuenientia. Nam ex huiusmodi diffinitione sequuntur omnia inconuenientia que sequuntur ex opinionibus omnium philosophorum de anima. Quidam enim errauerunt circa animam et dixerunt ipsam esse corpus subtilium parcium, ex quo sequebatur quod, cum anima sit ubicunque est sensus in corpore et sensus sit ubique per corpus, quod, si anima est corpus, quod duo corpora sint simul; et hoc idem sequitur si anima est puncta, sicut dictum est, scilicet quod duo sint simul et etiam infinita, et hoc si puncta anime sint alia a punctis corporis; set si non fiat differens numerus punctorum anime, id est si non differant puncta anime a punctis que sunt corporis, sequetur quod in quolibet corpore sit anima: in quolibet enim corpore est inuenire puncta. Quidam uero, sicut Democritus, errauit dicens animam moueri et corpus ex motu anime; et cum ipse diceret animam componi ex indiuisibilibus speris et ex motu ipsorum moueri corpus, sequebatur quod corpus moueretur ex corporibus indiuisibilibus; et hoc idem inconueniens sequitur ex diffinitione istorum, scilicet animal moueri a numero et per consequens a punctis; et non est differentia dicere speras paruas et unitates magnas aut quascunque unitates moueri. Nam *utrobique*, id est in spericis corporibus et in unitatibus, *neccesse est* quod animal moueatur ex eo quod ipsa, scilicet corpora sperica et puncta seu unitates, mouentur.
- Consequenter cum dicit: *Complicantibus igitur* etc., ostendit insufficienciam predictae diffinitionis ex parte accidencium. Dicit ergo quod quandocunque aliqua diffinitio sufficienter assignatur, non solum debet ducere in cognitionem substantie rei diffinite, set etiam accidencium. Set, si complicemus *in unum* ista duo que posita sunt in diffinitione anime, scilicet *numerum et motum*, non solum accidunt nobis inconuenientia que dicta sunt circa substantiam ipsius anime, set etiam *multa alia*; quia hec duo non solum est impossibile esse *diffinitionem*, id est substantiam, anime, uerum etiam est impossibile quod ipsa, scilicet numerus et motus, sint accidentia anime seu ducant in cognitionem accidencium. Non igitur est congrua diffinitio. Et quod non ducant in cognitionem accidencium anime, manifestum est si quis ex huiusmodi diffinitione conabitur *passiones et opera anime* assignare, puta ratiocinationes, delectaciones, *tristicias* et huiusmodi; *ex ipsis* enim, scilicet ex numero et motu, non solum <non> erit *facile* deuenire in cognitionem accidencium et operationum anime, set nec diuinare poterimus ex eis aliquid de ipsis passionibus et operationibus anime.

$\Phi$ (pecnia 5) :  $\Phi^1(CF^2)$ ,  $\Phi^2(Bo^oO^oPi)$   $\Psi$  :  $\Psi^{1a}(V^2F, V^1)$ ,  $\Psi^{1b}(V^1V^2)$ ,  $\Psi^2(V^4W)$  155 et 161 Xenocratis] Se- (See-)  $\Psi$  163-164 sicut diximus *scr.* : sic di. (uel d<sub>3</sub> = debet)  $\Psi^{1a}$  : sicut  $\Phi$ ,  $\Psi^{1b}$  : *om.*  $\Psi^2$  172 sit] est  $\Psi$  185 ipsorum] ipsarum  $W$ , *Ed*<sup>188</sup> 191 in] *om.*  $\Psi^1$  192 in] *om.*  $V^1$ ,  $\Psi^{1b,2}$  195 Complicantibus  $\Phi$ ,  $\Psi^{1a}$  (- $V^1$ ); *cf. u. 130 et app. fontium* : Complectentibus  $V^1$ ,  $\Psi^{1b,2}$ ; *cf. Ar.*, 409b11, et *supra u. 15* 214 delectaciones  $\Psi$  : -nem  $\Phi$  216 non *suppl.* (cum  $V^1L$ ,  $V^2Kr^1$ ,  $V^4$ ) : *om. cett* facile] difficile  $\Psi^{1a}$  (*etiam*  $V^1L$ )

157-158 nam — lineis : *cf. Themistius*, f. 10rb (ed., p. 77, 37-39) : « Adhuc autem quomodo utique absoluentur a corporibus, siquidem neque puncta a lineis neque linee a superficiebus ? ». 168 Quidam : an Diogenes et Heraclitus, *cf. supra* I 5, 405a6, 21-29; *infra* I 12, 409b21. 181-184 Quidam — indiuisibilibus : *cf. supra*, I 7, 20-36, cum *adn.* 195 Complicantibus : *cf. Themistius*, f. 10rb (ed., p. 78, 50-51) : « Complicantibus autem in idem motum et numerum, hec accidunt et multa alia talia ». 198-200 quandocunque — accidencium : *cf. supra*, I 1, 247-273; I 9, 82-89. 201 complicemus : *cf. supra*, u. 195, cum *adn.* 204 dicta sunt : in hoc c. I 11. 212-214 si quis — huiusmodi : *cf. Themistius*, f. 10rb (ed., p. 78, 54-56) : « si quis conabitur ex tali passionibus et opera anime assignare, puta ratiocinationes, sensus, delectaciones, tristicias et quecunque alia talia ».

<CAPITVLVM XII>

409b18 Tribus autem modis traditis <sup>1</sup>secundum quos diffi-  
niunt animam, alii quidem maxime motuum <sup>20</sup>enun-  
ciauerunt in mouendo se ipsum, alii autem corpus  
subtilissimum <sup>1</sup>aut incorporalissimum aliorum. Hec  
autem <sup>1</sup>quas dubitationes et subcontrarietates habent,  
preteriuimus <sup>1</sup>fere; relinquitur autem considerare quo-  
modo dicitur ex <sup>1</sup>elementis ipsam esse. Dicunt quidem  
enim quatinus sciat <sup>25</sup>ea que sunt et unumquodque  
cognoscat.

409b25 Necessarium autem est accidere <sup>1</sup>multa et impossi-  
bilia rationi. Ponunt enim cognoscere <sup>1</sup>simile simili,  
tanquam ac si animam res <sup>1</sup>ponentes. Non sunt autem  
hec sola, multa uero et alia, <sup>1</sup>magis autem fortassis  
infinita numero que sunt ex hiis. Ex quibus <sup>30</sup>quidem  
igitur est unumquodque horum, cognoscere animam  
et <sup>1</sup>sentire; set compositum non cognoscet neque  
sciet, <sup>1</sup>ut quid deus aut homo aut caro aut os,  
similiter autem <sup>410a1</sup>quodlibet aliud compositorum.  
Non enim quolibet modo se habentia elementa <sup>1</sup>horum  
unumquodque, set ratione quadam et compositione,  
quemadmodum dicit <sup>1</sup>Empedocles os:

Terra autem bene apta in bene amplis receptaculis,  
<sup>5</sup>duas ex octo partibus sortita est fluide clari <tatis>,  
quatuor autem uulcani; ossa autem alba facta sunt.

Nichil igitur profectus est elementa in anima esse, nisi  
et <sup>1</sup>rationes inerunt et compositio: cognoscet enim  
unumquodque <sup>1</sup>simile, os autem aut hominem nichil,  
nisi et hec <sup>10</sup>inerunt. Hoc autem quod impossibile sit,  
nichil oportet dicere: quis enim <sup>1</sup>dubitabit si inerit  
in anima lapis aut homo? Similiter <sup>1</sup>autem et bonum  
et non bonum; eodem modo <sup>1</sup>et de aliis.

410a13 Amplius autem cum multipliciter dicatur id quod  
est <sup>1</sup>(significat enim aliud quidem hoc aliquid, aliud  
autem quantitatem aut qualitatem aut et <sup>15</sup>quoddam  
aliud diuisorum predicamentorum), utrum ex omnibus  
<sup>1</sup>erit anima aut non? Set non uidentur communia  
omnium esse <sup>1</sup>elementa. Si igitur quecumque substan-  
ciarum sunt ex hiis solum, quomodo igitur cognoscet  
<sup>1</sup>et aliorum unumquodque? Aut dicent uniuscuiusque  
generis <sup>1</sup>esse elementa et principia propria, ex quibus  
animam constare: <sup>20</sup>erit ergo qualitas et quantitas et

substantia; set impossibile est ex <sup>1</sup>quantitatis elementis  
substantiam esse et non quantitatem. Dicentibus itaque  
<sup>1</sup>ex omnibus, hec et huiusmodi altera accidunt.

Inconueniens autem et dicere quidem impassibile <sup>410a23</sup>  
esse simile a <sup>1</sup>simili, sentire autem simile simile et  
cognoscere <sup>25</sup>simile simili. Sentire autem pati aliquid  
et facere et moueri <sup>1</sup>ponunt, similiter autem et cognos-  
cere et intelligere.

Multas autem dubitationes et difficultates habente <sup>410a27</sup>  
ipso dicere, <sup>1</sup>sicut Empedocles, quod corporeis ele-  
mentis singula <sup>1</sup>cognoscuntur et ad simile testatur  
quod nunc dictum est. <sup>30</sup>Quecumque enim insunt in  
animalium corporibus simpliciter terre, ut <sup>10</sup>ossa, nerui,  
pili, nichil sentire uidentur; quare neque <sup>1</sup>similia, et  
tamen conueniret.

Amplius autem unumquodque principiorum igno- <sup>410b2</sup>  
rancia <sup>1</sup>plus quam intelligencia existet: cognoscet  
quidem enim unum quodlibet, <sup>1</sup>multa autem ignorabit,  
omnia enim alia.

Accidet autem et Empedocli <sup>5</sup>insipientissimum esse <sup>410b4</sup>  
deum: solus enim <sup>1</sup>elementorum unum non cognoscet,  
discordiam; mortalia autem omnia, ex <sup>1</sup>omnibus enim  
unumquodque est.

Omnino autem propter quam causam non omnia <sup>410b7</sup>  
<sup>1</sup>habent animam que sunt, quoniam omne aut elemen-  
tum aut ex elemento <sup>1</sup>aut uno aut pluribus aut omni-  
bus? Necessesse enim est unum aliquod cognoscere <sup>10</sup>aut  
quedam aut omnia.

Dubitabit autem utique aliquis et quid <sup>1</sup>est unum <sup>410b10</sup>  
faciens ipsa; materie enim comparantur elementa,  
<sup>1</sup>maxime autem proprium est illud continens, quod-  
cumque est; anima autem <sup>1</sup>aliquid melius esse et  
antiquius, impossibile est; impossibilius autem <sup>1</sup>adhuc  
intellectu, rationabilissimum enim esse hunc nobilissi-  
mum et dominum <sup>15</sup>secundum naturam, elementa  
autem dicunt esse prima encium.

Omnes autem et qui, ex eo quod cognoscit et sentit <sup>410b16</sup>  
anima <sup>1</sup>que sunt, ex elementis dicunt ipsam, et qui  
maxime motuum, <sup>1</sup>non de omni dicunt anima.  
Neque enim <sup>1</sup>sensitiua omnia motiua: uidentur enim  
esse quedam <sup>20</sup>animalium manencia secundum locum,  
et tamen uidentur hoc solo <sup>1</sup>motuum mouere anima

Ar. Ni: Ni<sup>1</sup>(φψω), Ni<sup>2</sup>(νρ, θ<sup>10</sup>π) Np(pecia 2): Np<sup>1</sup>(βτ), Np<sup>2a</sup>(αμσ) Nr 409b22 preteriuimus VNiNp: pertransiuimus Nr 24 quidem]  
om. π, Np 32 quid] quidem Np 410a1 compositorum VNiNp: non positorum Nr 4-6 Terra — uulcani Ni: et terra adamabilis  
in (et Np<sup>2a</sup>) bene aptatis complicationibus duarum ex octo partibus sortitum est priuati luminis (-ne Np<sup>2a</sup>). quatuor autem igni [= alia ipsius  
Guillelmi translatio] + os et humus coaptata in amplis diffusionibus duas ex octo partibus sortitum est. quatuor uulcano [= V dest, praeter sortitum  
est: contingit V] Np 4 Terra autem] et terra adamabilis (ex Np) π 5 fluide claritatis ser.: fluide clari (fluida elati π) codd Ni  
6 uulcani] uulcano (ex V) ρ: ignis (ex Np) π 17 Si] Vtrum V, φ, ?Nr 20 qualitas et quantitas] quantitas et qualitas (codd. gr.) φ  
21 substantiam esse] inu. Ni<sup>2</sup> 22 huiusmodi] huiusmodi v, Np: obs. (h<sup>10</sup>eēnū ?) θ<sup>10</sup> 23 et] om. T(96) impassibile] impossibile Np  
26 et] om. Ni 410b3 plus V, T(124): plurium NiNp quam V, Ni (s.u. pr.m. φ), Nr, T(125): om. Np cognoscet Ni: cognos-  
cent Np 4 Accidet Ni(= ψω, θ<sup>10</sup>π), Np, T(130): Accidet V, φ, νρ et] om. V, T(131) 8 omne V, Ni<sup>1</sup>, Np, T(151): omnia Ni<sup>2</sup>  
12 autem<sup>1</sup> Ni: enim Np 13 impossibilius] Inconuenientius V, φ 14 dominum Ni (-ωπ), T(167): diuinum ωπ, Np 16 cognoscit et  
sentit Ni, T(173): sentit et cognoscit Np 20 manencia V, Ni: mouencia Np<sup>1</sup>: permanencia Np<sup>2a</sup> 21 motuum v, Np<sup>1</sup>: motuum Ni  
(-νρπ), Np<sup>2a</sup>: motu ρπ

animal. Similiter autem et quicumque intellectuum et sensituum ex elementis faciunt. Videntur enim plante uiuere non participantes loci mutatione neque sensu, et animalium multa intelligentiam non habere. Si autem aliquis et haec segregauerit posueritque intellectum partem aliquam anime, similiter autem et sensituum, neque utique sic dicet de omni anima neque de tota neque de una.

410b27 Hoc autem sustinuit et que est in Orpheicis uocatis carminibus ratio. Dicit enim animam ex toto

ingredi respirantium que fertur a uentis; non possibile itaque plantis hoc accidere neque animalium quibusdam, si quidem non omnia respirant; hoc autem latuit sic opinantes.

Si uero ex elementis animam facere oportet, nichil oportet ex omnibus; sufficiens est enim altera pars contrarietatis se ipsam diiudicare et oppositam. Recto enim et ipsum et obliquum cognoscimus; iudex enim utrorumque canon est [recto], obliquum autem neque sui ipsius neque recti.

409b18 *Tribus autem modis* etc. Philosophus ostendit supra quomodo antiqui Naturales in cognitionem anime deuenerunt per tria, scilicet per motum et per cognitionem et per esse incorporalissimum, et disputauit contra illos qui uenerunt in cognitionem anime per motum et contra illos qui dixerunt animam esse quid incorporalissimum et maxime simplex; hic consequenter disputat contra illos qui dicebant animam omnia cognoscere quia composita erat ex omnibus, quorum positio fuit quod anima cognosceret res omnes et, quia cognitio fit per assimilationem, quasi hoc diuantes dicebant animam ad hoc quod omnia cognosceret esse compositam ex omnibus et quod similitudo omnium rerum esset in anima secundum proprium modum essendi. Vnde, cum res constent ex elementis, dicebant quod anima erat composita ex omnibus elementis ut sciat et cognoscat omnia que sunt. Et quia principalis in hac positione fuit Empedocles, cum poneret animam compositam ex pluribus elementis quam aliquis aliorum, ideo Philosophus principaliter hic reprobatur opinionem suam et disputat contra eam. Et circa hoc duo facit: primo enim improbat opinionem Empedoclis; secundo uero quandam aliam, ibi: *<Et> in toto autem quidam ipsam* etc.

409b25 Improbat autem opinionem Empedoclis decem rationibus, quarum prima talis est. Empedocles

dicit quod, quia cognitio fit per similitudinem, cum anima cognoscat omnia, oportet animam esse compositam ex omnibus; set patet quod huic rationi est necessarium accidere multa inconuenientia et impossibilia. Constat enim quod in qualibet re non sunt haec sola, scilicet elementa, set multa et alia ab elementis, sicut est proportio commixtionis et ratio uniuscuiusque, et forte sunt infinita numero que accidunt rebus compositis ex hiis, scilicet elementis, sicut patet in osse. Nam non solum oportet cognoscere illa ex quibus componitur os, set etiam proportionem que est inter ipsa ex quibus componitur, et rationem ossis; quia omnia que sunt composita non consistunt quocumque modo se habeant elementa, set quadam ratione et compositione, ut scilicet sint proportionata ad inuicem. Nam os cum habeat octo partes (secundum quod dicit Empedocles unumquodque compositum habere), octo partes non equaliter tribuuntur omnibus elementis, set terra habet ibi duas partes, aer habet ibi unam, aqua similiter unam, set ignis quatuor; et ideo ex maiori participatione ignis dicit ossa esse facta alba et ex terra sicca. Sic ergo in rebus compositis non solum sunt ipsa elementa, set proportio et ratio uniuscuiusque. Inde sic: aut ergo iste proportionem sunt in anima cum elementis, aut non; si sunt in anima, ergo in anima sunt ossa et carnes et

Ar. Ni: Ni<sup>1</sup>(ψω), Ni<sup>2</sup>(νρ, θ<sup>1</sup>θ<sup>2</sup>π) Np(pecia 2): Np<sup>1</sup>(βτ), Np<sup>2a</sup>(αμσ) Nr 410b22 intellectuum φτ, T(182): intellectum cett 27 neque<sup>a</sup>  
Ni, T(190): uel Np 27 de<sup>a</sup> V, Ni (-φ), Np<sup>2a</sup>, T(190): om. φ, Np<sup>1</sup> 28 Orpheicis V(dett), φτ, sec. m. v (cf. Macrobius, Sat., I xviii 17, ed. Willis, p. 105, 1; Longinianus, apud Aug., Epist., 234, 1, P.L. 33, 1031): Orpheicis V(A): orphanicis (-fa-) Ni (= ψω, νρ, θ<sup>1</sup>θ<sup>2</sup>), Np (cf. Orphaicis, De mundo, transl. Nicolai, A.L., t. XI, p. 48, 21) 29 respirantium Ni: respiramentum Np: respirantibus Nr (respirantibus hab. etiam V, sed post a) 411a4 oppositam] oppositum V, φ 5 et<sup>a</sup> V, Ni, Np<sup>2</sup>, T(244): om. Np<sup>1</sup> 6 recto codd.: secl.

Φ(pecia 5): Φ<sup>1</sup>(CF<sup>1</sup>), Φ<sup>2</sup>(B<sup>1</sup>O<sup>1</sup>P<sup>1</sup>i) Ψ: Ψ<sup>1a</sup>(V<sup>2</sup>F, V<sup>1</sup>), Ψ<sup>1b</sup>(ViV<sup>2</sup>), Ψ<sup>2</sup>(V<sup>4</sup>W) 3 deuenerunt Ψ<sup>1a</sup>: uenerunt hic Ψ<sup>2</sup>, ante in cognitionem anime Ψ<sup>1b</sup>: om. Φ 3-4 et per Φ<sup>1</sup>: et Φ<sup>2</sup>, Ψ<sup>1b</sup> (et in Vi): per Ψ<sup>1a,2</sup> 12 hoc] + a longe V<sup>1</sup>, Ψ<sup>1b,2</sup> 16 essendi] + scilicet corporale Ψ<sup>1b,2</sup> 26 Et suppl. (ex Ar., 411a7; cf. infra I 13, 1): om. codd. quidam ipsam] om. Ψ<sup>1a,2</sup> 34 multa et Φ: et multa V<sup>2</sup>F: multa V<sup>1</sup>, Ψ<sup>1b,2</sup> 42 quocumque] quoquo Φ<sup>1</sup> (cf. supra I 4, 19) 47 habere, octo partes] ego interp.: habere octos partes codd (+ que quidem V<sup>2</sup>: + que Ed<sup>188</sup>)

2 supra: I 5, 405b10-12. 5-6 disputauit — motum: I 6-11. 6-8 et contra — simplex: immo contra illos Philosophus non disputauit, cf. supra I 6, 2-13. 26 Et in toto: I 13, 411a7. 48-50 terra — quatuor: cf. Themistius, f. 10va (ed., p. 80, 91-93): « terra autem bene aptata in bene amplis receptaculis duas ex octo partibus sortita est aque et aeris, quatuor autem ignis ».

huiusmodi et per consequens homo et lapis et cetera, et nullus dubitat quod hec non sunt in anima; si uero dicas quod non sunt ibi huiusmodi  
60 proportiones et rationes, set solum elementa, tunc anima non cognoscet proportiones rerum nec ipsa composita: quomodo enim poterit cognoscere deum, scilicet totum celum, aut hominem aut lapidem seu os? Nullo modo, set elementa  
65 tantum.

410a13 Secundam rationem ponit cum dicit: *Amplius autem <cum> multipliciter dicatur* etc., que talis est. Tu dicis quod anima est composita ex principiis; set diuersorum generum diuersa sunt principia; 70 cum ergo id quod <est> dicatur multipliciter, id est <cum> sint diuersa genera sicut substantie, qualitatis, quantitatis et aliorum predicamentorum, ergo erunt diuersa principia; quero ergo utrum anima sit composita tantum ex principiis substan- 75 cie aut ex principiis omnium generum? Si tantum ex principiis substantie, tunc anima non cognoscet nisi substantias, et ipsi ponunt eam cognoscere omnia. Si uero componitur ex principiis omnium, tunc, cum quicquid sit ex principiis substantie sit  
80 substantia et ex principiis quantitatis sit quantitas et sic de singulis, anima erit substantia, quantitas, qualitas, relatio et huiusmodi.

Posset autem responderi contra hanc rationem Aristotilis quod principia substantie sunt etiam  
85 quantitatis et qualitatis et aliorum, cum omnia fundentur supra substantiam; et ideo non oportet quod sint in anima aliud quam substantia et nichilominus cognoscet omnia. Ad hoc dicendum quod quelibet res habet principia proxima et  
90 remota et cognitio oportet quod sit per principia proxima; principia autem substantie, licet sint principia aliorum, sunt tamen remota et non proxima et ideo per ea non potest haberi cognitio nisi de substantia.

410a23 Terciam rationem ponit cum dicit: *Inconueniens autem dicere* etc., [que talis est] et est ducens ad

inconueniens; que talis est. Ratio quare anima sit composita ex omnibus elementis est quia anima cognoscit omnia et cognitio est per similitudinem. Contra. Constat autem quod sentire et cognoscere  
100 est *pati aliquid*; set inconueniens est dicere quod simile paciatur a simili, set a contrario; ergo et inconueniens est dicere quod sentire seu cognos-  
cere sit simile simili.

Quartam rationem ponit cum dicit: *Multas* 410a27 *autem dubitationes* etc., que talis est. Ex hoc quod dictum est superius, testatur quod dictum Empedoclis, scilicet quod simile simili cognoscatur, habet multas *dubitationes et difficultates*, set adhuc magis apparet difficile et inproprie dictum. Nam  
110 si anima cognosceret simile simili, sicut Empedocles dicit, tunc sequitur quod per elementa aeris cognoscat aerea et sic de aliis; set nos uidemus quod multe partes terre sunt in animali que nichil sentiunt, sicut sunt pili et ossa et nerui,  
115 *et tamen conueniret* quod sentirent secundum positionem eorum; ergo non cognoscitur simile simili, uel etiam non est composita anima ex omnibus elementis.

Quintam rationem ponit cum dicit: *Amplius* 410b2 *autem unumquodque principiorum* etc., que talis est. Adhuc ex positione Empedoclis quod simile cognoscatur simili, sequitur aliud inconueniens, scilicet quod principium habet *plus* de ignorantia  
125 *quam* de intelligencia. Si enim cognitio est per simile tantum et principium quodlibet sit simplex et non habet alicuius similitudinem in se nisi suam, non cognoscet nisi se ipsum et ignorabit multa, omnia scilicet que sunt alia ab eo.

Sextam rationem ponit cum dicit: *Accidet* 410b4 *autem Empedocli* etc., que talis est. Adhuc etiam ex dicta positione, scilicet quod simile cognoscatur simili, accidet aliud inconueniens Empedocli, hoc uidelicet quod deus sit *insipientissimus* omnium animalium. Quod ex hoc sequitur. Sciendum  
135 enim quod, sicut dictum est, Empedocles posuit

Φ(pecia 5) : Φ<sup>1</sup>(CF<sup>1</sup>), Φ<sup>2</sup>(Bo<sup>1</sup>O<sup>1</sup>Pi) Ψ : Ψ<sup>1a</sup>(V<sup>2</sup>F, V<sup>1</sup>), Ψ<sup>1b</sup>(ViV<sup>2</sup>), Ψ<sup>2</sup>(V<sup>4</sup>W) 57-58 et cetera ser. : et corpora et contraria (et<sup>2</sup> om. V<sup>3</sup>V<sup>4</sup> : et corpora om. W) Φ, Ψ<sup>1b,2</sup> : et corpora graua Ψ<sup>1a</sup> (compendium etē archetypi librarius legere nesciuit, unde primo et corpora postea et contraria inepte coniecit; quod Ψ<sup>1a</sup> emendare temptauit) 67 cum suppl. (ex Ar., 410a13; cf. infra u. 70) : om. codd dicatur ser. : dicitur Φ : om. Ψ 70 est suppl. (cum V<sup>1</sup>, V<sup>4</sup>) : om. cett (ens pro quod est W) 71 cum suppl. : om. codd (si suppl. Bo<sup>1</sup>, sec. m. F) 73 quero] queritur Φ<sup>1</sup> : quare pr. m. O<sup>4</sup> 96-97 que — est] que talis est et est ducens ad inconueniens Ψ<sup>1a</sup> : que talis est Ψ<sup>1b</sup> : et est ducens ad inconueniens, dicens Ψ<sup>2</sup> (que talis est primo ipse Thomas scribere potuit, sed postquam uerba « et — inconueniens » add., iterauit) 100 autem] om. V<sup>1</sup>, Ψ<sup>1b,2</sup> 102 et] om. Ψ 112 per elementa] elementa Φ<sup>1</sup> : elemento Vi : elementum V<sup>3</sup>, Ψ<sup>2</sup> 113 aerea] aera Ψ (aerem V<sup>1</sup>) 118 anima Ψ<sup>1a</sup> : om. cett 123 cognoscatur] -cat Φ : -citur V<sup>1</sup> (122-123 quod — simili om. Ψ<sup>2</sup>) 131 etiam] autem Ψ<sup>1a</sup> : om. Ψ<sup>1b</sup> (etiam — simili om. Ψ<sup>2</sup>) 133 accidet] -dit Ψ<sup>1b,2</sup> 134 uidelicet] scilicet Ψ<sup>1a,2</sup> 135-146 Quod — litem] om. Ψ<sup>2</sup> (aliis uerbis suppl.)

57-58 homo et lapis et cetera : cf. Themistius, f. 10va (ed., p. 80, 99-100) : « si in anima lapis aut homo, et si platanus et si ficus ». 63 totum celum : Ar., *Met.* I 9, 986b24, ab anonymo transl. (= Media, A.L., XXV 2, p. 20, 9-10) : « ad totum celum respiciens ipsum unum dicit esse deum » (scil. Xenophanes), cum comm. Thomae in loc., nec non *In Met.*, III 11, in 1000a27-b3. 69 diuersorum — principia : cf. supra I 1, 164, 107 superius : u. 28-104. 136 dictum est : supra, I 4, 50-55, cum adn. ; I 9, 29-33.

omnia ista inferiora esse composita ex quatuor  
 elementis et ex lite et amicitia; et generatio et  
 corruptio in rebus prouenit ex istis duobus,  
 140 scilicet lite et amicitia; celum uero dixit esse deum  
 et dixit quod erat compositus ex quatuor elementis  
 et amicitia, set non ex lite, et ideo est incorrupti-  
 bilis. Si ergo simile cognoscitur simili, cum deus  
 non sit compositus ex lite, non cognoscat litem  
 145 et sic erit simplicior ceteris animalibus, que  
 cognoscunt litem, cum sint composita ex ea.  
 410b7 Septimam rationem ponit cum dicit: *Omnino  
 autem propter quam causam* etc., que talis est. Si  
 anima est composita ex omnibus elementis,  
 150 sequitur quod omnia que sunt habent animam:  
 omne enim quod est aut est ex omnibus elementis  
 aut ex aliquibus; set omne quod est compositum  
 ex elementis est corpus; ergo omnia corpora  
 habent animam et omnia que sunt, quod falsum  
 155 est.  
 410b10 Octauam rationem ponit [ibi] cum dicit:  
*Dubitabit autem utique* etc., que talis est. Elementa  
 sunt plura et contraria; ubicunque autem aliqua  
 contraria conueniunt et componuntur, oportet  
 160 quod sit aliquid aliud quod contineat et faciat  
 ipsa unum; si ergo anima est composita ex  
 omnibus elementis, oportet quod sit aliquid aliud  
 continens illa; set hoc est ualde dubium quid sit,  
 quia sic esset nobilior et prius anima, quod est  
 165 impossibile, et ad minus de intellectu, quia ualde  
 rationale est quod intellectus sit nobilissimus  
 omnium et dominus secundum naturam; item  
 sequeretur quod illud esset prius quam elementa,  
 quod est falsum, quia Empedocles et alii dicunt

elementa esse prima inter omnia encia. Non est 170  
 ergo anima composita ex elementis.

Nonam rationem ponit cum dicit: *Omnes autem* 410b16  
*et qui, ex eo quod cognoscit* etc., ubi ostendit defectum  
 et insufficienciam positionis Empedoclis et aliorum  
 omnium qui considerauerunt animam ex motu seu 175  
 sensu; que talis est. Apparet etiam quod omnes  
 et quicunque dixerunt animam esse aliquid moti-  
 uum secundum locum, insufficienter dixerunt.  
 Nam multa animata sunt que non mouentur  
 secundum locum, set manent, sicut plante et alia 180  
 huiusmodi. Similiter autem et illi qui dixerunt  
 animam esse quid intellectiuum et sensitiuum,  
 dixerunt insufficienter. Nam multa sunt animata  
 que neque sentiunt neque intelligunt. Si uero  
 aliquis *hec segregauerit*, scilicet intellectiuum, sensi- 185  
 tiuum et motiuum, et dicat intellectiuum unam  
 partem anime et similiter sensitiuum, non tamen  
 propter hoc dicit *de omni*, cum non omnes anime  
 sint intellectiue, *neque de tota*, cum intellectiuum  
 et sensitiuum sint partes anime, *neque de una*, quia 190  
 sic non diceret omnes proprietates anime cuius-  
 cunque, cum in anima sint alie proprietates quam  
 sint intelligere et sentire.

Et quia quidam philosophus qui uocatur 410b27  
 Orpheus defectiue etiam de anima locutus est et 195  
 quasi in similem defectum incidit, ideo hic  
 adiungit eius defectum.

\*\*\*

Sciendum est autem quod Orpheus iste fuit unus  
 de primis philosophis qui erant quasi poete  
 theologi, loquentes metrica de philosophia et de 200

Φ(pecia 5) : Φ<sup>1</sup>(CF<sup>1</sup>), Φ<sup>2</sup>(Bo<sup>1</sup>O<sup>4</sup>Pi) Ψ : Ψ<sup>1a</sup>(V<sup>2</sup>F, V<sup>1</sup>), Ψ<sup>1b</sup>(V<sup>1</sup>V<sup>3</sup>), Ψ<sup>2</sup>(V<sup>4</sup>W) 141 quod erat compositus Φ : esse compositum V<sup>2</sup>F :  
 quod esset compositum V<sup>1</sup>, Ψ<sup>1b</sup> 142 incorruptibilis] — le Ψ<sup>1</sup> (deest Ψ<sup>2</sup>) 145 simplicior] magis ignorans Ψ<sup>1a</sup> (deest Ψ<sup>2</sup>); cf. *app. fontium*  
 156 ibi] om. Ψ<sup>1</sup> : *secl.* cum dicit] om. Ψ<sup>2</sup> 173 qui] om. Ψ<sup>1</sup> : quod Ψ<sup>2</sup> ubi] et Φ 179 Nam multa] Multa enim Ψ 180 manent]  
 mouent Φ, F, V<sup>1</sup> 180-181 sicut — huiusmodi] om. Φ 182 esse] om. Ψ<sup>1</sup> 183 Nam multa] quia multa V<sup>2</sup>, V<sup>3</sup> : et multa F : multa  
 enim Ψ<sup>2</sup> (Nam — que om. *pr. m.* V<sup>1</sup>) 185 scilicet Ψ<sup>1a</sup> : om. *ceft.* 186-187 unam partem] *inu.* Ψ (-V<sup>1</sup>) 187 anime] esse *praem.* Ψ  
 193 sint] sit Φ, Ψ<sup>1b</sup> : om. Ψ<sup>2</sup> 198 Orpheus] philosophus (hic *praem.* Ψ<sup>1b</sup>) Ψ<sup>1</sup> 199-202 qui — Linus] om. Ψ<sup>2</sup>

140 celum — deum : cf. supra u. 63, cum adn., nec non Themistius, f. 10vb (ed., p. 82, 36-37) : « spera enim, scilicet celum quod apud ipsum  
 est deus... ». 145 simplicior : de hac uocabuli « simplex » ui (= rudis, indoctus), cf. O. Hiltbrunner, *Simplicitas*, in *Latina Graeca*, Bern 1958,  
 p. 98-100. 198-202 Sciendum — Linus : cf. Hieronymus, *Chronicon* (ed. Helm, Eusebius Werke, 7. Bd, 1. Teil [GCS 24], p. 56, 3-7) : « Orfeus  
 Thrax clarus habetur, cuius discipulus fuit Musaeus, filius Eumolpi. — Linus magister Herculis omnibus notus efficitur » (cf. *ibid.*, p. 9b15-16 ;  
 13b6-9 ; 48, 5-6 et 13-15) ; Augustinus, *De ciu. Dei*, XVIII 14 (CCL t. 48, p. 605) : « Per idem temporis interuallum exstiterunt poetae, qui etiam  
 theologi dicerentur, quoniam de diis carmina faciebant... Orpheus, Musaeus, Linus » ; 24 (*ibid.*, p. 615) : « Eodem Romulo regnante Thales Mile-  
 sius fuisse perhibetur, unus e septem sapientibus, qui post theologos poetas, in quibus Orpheus maxime omnium nobilitatus est, σοφοί appellati  
 sunt... » ; 37 (*ibid.*, p. 632) : « Soli igitur illi theologi poetae, Orpheus, Linus, Musaeus, et si quis alius apud Graecos fuit, his prophetis Hebraicis,  
 quorum scripta in auctoritate habemus, annis reperiuntur priores » ; Calcidius, *Timaei comm.*, c. cxxvii (ed. Waszink, p. 170-171) : « Orpheus  
 et Linus et Musaeus de diuinis potestatibus uaticinati sunt » ; cf. ipse Thomas, *In Met.*, I 4, in 983b27-984a5 ; XII 6, in 1071b27. — Etsi poetae  
 theologos tres tantum fuisse hic adseuerat Thomas, alibi tamen in his alios numerat, forsitan Perseum, *In Met.*, I 3, in 982b9-22, sed certe Home-  
 rum et Hesiodum : *In Phys.*, IV 1, n. 9 : « opinionem Hesiodi, qui fuit unus de antiquis poetis theologis » ; *In Met.*, I 5, in 984b27 : « Iste autem  
 Hesiodus ante philosophorum tempora fuit in numero poetarum » ; I 12, in 989a10 : « Hesiodus etiam, qui fuit unus de theologis poetis » ; III 11,  
 in 1000a9-10 : « sicut Orpheus, Hesiodus et quidam alii » ; *In De celo*, I 22, n. 7 : « quidam poete, ut Orpheus et Hesiodus, qui dicti sunt theologi »  
 (ex *Simplicii comm.* a Guillelmo transl., cf. *Comm. in Ar. Graeca*, t. VII, p. 293, 13-14) ; III 2, n. 4 : « Hesiodi, qui fuit unus de theologis poetis » ;  
*In Meteor.*, II 1, n. 3 : « ante tempora philosophorum fuerunt quidam qui uocabantur poete theologi, sicut Orpheus, Hesiodus et Homerus » (ex  
 Alexandri *comm.* a Guillelmo transl., ed. Smet, p. 105, 12-14) ; cf. Cicero, *Tusc.*, I lxxi 98 : « Vt uero conloqui cum Orpheo, Musaeo, Homero,  
 Hesiodo liceat... » ; *De nat. deorum*, I xv 41 (ed. Pease, t. I, p. 274-276) : (Chrysippus) « in secundo autem uolt Orphei, Musaei, Hesiodi Homerique  
 fabellas accommodare ad ea quae ipse primo libro de deis immortalibus dixerit... » ; Plinius, *Hist. nat.*, XXV v 12 (ed. André, p. 30) : « Orpheus  
 de herbis curiosius aliqua prodidit. Post eum Musaeus et Hesiodus... » (de Homero, *ibid.*, §§ 11 et 13).

deo, et fuerunt tres tantum, scilicet Museus,  
Orpheus et quidam Linus. Et iste Orpheus primo  
induxit homines ad habitandum simul et fuit  
pulcherrimus contionator, ita quod homines bes-  
tiales et solitarios reduceret ad ciuilitatem; et  
205 propter hoc dicitur de eo quod fuit optimus  
citharedus in tantum quod faceret lapides saltare,  
id est ita fuit pulcher contionator quod homines  
lapideos emolliret. Post hos uero tres, fuerunt  
210 septem sapientes, quorum unus fuit Thales. Hic  
ergo Orpheus uolebat quod totus aer esset  
animatus et anima quedam et quod anima cor-  
porum uiuencium nichil aliud esset nisi illud quod  
animal attrahit de aere animato per respirationem;  
215 et hoc dicebat metrica.

\*\*\*

Et ideo dicit Philosophus quod ratio Orphei  
que est in metricis carminibus de anima sustinuit  
eundem defectum quem sustinuerunt rationes  
precedencium quia, sicut dictum est, ipse uoluit  
220 quod illud esset anima quod attrahitur per  
respirationem animalium; set hoc insufficienter  
dictum est, quia multa animalium sunt que non  
respirant; *hoc autem*, scilicet quod aliqua animalia  
non respirant, *latuit* illos qui fuerunt predictae  
225 opinionis. Et sic patet quod isti reprehenduntur  
de insufficiencia.

Decimam rationem ponit cum dicit: *Si uero ex* 411a2  
*elementis animam facere* etc., et arguit eos de  
superfluitate; que talis est. Dicunt enim isti quod  
ad hoc quod anima cognoscat oportet quod sit 230  
composita ex elementis; set, cum nos uideamus  
quod cognitio omnis rei possit haberi per pauciora,  
ergo, etsi concedatur animam componi ex elemen-  
tis, non debuit poni animam componi ex omnibus  
elementis, set ad plus ex duobus; et quod cognitio 235  
habeatur per pauciora, patet quia, cum composi-  
tum constet ex aliquo perfecto et imperfecto, ratio  
cognoscendi imperfectum est perfectum, et « cum  
contraria reducantur in priuationem et habitum »,  
*sufficiens est altera pars*, scilicet illa que se habet 240  
per modum habitus et perfecti, ad cognoscendum  
*se ipsam* et alteram partem que est per modum  
priuationis et imperfecti. Nam per rectum diiudi-  
camus et cognoscimus ipsum rectum et etiam  
obliquum (canon enim, id est regula, « est illud 245  
per quod habetur iudicium de utroque »), per  
obliquum uero nec ipsum cognoscimus neque  
rectum. Non ergo fuit necesse *animam facere*, id  
est eam componere, ex omnibus elementis, set ex  
duobus tantum, scilicet ex igne et terra, et per hec 250  
cognosceret et ipsa et contraria, sicut per ignem  
cognosceret calida et frigida, per terram sicca et  
humida.

Φ(pecnia 5) : Φ<sup>1</sup>(CF<sup>1</sup>), Φ<sup>2</sup>(Bo<sup>1</sup>O<sup>4</sup>Pi) Ψ<sup>1</sup> : Ψ<sup>1a</sup>(V<sup>2</sup>F, V<sup>1</sup>), Ψ<sup>1b</sup>(ViV<sup>2</sup>), Ψ<sup>2</sup>(V<sup>4</sup>W) 201 tres tantum] inu. Φ (deest Ψ<sup>2</sup>) scilicet Museus  
scr. (cf. app. fontium) : samus (sanius, sannus, etc.; scilicet praem. Ψ<sup>1</sup>) codd (samus pro .s. mus. ?) 202 Linus scr. (cf. app. fontium) : alius  
codd 204-210 ita — Thales] om. Ψ<sup>2</sup> 205 reduceret] reduxit Ψ<sup>1</sup> (deest Ψ<sup>2</sup>) 209 emolliret] emolliuit Φ (deest Ψ<sup>2</sup>) 211 ergo (igitur  
V<sup>2</sup>)] om. Ψ<sup>1a</sup> : autem Ψ<sup>2</sup> 211 esset] om. Φ 214 respirationem] spirationem Φ, pr.m. Vi; cf. adn. inseq. 221 respirationem] spira-  
tionem Φ, Ψ<sup>1b</sup>; cf. adn. sup. nec non I 13, 61, cum adn. : III 8, 172-173; In De sensu, in 436a11-17. 223 aliqua] quedam Ψ<sup>1a</sup> : multa Ψ<sup>2</sup>  
223 animalia] -lium Ψ<sup>1</sup> (-W) 232 possit] potest Ψ<sup>1</sup> 233 etsi] etiamsi Ψ<sup>1b,2</sup> : si Ψ<sup>1a</sup> 234 poni Ψ<sup>1a</sup> : ponere cett 244 et cognos-  
cimus] om. Ψ<sup>1a</sup> 244 etiam] om. Ψ<sup>1</sup> 245 enim] om. Ψ<sup>1a</sup> (-V<sup>1</sup>) id est] om. Φ 250 tantum] om. Φ 251 ipsa scr. : se ipsa Φ : se  
ipsam Ψ<sup>1</sup> 251 contraria] omnia Ψ<sup>1a</sup>, V<sup>4</sup> 252 per terram (+ uero V<sup>1</sup>, Ψ<sup>2</sup>) sicca et humida (h. et s. tr. Ψ<sup>1b</sup>) V<sup>1</sup>, Ψ<sup>1b,2</sup> : per terram  
sic et humida per aquam Φ : om. Ψ<sup>1a</sup> (V<sup>2</sup>FP<sup>2</sup>Pg : ex Ψ<sup>1b,2</sup> suppl. V<sup>1</sup>)

202-209 Et iste — emolliret : cf. Quintilianus, *Inst. orat.*, I x 9 (ed. J. Cousin, p. 133) : « ut idem musici et uates et sapientes iudicarentur, mittam  
alios, Orpheus et Linus : quorum utrumque dis genitum, alterum uero, quia rudes quoque atque agrestes animos admiratione mulceret, non feras  
modo, sed saxa etiam siluasque duxisse posteritatis memoriae traditum est »; Macrobius, *Comm. in Somm. Scip.*, II III 8 (ed. Willis, p. 105) : « hinc  
aestimo et Orphei uel Amphionis fabulam, quorum alter animalia ratione carentia, alter saxa quoque trahere cantibus ferebantur, sumpsisse prin-  
cipium, quia primi forte gentes uel sine rationis cultu barbaras, uel saxi instar nullo affectu molles, ad sensum uoluptatis canendo traxerunt »;  
cf. etiam Vergilius, *Georg.*, IV, 454-527; Ouidius, *Met.*, XI, 44-46; Boethius, *De cons. Philos.*, III, metr. 12, et eorum expositores in J. B. Friedman,  
*Orpheus in the Middle Ages*, Cambridge (Mass.) 1970, praecipue p. 86-145. 209-210 Post — Thales : cf. Augustinus, loc. laud. in adn. ad  
u. 198-202. 228-229 de superfluitate : Albertus, p. 50, 79-80 : « reprehenduntur de superfluitate ». 238-239 cum — habitum : Albertus,  
p. 50, 87-89 : « cum contraria reducantur in priuationem et habitum secundum causam, sicut nos diximus in libro Physicorum »; cf. Albertus,  
*Met.* IV 1 7 (ed. Col., t. XVI, p. 170, 67-68) : « contraria reducantur ad priuationem et habitum sicut ad causam »; quod adagium ipse Albertus  
cruisse uidetur ex Ar., *Met.*, X 6, 1053a33. 245-246 canon — utroque : Albertus, p. 51, 1-2 : « Canon enim, quod regulam sonat, est id per  
quod habetur iudicium de utroque ».



<CAPITVLVM XIII>

411a7 Et in toto autem quidam ipsam misceri <sup>1</sup> dicunt. Vnde fortassis et Thales opinatus est omnia esse plena diis.

411a9 Hoc autem habet quasdam dubitationes. Propter quam enim causam in <sup>10</sup> aere aut in igne anima cum sit non facit animal, in mixtis autem, <sup>1</sup> et hec in hiis melior esse putata? Queret <sup>1</sup> enim utique aliquis quam ob causam que in aere anima ea que <sup>1</sup> in animalibus melior et immortalior. Accidit autem <sup>1</sup> utrobique inconueniens et irrationabile; et namque dicere <sup>15</sup> animal ignem aut aerem magis irrationabilium est, et <sup>1</sup> non dicere animalia cum anima insit, inconueniens est.

411a16 Opinari autem uidentur <sup>1</sup> animam esse *hic*, quoniam

totum partibus similis speciei; <sup>1</sup> quare necessarium ipsis dicere et animam similis speciei <sup>1</sup> partibus esse, si in intercipi aliquid continentis in <sup>20</sup> animalibus animata animalia fiunt.

Si autem aer quidem discretus <sup>1</sup> similis speciei, 411a20 anima autem dissimilis partis, hoc quidem aliquid ipsius <sup>1</sup> existet uidelicet, aliud autem non existet. Necesse est igitur ipsam <sup>1</sup> similis partis esse, aut non esse in qualibet parte omnis.

Manifestum igitur ex dictis est quod neque cognos- 411a24 cere inest <sup>25</sup> anime propter id quod est ex elementis, neque moueri <sup>1</sup> ipsam bene neque uere dicitur. 411a26

411a7 *Et in toto autem quidam ipsam misceri* etc. Postquam Philosophus posuit opinionem ponencium animam esse ex elementis et rationes ipsorum et improbavit eas, hic ex incidenti ponit opinionem  
5 quorundam dicencium animam esse in elementis. Et circa hoc duo facit: primo enim ponit opinionem; secundo uero rationem opinionis, ibi: *Opinari autem* etc. Circa primum duo facit: primo ponit opinionem; secundo improbat eam, ibi:  
10 *Hoc autem habet* etc.

Dicit ergo quod sunt *quidam* qui *dicunt* animam *misceri in toto* uniuerso, ponentes eam tam in elementis quam in elementatis. Vnde quidam philosophus nomine *Thales*, *fortassis* motus ab hac  
15 opinione, *opinatus est omnia esse plena diis*; uolebat enim quod totum uniuersum esset animatum et eius anima esset deus, unde, sicut anima est in qualibet parte animalis et tota, ita uolebat quod in qualibet parte uniuersi esset deus et sic omnia

essent plena diis. Et forte ex hoc prouenit <sup>20</sup> ydolatria.

Consequenter cum dicit: *Hoc autem habet* etc., 411a9 improbat hanc opinionem dicens quod *hoc*, scilicet quod anima sit in elementis et in elementatis, *habet quasdam dubitationes et oppositiones*. Quarum <sup>25</sup> una est quia, si anima est *in aere* et *in igne* (in istis enim duobus dicebant maxime eam esse), difficile erit dicere *propter quam causam* anima in eis *non facit animal*, id est ista non sint animalia, cum *in mixtis* anima faciat animal, id est mixta animata <sup>30</sup> sint animalia, praecipue cum putandum sit quod *hec*, scilicet anima, sit *melior* in elementis simplicibus quam in elementatis. Alia dubitatio est quia *queret aliquis* ex hiis utique motus quare anima que secundum ipsos est in elementis, est *melior et* <sup>35</sup> *immortalior* quam anima que est in elementatis, cum hec que est in elementatis constituat « animal cognoscens et sentiens », illa uero que est in

Ar. Ni: Ni<sup>1</sup>(φψω), Ni<sup>2</sup>(νρ, θ<sup>1</sup>θ<sup>2</sup>π) Np(pecia 2): Np<sup>1</sup>(βτ), Np<sup>2a</sup>(αμσ) Nr 411a9 dubitationes N: oppositiones V: dubitationes (ex N) et oppositiones (ex Alb., cf. app. fontium) T(25) 10 in mixtis Ni, T(30): Inmixtio Np 12 quam ob] inu. φ 14-15 dicere animal Ni<sup>1</sup>(-ψ), π: inu. Np: dicere animam ψ, Ni<sup>2</sup>(-π) 17 hic T(56): in his V: et in hiis N 19 in<sup>1</sup>] om. Ni (-θ<sup>1</sup>θ<sup>2</sup>), Np<sup>2a</sup> 20 animata] post fiunt tr. φ, T(62) 20 discretus V(dett), Ni (sec. m. φ: -ψ), T(68): dis(s)serptus ψ, Np<sup>2a</sup> (cf. discerptus V[A]): deserptus Np<sup>1</sup>: decretus pr. m. φ 21 dissimilis partis VNiNp, T(71): dissimilium partium Nr 22 existet... existet NiNp, T(72, 75): inexistet... inexistet Nr 23 esse<sup>2</sup> V(dett), π, T(82): inesse V, Nr: unum esse Ni (-π: inu. θ<sup>1</sup>θ<sup>2</sup>), Np

Φ(pecia 5): Φ<sup>1</sup>(CF<sup>1</sup>), Φ<sup>2</sup>(Bo<sup>1</sup>O<sup>4</sup>Pi) Ψ: Ψ<sup>1a</sup>(V<sup>2</sup>F, V<sup>1</sup>), Ψ<sup>1b</sup>(ViV<sup>4</sup>W) 4 improbavit] reprobavit V<sup>2</sup>F, Ψ<sup>1b</sup> (-W) 25 et oppositio- nes Φ<sup>2</sup>, Vi: et opiniones Ψ (-Vi): om. Φ<sup>1</sup>; cf. Ar., 411a9, cum adn., nec non app. fontium 30 faciat C, Φ<sup>2</sup>: facit F<sup>1</sup>, Ψ 31 sint V<sup>1</sup>, Ψ<sup>1b</sup>: sicut (= sic pro sit) Φ, F: siue V<sup>2</sup>

8 Opinari: 411a16. 10 Hoc: 411a9. 12-13 ponentes — elementatis: Albertus, p. 51, 9-10: « tam in elementis eam esse ponentes quam in elementatis ». 25-26 oppositiones. Quarum una est: cf. Albertus, p. 51, 15: « oppositiones, quarum prima est ». 32 in elementis simplicibus: cf. Albertus, p. 51, 17: « in elemento simplici ». 34 ex hiis... motus: cf. Albertus, p. 51, 23: « ex hiis que illi dicunt motus » 37-39 cum — constituat: cf. Albertus, p. 51, 16-20, 25-27: « anima, cum sit in elemento simplici... non facit ipsam animal cognoscens et sentiens, et in commixto et in organizato corpore facit animal cognoscens et sentiens... cum non constituat animal... animal... constituit ».

elementis non constituat. Ex hiis autem duabus  
 40 dubitationibus quecunque ponatur, accidit *inconueniens et irrationabile*, quia *dicere* quod ignis siue aer sit *animal*, ut primo dubitatur, est maxime inconueniens et ad sensum apparet falsum et est dictum non habencium rationem, *et non dicere* ea in quibus  
 45 est anima [non] esse animalia, est ualde *inconueniens* : nam secundum hoc in nullo differet « inter esse animam in aliquo corpore et non esse ».  
 411a16 Consequenter cum dicit : *Opinari autem* etc., ponit rationem premissae opinionis. Et circa hoc  
 50 duo facit : primo ponit rationem et improbat eam ; secundo concludit quid manifestum sit ex omnibus que dicta sunt, ibi : *Manifestum igitur* etc. Circa primum duo facit.

Primo enim ponit rationem opinionis dicens  
 55 quod ratio quare dicti philosophi *opinari uidentur animam esse hic*, id est in omnibus elementis, <est> quia uolebant quod « totum et partem » in elementis, cum sint simplicia, essent *similis speciei* ; unde cum uiderent et opinarentur  
 60 quod pars *continentis*, id est aeris, intercepta in corporibus animalium per inspirationem et respirationem sit causa quare *animalia* fiant *animata* et sic anima, necessarium erat eis dicere animam esse *similis speciei* partibus, id est totum continens  
 65 esse animatum.

411a20 Secundo uero cum dicit : *Si autem aer* etc.,

improbat dictam rationem dicens quod, si aer *discretus* et attractus est *similis speciei* toti aeri, sequetur quod anima animalis sit *similis partis* anime totius aeris ; set constat quod anima  
 70 animalis cuiuslibet est *dissimilis partis* anime aeris, quia una ipsius, scilicet anima aeris, *existet*, id est est immortalis, secundum eos, « utpote que semper uiuificat et uiuificabit omnia uiua », *aliud autem*, scilicet anima huius uel illius animalis, *non existet*,  
 75 id est est mortalis, secundum eos. *Necesse est* ergo alterum duorum inconuenientium sequi ex hoc, scilicet quod aer sit *similis partis*, scilicet ille qui est intra et ille qui est extra, et anima etiam, quod improbatum est ; aut, si ipsa anima est *dissimilis*  
 80 partis et aer *similium*, tunc sequitur quod anima non sit *in qualibet parte omnis*, id est totius aeris, quod est contra eos qui totum aerem animatum ponebant.

Consequenter cum dicit : *Manifestum igitur ex* 411a24  
*dictis est* etc., concludit ex omnibus que dicta sunt de opinionibus antiquorum quod neutrum illorum quod ipsi attribuebant anime sit uerum et bene dictum, eo modo quo ipsi dixerunt, scilicet quod neque cognoscere inest anime ex eo quod est ex  
 90 elementis, sicut ipsi ponebant, neque etiam motus seu moueri inest ei ex hoc quod ex dictis elementis constabat secundum eos. Et hoc satis aperte et clare patet inspicienti ad supra dicta.

$\Phi$ (pecia 5) :  $\Phi^1(CF^1)$ ,  $\Phi^2(Bo^1O^1Pi)$   $\Psi$  :  $\Psi^{1a}(V^2F, V^1)$ ,  $\Psi^{1b}(ViV^4W)$  39 hiis] istis  $\Psi$  (-V<sup>4</sup>) 45 non] om.  $\Psi^{1b}$  : *secl.* 47 esse<sup>2</sup>] inesse  $\Psi$  (-F) ; *sed cf. app. fontium* 56 hic *ser.* : hoc C : hiis W : h' *cett* (in *praem.* V<sup>1</sup>, *sec.m.* W) id est] + esse  $\Psi$  (-W) 57 est (+ hec scilicet V<sup>3</sup>V<sup>4</sup> : *deest pr.m.* Vi)  $\Psi^{1b}$  : om.  $\Phi$ ,  $\Psi^{1a}$  58 partem  $\Phi$  (-Pi) : partes Pi, *Ed<sup>1ss</sup>* : pars  $\Psi$ , *sec.m.* C ; *cf. app. fontium* 61 inspirationem] spirationem V<sup>2</sup>F,  $\Psi^{1b}$  (-W) : respirationem Pi, W 61 et respirationem] et spirationem W : om. V<sup>2</sup> 63 sic] uel sit : *obsc. codd* 67 si] om.  $\Phi$  68 discretus] discretus V<sup>4</sup> : discretus discretus W ; *cf. Ar.*, 411a20, *cum adu.* 72 scilicet] id est  $\Psi$  (-V<sup>4</sup>) 74 uiuificabit *ser.* : uiuificauit *codd* (-cat F : -cant V<sup>2</sup>) 76 mortalis] immortalis C,  $\Psi^{1a}$  79 qui] om.  $\Phi$  (-C) 81 sequitur] sequetur V<sup>2</sup>V<sup>1</sup> : sequeretur F, W ; *sed cf. app. fontium* 88 et] nec  $\Psi$

46-47 nam — esse : cf. Auerroes, I 87, u. 12-13 (p. 115) : « nulla differentia erit inter animam esse in animato aut non esse » ; Albertus, p. 51, 33-36 : « quia secundum hoc nulla crit differentia *inter esse animam in aliquo corpore et non esse* animam in ipso in constitutione animalis ». 57-58 totum et partem : cf. Albertus, p. 51, 47-48 : « uiderunt totum et partem in simplici corpore esse *similis speciei et forme* » ; quamquam pro « esse » scripsit Thomas « quod... essent », nihilominus tamen Alberti uerba « totum et partem » neglegentia retinuit. 59 cum uiderent : cf. Albertus, p. 51, 47 : « quod uiderunt ». 73-74 utpote — uiua : cf. Albertus, p. 51, 63-64 : « utpote que semper uiuificabit et uiuificat omnia uiua ». 77 alterum duorum : cf. Albertus, p. 51, 74 : « alterum de duobus ». 80-82 si — aeris : cf. Albertus, p. 51, 75 - 52, 1 : « si ipsa est dissimilis partis et aer similitum partium, tunc sequitur quod anima non sit in qualibet parte totius aeris ».

<CAPITVLVM XIV>

411a26 Quoniam autem cognoscere <sup>1</sup> anime est et sentire et opinari, <sup>1</sup> adhuc autem concupiscere et deliberare et omnino appetitus, <sup>1</sup> fit autem et secundum locum motus ab anima in animalibus, <sup>1</sup> adhuc autem et augmentum et status et decrementum, utrum toti <sup>1</sup> anime unumquodque horum insit, et omni et intelligimus et <sup>1</sup> sentimus et aliorum unumquodque facimus et patimur, <sup>1</sup> aut partibus alteris altera? Et uiuere igitur utrum in aliquo <sup>1</sup> horum sit uno aut in pluribus aut in omnibus, aut alia aliqua <sup>5</sup> causa.

411b5 Dicunt itaque quidam partibilem ipsam, et alio quidem <sup>1</sup> intelligere, alio autem concupiscere.

411b6 Quid igitur continet animam, <sup>1</sup> si partibilis est apta nata? Non enim utique corpus; uidetur enim contrarium <sup>1</sup> magis anima corpus continere: egrediente enim <sup>1</sup> expirat et marcescit. Si igitur alterum aliquid unam ipsam facit, <sup>1</sup> illud maxime utique erit anima. Oportebit autem iterum et illud <sup>1</sup> querere utrum unum aut multiparcium sit. Si quidem enim unum est, propter quid non <sup>1</sup> mox et animam unum? Si uero diuisibile, iterum ratio queret <sup>1</sup> quid est continens, et sic utique procedet in <sup>1</sup> infinitum.

Dubitabit autem aliquis et de partibus ipsius, <sup>15</sup> quam 411b14 potenciam habet unaqueque in corpore. Si enim tota <sup>1</sup> anima omne corpus continet, conuenit et parcium <sup>1</sup> unamquamque continere aliquid corporis. Hoc autem assimilatur impossibili: <sup>1</sup> qualem enim partem aut quomodo intellectus continebit, graue est et fingere.

Videntur autem et plante diuise uiuere et <sup>20</sup> animalium 411b19 quedam incisorum tanquam eandem habencia animam <sup>1</sup> specie, etsi non numero; unaqueque quidem parcium sensum <sup>1</sup> habet et mouetur secundum locum in quodam tempus; si autem non <sup>1</sup> permanent, nullum inconueniens est: instrumenta enim non habent quibus saluent <sup>1</sup> naturam, set nichil minus in utraque parcium <sup>25</sup> omnes inexistunt partes anime, et similis speciei sunt <sup>1</sup> ad inuicem et toti, ad inuicem quidem sicut que non separabiles sunt, <sup>1</sup> toti autem anime tanquam indiuisibili existente.

Videtur autem et que in <sup>1</sup> plantis anima principium 411b27 quoddam esse: hac enim sola communicant <sup>1</sup> et animalia et plante. Et ipsa quidem separatur a sensibili principio, sensum autem nullum sine hac habet. 411b30

411a26 Quoniam autem cognoscere anime est etc. Positis opinionibus antiquorum philosophorum de anima et improbatis, consequenter Philosophus mouet quasdam dubitationes. Et circa hoc duo facit: 5 primo enim mouet ipsas questiones; secundo uero soluit eas, ibi: *Dicunt itaque etc.*

\*\*\*

Sciendum est autem quod operationes anime, scilicet sentire, intelligere, appetere, moueri secundum locum et augeri, possunt dupliciter accipi. 10 Quia uel secundum modum operandi et sic sunt tres potencie anime et hiis attribuuntur huiusmodi

actiones, potencie scilicet uegetabilis, sensibilis et intellectualis (que quidem differunt; nam nutritiua seu uegetabilis agit mediantibus qualitibus actiuis et passiuis, ut calidum, frigidum et huiusmodi, 15 sensituiua uero seu sensus, licet non indigeat qualitibus sensibilibus ad sciendum, indiget tamen organo corporali; intellectus uero neutro istorum indiget, quia nec qualitibus nec per organum intelligit, set perficitur absque aliquo 20 organo). Si autem accipiamus huiusmodi actiones secundum genera actionum, sic sunt quinque potencie, et sunt nutritiuum, sensitiuum, motiuum secundum locum, appetituum et intellectuum;

Ar. Ni: Ni<sup>1</sup>(φψω), Ni<sup>2</sup>(νρ, θ<sup>1</sup>θ<sup>2</sup>π) Np(pecia 2): Np<sup>1</sup>(βτ), Np<sup>2a</sup>(αμσ) Nr 411a28 autem] autem et V(dett), Np<sup>1</sup>: om. ω, ?T(34) 30 decrementum] detrimentum νθ<sup>2</sup>, Np<sup>2a</sup> 411b3 igitur VNiNp: etiam Nr 7 partibilis] separabilis φ 9 expirat Ni: spirat Np 11 multipartium V, Ni (-φ), Np, T(92): multipartium φ: multarum partium V(dett) 14 et] om. Ni<sup>2</sup> 19 diuise Ni: de se Np (decise s.u. α) 23 permanent (-net ρπ) Ni: permaneret Np 24 quibus saluent V(B.N.Jat.632f), NiNp: quodque saluet V(A) 25 anime Ni: om. Np 27 indiuisibili Ni (-φ), Np: diuisibili (= διαίρετῆ) V, φ

Φ(pecia 5): Φ<sup>1</sup>(CF<sup>1</sup>), Φ<sup>2</sup>(Bo<sup>1</sup>O<sup>4</sup>Pi) Ψ: Ψ<sup>1a</sup>(V<sup>2</sup>F, V<sup>1</sup>), Ψ<sup>1b</sup>(V<sup>1</sup>V<sup>4</sup>W) 3 improbatis] reprobatis Ψ<sup>1b</sup> 6 uero] om. Ψ(-W) 9 accipi] considerari Ψ (-W) 10 uel] om. Φ 12 potencie] om. Ψ scilicet] autem Φ 12-13 uegetabilis — intellectualis] uegetabilis, sensibilis, rationalis uel intelligibilis Ψ<sup>1a</sup>: uegetabili, sensibili (+ et W) rationali (om. Vi) uel intellectuali (-ligibili V<sup>4</sup>) Ψ<sup>1b</sup> 18 tamen] om. Φ 19-20 per organum] + aliquid Ψ<sup>1a</sup>: + aliquid W: + corporale aliquid Vi: organo corporali V<sup>4</sup> 20 perficitur] + in operatione sua Ψ 23 potencie] om. Φ et sunt] scilicet Ψ<sup>1b</sup>: om. Ψ<sup>1a</sup>

6 Dicunt: 411b5.

25 actiones horum sunt sentire, nutrir, moueri,  
appetere et intelligere.

\*\*\*

Et ideo cum Philosophus de anima secundum  
suam totalitatem secundum opiniones Antiquorum  
supra tractasset et reprobasset eas, hic inquit de  
30 partibus et operationibus ipsarum partium et  
mouet duas questiones, quarum prima talis est :  
utrum operationes anime que sunt *cognoscere et  
sentire*, quantum ad sensum, *et opinari*, quantum  
ad intellectum, *ad hoc concupiscere*, quantum ad  
35 concupiscibilem, *deliberare*, quantum ad rationa-  
lem, *et omnino appetitus*, quod est in plus quia  
concludit cum hiis duobus etiam irascibilem, et  
moueri secundum locum et augeri et stare et  
diminui, conueniant *toti anime*, ut scilicet *unum-*  
40 *quodque horum* sit in omni parte anime, id est  
secundum quamlibet partem anime intelligamus,  
senciamus, moueamur, appetamus et nutriamur,  
aut singulum istorum habeat singulam partem  
anime determinatam, ut scilicet alio intelligamus  
45 et alio senciamus et sic de aliis. Secunda questio  
est quia, dato quod quilibet operatio anime habeat  
specialem partem, iterum erit questio utrum hoc  
quod est uiuere conueniat alicui partium, ita quod  
sit in aliquo *uno aut in pluribus* partibus *aut in*  
50 *omnibus*, et si non in hiis, utrum sit ex aliquo alio.  
411b5 Consequenter cum dicit : *Dicunt itaque* etc.,  
respondet ad questiones positas; et primo ad  
primam; secundo uero ad secundam, ibi : *Videtur  
autem et que in plantis* etc. Respondens autem  
55 prime questioni, primo ponit opinionem quorundam  
philosophorum ad hoc; secundo improbat  
eam, ibi : *Quid igitur continet* etc.  
Quidam enim dicunt quod huiusmodi opera-  
tiones non conueniunt toti anime, set partibus;  
60 dicunt enim animam esse *partibilem, et alio* intelligit  
et *alio* concupiscit, sicut qui ponebant sensitiam

in cerebro, uiuificatiuam in corde, et huiusmodi.  
Set huiusmodi opinio est quodam modo uera et  
quodam modo falsa, quia, si in anima intelligas  
diuersas partes potenciales, sic est uerum quod 65  
anima habet diuersas partes et uires, et alia  
intelligit, alia sentit; anima enim est quoddam  
totum potenciales et pars acipitur ibi potenciales  
respectu totius potestatiui; si uero intelligatur  
quod anima sit quedam magnitudo seu quantitas 70  
et diuidatur in diuersas partes quantitatuas, sic  
est falsa. Isti uero philosophi intelligebant animam  
esse partibilem secundum hunc modum et adde-  
bant plus, quod huiusmodi potencie anime erant  
diuerse anime. 75

Consequenter cum dicit : *Quid igitur continet* etc., 411b6  
improbat Philosophus opinionem predictam per  
tres rationes.

Quarum prima talis est. Diuersa non possunt  
conuenire nisi ab aliquo uniantur; si igitur sunt 80  
diuerse anime in corpore, oportet quod ab aliquo  
contineantur et uniantur; set nichil est quod  
contineat et uniat eas; ergo non sunt diuerse.  
Et quod nichil sit continens et uniens animam,  
sic patet, quia aut est corpus in quo est aut aliquid 85  
aliud; set corpus non unit eam et continet, immo  
magis anima continet corpus: uidemus enim quod  
*egrediente* anima a corpore, corpus deficit *et mar-*  
*cescit*; si aliquid aliud continet eam, tunc illud erit  
maxime anima, quia anime est continere et regere. 90  
Et si illud erit anima, tunc iterum oportebit  
*querere utrum* sit *unum aut multiparcium*; et si  
dicatur quod multiparcium est, iterum erit questio  
quid uniat illud et sic in infinitum; si uero dicatur  
quod est unum, quare non dicunt *mox*, id est ab 95  
ipso principio, quod anima sit unum? Non igitur  
anima est diuisibilis in partes quantitatuas, sicut  
ipsi dicunt.

Secundam rationem ponit cum dicit : *Dubitabit* 411b14  
*autem aliquis* etc. Quia, si diuerse partes anime 100

Φ(pectia 5) : Φ<sup>1</sup>(CF<sup>1</sup>), Φ<sup>2</sup>(Bo<sup>1</sup>O<sup>1</sup>Pi) Ψ : Ψ<sup>1a</sup>(V<sup>2</sup>F, V<sup>1</sup>), Ψ<sup>1b</sup>(ViV<sup>2</sup>W) 25 horum] quarum (quorum V<sup>1</sup>) Ψ 29 supra] om. Φ  
31 questiones] rationes Φ<sup>1</sup> : dubitationes V<sup>2</sup>F 36 omnino] ideo Φ<sup>2</sup>, Ψ<sup>1b</sup> (deest pr.m. Vi); sed cf. Ar., 411a28 37 irascibilem] -le Φ,  
pr.m. Vi, V<sup>2</sup> : irasci V<sup>1</sup> 39-40 ut — anime] om. Ψ (-V<sup>1</sup>) 42 moueamur] om. Ψ 53 uero] om. Ψ Videtur Ψ<sup>1b</sup> (-Vi) : Viden-  
tur *cest* (sed cf. u. 135) 54 in plantis V<sup>1</sup>, Ψ<sup>1b</sup> : in pla. Φ<sup>1</sup> : in plura Φ<sup>2</sup> : in planetis V<sup>2</sup>F 57 Quid (quidem V<sup>2</sup>) Ψ : quod (quoniam  
F<sup>1</sup>) Φ 61 sicut qui W, sec.m. Bo<sup>2</sup> : sicut quod Φ, Vi : sicut quidam Ψ<sup>1a</sup> : Vnde V<sup>2</sup> 67 intelligit] + et pr. m. (exp.) Pi, Ψ  
72 falsa] falsa opinio Ψ<sup>1a</sup> : falsum et (uel W) falsa opinio Ψ<sup>1b</sup> uero] autem V<sup>2</sup>F : enim V<sup>1</sup>, Ψ<sup>1b</sup> 77 per] propter Φ 80 ab] in  
Ψ (-Vi; om. V<sup>1</sup>V<sup>2</sup>) 92 multiparcium V<sup>2</sup>ViW, sec.m. Bo<sup>2</sup>F : multa partium Φ : multarum partium V<sup>1</sup> : multiplicium ?V<sup>2</sup>; cf. Ar.,  
411b11, cum adn. 93 multiparcium] multarum partium V<sup>1</sup> : multiplicium V<sup>2</sup> 100 Quia, si] si enim Ψ

53 Videtur : 411b27. 57 Quid : 411b6. 61-62 qui — corde : Haec non est celeberrima Platonis animae partitio, sed operum animae parti-  
tione eorum qui controuersiam inter Platonem, qui sensuum principium posuit in cerebro, et Aristotelem, qui principium uitae posuit in corde,  
componere conati sunt; cf. adn. ad S. Thomae, *Sent. libri Eth.*, VI 6, 18-20 et IV 17, 34 (ed. Leon., t. XLVII 2, p. 352 et 260); notandi sunt  
praecipue hi loci : Nemesius, *De natura hominis*, a Burgundione transl., c. 23 (ed. Verbeke-Moncho, p. 107, 20-21) : « Pulsualis autem motus uoca-  
tur quidem et zotica, id est uitalis, uirtus. Habens autem cor principium... »; Auicenna, *Lib. de anima*, V 8 (p. 176-177, u. 76-81) : « Anima autem  
uiuificat animal ex corde; possunt autem uirtutes aliarum actionum emanare a corde ad reliqua membra : emanatio autem prius debet emanare  
ab eo a quo principaliter pendet. In cerebro autem perficitur complexio spiritus qui est aptus ad uehendum uirtutes sensus et motus ad corpora, ad  
hoc ut fiant apta ad exercendum suas actiones ».

sunt in diuersis partibus corporis, sequitur quod  
 cuilibet operationi anime sit determinata pars  
 corporis seu organum corporale; set hoc est  
 impossibile, quia intellectus non habet determi-  
 105 natam partem seu organum in corpore; non  
 igitur anima habet diuersas partes, sicut ipsi dicunt.  
 411b19 Terciam rationem ponit cum dicit : *Videntur  
 autem et plante* etc. Quia, si diuerse operationes  
 anime sunt in diuersis partibus, tunc non erit  
 110 inuenire partem in qua sint plures operationes  
 simul nec erunt partes animalis similis speciei;  
 set nos inuenimus partes aliquorum animatorum  
 que habent plures operationes et quorum anima  
 est eiusdem speciei in toto et in partibus, sicut  
 115 est in plantis et in quibusdam animalibus que  
 decisa uiuunt, sicut est in animalibus anulosis,  
 quorum quelibet pars decisa sentit et mouetur  
*in quoddam tempus*; et si dicatur quod non diu  
 uiuunt, non refert, quia non habent instrumenta  
 120 *quibus saluent eorum naturam*, nichilominus tamen  
 existunt in partibus diuisis plures operationes  
 anime et sunt similis speciei *ad inuicem et etiam  
 toti*; non ergo sunt diuerse partes anime in  
 diuersis partibus corporis. Ratio autem quare  
 125 decisa uiuunt est quia, quanto anima est perfectior,  
 tanto exercet operationes plures et diuersas, et ideo  
 ad exercendum huiusmodi operationes, necessaria  
 sunt ei plura et diuersa organa corporalia; quia  
 uero anima rationalis est nobilior et perfectior,

tanto maiorem exigit diuersitatem organorum; 130  
 anima autem que est in animalibus anulosis et  
 etiam in plantis, quia parum habet de perfectione  
 nec exercet diuersas operationes, ideo requirit  
 corpus magis simile et saluatur in qualibet parte.

Consequenter cum dicit : *Videtur autem et que* 411b27  
*in plantis* etc., soluit secundam questionem. Circa  
 quod sciendum quod uiuere proprie est eorum  
 que habent motum et operationem ex se ipsis  
 sine hoc quod moueantur ab aliis; unde et uiuere  
 dupliciter accipitur: uno modo accipitur uiuere 140  
 quod est esse uiuentis, sicut dicit Philosophus  
 quod uiuere uiuentibus est esse; alio modo opera-  
 tio uite. Dicendum ergo quod anima que est in  
 plantis, scilicet uegetabilis, uidetur esse quoddam  
 principium quod manifestat uitam in rebus 145  
 inferioribus, quia sine hac nichil uiuit et in hac  
 sola communicant omnia que uiuunt, in aliis  
 autem non omnia; animalia enim et plante in  
 uegetabili conueniunt solummodo. Item, uegeta-  
 bilis potest esse sine sensibili et intelligibili, set 150  
 hec non possunt esse sine uegetabili: nullum enim  
 animal habet sensum seu intellectum sine hac,  
 scilicet uegetabili. Sic ergo uiuere attribuitur isti  
 principio, scilicet uegetabili, sicut sentire tactui,  
 non tamen quod animal per solum uegetabile uiuat, 155  
 set quia est primum principium in quo manifes-  
 tatur uita.

$\Phi$ (pecnia 5) :  $\Phi^1(CF^2)$ ,  $\Phi^2(Bo^1O^1Pi)$   $\Psi$  :  $\Psi^{1a}(V^2F, V^1)$ ,  $\Psi^{1b}(ViV^4W)$  101 sunt] sint  $\Psi^{1a}$ ,  $Vi$  108 et] om.  $\Psi$  (- $W$ ) 113 et]  
 om.  $\Psi$  (- $V^1$ ) 113 quorum] quarum  $V^4W$  114 in partibus et in toto tr.  $\Psi$  117 quorum scr. (cum dett) : quarum codd 126 opera-  
 tiones plures scr. : operationes perfectas  $\Phi$  : plures operationes perfectas  $\Psi$  (perfectas et diuersas om.  $V^1$ ) 127 exercendum] exercendas  $\Psi$   
 (- $V^1$ ) 128 organa] + uel instrumenta  $\Psi$  corporalia] + in corpore in quo est  $\Psi$  129 rationalis] + quanto  $\Psi$  (- $V^4$ ) 134 simile]  
 + et (om.  $V^2F$ ) uniforme  $\Psi$  134 et saluatur] ut saluetur  $\Psi$  143 uite  $\Psi^{1a}$  (mg.  $V^2$ ),  $V^6$  : uiuentis  $V^4$  : lac.  $CF^1$ ,  $Pi$  : om.  $Bo^1O^1$ ,  
 $ViW$  152 seu (siue  $Pi$ )] uel  $\Psi$  (et  $W$  : sensum seu om. pr. m.  $V^4$ ) 153 scilicet] + sine  $\Phi^1$  155 solum uegetabile  $\Phi$ ,  $W$  : solum  
 uegetabilem  $\Psi$  (- $W$ )

141 dicit Philosophus : infra, II 7, 415b13.

<LIBER SECVNDVS>

<CAPITVLVM I>

- 412a3 Que quidem a prioribus tradita de anima dicta sint; iterum autem tanquam ex principio redeamus temptantes determinare quid est anima et que utique erit communissima ratio ipsius.
- 412a6 Dicimus itaque unum quoddam genus eorum que sunt substantiam. Huius autem aliud quidem sicut materiam, quod secundum se quidem non est hoc aliquid, aliud autem formam et speciem secundum quam dicitur iam hoc aliquid, et terciam que ex hiis; est autem materia quidem potencia, species autem endelichia. Et hoc dupliciter, hoc quidem sicut sciencia, illud autem sicut considerare.
- 412a11 Substantie autem maxime uidentur esse corpora. Et horum phisica, hec enim aliorum principia. Phisicorum autem alia quidem habent uitam, alia autem non habent; uitam autem dicimus id quod per se ipsum alimentum et augmentum et decrementum.
- 412a15 Quare omne corpus phisicum participans uita substantia erit, substantia autem sic sicut composita. Quoniam autem est corpus et huiusmodi, uitam enim habens, non utique erit corpus anima; non est enim eorum que in subiecto corpus, magis autem sicut subiectum et materia est. Necessesse est ergo animam substantiam esse, sicut speciem corporis phisici potencia uitam habentis. Substantia autem, actus; huiusmodi igitur corporis actus.
- Hic autem dicitur dupliciter, alius quidem sicut sciencia, alius autem sicut considerare. Manifestum ergo quod sicut sciencia: in existere enim animam, et sompnus et uigilia est, proportionale autem uigilancia quidem ipsi considerare, sompnus autem ipsi habere et non operari. Prior autem generatione in eodem sciencia est. Vnde anima est primus actus corporis phisici potencia uitam habentis.
- Tale autem quodcunque organicum. Organa autem et plantarum partes sunt, set penitus simplices, ut folium fructiferi cooperimentum, fructiferum autem fructus; radices uero ori similes sunt: utraque enim trahunt alimentum.
- Si autem aliquod commune in omni anima oportet dicere, erit utique actus primus corporis phisici organici.
- Vnde non oportet querere si unum est anima et corpus, sicut neque ceram et figuram neque omnino uniuscuiusque materiam et id cuius est materia. Vnum enim et esse cum multipliciter dicatur, quod proprie est, actus est.
- 412a22  
412a28  
412b4  
412b6  
412b9
- 412a3 Que quidem a prioribus etc. Postquam Aristotiles posuit opinionem aliorum de anima in primo libro, accedit ad determinandum de anima secundum propriam opinionem et ueritatem. Et circa hoc duo facit: primo dicit de quo est intentio, conti-
- nuans se ad precedencia; secundo prosequitur suam intentionem, ibi: *Dicimus itaque unum quoddam* etc.
- Dicit ergo primo quod in primo libro dicta sunt ea que tradita sunt a prioribus de anima, set

Ar. Ni: Ni(φ), Ni(νφ, θ<sup>0</sup>π) Np(pecia 2): Np(βτ), Np(αμσ) Nr 412a4 sint] sunt V, Ni<sup>2</sup> 6 Dicimus Ni<sup>2</sup>, Np, T(7, 30): Dicamus V, φ itaque Ni, T(7, 30): utique Np 7 materiam] materia φ, Np 8 aliud] alterum V, φ, θ<sup>0</sup>π 9 quidem Ni: quedam Np 10 endelichia] + id est actus V (cf. T 115) 11 uidentur esse ρ, Np(-β), T(140): esse uidentur Ni (-ρ: esse om. π), β 13 Phisicorum autem Ni<sup>2</sup>, Np: Set phisicorum V: Et phisicorum autem φ alia quidem] quedam π (cf. T 160) 14 dicimus] habere *praem.* πψ, *sec.m.* ρ (cf. T 161) ipsum] + habet π, *sec.m.* νλ, *post* decrementum *sec.m.* ρθ<sup>1</sup> (cf. T 162) 17 non Ni: nec Np 18 in subiecto Ni, Np, T(216): de subiecto V, Nr 20 potencia Ni, T(223): substantia Np (*corr. sec.m.* β, μσ) 23 ergo Ni: igitur Np 28 autem] + est V (cf. T 192; *sed* est om. T 320) 412b2 fructiferi... fructiferum N: corticis... cortex V (cf. T 352-354) 5 actus primus Ni<sup>2</sup>, Np, T(362): *inu.* φ 5-6 phisici (phy- φπ) organici Ni, T(362): *inu.* Np 8 Vnum enim Ni: Hoc enim unum V, Np

Φ(pecia 5): Φ<sup>1</sup>(CF<sup>1</sup>), Φ<sup>2</sup>(Bo<sup>1</sup>O<sup>1</sup>Pi) Ψ: Ψ<sup>1a</sup>(V<sup>2</sup>F, V<sup>1</sup>), Ψ<sup>1b</sup>(F<sup>3</sup>V<sup>1</sup>), Ψ<sup>1c</sup>(V<sup>2</sup>F<sup>4a</sup>) 1 Aristotiles] Philosophus Ψ 2 opinionem] nes Ψ<sup>1ab</sup> 5 dicit] ostendit Ψ<sup>1ab</sup> 7 Dicimus] Dicamus Ψ<sup>1ac</sup>

oportet iterum quasi redeundo a principio determinare ueritatem; quod quidem propter suam difficultatem magis oportet temptare quam securitatem de ueritate inuenienda presumere. Et cum supra in prohemio quesitum fuerit utrum prius de ipsa anima determinandum sit aut de partibus eius, quasi questionem determinans dicit quod a principio dicendum est *quid est anima*, in quo notificatur ipsa anime essentia, postea autem determinabitur de partibus siue potentiis ipsius. Et quasi huius rationem assignans, subiungit: *et que utique erit communissima ratio ipsius*; cum enim ostenditur quid est anima, traditur id quod est commune, cum autem determinatur de una-

215 220 225 230 235 240 245 250 255 260 265 270 275 280 285 290 295 300 305 310 315 320 325 330 335 340 345 350 355 360 365 370 375 380 385 390 395 400 405 410 415 420 425 430 435 440 445 450 455 460 465 470 475 480 485 490 495 500 505 510 515 520 525 530 535 540 545 550 555 560 565 570 575 580 585 590 595 600 605 610 615 620 625 630 635 640 645 650 655 660 665 670 675 680 685 690 695 700 705 710 715 720 725 730 735 740 745 750 755 760 765 770 775 780 785 790 795 800 805 810 815 820 825 830 835 840 845 850 855 860 865 870 875 880 885 890 895 900 905 910 915 920 925 930 935 940 945 950 955 960 965 970 975 980 985 990 995

412a6 Deinde cum dicit: *Dicimus itaque* etc., prosequitur suam intentionem quam proposuerat. Et diuiditur in partes duas: in prima ostendit quid est anima; in secunda determinat de partibus eius siue de potentiis eius, ibi: *Potenciarum autem anime* etc. Prima diuiditur in duas: in prima ponit diffinitionem anime que est quasi demonstrationis conclusio; in secunda ponit diffinitionem anime que est quasi demonstrationis principium, ibi: *Quoniam autem ex incertis quidem* etc.

\*\*\*

40 Sciendum est enim quod, sicut dicitur in I Posteriorum, omnis diffinitio aut est conclusio demonstrationis, sicut hec: Tonitruum est continuus sonus in nubibus, aut est demonstrationis principium, sicut hec: Tonitruum est extinctio

ignis in nube, aut est demonstratio positione, id est ordine, differens, sicut hec: Tonitruum est continuus sonus in nubibus propter extinctionem ignis in nube; in hac enim ponitur et demonstrationis conclusio et principium, set non secundum ordinem sillogismi.

\*\*\*

Prima autem pars diuiditur in duas: in prima ponit diffinitionem primam anime; in secunda manifestat eam, ibi: *Vniuersaliter igitur dictum* etc. Prima diuiditur in duas: in prima premitit quasdam diuisiones ex quibus habetur uia ad inuestigandum diffinitionem anime; in secunda inuestigat anime diffinitionem, ibi: *Quare omne corpus* etc.

\*\*\*

Sciendum est autem quod, sicut docet Philosophus in VII Methaphisice, hec est differentia inter diffinitionem substantie et accidentis quod in diffinitione substantie nichil ponitur quod sit extra substantiam diffiniti: diffinitur enim unaqueque substantia per sua principia materialia et formalia; in diffinitione autem accidentis ponitur aliquid quod est extra essentiam diffiniti, scilicet subiectum; oportet enim subiectum poni in diffinitione accidentis, sicut cum dicitur: Simitas est curuitas nasi; et hoc ideo est quia diffinitio significat quod quid est res; substantia autem est quid completum in suo esse et in sua specie; accidens autem non habet esse completum, set dependens a substantia. Similiter etiam nulla forma est quid completum in specie, set complementum speciei competit substantie composite; unde substantia composita sic diffinitur quod in

$\Phi$ (pecia 5) :  $\Phi^1(CF^1)$ ,  $\Phi^2(Bo^1O^1Pi)$   $\Psi$  :  $\Psi^{1a}(V^2F, V^1)$ ,  $\Psi^{1b}(F^6Vi)$ ,  $\Psi^{1c}(V^2F^{4a})$  16 aut] uel  $\Psi^{1ab}$  : an  $F^{4a}$  26 animam] ipsam  
 $\Psi^{1ab}$  34 eius] anime  $\Psi$  59 est autem] inu.  $\Phi$  64 materialia] et *praem.*  $\Psi^{1ab}$   
 $\Phi$ (pecia 6) :  $\Phi^1(B^1F^1)$ ,  $\Phi^2(Bo^1O^1Pi)$   $\Psi$  :  $\Psi^{1a}(V^2F, V^1)$ ,  $\Psi^{1b}(F^6Vi)$ ,  $\Psi^{1c}(V^2F^{4a})$  67 poni *incipit* pecia 6 in  $\Phi$  71 suo esse] se  $\Psi^{1ab}$

15 in prohemio : I 1, 402b9-10. 19 postea : II 5, 414a29. 29 in principio Phisicorum : Ar., Phys., I 1, 184a23-24. 34 Potenciarum : II 5, 414a29. 39 Quoniam : II 3, 413a11. 40-41 in I Posteriorum : Ar., Anal. post., I 16, 75b30-32; cf. II 8, 93b29-94a14. 42-43 continuus sonus in nubibus : Ar., Anal. post., II 8, 94a7-8, a Iacobo Veneto transl. (A.L., IV, p. 84, 10, cum adn. crit.) : « Amplius est terminus continuus sonus in nubibus » (continuus BoOd : uar. cett); cf. ipse Thomas, In IV Sent., d.3, a.1, sol. 1 (Piana, t. VII 2, f. 13v I); In Phys., II 15, n. 6 (sed In Post Anal., II 8, n. 9 : « tonitruum est sonus in nubibus »). 44-45 extinctio ignis in nube : Ar., Anal. post., II 7, 93b8, a Iacobo Veneto transl. (A.L., IV, p. 82, 17) : « Quid est tonitruum? Ignis extinctio in nube ». 53 Vniuersaliter : II 2, 412b9. 57 Quare : 412a15. 60 in VII Methaphisice : Ar., Met., VII 4, 1030b14-1031a14. 68-69 Simitas est curuitas nasi : in loco Metaphysicae supra laud., simitas diffinitur « concauitas » nasi (tam in Media, A.L., XXV 2, p. 129, 22, 24; p. 130, 5, cf. Albertus, Met., ed. Col., t. XVI, p. 332, quam in Moerbecana et in Arabico-Latina nec non in Auerrois comm., ed. Ven. 1562, f. 166-167); « depressio » nasi diffinitur ab Auicenna, Met., V 5 (ed. Van. Riet, p. 274); « curuitas » inuenitur in Porphyrii Isag. a Boethio transl. (A.L., I 6-7, p. 14, 22-23) : « nasi curuitas », nec non in Boethii comm. (In Isag., ed. 1<sup>a</sup>, II 3, ed. S. Brandt, CSEL 48, p. 91, 12; ed. 2<sup>a</sup>, IV, 1, ibid., p. 243, 7 : « curuitas nasi »); in Ar., De soph. el., 173b9-11, a Boethio transl. (A.L., VI, p. 31, 2) scriptum legitur : « Et si simum cauitas naris est », quod Guillelmus de Moerbeke correxit in : « Et si simitas curuitas naris est » (Paris B.N. lat. 16080, f. 64v; in A.L., VI, p. 91, 21, editor a Boethio uerbum « cauitas » perperam retinuit); cf. Simplicius, In Praed., a Guillelmo transl. (ed. Pattin, p. 368, 77-79) : « simitatem... reducere... ad curuitatem »; Themistius, f. 34ra (ed., p. 255, 37-38) : « Naris enim semper et carnis curuitas est simitas ». — Attamen Thomas hic adferre uidetur definitionem in scholis iam diu usitatam, cf. Albertus, De pred., V 4 (ed. Borgnet, t. I, p. 92a) : « cum diffinitur simum et dicitur quod est nasi curuitas »; ipse Thomas, De ente et essentia, 6, 145; In III Sent., d.9, q.1, a.2, sol. 7; De uer., q.3, a.7, ad 2; In II<sup>a</sup>, q.53, a.2, ad 3; In Peri herm., I 4, n. 5; In Post. an., I 10, n. 4; In De sensu, I 5, 179-180.

eius diffinitione non ponitur aliquid quod sit extra essenciam eius, in omni autem diffinitione forme ponitur aliquid quod est extra essenciam 80 forme, scilicet proprium subiectum eius siue materia. Vnde, cum anima sit forma, oportet quod in diffinitione ipsius ponatur materia siue subiectum eius.

\*\*\*

Et ideo in prima parte ponit duas diuisiones, 85 quarum prima necessaria est ad inuestigandum id quod in diffinitione anime ponitur ad exprimentam essenciam eius; aliam que est necessaria ad inuestigandum id quod ponitur in diffinitione anime ad exprimentum subiectum ipsius, ibi : 90 *Substancie autem maxime* etc.

Circa primum innuit tres diuisiones.

Quarum prima est secundum quod ens diuiditur in decem predicamenta; et hanc innuit per hoc quod dicit quod substancia dicitur esse unum 95 genus encium.

Secunda diuisio est secundum quod substancia diuiditur in materiam et formam et compositum: materia quidem est que *secundum se non est hoc aliquid*, set est in potencia tantum ut sit hoc 100 aliquid; forma autem est secundum quam iam est hoc aliquid in actu; substancia uero composita est que est hoc aliquid. Dicitur enim esse hoc aliquid aliquid demonstratum quod est completum in esse et specie, et hoc competit soli substancie composite 105 in rebus materialibus; nam substancie separate, quamuis non sint composite ex materia et forma, sunt tamen hoc aliquid, cum sint subsistentes in actu et complete in natura sua; anima autem rationalis quantum ad aliquid potest dici hoc 110 aliquid, secundum hoc quod potest esse per se subsistens, set quia non habet speciem completam set magis est pars speciei, non omnino competit ei quod sit hoc aliquid. Est ergo differentia inter materiam et formam quod materia est ens in 115 potencia, forma autem est *endelichia*, id est actus, quo scilicet materia fit actu; unde ipsum compositum est ens actu.

Tercia diuisio est quod actus dicitur *dupliciter*, uno modo *sicut sciencia* est actus, alio modo *sicut considerare* est actus. Et differentia horum actuum 120 ex potenciis perpendi potest: dicitur enim aliquis in potencia gramaticus ante quam acquirat habitum gramatice discendo uel inueniendo, que quidem potencia in actum reducitur quando iam aliquis habet habitum sciencie; set tunc iterum est in 125 potencia ad usum habitus cum non considerat in actu, et de hac potencia in actum reducitur cum actu considerat; sic igitur et sciencia est actus et consideratio est actus.

Deinde cum dicit: *Substancie autem* etc., ponit 412a11 diuisiones ex quibus inuestigatur id quod ponitur in diffinitione anime pertinens ad eius subiectum et innuit tres diuisiones.

Quarum prima est quod substanciarum quedam sunt corpora et quedam non sunt corpora, inter 135 quas substancias maxime sunt manifeste corporales substancie; nam substancie incorporee, quecunque sint, inmanifeste sunt eo quod sunt a sensibilibus remote, sola ratione inuestigabiles. Hoc est ergo quod dicit, quod *corpora maxime uidentur esse* 140 *substancie*.

Secunda diuisio est quod corporum quedam sunt corpora *phisica*, id est naturalia, quedam non naturalia, set artificialia. Homo enim et lignum et lapis sunt naturalia corpora, domus et securis sunt 145 artificialia. Magis autem uidentur substancie corpora naturalia quam artificialia, quia corpora naturalia sunt principia artificialium: ars enim operatur ex materia quam natura ministrat, forma autem que per artem inducitur est forma acciden- 150 talis, sicut figura uel aliquid huiusmodi; unde corpora artificialia non sunt in genere substancie per suam formam, set solum per suam materiam, que est naturalis, habent ergo a corporibus naturalibus quod sint substancie; unde corpora 155 naturalia sunt magis substancie quam corpora artificialia: sunt enim substancia non solum ex parte materie, set ex parte forme.

Tercia diuisio est quod corporum naturalium quedam *habent uitam* et quedam *non habent*; illud 160

$\Phi$ (pecnia 6) :  $\Phi^1(BI^1F^1)$ ,  $\Phi^2(Bo^1O^1P^1)$   $\Psi^1$  :  $\Psi^{1a}(V^2F, V^1)$ ,  $\Psi^{1b}(F^2V^1)$ ,  $\Psi^{1c}(V^2F^{2a})$  82 ipsius] eius  $\Psi$  (81-83 Vnde — eius *om.*  $V^2F^{2a}$ )  
87 aliam  $\Phi^1$ ,  $F^2F^{2a}$  : alia *cett* 104 specie] in *praem.*  $\Psi$  ( $-Vi$ ) 112 competit *scr.* (*cum E* ; *cf. supra u. 65*) : *obs. codd* (9<sup>te</sup> plerique : conuenit *per scr.*  $P^1V^2L^1P^2G^1P^4$ ,  $EO^2P^1V^2$ ,  $Bl$ ,  $V^2V^2F^{2a}P^2$ ,  $Ed^{1ss}$  : 9<sup>te</sup>  $Lg$ ,  $P^2O^2$ ,  $V$ ,  $Bo^1LoPa$ ,  $Er$ ,  $PgViF^2V^2P^2$  : contingit  $O^1M^1$ ) 114 quod] quia  $\Psi$  121 ex potenciis] per potencias  $\Psi^{1ab}$  138 sensibilibus] sensibus  $\Psi$  144 naturalia] phisica  $\Psi$  144-145 et lapis] *om.*  $\Psi$  146 substancie] esse *praem.*  $\Psi$  157 substancia] -cie  $\Psi$  160 et] *om.*  $\Psi^{1ab}$  habent] *om.*  $\Psi^{1ab}$  ; *sed cf. Ar.*, 412a13

90 Substancie : 412a11. 115 id est actus : *cf. adn. ad Ar.*, 412a10. 150 forma accidentalis : Averroes, II 8, 23-24 (p. 140) : « Essencie enim rerum artificialium sunt accidens » ; Albertus, p. 65, 70-71 : « Figura enim, quam inducit ars, accidens est » ; Thomas, *In I Sent.*, d.19, exp. secundae partis textus : « forme enim artificiales accidentia sunt » ; *In II Sent.*, d.40, q.1, a.1 : « forme enim artificiales accidentales forme sunt » ; *In Phys.*, VII 5, n. 3 : « forme artificiatorum sunt accidentia » ; *cf. etiam Themistius*, f. 12rb-va (ed. p. 93, 65-66) : « artificialia accidentis rationem habent ».



autem dicitur habere uitam quod per se ipsum  
habet alimentum, augmentum et decrementum.

\*\*\*

Sciendum autem est quod hec explanatio magis  
est per modum exempli quam per modum diffi-  
165 nitionis : non enim ex hoc solo quod aliquid  
habet augmentum et decrementum uiuit, set etiam  
ex hoc quod sentit et intelligit et alia opera uite  
exercere potest ; unde in substantiis separatis est  
uita ex hoc quod habent intellectum et uolun-  
170 tatem, ut patet in XI Methaphisice, licet non sit  
in eis augmentum et alimentum ; set quia in istis  
generabilibus et corruptibilibus anima que est in  
plantis, ad quam pertinent alimentum et augmen-  
tum ut in fine primi dictum est, est principium  
175 uite, ideo hic quasi exemplariter exposuit habens  
uitam id quod habet alimentum et augmentum.  
Propria autem ratio uite est ex hoc quod aliquid  
est natum mouere se ipsum, large accipiendo  
motum, prout etiam intellectualis operatio motus  
180 quidam dicitur ; ea enim sine uita esse dicimus  
que ab exteriori tantum principio moueri possunt.

\*\*\*

412a15 Deinde cum dicit : *Quare omne corpus etc.*,  
inuestigat anime diffinitionem, suppositis premissis  
diuisionibus. Et circa hoc tria facit : primo  
185 inuestigat partes diffinitionis ; secundo ponit  
diffinitionem, ibi : *Si autem aliquod commune etc.* ;  
tercio ex diffinitione data excludit quandam  
dubitationem, ibi : *Vnde non oportet querere etc.*  
Circa primum duo facit : primo inuestigat parti-  
190 culas diffinitionis que pertinent ad essenciam  
anime ; secundo eam que pertinet ad essenciam  
subiecti, ibi : *Tale autem [est] quodcumque orga-  
nicum etc.* Circa primum duo facit : primo inues-  
tigat hanc particulam quod anima est actus ;  
195 secundo hanc quod est actus primus, ibi : *Hic  
autem dicitur dupliciter etc.*

Concludit ergo primo ex predictis quod, cum  
corpora phisica maxime uideantur esse substantie  
et omne corpus habens uitam sit corpus phisicum,

necesse est dicere quod omne corpus habens 200  
uitam sit substantia et, cum sit ens actu, necesse  
est quod sit substantia composita. Quia uero cum  
dico corpus habens uitam, duo dico, scilicet quod  
est corpus et quod est *huiusmodi* corpus, scilicet  
habens uitam, non potest dici quod illa pars 205  
corporis habentis uitam que dicitur corpus sit  
anima : per animam enim intelligimus id quo  
habens uitam uiuit, unde oportet quod intelligatur  
sicut aliquid in subiecto existens (ut accipiatur  
hic large subiectum, non solum prout subiectum 210  
dicitur aliquid ens actu, per quem modum  
accidens dicitur esse in subiecto, set etiam secun-  
dum quod materia prima, que est ens in potencia,  
dicitur subiectum), corpus autem quod recipit  
uitam *magis* est *sicut subiectum et materia* quam 215  
sicut aliquid *in subiecto* existens. Sic igitur, cum  
sit triplex substantia, scilicet compositum, materia  
et forma, et anima non est ipsum compositum,  
quod est corpus habens uitam, neque est materia,  
que est corpus subiectum uite, relinquatur per 220  
locum a diuisione quod anima sit substantia sicut  
forma uel species talis corporis, scilicet corporis  
phisici habentis in potencia uitam. Dicit autem  
habentis uitam potencia, et non simpliciter haben-  
tis uitam : nam corpus habens uitam intelligitur 225  
substantia composita uiuens, compositum autem  
non ponitur in diffinitione forme, set materia ;  
materia autem corporis uiui est id quod compa-  
ratur ad uitam sicut potencia ad actum, et hic  
actus est anima, secundum quam corpus uiuit ; 230  
sicut si dicerem quod figura est actus, non quidem  
corporis figurati in actu, hoc enim est compositum  
ex figura et corpore, set corporis quod est  
subiectum figure, quod comparatur ad figuram  
sicut potencia ad actum. Et ne aliquis crederet 235  
quod anima sic esset actus sicut aliqua forma  
accidentalis actus est, ad hoc remouendum subdit  
quod anima est sic *substantia* sicut *actus*, id est  
sicut forma, et quia omnis forma est in deter-  
minata materia, sequitur quod sit forma talis 240  
*corporis* quale dictum est.

\*\*\*

$\Phi$ (pecnia 6) :  $\Phi^1(B^1F^1)$ ,  $\Phi^2(B^0O^1P^1)$   $\Psi$  :  $\Psi^{1a}(V^2F, V^1)$ ,  $\Psi^{1b}(F^2Vi)$ ,  $\Psi^{1c}(V^2F^{2a})$  163 autem est] *inu.*  $F^1$ ,  $\Psi^{1a}$  171 augmentum et  
alimentum] alimentum et huiusmodi  $\Psi$  (augmentum et *praem.*  $F^{2a}$ ) 173 pertinent] -net  $\Psi$  alimentum... augmentum] *inu.*  $F^1$ ,  $P^1$ ,  $\Psi^{1c}$   
191 eam que pertinet] eas (ea  $\Psi^{1c}$ ) que pertinent  $\Psi$  192 est] *om.*  $\Psi$  : *secl.* ; cf. *Ar.*, 412a28, *cum adn.* 211 aliquid] *om.*  $\Psi$  218 ipsum]  
*om.*  $\Psi^{1ab}$  222 corporis] *om.*  $\Psi$  (- $V^1$ ) 223-225 Dicit — uitam] *hom. om.*  $\Psi^{1ab}$  229-230 hic actus est anima *ser.* (*cum*  $O^1P^0O^2P^4$ ,  $T$ ,  
 $V^1$  : de *ante* anima *add.*  $P^4$ ) : h' est anima actus  $\Phi$ ,  $\Psi^{1c}$  (- $V^1$ ) : h' est anime actus  $\Psi^{1ab}$  (- $V^1$ ) : h' est actus anime  $V^4$  230 quam] quem  
 $V^2F$ ,  $F^{2a}$  238 est sic substantia sicut actus  $\Phi$ ,  $V^4$  (cf. *Ar.*, 412a20) : est sic actus sicut substantia est actus  $V^1$  : est sicut actus  $F^6$  : sit  
actus sicut substantia actus  $V^2F$  : sit substantia sicut actus  $V^1$ ,  $F^{2a}$

170 in XI Methaphisice : *Ar.*, *Met.*, XII 8, 1072b26-30.

174 in fine primi : I 14, 411b27-28 ; cf. 411a29-30.

186 Si autem : 412b4.

188 Vnde : 412b6.

192 Tale : 412a28.

195 Hic : 412a22

197 ex predictis : 412a11-15.

Sciendum est autem quod hec est differentia inter formam accidentalem et substancialem, quod forma accidentalis non facit ens actu simpliciter, set ens actu tale uel tantum, ut puta magnum uel album uel aliquid aliud huiusmodi, forma autem substancialis facit esse actu simpliciter; unde forma accidentalis aduenit subiecto iam existenti in actu, forma autem substancialis non aduenit subiecto iam preexistenti in actu, set existenti in potencia tantum, scilicet materie prime. Ex quo patet quod impossibile est unius rei esse plures formas substanciales, quia prima faceret ens actu simpliciter et omnes alie aduenirent subiecto iam existenti in actu; unde accidentaliter aduenirent: non enim facerent ens actu simpliciter, set secundum quid.

Per quod tollitur positio Auicebron in libro Fontis uite, qui posuit quod secundum ordinem generum et specierum est ordo plurium formarum substancialium in una et eadem re, ut puta quod in hoc indiuiduo hominis est una forma per quam est substancia et alia per quam est corpus et tercia per quam est animatum corpus et sic de aliis. Oportet enim secundum premissa dicere quod una et eadem forma substancialis sit per quam hoc indiuiduum est hoc aliquid siue substancia et per quam est corpus et animatum corpus et sic de aliis: forma enim perfectior dat materie et hoc quod dat forma minus perfecta et adhuc amplius. Vnde anima non solum facit esse substancialem et corpus, quod etiam facit forma lapidis, set etiam facit esse animatum corpus; non est ergo sic intelligendum quod anima sit actus corporis et quod corpus sit eius materia et subiectum, quasi corpus sit constitutum per unam formam que faciat eum esse corpus et superueniat ei anima faciens ipsum esse uiuum corpus, set quia ab anima est et quod sit et quod corpus sit et quod sit corpus uiuum; set hoc quod est esse corpus, quod est imperfectius, est quasi materiale respectu uite. Et inde est quod recedente anima, non remanet idem corpus specie; nam oculus et caro

in mortuo non dicuntur nisi equiuoce, ut patet per Philosophum in VII Methaphisice; recedente enim anima, succedit alia forma substancialis que dat aliud esse specificum, cum corruptio unius non sit sine generatione alterius.

\*\*\*

Deinde cum dicit: *Hic autem dicitur dupliciter*, uenatur secundam particulam diffinitionis. Et dicit quod actus dicitur dupliciter, alius sicut sciencia et alius sicut considerare, ut supra expositum est. Et manifestum est quod anima est actus sicut sciencia, quia in hoc quod anima existit, inest animali et sompnus et uigilia; et uigilia quidem assimilatur considerationi, quia sicut consideratio est usus sciencie, ita uigilia est usus sensuum; set sompnus assimilatur habitui sciencie quando aliquis secundum ipsum non operatur, in sompno enim quiescunt uirtutes animales. Horum autem duorum actuum, sciencia est prior generatione in eodem, comparatur enim consideratio ad scienciam sicut actus ad potenciam; actus autem, ut habetur in IX Methaphisice, natura est prior potencia, est enim finis et complementum potencie; set ordine generationis et temporis, uniuersaliter loquendo, actus etiam est prior potencia (nam id quod est in potencia reducitur in actum per aliquid ens actu), set in uno et eodem, potencia est prior actu; nam aliquid est primo in potencia et postea actu fit; et propter hoc dicit quod sciencia est prior generatione in eodem quam consideratio. Vnde concludit quod, cum anima sit actus sicut sciencia, quod sit actus primus corporis phisici potencia uitam habentis. Sciendum autem quod Philosophus dicit animam esse actum primum non solum ut distinguat animam ab actu qui est operatio, set etiam ut distinguat eam a formis elementorum, que semper habent suam actionem nisi impediuntur.

Deinde cum dicit: *Tale autem quodcumque organicum* etc., uenatur particulam que est ex parte subiecti. Et quia dixerat quod anima est actus corporis phisici habentis uitam in potencia, et

Φ(pecia 6) : Φ<sup>1</sup>(B<sup>1</sup>F<sup>1</sup>), Φ<sup>2</sup>(B<sup>0</sup>O<sup>1</sup>P<sup>1</sup>i) Ψ : Ψ<sup>1a</sup>(V<sup>2</sup>F, V<sup>1</sup>), Ψ<sup>1b</sup>(F<sup>1</sup>V<sup>1</sup>i), Ψ<sup>1c</sup>(V<sup>2</sup>F<sup>1a</sup>) 242 est autem] inu. Φ<sup>3</sup> 246 aliud] om. Ψ<sup>1ab</sup>  
 255 existenti] preexistenti Ψ<sup>1ab</sup> 291-292 alius... alius scr. (cum G<sup>1</sup>, O<sup>1</sup>P<sup>0</sup>O<sup>1</sup>P<sup>1</sup>, Dn, BdM<sup>1</sup>E<sup>1</sup>, Ed<sup>1</sup>) : aliud... aliud cett (om. V<sup>2</sup>F : aut... aut V<sup>1</sup>) 307 etiam Φ<sup>1</sup> : om. cett. 311 actu fit] fit (+ in V<sup>2</sup>F, V<sup>1</sup>, Vi) actu Ψ 323-324 et dicit Cf. Pref., p. 96\*

258-264 Auencebrolis *Fons uitae* ex Arabico in Latinum transl. ab Ioanne Hispano et Dominico Gundissalino (ed. Bacumker, BGPM I 2-4), praesertim IV 3 (p. 216, 1-6) : « tanquam si certum tibi non fuisset quod forma naturae est aliud a forma animae uegetabilis, et quod forma animae uegetabilis alia est a forma animae sensibilis, et quod forma animae sensibilis alia est a forma animae rationalis, et quod forma animae rationalis alia est a forma intelligentiae » ; V 34 (p. 320, 8-12) : « haec etiam materia mouetur ad recipiendum formam qualitatum primarum, et postea ad recipiendum formam metallinam, deinde formam uegetabilem, deinde sensibilem, deinde rationalem, deinde intelligibilem, donec coniungatur forme intelligentiae uniuersalis ». Cf. M. Wittmann, *Die Stellung des hl. Thomas v. Aquin zu Auencebrol (Ibn Gebirol)*, in BGPM III 3, Münster 1900, p. 60 ; R. Zavalloni O.F.M., *Richard de Mediavilla et la controverse sur la pluralité des formes* (Philosophes médiévaux II), Louvain 1951, p. 420-423, 285 in VII Methaphisice : Ar., *Met.*, VII 10, 1035b24-25 ; cf. infra II 2, 412b20-22. 292 supra : 412a10-11. 304 in IX Methaphisice : Ar., *Met.*, IX 7-9, 1049b4-1051a3, in transl. Arabico-latina cum comm. Auerrois, IX 13-16, quorum uerbum « complementum » est proprium ; cf. praecipue comm. 16 (ed. Bürke, p. 60, 46-50) : « actus est complementum... actus et operatio est finis ».

dicit quod tale est omne corpus organicum.  
 325 Et dicitur corpus organicum quod habet diuersi-  
 tatem organorum; diuersitas autem organorum  
 necessaria est in corpore suscipiente uitam propter  
 diuersas operationes anime: anima enim, cum sit  
 forma perfectissima inter formas rerum corpo-  
 330 raliū, est principium diuersarum operationum  
 et ideo requirit diuersitatem organorum in suo  
 perfectibili; forme uero rerum inanimatarum  
 propter sui imperfectionem sunt principia pauca-  
 rum operationum, unde non exigunt diuersitatem  
 335 organorum in suis perfectibilibus; inter animas  
 autem anima plantarum imperfectior inuenitur,  
 unde in plantis minor est diuersitas organorum  
 quam in animalibus, et ideo ad ostendendum  
 quod omne corpus suscipiens uitam est organicum,  
 340 accipit argumentum ex plantis in quibus est  
 minor diuersitas organorum. Et hoc est quod  
 dicit quod etiam *plantarum partes* sunt diuersa  
 organa, set partes plantarum sunt *penitus simplices*,  
 id est consimiles. Non enim est in eis tanta  
 345 diuersitas sicut in partibus animalium; pes enim  
 animalis ex diuersis partibus compositus est,  
 scilicet carne, neruo, osse et huiusmodi, set partes

organice plantarum non habent talem diuersitatem  
 parcium ex quibus componantur. Et quod partes  
 plantarum sint organice, manifestat per hoc quod 350  
 diuerse partes sunt ad diuersas operationes, sicut  
 folium est ad cooperimentum corticis uel fructiferi,  
 id est illius partis in qua fructus nascitur, cortex  
 autem uel fructiferum ad cooperimentum fructus;  
 radices autem in plantis sunt proportionales ori 355  
 animalium, quia utraque attrahunt alimentum,  
 scilicet radix in plantis et os in animalibus.

Deinde cum dicit: *Si autem aliquod commune* etc., 412b4  
 colligit ex omnibus predictis diffinitionem anime.  
 Et dicit quod, si aliqua diffinitio communis debeat 360  
 assignari que conueniat omni anime, erit hec:  
*Anima est actus primus corporis phisici organici*.  
 Non autem oportet addere: «potencia uitam  
 habentis»: loco enim huius ponitur organicum,  
 ut ex dictis patet. 365

Deinde cum dicit: *Vnde non oportet querere* etc., 412b6  
 ex diffinitione data soluit quandam dubitationem.  
 Fuit enim a multis dubitatum quomodo ex anima  
 et corpore fieret unum et quidam ponebant aliqua  
 media esse quibus anima corpori uniretur et 370  
 quodam modo colligaretur, set hec dubitatio iam

Φ(pecia 6) : Φ<sup>1</sup>(B<sup>1</sup>F<sup>1</sup>), Φ<sup>2</sup>(B<sup>0</sup>O<sup>4</sup>Pi) Ψ : Ψ<sup>1a</sup>(V<sup>3</sup>F, V<sup>1</sup>), Ψ<sup>1b</sup>(F<sup>2</sup>V<sup>1</sup>), Ψ<sup>1c</sup>(V<sup>4</sup>F<sup>1a</sup>) 345 sicut] quanta Ψ<sup>1a</sup> : quanta est Ψ<sup>1c</sup> 347 set  
 partes] partes uero (inu. F) Ψ 352 ad cooperimentum corticis uel fructiferi] ad cooperiendum corticem uel fructiferum Ψ (-V<sup>1</sup>V<sup>4</sup>);  
 cf. Albertus, p. 68, 45 354 cooperimentum] cooperiendum Ψ<sup>1a</sup> 355 autem] uero Ψ in plantis] om. Ψ 357 scilicet — anima-  
 libus] om. Ψ (-V<sup>1</sup>, F<sup>1a</sup>)

361 que conueniat omni anime: Themistius, f. 12rb (ed. p. 91, 37): «que omni anime conueniat». 363-365 Cf. Costa ben Luca, *De diff. animas et spiritus* (ed. Barach, p. 136): «Idem ergo significat 'instrumentalis' quod 'uiuientis potencialiter'»; Gundissalinus, *De anima* (ed. J. T. Muckle in *Mediaeval Studies*, II, 1940, p. 41): «Ultima autem differentia idem uidetur significare qua dicitur uiuentis potencialiter... Dicens ergo uiuentis potencialiter tantum illud ostendit corpus per animam perfici quod ante animam habuit potentiam uiuificari, quod pene idem sonat instrumentale, scilicet cui possibile est uti actibus uitae»; Anonymus, *De anima et de potenciis eius* (ed. R. A. Gauthier, *Le traité De anima et de potenciis eius d'un maître des arts vers 1225*, in *Revue Sc. Philos. Theol.*, 66, 1982, p. 28-29): «Et quia iste terminus: «potencia uitam habentis», habet se ad plantas et animalia secundum prius et posterius et re et dictione, ideo Aristoteles mutauit eum in hunc terminum: «organici», quod sic se habet re, non dictione, quia, licet re sit analogum, dictione tamen est uniuocum. Hec est igitur recta diffinitio anime: «Anima est actus primus corporis phisici organici». Et hoc dictum est secundum expositionem Aueroist » (Auerroes, II 6, 21-28, p. 137); Themistius, f. 13rb (ed. p. 100, 5-7): «Putandum est igitur organicum esse expositionem eius quod est potencia uitam habentis, et non tanquam significante hoc quidem aliud et illo aliud»; quam antiquissimam expositionem (cf. Ps.-Alexander Aphr., *Quaestiones*, II 8, ed. I. Bruns, Suppl. Arist., t. II 2, p. 54) hic secutus est Thomas. — Attamen sacculo XIII ineunte alia floruit interpretatio, secundum quam aliud significat «organicum» et aliud «potencia uitam habens» (quae forsitan iam fuerit Calcidii, *Timaei comm.*, c. ccxxii, ed. Waszink, p. 237, 2-9, sed non «Toletani», hic est Gundissalinus, ut putauit Anonymus infra laud.): Anonymus, *De anima et de potenciis eius* (post uerba supra laud.): «Toletanus autem translator utrumque intelligit esse ponendum in diffinitione anime, hoc modo: «Anima est primus actus corporis phisici organici potencia uitam habentis». Per hoc quod dico «organici», excluduntur corpora naturalia que non sunt organica, ut elementa et elementata; sic excluduntur per hanc differentiam sanguis et sperma. Et quia corpora mortuorum animalium uidentur organica esse, ut excludantur additur: «potencia uitam habentis», quod intelligitur ut supra dictum est. Set plus placet nobis sensus Aueroist. Corpus enim mortuum non est organicum, quia partes eius non sunt organa: oculus mortui non est oculus. Vnde Aristoteles [412b20-22]: Oculus est materia uisus, quo deficiente non est oculus nisi equiuoce, sicut oculus lapideus aut pictus»; Anonymus, *In de anima II-III*, f. 1va: «ex hoc concludit dicens: Vnde et anima est actus primus corporis phisici potencia uitam habentis. Hoc habito Aristoteles addit ad predictam diffinitionem quandam differentiam... Et notandum quod Aristoteles non posuit hanc differentiam «organicum» superius inter alias differentias corporis, quia omnes differentie superius posite uniuoce conueniunt corpori perfectibili ab anima, et quia hec differentia «organicum» non conuenit illis uniuoce, set per prius conuenit animalibus, per consequens plantis, ideo non potuit hanc enumerare inter alias»; Petrus Hispanus, *Q. in de anima* (ed. Alonso, t. II, p. 497, 23-25); Iohannes a Rupella, *Tractatus*, I 10 (ed. Michaud-Quantin, p. 65, u. 397-401); Albertus, *Summa de homine*, q. 4, a. 5 (ed. Borgnet, t. 35, p. 49b et 53a): «Quomodo anima sit actus corporis organici et utrum hoc sit de diffinitione anime?... Videtur autem non esse de diffinitione, quia potencia uitam habens non est nisi corpus organicum, ut dicit Constabulinus... dicendum ad rationem Constabulini quod licet corpus organicum accipiatur pro eodem et secundum hoc supponatur per «potencia uitam habentis», tamen ly «potencia uitam habens» alium respectum materie ad formam siue corporis ad animam dicit: ly «organicum» enim dicit respectum ad potentias anime que operantur in organis, set ly «potencia uitam habens» dicit respectum corporis ad ipsam animam... Secundum uero Constabulinum qui dicit non esse de diffinitione, dicendum quod ipse intelligit quod supponatur per ly «potencia uitam habens», licet omnino non sint idem secundum rationem; et hoc uidetur uelle Aristoteles...»; Anonymus, *Q. in tres libros de anima*, II, q. 29, arg. 5 et ad 5 (ed. Vennebusch, p. 163 et 165). — Ipse Thomas utrasque differentias saepius posuit, uelut: *CG*, II 61 (t. XIII, p. 428a7-8); *IV* 44 (t. XV, p. 147b15-16, ubi scribendum est «endelichia»); *I<sup>a</sup>*, q. 76, a. 5, s. c.; *De spir. creat.*, a. 3, arg. 2; *In Met.*, VI 1, in 1025b28-1026a7.

locum non habet, cum ostensum sit quod anima sit forma corporis. Et hoc est quod dicit quod *non oportet querere si ex anima et corpore fit unum,*  
 375 *sicut nec dubitatur hoc circa ceram et figuram neque omnino* circa aliquam materiam et formam cuius est materia. Ostensum est enim in VIII Methaphisice quod forma per se unitur materie sicut actus eius, et idem est materiam uniri forme quam  
 380 materiam esse in actu. Et hoc est etiam quod hic dicit quod, cum unum et ens *multipliciter dicatur*, scilicet de ente in potencia et de ente in actu, id

*quod proprie est* ens et unum, est actus : nam sicut ens in potencia non est ens simpliciter set secundum quid, ita non est unum simpliciter set  
 385 secundum quid ; sic enim dicitur aliquid unum sicut et ens. Et ideo sicut corpus habet esse per animam sicut per formam, ita et unitur anime inmediate in quantum anima est forma corporis ; set in quantum est motor, nichil prohibet aliquid  
 390 esse medium, prout una pars mouetur ab anima mediante alia.

$\Phi$ (pecia 6) :  $\Phi^1(B^1F^1)$ ,  $\Phi^2(B^0O^1Pi)$   $\Psi$  :  $\Psi^{1a}(V^2F, V^1)$ ,  $\Psi^{1b}(F^3Vi)$ ,  $\Psi^{1c}(V^2F^{2a})$  374-377 si — materia] om.  $\Psi$  (-V<sup>1</sup>, F<sup>4a</sup>)

377 in VIII Methaphisice : Ar., *Met.*, VIII 5, 1045a7-b23.

<CAPITVLVM II>

412b9 Vniuersaliter quidem <sup>10</sup>igitur dictum est quid sit anima : substantia enim est que secundum rationem. <sup>1</sup> Hoc autem est quod quid erat esse huiusmodi corpori, sicut si aliquod <sup>1</sup> organorum phisicum esset corpus, ut dolabra : erat quidem enim <sup>1</sup> dolabre esse substantia ipsius, et anima hoc ; diuisa <sup>1</sup> autem hac, non utique amplius dolabra erit, set aut equiuoce, <sup>15</sup> nunc autem est dolabra. Non enim huiuscemodi corporis quod quid <sup>1</sup> est esse et ratio anima, set phisici huiuscemodi habentis <sup>1</sup> in se ipso principium motus et status.

412b17 Considerare autem <sup>1</sup> in partibus oportet quod dictum est. Si enim esset oculus animal, <sup>1</sup> anima utique ipsius, uisus esset : hic enim substantia est oculi que <sup>20</sup> secundum rationem, oculus autem materia uisus est, quo deficiente <sup>1</sup> non est adhuc oculus nisi equiuoce, sicut lapideus <sup>1</sup> aut depictus. Oportet igitur accipere quod est in parte in <sup>1</sup> toto uiuente corpore ; proportionaliter namque habet sicut pars <sup>1</sup> ad partem, totus sensus ad

totum <sup>25</sup> corpus sensitium secundum quod huiusmodi. Est autem non abiciens <sup>1</sup> animam potencia ens ut <sup>412b25</sup> uiuat, set quod habens ; <sup>1</sup> semen autem et fructus potencia huiusmodi corpus est. Sicut quidem <sup>1</sup> igitur incisio et uisio, sic et uigilantia actus, <sup>412b21</sup> ut autem uisus et potencia organi, anima ; <sup>1</sup> corpus autem quod potencia est. Set, sicut oculus est <sup>1</sup> pupilla et uisus, et ibi anima et corpus animal.

Quod quidem igitur non sit anima separabilis a <sup>413a4</sup> corpore, aut partes <sup>5</sup> quedam ipsius, si partibilis apta nata est, non inmanifestum est : quarundam enim <sup>1</sup> actus partium est ipsarum. At uero secundum quasdam <sup>1</sup> nichil prohibet, propter id quod nullius corporis sunt actus. <sup>1</sup> Amplius autem inmanifestum si sic corporis actus anima, <sup>1</sup> sicut nauta nauis. Figuraliter quidem igitur sic determinetur et <sup>10</sup> describatur de anima. <sup>413a10</sup>

412b9 Vniuersaliter quidem igitur etc. Posita diffinitione anime, Philosophus hic eam manifestat. Et circa hoc duo facit : primo manifestat diffinitionem premissam ; secundo ex diffinitione manifestata <sup>5</sup> quandam ueritatem concludit, ibi : *Quod quidem igitur non sit anima* etc. Circa primum duo facit : primo manifestat diffinitionem anime quantum ad id quod in diffinitione predicta ponitur ex parte ipsius anime ; secundo quantum ad id quod <sup>10</sup> ibi ponitur ex parte subiecti, ibi : *Est autem non abiciens animam* etc. Circa primum duo facit : primo manifestat diffinitionem anime ex similitudine rerum artificialium ; secundo ex partibus eius, ibi : *Considerare autem in partibus oportet* etc. Quia <sup>15</sup> enim forme artificiales accidentia sunt que sunt magis nota quo ad nos quam forme substantiales utpote sensui propinquiora, ideo conuenienter rationem anime, que est forma substantialis, per

comparationem ad formas accidentales manifestat ; similiter etiam partes anime siue potencie eius <sup>20</sup> manifestiores sunt quo ad nos quam ipsa anima (procedimus enim in cognitione anime ab obiectis in actus, ab actibus in potencias, per quas anima ipsa nobis innotescit), unde conuenienter etiam per partes ratio anime manifestatur. <sup>25</sup>

Dicit ergo primo quod dictum est in uniuersali quid sit anima, cum premissa diffinitio omni anime conueniat : dictum est enim quod anima est substantia que est forma a qua accipitur ratio rei. Est autem differentia inter formam que est <sup>30</sup> substantia et formam que non est substantia : nam forma accidentalis, que non est in genere substantie, non pertinet ad essenciam siue ad quiditatem subiecti (non enim albedo est de essencia corporis albi), set forma substantialis est <sup>35</sup> de essencia siue de quiditate subiecti. Sic igitur

Ar. Ni : Ni<sup>1</sup>(φ), Ni<sup>2</sup>(νρ, θ<sup>1</sup>θ<sup>2</sup>π) Np(pecia 3) : Np<sup>1</sup>(β, γμσ), Np<sup>2</sup>(α, τν) Nr 412b14 utique amplius incipit pecia 3 in Np 16 habentis] corporis *praem.* Np (-τ) 21 est] om. Ni<sup>2</sup> 26 set V(A), Ni (-φ), Np : secundum V(dett), φ 413a2 est<sup>3</sup> V, Ni : om. (cum graeco) Np 3 ibi] ita V(dett), θ<sup>1</sup>θ<sup>2</sup>π 6 At (Aut Np) uero secundum quasdam V(dett), NiNp, T(150 ; cf. De unit. intell. 1, 58-59) : At uero set (= ελλ') quasdam V(A) : At uero quasdam quidem (= οὐ μὴν εἰλά γε) Nr (patet « secundum » mendam esse pro « set », a similitudine notarum φ et β ortam ; cf. supra 412b26 cum adn.)

Φ(pecia 6) : Φ<sup>1</sup>(B<sup>1</sup>F<sup>1</sup>), Φ<sup>2</sup>(B<sup>2</sup>O<sup>2</sup>P<sup>2</sup>i) Ψ : Ψ<sup>1a</sup>(V<sup>2</sup>F, V<sup>1</sup>), Ψ<sup>1b</sup>(F<sup>2</sup>V<sup>1</sup>i), Ψ<sup>1c</sup>(V<sup>1</sup>F<sup>2a</sup>) 17 propinquiora] -res Ψ<sup>1c</sup> 22 cognitione] -nem Ψ 27 premissa] predicta Ψ (-F<sup>2</sup>) 33 ad<sup>2</sup>] om. F<sup>1</sup>, Ψ(-F<sup>2a</sup>)

1 Posita : supra II 1. 5 Quod : 413a4. 10 Est : 412b25. 14 Considerate : 412b17. 15 forme — sunt<sup>1</sup> : cf. supra II 1, 150, cum adn. 26 dictum est : II 1. 27 premissa : 412b4-6. 28 dictum est : 412a19-21. 30-36 Est — subiecti : cf. Ar., Met., VII 5, 1031a15-1032a11, in transl. Arabico-latina, t. 20-21 (ed. Ven. 1562, t. VIII, f. 168v-170v), cuius est proprium uerbum « essencia » ; cf. adn. inseq.

anima dicitur forma substancialis quia est de  
essencia siue de quiditate corporis animati. Et hoc  
est quod subdit : *Hoc autem, scilicet substancia que*  
40 *est secundum rationem, est quod quid erat esse huiusmodi*  
*corpori, id est corpori constituto in specie per talem*  
*formam; ipsa enim forma pertinet ad essenciam*  
*rei, que significatur per diffinitionem significantem*  
*de re quid est. Et quia forme substanciales,*  
45 *cuiusmodi sunt forme corporum naturalium, sunt*  
*latentes, manifestat hoc per formas artificiales,*  
*que sunt accidentales, et hoc est quod subdit :*  
*sicut si aliquod organorum, id est artificialium*  
*instrumentorum, ut puta dolabra, esset corpus*  
50 *phisicum, id est naturale, forma sua hoc modo se*  
*haberet ad ipsum sicut dictum est. Et ideo*  
*subdit : erat quidem enim dolabre esse substancia*  
*ipsius, id est : forma dolabre secundum quam*  
*accipitur ratio dolabre, quam quidem rationem*  
55 *nominat esse dolabre eo quod secundum eam*  
*dolabra dicitur esse dolabra, hec inquam forma*  
*esset substancia dolabre (et hoc ideo dicit quia*  
*forme corporum naturalium sunt in genere*  
*substancie) et ulterius, si dolabra non solum esset*  
60 *corpus phisicum set etiam corpus animatum,*  
*forma dolabre esset anima et, ea separata, non esset*  
*amplius dolabra nisi equiuoce, sicut, separata anima,*  
*non est caro aut oculus nisi equiuoce; nunc autem,*  
*quia dolabra non est corpus naturale nec eius*  
65 *forma est quod quid erat esse tali corpori, remota*  
*forma dolabre adhuc est dolabra, id est substancia*  
*dolabre; substancia enim corporum artificialium*  
*est materia ipsorum, que remanet sublata forma*  
*artificiali, licet non remaneat ipsum corpus arti-*  
70 *ficiale in actu. Et quia dixerat quod aliter nunc est*  
*in dolabra et aliter esset si esset corpus phisicum*  
*animatum, assignat rationem huius, dicens quod*  
*hoc ideo est quia anima non est quod quid est esse*  
*et ratio, id est forma, huiuscemodi corporis, scilicet*  
75 *artificialis, set corporis phisici huiuscemodi, scilicet*  
*habentis uitam; et ut manifestet quid sit esse*  
*phisicum corpus, subiungit habentis in se ipso*  
*principium motus et status : naturalia enim sunt*  
*que in se ipsis principium motus et status habent ;*  
80 *huiusmodi enim principium natura dicitur.*

Deinde cum dicit : *Considerare autem in par-* 412b17  
*tibus etc.*, manifestat diffinitionem anime ex  
partibus, dicens quod id quod dictum est de tota  
anima et de toto corpore uiuente, oportet consi- 85  
derare *in partibus* utriusque, quia, si oculus esset  
animal, oporteret quod uisus esset anima eius,  
quia uisus est substancialis forma oculi et oculus  
est *materia uisus*, sicut corpus organicum materia  
anime; *deficiente* autem uisu, non remanet oculus  
nisi equiuoce, *sicut oculus lapideus aut depictus* 90  
equiuoce dicitur oculus. Et hoc ideo est quia  
equiuoca sunt quorum nomen solum commune  
est et ratio substancie diuersa et ideo, sublata  
forma a qua est ratio substancie oculi, non remanet  
nisi nomen oculi equiuoce dictum. Quod igitur 95  
inuenitur *in parte* uiuentis corporis, oportet  
accipere *in toto uiuente corpore*, scilicet quod, sicut  
uisus est forma substancialis oculi et eo remoto  
non remanet oculus nisi equiuoce, ita anima est  
forma substancialis uiuentis corporis et ea remota 100  
non remanet corpus uiuum nisi equiuoce; sicut  
enim se habet una pars anime sensitue ad unam  
partem corporis sensitui, sic se habet *totus sensus*  
*ad totum corpus sensituum* in quantum *huiusmodi*.

Deinde cum dicit : *Est autem non abiciens* 412b25  
*animam* etc., exponit premissam diffinitionem de  
anima quantum ad hoc quod dixerat quod est  
actus corporis habentis uitam in potencia. Dicitur  
enim aliquid esse in potencia dupliciter : uno  
modo cum non habet principium operationis, 110  
alio modo cum habet quidem set non operatur  
secundum ipsum; corpus autem cuius actus est  
anima est habens uitam in potencia, non quidem  
primo modo set secundo. Et hoc est quod dicit  
quod corpus *potencia ens ut uiuat*, id est habens 115  
uitam in potencia, cuius est actus anima, non sic  
dicitur esse in potencia ad uitam quod sit *abiciens*  
*animam*, id est carens principio uite quod est  
anima, *set quod* est *habens* huiusmodi principium.  
Set uerum est quod *semen et fructus*, in quo conser- 120  
uatur semen plante, est in potencia ad *huiusmodi*  
*corpus* uiuum quod habet animam : nondum enim  
semen habet animam, set est in potencia ad  
animam; unde sic est in potencia sicut abiciens

$\Phi$ (pecnia 6) :  $\Phi^1(BI^1F^1)$ ,  $\Phi^2(Bo^1O^1Pi)$   $\Psi$  :  $\Psi^{1a}(V^1F, V^1)$ ,  $\Psi^{1b}(F^6Vi)$ ,  $\Psi^{1c}(V^1F^{4a})$  38 de] om.  $\Psi$  (-Vi) 40 huiusmodi] huic  $\Phi$  ;  
sed cf. Ar., 412b11 45 naturalium ser. (cum Ed<sup>11</sup>; cf. u. 50, 58, 64, etc.) : substancialium  $\Phi$ ,  $\Psi^{1ab}$  : sensibillum  $\Psi^{1c}$  62-63 sicut —  
equiuoce] bom. om.  $\Psi^{1ab}$  68 ipsorum] eorum  $\Phi^2$ ,  $F^{4a}$  71 esset] om.  $\Psi$  (-Vi,  $F^{4a}$ ) 73 est] erat  $\Psi^{1a}$ ,  $F^6$ ; sed cf. Ar., 412b16  
76 uitam] in potencia add.  $\Psi^{1ab}$ , praem.  $\Psi^{1c}$  100 substancialis] + oculi  $\Phi$  (e u. 98) 122 corpus] an addendum <id est corpus > ?  
124 unde] + non  $\Phi^2$

42-43 essenciam — diffinitionem : cf. supra, I 1, 162-163, cum adn. 51 dictum est : 412b10. 78-80 naturalia — dicitur : cf. Ar., Phys.,  
II 1, 192b13-14, 20-23. 92-93 equiuoca — diuersa : Ar., Cat., 1a1-2, a Boethio transl. (A.L., I 1-5, p. 5, 4-5) : « Aequiuoca dicuntur quorum  
nomen solum commune est, secundum nomen uero substantiae ratio diuersa ». 124-125 unde — animam : aliter Anonymus, In de anima II-  
III, f. 17a : « et hoc probat, scilicet quod corpus habens uitam potencia non abicit animam, quasi per locum a minori, dicens : semen et fructus  
non abiciunt, de quibus magis uidetur, cum sint in remota potencia ad animam; ergo multo fortius corpora phisica, cum sint in propinqua potencia  
ad animam, non abiciunt animam ».

125 animam. Et ut ostendat quomodo est in potencia  
ad uitam corpus cuius actus est anima, subiungit  
quod ita uigilancia est actus anime sensitiue sicut  
*incisio* est actus cultelli *et uisio* est actus oculi :  
quodlibet enim istorum est operatio et usus  
130 principii habiti ; set anima est actus primus sicut  
uisus et quecunque potencia organi : quodlibet  
enim horum est principium operationis ; set  
corpus quod est perfectum per animam est  
potencia habens quidem actum primum, set  
135 aliquando carens actu secundo. Set, sicut oculus  
est aliquid compositum ex pupilla sicut materia  
et uisu sicut forma, ita animal est compositum ex  
anima sicut forma et ex corpore sicut materia.

413a4 Deinde cum dicit : *Quod quidem igitur non sit*  
140 *anima separabilis* etc., concludit quandam ueritatem  
ex premissis. Quia enim ostensum est quod anima  
est actus tocus corporis et partes sunt actus  
parcium, actus autem et forma non separatur ab  
eo cuius est actus uel forma, manifestum est quod  
anima non potest separari a corpore uel ipsa tota 145  
uel alique *partes* eius, si *nata est* aliquo modo  
habere partes : manifestum est enim quod alique  
partes anime sunt actus aliquarum parcium  
corporis, sicut dictum est quod uisus est actus  
oculi. Set *secundum quasdam partes nichil prohibet* 150  
animam separari, quia quedam partes anime *nullius*  
*corporis* actus sunt, sicut infra probabitur de hiis  
que sunt circa intellectum. Et, quia Plato ponebat  
quod anima est actus corporis non sicut forma  
set sicut motor, subiungit quod hoc nondum est 155  
manifestum si anima sic sit actus corporis sicut  
nauta est actus nauis, scilicet ut motor tantum.

Deinde epilogando colligit que dicta sunt et 413a9  
dicit quod secundum predicta determinatum est  
de anima et posita est anime descriptio *figuraliter*, 160  
quasi extrinsece et superficialiter et incomplete.  
Complebitur enim determinatio de anima quando  
pertinget usque ad intima ut determinetur natura  
uniuscuiusque partis ipsius anime.

$\Phi$ (pecia 6) :  $\Phi^1(B^1F^1)$ ,  $\Phi^2(B^0O^1P^1)$   $\Psi$  :  $\Psi^{1a}(V^2F, V^1)$ ,  $\Psi^{1b}(F^0V^1)$ ,  $\Psi^{1c}(V^2F^{4a})$  128 cultelli] cutelli  $B^1, FV, F^0, F^{4a}$  138 ex]  
om.  $\Psi$  (- $F^0$ ) 146 si] + tamen  $\Psi^{1c}$  147 est] om.  $\Phi$  (- $P^1$ ) 151 nullius] + partis  $F, V^1L, sec.m. F^0$ ; sed cf. **Ar.**, 413a7

141 ostensum est : II 1, 412a21, et supra 412b17-25. 149 dictum est : 412b18-20. 152 infra : III 1, 429a18-b5 ; 4, 430a17-18. 153 Plato :  
cf. ipse Thomas, *In II Sent.*, d.1, q.2, a.4, ad 3 : « propter hanc obiectionem Plato posuit, ut Gregorius Nyssenens narrat, quod anima est in corpore sicut motor in mobili, ut nauta in nauis, et non sicut forma in materia ; unde dicebat quod homo non est aliquid ex anima et corpore, set quod homo est anima utens corpore » ; re uera « Gregorius Nyssenens », hic est Nemesius, *De nat. hominis*, c. 3 (ed. Verbeke-Moncho, p. 51-52) tantum dixit : « Igitur Plato quidem et propter hanc difficultatem non uult animal ex anima et corpore esse, sed animam corpore utentem et uelut indutam corpus » ; quod ipse Thomas perspexit, unde cautius scripsit, *In II Sent.*, d.17, q.2, a.2 : « ... animam corpori uniri posuerunt quasi accidentaliter, sicut nautam nauis, uel sicut hominem indumento, ut de Platone Gregorius Nyssenens narrat ; unde dicebat hominem esse animam corpore indutam » ; *In III Sent.*, d.5, q.3, a.2 : (apud Antiquos una opinio dicit) « quod anima... esset in corpore sicut nauta in nauis. Vnde, sicut dicit Gregorius Nyssenens, Plato posuit quod homo... est anima corpore induta » ; d.22, q.1, a.1 : « ut nauta nauis uel homo uestimento, sicut dicebant antiqui philosophi, quorum Plato, ut Gregorius Nyssenens narrat » ; *In IV Sent.*, d.44, q.3, a.3, sol. 2 ; *C.G.*, II 57 (t. XIII, p. 406a9-12) ; *Q. de pot.*, q.5, a.10 : « sicut nautam nauis aut hominem uestimento. Vnde et Plato dixit quod homo est anima corpore induta, ut Gregorius Nyssenens narrat » ; *Q. de anima*, q.1 et 11 (ed. Robb, p. 59, 6-11, et p. 170, 6-8) ; *Q. de spir. creat.*, a.2 (ed. Keeler, p. 27) ; *De unit. intell.*, 1, 89-90 ; *De subst. sep.*, 1, 179-180 (cf. etiam loc. seq. ubi haec doctrina sine Platonis nomine inprobatur : *In I Sent.*, d.8, q.5, a.3 ; *In II Sent.*, d.8, q.1, a.2, ad 1 ; *In IV Sent.*, d.43, q.1, a.1 ; *C.G.*, I 26 ; *In Iob.*, c.4, u. 473-478 ; *In Phys.*, VIII 7, n.4). Imago qua anima nautae in nauis comparatur nec in Platonis scriptis inueniri nec ei ab Antiquis attribui recte nos monuit A. Mansion, *L'immortalité de l'âme et de l'intellect d'après Aristote*, in *Revue philos. de Louvain*, 51 (1953), p. 456-465.

<CAPITVLVM III>

413a11 Quoniam autem ex incertis quidem certius autem fit quod certum et secundum rationem notius, temptandum iterum est sic aggredi de ipsa.

413a13 Non enim solum quod quia oportet diffinitiuam rationem ostendere, sicut plures terminorum dicunt, set et causam inesse et demonstrare. Nunc autem sicut conclusiones rationes terminorum sunt; ut quid est tetragonismus equale altera parte longiori? ortogonium esse equilaterale; talis autem terminus ratio conclusionis. Dicens autem quoniam tetragonismus est medie inuentio, rei causam dicit.

413a20 Dicamus igitur principium accipientes intentionis determinari animatum ab inanimato in uiuendo. Multipliciter autem ipso uiuere dicto, et si unum aliquod horum insit solum, uiuere ipsum dicimus, ut intellectus et sensus, motus et status secundum locum, adhuc autem motus secundum alimentum et decrementum et augmentum.

413a25 Vnde et uegetabilia omnia uidentur uiuere: uidentur enim in se ipsis habencia potenciam et principium huiusmodi, per quod augmentum et decrementum suscipiunt secundum contrarios locos. Non enim sursum quidem augentur, deorsum autem non, set similiter in utroque. Et penitus quecunque aluntur, et uiuunt in finem quousque possunt accipere alimentum.

Separari autem hoc ab aliis possibile est, alia autem ab hoc impossibile est in mortalibus. Manifestum est autem in hiis que uegetantur: neque enim una inest ipsis potencia alia anime. Viuere quidem igitur propter hoc principium inest omnibus uiuentibus.

Animal autem propter sensum primum. Et namque que non mouentur neque mutancia locum, habencia autem sensum, animalia dicimus, et non uiuere solum. Videntur autem et huiusmodi multa esse animalium: manencia autem cum sint natura, habent solum sensum.

Sensuum autem primo inest omnibus tactus. Sicut autem uegetatium potest separari a tactu et omni sensu, sic et tactus ab aliis sensibus. Vegetatium autem dicimus huiusmodi partem anime qua et uegetabilia participant. Animalia autem omnia uidentur tangendi sensum habencia.

Propter quam autem causam utrumque horum accidit, posterius dicemus. Nunc autem in tantum dictum sit solum quod est anima horum que dicta sunt principium et hiis determinata est, uegetatio, sensitio, intellectio, motu.

413a11 Quoniam autem ex incertis etc. Postquam Philosophus posuit diffinitionem anime, hic intendit demonstrare ipsam. Et primo dicit de quo est intentio; secundo prosequitur, ibi: *Dicamus igitur principium* etc. Circa primum duo facit: primo determinat modum demonstrationis quo uti intendit in demonstrando; secundo manifestat quomodo quedam diffinitiones sunt demonstrabiles, ibi: *Non enim solum quod quia* etc.

Circa primum sciendum est quod, cum ex notis oporteat in cognitionem ignotorum deuenire, omnis autem demonstratio adducitur causa notificandi aliquid, necesse est quod omnis demonstratio procedat ex notioribus quo ad nos, quibus per demonstrationem fit aliquid notum. In quibusdam autem sunt eadem notiora quo ad nos et secundum naturam, sicut in mathematicis, que sunt a materia abstracta; et in hiis demonstratio

Ar. Ni: Ni<sup>1</sup>(φ), Ni<sup>2</sup>(νρ, θ<sup>1</sup>θ<sup>2</sup>π) Np(pecia 3): Np<sup>1</sup>(β, γμσ), Np<sup>2</sup>(α, τν) Nr 413a13 quod quia (= τδ δτλ) T(9, 42): hoc quia primo φ: quia Ni (-ρ: hoc del. φ), Np: quod quid est V, pr.m. ρ 16 rationes] multe praem. π, T(47) 17 Post longiori non post tetragonismus puncto interrogatio perperam interp. T(88-93) 25 et 27 decrementum σ, T(138, 173): detrimentum NiNp (-σ) 26 enim π, T(109): autem Ni (-π), Np 29 Ante Et penitus puncto interp. φ, ν, sec.m. ρ, Np<sup>1</sup>, α 30 in finem] usque praem. Nr 31 hoc Ni, T(188): om. Np 33 inest Ni (= φ, νρ), T(196): est θ<sup>1</sup>θ<sup>2</sup>π: est in Np 413b4 Videntur — sensum (cod. graec. P: om. cett) VNiNp: Hoc non inuenitur in <greco. Boe>theius habet adn. Nr 4 autem<sup>1</sup> enim ρ, T(209) autem<sup>2</sup> enim (= γὰρ P) V, φ 6 et<sup>2</sup> om. T(216) 13 motu Ni (-φρ), Np, T(242): motio V(dett), φ, ρ

Φ(pecia 6): Φ<sup>1</sup>(B<sup>1</sup>F<sup>1</sup>), Φ<sup>2</sup>(B<sup>0</sup>O<sup>1</sup>P<sup>1</sup>) Ψ: Ψ<sup>1a</sup>(V<sup>2</sup>F, V<sup>1</sup>), Ψ<sup>1b</sup>(F<sup>6</sup>V<sup>1</sup>), Ψ<sup>1c</sup>(V<sup>4</sup>F<sup>4a</sup>) 9 quod quia F<sup>1</sup>, V<sup>4</sup>: quod que B<sup>1</sup>, Φ<sup>2</sup>: quia V<sup>1</sup>: om. Ψ (-V<sup>1</sup>, V<sup>4</sup>); cf. Ar., 413a13 cum adn., nec non infra u. 42 11 ignotorum] notorum Φ (-Pi: corr. sec.m. B<sup>0</sup>O<sup>1</sup>) 18 in] om. Φ, Ψ<sup>1b</sup>

4 Dicamus: 413a20. 9 Non: 413a13.



procedit ex notioribus simpliciter et notioribus  
 20 secundum naturam, scilicet ex causis in effectus ;  
 unde et dicitur demonstratio propter quid. In  
 quibusdam uero non sunt eadem magis nota  
 simpliciter et quo ad nos, scilicet in naturalibus,  
 in quibus plerumque effectus sensibiles sunt  
 25 magis noti suis causis ; et ideo in naturalibus ut  
 in pluribus proceditur ab hiis que sunt minus  
 nota secundum naturam, magis autem nota quo  
 ad nos, ut dicitur in I Phisicorum. Et hoc modo  
 demonstrationis intendit hic uti.

30 Et hoc est quod dicit quod, quia illud *quod* est  
*certum* secundum naturam et quod est *secundum*  
*rationem notius* fit *certius* quo ad nos ex hiis que  
 sunt incerta secundum naturam, certiora autem  
 quo ad nos, per istum modum *temptandum est*  
 35 *iterum aggredi* de anima, demonstrando diffini-  
 tionem eius supra positam.

413a13 Deinde cum dicit : *Non enim solum etc.*, assignat  
 rationem predictae intentionis, ostendendo quod  
 aliq̄ue diffinitiones sunt demonstrabiles. Et hoc  
 40 est quod dicit quod ideo oportet iterum aggredi  
 de anima, quia oportet quod ratio diffinitiva non  
 solum dicat hoc *quod* est *quia*, sicut *plures termi-*

*norum*, id est diffinitionum, *dicunt*, set oportet etiam  
 quod in diffinitione tangatur causa et quod per  
 diffinitionem dicentem propter quid, demonstratur 45  
 diffinitio que dicit solum quia. Inueniuntur autem  
*nunc* multe *rationes terminorum*, id est diffinitiones,  
 que sunt *sicut conclusiones* ; et ponit exemplum in  
 geometricalibus.

\*\*\*

Ad cuius intelligenciam sciendum est quod 50  
 figurarum quadrilaterarum quedam habent omnes  
 angulos rectos et uocantur ortogonia, id est  
 superficies rectorum angulorum ; quedam autem  
 non habent angulos rectos et uocantur rombi uel  
 romboydes. Sciendum est autem quod ortogo- 55  
 niorum quoddam consistit ex omnibus lateribus  
 equalibus et uocatur quadratum siue tetragonis-  
 mus ; quoddam autem non habet omnia latera  
 equalia, in quo tamen quelibet duo latera sibi  
 opposita sunt equalia, et uocatur huiusmodi 60  
 ortogonium altera parte longius. Item sciendum  
 est quod in qualibet superficie rectorum angulorum  
 due recte linee que angulum rectum concludunt  
 dicuntur totam superficiem continere, quia, cum alia

$\Phi$ (pecta 6) :  $\Phi^1(B^1F^1)$ ,  $\Phi^2(B^0O^2P^1)$   $\Psi$  :  $\Psi^{1a}(V^2F, V^1)$ ,  $\Psi^{1b}(F^2Vi)$ ,  $\Psi^{1c}(V^2F^{1a})$  22 magis nota  $\Phi$ ,  $\Psi^{1b}$  (nota post simpliciter  $Vi$ ) :  
 notiora  $\Psi^{1a}$  : nota  $\Psi^{1c}$  27 aut [...] om.  $\Phi^2$ ,  $\Psi^{1a}$  50 intelligenciam] euidenciam  $\Psi^{1a}$  64 dicuntur] dicunt  $\Phi$

28 in I Phisicorum : Ar., *Phys.*, I 1, 184a16-21. 36 supra : II 1, 412a27-28, b5-6. 51-61 figurarum — longius : Ps.-Boethius, *Ars Geom.*  
 (ed. Friedlein, p. 376, 14-21) : « Quadrilaterarum uero figurarum quadratum uocatur quod est aequilaterum atque retriangulum. Parte altera lon-  
 gius uero est quod retriangulum quidem est, sed aequilaterum non est. Rombos uero est quod aequilaterum quidem est, sed retriangulum non  
 est. Romboides autem est quod in contrarium collocatas lineas atque angulos habet aequales, non autem rectis angulis nec aequis lateribus conti-  
 netur ». 52-53 ortogonia — angulorum (cf. 91) : uerbum « orthogonium » apud geometros fere designat *trigonum* orthogonium (« triangle  
 rectangle ») ; cf. Ps.-Boethius, *Ars Geom.* (p. 376, 6) ; Isidorus, *Etyim.*, III XII 2 ; Gerbertus, *Geometria*, V 2 (ed. Bubnov, p. 72, 11-12) ; sed hoc  
 uerbo Aristoteles hic usus est (413a17) ad figuram quadrilateram designandam, unde huic figurae Thomas aptauit primam partem definitionis  
 quadrati datae ab Auerroee, II 12, 57 (p. 150 ; cf. etiam u. 61) : « quadratum, quod est superficies rectorum angulorum et equalium laterum ».  
 57 quadratum siue tetragonismus (cf. *infra* 89 tetragonismus, id est quadratum ; *De unit. intell.*, c.3, 22 : tetragonismus, id est quadratum) :  
 uerbo « tetragonismus » non quadraturam, id est uiam qua quadratum aequalis superficiei retriangulo dato inuenitur, sed ipsum quadratum per  
 quadraturam inuentum multi interpretes perperam intellexerunt : Auerroes, II 12, u. 55-65 (p. 150-151) : « exemplum diffinitionum uiuersa-  
 lium que sunt quasi conclusio demonstrationis est respondere querenti quid quadratum, quod est superficies rectorum angulorum et equalium  
 laterum, equale longo. Deinde dedit exemplum diffinitionis que est quasi principium demonstrationis... qui autem diffinit quadratum quod est  
 superficies rectorum angulorum equalium laterum, factum super lineam medium in proportione inter latera oblongi quod equabitur ei, diffinit  
 quadratum diffinitione que est quasi principium demonstrationis » ; Ps.-Petrus Hispanus, *Expositio lib. II-III de anima*, p. 128, 4-14 ; Petrus Hispanus,  
*Q. in de anima* (ed. Alonso, t. II, p. 603, 20-22) : « figura habens tres angulos, uel quatuor que tetragonismus dicitur » ; Anonymus, *In de  
 anima II-III*, f. 2rb : « Quod autem diffinitio secundum materiam non dicat causam, set secundum speciem, hoc ostendit per exemplum geo-  
 metricum dicens quod tetragonismus siue quadratus, quod idem est, potest diffiniri diffinitione secundum materiam et secundum speciem. Nam  
 si dicamus : Tetragonismus est ortogonium equilaterum equale quadrangulo oblongo uel altera parte oblongiori, est diffinitio tetragonismi  
 secundum materiam ; et hec est conclusio demonstrationis nec dicit causam propter quam tetragonismus sit equalis quadrangulo. Set si diffini-  
 niatur secundum speciem, hoc modo : Tetragonismus est superficies equilatera fundata super lineam medio loco inuentam, hec diffinitio dicit  
 propter quid, et est medium in demonstratione ad concludendum predictam diffinitionem : hec enim manifestat quare tetragonismus est equalis  
 quadrangulo oblongo ; hoc enim est quia fundatur super lineam proportionalem longiori et breuiori ipsius quadranguli : nam si linea medio loco  
 inuenta ducatur in se ipsam, faciet quadratum, id est equalem quadrangulo habenti duo latera longiora aliis duobus » ; Adam de Bocfeld, *In de anima*  
 (Mss Urb. lat. 206, f. 272r, in mg. inf. ; Berlin Lat. Qu. 906, f. 127r), ex Auerroee pendet ; Albertus, *S. de homine*, q.4, a.7 (p. 60b) ; *De anima*, p. 71, 43-  
 72, 54, praesertim p. 71, 43-45 : « quid est tetragonismus siue quadratum cui accidit per se equale esse quadrangulo altera parte longiori » ; p. 72,  
 31-32 : « quadratum, quod est tetragonismus ». — Aliter et recte Iacobus Venetus, in Aristotelis *De anima*, II, 413a17 ab eo transl. : « tetragonismus,  
 id est quadratura » (Ms. Avranches B.M. 221, f. 8v) ; Michael Scotus, in translatione Arabico-Latina apud Auerroem, II, text. 12, u. 8-10 (p. 148-  
 149) : « quadratura, et est inuenire superficiem rectorum angulorum equalium laterum equalem longo » ; Themistius, f. 13vb (ed., p. 103, 59-61) :  
 « puta quid est tetragonismus ? Constituire tetragonum equalem altera parte longiori » ; ipse Thomas, *In Met.*, III 4, in 996b20-21 (haec de quadratura  
 retrianguli ; de quadratura circuli, cf. Thomas, *C.G.*, III 44 ; *In Post. An.*, I 17 ; *In Phys.*, I 2). 61-72 Cf. Euclides, *Elem.*, II, Def. 1 et Prop. 1,  
 ab Adelardo transl. (ed. Venetiis 1482, f. b<sup>1</sup>v) : « Omne paralellogramum retriangulum sub duabus lineis angulum retriangulum ambientibus dicitur  
 contineri... Si fuerint due linee quarum una in quodlibet partes diuidatur, illud quod ex ductu alterius in alteram fiet, equum erit his que ex ductu  
 linee indiuise in vnamquamque partem linee particulatim diuise retriangula producentur » ; Ps.-Boethius, *Ars Geom.*, p. 378, 8-10.

65 duo latera sint equalia eis, unumquodque suo oppo-  
sito, necesse est quod una predictarum linearum  
rectum angulum concludentium mensuret longi-  
tudinem superficiei rectangule et alia longitudi-  
nem; unde tota superficies rectangula consurgit  
70 ex ductu unius earum in aliam, ut, si ymaginemur  
quod una earum moueretur per aliam, consurgeret  
talis superficies. Item, sciendum est quod, cum in  
ortogonio quod est altera parte longius due linee  
continentes ipsum sint inequales, si accipiatur  
75 inter eas linea media in proportione et ducatur in  
se ipsam, fiet quadratum equale altera parte  
longiori. Et quia hoc demonstrationibus geome-  
tricis ostendere diffusum esset, sufficiat hoc ad  
presens manifestare in numeris: sit igitur orto-  
80 gonium altera parte longius cuius maius latus sit  
nouem palmorum, minus uero quatuor; accipiatur  
autem linea media in proportione inter ea, que  
scilicet sit sex palmorum; quadratum huius linee  
erit equale predicto altera parte longiori; quod  
85 etiam in numeris patet: nam quater nouem sunt  
triginta sex, similiter etiam sexies sex sunt triginta  
sex.

\*\*\*

Hoc est ergo quod dicit quod, si queratur *quid*  
*est tetragonismus*, id est quadratum, *equale altera*  
90 *parte longiori*, assignabitur talis diffinitio ut dicatur  
esse *ortogonium*, id est superficies rectorum angu-  
lorum, *equilaterale*, id est habens omnia latera  
equalia; *talis autem terminus*, id est talis diffinitio,  
est *ratio conclusionis*, id est per demonstrationem  
95 conclusa. Si autem aliquis sic diffiniat dicens quod  
quadratum est inuentio *medie*, scilicet linee medie  
in proportione inter duo latera inequalia altera  
parte longioris, id est ortogonium constitutum ex  
tali linea inuenta, qui, inquam, sic diffinit, dicit  
100 causam rei. Attendendum est autem quod hoc  
exemplum quod inducitur est simile ei quod  
intendit circa animam quantum ad aliquid, scilicet  
quantum ad hoc quod demonstratur diffinitio  
anime, non autem quantum ad hoc quod demons-  
105 tretur demonstratione dicente propter quid.  
413a20 Deinde cum dicit: *Dicamus igitur* etc., incipit  
demonstrare diffinitionem anime superius positam  
modo predicto, scilicet per effectum. Et utitur

tali demonstratione: illud quod est primum  
principium uiuendi est uiuentium corporum actus 110  
et forma; set anima est primum principium  
uiuendi hiis que uiuunt; ergo est corporis  
uiuentis actus et forma; manifestum est autem  
quod hec demonstratio est ex posteriori: ex eo  
enim quod anima est forma corporis uiuentis, est 115  
principium operum uite, et non e conuerso.  
Circa hoc ergo duo facit: primo ostendit quod  
anima est principium uiuendi; secundo quod  
primum principium uiuendi est forma corporis  
uiuentis, ibi: *Quoniam autem quo uiuimus et sen-* 120  
*timus* etc. Circa primum tria facit: primo distinguit  
modos uiuentium; secundo ostendit quod anima  
est uiuendi principium, ibi: *Vnde et uegetabilia*  
*omnia* etc.; tercio manifestat quomodo se habeant  
partes anime ad inuicem secundum quas est 125  
principium operum uite, ibi: *Vtrum autem*  
*unumquodque horum* etc.

Dicit ergo primo quod ad prosequendum  
nostram intentionem qua intendimus demonstrare  
diffinitionem anime, oportet hoc quasi principium 130  
accipere quod animatum distinguitur *ab inanimato*  
*in uiuendo*: animata enim uiuunt, set inanimata  
non uiuunt. Set, cum multiplex sit modus uiuendi,  
si unus tantum eorum insit alicui, dicitur illud  
uiuens et animatum; ponit autem quatuor modos 135  
uiuendi, quorum unus est per intellectum, secun-  
dus per sensum, tercius per motum et statum  
localem, quartus per motum alimenti, decrementi  
et augmenti.

\*\*\*

Ideo autem quatuor tantum modos ponit 140  
uiuendi, cum supra quinque genera operationum  
anime posuerit, quia hic intendit distinguere  
modos uiuendi secundum gradus uiuentium, qui  
distinguuntur secundum hec quatuor: in quibus-  
dam enim uiuentium inueniuntur tantum alimen- 145  
tum, augmentum et decrementum, scilicet in  
plantis; in quibusdam autem cum hiis inuenitur  
sensus sine motu locali, sicut in animalibus  
imperfectis sicut sunt ostrea; in quibusdam autem  
ulterius inuenitur motus secundum locum, sicut 150  
in animalibus perfectis que mouentur motu  
progressiuo, ut bos et equus; in quibusdam uero

$\Phi$ (pecnia 6) :  $\Phi^1(B^1F^1)$ ,  $\Phi^2(B^0O^1P^1)$   $\Psi$  :  $\Psi^{1a}(V^2F, V^1)$ ,  $\Psi^{1b}(F^6V^1)$ ,  $\Psi^{1c}(V^4F^{1a})$  78 ostendere  $\Psi^{1a}$ , post diffusum esset  $\Psi^{1b}$ ,  $V^4$  :  
om.  $\Phi$ ,  $F^{1a}$  81 uero] om.  $\Phi$  83 palmorum] + quia sicut se habet sex ad nouem, ita quatuor ad sex  $\Psi$  ( $-V^4$ ) 86 etiam] om.  $\Psi^{1ab}$   
103-105 diffinitio — demonstratur] *hom. om.*  $\Psi^{1ab}$  112 que] qui  $\Phi$ ,  $V^1$  128 prosequendum] consequendum  $\Psi^{1ab}$  (ostendendum  $V^1$ )  
140 tantum] om.  $\Psi^{1a}$ ,  $V^1$  : ante quatuor  $F^6$ ,  $\Psi^{1c}$  144 secundum] per  $\Psi^{1a}$ ,  $V^1$  145 inueniuntur] -nitur  $\Psi$

72-77 Euclides, *Elem.*, VI [17], secundum Thomam, *In Met.*, III 4, in 996b20-21. 77-87 Cf. Albertus, p. 72, 2-3 et 12-24. 89 Cf. supra  
adn. ad u. 57. 91 Cf. supra adn. ad u. 52-53. 107 superius : II 1, 412a27-28, b5-6. 120 Quoniam : II 4, 414a4. 123 Vnde : 413a25.  
126 Vtrum : II 4, 413b13. 141 supra : I 14, 411a26-b5, cum ipsius Thomae comm., u. 21-26.

cum hiis ulterius inuenitur intellectus, scilicet in hominibus. Appetituum autem, quod est quintum  
 155 preter hec quatuor, non facit aliquam diuersitatem in gradibus uiuentium : nam ubicunque est sensus, ibi est et appetitus.

\*\*\*

413a25 Deinde cum dicit : *Vnde et uegetabilia* etc., manifestat quod anima est principium uiuendi  
 160 secundum omnes modos predictos. Et circa hoc tria facit : primo ostendit quomodo anima est uiuendi principium in plantis ; secundo in animalibus, ibi : *Animal autem propter sensum* etc. ;  
 165 tercio ostendit quid dictum sit et quid restat dicendum, ibi : *Propter quam autem causam* etc. Circa primum duo facit.

Primo ostendit quod anima est principium uiuendi in plantis et dicit quod, cum dictum sit quod, quibuscunque inest unum quatuor predictorum, quod dicuntur uiuere, sequitur quod  
 170 omnia uegetabilia uiuant : omnia enim habent in se ipsis *potenciam* quandam et principium quo *suscipiunt* motum augmenti et decrementi. Et quod hoc principium non sit natura set anima, manifestum est : nam natura non mouet ad contraria  
 175 loca, motus autem augmenti et decrementi est secundum contraria loca ; augentur enim uegetabilia omnia non solum sursum neque deorsum, set utroque modo, manifestum est quod principium horum motuum non est natura set anima.  
 180 Nec solum uegetabilia uiuant dum augentur et decrescunt, set *quecunque* nutriuntur tandiu uiuant quandiu *possunt accipere* nutrimentum per quod fit augmentum.

413a31 Secundo ibi : *Separari autem* etc., ostendit quod predictum uiuendi principium est primum et separabile ab aliis. Et dicit quod *hoc*, scilicet principium augmenti et alimenti, potest *separari ab aliis* principiis uiuendi, set *alia* non possunt  
 190 separari ab eo in rebus *mortalibus* (quod ideo addit quia in rebus immortalibus sicut sunt substance

separate et corpora celestia, si tamen sunt animata, inuenitur intellectuum sine nutritiuo). Quod autem hoc principium sit separabile ab aliis, *manifestum est in hiis que uegetantur*, id est in plantis,  
 195 in quibus nulla alia potencia anime *inest* nisi huiusmodi. Ex quo manifestum est quod illud propter quod primum inuenitur uita in rebus mortalibus est principium augmenti et alimenti, quod uocatur anima uegetabilis.

Deinde cum dicit : *Animal autem propter sensum* 413b2  
*primum* etc., manifestat quomodo anima est principium uiuendi in animalibus. Et circa hoc duo facit.

Primo dicit quod primum dicitur aliquid esse animal *propter sensum*, licet animalia quedam et  
 205 sciant et moueantur. Ea enim dicimus esse animalia, et non solum uiuere, que, licet non mutent locum, tamen habent sensum. Sunt enim multa animalium talia, que naturaliter manent in eodem  
 210 loco et tamen habent sensum, sicut ostrea que non mouentur motu progressiuo.

Secundo ibi : *Sensuum autem primo* etc., ostendit quod inter alios sensus primo inest tactus animalibus. Quod probat ex hoc quod, *sicut uegetatum*  
 215 *potest separari a tactu et ab omni sensu, sic tactus potest separari ab aliis sensibus* : multa enim sunt animalia que solum sensum tactus habent, sicut animalia imperfecta, omnia autem animalia habent sensum tactus. *Vegetatum autem* principium  
 220 dicimus illam *partem anime qua etiam uegetabilia, id est plante, participant*. Sic igitur ex predictis patent tres gradus uiuentium : primus est plantarum ; secundus animalium imperfectorum immobilium que habent solum sensum tactus ; tercius  
 225 est animalium perfectorum que mouentur motu progressiuo, que etiam habent alios sensus ; manifestum est autem quod quartus gradus est eorum que habent cum hiis etiam intellectum.

Deinde cum dicit : *Propter quam autem causam* 413b9  
*etc.*, ostendit quid dictum sit et quid restat dicendum. Et dicit quod *posterius* dicendum est

$\Phi$ (pecia 6) :  $\Phi^1(B^1F^1)$ ,  $\Phi^2(B^0O^0P^1)$   $\Psi$  :  $\Psi^{1a}(V^2F, V^1)$ ,  $\Psi^{1b}(F^0V^1)$ ,  $\Psi^{1c}(V^2F^{4a})$  168 et dicit] dicens  $\Psi^{1a}$ ,  $V^1$  170 quod] que  
 $V^2$  : modorum que dicta sunt (+ illa  $V^1$ )  $\Psi^{1a}$  : modorum uiuentium  $V^1$  178 neque] et  $\Psi^{1a}$ ,  $F^2$  : uel  $V^1$  179 est] + ergo  $V^1$  :  
 + igitur  $\Psi^{1b}$  205 quod] om.  $\Phi$ ,  $F$  224 secundus] + est  $\Psi^{1a}$ ,  $F^2$ ,  $F^{4a}$

$\Phi$ (pecia 7) :  $\Phi^1(P^1B^1F^2)$ ,  $\Phi^2(B^0O^0)$   $\Psi$  :  $\Psi^{1a}(V^2F, V^1)$ ,  $\Psi^{1b}(F^0V^1)$ ,  $\Psi^{1c}(V^2F^{4a})$  228 gradus incipit pecia 7 in  $\Phi$  229 etiam] et  $\Phi^2$ ,  
 $V^2$  : om.  $FV^1$ ,  $F^2$

163 Animal : 413b2. 165 Propter : 413b9 168 dictum sit : 413a22-23. 190-193 Auerroes, II 15, u. 15-18 (p. 154) : « Et dixit hoc quia corpora celestia manifeste uidentur intelligere et moueri, set non nutriti neque sentire » ; Ps.-Petrus Hispanus, *Expositio in de anima II-III*, p. 131, 17-18 : « in mortalibus : et hoc adiungit quia in immortalibus, ut in intelligentiis, est intelligere sine uegetare » ; Albertus, p. 73, 28-31 : « In immortalibus enim, sicut in corporibus celestibus secundum Peripateticorum opinionem, est uita intellectiua separata a sensu et nutritiua et uegetatiua » ; Themistius, f. 13vb (ed., p. 104-105, u. 81-82) : « in naturis diuiniioribus uerisimile est esse intellectum non sine uegetatiua sola, set etiam et sine aliis potenciis ». 192 si tamen sunt animata : cf. infra, II 5, 219 ; II 6, 65-66 ; uide Th. Litt, *Les corps célestes dans l'univers de saint Thomas d'Aquin* (Philosophes médiévaux VII), Louvain 1963, p. 108-109. 211 sicut ostrea : Albertus, p. 73, 47-48 : « sicut spongia marina [cf. Auerroes, II 16, 14] et quedam ostrea conchilia » ; Themistius, f. 13vb (ed., p. 105, 87-88) : « sicut ostrea et zoofyta ».

*propter quam causam utrumque horum* accidat, scilicet  
 quod uegetatiuum est sine sensu et quod tactus  
 235 sine aliis sensibus : hoc enim dicit in fine libri.  
*Nunc autem sufficiat in tantum dictum* esse quod  
 anima est principium uiuendi secundum modos  
 predictos et quod distincta est istis quatuor,  
 scilicet *uegetatiuo*, quod est in plantis et omnibus  
 uiuentibus, *sensitiuo*, quod est in omnibus anima- 240  
 libus, *intellectiue*, quod est in omnibus hominibus,  
*motu progressiue*, qui est in omnibus animalibus  
 perfectis, a sensu uel intellectu.

$\Phi$ (peccia 7) :  $\Phi^1(PiB^1F^2)$ ,  $\Phi^2(Bo^1O^4)$   $\Psi$  :  $\Psi^{1a}(V^2F, V^1)$ ,  $\Psi^{1b}(F^2V^1)$ ,  $\Psi^{1c}(V^2F^{2a})$  233 accidat] -dit  $\Psi$  237-238 modos predictos]  
*inu.*  $\Phi^2$  : dictos modos  $\Psi^{1a}$  (sed cf. u. 160)

235 in fine libri : III 11-12, 434a22-435b25. 238 predictos (cf. u. 160) : 413a22-25.

<CAPITVLVM IV>

- 413b13 Vtrum autem unumquodque horum est anima aut pars anime, et si pars, utrum sic ut sit separabilis ratione solum aut et loco ?
- 413b15 De quibusdam quidem horum non est difficile uidere, quedam autem dubitationem habent. Sicut enim in plantis quedam diuisa uidentur uiuenciam et separata ab inuicem, tanquam existente in hiis anima actu quidem una in unaquaque planta, potencia autem pluribus, sic uidemus et circa alias differencias anime accidere, ut in entomis decisus : et enim sensum utraque partium habet et motum secundum locum. Si autem sensum, et fantasiam et appetitum ; ubi quidem enim sensus est, et tristitia et leticia est, ubi autem hec sunt, ex necessitate et desiderium est.
- 413b24 De intellectu autem et perspectiua potencia, nichil adhuc manifestum est, set uidetur genus alterum anime esse et hoc solum contingere separari sicut perpetuum a corruptibili. Relique autem partes anime, manifestum ex hiis quod non separabiles sint, sicut quidam dicunt.
- 413b29 Ratione autem quod altere, manifestum : sensitiuo enim esse et opinatio, alterum, si quidem et sentire ab ipso opinari ; similiter autem et aliorum unumquodque que dicta sunt.
- 413b32 Quod autem quibusdam animalium insunt omnia hec, quibusdam uero quedam horum, alteris autem unum solum, hoc facit differenciam animalium. Propter quam autem causam sit factum, posterius intendendum est. Similiter autem et circa sensus accidit : alia quidem enim habent omnes, alia uero quosdam, quedam autem unum maxime necessarium, tactum.
- 414a4 Quoniam autem quo uiuimus et sentimus dupliciter dicitur, sicut quo scimus (dicimus autem hoc quidem scienciam, illud autem animam, utroque enim horum dicimus scire), similiter autem et quo sanamur, aliud quidem sanitas est, aliud autem parte quadam corporis aut et toto, horum autem scienciaque et sanitas forma est et species quedam et ratio ut actus susceptiuorum, hec quidem scientifici, illa uero sanabilis (uidetur enim in patiente et disposito actiuorum inesse actus), anima autem hoc quo uiuimus et sentimus et mouemur et intelligimus primum, quare ratio quedam utique erit et species, set non ut materia et ut subiectum.
- 414a14 Tripliciter enim dicta substancia, sicut diximus, quarum hoc quidem species, illud uero materia, autem ex utrisque, horum autem materia quidem potencia, species autem actus, postea ex utrisque animatum, non corpus est actus anime, set ipsa corporis cuiusdam.
- 414a19 Et propter hoc bene opinantur quibus uidetur neque sine corpore esse neque corpus aliquod anima : corpus quidem enim non est, corporis autem aliquid est.
- 414a21 Et propter hoc in corpore est, et corpore huiusmodi, et non sicut priores ad corpus aptabant ipsam, nichil diffinientes in quo et quali. Et uere, cum non uideatur accipere quodlibet contingens. Sic autem fit et secundum rationem : uniuscuiusque enim actus in potencia existente et in propria materia aptus natus est fieri.
- 414a27 Quod quidem igitur actus est quidam et ratio potenciam habentis esse huiusmodi, manifestum ex hiis.
- 413b13 Vtrum autem unumquodque eorum etc. Ostendit superius Philosophus quod anima est principium uiuendi secundum diuersa genera uite et ideo nunc inquirat qualiter principia uiuendi secundum diuersa genera uite se habeant ad animam et ad inuicem. Et circa hoc duo facit. Primo mouet questiones duas. Quarum prima est : cum anima, que est uiuendi principium, sit

Ar. Ni : Ni<sup>1</sup>(φ, λξ), Ni<sup>2</sup>(νρ, θ<sup>1</sup>θ<sup>2</sup>π) Np(pecia 3) : Np<sup>1</sup>(β, γμσ), Np<sup>2</sup>(α, τν) Nr 413b13 horum] eorum T(1, 10 ; sed cf. supra I 3, 127)  
 15 quidem Ni, Np<sup>1a</sup>(= β), T(24) : autem Np<sup>1b</sup>, Np<sup>2</sup> 17 uiuenciam et V, T(38) : et uiuenciam N (et om. ρ) ab Ni, Np<sup>2b</sup> (= τν) : ad Np<sup>1</sup>,  
 Np<sup>2a</sup> 19 alias θ<sup>1</sup>, Np, T(61) : alteras Ni (-θ<sup>1</sup>) 27 sicut V, ξπ, T(117) : sicut et Ni (-ξπ), Np 28 sint λν, Np, T(118) : sunt Ni (-λν)  
 32 insunt omnia φ, T(133) : omnia insunt cett 33 hoc V(deti), π, Nr, T(131) : hoc autem cett 414a3 autem V, φ, T(145 cum adn.) :  
 uero NiNp (-φ) 4-5 dupliciter dicitur V, φν : dicitur dupliciter T(176) : dupliciter (dicitur om.) Ni (-φν), Np 7 autem Ni : om. Np  
 9 est V, Ni : om. Np ratio Ni (-φρ), Np, T(184) : ratio et V, φρ 11 patiente φξθ<sup>1</sup>, T(191) : patienti cett 12 et Ni, T(198, 213) :  
 om. Np 23 diffinientes V, Ni, τ : differentes Np (-τ) : condiffinientes Nr 26 aptus natus V, Ni, Np<sup>2b</sup> : aptum natum Np<sup>1</sup>, Np<sup>2a</sup>  
 27 fieri V, π, T(255) : infieri Ni (-π), Np 28 potenciam] potencia V, π, T(260)

Φ(pecia 7) : Φ<sup>1</sup>(PiB<sup>1</sup>F<sup>2</sup>), Φ<sup>2</sup>(Bo<sup>1</sup>O<sup>4</sup>) Ψ : Ψ<sup>1a</sup>(V<sup>2</sup>F, V<sup>3</sup>), Ψ<sup>1b</sup>(F<sup>5</sup>V<sup>4</sup>F<sup>4a</sup>) 1 eorum] om. Ψ ; cf. adn. ad Ar., 413b13 1-2 Ostendit superius] im. Ψ

2 superius : II 3, 413a20-b13.

determinata uegetatiuo, sensitiuo, motiuo et intel-  
 10 lectiuo, utrum quodlibet eorum sit anima per se  
 aut sit pars anime; et manifestum est quod in hiis  
 que tantum augentur et nutriuntur, sicut in  
 plantis, uegetatiuum est anima, in hiis autem que  
 15 uegetantur et senciunt, est pars anime, et similiter  
 est de aliis. Secunda questio est: si unumquodque  
 predictorum est pars anime, puta cum omnia  
 inueniantur in una anima, sicut in humana, utrum  
 hoc modo sint partes quod separentur ad inuicem  
 20 solum secundum rationem, ut scilicet sint diuerse  
 potencie, aut etiam separentur loco, utpote quod  
 in una parte corporis sit sensitium, in alia  
 appetitium, in alia motiuum et sic de aliis, sicut  
 quibusdam uisum fuit.

413b15 Secundo cum dicit: *De quibusdam quidem*  
 25 *horum* etc., soluit propositas questiones. Et primo  
 secundam; secundo primam, ibi: *Quod autem*  
*quibusdam animalium* etc. Circa primum duo facit:  
 primo soluit secundam questionem quantum ad  
 secundam partem, ostendens utrum partes anime  
 30 sint separabiles loco; secundo quantum ad pri-  
 mam, utrum scilicet sint separabiles ratione, ibi:  
*Ratione autem quod altere* etc.

Dicit ergo primo quod *de quibusdam* partibus  
 anime *non est difficile uidere* utrum sint separabiles  
 35 loco, id est subiecto, set de quibusdam dubitatio  
 est. Et ad ostendendum quod in quibusdam hoc  
 facile est uidere, premitit similitudinem de  
*plantis*, quod quedam partes diuise ab eis et  
 separate ab aliis partibus *uidentur* uiuere (et hoc  
 40 manifestatur per hoc quod ramusculi abscisi  
 inseruntur uel plantantur et conualescunt, quod  
 non esset nisi remaneret in eis uita et per conse-  
 quens anima que est principium uiuendi), quod  
 contingit *tanquam in unaquaque planta* anima sit una  
 45 in actu et multiplex in potencia.

Sic enim uidemus accidere in formis corporum  
 naturalium inanimatorum, que propter sui imper-

fectionem non requirunt diuersitatem in partibus,  
 quod in aliquo uno toto forma est in actu una et  
 plures in potencia, sicut et ipsum corpus est unum  
 50 in actu et plura in potencia: potest enim diuidi  
 unumquodque eorum in diuersas partes similes  
 specie, sicut patet in aere, aqua et in corporibus  
 mineralibus, unde oportet, si partes sunt similes  
 specie ad inuicem et toti, quod forma specifica  
 55 post diuisionem sit in utraque parciu. Et eadem  
 ratione, quia anima plante imperfecta est in ordine  
 animarum, non requirit magnam diuersitatem in  
 partibus, unde anima tocus potest saluari in  
 aliqua parciu. 60

Et sic etiam uidemus in aliis differentiis anime,  
 sicut *in entomis decisis*, id est in animalibus que  
 decisa uiuunt, quia *utraque parciu* habet *sensum*,  
 quod patet ex hoc quod retrahit se si pungitur,  
 et etiam habet *motum secundum locum*, ut ad sensum  
 65 apparet; sic ergo in una et eadem parte apparet  
 et sensitium et motiuum principium. Et si est  
 ibi sensus, necesse est quod sit ibi fantasia (fantasia  
 enim nichil aliud est quam motus factus a sensu  
 secundum actum, ut infra dicitur), et similiter si  
 70 habet sensum pars decisa, necesse est quod habeat  
 appetitum: ad sensum enim de necessitate  
 sequitur leticia et tristitia siue delectatio et dolor  
 (necesse est enim, si sensibile perceptum est  
 75 conueniens, quod sit delectabile, si autem est  
 nociuum, quod sit dolorosum), ubi autem est  
 dolor et delectatio, oportet quod sit desiderium  
 et appetitus; unde necesse est quod, si pars  
 decisa sentit, quod etiam habeat appetitum. Sic  
 ergo manifestum est quod uegetatiuum, sensi- 80  
 tiuum, appetituum et motiuum inueniuntur in  
 una parte decisa, ex quo patet quod non distin-  
 guuntur loco in corpore animalis. Set de quibus-  
 dam potenciis particularibus manifestum est quod  
 distinguuntur loco: uisus enim manifeste non 85  
 est nisi in oculo, auditus in aure, olfactus in

$\Phi$ (pecia 7) :  $\Phi^1(PiB^1F^2)$ ,  $\Phi^2(Bo^1O^1)$   $\Psi$  :  $\Psi^{1a}(V^2F, V^1)$ ,  $\Psi^{1bc}(F^2V^2F^{2a})$  9 motiuo] + secundum locum  $\Psi$  11 sit] *om. primo Pi*,  
 $\Psi$  (-F<sup>2a</sup>) 18 ad] ab  $Pi$ ,  $V^2$ ,  $F^2$  20 loco] + id est subiecto  $\Psi^{1a}$  (e u. 37) 25 etc. *suppl. cum*  $\Phi^3$  : *om. codd* 36-37 hoc facile  
 est] facile est  $Pi$  : est facile  $\Psi^{1a}$ ,  $F^2$  : est hoc facile  $\Psi^{1bc}$  (-F<sup>2a</sup>) 38 plantis] + ibi : Sicut enim in plantis, dicens  $\Psi^{1a}$  49 forma *ser.*  
 (*cum BdBo^2TM^1, Er, W, sec.m. O^1O^2F^2P^2B/V^1V^2F^2*) : anima *codd* 60 aliqua] qualibet  $\Psi^{1bc}$  67 motiuum] + secundum locum  $\Psi^{1bc}$   
 (sec. locum principium *om. F^2V^2*) 69 enim] autem  $\Phi^2$ ,  $V^2F$  85 manifeste *om. \Psi*

10 per se : Auerroes, II 19, u. 11-12 (p. 157) : « utrum est anima per se aut pars anime » ; Albertus, p. 74, 43-45 : « Vtrum... sit anima per se  
 diuisa per essenciam ab alia aut est pars anime » (cf. p. 75, 82 : « utrum... sint anime per se uel sint partes anime unius ») ; ipse Thomas, infra II 5,  
 179 ; *De univ. intell.*, I, 123-124. 23 quibusdam : cf. *Ar.*, 413b28-29 : « sicut quidam dicunt » ; hi sunt Plato et Platonici sec. Thomam, infra III  
 1, 44-47 ; 8, 269-273 ; cf. adn. ad S. Thomae *Sent. libri Eth.*, I 19, 111-113 (ed. Leon., t. XLVII 1, p. 69). 26 Quod : 413b32. 32 Ratione :  
 413b29. 41 inseruntur : cf. Anonymus, *In de anima II-III*, f. 3ra : « Et notandum quod pars plante descise potest iterum inseri alii plante ».  
 41 plantantur et conualescunt : cf. Albertus, p. 62, 31-33 : « ... in ramis. Et hoc patet quando diuiditur et infigitur terre : tunc enim in ramo trahit  
 sicut in radice » ; p. 74, 58-59 : « in plantis, que conualescunt diuise ». 56-60 Et — parciu : cf. supra I 14, 124-134. 70 infra : II 30,  
 429a1-2 (in transl. uet., cf. adn. ad loc.) 75 conueniens : cf. Albertus, p. 74, 66-67 : « sensus conuenientis ingerit uoluptatem » ; p. 78, 49 :  
 « leticia, que est sensus conuenientis » ; Themistius, f. 14rb (ed., p. 107, 40-41) : « Si autem sensum et iudicium aliquod conuenientis et alieni, et  
 propter hoc tristitiam et delectationem... » ; cf. etiam adn. ad S. Thomae *Sent. libri Eth.*, I 13, 34-35 (ed. Leon., t. XLVII 1, p. 46).

naribus, gustus in lingua et palato. Set primus sensus (qui est tactus) et necessarius animali est in toto.

\*\*\*

90 Set quod dicit, quod fantasia est in parte decisa, uidetur esse dubium. Nam a quibusdam fantasie attribuitur determinatum organum in corpore. Set sciendum est quod fantasia inuenitur indeterminata in animalibus imperfectis, in anima-  
95 libus uero perfectis determinata, sicut infra in III dicitur; organum ergo aliquod determinatum fantasie attribuitur ad maiorem perfectionem et determinationem sui actus, non sine quo fantasie actus nullo modo esse possit sicut actus uisus  
100 nullo modo potest esse sine oculo.

\*\*\*

Sic igitur manifestauit in quibus potencies anime non est difficile uidere utrum sint separabiles loco.

413b24 Deinde cum dicit : *De intellectu autem* etc.,  
105 ostendit in qua parte anime possit esse dubium. Et dicit quod *de intellectu* et quocumque nomine uocetur *perspectiua potencia*, id est speculatiua, *nichil est adhuc manifestum* : nondum enim per ea que dicta sunt apparet utrum habeat aliquod

organum in corpore uel distinctum loco ab aliis 110 organis uel non distinctum; *set* tamen, quantum in superficie apparet, *uidetur* quod sit *alterum genus anime* ab aliis partibus anime, id est alterius nature et alio modo esse habens, et quod hoc solum genus anime possit *separari* ab aliis partibus 115 anime, uel etiam quod sit separatum ab organo corporeo, *sicut perpetuum a corruptibili*. Set quod *reliques partes anime non sint separabiles* loco ab inuicem, *manifestum est ex predictis*.

Deinde cum dicit : *Ratione autem* etc., ostendit 413b29 quod sint separabiles ratione. Cuiuslibet enim potencie ratio est secundum ordinem ad actum; unde necesse est, si actus sunt diuersi secundum speciem, quod potencie habeant diuersam rationem speciei. Et hoc est quod dicit quod alterum 125 est esse sensitiuo *et opinatio*, id est intellectiuo (id est altera est ratio utriusque potencie), si sentire est alterum ab opinari; et similiter est de predictis aliis potencies.

Deinde cum dicit : *Quod autem quibusdam* etc., 413b32 soluit primam questionem. Et dicit quod *hoc facit differenciam* in animalibus quod *quibusdam animalium insunt omnia* predicta, *quibusdam uero quedam horum*, aliis uero *unum solum*. Quibuscumque autem inest unum solum predictorum, oportet quod illud in 135 eis sit anima; in quibus uero insunt plura, quod-

Φ(pecia 7) : Φ<sup>1</sup>(PiB<sup>1</sup>F<sup>2</sup>), Φ<sup>2</sup>(Bo<sup>1</sup>O<sup>1</sup>) Ψ : Ψ<sup>1a</sup>(V<sup>2</sup>F, V<sup>1</sup>), Ψ<sup>1bc</sup>(F<sup>2</sup>V<sup>2</sup>F<sup>2a</sup>) 108-109 ea que dicta sunt] id quod dictum est Ψ 118 ab] ad Ψ<sup>1a</sup>, F<sup>2a</sup>

90-100 Cf. Auerroes, II 20, u. 46-50 (p. 159) : « Sed tamen debes scire quod in quibusdam animalibus uirtus ymaginatiua semper est coniuncta cum sensu, non quando sensatum est absens; et est animal diminutum; in eis autem que sunt perfecta inuenitur in absentia sensorum »; Ps.-Petrus Hispanus, *Expositio lib. II-III de anima*, p. 133, 20-27; Anonymus, *In de anima II-III*, f. 2vb : « ideo notandum quod duplex est fantasia : quedam enim est que apprehendit per presenciam sensus et loquendo de tali sequitur : Cuicumque inest sensus, illi inest fantasia ; et de tali loquitur hic. Alia est fantasia que non solum apprehendit per presenciam sensibilis, set per eius absenciam, et hec solum est in animalibus perfectis ». Cf. infra II 6, 84-95. 91-93 Nam — corpore : cf. ipse Thomas, *In II Sent.*, d.20, q.2, a.2 (Piana, t. VI 2, f. 66raB) : « ... imaginatiue uirtutis, cuius organum est in anteriori parte cerebri »; *In IV Sent.*, d.7, q.3, a.3, q1a 2, arg. 1 (ed. Moos, p. 297, n. 194) : « uertex est nobilior pars corporis quam frons, quia ibi est organum cogitatiue, hic autem organum fantasie »; cf. *In III Sent.*, d.13, q.2, a.1 (ed. Moos, p. 407, n. 73); C.G., II 67 (t. XIII, p. 440a3-4). — Haec doctrina, ab Herophilo (IV saec. a. C.) adumbrata, a Galeno perfecta (cf. praecipue *De locis affectis*, III 9, ed. C. G. Kühn, *Claudii Galeni Opera omnia*, Leipzig 1821-1833, t. VIII, p. 174ss), ab Augustino non ignota (cf. *De Gen. ad litt.*, VII xviii, ed. Zycha, CSEL XXVIII, p. 215; Ps.-Aug., *De spir. et anima*, 22, P.L. 40, 795), saeculo XI in scholis uulgata est a medicis, praecipue a Constantino Africano, qui cerebri tres « cellas » uel « cellulas » distinxerunt : in parte anteriore cellulam fantastiue uel imaginatiue, in media parte cellulam logisticiam (in qua est sedes uirtutis « cogitatiue »), in parte posteriore cellulam memorialem; cf. G. P. Klubertanz, *The Discursive Power*, Saint-Louis, 1952, praecipue p. 58-79; *Revue du Moyen Age Latin*, IX (1953), p. 193 cum adn. 35, p. 196 cum adn. 39; adde : Guillelmus de Conchis, *Glose sup. Platonem*, § xv (ed. Jeaneau, p. 74-75); Iohannes Blund, *Tract. de Anima*, xvii § 244; xxii § 303 et 305 (ed. Callus-Hunt, p. 65, 13; 82, 4 et 18-19); Albertus, p. 177, 20-22; Anonymus, *Qu. in tres libros de anima* (ed. Vennebusch, p. 260, 161); ipse Thomas, *In IV Sent.*, d.50, q.1, a.1, ad 3 (ed. Piana, t. VII 2, f. 264v); *De uer.*, q.10, a.5; q.15, a.1 (ed. Leon., t. XXII 2, p. 309, 88-90; p. 480, 405-407); C.G., II 60 (t. XIII, p. 420a4-5). — Iterum Galeni doctrina uulgata est ab Auicenna et Auerroes, qui tamen cerebri partes non « cellulas » sed « concauitates » (cf. Auicenna, *De anima*, I 5, ed. Van Riet, p. 87-89, u. 21, 23, 46, 49, 54; cf. etiam D. Gundissalinus, *De anima*, ed. Muckle, p. 71) uel « uentriculos » (cf. Auicenna, *De anima*, V 8, p. 182, 83-88; III 8, p. 269, 54; 270, 77; 275, 61; Auerroes, III 33, u. 78-79, p. 476; nec non Costa ben Luca, *De diff. animae et spiritus*, ed. Barach, p. 124-130) uocauerunt. Cf. Rogerus Bacon, *Opus maius* (ed. Bridges, t. II, p. 13) : « partes... cerebri, quas uocant uentriculos uel concauitates uel cellulas ». Verbo « pars » tantum utitur Thomas, *In I Sent.*, d.3, q.4, a.1, ad 2 : « memoria... habet organum in postrema parte capitis »; I<sup>a</sup>, q.78, a.4 : (cogitatiua) « cui medici assignant determinatum organum, scilicet mediam partem capitis ». 95-96 in III : 10, 433b31-434a5. 115-117 ab aliis partibus anime : Adam de Bocfeld, *In De anima*, 1a red. (Urb. lat. 206, f. 272v) : « et separari ab aliis ut incorruptibile a corruptibili »; 3a red. (Berlin Lat. Qu.906, f. 127v) : « De intellectiua dubium est : uidetur enim quod separabilis sit loco ab aliis sicut perpetuum a corruptibili ». — ab organo corporeo : cf. Auerroes, II 21, u. 30 (p. 160) : « ut abstrahatur a corpore »; Ps.-Petrus Hispanus, *Expositio lib. II-III de anima*, p. 134, 1 : « separabilis a corpore »; Anonymus, *In de anima II-III*, f. 3ra : « anima intellectiua separabilis est a corpore sicut perpetuum a corruptibili... animam intellectiuam solum contingit separari, suple : a corpore »; Albertus, p. 76, 11 : « separari a corpore » (cf. Rodier, *in loc.*, t. II, p. 202-203). — Quamquam primam opinionem ipse Thomas iam pridem secutus est, C.G., II 82 (t. XIII, p. 514a18-19) : « intellectiua pars anime separatur ab aliis sicut incorruptibile a corruptibili » (cf. II 61), alteram tamen hic nondum damnat, quod tandem facit in *De unit. intell.*, 1, 162-164 : « ...separari, non quidem a corpore, ut Commentator peruerse exponit, set ab aliis partibus anime ». 119 predictis : 413b15-24. 129 predictis, 133 predicta : 413b12-13.

libet est pars anime, set illa anima denominatur a  
 principaliori uel sensitua uel intellectiua. Quare  
 autem hoc sit quod quedam habent unum,  
 140 quedam plura, quedam omnia, posterius dicitur.  
 Et sicut accidit circa potencias anime, ita accidit  
*circa sensus* : quedam enim *habent omnes* sensus,  
 sicut animalia perfecta, quedam uero habent  
*quosdam* sensus set non omnes, ut talpa, *quedam*  
 145 *autem* habent *unum maxime necessarium*, scilicet  
*tactum*, ut animalia imperfecta.

Potest autem et hec particula ad alium sensum  
 referri, ut dicatur quod, quia superius ostenderat  
 Philosophus quod partes anime non sunt separa-  
 150 biles ad inuicem loco uel subiecto in animali in  
 quo sunt, quod propter hoc etiam non separa-  
 rentur in diuersis animalibus, set cuicumque inest  
 unum, inessent omnia ; et ideo remouet hoc in  
 hac particula.

414a4 Deinde cum dicit : *Quoniam autem quo uiui-*  
*mus* etc., ostenso quod anima est primum uiuendi  
 principium, concludit ex hoc diffinitionem prius  
 assignatam. Et circa hoc duo facit : primo  
 demonstrat propositum ; secundo ex ueritate  
 160 demonstrata quasdam conclusiones ulterius indu-  
 cit, ibi : *Et propter hoc bene opinantur* etc.

Circa primum ponit talem demonstrationem :  
 duorum quorum utroque dicimur esse aliquid aut  
 operari, unum, scilicet quod primum est, est quasi  
 165 forma et aliud quasi materia ; set anima est  
 primum quo uiuimus, cum tamen uiuamus anima  
 et corpore ; ergo anima est forma corporis  
 uiuentis. Et hec est diffinitio superius de anima  
 posita, quod anima est actus primus phisici  
 170 corporis potencia uitam habentis ; manifestum  
 est autem quod medium huius demonstrationis  
 est quedam diffinitio anime, scilicet anima est quo  
 uiuimus primum. Circa hanc autem demonstra-  
 tionem quatuor facit.

175 Primo ponit maiorem, dicens quod *quo uiuimus*  
*et sentimus dicitur dupliciter*, scilicet altero sicut  
 forma et altero sicut materia, *sicut* et *quo scimus*  
 dicitur dupliciter (duobus enim dicimur scire,  
 quorum unum est sciencia et aliud est anima), et

*similiter quo sanamur* dicitur de duobus, quorum 180  
 unum est *sanitas* et *aliud* est aliqua pars corporis  
 uel etiam totum corpus ; utrobique autem unum  
 est quasi forma et aliud quasi materia : nam  
*sciencia et sanitas* sunt forme quasi *actus susceptiuo-*  
*rum*, sciencia quidem est forma *scientifici*, id est 185  
 partis anime in qua est sciencia, sanitas uero est  
 forma corporis *sanabilis* (ideo autem dicit « sana-  
 bile » et « scientificum » ut ostendat aptitudinem  
 in subiecto ad tales formas : semper enim *actiuorum*  
*actus*, id est forme que inducuntur ab agentibus 190  
 in materia, uidentur esse *in paciente et disposito*,  
 id est in eo quod est natum pati actionem agentis  
 a tali agente et quod est dispositum ad conse-  
 quendum finem passionis, scilicet formam ad  
 quam paciendo perducitur). 195

Secundo ibi : *anima autem hoc* etc., ponit minorem 414a12  
 propositionem. Et dicit quod anima est *primum*  
*quo uiuimus et sentimus et mouemur et intelligimus*.  
 Et referuntur hec quatuor ad quatuor genera uite  
 de quibus superius fecerat mentionem : uiuere 200  
 enim refertur ad principium uegetatiuum, quia  
 supra dixerat quod « uiuere propter hoc princi-  
 pium inest omnibus uiuentibus ». Sciendum est  
 autem quod, quamuis sanitate et corpore dicamur  
 esse sani, tamen sanitas est primum quo sani esse 205  
 dicimur : non enim dicimur esse sani corpore nisi  
 in quantum habet sanitatem ; et similiter sciencia  
 est primum quo dicimur esse scientes quia anima  
 non dicimur esse scientes nisi in quantum habet  
 scienciam ; similiter etiam corpore non dicimur 210  
 esse uiuentes nisi in quantum habet animam, et  
 propter hoc hic dicitur quod anima est *primum*  
*quo uiuimus et sentimus* etc.

Tercio ibi : *quare ratio quedam* etc., ponit conclu- 414a13  
 sionem ; et pendet usque huc constructio ab illo 215  
 loco : *Quoniam autem quo uiuimus* etc. Concludit  
 ergo ex predictis quod anima se habet ut ratio  
 et species et non sicut materia et subiectum.

Quarto ibi : *Tripliciter enim dicta substantia* etc., 414a14  
 ostendit conclusionem sequi ex premissis. Non 220  
 enim uidebatur magis sequi de anima quod sit  
 forma quam de corpore, cum utroque uiuere

$\Phi$ (pecia 7) :  $\Phi^1(PiB^1F^2)$ ,  $\Phi^2(B^1O^4)$   $\Psi$  :  $\Psi^{1a}(V^2F, V^1)$ ,  $\Psi^{1bc}(F^3V^4F^{4a})$  143 habent] om.  $\Psi$  144 sensus] om.  $\Psi$  set] et  $\Psi$   
 144 ut] sicut  $\Psi$  145 autem] enim  $F^2$  : uero  $\Phi^2$  149 sunt] om.  $\Phi$ ,  $F^6$  151 quod] et  $F$  : crederet aliquis quod  $V^2$  : ne crederetur  
 quod  $V^4$  : om.  $F^{4a}$  164 scilicet] secundum  $\Phi^2$  : om.  $F^{4a}$  est] om.  $\Phi^2$ ,  $F$ ,  $F^{4a}$  : ante primum  $V^2$  176 dicitur dupliciter] inu.  $V^4$  :  
 dupliciter (dicitur om.)  $F^{4a}$  183 quasi<sup>1</sup>] sicut  $\Psi^{1bc}$  quasi<sup>2</sup>] sicut  $\Psi^{1bc}$  (- $V^4$ ) 184 forme] + et  $V^1$  ; cf. **Ar.**, 414a9, cum adn.  
 192 natum] aptum natum  $\Psi$  ; cf. *infra* u. 255 202 propter hoc principium] om.  $\Psi$  (- $V^1$ ) 207 similiter] om.  $\Psi$  210 etiam  $B^1$  :  
 etiam in  $Pi$  : etiam in  $F^2$  : et  $\Phi^2$ ,  $\Psi$  222 utroque] utrobique  $Pi$ ,  $\Phi^2$

140 posterius : II 5, 414a29-b19. 144 ut talpa : Aucroes, II 22, u. 17 (p. 163) ; cf. etiam *infra* II 25, 425a11. 157 prius : II 1, 412a27-28,  
 b5-6. 161 Et propter hoc : 414a21. 168 superius : II 1, 412a27-28. 200 superius : II 3, 413a22-25, b12-13. 216 Quoniam : 414a4.



dicamur; unde ad perfectionem predictae demonstrationis subiungit quod, cum substantia dicatur  
 225 tripliciter, ut supra dictum est, scilicet de materia  
 et forma et composito ex utrisque, quorum *materia*  
 est [in] *potencia* et *species* siue forma est *actus* et  
 ex utrisque est *animatum*, manifestum est quod  
 corpus non est *actus anime*, set magis anima est  
 230 *actus corporis* alicuius, corpus autem est in potencia  
 respectu anime. Et ideo, cum sequatur ex predicta  
 demonstratione quod uel corpus uel anima sit  
 species, et corpus, ut nunc dictum est, non sit  
 species anime, <relinquitur> quod anima sit  
 235 species corporis.

414a19 Deinde cum dicit: *Et propter hoc bene opinantur*  
*etc.*, inducit quasdam conclusiones ex premissis.

240 Quarum prima est quod bene opinati sunt  
 quibus uisum est quod anima non sit *sine corpore*  
*neque corpus*: non enim est corpus, quia non est

materia, set est aliquid corporis, quia est actus corporis.

Et quia omnis actus est in eo cuius est actus, 414a21  
 infert consequenter ibi: *Et propter hoc in cor-* 245  
*pore etc.*, secundam conclusionem, scilicet quod  
 anima est in corpore et in tali corpore, scilicet  
 phisico organico; et hoc non est per modum quo  
*priores* philosophi loquebantur de anima et unione  
 eius ad corpus *nihil* determinantes *in quo* uel *quali* 250  
 corpore esset. *Et uere* hoc est sicut nos dicimus  
 quod anima est in determinato corpore, *cum non*  
*uideatur* anima *accipere* quodcunque corpus contingat,  
 set determinatum. Et hoc rationabiliter accidit,  
 quia unusquisque actus *natus est fieri in propria* et 255  
 et determinata *materia*, unde et anima oportet quod  
 in determinato corpore recipiatur.

Ultimo autem epilogando concludit quod anima 414a27  
 est *actus quidam et ratio habentis esse huiusmodi* in  
 potencia, scilicet potencia uiuentis. 260

$\Phi$ (pecia 7) :  $\Phi^1(PiBl^1F^2)$ ,  $\Phi^2(Bo^1O^4)$   $\Psi$  :  $\Psi^{1a}(V^2F, V^1)$ ,  $\Psi^{1bc}(F^5V^4F^{4a})$  223 predictae] dicte  $\Psi$  225-226 materia et forma] forma  
 materia  $\Psi$  227 in *codd* : *secl.* 234 relinquitur *suppl.* : *om.*  $\Phi$ ,  $F^5$  : uidetur  $\Psi^{1a}$  : patet  $\Psi^{1bc}$  (- $F^5$ ) : sequitur *sec.m.*  $V^2$  241 neque]  
 + sit  $\Psi$ ; *sed cf. Ar.*, 414a20 245 hoc] *om.*  $\Phi$ ,  $F$ ; *sed cf. u.* 161 corpore] + est  $\Psi$  (- $V^2$ ) 255 natus] aptus natus  $V^2F$ , *sec.m.*  $F^5$  :  
*om. pr.m.*  $F^5$ ; *ex Ar.*, 414a26; *cf. supra u.* 192

225 supra : II 1, 412a6-11. 242-243 quia est actus corporis : Albertus, p. 78, 16 : « quia est actus eius ». 247-248 Themistius, f. 14va  
 (ed., p. 109, 81-82) : « et in corpore tali, dico autem phisico et organico ».

<CAPITVLVM V>

414a29 Potenciarum autem anime que dicte, aliis quidem  
<sup>30</sup>insunt omnes, aliis uero quedam harum, <sup>1</sup> quibusdam  
 uero una sola. Potencias autem diximus uegetatiuum,  
 sensitium, <sup>1</sup> appetitiuum, motiuum secundum locum,  
 intellectiuum.

414a33 Inest autem plantis uegetatiuum solum, alteris  
 autem <sup>b1</sup>hoc et sensitium. Si autem sensitium, et  
 appetitiuum; <sup>1</sup> appetitus quidem enim desiderium et  
 ira et uoluntas sunt. <sup>1</sup> Animalia autem omnia habent  
 unum sensum, tactum; <sup>1</sup> cui autem sensus inest, huic  
 et leticia et tristitia et <sup>5</sup>dulce et triste; quibus autem  
 hec, et concupiscencia: <sup>1</sup> delectabilis enim appetitus  
 hec.

414b6 Adhuc alimenti sensum habent: <sup>1</sup> tactus enim  
 alimenti sensus. Siccis enim et humidis <sup>1</sup> et calidis et  
 frigidis aluntur omnia uiuencia, horum <sup>1</sup> autem sensus,  
 tactus, set aliorum sensibilibus secundum accidens:  
<sup>16</sup>nichil enim in alimentum confert sonus neque color  
<sup>1</sup> neque odor; humor autem unum aliquod est tangi-  
 bilium. Esuries autem et <sup>1</sup> sitis concupiscencia, et  
 esuries quidem calidi et sicci, sitis <sup>1</sup> autem frigidi et  
 humidi. Sapor uero ut delectamentum horum <sup>1</sup> est.  
 Certificandum autem de hiis posterius est, nunc autem

in tantum <sup>15</sup>dictum sit quod animalibus habentibus  
 tactum, et appetitus insit. <sup>1</sup> De fantasia autem inma-  
 nifestum, posterius autem intendendum est. <sup>1</sup> Quibus-  
 dam autem ad hec inest et secundum locum motiuum,  
<sup>1</sup> alteris autem intellectiuum et intellectus, ut hominibus  
 et <sup>1</sup> si aliquod alterum huiusmodi est aut et honora-  
 bilius.

Manifestum igitur est quoniam <sup>20</sup>eodem modo una <sup>414b19</sup>  
 utique erit ratio anime et figure: <sup>1</sup> neque enim ibi  
 figura est preter triangulum et que consequenter sunt,  
<sup>1</sup> neque hic anima preter predictas est. Fiet autem  
 utique et <sup>1</sup> in figuris ratio communis, que conuenit  
 quidem omnibus, <sup>1</sup> propria autem nullius erit figure.  
 Similiter autem et in dictis <sup>25</sup>animabus. Vnde ridiculum  
 est querere communem rationem et <sup>1</sup> in hiis et in  
 alteris, que nullius erit eorum que sunt propria <sup>1</sup> ratio,  
 neque secundum propriam et indiuiduam speciem,  
 dimittentes <sup>1</sup> huiusmodi. Similiter autem se habent ei  
 quod de figuris est et <sup>1</sup> que secundum animam sunt:  
 semper enim in eo quod est consequenter, est potencia  
<sup>30</sup>quod prius est in figuris et in animatis, <sup>1</sup> ut in  
 tetragono quidem trigonum est, in sensitio autem  
 uegetatiuum. 414b31

414a29 Potenciarum autem anime que dicte etc. Postquam  
 Aristoteles diffiniuit animam in communi, nunc  
 accedit ad determinandum de partibus eius; non  
 autem habet aliter anima partes nisi secundum  
 5 quod eius potencie partes eius dicuntur, prout  
 alicuius potentis multa, partes dici possunt potes-  
 tates ad singula; unde determinare de partibus  
 anime est determinare de singulis potenciis eius.  
 Diuiditur autem hec pars in duas: in prima  
 10 determinat de potenciis anime in communi distin-  
 guendo eas ad inuicem; in secunda determinat  
 de singulis earum, ibi: *Quare primum de alimento  
 et generatione* etc. Prima autem pars diuiditur in  
 duas: in prima distinguit potencias anime ad

inuicem; in secunda ostendit quid de potenciis <sup>15</sup>  
 anime et quo modo et ordine determinandum sit,  
 ibi: *Quare et secundum unumquodque querendum* etc.  
 Circa primum duo facit: primo distinguit poten-  
 cias anime ad inuicem; secundo ostendit quomodo  
 ratio communis anime se habeat ad partes pre-  
 20 dictas, ibi: *Manifestum igitur est quoniam eodem* etc.  
 Circa primum duo facit: primo enumerat potencias  
 anime; secundo ostendit quomodo se inuicem  
 consequantur, ibi: *Inest autem plantis* etc.

Dicit ergo primo quod de potenciis anime que <sup>25</sup>  
 supra nominate sunt, quibusdam *insunt omnes*,  
 sicut hominibus, quibusdam *quedam harum*, sicut  
 aliis animalibus, *quibusdam una* tantum, sicut

Ar. Ni: Ni<sup>1</sup>(φ, λξ), Ni<sup>2</sup>(νρ, θ<sup>1</sup>θ<sup>2</sup>π) Np(pecia 3): Np<sup>1</sup>(β, γμσ), Np<sup>2</sup>(α, τν) Nr 414a31 diximus Ni: dicimus Np 414b5 dulce VNiNp,  
 T(167): delectabile Nr 11 odor φ, Nr, T(190): odoratus V, Ni (-φ), Np humor VNiNp, T(194): sapor Nr 12 concupiscencia  
 T(200): concupiscencia alimenti sunt π: et concupiscencia (+ est ξ) Ni (-νρ, π), Np: concupiscencie ν: desiderii sunt V, ρ 22 utique]  
 una π, ?T(258) 23 conuenit Ni<sup>2</sup> (-ν), Np, T(258): conueniet (= ἐφαρμόσει) V, Ni<sup>1</sup>, ν, Nr

Φ(pecia 7): Φ<sup>1</sup>(PiB<sup>1</sup>F<sup>2</sup>), Φ<sup>2</sup>(Bo<sup>1</sup>O<sup>4</sup>) Ψ: Ψ<sup>1a</sup>(V<sup>2</sup>F, V<sup>0</sup>), Ψ<sup>1bc</sup>(F<sup>3</sup>V<sup>2</sup>F<sup>4a</sup>) 3 de partibus eius] partes eius uel de partibus eius Ψ (uel  
 de partibus eius om. F<sup>4a</sup>) 4 aliter] post partes Ψ 6 potestates] potentes Ψ<sup>1a</sup>, F<sup>5</sup> 13 Prima autem pars] Pars autem prima Ψ<sup>1a</sup>:  
 Prima (+ autem F<sup>4a</sup>) Ψ<sup>1bc</sup>

12 Quare primum: II 7, 415a22. 17 Quare et secundum: II 6, 414b32. 21 Manifestum: 414b19. 24 Inest: 414a33. 26 supra:  
 II 4, 413b32-414a4.

plantis. Et quia superius non nominauerat eas  
30 potencias, set partes anime, ideo manifestat quod  
per potencias idem intelligit quod supra per  
partes, quarum quidem sunt quinque genera,  
scilicet uegetatiuum, sensitium, appetitiuum,  
motiuum secundum locum, intellectiuum.

35 <QUESTIONES>

Oportet autem hic duo uidere : primo quidem  
quare ponuntur hic quinque genera potenciarum  
anime, precipue cum consuetum sit dici triplicem  
esse animam, uegetabilem, sensibilem et rationa-  
40 lem ; secundo considerare oportet quare hic ponit  
quinque cum superius posuerit tantum quatuor.

<I>

Sciendum autem circa primum quod, cum  
omnis potencia dicatur ad actum proprium,  
45 potencia operatiua dicitur ad actum qui est  
operatio ; potencie autem anime sunt operatiue,  
talís enim est potencia forme ; unde necesse est  
secundum diuersas operationes anime accipi diuer-  
sitate potenciarum. Operatio autem anime est  
50 operatio rei uiuentis. Cum igitur unicuique  
competat propria operatio secundum quod habet  
esse, eo quod unumquodque operatur in quantum  
est ens, oportet operationes anime considerare  
secundum esse quod inuenitur in uiuentibus.  
55 Huiusmodi autem uiuencia inferiora quorum  
actus est anima de qua nunc agitur, habent duplex  
esse : unum quidem materiale in quo conueniunt  
cum aliis rebus materialibus ; aliud autem inma-  
teriale in quo communicant cum substanciis  
60 superioribus aequaliter ; est autem differentia  
inter utrumque esse, quia secundum esse materiale,  
quod est per materia contractum, unaqueque res  
est hoc solum quod est, sicut hic lapis non est  
aliud quam hic lapis ; secundum uero esse inma-  
65 teriale, quod est amplum et quodam modo  
infinítum, in quantum non est per materiam  
terminatum, res non solum est id quod est, set  
etiam est quodam modo alia ; unde in substanciis  
superioribus inmaterialibus sunt quodam modo  
70 omnia sicut in uniuersalibus causis. Huiusmodi  
autem inmaterialia esse habet duos gradus in istis

inferioribus : nam quoddam est penitus inmate-  
riale, scilicet esse intelligibile, in intellectu enim  
res habent esse et sine materia et sine condicionibus  
materie indiuiduantibus et etiam absque organo 75  
corporali ; esse autem sensibile est medium inter  
utrumque, nam in sensu res habet esse absque  
materia, non tamen absque condicionibus materie  
indiuiduantibus neque absque organo corporali ;  
est enim sensus particularium, intellectus uero 80  
uniuersalium ; et quantum ad hoc duplex esse  
dicit Philosophus in III huius quod anima est  
quodam modo omnia. Operationes igitur que  
competunt uiuenti secundum esse materiale sunt  
operationes que attribuuntur anime uegetabili, 85  
que tamen, licet ad id ordinentur ad quod etiam  
ordinantur actiones in rebus inanimatis, scilicet  
ad consequendum esse et conseruandum, tamen  
in uiuentibus hoc fit per altiore et nobiliorem  
modum : corpora enim inanimata generantur et 90  
conseruantur in esse a principio motiuo extrinseco,  
animata uero generantur a principio intrinseco  
quod est in semine, conseruantur uero a principio  
nutritiuo intrinseco, hoc enim uidetur esse  
uiuencium proprium quod operentur tanquam ex 95  
se ipsis mota. Operationes autem que attribuuntur  
rebus uiuentibus secundum esse penitus inmate-  
riale pertinent ad partem anime intellectiuam.  
Que uero attribuuntur eis secundum esse medium  
pertinent ad partem anime sensitiuam. Et secun- 100  
dum hoc triplex esse distinguitur communiter  
triplex anima, scilicet uegetabilis, sensibilis et  
rationalis.

Set quia omne esse est secundum aliquam  
formam, oportet quod esse sensibile sit secundum 105  
formam sensibilem et esse intelligibile secundum  
formam intelligibilem ; ex unaquaque autem forma  
sequitur aliqua inclinatio et ex inclinatione ope-  
ratio, sicut ex forma naturali ignis sequitur  
inclinatio ad locum qui est sursum, secundum 110  
quam ignis dicitur leuis, et ex hac inclinatione  
sequitur operatio, scilicet motus qui est sursum ;  
ad formam igitur tam sensibilem quam intelli-  
gibilem sequitur inclinatio quedam que dicitur  
appetitus sensibilis uel intellectualis, sicut incli- 115  
natio consequens formam naturalem dicitur appe-  
titus naturalis, ex appetitu autem sequitur operatio,

$\Phi$ (pecía 7) :  $\Phi^1(PiB^1F^3)$ ,  $\Phi^2(Bo^1O^4)$   $\Psi$  :  $\Psi^{1a}(V^2F, V^4)$ ,  $\Psi^{1bc}(F^5V^4F^{4a})$  34 locum] + et  $\Psi$  50 unicuique] + rei  $\Psi$  67 termi-  
natum] determinatum  $V^2F$  : contractum et terminatum (deter-  $F^6$ )  $\Psi^{1bc}$  74 habent] habet  $\Psi^{1a}$  ; cf. u. 77 83 igitur] autem  $\Psi$  (om.  $F$  :  
uero  $V^2$ ) 93-94 quod — intrinseco] hom. om.  $\Psi$  (- $F^{4a}$ ) 111 ignis] om.  $\Psi^{1a}$  : post dicitur  $F^{4a}$  (110-112 secundum — sursum hom. om.  
 $F^6V^4$ )

29 superius, 31 supra : II 4, 413b13-29. 35-131 Cf. ipse Thomas, *De uer.*, q.10, a.1, ad 2 ; C.G., IV 11 ; I<sup>a</sup>, q.18, a.3 ; q.78, a.1 41 superius :  
II 3, 413a22-25, b12-13. 82 in III huius : III 7, 431b21.

que est motus localis. Hec igitur est ratio quare  
oportet esse quinque genera potenciarum anime,  
120 quod primo querebatur.

## &lt;II&gt;

Circa secundum sciendum est quod supra  
Aristotiles intendens ostendere quod anima est  
principium uiuendi in omnibus uiuentibus, dis-  
125 tinxit ipsum uiuere secundum gradus uiuentium  
et non secundum operationes uite secundum quas  
distinguuntur hic genera potenciarum; appeti-  
tium autem non constituit aliquem gradum in  
uiuentibus quia omnia que habent sensum habent  
130 appetitum et sic remanent tantum quatuor gradus  
uiuencium, ut supra ostensum est.

\*\*\*

414a33 Deinde cum dicit : *Inest autem plantis* etc.,  
ostendit quomodo predicte potencie consequuntur  
se inuicem, manifestans quod supra dixerat quod  
135 potenciarum quibusdam *insunt omnes*, quibusdam  
*quedam, quibusdam una sola*. Vbi considerandum  
est quod ad hoc quod uniuersum sit perfectum  
nullus gradus perfectionis in rebus intermittitur,  
set paulatim natura de imperfectis ad perfecta  
140 procedit; propter quod etiam Aristotiles in  
VIII Methaphisice assimilat species rerum nume-  
ris, qui paulatim in augmentum proficiunt. Vnde  
in uiuentibus quedam habent unum tantum  
predictorum, scilicet plante, in quibus est *solum*  
145 *uegetatiuum*, quod necesse est in omnibus uiuenti-  
bus materialibus esse, quia huic potencie attri-  
buuntur operationes pertinentes ad esse materiale;  
aliis autem, scilicet animalibus, inest *uegetatiuum*  
*et sensitium*. Si autem est ibi *sensitium*, oportet  
150 quod assit tertium, scilicet *appetitiuum*; quod  
*quidem* diuiditur in tria, scilicet *desiderium*, quod  
est secundum uim concupiscibilem, et *iram*, que  
est secundum uim irascibilem; qui duo appetitus

pertinent ad partem sensitiuam, sequuntur enim  
apprehensionem sensus; tertium autem est *uolun-* 155  
*tas*, que est appetitus intellectiuus, consequens  
scilicet apprehensionem intellectus. Quod autem  
appetitiuum insit omnibus animalibus, probat  
duplici ratione.

Quarum prima est quod omnia animalia *habent* 160  
ad minus *unum sensum*, scilicet *tactum*; quibus  
autem inest sensus, inest *leticia et tristitia*, id est  
delectatio et dolor (leticia enim et tristitia magis  
uidentur sequi apprehensionem interiorum, set  
delectatio et dolor consequuntur apprehensionem 165  
sensus et precipue sensus tactus), et si est leticia  
et tristitia, necesse est quod sit aliquid *dulce et*  
*triste*, id est delectabile et dolorosum (oportet  
enim omne quod sentitur secundum tactum esse  
uel conueniens, et sic est delectabile, uel nociuum, 170  
et sic est dolorosum); quibuscunque autem est  
aliquid delectabile et triste, hiis inest *et concu-*  
*piscencia*, que est appetitus delectabilis; ergo de  
primo ad ultimum omnibus animalibus quibus  
inest sensus tactus, inest appetitus. 175

Secundam rationem ad idem ostendendum 414b6  
ponit ibi : *Adhuc alimenti* etc., que talis est. Omnia  
animalia habent sensum quo cognoscunt suum  
alimentum, scilicet sensum tactus, qui est sensus  
*alimenti*. Et quia necessarium est omnibus anima- 180  
libus uti alimento, ut dictum est, ideo necessarium  
est quod habeant sensum tactus quo percipiant  
alimentum sibi conueniens. Et quod tactus sit  
sensus alimenti, manifestum est : sicuti enim  
corpora uiuencia constant ex calidis et humidis et 185  
frigidis et siccis, ita ex hiis nutriuntur; tactus  
autem est sensus discretius *horum*; set *aliorum*  
*sensibilium*, id est aliis sensibilibus, non nutriuntur  
uiuencia nisi *secundum accidens*, in quantum uidelicet  
coniunguntur tangibilibus : *sonus* enim et *odor* et 190  
*color nichil* conferunt *in alimentum* in quantum  
huiusmodi, set solum in quantum contingit  
colorata et odorata et sonancia esse calida uel

$\Phi$ (pecia 7) :  $\Phi^1(PiB^1F^2)$ ,  $\Phi^2(Bo^1O^1)$   $\Psi$  :  $\Psi^{1a}(V^2F, V^6)$ ,  $\Psi^{1b}(F^6V^4F^{4a})$  122 est] om.  $\Psi$  127 hic perser.  $Pi$  : hic uel hec obsc. cest  
143 tantum] om.  $\Psi$  156 que  $\Psi$  (- $F^{4a}$ ) : quod  $\Phi$ ,  $F^{4a}$  161-162 quibus autem] quedam autem quibus  $\Phi$  (quedam primo scr. archetypi  
*amanuensis, quod cum in quibus correxisset, delere oblitus est*) 164-165 interiorum — apprehensionem] hom. om.  $\Phi$  167 sit] + ibi  $\Psi$   
182 percipiant  $Pi$ ,  $Bo^1$ ,  $F^{4a}$  : percipiunt  $Bl^1$  : participant cest 185 et] om.  $\Psi$  (- $F^6$ ) 189 secundum] per  $\Psi$ ; sed cf. Ar., 414b9  
193 odorata] odorifera  $\Psi$

122, 131 supra : II 3, 413a22-25, b12-13. 134 supra : 414a29-31. 139-140 paulatim — procedit : cf. Ar., *Hist. animal.*, VII [VIII rec.]  
1, 588b4-5, a Guillelmo transl., a Thoma laud., *In De sensu*, II 1, 1-3. 141 in VIII Methaphisice : Ar., *Met.*, VIII 3, 1043b36-1044a2.  
161 ad minus : Albertus, p. 78, 45-46 : « Animalia enim omnia ad minus habent unum sensum ». 170 conueniens : Auerroes, II 28, u. 15-18  
(p. 170) : « necesse est ut omne animal habeat sensum per quem comprehendat conueniens et inconueniens ex nutrimentis, ut expellat nociuum  
et attrahat iuuatiuum »; cf. supra II 4, 75, cum adn. 181 dictum est : II 3, 413a25-b2. 184-186 sicuti — nutriuntur : cf. Ar., *De gen.*, II 8,  
335a10-11 : « Omnia quidem enim nutriuntur eisdem ex quibus sunt » (« ex quibus constant » iam hab. glossa saeculi XII<sup>ex</sup>-XIII<sup>im</sup> in cod. Avran-  
ches B.M. 232, f. 53v), ab Alberto laud. in loc. (p. 78, 58-59); cf. infra II 6, 42-43; III 11, 238-239; *In De sensu*, I 9, 244-245. 187-189 set —  
accidens : cf. Themistius, f. 14vb (ed., p. 111-112) : « Alia autem sensibilia secundum accidens alimentis appetimus ». — Aliter Anonymus, *In de*  
*anima II-III*, f. 3vb : « set, suple tactus est, aliorum sensibilium, suple ab istis, secundum accidens ». — Aliter Auerroes, II 28, u. 35-36 (p. 170) :  
« sensus autem comprehendentes alia sensibilia accidentaliter sentiunt cibum »; Albertus, p. 79, 26-27 : « Sensus autem alius non est alimentis  
nisi per accidens ». — Cf. Rodier, in loc. (t. II, p. 213-215).

frigida, humida uel sicca; *humor autem*, id est  
 195 sapor, est quoddam de numero *tangibilium* quali-  
 tatum, sicut et gustus est quidam tactus. Sic igitur  
 patet quod omnia animalia habent sensum ali-  
 menti. Quibuscunque autem inest sensus alimenti,  
 hiis inest *esuries et sitis*, quorum utrumque est  
 200 *concupiscencia* alimenti: *esuries* quidem est concu-  
 piscencia *calidi et sicci*, quod habet rationem cibi,  
*sitis autem frigidi et humidum*, quod habet rationem  
 potus (*sapor* autem est quoddam horum *delecta-*  
*mentum*: sapor enim delectabilis indicat conue-  
 205 nientem proportionem calidi et frigidi, humidum et  
 sicci in alimento, unde magis pertinet ad delecta-  
 mentum alimenti quam ad necessitatem); sic  
 igitur ubicunque est sensus tactus, est appetitus.  
 Quomodo autem fantasia se habeat ad sensitium  
 et appetitium, *posterius* dicitur. *Quibusdam autem*  
 210 animalibus supra *hec* tria, scilicet uegetatium,  
 sensitium et appetitium, *inest* etiam motiuum  
 secundum locum, aliis uero supra *hec* quatuor  
 inest etiam *intellectiuum et intellectus* ipse, scilicet  
 215 *hominibus et si aliquod* aliud genus rerum est simile  
 hominibus *aut* etiam *honorabilius* hominibus. Inue-  
 nitur autem aliquid honorabilius hominibus quibus  
 inest intellectus: est enim in substantiis separatis  
 et in corporibus celestibus (si tamen sunt ani-  
 220 mata); set in uiuentibus mortalibus non est  
 aliquod genus uiuentium habentium intellectum  
 nisi in specie humana: cum enim intellectus non  
 habeat organum corporale, non possunt diuersi-  
 ficari habentia intellectum secundum diuersam  
 225 complexionem organorum, sicut diuersificantur  
 species sensitiuorum secundum diuersas com-  
 plexiones quibus diuersimode se habent ad opera-  
 tiones sensus.

414b19 Deinde cum dicit: *Manifestum igitur est* etc.,  
 230 ostendit qualiter se habeat predicta diffinitio  
 anime ad partes enumeratas.

Et ad huius intellectum sciendum est quod  
 Plato posuit uniuersalia esse separata secundum  
 esse, tamen in illis que se habent consequenter  
 235 non posuit unam ydeam communem, sicut in  
 numeris et figuris: non enim posuit unam ydeam  
 numeri preter omnes numeros, sicut posuit unam

ydeam hominis preter omnes homines, eo quod  
 numerorum species naturali ordine consequenter  
 se habent et sic prima earum, scilicet dualitas, 240  
 est causa omnium consequentium, unde non  
 oportet ponere aliquam ydeam communem numeri  
 ad causandum speciem numerorum; et similis  
 ratio est de figuris: nam eius species consequenter  
 se habent sicut et species numerorum, trigonum 245  
 enim est ante tetragonum et tetragonum ante  
 pentagonum.

Dicit ergo *manifestum* esse quod *eodem modo una*  
 est *ratio anime* sicut una est *ratio figure*: sicuti enim  
 inter figuras non est aliqua figura que sit *preter* 250  
*triangulum* et alias species consequentes, utpote que  
 sit ydea communis omnium figurarum, ita nec in  
 proposito est aliqua anima quasi separata existens  
*preter* omnes *predictas* partes. Set quamuis non  
 sit una figura separata in esse preter omnes 255  
 figuras, etiam secundum Platonicos qui ponunt  
 species communes separatas, [et] tamen inuenitur  
 una *ratio communis, que conuenit omnibus* figuris et  
 non est *propria* alicuius earum. Ita est et in  
 animabus. Et ideo ridiculum est quod homo querat 260  
 unam rationem communem tam in animabus  
 quam in aliis rebus, que non conueniat alicui  
 animarum que sunt in rerum natura particulariter,  
 neque etiam est conueniens quod homo querat  
 diffinitionem anime secundum unamquamque spe- 265  
 ciem anime et dimittat diffinitionem communem  
 omnibus animabus; ergo neque diffinitio com-  
 munitatis anime pretermittenda fuit neque sic est  
 assignanda diffinitio communis anime quod non  
 conueniat singulis animabus. Et quia dixerat quod 270  
*eodem modo* se habeat *ratio anime* sicut *ratio figure*,  
 ostendit conuenientiam inter utrumque et dicit  
 quod *similiter se habent* figure et anime ad inuicem:  
 in utrisque enim illud quod est prius est in  
 potencia *in eo quod est consequenter*; manifestum est 275  
 enim in figuris quod trigonum, quod est prius,  
 est potencia in tetragono, potest enim tetragonum  
 diuidi in duos trigonos; et similiter in anima  
 sensitua *uegetatium* est quasi quedam potencia  
 eius et <non> quasi anima per se; et similiter 280  
 est de aliis figuris et aliis partibus anime.

$\Phi$ (pecia 7) :  $\Phi^1(PiB^1F^2)$ ,  $\Phi^2(Bo^1O^4)$   $\Psi$  :  $\Psi^{1a}(V^2F, V^6)$ ,  $\Psi^{1bc}(F^2V^4F^{4a})$  194 autem] enim  $\Psi$  (-V<sup>6</sup>); sed cf. Ar., 414b11 212 etiam]  
 et  $\Psi$  214 etiam] et  $\Psi^{1a}$  : om.  $\Psi^{1bc}$  230 qualiter] quomodo  $\Psi$  233 esse] om.  $\Psi^{1a}$ ,  $F^{4a}$  234 tamen] et *praem.*  $\Psi^{1a}$  : cf. u. 257  
 244 eius *codd* : earum  $P^6$  257 et] om.  $\Psi^{1a}$ ; cf. u. 234, cum adn. 271 habeat] habet  $\Psi$  280 non *suppl.* (cum T, P<sup>6</sup>, sec. m. BdB<sup>1</sup>Bo<sup>2</sup>O<sup>2</sup>Vi;  
 cf. supra II 4, 10) : om. *codd*

194-195 humor... id est sapor : Anonymus, *In de anima II-III*, f. 4ra : « humor, id est sapor » (cf. f. 12ra38, 12rb22, 38, 39, 12va23, 58, 12vb4);  
 Albertus, *S. de homine*, q. 29, a. 5 (ed. Borgnet, t. 35, p. 265a) : « humorem, id est saporem »; *De anima*, p. 79, 32-33 : « humor, qui Latine sapor  
 dicitur : Greci enim humores sapes uocant »; cf. infra II 19, u. 57, 127; 21, u. 35, 103; 24, u. 66; *In De sensu*, I 9, 275-276; I 10, 91.  
 196 gustus est quidam tactus : cf. infra II 19, 421a19; 21, 422a8; III 11, 434b18; nec non Ar., *De sensu*, I 3, 441a3; *De part. animal.*, II 10, 656b37;  
 17, 660a21-22. 210 posterius : II 29-30, 427b27-429a9; III 10, 433b27-434a5. 219 Cf. supra II 3, 192, cum adn. 233-234 uniuersalia — esse : cf. supra I 4, 106-128, cum adn. 234-247 tamen — pentagonum : cf. Ar., *Met.*, III 8, 999a6-13; *Eth. Nic.*, I 6, 1096a17-19.  
 256 Platonicos : cf. adn. ad u. 233-234.

<CAPITVLVM VI>

414b32 Quare et secundum unumquodque querendum, que sit uniuscuiusque anima, ut que | plante et que hominis aut bestie.

414b33 Propter quam autem causam consequenter <sup>415a1</sup>sic se habent, considerandum est. Sine enim uegetatiuo | sensitium non est, a sensitio autem separatur uegetatiuum | in plantis. Iterum autem sine quidem eo quod potest tangere, aliorum | sensuum neque unus est, tactus autem sine aliis est : <sup>5</sup>multa enim animalium neque uisum neque auditum habent | neque odoratus sensum. Et sensitiuorum autem, alia quidem | habent secundum locum motum, alia uero non habent. Vltimum | autem et minimum ratiocinationem et intellectum ; quibus enim inest | ratiocinatio corruptibilium, hiis et reliqua omnia. <sup>10</sup>Quibus autem illorum unumquodque, non omnibus ratiocinatio ; set qui-

busdam quidem | neque ymaginatio. Alia autem hac sola uiuunt. De speculatiuo autem | intellectu altera ratio est. Quod quidem igitur de horum unoquoque ratio | hec propriissima et de anima manifestum est.

Necessarium autem est debentem de hiis perscrutationem facere <sup>15</sup>accipere unumquodque horum quid est, postea sic de habitis | aut et de aliis inuestigare. <sup>415a14</sup>

Si autem oportet dicere quid unumquodque | ipso- <sup>415a16</sup>rum, ut quid intellectuum aut sensitium aut uegetatiuum, | prius adhuc dicendum quid sit intelligere et quid sentire : priores | enim potencies actus et operationes secundum <sup>20</sup>rationem sunt. Si autem sic, hiis adhuc priora opposita | [oportet considerare]. De illis primum utique oportebit determinare propter | eandem causam, ut de alimento et sensibili et intelligibili. <sup>415a22</sup>

414b32 Quare et secundum unumquodque querendum etc. Postquam Philosophus enumerauit genera potenciarum anime et quomodo se habet diffinitio communis anime supra posita ad partes eius, hic <sup>5</sup>ostendit quid amodo determinandum sit et quo ordine. Et diuiditur in partes duas : in prima ostendit quid determinandum restat de anima ; secundo ostendit quo ordine determinare oporteat, ibi : *Necessarium autem est debentem* etc. Circa <sup>10</sup>primum ostendit duo restare ad determinandum.

Quorum primum concludit ex predictis : dictum est supra quod, sicut non est querenda talis diffinitio communis anime que nulli parcium conueniat, ita non debemus esse contenti diffinitione communi, set oportet propriam diffinitionem cuiuslibet partis anime inquirere, et ex hoc <sup>15</sup>concludit hic quod *secundum unumquodque* animatum querendum est *que sit uniuscuiusque anima*, ut scilicet sciatur quid est anima *plante* et quid anima

*hominis* et quid anima *bestie* ; et hoc est scire de <sup>20</sup>unaquaue parte anime quid sit.

Secundo ibi : *Propter quam autem causam* etc., <sup>414b33</sup>ponit aliud quod restat ad determinandum.

Dictum est enim supra quod partes anime *consequenter se habent* ad inuicem, sicut species figure ; <sup>25</sup>sed *considerandum est propter quam causam* partes anime hoc modo se habent consequenter : huius enim causam in fine libri assignabit. Exponit autem qualiter se habeant consequenter, quia *sensitium non potest esse sine uegetatiuo*, set uege- <sup>30</sup>tatiuum separatur a sensitio *in plantis*. Nec est mirum, quia supra dictum est quod opera uegetatiui ordinantur ad adipiscendum et conseruandum esse naturale, quod subiacet quasi funda- <sup>35</sup>mentum. *Iterum* etiam consequentia quedam inuenitur in ipsis sensibus, quia sine sensu tactus nullus *aliorum sensuum* esse potest, *tactus autem* inuenitur *sine aliis* sensibus : *multa enim animalium*

Ar. Ni : N<sup>1</sup>(φ, λξ), N<sup>2</sup>(νρ, θ<sup>10</sup>π) Np(pecia 3) : Np<sup>1</sup>(β, γμσ), Np<sup>2</sup>(α, τν) Nr 414b32 sit V, N<sup>1</sup>, T(18) : om. N<sup>1</sup>, Np 415a7 motum V(dett), φ, T(51) : motuum V(A), Ni (-φ), Np 8 ratiocinationem φ, sec.m. λ, ξ, sec.m. ρ, Np, THOMAS, De unit. int., 1, 244 : rationem pr.m. λ, N<sup>1</sup> (om. pr.m. ρ), ?T(61) 12 igitur] + que Nr 13 et] que ?T(105) 15 horum φ, T(111) : eorum Ni (-φ), Np sic V, N<sup>1</sup>, v, Np : om. N<sup>1</sup> (-v), ?T(112) 19 operationes NiNp, T(124) ; cf. I<sup>a</sup>, q.77, a.3, s.c. ; q.87, a.2, s.c.) : praxis (= πράξις transcr. phon.) V(A) : preuii (uel primi) V(dett), cf. THOMAS, De malo, q.2, a.3 ; I<sup>a</sup>, q.79, a.10, arg.3 ; I<sup>a</sup> II<sup>a</sup>e, q.17, a.3, ad 2 ; infra, II 13, 18 ; In De sensu, II 1, 98-99 20 hiis] + autem (= δ') Nr 21 oportet considerare (= δεῖ θεωρημένα om. W) VMINp : om. ?T(130)

Φ(pecia 7) : Φ<sup>1</sup>(PiB<sup>1</sup>F<sup>2</sup>), Φ<sup>2</sup>(Bo<sup>1</sup>O<sup>4</sup>) Ψ<sup>1</sup> : Ψ<sup>1a</sup>(V<sup>2</sup>F, V<sup>2</sup>), Ψ<sup>1b</sup>(F<sup>2</sup>V<sup>2</sup>), Ψ<sup>1c</sup>(V<sup>2</sup>F<sup>2a</sup>) 1 Quare et ser. : Qualiter autem Φ : Quare Ψ<sup>1</sup> : sed cf. Ar., 414b32, et supra II 5, 17 3 habet] habeat Ψ<sup>1a</sup> 17 hic ser. : hoc ?Pi : hic uel hoc obsc. cett 22 Secundo] + autem Ψ<sup>1a</sup> 26-27 partes anime] post 27 se habent Ψ<sup>1</sup>

4 supra : II 1, 412a27-28, b5-6. 9 Necessarium : 415a14. 12 supra : II 5, 414b25-31. 24 supra : II 5, 414b19-31. 28 in fine libri : III 11-12, 434a22-435b25. 32 supra : II 5, 83-96.

neque visum habent neque auditum neque sensum  
 40 odoratus, set solum tactum. Et hoc etiam rationabiliter accidit : nam tactus est sensus perceptiuus eorum que pertinent ad consistenciam animalis, ex quibus scilicet animal constat et nutritur ; alia uero sensibilia non conferunt ad hoc nisi per  
 45 accidens, unde alii sensus non sunt de necessitate animalis et propter hoc non inueniuntur in omnibus animalibus, set in perfectis. Est etiam consideranda consequencia sensitiui et motiui : nam motiuum non est sine sensitiuo, sensitiuum  
 50 autem potest esse sine motiuo : aliqua enim habencium sensum habent etiam motum secundum locum, set alia non habent. Set intelligendum est hoc de motu progressiuo animalium secundum quod animalia mouentur de loco ad locum : hic enim  
 55 motus non inest omnibus animalibus ; set que carent hoc motu, habent aliquem motum localem, scilicet dilatationis et constrictionis, sicut apparet in ostreis. Illud autem quod est *ultimum* inter omnes partes anime et *minimum*, quia non diuiditur  
 60 in diuersa secundum speciem, est quod habet rationem et intellectum, quia quibuscumque de numero corruptibilium inest ratio, *hiis* insunt et omnia alia predicta.

Hoc autem dicit ut preseruet se a substanciis  
 65 separatis et a corporibus celestibus (si sunt animata), quia, cum sint sine generatione et corruptione, non indigent uegetatiuo ; item, eorum intellectus per se speculatur ea que sunt secundum se intelligibilia, unde non indigent sensibus ad  
 70 cognitionem intellectiuam consequendam. Set in

mortalibus habentibus intellectum, necesse est omnia alia preexistere sicut quedam stramenta et preparatoria ad intellectum, qui est ultima perfectio intenta in operatione nature.

Non autem omnibus quibus inest aliquod predicatorum, inest et ratio ; et quia ymaginatio uidetur habere quandam affinitatem ad intellectum, cum supra dictum sit quod intellectus uel est « fantasia quedam » uel « non sine fantasia », addit de ymaginatione et dicit quod *quibusdam* animalibus  
 80 non solum non inest intellectus, set nec etiam ymaginatio.

#### <DVBITATIO>

Videtur tamen hoc esse contrarium ei quod supra dixerat quod, si pars decisa habet sensum et  
 85 appetitum, quod habet etiam fantasiam (si tamen fantasia est idem cum ymaginatione, ut uidetur).

Dicendum est igitur quod animalia imperfecta, ut in III dicitur, habent quidem fantasiam, set indeterminate, quia scilicet motus fantasie non  
 90 remanet in eis post apprehensionem sensus ; in animalibus autem perfectis remanet motus fantasie etiam abeuntibus sensibilibus. Et secundum hoc dicitur hic quod ymaginatio non adest omnibus animalibus.

\*\*\*

Set quedam animalia sunt que *hac sola uiuunt*, carencia scilicet intellectu et directa in suis operationibus per ymaginationem sicut nos diri-

$\Phi$ (pecia 7) :  $\Phi^1(PiB^1F^2)$ ,  $\Phi^2(Bo^1O^4)$   $\Psi$  :  $\Psi^{1a}(V^2F, V^6)$ ,  $\Psi^{1b}(F^5V^3)$ ,  $\Psi^{1c}(V^4F^{4a})$  39 sensum] om.  $V^6, F^6, \Psi^{1c}$  40 odoratus] -tum  
 $\Psi$  ; sed cf. Ar., 415a6 45 animalis] + set de bene esse  $\Psi^{1bc}$  propter hoc] ideo  $\Psi$  59 et] est  $\Psi$  (59-60 et — speciem *hom. om. F^{4a}*) ;  
 sed cf. Ar., 415a8 78 uel est] uidetur esse  $\Psi^{1bc}$  81 non] om.  $\Phi, V^6, F^6$  (*suppl. sec. m. PiBo^1O^4V^6F^6*) 84 tamen] autem (*exp.*)  
 tamen  $Pi$  : autem  $\Psi$  85 quod] quia  $\Phi, \Psi^{1bc}$  91 sensus] + uel etiam absenciam  $\Psi^{1a}(-V^6)$  : uel in absencia  $V^6, \Psi^{1b}$  93 abeuntibus] adiunctis  $V^2F$  : absentibus  $F^5, \Psi^{1c}$  94 adest] inest *primo Pi, \Psi^{1bc}* (est  $V^6$ )

42 ad consistenciam animalis : cf. infra II 22, 120-126, 205-206. 43 ex quibus — nutritur : cf. supra II 5, 184-186, cum adn. 52-58 Set — ostreis : cf. Anonymus, *In de anima II-III*, f. 4va : « ut conchilia marina ; unde, licet illa non moueantur transeundo totum locum, transmutant tamen partem loci et ille motus est dilatatio parcium et constricatio earundem » ; Albertus, p. 50, 18-19 ; p. 167, 67-69 ; ipse Thomas, *C.G.*, II 90 (t. XIII, p. 550a19) ; *Ia*, q. 18, a. 3. 59-60 quia — speciem : Anonymus, *In de anima II-III*, f. 4va : « Et notandum quod anima intellectiua dicitur ultimum et minimum ; dicitur enim minima quia indiuisibilis est per diuersas species sicut sensitiua... », dicitur autem ultima quia inter omnes formas naturales anima intellectiua ultima est : uita enim ordinatur ad sensum, sensus autem ad intellectum et ibi est status ». — Aliter Albertus, p. 82, 72 : « Ultimum autem, quod est finis et paucorum animalium... » ; ipse Thomas, *De unit. intell.*, I, 245 : « quia scilicet in paucioribus est ». — Utramque interpretationem hab. Anonymus, *In de anima uet.* (Roma Naz. V.E.828, f. 32rb1) : « minimum, propter hoc quod est in paucioribus, et quia simplicior est ». 64-65 Hoc — celestibus : Auerrroes, II 33, u. 22-23 (p. 178) : « Et dixit hoc preseruando se de corporibus celestibus » ; Anonymus, *In de anima II-III*, f. 4va : « Et hoc dicit quantum ad corpora superiora ». 65-66 si sunt animata : cf. supra, II 3, 192, cum adn. 72 stramenta : cf. *Liber de causis*, § 3 (ed. Bardenhewer, p. 166, 4-5 ; ed. Pattin, p. 52, 16-17) : « Postquam ergo creauit causa prima esse animae, posuit eam sicut stramentum intelligentiae », quem laud. Albertus, *De intell. et int.*, I, tr. 1, c. 4 (ed. Borgnet, IX, p. 482b) ; *De causis et proc. uniu.*, II 1 13 (t. X, p. 456a), ipse Thomas, *In De causis* (ed. Saffrey, p. 23, 11) ; sed uerbi « stramentum » usus latius patuit, cf. Albertus, *De intell. et int.*, II, tr. un., c. 9 (t. IX, p. 517a) ; *De causis et proc. uniu.*, II, tr. 3, c. 12 (t. X, p. 561-562 ; cf. *S. theol.*, II, tr. XIII, q. 77, 3, ad 13, t. XXXIII, p. 97a) ; *Met.* (ed. Col., t. XVI, p. 89, 28) ; ipse Thomas, *In III Sent.*, d. 13, q. 3, a. 1 (in codice autographo Vat. lat. 9851, f. 29vb52) : « aliquid potest disponere ad aliquam perfectionem tripliciter. Vno modo ita quod cadat medium inter subiectum et perfectionem illam quasi stramentum perfectionis illius, sicut diaphaneitas disponit ad lucem... » ; *CG*, II 81 (t. XIII, p. 506a30-34) : « Esse anime humane... tamen stramentum quoddam ipsius et subiectum ipsum recipiens est corpus ». 78 supra : I 2, 403a8-9. 85 supra : II 4, 413b21-22. 88-95 Dicendum — animalibus : cf. supra II 4, 90-100, cum adn., nec non Ps.-Petrus Hispanus, *Expositio lib. II-III de anima*, p. 142, 18-20 : « et intelligatur hoc de imaginatione in qua apparet species rei absente sensibili extra ». 89 in III : 10, 433b31-434a5. 97-99 directa — per intellectum : cf. Ar., *Met.*, I 1, 980b25-28.

gimur per intellectum. Et licet non omnibus  
 100 animalibus insit ymaginatio sicut nec intellectus,  
 tamen *de intellectu speculatio* est alia *ratio* quam de  
 ymaginatione : differunt enim ad inuicem, ut  
 infra patebit. *Manifestum est* igitur quod de  
 unaquaque parte anime propriissime dicatur *hec*  
 105 diffinitio que assignata est *de anima*.  
 415a14 Deinde cum dicit : *Necessarium autem* etc.,  
 ostendit quo ordine determinandum sit de partibus  
 anime et assignat ordinem quantum ad duo.  
 Primo quantum ad hoc quod ille qui debet de  
 110 partibus anime perscrutari primo debet accipere  
*unumquodque horum quid est*, et *postea* debet consi-  
 derare *de habitis*, id est de consequentibus partibus,  
*et de aliis* que sunt consideranda circa partes  
 anime et circa ipsa animata, sicut de organis et de  
 115 aliis huiusmodi. Et iste ordo necessarius est, quia,  
 si simul de omnibus determinaretur, esset confusa  
 doctrina.  
 415a16 Secundum tangit ibi : *Si autem oportet dicere* etc.,  
 dicens quod, *si oportet* de aliqua parte anime  
 120 *dicere quid est*, scilicet *quid est intellectuum aut*  
*sensituum aut uegetatiuum*, prius oportet dicere de  
 actibus, scilicet *quid sit intelligere et quid sentire*, et  
 hoc ideo quia *secundum rationem* diffinitionum, *actus*  
*et operationes* sunt *priores* *potenciis*. Potencia enim  
 125 secundum hoc ipsum quod est importat habitu-  
 dinem quandam ad actum : est enim principium  
 agendi uel paciendi ; unde oportet quod actus  
 ponantur in diffinitionibus potenciarum. Et, si  
 ita se habet circa ordinem actus et potencie, et  
 130 actibus *adhuc* sunt *priora opposita*, id est obiecta.

\*\*\*

Species enim actuum et operationum sumuntur  
 secundum ordinem ad obiecta. Omnis enim  
 anime operatio uel est actus potencie actiue uel

passiue. Obiecta quidem potenciarum passiuarum  
 comparantur ad operationes earum ut actiua, quia 135  
 reducunt potencias in actum, sicut uisibile uisum  
 et omne sensibile sensum. Obiecta uero poten-  
 ciarum actiuarum comparantur ad operationes  
 ipsarum ut fines ; obiecta enim potenciarum  
 actiuarum sunt operata ipsarum, manifestum est 140  
 autem quod, in quibuscunque preter operationes  
 sunt aliqua operata, quod operata sunt fines  
 operationum, ut dicitur in I Ethicorum, sicut  
 domus que edificatur est finis edificationis. Mani-  
 festum est igitur quod omne obiectum comparatur 145  
 ad operationem anime uel ut actiuum uel ut finis.  
 Ex utroque autem specificatur operatio : mani-  
 festum est enim quod diuersa actiua secundum  
 speciem habent operationes specie differentes,  
 sicut calefactio est a calore et infrigidatio a 150  
 frigore ; similiter etiam ex termino et fine speci-  
 ficatur operatio, sicut sanatio et egrotatio differunt  
 specie secundum differentiam sanitatis et egritu-  
 dinis. Sic igitur obiecta sunt priora operationibus  
 anime in uia diffiniendi. 155

\*\*\*

Vnde et prius *oportebit determinare* de obiectis  
 quam de actibus *propter eandem causam* propter  
 quam et de actibus prius determinatur quam de  
 potenciis ; obiecta autem sunt sicut alimentum  
 respectu uegetatiui et sensibile respectu sensus et 160  
 intelligibile respectu intellectus.

\*\*\*

Set sciendum est quod ex obiectis diuersis non  
 diuersificantur actus et potencie anime nisi quando  
 fuerit differentia obiectorum in quantum sunt  
 obiecta, id est secundum rationem formalem 165  
 obiecti, sicut uisibile ab audibili. Si autem seruetur

$\Phi$ (pecia 7) :  $\Phi^1(PiB^1F^2)$ ,  $\Phi^2(Bo^1O^1)$   $\Psi$  :  $\Psi^{1a}(V^2F, V^6)$ ,  $\Psi^{1b}(F^6V^6)$ ,  $\Psi^{1c}(V^4F^{4a})$  99 intellectum] + et ideo dicimur uiuere intellectu  
 $\Psi^{1bc}$  120 dicere] *om.*  $\Psi^{1a}$  : ante 119 de aliqua *suppl.*  $\Psi^{1bc}$  126 principium] + quoddam  $\Psi$  129 et] *om.*  $\Psi$  130 secundum]  
 per  $\Psi$  (species — obiecta *hom. om.* F, F<sup>b</sup>) 137 uero] autem  $\Psi^{1ac}$  143 sicut] ut  $\Psi^{1ac}$  144 edificatur] est edificatum  $\Psi^{1a}$  : est ope-  
 ratum (-ta V<sup>4</sup>) uel edificatum (-ta V<sup>4</sup>)  $\Psi^{1c}$  162 est] *om.*  $\Psi^{1ac}$

101-102 de intellectu — ymaginatione : aliter Anonymus, *In de anima II-III*, f. 4va : « De anima intellectiua alia ratio est, scilicet utrum aliqua ani-  
 malia sint habencia solum intellectum sicut sunt habencia solum sensum ». — Aliter Themistius, f. 15ra-rb (ed., p. 114, 80-83) : « De speculatio  
 autem intellectu altera ratio : forte enim iste neque potentia neque pars predictae anime, substantia autem altera dignior deueniens in deteriori »,  
 e quo pendere uidetur Auerroes, II 32, u. 33-37 (p. 178) : « sermo de eo est ita quod sit extra istam naturam ; existimatur enim quod non est anima  
 neque pars anime. Et innuit nobilitatem eius, et diuersitatem illius ad alias partes ; opinandum est enim quod est ex natura superiori nature anime »,  
 quem sequere uidentur Adam de Bocfeld (Bologna Univ. 2344, f. 35r ; Urb. lat. 206, f. 274r) : « intellectus aliam habet rationem ab aliis partibus  
 anime : uidetur enim, ut subdit Commentator, propter sui nobilitatem quod intellectus speculatiuus non sit anima nec pars anime, set uirtus  
 nobilior. Et est ualde notabile » ; Albertus, p. 82, 81-83 : « De speculatio autem intellectu altera ratio est, quia separatus est et magis proprie  
 separatorum quam mortalium ». — De qua interpretatione hic tacet Thomas, sed eam postea diserte damnabit in *De unit. intell.*, 1, 251-254 :  
 « sicut Auerroes peruerse exponit, quod ideo dicit Aristoteles quod de intellectu speculatio est alia ratio, quia intellectus neque est anima neque  
 pars anime ». 103 infra : II 29-30, 429b27-429a9. 134-139 Obiecta — fines : Anonymus, *De anima et de potenciis eius* (ed. Gauthier, u. 103-  
 108) : « Dico autem obiectum uel ut a quo uel ut ad quod mouetur potentia, sicut color est motiuum uisus et uoluntatis est materia uoluntatis ;  
 diuersimode enim se habet obiectum passiuae potencie et obiectum actiue ad motum, ab illo enim incipit motus passiuae potencie et ad istud termi-  
 natur motus actiue, quia motus passiuae potencie est ad animam et motus actiue est ab anima ». 143 in I Ethicorum : Ar., *Eth. Nic.*, I 1,  
 1094a5-6, cum comm. Thomae.



eadem ratio obiecti, quecunque alia diuersitas non inducit diuersitatem actuum secundum speciem et potencie : eiusdem enim potencie est uidere  
 170 hominem coloratum et lapidem coloratum, quia hec diuersitas per accidens se habet obiecto in quantum est obiectum.

\*\*\*

Sciendum est autem quod intellectus possibilis noster est in potencia tantum in ordine intelligi-  
 175 bilium, fit autem actu per formam a fantasmatis abstractam ; nichil autem cognoscitur nisi secundum quod est actu ; unde intellectus possibilis

noster cognoscit se ipsum per speciem intelligibilem, ut in III habebitur, non autem intuendo essenciam suam directe. Et ideo oportet quod in  
 180 cognitione anime procedamus ab hiis que sunt magis extrinseca, a quibus abstrahuntur species intelligibiles, per quas intellectus intelligit se ipsum, ut scilicet per obiecta cognoscamus actus et per actus potencias et per potencias essenciam  
 185 anime. Si autem directe essenciam suam cognosceret anima per se ipsam, esset contrarius ordo obseruandus in anime cognitione, quia quanto aliquid esset propinquius essencie anime, tanto per prius cognosceretur ab ea. 190

$\Phi$ (pecie 7) :  $\Phi^1(PiB^1F^2)$ ,  $\Phi^2(B^0O^4)$   $\Psi$  :  $\Psi^{1a}(V^2F, V^6)$ ,  $\Psi^{1b}(F^6V^6)$ ,  $\Psi^{1c}(V^4F^{4a})$  167 obiecti] + et secundum  $\Phi$  : + et  $\Psi^{1bc}(-V^4)$   
 168 actuum] actus  $\Psi^{1ac}$  179 habebitur] habetur  $\Psi^{1ac}$  (dicetur  $V^4$ ) 181 cognitione] -nem  $\Phi$  (cf. u. 188) 188 cognitione] -nem  $\Phi$ ,  $F^6$   
 189 esset] est  $O^4$ ,  $\Psi^{1c}$  189 anime *incipit pecia 8 in  $\Phi$*

179 in III : infra III 3, 430a2-5.

<CAPITVLVM VII>

415a22 Quare <sup>1</sup> primum de alimento et generatione dicendum est : uegetatiua enim <sup>1</sup> anima et aliis inest prima. Et maxime communis <sup>25</sup>potencia est anime, secundum quam inest uiuere omnibus. Cuius sunt <sup>1</sup> opera generare et alimento uti.

415a26 Naturalissimum enim <sup>1</sup> operum uiuentibus est, quecunque perfecta et non orbata aut generationem <sup>1</sup> spontaneam habent, facere alterum quale ipsum, animal quidem <sup>1</sup> animal, planta autem plantam, quantum ipso semper et diuino et immortalis participant secundum quod <sup>b</sup>possunt. Omnia enim illud appetunt et illius causa agunt <sup>1</sup> quecunque agunt secundum naturam. Id autem quod cuius causa fit, dupliciter est : hoc quidem cuius, illud <sup>1</sup> uero quo. Quoniam igitur communicare non possunt ipso semper et diuino continuatione, <sup>1</sup> propter id quod nichil contingit corruptibilem idem et unum <sup>5</sup>numero permanere, secundum quod potest participare unumquodque, sic <sup>1</sup> communicat, hoc quidem magis, illud uero minus, et permanet non idem, <sup>1</sup> set ut idem, numero quidem non unum, specie autem unum.

415b7 Est autem <sup>1</sup> anima uiuentis corporis causa et principium. Hec autem multipliciter <sup>1</sup> dicuntur, at tamen anima secundum determinatos <sup>10</sup>tres modos causa dicitur : et enim unde motus ipsa est, et cuius <sup>1</sup> causa,

et sicut substantia animatorum corporum anima <sup>1</sup> causa.

Quod quidem igitur sit sicut substantia, manifestum <sup>415b12</sup> est. Causa enim ipsius esse <sup>1</sup> omnibus substantia est, uiuere autem uiuentibus est esse, causa autem <sup>1</sup> et principium horum anima.

Amplius autem eius quod potencia ratio, <sup>15</sup>actus est. <sup>415b14</sup>

Manifestum autem est quod etiam cuius gracia <sup>415b15</sup> anima causa. <sup>1</sup> Sicut enim intellectus gracia huius facit, eodem modo et <sup>1</sup> natura, et hoc est ipsius finis. Huiusmodi autem in animalibus <sup>1</sup> anima et secundum naturam. Omnia enim phisica corpora <sup>1</sup> anime instrumenta, sicut animalium, sic et <sup>20</sup>plantarum, tanquam gracia anime existencia. Dupliciter autem dicitur quod cuius <sup>1</sup> causa, et quod cuius et quod quo.

At uero et unde primum qui <sup>1</sup> secundum locum <sup>415b21</sup> motus, anima est. Non omnibus autem uiuentibus inest <sup>1</sup> potencia hec. Est autem et alteratio et augmentum secundum <sup>1</sup> animam ; sensus enim quedam alteratio esse uidetur, <sup>25</sup>nichil autem sentit quod non habet animam. Similiter autem et de <sup>1</sup> augmento et decremento se habet : nichil enim detrimentum patitur neque augmentatur <sup>1</sup> phisice nisi alitum, alitur autem nichil quod non communicet <sup>1</sup> uita. <sup>415b28</sup>

415a22 Quare primum de alimento etc. Postquam Philosophus distinxit potencias anime ab inuicem et ostendit quid et quo ordine de eis tractandum sit, hic secundum pretaxatum ordinem de eis <sup>5</sup>determinat. Et diuiditur in partes duas : in prima determinat de singulis partibus anime quid sit unaqueque ; in secunda assignat causam quare talem consequentiam habent ad inuicem, ibi :

Vegetabilem quidem igitur animam etc., in ultimo capitulo libri. Prima diuiditur in partes quatuor : <sup>10</sup> in prima determinat de uegetatiuo ; in secunda de sensitiuo, ibi : *Determinatis autem hiis dicamus communiter de omni sensu* etc. ; in tercia de intellectiui, ibi : *De parte autem anime qua cognoscit* etc. ; in quarta de motiui secundum locum, ibi : <sup>15</sup> *De mouente autem quid forte anime sit* etc. ; de appe-

Ar. Ni : Ni<sup>1</sup>(φ, λξ), Ni<sup>2</sup>(νρ, θ<sup>1</sup>θ<sup>2</sup>π) Np(pecia 3) : Np<sup>1</sup>(β, γμσ), Np<sup>2</sup>(α, τν) Nr 415a23 primum V, Ni<sup>2</sup> (-φ), T(1 ; cf. II 5, 12) : primo Ni<sup>1</sup>, p, Np 27 est ξ, Ni<sup>2</sup>, Np : om. Ni<sup>1</sup>(ξ) 28 ipsum + est V, π, T(91, 101, 105) 29 ipso VNiNp : om. T(105 ; « semper » aduerbialiter perperam intellexit Thomas) et immortalis NiNp : om. V : deest in Graeco (Nonne Guillelmi adnotatio, adulterata et non loco inserta, qua enodare nisus est uerbum obscurius semper + id est immortalis ?) 415b2 quecunque V, φ, π, T(122) : omnia praem. Ni (-φπ), Np (deest in Graeco) 3 quo VNiNp, T(127) : cui ? MOERBEKE ; cf. infra 415b21 cum adn. igitur Ni, T(95) : om. Np ipso semper (+ esse π) Ni (-χψ), Np : ipsi sempiterno χψ : cf. T(142) 5 permanere] + semper π, T(146) 5-6 sic communicat Ni : communicat sic V, Np 10 tres modos V, Ni<sup>1</sup>, π, Np : modos tres Ni<sup>2</sup> (-π) 13 est esse V(dett), Ni(= φ, sec.m. λ, θ<sup>1</sup>θ<sup>2</sup>π), Np : esse est V, νρ : esse causa (non omisso uerbum inseq. causa) λξ 14 ratio] + et V(dett), χψω, ρπ 15 etiam T(188) : et NiNp 19 instrumenta Ni : + sunt V, Np 21 causa V, φ, Np, T(213) : gracia Ni (-φ) quo VNiNp, T(cf. supra 415b3) : cui Nr. Cf. Préf., p. 188\*-192\* 26 decremento T(225) : detrimento VNiNp (decremento non nulli dett) 27 alitum scr. : alatum Np<sup>1</sup> : alatur V(dett), Ni, Np<sup>2</sup> : quod alitur V (quod om. A, hab. B.N.lat.6325, sec.m. Bruss) : cf. Préf. p. 143\*

Φ(pecia 8) : Φ<sup>1</sup>(PiBi<sup>1</sup>F<sup>2</sup>), Φ<sup>2</sup>(Bo<sup>1</sup>O<sup>4</sup>) Ψ<sup>1</sup> : Ψ<sup>1a</sup>(V<sup>2</sup>F, V<sup>6</sup>), Ψ<sup>1b</sup>(F<sup>6</sup>V<sup>3</sup>), Ψ<sup>2a</sup>(V<sup>2</sup>F<sup>4a</sup>) 9 quidem] om. Φ<sup>2</sup> igitur animam V<sup>6</sup> : est (enim V<sup>4</sup>) Ψ<sup>2c</sup> : igitur (om. Pi, F<sup>2</sup>) habent animam Φ, Ψ<sup>1b</sup> : om. V<sup>2</sup>F ; cf. infra III 11, 1 16 quid V<sup>6</sup>, V<sup>6</sup> : quod Φ, F<sup>6</sup> : desunt cett

4 pretaxatum : II 3, 415a14-22. 9 Vegetabilem : III 11, 434a22. 12 Determinatis : II 10, 416b32. 14 De parte : III 1, 429a10. 16 De mouente : III 8, 432a18.

titiuo autem non facit specialem tractatum, quia appetituum non constituit aliquem specialem gradum uiuentium et quia simul cum motiuo de eo determinatur. Prima autem pars diuiditur in duas : in prima premitit quedam que sunt necessaria ad cognitionem partis uegetatiue ; in secunda determinat de parte uegetatiua, ibi : *Quoniam autem eadem potencia anime uegetatiua et generatiua* etc. Prima diuiditur in duas : in prima dicit de quo est intentio ; in secunda premanifestat quedam que preexiguntur ad cognitionem partis uegetatiue, ibi : *Naturalissimum enim operum* etc. Concludit ergo primo ex predictis quod, cum dicendum sit primo de obiectis et actibus quam de potentiis et primo de prima potencia quam de consequentibus, quod primo dicendum est *de alimento*, quod est obiectum anime uegetatiue, et de *generatione*, que est actus eius ; et ideo primo dicendum est de obiecto et actu huius partis quam aliarum, quia ista pars est *prima* inter alias partes anime in subiectis in quibus inuenitur cum aliis : est enim quasi fundamentum aliarum, sicut esse naturale ad quod pertinent operationes eius est fundamentum esse sensibilis et intelligibilis. Et alia ratio est quare prius de ea dicendum est, quia ipsa est communis omnibus uiuentibus (ipsa enim separatur ab aliis, set alie non separantur ab ea) et de communibus prius est agendum. Huius autem partis opera sunt generare et alimento uti, et ideo de istis primo agendum est.

415a26 Deinde cum dicit : *Naturalissimum enim* etc., determinat quedam que preexiguntur ad cognitionem partis uegetatiue. Et diuiditur in partes duas : in prima ostendit quod generare pertineat ad partem uegetatiuam, quod ideo necessarium fuit quia supra huic parti non attribuit generationem set solum augmentum et decrementum ; in secunda ostendit quod opera potencie uegetatiue sint ab anima, quod ideo necessarium fuit

quia, cum hiis operibus deseruiant qualitates actiue et passiuę, posset alicui uideri quod essent a natura et non ab anima, et precipue quia in plantis est uita occulta et latens ; et hoc ibi : *Est autem anima uiuentis corporis* etc.

Primum ostendit tali ratione : omnis operatio que naturaliter inuenitur in omnibus uiuentibus pertinet ad potenciam uegetatiuam « secundum quam » primo « uiuere inest omnibus », ut dictum est ; set generare naturaliter inest omnibus uiuentibus ; ergo pertinet ad potenciam uegetatiuam. Dicit ergo quod ideo generare est opus anime uegetatiue quia inter alia opera est magis naturale omnibus uiuentibus ; et dicitur esse *naturalissimum*, quia in hoc conuenit etiam cum aliis rebus inanimatis, que generationem habent licet alio modo : habent enim inanimata generationem ab extrinseco generante, set uiuencia a principio intrinseco in quantum generantur ex semine quod proficit in rem uiuam. Set ab ista generalitate uiuentium excipiuntur tria quibus hoc opus non competit : primo illa que sunt imperfecta, sicut pueri non generant (quod enim potest alterum facere tale quale ipsum est, in unoquoque genere perfectum est) ; secundo excipiuntur illa que paciuntur aliquem defectum alicuius principii naturalis, sicut sunt spadones et frigidi ; tercio animalia et plante que generantur sine semine putrefactione : in hiis enim propter sui imperfectionem sufficit ad eorum productionem agens uniuersale, scilicet uirtus corporis celestis, et materia disposita ; in animalibus autem perfectis plura requiruntur principia, non enim agens uniuersale sufficit, set requiritur agens proprium uniuocum. Dicit ergo quod uiuencia possunt *facere alterum quale ipsum est quecumque sunt perfecta*, ad excludendum pueros, *et non orbata*, ad excludendum eunuchos et habentes similes defectus, aut quecumque non habent *generationem spontaneam*,

Φ(pectia 8) : Φ<sup>1</sup>(PiB)<sup>1</sup>F<sup>2</sup>, Φ<sup>2</sup>(Bo<sup>1</sup>O<sup>4</sup>) Ψ : Ψ<sup>1a</sup>(V<sup>2</sup>F, V<sup>3</sup>), Ψ<sup>1b</sup>(F<sup>3</sup>V<sup>3</sup>), Ψ<sup>1c</sup>(V<sup>4</sup>F<sup>4a</sup>) 24-25 uegetatiua et generatiua scr. ex Ar., 416a19 (cf. *infra* II 9, 16) : uegetatiue (-tabilis F<sup>3</sup>) et generatiue Φ, V<sup>3</sup>, Ψ<sup>1b</sup> : om. V<sup>2</sup>F, Ψ<sup>1c</sup> 26 premanifestat] manifestat Ψ<sup>1a</sup>, F<sup>4a</sup> 29 primo] om. Ψ<sup>1a</sup> 36 ista] om. Ψ<sup>1a</sup> 37 subiectis O<sup>4</sup>, V<sup>3</sup>, F<sup>4a</sup> : substantiis cest 60 uiuentis] + et Φ (uiuentis corporis etc. om. V<sup>2</sup>F, F<sup>4a</sup> : corporis etc. om. V<sup>4</sup>) 80 excipiuntur V<sup>3</sup> : excipit cest (sed cf. u. 83 plante) 91 perfecta] proprie *praem.* Ψ<sup>1a</sup>

17-19 quia — uiuentium : cf. supra II 3, 154-157 ; II 5, 127-131. 19 simul cum motiuo : in libro III, 8-10, 432a18-434a21. 24 Quoniam : II 9, 416a18. 28 Naturalissimum : 415a26. 29 ex predictis : II 6, 415a14-22. 44 de — agendum : cf. supra I 1, 1-6, cum adn., nec non Ar., *Phys.*, I 1, 184a23-24. 52 supra : II 3, 413a24-b2. 60 Est : 415b7. 64-65 ut dictum est : 415a25. 69-75 et — uiuam : haec doctrina apud Latinos orta esse uidetur ex hoc quod interpretes eodem uerbo Latino « generatio » duo uerba Graeca γένεσις (« generatio » inanimatorum) et γέννησις (« generatio » animalium) reddiderunt (cf. A. Mansion, *Introduction à la Physique Aristotélicienne*, Louvain Paris 1945, p. 237) ; cf. Ps.-Petrus Hispanus, *Expositio lib. II-III de anima*, p. 148, 20-29 ; ipse Thomas, I<sup>a</sup>, q. 78, a. 2, ad 2 ; *In Met.*, V 5, in 1014b16-23, etc. 78 pueri : cf. Anonymus, *In de anima II-III*, f. 5ra : « Dicuntur autem (animalia) imperfecta que solum habent tactum, sicut dictum est [414a3] et illa non habent de se uirtutem generandi ; uel ipse puer potest dici animal imperfectum, quia non potest procreare sibi simile » ; Albertus, p. 84, 43-44 : « generare infantes et pueri non possunt ». 80-82 Cf. adn. ad u. 92-93. 82-90 tercio — uniuocum : cf. Ar., *Hist. animal.*, V 1, 539a15-25 ; 19, 550b32-551a8, a Guillelmo transl. (Ms. Vat. lat. 2095, f. 24rb, 29rb-va) ; *De gen. animal.*, III 11, 761b23-26, 762a8-b28, a Guillelmo transl. (A.L., t. XVII, p. 113, 28-31 ; p. 114, 17-116, 7), nec non *Phys.*, II 4, 194b13 ; ipse Thomas, loc. laud. a Th. Litt, *Les corps célestes...*, p. 130-133. 92-93 Cf. adn. ad S. Thomae *Sent. libri Eth.*, V 5, 72 (ed. Leon., t. XLVII 2, p. 276).

95 ad excludendum ea que generantur ex putrefactione, que dicuntur quasi sponte nasci quia producantur ex terra sine semine, per illam similitudinem qua dicitur aliquis sponte facere illud ad quod ab extrinseco non inducitur. Sic  
100 autem intelligitur quod res uiua facit *alterum quale ipsum* est, quia *animal facit animal et planta plantam*, et ulterius secundum speciem tale animal facit tale animal, ut homo generat hominem et oliua oliuam. Ideo autem est naturale uiuentibus *facere alterum*  
105 *tale quale ipsum* est, ut semper *participent secundum quod possunt diuino et immortalis*, id est ut assimilentur ei secundum posse.

Considerandum enim quod, sicut sunt diuersi gradus perfectionis in aliquo uno et eodem quod  
110 exit de potencia in actum, ita etiam sunt diuersi gradus perfectionis in diuersis entibus; unde quanto aliquid fuerit magis perfectum, tanto perfectioribus magis assimilatur. Sicut igitur unumquodque quando fuerit exiens de potencia  
115 in actum, cum fuerit in potencia ordinatur ad actum et appetit ipsum naturaliter et cum fuerit in actu minus perfecto desiderat actum perfectiorem, ita unumquodque quod est in inferiori gradu rerum, desiderat assimilari superioribus  
120 quantum potest. Et hoc est quod subiungit quod *omnia appetunt illud*, scilicet assimilari diuino et immortalis, *et illius causa agunt quecumque* naturaliter agunt.

Set intelligendum est quod *id cuius causa* agitur dicitur *dupliciter*: uno modo *id cuius causa* agitur directe, sicut sanitatis causa agit medicus; alio modo sicut *quo*, quod potest intelligi dupliciter: uno modo ut intelligamus quod finis dicitur etiam subiectum habens *id cuius causa* agitur, ut si  
130 dicamus quod finis medicine est non tantum sanitas, set corpus habens sanitatem; alio modo ut dicamus quod finis est non tantum principale intentum, set etiam *id quo* illud adipiscimur, ut si dicamus quod finis medicine est calefacere  
135 corpus, quia calore habetur equalitas complexionis

que est sanitas. Sic igitur et hic potest dici quod ipsum esse perpetuum est cuius causa agitur, uel res habens perpetuitatem cui naturalia intendunt assimilari per generationem, in quo scilicet est perpetuitas, uel etiam ipsa generatio qua perpe-  
140 tuitatem adipiscuntur. Quia *igitur non possunt communicare* inferiora uiuencia *ipso* esse sempiterno et diuino per modum continuationis, id est ut maneant eadem numero, propter hoc quod *nichil corruptibilium contingit idem et unum numero permanere*  
145 semper, cum necessitas corruptionis sit necessitas absoluta, utpote proueniens ex ipsa materia non ex fine, sequitur quod unumquodque communicet perpetuitate *secundum quod potest, hoc quidem magis* quod est diuturnius, *illud uero minus* quod est  
150 minus diuturnum, *et tamen permanet* semper per generationem, *non idem simpliciter, set ut idem*, id est in simili secundum speciem; unde exponens quod dixerat, subdit quod non permanet unum numero, quod est esse idem simpliciter, set per-  
155 manet idem *specie*, quia unumquodque generat sibi simile secundum speciem.

Deinde cum dicit: *Est autem anima uiuentis* 415b7 *corporis* etc., ostendit quod opera que attribuuntur potencie uegetatiue sunt ab anima. Et circa hoc  
160 duo facit: primo ostendit ueritatem; secundo excludit errorem, ibi: *Empedocles autem non bene dicit* etc. Circa primum duo facit.

Primo proponit quod intendit et dicit quod *anima* est principium et causa *uiuentis corporis*.  
165 Et cum principium et causa dicatur multipliciter, anima dicitur tribus modis principium et causa uiuentis corporis: uno modo sicut *unde* est principium *motus*; alio modo sicut *cuius causa*, id est finis; tercio *sicut substancia*, id est forma,  
170 *animatorum corporum*.

Secundo ibi: *Quod quidem igitur sit sicut substancia* 415b12 *etc.*, probat quod supposuerat. Et primo quod anima sit causa uiuentis corporis ut forma, et hoc duplici ratione.

Quarum prima talis est: illud est causa alicuius

$\Phi$ (pecnia 8) :  $\Phi^1(PiB^1F^2)$ ,  $\Phi^2(Bo^1O^4)$   $\Psi$  :  $\Psi^{1a}(V^2F, V^6)$ ,  $\Psi^{1b}(F^6V^6)$ ,  $\Psi^{1c}(V^2F^{4a})$  105 tale] om.  $\Psi$  (-F<sup>4a</sup>) 108 enim] est enim  $\Psi$  (autem est  $V^2$ ) 111 unde  $F$ ,  $\Psi^{1bc}$  : et unde  $\Phi$  : et sic  $V^2$  : et ideo  $V^6$  131 set] + etiam  $\Psi^{1c}$  139 quo  $\Phi$ ,  $Fp^2V^8$ ,  $V^1V^2F^8$ ,  $Bb^1$ ,  $?V^4$ ,  $F^{4a}P^3$  : qua  $V^2W^2$ ,  $V^6V^6$ ,  $P^6$  (cf. *Préf.*, p. 191\*) 142 ipso] ipsi  $\Psi^{1bc}$  sempiterno] perpetuo  $\Psi^{1c}$  145 idem et unum (vno  $F$ )  $\Psi$  (- $V^2$ ,  $F^{4a}$ ) : unum et idem  $\Phi$ ,  $V^6$ ,  $F^{4a}$ ; sed cf. *Ar.*, 415b4 145 permanere  $\Psi^{1a}$ ,  $V^4$  : manere  $\Phi$ ,  $\Psi^{1b}$  : remanere  $F^{4a}$ ; sed cf. *Ar.*, 415b5 149 perpetuitate] -tem  $PiB^1$ ,  $V^2V^6$ ,  $V^6$ ,  $V^4$  150 quod] quidem  $PiF^2$  : quid *pr.m.*  $B^1$ , *pr.m.*  $Bo^1$  (quod est diuturnius om.  $V^2F$ ) 153-154 exponens... subdit] exponit... subdens  $\Psi^{1a}$  156 idem] unum  $Pi$  (an recte? cf. *Ar.*, 415b7) 158 anima] om.  $\Phi$ ; cf. u. 60 158-159 uiuentis corporis] om.  $V^2F$ ,  $\Psi^{1c}$  164 proponit] ponit  $\Psi^{1a}$  166 dicatur] dicantur  $\Psi^{1a}$ , *sec.m.*  $V^2$ ,  $F^{4a}$  (166-168 Et cum — corporis *hom.om. pr.m.*  $V^6V^4$ ) 168 unde] unum  $PiB^1$ ,  $FV^6$ ,  $V^4$  : om.  $F^2$ ,  $F^6$  170 tercio] + modo  $\Psi^{1a}$ ,  $V^6$  171 corpo- rum] om.  $\Phi$ ; sed cf. *Ar.*, 415b11

124-141 Set — adipiscuntur : Cf. *Préf.*, p. 191\*-192\*. 135-136 quia — sanitas : *Ar.*, *Met.*, VII 6, 1032b7-8, ab Anonymo transl. (= *Media*, A.L., XXV 2, p. 133, 22-23) : « necessesse, si sanum fuerit, hoc inesse, ut equalitatem, set si hoc, calorem » (*pro* « equalitatem » hab. Moerbeke « regularitatem ») 146-148 necessitas absoluta — fine : *Ar.*, *Phys.*, II 15, 199b34-200b8, sec. Thomam, *In Post. an.*, II 9, n. 2 et 4; cf. *C.G.*, I 67; II 29; *I<sup>a</sup>*, q. 19, a. 8, ad 1; *II<sup>a</sup>* *II<sup>a</sup>e*, q. 43, a. 2, ad 1; *In Peri herm.*, I 15, n. 2; *In Met.*, V 6, in 1015a33-35. 149-151 hoc — diuturnum : aliter Themistius, f. 15va (ed., p. 117, 37-40); cf. Rodier, in loc., t. II, p. 230. 162 Empedocles : II 8, 415b28.

- ut substantia, id est ut forma, quod est causa  
essendi, nam per formam unumquodque est actu ;  
set anima uiuentibus est causa essendi, per animam  
180 enim uiuunt et ipsum uiuere est esse eorum ;  
ergo anima est causa uiuentis corporis ut forma.
- 415b14 Secundam rationem ponit ibi : *Amplius autem  
eius* etc., que talis est : id quod est actus alicuius  
est ratio et forma eius quod est in potencia ; set  
185 anima est actus corporis uiuentis, ut ex superio-  
ribus patet ; ergo anima est ratio et forma uiuentis  
corporis.
- 415b15 Secundo ibi : *Manifestum autem est quod etiam  
cuius gracia* etc., ostendit quod anima est causa ut  
190 finis. Et quod sit causa ut finis uiuentium corpo-  
rum, sic ostendit : *sicut enim intellectus* operatur  
propter finem, ita *et natura*, ut probatur in II Phisicorum ; set intellectus in hiis que fiunt per artem  
materiam ordinat et disponit propter formam ;  
195 ergo et natura ; cum igitur anima sit forma  
uiuentis corporis, sequitur quod sit finis eius.  
Et ulterius, non solum anima est finis uiuentium  
corporum, set etiam omnium naturalium corpo-  
rum in istis inferioribus. Quod sic probat :  
200 uidemus enim quod omnia naturalia corpora sunt  
quasi *instrumenta anime*, non solum in animalibus,  
set etiam in plantis. Videmus enim quod homines  
utuntur ad sui utilitatem animalibus et plantis et  
rebus inanimatis, animalia uero plantis et rebus  
inanimatis, plante autem rebus inanimatis, in  
205 quantum scilicet alimentum et iuuamentum ab eis  
accipiunt ; secundum autem quod agitur unum-  
quodque in rerum natura, ita natum est agi ; unde  
uidetur quod omnia corpora inanimata sint  
instrumenta animatorum et sint propter ipsa et  
210 etiam animata minus perfecta sint propter animata  
magis perfecta. Et consequenter distinguit id  
cuius causa est, sicut et supra.
- Tercio ibi : *At uero et unde primum* etc., ostendit 415b21  
quod anima est principium uiuentis corporis sicut  
215 unde motus. Et utitur quasi tali ratione : omnis  
forma corporis naturalis est principium motus  
proprii illius corporis, sicut forma ignis est  
principium motus eius ; set quidam motus sunt  
proprii rebus uiuentibus, scilicet motus localis,  
220 quo animalia mouent se ipsa motu processiuo  
secundum locum, licet hoc non insit omnibus  
uiuentibus, et similiter sentire est alteratio quedam  
et hoc non inest nisi habentibus animam, item  
motus augmenti et decrementi non inest nisi illis  
225 que aluntur et nichil alitur nisi habens animam ;  
ergo oportet quod anima sit principium omnium  
istorum motuum.

$\Phi$ (pecia 8) :  $\Phi^1(PiB^1F^2)$ ,  $\Phi^2(Bo^1O^4)$   $\Psi$  :  $\Psi^{1a}(V^2F, V^3)$ ,  $\Psi^{1b}(F^2V^2)$ ,  $\Psi^{1c}(V^2F^{4a})$  188 etiam  $\Phi$ ,  $V^6$  : et  $\Psi^{1b}$  (quod — etc. om.  $\Psi^{1ac}$  :  
etiam propter quid ex  $V$  suppl.  $V^6$ ) 190 Et — finis] *hom. om.*  $F^2$ ,  $\Psi^{1ac}$  197 anima] *om.*  $\Psi^{1a}$  221 processiuo] progressiuo  $F^2$ ,  $\Psi$   
226 alitur] aliter  $\Phi$  ( $-Pi$  : *corr. sec. m.*  $B^1Bo^1O^4$ ),  $F^{4a}$

185 ex superioribus : II 1, 412a27-28, b5-6 ; II 4, 414a4-28. 192 in II Phisicorum : *Ar., Phys.*, II 13-14, 198b34-199b33. 202-212 Videmus —  
perfecta : « Hebraicum uero dogma est omnia haec propter hominem esse facta » iure scripsit Nemesius, *De natura hominis*, c.1 (ed. Verbeke-  
Moncho, p. 16, 74), quod a libro Geneseos apud ecclesiasticos scriptores saepius inuenitur ; sed est etiam Socraticum dogma (cf. Xenophon,  
*Mem.*, IV III 10) saepius adsumptum ab Aristotele, *Phys.*, II 4, 194a34-35 ; *Pol.*, I 6, 1256b15-20, nec non a Stoicis (cf. Cicero, *De nat. deorum*,  
II XIV 37 ; ed. Pease, t. II, p. 629-630, cum ada.). Cf. ipse Thomas, *C.G.*, III 22 ; *De pot.*, q.5, a.9 ; *In Iob* (ed. Leon., t. XXVI, p. 14, 281 ; p. 37,  
112 ; p. 38, 270) ; *In ep. I ad Tim.*, IV 1 (ed. Piana, t. XVI, f. 179vb H) ; *II<sup>a</sup> II<sup>a</sup>e*, q.47, a.6, arg. 2 ; q.64, a.1 ; q.66, a.1.

<CAPITVLVM VIII>

415b28 Empedocles autem non bene dixit hoc addens,  
 1 augmentum accidere plantis deorsum quidem radices  
 mittentibus 416a1 propter id quod terra sic fertur secun-  
 dum naturam, sursum autem propter 1 ignem similiter.  
 416a2 Neque enim sursum et deorsum bene accipit. 1 Non  
 enim idem omnibus sursum et deorsum et omni, 1 set  
 sicut capud animalium, sic radices plantarum, 5 si  
 congruit instrumenta dicere altera et eadem operibus.  
 416a6 Ad hec autem quid est continens in contraria que  
 feruntur ignem 1 et terram ? Distrahentur enim, nisi  
 aliquid sit prohibens ; 1 si uero erit, hoc est anima, et  
 causa augmenti 1 et alimenti.

Videtur autem quibusdam ignis natura 10 simpliciter 416a9  
 causa augmenti et alimenti esse. Et namque 1 ipsum  
 uidetur solum corporum et elementorum quod alitur  
 1 et augmentatur, unde et in plantis et in 1 animalibus  
 putabit utique quis hoc esse quod operatur.  
 Hoc autem 1 concausa quidem quodam modo est, 416a13  
 non tamen simpliciter causa, set 16 magis anima. Ignis  
 enim augmentum in infinitum est, 1 quousque fuerit  
 combustibile, natura autem constancium omnium 1  
 terminus est et ratio et magnitudinis et augmenti ;  
 hec autem 1 anime, set non ignis, et rationis magis  
 quam materie. 416a18

415b28 *Empedocles autem non bene dixit* etc. Superius  
 ostendit Philosophus quod opera que attribuuntur  
 potencie uegetatiue sunt ab anima, nunc excludit  
 quosdam errores contra determinatam ueritatem.  
 5 Et diuiditur in partes duas secundum duos  
 errores quos remouet ; secunda pars incipit ibi :  
*Videtur autem quibusdam*. Circa primum duo facit :  
 primo ponit errorem ; secundo improbat ipsum,  
 ibi : *Neque enim sursum et deorsum*.  
 10 Sciendum est igitur circa primum quod, sicut  
 Empedocles alias utilitates que in rebus uiuentibus  
 proueniunt non dixit procedere ex intentione  
 nature, set ex necessitate materie, puta quod  
 pedes animalium sic sunt dispositi non ut sint  
 15 utiles ad gressum, set quia sic contingit materiam  
 dispositam fuisse circa partes, ita etiam et augmen-  
 tum uiuentium non attribuit anime, set motui  
 grauium et leuium ; uidebat enim quod uiuentia  
 augentur in diuersas partes, puta sursum et  
 20 deorsum, quod apparet manifeste in plantis, que  
 radices deorsum mittunt et rami sursum eleuan-  
 tur ; dicebat igitur quod augmentum plantarum

in deorsum causatur ex motu terre que est in  
 compositione plante et naturaliter deorsum fertur  
 propter sui grauitatem, augmentum autem in 25  
 sursum causatur ex motu ignis qui propter sui  
 leuitatem naturaliter sursum fertur.  
 Deinde cum dicit : *Neque enim sursum* etc., 416a2  
 reprobatur predictam opinionem dupliciter.  
 Et primo quidem per hoc quod non *bene accepit* 30  
*sursum et deorsum*. Ad cuius euidentiam sciendum  
 est quod sursum et deorsum et alie positionum  
 differentie, scilicet ante et retro, dextrum et  
 sinistrum, in quibusdam quidem distinguuntur  
 secundum naturam, in quibusdam uero solum 35  
 positione quo ad nos. In quibus enim sunt deter-  
 minate partes que sunt naturaliter principia  
 aliquorum motuum, in hiis distinguuntur predicte  
 positionum differentie secundum naturam ; sicut  
 in uniuerso ad cuius medium naturaliter feruntur 40  
 grauia, ad circumferenciam naturaliter feruntur  
 leuia, unde in uniuerso sursum et deorsum  
 naturaliter distinguuntur et sursum dicitur locus  
 ad quem feruntur leuia, deorsum siue medium

Ar. Ni : Ni<sup>1</sup>(φ, λξ), Ni<sup>2</sup>(νρ, θ<sup>1</sup>θ<sup>2</sup>π) Np(pecia 3) : Np<sup>1</sup>(β, γμσ), Np<sup>2</sup>(α, τν) 415b29 radices Ni(φ, νρ, θ<sup>2</sup>, sec.m. θ<sup>1</sup> : om. pr.m. θ<sup>1</sup>), Np,  
 T(21) : radicem λξ, π 416a2 accipit Ni (-νρ), T(80) : accipit νρ, Np, T(31) 4 plantarum] + sunt V, Np 6 Ad hec V, Ni (-θ<sup>1</sup>θ<sup>2</sup>π), Np,  
 T(90) : Adhuc V(dett), θ<sup>1</sup>θ<sup>2</sup>π 7 Distrahentur] Distraherentur φ, β : dissoluentur π 8-9 augmenti et alimenti Ni, T(105) : alimenti  
 et augmenti Np 10 augmenti et alimenti Ni : alimenti et augmenti Np 17 et<sup>2</sup>] om. V(dett), φχψ, π, T(161, 183)

Φ(pecia 8) : Φ<sup>1</sup>(PiB<sup>1</sup>F<sup>2</sup>), Φ<sup>2</sup>(Bo<sup>1</sup>O<sup>4</sup>) Ψ : Ψ<sup>1a</sup>(V<sup>3</sup>F, V<sup>6</sup>), Ψ<sup>1b</sup>(VeV<sup>1</sup>i), Ψ<sup>1c</sup>(V<sup>4</sup>F<sup>4a</sup>) 3 nunc ser. : sicut (= jic̄ pro nō) Φ : nunc  
 autem Ψ 7 quibusdam] + ignis (+ etc. V<sup>6</sup>) Ψ<sup>1a</sup> 14 non ut] inu. Φ, Ve 16 circa] + has Ψ<sup>1a</sup>c et] om. Ψ 21 radices]  
 + in Φ 24 fertur] om. Ψ<sup>1a</sup> (tendit suppl. V<sup>6</sup>) 29 opinionem] positionem Ψ 30 Et] om. Ψ<sup>1a</sup>, F<sup>4a</sup> 34 quibusdam] quibus Φ  
 36 quibus] quibusdam Φ, Ψ<sup>1b</sup>, F<sup>4a</sup> : quibuscunque V<sup>4</sup> 37 principia] + uel termini Ψ (-F<sup>4a</sup>) 38 in] et Φ, Ψ<sup>1b</sup>, F<sup>4a</sup> 39 sicut]  
 + patet Ψ<sup>1a</sup> 41 circumferenciam] + autem Ψ<sup>1a</sup>c 44 deorsum] + autem Ψ

1 Superius : II 7, 415b7-28. 7 Videtur : 416a9. 9 Neque : 416a2. 10-16 sicut — partes : Ar., Phys., II 12, 198b23-32, cum comm.  
 Thomae (cf. Empedoclis fragm. 57-61 in Diels-Kranz<sup>8</sup>, t. I, p. 333-334) 31-77 Ad — ipsius : cf. Ar., Phys., III 9, 205b31-34 ; IV 1, 208b14-22 ;  
 De caelo, II 2, 284b10-285a25 ; De progressu animal., 4-5, 705a26-706b16.

45 ad quem feruntur naturaliter graua ; in uiuentibus  
etiam mortalibus secundum motum augmenti et  
decrementi determinantur sursum et deorsum  
(nam sursum dicitur illa pars unde uiuencium  
alimentum accipiunt, deorsum autem pars opposita  
50 unde superfluitates emittuntur), ante uero et  
retro determinantur in quibusdam uiuentibus  
secundum sensum, dextrum et sinistrum secundum  
motum localem. In hiis uero in quibus non est  
aliqua determinata pars principium aut terminus  
55 alicuius motus, in eis non determinantur posi-  
tionum differentie secundum naturam, set solum  
positione quo ad nos, sicut in rebus inanimatis ;  
unde eadem columpna dicitur sinistra et dextra  
secundum quod est homini dextra uel sinistra.  
60 In quibusdam autem uiuencium in quibus deter-  
minantur secundum naturam sursum et deorsum,  
eodem modo determinantur sicut in uniuerso, ut in  
homine cuius superior pars, scilicet capud, est  
uersus sursum uniuersi, inferior autem est uersus  
65 deorsum ipsius ; in plantis autem est e conuerso,  
nam *radices plantarum* sunt proportionales capiti ;  
ad eundem enim actum ordinantur (nam sicut  
animalia cibum accipiunt ore quod est in capite,  
ita plante radicibus), *instrumenta* autem dicuntur  
70 *eadem et altera* siue similia et dissimilia ex *operibus*,  
que sunt fines eorum, unde *radices plantarum* sunt  
similes capitibus animalium ; et tamen sunt  
uersum deorsum, unde modo contrario se habet

sursum et deorsum in plantis et in uniuerso ; in  
brutis autem animalibus non eodem modo se  
75 habet, quia eorum capita non se habent uersus  
sursum uniuersi neque uersus deorsum ipsius.  
Hoc est ergo quod dicit quod sursum et deorsum  
*non est idem omnibus*, scilicet uiuentibus, *et omni*,  
id est uniuerso. Set Empedocles sic accipit sursum 80  
et deorsum ac si eodem modo esset in omnibus  
uiuentibus et in uniuerso : si enim motus augmenti,  
secundum quem determinatur sursum et deorsum  
in uiuentibus, sit secundum motum grauium et  
leuium secundum quem determinatur sursum et 85  
deorsum in uniuerso, sequetur quod eodem modo  
sit sursum et deorsum in omnibus uiuentibus et  
in uniuerso ; et ideo etiam ipse in plantis augmen-  
tium radicum dicit esse deorsum.

Secundo ibi : *Ad hec autem quid est continens* etc., 416a6  
reprobat predictam positionem alio modo. Ad  
cuius euidentiam sciendum est quod, cum ele-  
menta non sint actu in mixto, set uirtute, non  
habet in eo quodlibet elementum seorsum pro-  
prium motum, set totum mixtum mouetur motu 95  
elementi predominantis in ipso. Si autem quodlibet  
elementum haberet proprium motum, ut Empe-  
docles ponere uidebatur, cum naturalis motus  
elementorum sit ad contraria loca, sequeretur  
quod totaliter ab inuicem separarentur nisi esset 100  
aliquid continens elementa quod non sineret  
totaliter abscedere elementa ab inuicem ; illud

Φ(pecia 8) : Φ<sup>1</sup>(PiB<sup>1</sup>F<sup>3</sup>), Φ<sup>2</sup>(Bo<sup>1</sup>O<sup>4</sup>) Ψ : Ψ<sup>1a</sup>(V<sup>2</sup>F, V<sup>3</sup>), Ψ<sup>1b</sup>(V<sup>2</sup>V<sup>1</sup>i), Ψ<sup>1c</sup>(V<sup>3</sup>F<sup>4a</sup>) 45 naturaliter] om. Ψ 46-47 augmenti et decre-  
mentum] alimentum et augmentum Ψ (augmentum *praem.* F : et detrimentum *add.* F<sup>4a</sup>) 50 unde] per quam Ψ<sup>1a</sup> 52 sensum] semper *praem.* Φ  
52 dextrum] + uero Ψ<sup>1a</sup> 55 eis] hiis Ψ 58 dextra et sinistra *fr. Pi, Vi, F<sup>4a</sup>* 60 determinantur V<sup>2</sup>F, V<sup>1</sup>i : -natur *cess* 75 non  
eodem] medio Ψ (medio modo uel non eodem F<sup>4a</sup>) 76 se habent] sunt neque Ψ (sunt in F : sunt V<sup>2</sup>V<sup>1</sup>iV<sup>4</sup>) uersus] om. Φ  
77 uersus] om. Φ 84 motum] + et Φ 95 motu] uirtute Ψ<sup>1b</sup> (-F<sup>4a</sup>) 100 ab V<sup>2</sup>V<sup>4</sup> : ad *cess*

52 secundum sensum : *De caelo*, II 2, 284b29-30 : « antequam enim dico in quo sensus » ; *De progressu animal.*, 4, 705b12-13 (Vat. lat. 2095, f. 68rb) :  
« Ad quod quidem enim sensus natus est et unde est singulis ante hec sunt, opposita autem hiis posterius » ; *De part. animal.*, II 10, 656b23-24  
(ibid., f. 80ra) : « antequam ad quod sensus fit » ; *De uita et morte*, 1, 467b30-31. 52-53 secundum motum localem : *De caelo*, II 2, 284b28 ; *De  
progressu animal.*, 4, 705b18-21 (ibid., f. 68rb) : « unde quidem enim corporis secundum locum permutationis principium natura hoc quidem dex-  
trum singulorum, oppositum autem et quod natum est hoc sequi sinistrum » ; *Hist. animal.*, II 1, 498b6-7 (ibid., f. 6va) : « principium (motus)  
a dextris omnibus » ; *De part. animal.*, III 9, 671b29 (f. 87vb) : « propter enim quod motus ex dextris est ». 58 columpna : Auerroes, *In Phys.*,  
VI 32 (ed. Ven. 1550, f. 122ra24-25 ; Ven. 1562, f. 266r D) : « et mutatio columpne de dextro in sinistrum a motu hominis » (« hominis » *scr.* :  
columnnae *edd.*) ; Albertus, *Phys.*, VI II 1 (ed. Borgnet, t. III, p. 425a) : « sicut motus columpne a dextro in sinistrum » ; quod exemplum saepius  
adfert Thomas : *In I Sent.*, d.26, q.2, a.1, arg. 3 (ed. Piana, t. VI, f. 84ra) : « sicut per mutationem alterius efficitur columpna immobilis dextra et  
sinistra » ; d.33, q.1, a.1 (ibid., f. 102rb B) ; *C.G.*, IV 14 (t. XV, p. 57a41-54) ; *De pot.*, q.7, a.10, corp. et ad 11 ; *I<sup>a</sup>*, q.13, a.7 ; *In Phys.*, III 9, n. 11 ;  
V 3, n. 8 ; *In Met.*, V 17, in 1021a26-b4 ; *Quodl.* I, q.2, a.1. 80 id est uniuerso : cf. Auerroes, II 38, u. 48 (p. 190) : « et in omni, scilicet  
mundo ». 92-93 elementa — uirtute : Ar., *De gen.*, I 10, 327b29-31, sec. Thomam, *De mixtione elem.*, 148-153. 96 predominantis : Ar.,  
*De caelo*, a Roberto Grosseteste transl. (cuius textus non exstat purus, sed a Guillelmo de Moerbeke recognitus ; ms. Paris B.N. lat. 14717,  
f. 45va-vb), I 3, 268b29-269a2 : « necesse est et motus esse hos quidem simplices, hos autem mixtos aliquantulum ; simplicium quidem simplices,  
mixtos autem compositorum, moueri autem secundum predominantem » ; 4, 269a4-5 : « et enim si compositi fiant, secundum predominantem erit » ;  
269a28-30 : « mixtorum enim rationem dicebamus esse secundum predominantem in mixtura simplicium » ; quos locos saepius laudat Thomas : *In  
II Sent.*, d.1, q.2, a.5, arg. 4 : « unumquodque enim mouetur motu predominantis in ipso, ut in I De celo et mundo dicitur » ; d.15, q.2, a.1, arg. 4 :  
« unicuique corpori mixto debetur locus secundum elementum predominantem in ipso, ut dicitur in I Celi et mundi » (cf. in corp. : « elementum pre-  
dominari ») ; *De malo*, q.4, a.1, arg. 13 ; q.7, a.7, s.c.3 ; *De uirt.*, q.2 De car., a.12, arg. 19 ; *In Phys.*, VIII 7, n. 3 ; *In De celo*, I 3 et 4 ; III 5, n. 1 ;  
III<sup>a</sup>, q.57, a.3, nec non infra, II 23, 84-87. — Aristotelis uerbum ἐπικρατοῦν a Gerardo Cremonensi redditur 269a2, 29 : « uincens super ipsum », 269a5 :  
« quod dominatur super ipsum », a Michaele Scotto in Auerroes, *In De celo*, I text. et comm. 7, 8 et 12 : « dominans » ; cf. *In de anima*, II 39,  
u. 21 et 31 (p. 192) ; « dominans » etiam habet Ar., *De gen. et corr.*, I 14, 321a35, ab Anonymo transl. (ms. Avranches B.M. 232, f. 19v1) : « Et  
hoc dominans dicitur in mixtione » ; cf. comm. Thomae in loc. (« elementi predominantis » iam in Anonymo, *In de anima net.*, Roma Naz. V.E.  
828, f. 38rb).

autem quod continet elementa ne totaliter ab  
 inuicem segregentur maxime uidetur esse *causa*  
 105 *augmenti et alimenti*, si augmentum secundum  
 diuersas partes contingit ex diuersis motibus  
 elementorum : non enim posset ymaginari qualiter  
 esset augmentum, elementis in contraria motis,  
 nisi per hoc quod manent ad inuicem coniuncta,  
 110 quia si totaliter separarentur esset diuisio non  
 augmentum ; illud igitur principaliter est causa  
 augmenti quod continet elementa ne totaliter ab  
 inuicem separentur ; hoc autem est anima in rebus  
 uiuentibus ; anima igitur est principium augmenti.  
 416a9 Deinde cum dicit : *Videtur autem quibusdam* etc.,  
 ponit aliam positionem. Et circa hoc duo facit :  
 primo ponit eam ; secundo improbat, ibi : *Hoc*  
*autem concausa* etc. Sciendum est autem quod hec  
 opinio differt in hoc a prima quod prima attri-  
 120 buebat causam augmenti et alimenti diuersis  
 elementis, scilicet igni et terre, hec autem attribuit  
 eorum causam igni tantum. Et mouebantur ad  
 hoc hac ratione, quia illud uidetur esse principium  
 alicuius passionis uel motus in aliquo quod  
 125 secundum se habet illam passionem uel motum,  
 sicut ignis, qui secundum se est calidus, est causa  
 caloris in rebus mixtis, et terra, que secundum se  
 est grauis, est causa grauitatis in eis ; inter autem  
 elementa uidetur solus ignis nutriri et augeri, si  
 130 superficialiter de nutrimento et augmento loqua-  
 mur ; solus igitur ignis uidetur esse faciens  
 augmentum et alimentum *in plantis et in animalibus*.  
 Vtrum uero ignis uere nutriatur et augeatur,  
 inferius erit manifestum.  
 416a13 Deinde cum dicit : *Hoc autem concausa* etc.,  
 improbat predictam positionem. Sciendum tamen  
 est quod predicta positio aliquid habet ueritatis :  
 necesse est enim omne alimentum decoqui, quod  
 quidem fit per ignem ; unde ignis aliquo modo  
 140 operatur ad alimentum et per consequens ad  
 augmentum, non quidem sicut agens principale  
 (*hoc enim est anime*), set sicut agens secundarium  
 et instrumentale. Et ideo dicit quod ignis *quodam*  
*modo concausa* est augmenti et alimenti, sicut  
 instrumentum concausa est principalis agentis, 145  
*non tamen est simpliciter causa* ut principale agens,  
*set magis* hoc modo causa est *anima*. Quod sic  
 probat. Illud est principale in qualibet actione a  
 quo imponitur terminus et ratio ei quod fit, sicut  
 patet in artificialibus quod terminus et ratio arche 150  
 uel domui non imponitur ab instrumentis, set ab  
 ipsa arte ; nam instrumenta se habent indifferenter  
 ut cooperentur ad hanc formam et quantitatem,  
 uel aliam ; serra enim quantum est de se apta est  
 ad secundum lignum secundum quod competit 155  
 et hostio et scamno et domui et in quacunque  
 quantitate, set quod sic secetur lignum quod sit  
 aptum ad talem formam et ad talem quantitatem,  
 est ex uirtute artis. Manifestum est autem quod  
 in omnibus que sunt secundum naturam est certus 160  
*terminus et determinata ratio magnitudinis et aug-*  
*menti* ; sicut enim cuilibet speciei debentur aliqua  
 accidentia propria, ita et propria quantitas, licet  
 cum aliqua latitudine propter diuersitatem materie  
 et alias causas indiuiduales (non enim omnes 165  
 homines sunt unius quantitatis, set tamen est  
 aliqua quantitas < tam > magna ultra quam  
 species humana non porrigitur et aliqua quantitas  
 tam parua infra quam homo non inuenitur). Illud  
 igitur quod est causa determinationis magnitudinis 170  
 et augmenti est principalis causa augmenti. Hoc  
 autem non est ignis : manifestum est enim quod  
*ignis augmentum* non est usque ad determinatam  
 quantitatem, set *in infinitum* extenditur, si in  
 infinitum materia combustibilis inueniatur. Mani- 175  
 festum est igitur quod ignis non est principale  
 agens in augmento et alimento, *set magis anima*.  
 Et hoc rationabiliter accidit, quia determinatio  
 quantitatis in rebus naturalibus est ex forma, que  
 est principium speciei, magis quam ex materia, 180  
 anima autem comparatur ad elementa que sunt in  
 corpore uiuente sicut forma ad materiam, magis  
 igitur *terminus et ratio magnitudinis et augmenti* est  
 ab anima quam ab igne.

$\Phi$ (pecnia 8) :  $\Phi^1(PiB^1F^2)$ ,  $\Phi^2(Ba^1O^4)$   $\Psi$  :  $\Psi^{1a}(V^2F, V^6)$ ,  $\Psi^{1b}(VeVi)$ ,  $\Psi^{1c}(V^4F^{4a})$  105 si  $\Psi(-V^4)$  : set  $\Phi, V^4$  113 separentur  
 $V^6V^2V^4F^{4a}$  : separentur *cest* 119 a prima in hoc tr.  $\Psi$  126 est] *om.*  $\Phi$  128 grauitatis] quantitatis  $\Phi$  132 et in animalibus  
 $V^6$  (cf. *Ar.*, 416a12-13) : in animalibus  $V^2F$  : et animalibus  $\Psi^{1bc}$  : *om.*  $\Phi$  142 anime] anima  $\Psi^{1c}$  ; *sed cf.* *Ar.*, 416a18 147 magis]  
*om.*  $\Phi$  ; *sed cf.* *Ar.*, 416a15 147 anima] alia  $\Phi$  148 principale] + agens  $V^6, \Psi^{1c}$  149 ei] rei  $\Phi$  150 et] uel  $\Phi, Ve$  (terminus et  
*om.*  $V^6$ ) 153 et] uel  $\Phi, \Psi^{1c}$  157 secetur] sectetur  $\Phi$  160 est] *om.*  $\Phi$  167 tam *suppl.* (*cum WP^2* : ita *suppl.*  $V^1, sec.m. Vi$ ) :  
*om. codd* 178 Et] Set  $\Phi$

117 Hoc : 416a13. 134 inferius : II 9, in 416b9-11.



<CAPITVLVM IX>

- 416a18 Quoniam <sup>1</sup>autem eadem potencia anime uegetatiua et generatiua, de <sup>20</sup>alimento necessarium est determinare primum : separatur enim ab <sup>1</sup>aliis potenciis opere hoc.
- 416a21 Videtur autem esse alimentum <sup>1</sup>contrarium contrario, non omne autem omni, set quecunque <sup>1</sup>contrariorum non solum generationem habent ex inuicem, set et <sup>1</sup>augmentum. Fiunt enim multa ex inuicem, set non omnia, <sup>20</sup>ut sanum ex laborante. Videntur autem neque illa <sup>1</sup>eodem modo ad inuicem esse alimentum, set aqua quidem <sup>1</sup>igni alimentum est, ignis autem non alit aquam ; in simplicibus quidem igitur <sup>1</sup>corporibus hoc esse uidetur maxime, aliud quidem <sup>1</sup>alimentum aliud uero quod alitur.
- 416a29 Dubitationem autem habet. Dicunt enim hii <sup>30</sup>quidem simile simili ali, sicut et augeri, <sup>1</sup>aliis autem, sicut diximus, e contrario uidetur contrarium <sup>1</sup>contrario, tanquam impassibile sit simile a simili, <sup>1</sup>alimentum autem mutari et decoqui ; mutatio autem <sup>1</sup>omnibus in contrarium aut in medium. Adhuc autem patitur <sup>30</sup>aliquid alimentum ab eo quod alitur, set non hoc ab <sup>1</sup>alimento, sicut neque instructor a materia, set ab illo <sup>1</sup>hec ; instructor autem mutatur solum in actum ex <sup>1</sup>otio.
- 416b3 Vtrum autem sit alimentum quod ultimo aduenit <sup>1</sup>aut quod primo, habet differenciam. Si uero utraque, set hoc <sup>5</sup>quidem non coctum, illud autem coctum, utrobique utique continget <sup>1</sup>alimentum dicere : in quantum enim non coctum, contrarium contrario <sup>1</sup>alitur, in quantum autem coctum, simile simili. Quare <sup>1</sup>manifestum quod dicunt quodam modo utriusque et recte et <sup>1</sup>non recte.
- 416b9 Quoniam autem nichil alitur non participans uita, animatum <sup>10</sup>utique erit corpus quod alitur, in quantum animatum, quare et <sup>1</sup>alimentum ad animatum est et non secundum accidens.
- Est <sup>1</sup>autem alterum alimento et augmentatiuo esse : 416b11 secundum enim quod quantum aliquod <sup>1</sup>animatum, augmentatiuum, secundum autem quod hoc aliquid et substantia, alimentum est : <sup>1</sup>saluat enim substantiam, et usque ad hoc est quousque alatur.
- Et generationis autem factiuum, non eius quod 416b15 alitur, set <sup>1</sup>qualis id quod alitur ; iam enim est ipsa substantia, generat autem <sup>1</sup>nichil ipsum se ipsum, set saluat.
- Quare huiusmodi <sup>1</sup>anime principium potencia est 416b17 possibilis saluare suscipiens ipsam secundum quod est <sup>1</sup>huiusmodi, alimentum autem preparat operationem ; unde priuatum <sup>20</sup>alimento non potest esse.
- Quoniam autem sunt tria, quod alitur <sup>1</sup>et quo 416b20 alitur et alens, alens quidem est <sup>1</sup>prima anima, quod uero alitur est habens hanc corpus, quo <sup>1</sup>uero alitur, alimentum est.
- Quoniam autem a fine appellari <sup>1</sup>omnia iustum est, 416b23 finis autem est generasse quale ipsum, <sup>25</sup>erit utique prima anima generatiuum quale ipsum.
- Est autem quo alitur <sup>1</sup>dupliciter, sicut et quo 416b25 gubernatur et manus et themo, <sup>1</sup>hoc quidem mouens et motum, illud autem mouens solum. Omne <sup>1</sup>autem alimentum necessarium est posse decoqui, operatur <sup>1</sup>autem decoctionem calidum ; unde omne animatum habet calorem.
- Figuraliter quidem igitur alimentum quid sit, dictum 416b30 est ; certificandum autem <sup>1</sup>est posterius de ipso in propriis rationibus. 416b31
- 416a18 Quoniam autem eadem potencia anime etc. Postquam Philosophus ostendit quod anima est principium operationum que attribuuntur potencie uegetatiue, hic intendit de hiis determinare. Et circa hoc tria ; facit : primo determinat de obiecto secundum se, scilicet de alimento ; secundo determinat de eo secundum quod congruit operationibus anime uegetatiue, ibi : *Quoniam autem nichil alitur* ; tercio diffinit potencias que sunt principia harum operationum, ibi : *Quare huiusmodi anime* etc. Circa 10 primum tria facit : primo dicit de quo est intentio ; secundo proponit id quod primo aspectu apparet

Ar. Ni : Ni<sup>1</sup>(φ, λξ), Ni<sup>2</sup>(νρ, θ<sup>1</sup>θ<sup>2</sup>π) Np(pecia 3) : Np<sup>1</sup>(β, γμσ), Np<sup>2</sup>(α, τν) Nr 416a19 eadem] hec V, in *textu* φ (eadem mg. φ) 23 et] om. φθ<sup>1</sup>π 24 omnia VNiNp : + quanta Nr 33 decoqui VNINp, T(72) : uel digeri Nr 416b4 uero V, Ni : autem Np 16 qualis (*genet.*)] quale θ<sup>1</sup>θ<sup>2</sup>π 17 ipsum] om. Ni (-ν) 19 operationem NiNp, T(207) : se operari V : actuari Nr 23 uero] autem V, φ 23 est] ante alimentum θ<sup>1</sup>, τ : om. λξ, Np (-τ) 26 themo φ, T(256) : themon *est* 30 Figuraliter V(*dett*), ξ, Ni<sup>2</sup>, T(278) : Figura Ni<sup>1</sup> (-ξ), Np 31 de ipso posterius tr. V, φ

Φ(pecia 8) : Φ<sup>1</sup>(PiB<sup>1</sup>F<sup>2</sup>), Φ<sup>2</sup>(Bo<sup>1</sup>O<sup>4</sup>) Ψ : Ψ<sup>1a</sup>(V<sup>2</sup>F, V<sup>6</sup>), Ψ<sup>1b</sup>(V<sup>1</sup>F<sup>2</sup>V<sup>6</sup>), Ψ<sup>1c</sup>(V<sup>2</sup>F<sup>4a</sup>) 9 principia] principium Ψ<sup>1b</sup>

8 Quoniam : 416b9. 10 Quare : 416b17.

de alimento, ibi : *Videtur autem esse alimentum* etc. ;  
tercio mouet circa hoc dubitationem, ibi : *Dubi-*  
15 *tationem autem habet* etc.

Dicit ergo primo quod, cum *uegetatiua et gene-*  
*ratina* sub eadem communi potencia anime conti-  
neantur, licet uegetatiua, id est nutritiua, sit  
quedam specialis potencia distincta a generatiua,  
20 oportet primum determinare *de alimento*, quod est  
obiectum uegetatiue siue nutritiue; *hoc* enim  
*opere*, scilicet nutritione, distinguitur hec pars  
anime ab aliis, scilicet intellectiua, sensitiua etc. ;  
nam alie operationes huius partis anime hanc  
25 presupponunt.

416a21 Deinde cum dicit : *Videtur autem* etc., proponit  
illud quod primo aspectu de alimento apparet et  
proponit tria. Quorum primum est quod alimen-  
tum uidetur esse contrarium ei quod alitur, et hoc  
30 ideo quia nutrimentum conuertitur in id quod  
nutritur, generationes autem fiunt ex contrariis.  
Secundum est quod non uidetur quodcumque  
contrarium sufficere ad rationem alimenti, set  
oportet quod sit de illis contrariis que *habent*  
35 *generationem ex inuicem* : nutrimentum enim conuer-  
titur in substantiam nutriti, unde quecumque  
contraria insunt in substantia, secundum que fiunt  
alterationes ad inuicem et non generationes, non

pertinent ad rationem alimenti ; non enim dicimus  
quod infirmum sit nutrimentum sani uel album 40  
nigri aut aliquid huiusmodi (quomodo autem in  
substantiis sit contrarietas, alia questio est). Tercio  
oportet quod sit de illis contrariis que augmentum  
suscipiunt ex inuicem, quia ad alimentum uidetur  
sequi augmentum ; unde licet ex igne generetur 45  
aqua sicut e conuerso, non tamen dicitur quod ex  
igne nutriatur aqua, set quod ex aqua nutriatur  
ignis, in quantum liquores humidi cedunt in ignis  
nutrimentum, quia scilicet dum ignis in aquam  
conuertitur, apparet noua aque generatio, set ignis 50  
preexistens ad sui conseruationem et augmentum  
uidetur in se humorem conuertere ; et ideo in  
elementis uidetur solus ignis nutriri et sola aqua  
esse eius nutrimentum, secundum quod ad aquam  
pertinent omnes humores et liquores. 55

Deinde cum dicit : *Dubitationem autem habet* etc., 416a29  
mouet quandam dubitationem circa determinata.  
Et primo obicit ad utramque partem ; secundo  
soluit eam, ibi : *Vtrum autem sit alimentum* etc.

Oritur autem dubitatio circa hoc quod supra 60  
dictum est quod alimentum oportet esse contra-  
rium. Quibusdam autem uidetur quod alimentum  
oporteat esse simile ei quod alitur : alimentum  
enim est causa augmenti ; oportet autem quod

Φ(pecia 8) : Φ<sup>1</sup>(PiBl<sup>1</sup>F<sup>2</sup>), Φ<sup>2</sup>(Bo<sup>1</sup>O<sup>4</sup>) Ψ : Ψ<sup>1a</sup>(V<sup>2</sup>F, V<sup>3</sup>), Ψ<sup>1b</sup>(ViF<sup>3</sup>Ve), Ψ<sup>1c</sup>(V<sup>4</sup>F<sup>4a</sup>) 21 uegetatiue V<sup>3</sup>W, sec.m. Vi : generatiue cett  
24 partis] + id est Φ, V<sup>6</sup> ; sed cf. 22-23 hec pars anime anime] + uegetabilis V<sup>6</sup> 29 esse] om. Φ ; sed cf. Ar., 416a21 50 noua]  
noue Ψ<sup>1b</sup> 33 solus (solum V<sup>2</sup>F, V<sup>3</sup>) ignis uidetur tr. Ψ 54 esse] est Ψ (-V<sup>6</sup>) 64 augmenti Ψ<sup>1b</sup> (deest F<sup>3</sup>), V<sup>4</sup>, sec.m. V<sup>6</sup> :  
augmenti uel augmentati F<sup>3a</sup> : aliti V<sup>2</sup> : alimentati Φ, F : obsc. pr.m. V<sup>6</sup>

13 Videtur : 416a21. 14 Dubitationem : 416a29. 28-55 proponit tria — liquores : cf. Anonymus, *In de anima II-III*, f. 5vb-6ra : « Aristoteles  
ponit condiciones alimenti tres. Et primo primam, dicens quod oportet alimentum esse contrarium ei quod alitur. Deinde, quia non omne contra-  
rium alii alit illud, ideo ponit aliam condicionem, dicens quod oportet etiam quod habeant generationem ex alterutris... ponit terciam condicionem,  
dicens quod ad hoc quod aliquid sit alimentum alterius, non solum oportet quod sit alimentum contrarium rei alite et quod habeant generatio-  
nem ex alterutris, set etiam oportet quod unum alit relicum, ut est in aqua et in igne... Circa literam autem harum condicionum sic procedit. Et  
primo ponit primam condicionem alimenti, dicens : *Videtur autem alimentum esse* suple *contrarium contrario* [416a21-22], id est contrarium rei alite.  
Deinde ponit aliam condicionem alimenti, dicens : *autem*, pro set, *non omne*, suple contrarium est alimentum, *omni*, scilicet contrario, *set quecumque*  
*contrariorum solum habent generationem ex alterutris* [416a22-23]... Deinde ponit terciam condicionem alimenti, dicens : *set et augmentum* [416a23-24],  
id est non solum exigitur ut alimentum sit contrarium rei alite et etiam quod habeat generationem ex alterutris, set augmentum, id est : set etiam  
oportet quod unum alit siue augmentet relicum ». 35-41 nutrimentum — huiusmodi : Hi Thomae uersus uerborum Aristotelis 416a24-25 :  
« Fiunt — laborante » interpretatio esse uidentur : Thomas enim suppleuisse uidetur : « Fiunt enim multa ex inuicem, set non omnia <habent  
generationem ex inuicem > », nam mutatio qua laborans fit sanus non est generatio, sed alteratio : his igitur uerbis existimauit Thomas Aristotelem  
rationem adferre *secundae* condicionis (416a21-22 « non omne — ex inuicem »), postquam posuit terciam, unde eorum interpretationem hic trans-  
posuit ; sic interpretare Thomas potuit, quia in 416a25 (cf. Ar., cum adn. crit.) Iacobus Venetus secutus erat codices Graecos qui omittunt uerbum  
πρόσά ; quod uerbum suppleuerat Guillelmus de Moerbeke, restituendo in 416a24-25 : « set non omnia quanta », sed eius emendatio non exstat  
nisi in recensione **Nr**, quae Thomam penitus latuit, neglecta autem est in recensionibus **NInp**. — Aliter et recte alii expositores uerba 416a24-25  
« Fiunt — laborante » ad terciam condicionem referunt (quaedam, etsi generantur ex inuicem, tamen non augentur, quia non sunt quanta) : The-  
mistius, f. 15vb (ed. p. 120, 90-91) : « sunt enim quedam que fiunt quidem, non nutriuntur autem, uelut laborans ex sano, *album ex nigro* » ;  
Auerroes, II 43, u. 15-23 (p. 196-197) : « in eis contrariis que non tantum fiunt ab inuicem, sed etiam augmentantur. Plura enim contraria que  
generantur ab inuicem non augmentantur ab inuicem ; sanum enim fit ab *infirmo*, sed non nutritur ab eo... et innuit per hoc contraria que sunt  
*in substantia* : ista enim existimantur augmentari ab inuicem et nutriri ab inuicem » (etsi Thomae interpretatio prorsus discrepat ab interpretatione  
Themistii et Auerrois, tamen ab eis quadam uerba mutuatus est) ; Anonymus, *In de anima II-III*, f. 6ra : « Et hoc manifestat dicens : *autem*, pro  
quia, quia *multa*, suple habent generationem ex alterutris, *set non omnia*, id est (? idem cod.) set unum non alit relicum, ut ex laborante sanum,  
id est ut ex egrotante fit sanus, suple licet enim sit ibi generatio ex alterutris, tamen unum non alit relicum » ; Anonymus, *In de anima uet.* (Roma  
Naz. V.E. 828, f. 34vb) : « Fiunt autem multa contraria ex alterutris, id est unum ex altero, set non omnia que fiunt ex alterutris augmentantur  
ex alterutris, siue : non omnia que fiunt ex suo contrario augmentantur per illud, ut sanum fit ex laborante, non tamen laborans auget uel nutrit  
sanum ». 41-42 quomodo — questio est : cf. Ar., *Cat.*, 3b24-32, a Boethio transl. (A.L., I, p. 11, 13-20) ; *Phys.*, I 11, 189a32-33 ; V 3, 225b10-11,  
cum comm. Thomae ; *De gen.*, II 8, 335a6 ; *Met.*, XI 12, 1068a10-11, cum comm. Thomae. 48 liquores humidi et 55 humores et liquores :  
cf. Themistius, f. 15vb (ed., p. 120, 93-95) : « etenim oleum aque est et aeris, hec autem humida et omnia quecumque unctiosa et liquabilia ».  
59 Vtrum : 416b3. 60 supra : 416a21-22.

- 65 simile simili augeatur (si enim aliquid diuersum apponeretur alicui, non esset eiusdem augmentum, set nature extranee adiunctio); uidetur igitur quod oporteat simile simili ali. Aliis autem uidetur quod alimentum oporteat esse contrarium ei quod alitur, 70 secundum id quod supra dictum est, et ad hoc inducuntur duplici ratione. Quarum prima est quod alimentum decoquitur et mutatur in id quod nutritur; nichil autem mutatur nisi *in contrarium* uel *in medium*, sicut album mutatur in nigrum aut 75 pallidum; medium autem est quodam modo contrarium: pallidum enim albo comparatum est nigrum, nigro uero comparatum est album (est enim compositum ex utroque); ergo nutrimentum est contrarium ei quod alitur, in quod mutatur. 80 Secunda ratio est quia agens est contrarium patienti (non enim simile a simili patitur); *alimentum autem patitur ab eo quod alitur* (alteratur enim ab eo et digeritur); id autem quod alitur *non patitur ab alimento, sicut neque artifex patitur* 85 *a materia, set e conuerso*: materia enim mutatur, non autem artifex, nisi forte per accidens secundum quod exit de potencia in actum; uidetur igitur quod alimentum sit contrarium ei quod alitur. Prima igitur harum rationum sumitur ex 90 contrarietate quam oportet esse inter terminos mutationis, secunda uero ex contrarietate quam oportet esse inter agens et paciens: id enim quod alitur et agit in alimentum et est terminus in quem alimentum mutatur.
- 416b3 Deinde cum dicit: *Verum autem sit* etc., soluit propositam dubitationem, dicens quod differt quantum ad propositam questionem utrum alimentum dicatur id *quod ultimo aduenit*, scilicet post decoctionem et digestionem, an illud *quod primo* 100 assumitur, scilicet ante quam digeratur et decoquatur. Et si utrumque horum alimentum, unum quidem horum quasi alimentum decoctum, aliud uero quasi non decoctum, secundum utramque partem questionis poterit iudicari de alimento, 105 quia in quantum alimentum dicitur non decoctum, sic contrarium contrario alitur (hoc enim est quod patitur et mutatur), in quantum uero est coctum, sic alitur simile simili (agens enim assimilat sibi
- paciens, unde in fine passionis oportet passum esse simile agenti) et per hunc modum alimentum 110 potest augere id quod alitur. Et sic patet quod utrique predictorum opinantium aliquo modo dicunt recte et aliquo modo dicunt non recte.
- Deinde cum dicit: *Quoniam autem nichil* 416b9 *alitur* etc., determinat de alimento secundum quod 115 congruit operationibus anime uegetatiue. Et primo secundum quod congruit nutritioni; secundo secundum quod congruit augmento, ibi: *Est autem alterum alimento* etc.; tercio secundum quod congruit generationi, ibi: *Et generationis autem* 120 *factium* etc.
- Dicit ergo primo quod, quia nichil nutritur quod non participet uita, omne autem *participans uita* est animatum, sequitur quod corpus quod alitur sit animatum; alimentum autem est in 125 potencia ad id quod alitur, conuertitur enim in ipsum; relinquitur ergo quod alimentum in quantum est nutritionis obiectum sit aliquid existens in potencia *ad animatum* per se *et non secundum accidens*. 130

\*\*\*

Considerandum autem est quod nichil proprie nutritur nisi animatum, ignis autem uidetur quidem secundum quandam similitudinem nutriri, non autem proprie nutritur, quod sic patet: id enim proprie nutriri dicimus quod in se ipso 135 aliquid recipit ad sui ipsius conseruationem, hoc autem in igne uidetur quidem accidere, set tamen non accidit; cum enim igni iam accenso aliqua materia combustibilis additur, in illa materia combustibili nouus ignis generatur, non autem 140 ita quod illud combustibile additum cedat in conseruationem ignis in alia materia prius accensi, puta si aliquod lignum de nouo igitur, per hanc ignitionem non conseruatur ignitio alterius ligni prius igniti: totus enim ignis qui est ex congre- 145 gatione multorum ignitorum non est unus simpliciter, set uidetur unus aggregatione, sicuti acruus lapidum est unus, et propter talem unitatem est ibi quedam similitudo nutritionis; set corpora animata uere nutriuntur, quia per 150

Φ(pecia 8) : Φ<sup>1</sup>(PiB<sup>1</sup>F<sup>2</sup>), Φ<sup>2</sup>(Bo<sup>1</sup>O<sup>4</sup>) Ψ : Ψ<sup>1a</sup>(V<sup>2</sup>F, V<sup>3</sup>), Ψ<sup>1b</sup>(ViF<sup>3</sup>Ve), Ψ<sup>1c</sup>(V<sup>4</sup>F<sup>4a</sup>) 66 augmentum] augmenti Φ, F<sup>4a</sup> 67 igitur  
 Ψ (-Ve, F<sup>4a</sup>) : similiter Ve : autem Φ (enim B<sup>1</sup>) : om. F<sup>4a</sup> 69 oporteat] -ter Φ 74 uel in ser. (cum O<sup>4</sup>, V<sup>2</sup>, sec.m. Bo<sup>1</sup>) : uel aut Φ :  
 uel V<sup>3</sup> : aut Ψ<sup>1bc</sup> : om. F 84 sicut] om. Φ ; sed cf. Ar., 416b1 101 horum] + possit (-set F<sup>3</sup>, sec.m. V<sup>4</sup>) dici Ψ<sup>1bc</sup>, sec.m. B<sup>1</sup>Bo<sup>1</sup> :  
 + sit sec.m. V<sup>2</sup> (horum — quidem hom. om. pr.m. V<sup>2</sup>FV<sup>3</sup>, V<sup>4</sup>) 113 dicunt] om. Ψ 122 quia] om. Φ, FV<sup>3</sup> 123-124 uita... uita]  
 uitam... uitam V<sup>3</sup>, Ψ<sup>1b</sup>, V<sup>4</sup> 124 sequitur] unde praem. F : ergo add. V<sup>3</sup> 129 ad] + alterum B<sup>1</sup>, Φ<sup>2</sup> 131 autem est] inn. Ψ  
 135 enim] autem Φ, V<sup>2</sup>F 138 igni] om. Φ 146 non] om. Φ 147 sicuti] sicut Pi, Ψ<sup>1a</sup>, Vi, V<sup>4</sup>F<sup>4a</sup>

70 supra : 416a21-22. 108-109 agens — paciens : cf. infra II 10, 35-36, cum adn. 72 in fine passionis : cf. infra II 10, 126-128, cum adn.  
 118 Est : 416b11. 120 Et generationis : 416b15. 131-162 Cf. ipse Thomas *In De gen.*, I 16, in 322a6-16; *In Meteor.*, II 2, in 354b33-355a15 ;  
 I<sup>a</sup>, q.119, a.1, ad 5.

alimentum conseruatur uita in illa eadem parte  
que prius fuit. Et propter hoc etiam sola animata  
uere augentur, quia quelibet pars eorum et  
nutritur et augetur, quod non contingit in rebus  
155 inanimatis que uidentur per additionem crescere :  
non enim crescit id quod prius fuit, set ex additione  
alterius constituitur quoddam aliud totum maius.  
Ideo autem similitudo augmenti et nutrimenti  
precipue apparet in igne, quia ignis habet plus  
160 de forma quam alia elementa et est potencior in  
uirtute actiua ; unde propter hoc quod manifeste  
alia conuertit in se, uidetur nutriri et augeri.

\*\*\*

416b11 Deinde cum dicit : *Est autem alterum etc.*,  
ostendit quomodo alimentum congruit augmento.  
165 Et dicit quod, licet idem sit subiecto quod est  
obiectum nutritionis prout dicitur alimentum et  
quod est obiectum augmenti prout dicitur aug-  
mentatiuum, tamen differt ratione. Dictum est  
enim quod alimentum est in potencia ad corpus  
170 animatum ; corpus autem animatum et est quod-  
dam quantum et est hoc aliquid et substancia ;  
*secundum* igitur quod est quoddam quantum, secun-  
dum hoc alimentum adueniens ei, quod etiam et  
ipsum quantum est, facit augmentum et dicitur  
175 *augmentatiuum* ; in quantum autem corpus anima-  
tum hoc aliquid et substancia est, sic habet rationem  
alimenti : hoc enim est de ratione alimenti quod  
conseruat substanciam eius quod alitur, que  
quidem conseruatio necessaria est propter conti-  
nuam consumptionem humidi a calido naturali ;  
180 et ideo tandiu durat substancia eius quod nutritur  
quandiu nutriatur.  
416b15 Deinde cum dicit : *Et generationis autem facti-*  
*uum etc.*, ostendit quomodo alimentum congruat  
185 generationi. Et dicit quod etiam alimentum est  
factiuum generationis : semen enim, quod est

generationis principium, est superfluum alimenti ;  
non tamen alimentum est principium generationis  
*eius quod alitur, set* alterius quod est tale secundum  
speciem quale est *id quod alitur*, quia substancia 190  
que alitur iam est et quod est non generatur ; et  
nichil generat se ipsum, quia quod generat iam  
est, quod generatur nondum est ; set aliquid  
potest agere ad sui conseruationem.

Deinde cum dicit : *Quare huiusmodi anime etc.*, 416b17  
ex premissis accipit diffinitionem potenciarum  
anime uegetabilis. Et primo potencie nutritiue ;  
secundo tocius anime uegetabilis, ibi : *Quoniam*  
*autem a fine etc.* Circa primum duo facit.

Primo ex premissis concludit diffinitionem 200  
potencie nutritiue. Et dicit quod, cum dictum sit  
quod nutrimentum in quantum huiusmodi saluat  
nutritum, manifestum est quod hoc *principium*  
anime, quod scilicet est principium nutritionis,  
nichil est aliud quam *potencia* potens *saluare* suum 205  
susceptiuum in quantum huiusmodi, *alimentum*  
uero est quod *preparat operationem* huiusmodi  
potencie in quantum talis potencia mediante  
alimento saluat suum susceptiuum ; et propter  
hoc illud quod priuatur *alimento non potest conser-* 210  
*uari.*

Et quia dixerat quod principium nutritionis est 416b20  
potencia anime, cuius et principium est alimentum  
ut ex dictis patet, ideo secundo ibi : *Quoniam*  
*autem sunt tria etc.*, ostendit quomodo differenter 215  
potencia anime et alimentum sunt principia  
nutritionis. Dicit ergo quod in nutritione *sunt tria* :  
*quod alitur, quo alitur et alens* ; primum quidem  
*alens est prima anima*, scilicet anima uegetabilis,  
illud uero *quod alitur est corpus habens hanc* animam ; 220  
set illud *quo alitur est alimentum*. Sic igitur potencia  
anime est principium nutritionis ut agens princi-  
pale, alimentum autem ut instrumentum.

Deinde cum dicit : *Quoniam autem a fine etc.*, 416b23

Φ(pecia 8) : Φ<sup>1</sup>(PiB<sup>1</sup>F<sup>2</sup>), Φ<sup>2</sup>(Bo<sup>1</sup>O<sup>4</sup>) Ψ : Ψ<sup>1a</sup>(V<sup>2</sup>F, V<sup>6</sup>), Ψ<sup>1b</sup>(V<sup>2</sup>F<sup>3</sup>V<sup>6</sup>), Ψ<sup>1c</sup>(V<sup>4</sup>F<sup>4a</sup>) 164 congruit] congruat Ψ 176 est] ante hoc  
tr. Ψ (om. F<sup>4a</sup>) 178 conseruat] -uet Ψ 182 nutriatur] nutritur Ψ 185 quod etiam] inu. Φ 190 id] om. Φ ; sed cf. Ar., 416b16  
199 duo facit] om. Φ 207 quod] quiddam (quoddam Ψ<sup>1b</sup>) praem. Ψ 213 et] etiam Ψ (-F) 223 autem] anime Φ

159 plus de forma : cf. infra, II 23, 133, cum adn. 160 potencior in uirtute actiua : cf. infra, II 25, 112-113, cum adn. 168 dictum est :  
416b10-11. 186-187 semen — alimenti : cf. Ar., *De gen. animal.*, I 18, 724b21-726a28, a Michaele Scoto transl. = *De animalibus*, XV (Ms. El  
Escorial f. III.22, f. 80rb-vb ; Vat. lat. 2092, f. 62rb-vb), praecipue 726a26-27 : « sperma est superfluum cibi quo indiget et est superfluum ultimi  
cibi », a quo iam a *Scripto super Sententiis* axioma « semen est superfluum alimenti » mutuatus est Thomas ; cf. *In II Sent.*, d.20, q.1, a.2, arg. 5  
(Piana, t. VI 2, f. 64va I) : « secundum Philosophum in XV de animalibus semen est superfluum alimenti » ; d.30, q.2, a.2, praecipue in corp.,  
Tertia opinio (ibid., f. 102rb-va) ; *In III Sent.*, d.3, q.4, a.2, arg. 3 (ed. Moos, p. 133, n. 158) ; *In IV Sent.*, d.44, q.1, a.2, q.4, arg. 4 (Piana, t. VII 2,  
f. 206vb F) ; *Quodl. VIII*, q.3 ; *De pot.*, q.3, a.12 ; *De malo*, q.4, a.6, arg. 14 ; q.15, a.1, arg. 4 ; in *I<sup>a</sup>*, q.119, a.2, s.c., Thomas a Guillelmo non  
nisi inscriptionem libri *De generatione animalium* mutuatus est ; etiam in lectura *In lobanem*, I 6 (Piana, t. XIV 2, f. 8ra D) : « semen autem secun-  
dum Philosophum est ultimi superfluitas cibi sanguinei », laudare uidetur Thomas *De animalibus XV*, a Scoto transl. (El Escorial f. III.22, f. 81ra) :  
(« sperma est superfluum ultimi cibi sanguinei ». Non est ergo causa cur hic adferamus Ar., *De gen. animal.*, IV 1, 766b7-8, a Guillelmo transl.  
(A.L., t. XVII, p. 125, 19-20) : « sperma supponitur *superfluum alimenti* existens ultimum », cum Thomas uoce « superfluum alimenti » usus sit  
antequam translationem Guillelmi cognouit. — Aristotelis locum laudant hic : Anonymus, *In de anima II-III*, f. 6rb : « uirtus enim siue poten-  
cia nutritiua per alimentum primo nutrit, per superfluum autem illius nutrimenti potencia augmentatiua augmentat, per superfluum illius... uirtus  
generatiua generat... sperma enim est superfluitas cibi ultimi quo indiget » ; Themistius, f. 16rb (ed., p. 123, 47-48) : « sperma enim superfluum  
est ultimi alimenti ». 198 Quoniam : 416b23. 201 dictum sit : 416b14. 212 dixerat : 416b17-18. 214 ex dictis : 416a21-b15.

225 diffinit ipsam primam animam, que dicitur anima uegetabilis, que quidem in plantis est anima, in animalibus autem pars anime. Et circa hoc duo facit.

Primo diffinit huiusmodi animam. Ad cuius 230 diffinitionis intellectum sciendum est quod inter tres operationes anime uegetabilis est quidam ordo; nam prima eius operatio est nutritio, per quam saluatur aliquid ut est; secunda autem et perfectior est augmentum, quo aliquid proficit in 235 maiorem perfectionem et secundum quantitatem et secundum uirtutem; tertia autem perfectissima et finalis est generatio per quam aliquid iam quasi in se ipso perfectum existens alteri esse et perfectionem tradit; tunc enim unumquodque maxime 240 perfectum est, ut in IV Metheororum dicitur, cum potest facere alterum tale quale ipsum est. Quia igitur *iustum est quod omnia* diffiniantur et nominantur *a fine, finis autem* operum anime uegetabilis est generare alterum tale *quale ipsum* 245 est, sequitur quod ipsa sit conueniens diffinitio prime anime, scilicet uegetabilis, ut sit generatiua alterius similis secundum speciem.

416b25 Et quia dixerat quod alimentum est instrumentum huius anime, ne credatur quod non habeat 250 aliud instrumentum, secundo ibi: *Est autem quo alitur*, ostendit quod habet aliud instrumentum. Et dicit quod duplex est instrumentum *quo alitur, sicut* est duplex instrumentum gubernationis:

gubernator enim gubernat et manu et themone; manus enim est instrumentum coniunctum cuius 255 forma est anima, unde themo est instrumentum *mouens nauem et motum* a manu, set manus non est instrumentum motum aliquo exteriori, set solum a principio intrinseco: est enim pars hominis mouentis se ipsum; sic igitur et nutritio 260 tionis instrumentum et separatum quidem et cuius forma nondum est anima est nutrimentum, oportet autem quod sit aliud instrumentum nutritionis coniunctum: necesse est enim quod alimentum decoquatur, quod autem *operatur deco-* 265 *tionem* est aliquid *calidum*; sicut igitur gubernator mouet themonem manu, nauim autem themone, ita anima mouet calido alimentum et alimento nutrit. Sic igitur calidum aliquid est instrumentum coniunctum huius anime, in quo scilicet radicaliter 270 est calor naturalis digerens; et propter hoc oportet quod *omne animatum* quod nutritur habeat *calorem* naturalem, quod est digestionis principium. Si autem hec anima non haberet instrumentum coniunctum, non esset actus alicuius partis corporis, quod soli intellectui competit.

Ultimo epilogs quod dixerat concludit quod 416b30 *figuraliter*, id est uniuersaliter, *dictum est quid sit alimentum*; set *posterius* certius tractandum est de alimento *in propriis rationibus*: fecit enim unum 280 specialem librum de alimento, sicut et de generatione animalium et de motu animalium.

$\Phi$ (pecia 8) :  $\Phi^1(PiB^1F^2)$ ,  $\Phi^2(B^0O^4)$   $\Psi$  :  $\Psi^{1a}(V^2F, V^e)$ ,  $\Psi^{1b}(ViF^2Ve)$ ,  $\Psi^{1c}(V^4F^{4a})$  227 autem pars] potestas  $\Phi$  : autem pars uel potestas  $F^{4a}$  233-234 et perfectior] est (*exp.*) perfectio  $V^4$  : operatio  $\Phi$  237 iam quasi] quasi iam  $FV^e$ ,  $V^4$  : quasi  $V^2$ ,  $\Psi^{1b}$  (quod  $F^0$ ) : iam  $F^{4a}$  243 operum] operationum  $\Psi$  ( $-Vi$ ) 244 tale] *om.*  $\Psi$  ( $-Ve$ ,  $F^{4a}$ ) 245 ipsa] ista  $\Psi^{1b}$  ( $-Ve$ ) 247 similis] sibi *praem.*  $V^e$  250 Est] *om.*  $\Phi$  254 gubernator] gubernatio (*prescr. Pi* :  $-t\bar{o}$  *cett*)  $\Phi$  : gubernator  $F$  : gubernatio  $P^3$  : *om. pr.m.*  $V^4$  (*littera r super scripta modo italico gubernatō amanuenses distubauit*) 254 et] a  $\Phi$  : enim  $V^4$  : *om.*  $F$ ,  $F^e$  256 anima] + themo autem est instrumentum separatum cuius forma non est anima  $\Psi^{1c}$  ( $-F^{4a}$ ),  $F^eVe$ ; *cf. Pref.*, p. 127\* 259 pars] potestas  $\Phi$  261 et] ut  $\Psi$  266 gubernator] gubernatio  $\Phi$ ; *cf. u.* 254, *cum adn.* 267 mouet] + et  $\Phi$  nauim  $\Psi^{1bc}$  (nauim autem themonem *post* alimentum *tr.*  $F^e$ ) : nauem  $V^e$  : manum  $\Phi$ ,  $V^2F$  271 digerens] dirigens  $\Phi$ ,  $F^e$  : et generans et dirigens  $F^{4a}$  273 quod] qui  $\Psi^{1bc}$

240 in IV Metheororum : Ar., *Meteor.*, IV 3, 380a13-15, ab Henrico Aristippo transl. (Paris B.N. lat. 6325, f. 180vb) : « tunc pepansis completa est cum in fructifero semina ualuerunt perficere tale alterum quale ipsum. et enim in aliis completum ita dicimus » ; a Guillelmo retract. (Toledo Cab. 47.11, f. 351b) : « tunc pepansis perfecta est, quando semina que in perycarpo possunt efficere tale alterum quale ipsum. Et enim in aliis perfectum sic dicimus » ; a Thoma laud. *In IV Sent.*, d.4, q.2, a.2, q.4, arg. 2 ; d.5, q.1, a.3, q.4, arg. 2 ; d.11, q.2, a.3, q.4, ad 2 ; C.G., I 37 ; II 6 ; *In De diu. nom.*, c. 3 ; c. 13, 1 ; I<sup>a</sup>, q.5, a.4 ; q.90, a.3, arg. 3 ; I<sup>a</sup> II<sup>a</sup>e, q.75, a.4, arg. 2. 248 dixerat : 416b22-23. 278 id est uniuersaliter : cf. Anonymus, *In de anima II-III*, f. 6va : « figura, id est figuraliter, id est uniuersaliter ». — Aliter Albertus, p. 95, 55 : « figuraliter, id est superficialiter ». 280-281 fecit — librum de alimento : cf. *In De sensu*, Pr., 95-96, cum adn. — Hic uerbo « alimento » pro « nutrimento » Thomas usus est, non quod locos Aristotelicos in translatione noua denuo conlegerit, sed quia hoc uerbum « alimentum » in textu, Ar., 416b30, sub oculis habebat. — Aliter Anonymus, *In de anima II-III*, f. 6va : « in propriis rationibus, id est in libro De generatione » ; Anonymus, *In de anima uet.* (Roma Naz. V.E. 828, f. 357b) : « in propriis rationibus, ut in libro De generatione, non in isto ». [In adn. ad loc. in Ed<sup>28</sup>, A. M. Pirota perperam adfert indicem Ptolemaci ab al-Qifti et Usaibia de Graeco in Arabicum translatum et a M. Casiri de Arabico in Latinum, denuo ed. ab Acm. Heitz in *Aristotelis Opera omnia*, t. IV 2, Paris Didot 1886, p. 10, n. 70 : nam Latinis uerbis « De alimentorum regimine » Casiri uerba Arabica reddit quibus Qifti et Usaibia uerba Graeca reddiderant  $\pi\epsilon\pi\lambda\iota\sigma\tau\eta\varsigma$ ; cf. I. Düring, *Aristotle in the Ancient Biographical Tradition*, Göteborg 1957, p. 228, n. 82.]

<CAPITVLVM X>

416b32 Determinatis autem hiis, dicamus communiter de omni<sup>1</sup> sensu. Sensus autem in moueri aliquid et pati<sup>1</sup> accidit, sicut dictum est : uidetur enim quedam alteratio esse. <sup>35</sup>Aiunt autem quidam et simile a simili pati. <sup>417a1</sup>Hoc autem quomodo possibile aut impossibile, dictum est in uniuersalibus<sup>1</sup> rationibus de agere et pati.

417a2 Habet autem dubitationem propter quid<sup>1</sup> sensuum ipsorum non fit sensus, et quare<sup>1</sup> sine hiis que sunt extra non faciunt sensum, inexistente igne et terra et <sup>5</sup>aliis elementis quorum est sensus per se aut secundum<sup>1</sup> accidentia hiis. Manifestum igitur est quod sensitium non est<sup>1</sup> actu, set potencia tantum, unde non sentiunt, sicut combustibile non<sup>1</sup> comburitur ipsum a se ipso sine combustiue : combureret enim<sup>1</sup> se ipsum, et nichil indigeret actu ignem esse.

Quoniam <sup>10</sup>autem sentire dicimus dupliciter (potencia enim audiens<sup>1</sup> et uidens audire et uidere dicimus, etsi forte dormiens, et<sup>1</sup> quod iam operans), dupliciter utique dicetur et sensus, hic quidem<sup>1</sup> sicut potencia, ille uero sicut actu. Similiter autem et sentire, <sup>1</sup> quodque potencia ens et quod actu.

Primum quidem igitur tanquam <sup>15</sup>sit idem pati et moueri et agere<sup>1</sup> dicimus : et namque motus est actus quidam, imperfectus tamen, <sup>1</sup> sicut in alteris dictum est.

Omnia autem paciuntur et<sup>1</sup> mouentur ab actiue et actu ente. Vnde est quidem tanquam<sup>1</sup> a simili pati, est autem ut a dissimili, sicut <sup>20</sup>diximus : patitur quidem enim quod dissimile, passum autem<sup>1</sup> simile est.

416b32 *Determinatis autem hiis, dicamus etc.* Postquam determinauit Philosophus de parte uegetatiua, hic incipit determinare de parte sensitua. Et diuiditur in partes duas : in prima determinat de eo quod  
5 apparet in hac parte, scilicet de sensibus exterioribus ; in secunda determinat de eo quod latet in parte sensitua, ibi : *Quod autem non sit sensus alter etc.* Prima diuiditur in duas : in prima ostendit quomodo se habet sensus ad sensibile ;  
10 in secunda determinat de sensibili et sensu, ibi : *Dicendum autem secundum unumquemque etc.* Circa primum duo facit : primo resumit quedam que sunt prius dicta ; secundo inuestigat propositum, ibi : *Habet autem dubitationem etc.*  
15 Dicit ergo primo quod *determinatis hiis* que

pertinent ad partem uegetatiuam, dicendum est de hiis que pertinent ad sensum in communi ; de hiis enim que pertinent ad unumquemque sensum specialiter, postmodum dicet. Duo autem resumit dicta de sensu. Quorum unum est quod  
20 sentire consistit *in moueri et pati* : est enim sensus in actu *quedam alteratio*, quod autem alteratur, patitur et mouetur. Aliud autem quod resumit est quod *quidam dicunt simile a simili pati* ; et propter hoc, quia sentire est pati quoddam, Antiqui  
25 posuerunt quod simile simili cognoscitur et sentitur, sicut Empedocles posuit quod terra terra cognoscitur, ignis igne et sic de aliis. Set hoc *quomodo* possit esse uel non, quod simile simili paciatur, *dictum est in uniuersalibus rationibus de* 30

Ar. Ni : Ni<sup>1</sup>(φ, λξ), Ni<sup>2</sup>(νρ, θ<sup>10</sup>π) Np(pecia 3) : Np<sup>1</sup>(β, γμσ), Np<sup>2</sup>(α, τν) Nr 416b33 in Ni, T(21) : + ipso V, Np 417a8 combureret V, Ni, T(87) : combureretur θ<sup>2</sup>, Np 9 actu ignem (igne A) esse VNiNp : eo quod actu igne ente Nr 13 uero V, Ni (-λξ) : autem λξ, Np 15 sit] om. φ, pr. m. ρ 19-20 sicut diximus V(A), Ni (-φ), Np, T(126) : om. V(dett), φ

Φ(pecia 8) : Φ<sup>1</sup>(PiBi<sup>1</sup>F<sup>2</sup>), Φ<sup>2</sup>(Bo<sup>1</sup>O<sup>4</sup>) Ψ : Ψ<sup>1a</sup>(V<sup>2</sup>F, V<sup>6</sup>), Ψ<sup>1b</sup>(ViF<sup>6</sup>), Ψ<sup>1c</sup>(V<sup>4</sup>F<sup>4a</sup>) 1 autem] + de Φ ; sed cf. Ar., 416b32, nec non supra II 7, 12 ; infra u. 15 5 scilicet] om. Φ 8 alter] om. Ψ<sup>1bc</sup> (-F<sup>6</sup>) ; cf. infra Ar., 424b22, cum adn., nec non II 25, 1, cum adn. 11 Dicendum Ψ<sup>1b</sup> (cf. infra II 13, 1) : + est Φ, Ψ<sup>1ac</sup> (est post autem fr. F<sup>4a</sup>) unumquemque ser. : unum codd (om. V<sup>2</sup>F) 25 Antiqui] + philosophi Ψ<sup>1</sup>

Φ(pecia 9) : Φ<sup>1</sup>(O<sup>4</sup>PiF<sup>2</sup>), Φ<sup>2</sup>(BgBo<sup>1</sup>) Ψ : Ψ<sup>1a</sup>(V<sup>2</sup>F, V<sup>6</sup>), Ψ<sup>1b</sup>(ViF<sup>6</sup>), Ψ<sup>1c</sup>(V<sup>4</sup>F<sup>4a</sup>) 29 simili incipit pecia 9 in Φ 30 rationibus] sermonibus V<sup>2</sup>W

7 Quod autem : II 25, 424b22. 11 Dicendum : II 13, 418a7. 14 Habet : 417a2. 18-19 de hiis — dicit : cf. Anonymus, *In de anima II-III*, f. 6va : « et sic agit de sensu in generali in prima parte ; in secunda Aristoteles exequitur de quolibet sensu in speciali et de sensibili cuiuslibet sensus, ut ibi : *Dicatur autem sensibile tripliciter* [II 13, 418a8 : ibi cap. indicant non nulli codd transl. Vet.] » ; Anonymus, *In de anima uet.* (Roma Naz. V.E. 828, f. 36va) : « et hec pars duas habet : in prima determinat de sensu in communi... in secunda de unoquoque sensu determinat secundum se, ibi : *Dicendum autem secundum unumquemque sensum* [II 13, 418a7] ». Aliam diuisionem proposuit Thomas, nihilominus tamen per « postmodum » referre uidetur ad II 13, 418a7. 20 unum : I 12, 410a25-26. 23 Aliud : I 5, 405b15 ; I 12, 410a23-b2. 27 Empedocles : I 4, 404b11-15.

agere et pati, id est in libro De generatione, ubi determinavit de actione et passione in communi. Dictum est enim ibi quod id quod patitur a principio dum patitur est contrarium agenti, set  
35 in fine quando iam est passum est simile; agens enim agendo assimilatur sibi paciens.

417a2 Deinde cum dicit: *Habet autem dubitationem* etc., determinat ueritatem circa propositum. Et circa hoc tria facit: primo ostendit quod sensus sit in  
40 potentia; secundo quod quandoque est in actu, ibi: *Quoniam autem sentire* etc.; tercio ostendit quomodo sensus reducatur de potentia in actum, ibi: *Diuidendum autem* etc.

Circa primum considerandum est quod Empedocles et quicumque posuerunt simile simili cognosci, posuerunt sensum esse actu ipsa sensibilia; ut enim cognosceret omnia sensibilia, posuerunt animam sensitivam esse compositam quodam modo ex omnibus sensibilibus, in quantum constabat secundum eos ex elementis sensibilibus. Duo ergo ad hanc positionem consequentur, quorum unum est quod, si sensus est ipsa sensibilia in actu utpote compositus ex eis, cum ipsa sensibilia in actu sentiri possunt, sequetur  
55 quod ipsi sensus sentiri possunt; secundum est quod, cum sensus sentire possit presentibus sensibilibus, si sensibilia actu sunt in sensu utpote ex eis composito, sequetur quod sensus possit sentire sine exterioribus sensibilibus. Vtrumque  
60 autem horum est falsum. Et ideo hec duo inconuenientia que sequuntur ad Antiquorum positionem, sub questione proponit, tanquam que per antiquos solui non possint.

Hoc est ergo quod dicit quod *dubitationem habet*  
65 *propter quid non fit sensus ipsorum sensuum*, id est quare ipsi sensus non sciuntur: hoc enim

uidetur sequi, si sensus sint similes sensibilibus; item habet dubitationem *quare non faciunt sensum*, id est quare sensus non sciuntur actu, *sine hiis que sunt extra*, id est sine exterioribus sensibilibus,  
70 cum tamen interius existant in ipsis sensibus, secundum opinionem Antiquorum, ignis et terra et alia elementa que sunt sensibilia aut secundum se, id est secundum suam substantiam, secundum eos qui non discernunt inter sensum et intellectum  
75 (intellectus enim est proprie cognoscitius substantie), aut secundum accidentia propria, scilicet calidum frigidum et alia huiusmodi que sunt per se sensibilia. Quia igitur hee dubitationes solui non possunt si sensus habet sensibilia in actu, ut  
80 Antiqui posuerunt, concludit tanquam *manifestum* quod anima sensitiva non est actu sensibilia, set *potentia tantum*, et propter hoc sensus non sciuntur sine exterioribus sensibilibus, *sicut combustibile*, quod est potentia tantum ignitum, non comburitur  
85 a se ipso sine exteriori combustiuo; si enim esset actu ignitum, combureret se ipsum, et non indigeret exteriori igne ad hoc quod combureretur.

Deinde cum dicit: *Quoniam autem sentire*, 417a9 ostendit quod sensus etiam quandoque est in actu,  
90 et circa hoc tria facit.

Primo ostendit sensum quandoque esse in actu per hoc quod *dupliciter dicimus* aliquem sentire: quandoque enim *dicimus* aliquem *audire et uidere*  
95 qui audit et uidet in potentia, puta cum aliquis est *dormiens*; quandoque autem dicimus aliquem *audire et uidere* eo quod est in ipsa operatione audiendi et uidendi. Ex quo patet quod sensus et sentire dicuntur dupliciter, scilicet in actu et in potentia.

Secundo ibi: *Primum quidem igitur* etc., mani- 417a14  
festat quomodo intelligendum sit quod dictum

Φ(pecia 9) : Φ<sup>1</sup>(O<sup>1</sup>PiF<sup>2</sup>), Φ<sup>2</sup>(BgBo<sup>1</sup>) Ψ : Ψ<sup>1a</sup>(V<sup>2</sup>F, V<sup>3</sup>), Ψ<sup>1b</sup>(ViF<sup>2</sup>), Ψ<sup>1c</sup>(V<sup>4</sup>F<sup>2a</sup>) 41 sentire] + dicitur Ψ (-V<sup>4</sup>); sed dicimus hab. Ar., 417a10 43 autem] + et de actu (+ est F<sup>2</sup>) V<sup>3</sup>, Ψ<sup>1b</sup>; sed et de potentia et de actu est hab. Ar., 417a21 47; ut enim] ut sic (ante ut non interp.) V<sup>3</sup>W 48 posuerunt] puta praem. V<sup>3</sup>W 52 unum] primum Ψ<sup>1c</sup> 53-54 utpote — in actu] hom.om. Φ 54 possunt] possint V<sup>3</sup>, Ψ<sup>1b</sup> (= F<sup>2</sup>V<sup>3</sup> : deest Vi) 62 que] om. Φ, pr.m. V<sup>4</sup> 65 fit scr. (cf. Ar., 417a3) : sit ?codd 78 calidum] + et Pi, Bg, Ψ (-V<sup>4</sup>) 79-80 Quia — sensibilia] hom.om. Φ 79 dubitationes] + per se ViV<sup>3</sup>, sec.m. P<sup>b</sup>, Ed<sup>158</sup> 82 actu] ipsa V<sup>3</sup>F : ipsa... actu (post sensibilia) V<sup>3</sup> : actu ipsa Ψ<sup>1b</sup>, sec.m. V<sup>3</sup> 82 sensibilia] sensitiva Φ 83 sciuntur] om. Φ 90 quod sensus etiam quandoque est in actu (etiam ante quod V<sup>3</sup>F, post quandoque PgV<sup>3</sup>, post est ViF<sup>2a</sup>P<sup>3</sup>) Ψ : etiam quando est actu Φ<sup>1</sup> : etiam quod non est actu Φ<sup>2</sup> 94 uidere et audire tr. Φ, V<sup>4</sup>; sed cf. Ar., 417a11 97 audire et uidere Pi, Ψ (-V<sup>4</sup>) : uidere et audire Φ (-Pi), V<sup>4</sup>

31 id est in libro De generatione : Ar., De gen., I 7, 323b1-324b24. — Cf. Themistius, f. 16va (ed., p. 125-126) : « in communibus sermonibus de generatione et corruptione »; Auerroes, II 51, u. 30-31 (p. 209) : « Et intendebat hic per sermones uniuersales librum De generatione et corruptione »; Anonymus, In de anima II-III, f. 6va : « id est in libro De generatione... in capitulo de actione et passione »; Anonymus, In de anima vet. (Roma Naz. V.E. 828, f. 36vb) : « in libro De generatione, in capitulo de agere et pati »; Albertus, p. 96, 30. 33-35 a principio — simile : cf. infra u. 126-128, cum adn. 35-36 agens — paciens : Ar., De gen., I 7, 324a10-11, ab Anonymo transl. (Avranches B.M. 232, f. 25v) : « et uniuersaliter faciens assimilare sibi ipsi paciens », iam laud. ab Adam de Bocfeld, in loc. (Urb. lat. 206, f. 195vb, in mg. inf.), et ab ipso Thoma, In IV Sent., d.44, q.2, a.1, sol. 1; q.3, a.1, q.1a, arg. 2; d.49, q.3, a.1, q.1a, arg. 3; supra, II 9, 108-109, etc. 41 Quoniam : 417a9. 43 Diuidendum : II 10, 417a21. 44-51 Empedocles — sensibilia : cf. supra I 4, 404b11-18; I 5, 405b15; I 12, 410a23-b2. 76-77 intellectus — substantia : infra III 5, 430b27-28, sec. Thomam, III<sup>a</sup>, q.75, a.5, ad 2 : « Intellectus autem, cuius est proprium obiectum substantia, ut dicitur in III De anima »; cf. Q. de anima, q.13, arg. 10 : « intellectus, cuius obiectum est quod quid est et substantia, est posterius sensu, cuius obiecta sunt accidentia ut color et sonus (cf. ibid., arg. 16, et I<sup>a</sup>, q.78, a.3, arg. 1 : « sensus est cognoscitius accidentium »). 102-103 dictum est : 417a9-14.

est. Videbatur enim repugnare quod sentire  
dicitur in actu ei quod dictum est quod sentire  
105 est quoddam pati et moueri : esse enim in actu  
uidetur magis pertinere ad agere. Et ideo ad hoc  
exponendum dicit quod ita dicimus sentire in  
actu ac si dicamus quod pati et moueri sint  
quoddam agere, id est quoddam esse in actu :  
110 nam motus est quidam actus, set imperfectus, ut  
dictum est in III Phisicorum ; est enim actus  
existentis in potencia, scilicet mobilis. Sicut igitur  
motus est actus, ita moueri et sentire est quoddam  
agere uel esse secundum actum. Per hoc autem  
115 quod dicit « Primum », significat quod quedam  
alia postmodum subdet ad ostendendum quomodo  
sensus fiat in actu.

Tercio ibi : *Omnia autem paciuntur*, ostendit 417a17  
secundum predicta quomodo Antiquorum positio  
possit esse uera, scilicet quod simile simili sentitur. 120  
Dicit ergo quod *omnia* que sunt in potencia  
*paciuntur et mouentur ab actiuo et existente in actu*,  
quod scilicet dum facit esse in actu ea que paciun-  
tur assimilant ea sibi ; unde quodam modo patitur  
aliquis aliquid a simili et quodam modo a dissimili, 125  
ut dictum est, quia a principio, dum est in trans-  
mutari et pati, est dissimile, in fine autem, dum  
est in transmutatum esse et passum, est simile.  
Sic igitur et sensus, postquam factus est in actu  
a sensibili, est similis ei, set ante non est similis, 130  
quod Antiqui non distinguentes errauerunt.

$\Phi$ (pecia 9) :  $\Phi^1(O^4PiF^2)$ ,  $\Phi^2(BgBo^1)$   $\Psi$  :  $\Psi^{1a}(V^2F, V^6)$ ,  $\Psi^{1b}(ViF^6)$ ,  $\Psi^{1c}(V^4F^{2a})$  104 sentire] sentiri  $\Phi$  113 est] om.  $\Phi$   
120 possit] non *prasm. pr.m.*  $V^6$ ,  $\Psi^{1b}$  (- $V^4$ ) scilicet] secundum  $\Phi$  123 in] om.  $\Psi$  (- $F^{2a}$ ) 125 aliquis] om.  $\Psi$  129 et  $V^7$  :  
est *est* 130 est]  $\Psi^{1a}$ ,  $V^4$  : et  $\Phi$ ,  $V^7$ ,  $F^{2a}$  : om.  $F^6$

104 dictum est : 416a33-34. 111 in III Phisicorum : Ar., *Phys.*, III 3, 201b31-32. 111-112 actus existentis in potencia : Ar., *Phys.*, III 2,  
201a10-11. 112 mobilis : Ar., *Phys.*, III 4, 202a7-8. 119 predicta : 416a35. 124 assimilant ea sibi : cf. supra u. 35-36, cum adn.  
126 dictum est : cf. Ar., 417a19-20 : « sicut diximus » = II 9, 416b 3-9. 126-127 a principio... in fine (cf. supra II 9, 109 ; II 10, 33-35) :  
Anonymus, *In de anima II-III*, f. 6ra (in 416b3-9) : « Aristoteles soluit dicens quod differencia est inter alimentum prout est in fine conuersionis et  
prout est in principio conuersionis... alimentum prout est in principio conuersionis est contrarium rei alite, prout autem est in fine conuersionis  
est simile rei alite... » (cf. Ps.-Petrus Hispanus, *Expositio lib. II-III de anima*, p. 155, 13-15 : « si dicimus quod alimentum tam in principio transmuta-  
tionis esse quam in fine... ») ; f. 6vb (in 417a18-21) : « prout sensus est in principio passionis, est sustinens dissimile, id est patitur a dissimili, autem  
(pro set) passum, id est sensus prout est in passione siue in fine passionis, simile est, id est patitur a simili » ; Albertus, p. 97, 44-46 : « in principio pas-  
sionis est contrarium, set cum abicitur forma eius et inducitur forma agentis in fine passionis, tunc fit simile » ; quod axioma in facultate artium ela-  
boratum Thomas adfert, etsi Aristotelem laudat in II De anima, 416b3-9, ut *In II Sent.*, d.30, q.2, a.1, s.c. ; *In III Sent.*, d.3, q.4, a.2, ad 3 (ed. Moos,  
p. 135, n. 169) : « Alimentum autem quamuis in principio sit extraneum et dissimile, tamen in fine est conueniens et simile, ut dicitur in II De anima » ;  
*I<sup>a</sup>*, q.119, a.2 ; *III<sup>a</sup>*, q.77, a.6 : « Vnde dicitur in II De anima quod nutrimentum in principio est dissimile, in fine autem simile » (cf. etiam *In De gen.*,  
I 16, n. 1 et 2) ; contra laudat 417a20-21, *In IV Sent.*, d.11, q.1, a.4, q1a 1, ad 2 (ed. Moos, p. 455, n. 127) : « secundum Philosophum in II De anima,  
assum in principio est dissimile, set in fine est simile » ; d.12, q.1, a.2, q1a 1, arg. 3 (ed. Moos, p. 504, n. 3), ad 3 (*ibid.*, p. 509, n. 75). 121 Cf. Auero-  
roes, *Comm. med. in Ar. De gen. et corr.*, I 52 (p. 68) : « Et quia antiqui non sciuerunt hoc secundum totum, errauerunt ».



<CAPITVLVM XI>

417a21 Diuidendum autem et de potencia et actu est.  
 † Nunc enim simpliciter dicimus que habemus de ipsis.  
 417a22 Est quidem enim † sic sciens aliquid, sicut si dicamus  
 hominem, quoniam † homo sciencium et habencium  
 scienciam; est autem † sicut iam dicimus scientem  
 habentem gramaticam. † Vterque autem horum non  
 eodem modo possibilis est, set hic † quidem quoniam  
 genus huiusmodi et materia est, ille autem quia uolens  
 † possibilis est considerare, nisi aliquid prohibeat  
 exterius; iam autem † considerans, actu ens et proprie  
 sciens hanc litteram A.  
 417a30 Ambo quidem igitur primi secundum potenciam  
 scientes sunt, † set hic quidem per doctrinam alteratus  
 est et multociens ex † contrario mutatus habitu, hic  
 autem ex eo quod habet sensum † aut gramaticam, non  
 agere autem, in agere, alio † modo.  
 417b2 Non est autem simpliciter neque pati, set aliud

quidem † corruptio quedam a contrario, aliud autem  
 salus magis eius quod † potencia ab eo quod est actu  
 et simili sic sicut potencia † se habet ad actum.

Speculans autem fit habens † scienciam, quod uere 417b5  
 aut non est alterari (in ipsum enim † additio est et in  
 actum), aut alterum genus alterationis est. † Vnde non  
 bene habet dicere sapientem, cum sapiat, alterari,  
 † sicut neque edificatorem cum edificat. In actum  
 † quidem igitur ducens ex potencia ente secundum  
 intelligere et † sapere, non doctrinam, set alteram  
 habere denominationem iustum.

Ex potencia autem ente addiscens et accipiens 417b12  
 scienciam † ab actu ente et didascolo aut neque † pati  
 dicendum, sicut dictum est, aut duos esse modos  
 alterationis, † et eam que in priuatiuas dispositiones  
 mutationem, † et eam que in habitus et naturam. 417b16

417a21 *Diuidendum autem* etc. Postquam Philosophus  
 ostendit sensum esse in potencia et in actu, nunc  
 intendit ostendere quomodo educatur de potencia  
 in actum. Et diuiditur in partes duas: in prima  
 5 distinguit potenciam et actum et ostendit quo-  
 modo diuersimode aliquid educatur de potencia  
 in actum, utens exemplo intellectu; in secunda  
 parte ostendit propositum circa sensum, ibi:  
*Sensitiui autem* etc. Circa primum tria facit: primo  
 10 dicit de quo est intentio; secundo distinguit  
 potenciam et actum circa intellectum, ibi: *Est*  
*quidem enim sic sciens* etc.; tercio ostendit quomodo  
 aliquid educatur de potencia in actum, ibi:  
*Ambo quidem igitur* etc.

Dicit ergo primo quod *diuidendum est de potencia* 15  
*et actu*, id est ostendendum est quot modis dicitur  
 aliquid in potencia et quot modis in actu. Quod  
 necessarium fuit, quia in superioribus *simpliciter*,  
 id est absque distinctione, usus est potencia et  
 actu. 20

Deinde cum dicit: *Est quidem enim* etc., distin- 417a22  
 guit potenciam et actum circa intellectum. Et dicit  
 quod uno modo dicitur *aliquid*, puta homo, *sciens*,  
 quia habet naturalem potenciam ad sciendum,  
 sicut *homo* dicitur esse de numero *sciencium et* 25  
*habencium scienciam*, in quantum habet naturam ad  
 sciendum et ad habendum habitum sciencie;  
 secundo modo dicitur aliquid quod sciat, *sicut*

**Ar. Ni**: Ni<sup>1</sup>(φ, λξ), Ni<sup>2</sup>(νρ, θ<sup>1</sup>θ<sup>2</sup>π) Np(pecia 3): Np<sup>1</sup>(β, γμσ), Np<sup>2</sup>(α, τν) 417a22 dicimus que habemus (? λέγομεν & ἔχομεν; cf. λέγο-  
 μεν & λέγομεν Simplicius) NiNp 23 aliquid Ni: aliquid Np hominem Ni<sup>1</sup>, Np, T(23): + scientem V, Ni<sup>2</sup> 29-30 hanc litteram  
 A. Ambo NiNp: hoc A. Vtrique V(A): hii autem utrique V(dett) 32 ex eo quod habet VNiNp, T(81): ex habere ?MOERBEKE; cf.  
 Préf., p. 160\* 417b1 agere<sup>1</sup> φ, π, Np: ageret λξ: aget (eget v) Ni<sup>2</sup>(-π): agit V, ?T(82) 3 quod] + est in Np<sup>2</sup>, ?T(117) 4 simili] a  
 simili π, ?T(127) 5 autem χψ Sdf, π, T(90, 129): autem enim ω: enim Ni(cest), Np 7 additio Ni, Np<sup>1</sup>, T(145): inductio V: additio  
 + al' deductio Np<sup>2</sup> (cf. Préf., p. 144\*) 16 et<sup>2</sup> Ni(-π), T(174): om. π, Np

Φ(pecia 9): Φ<sup>1</sup>(O<sup>1</sup>PiF<sup>2</sup>), Φ<sup>2</sup>(BgBo<sup>1</sup>) Ψ: Ψ<sup>1a</sup>(V<sup>2</sup>F, V<sup>3</sup>), Ψ<sup>1b</sup>(ViF<sup>3</sup>), Ψ<sup>1c</sup>(V<sup>4</sup>F<sup>4a</sup>) 4-5 Et — actum] hom. om. Ψ<sup>1ac</sup> 7 intellectu]  
 praem. in V<sup>2</sup>, Vi, F<sup>4a</sup>, de V<sup>2</sup>F 9 autem] + potencia (+ quidem V<sup>3</sup>: prima corr. sec.m. Vi) Ψ(-F<sup>3</sup>): + prima quidem F<sup>3</sup>: cf. Ar.,  
 417b16 13 aliquid educatur] educitur (-catur Pi) aliquid Φ; cf. u. 6, 55-56 16-17 dicitur (-catur V<sup>3</sup>F<sup>4a</sup>) aliquid] imi. Ψ<sup>1ab</sup> 28 dicitur  
 aliquid quod sciat ser.: dicitur aliquid uel dicimus aliqua quod sciat Φ: dicimus aliquid quod sciat aliqua Ψ<sup>1ab</sup>: dicitur aliquid uel dicitur  
 aliquid quod sciat aliqua V<sup>4</sup>: dicimus aliquam quod sciat aliqua F<sup>4a</sup>

9 Sensitiui: II 12, 417b16. 11 Est: 417a22. 14 Ambo: 417a30. 16-17 id est — in actu: Anonymus, *In de anima II-III*, f. 7ra: « dicendum est quot modis dicitur potencia »; Ps.-Adam de Bocfeld, *In de anima* (Berlin Lat. Qu. 906, f. 131r): « Consequenter intendit quot modis sensus est potencia et actus ». 17-20 Quod — actu: Auerroes, II 55, u. 18-19 (p. 214): « cum in hoc loco non sumus locuti de eis nisi simpliciter ». — Aliter Anonymus, *In de anima II-III*, f. 7ra: « sicut enim dicimus simpliciter, id est breuiter, de illis, id est de potenciis ordinatis ad actum, quod, pro quia, quia *sciens* [417a23] » etc.; Albertus, p. 98, 38-41: « nunc enim simpliciter et uniuersaliter uolumus aliquid dicere de ipsis, quia cum certitudine de eis dicere est primi philosophi ». 18 in superioribus: II 10, 417a9-14. 26-27 in quantum — sciencie: Anonymus, *In de anima II-III*, f. 7ra: « id est de numero eorum que nata sunt ad habendam scienciam ».

dicimus habentem habitum alicuius sciencie, puta  
 30 gramatice, esse iam scientem. Manifestum est  
 autem quod uterque horum dicitur sciens ex eo  
 quod aliquid potest, set non eodem modo uterque  
 est potens ad sciendum, set primus quidem  
 dicitur potens quia est genus huiusmodi et ma-  
 35 teria, id est quia habet naturalem potenciam  
 ad sciendum per quam collocatur in tali genere et  
 quia est in potencia pura ad scienciam sicut  
 materia ad formam; secundus autem, scilicet qui  
 habet habitum sciencie, dicitur potens quia cum  
 40 uult potest considerare, nisi aliquid extrinsecum  
 per accidens impediat, puta uel occupatio exterior  
 uel aliqua indispositio ex parte corporis; tercius  
 autem, qui iam considerat, est in actu et iste est  
 qui proprie et perfecte scit ea que sunt alicuius  
 45 artis, puta hanc litteram A, quod pertinet ad  
 gramaticam de qua supra fecit mentionem.  
 Horum igitur trium, ultimus est in actu tantum,  
 primus in potencia tantum, secundus autem in  
 actu respectu primi et in potencia respectu tercii.  
 50 Vnde manifestum est quod esse in potencia  
 dicitur dupliciter, scilicet de primo et secundo, et  
 esse in actu dicitur dupliciter, scilicet de secundo  
 et tercio.  
 417a30 Deinde cum dicit: *Ambo quidem igitur* etc.,  
 55 ostendit quomodo de utraque potencia aliquid  
 reducitur in actum. Et circa hoc duo facit: primo  
 ostendit quomodo de utraque potencia aliquid in  
 actum reducitur; secundo ostendit utrum talis  
 reductio sit secundum aliquam passionem, ibi:  
 60 *Non est autem simpliciter neque pati* etc.  
 Dicit ergo primo quod, cum ambo primi sint  
 scientes secundum potenciam et id quod est in potencia  
 reducatur in actum, alio modo reducitur in actum  
 aliquid de potencia prima et aliter de secunda;  
 65 nam qui est in potencia primo modo reducitur

in actum quasi alteratus per doctrinam et motus ab  
 aliquo alio existente in actu, sicut a magistro, et  
 multociens talis mutatio est ex contrario habitu (quod  
 ideo dicit quia, cum aliquis reducitur de potencia  
 prima in actum, ex ignorante fit sciens; ignorans 70  
 autem dicitur dupliciter: uno modo secundum  
 simplicem negationem, quando nec ueritate cogitur  
 nec contrario errore detinetur, et qui sic ignorans  
 est fit actu sciens non quasi mutatus de contrario  
 habitu, set solum sicut acquirens scienciam; alio 75  
 modo dicitur aliquis ignorans secundum prauam  
 dispositionem, utpote quia detinetur errore con-  
 trario ueritati, et hic in actum sciencie reducitur  
 quasi de contrario habitu mutatus); qui uero est  
 in potencia secundo modo, ut scilicet iam habens 80  
 habitum, transit ex eo quod habet sensum aut  
 scienciam et non agit secundum ea, in agere, quia  
 scilicet fit agens secundum scienciam; set alio  
 modo iste fit actu et alio modo primus.

Deinde cum dicit: *Non est autem simpliciter*, 417b2  
 manifestat utrum, secundum quod aliquid educitur  
 de potencia in actum sciencie primo modo uel  
 secundo, possit dici pati. Et circa hoc duo facit:  
 primo ostendit quot modis dicitur pati; secundo  
 manifestat propositum, ibi: *Speculans autem fit* 90  
*habens scienciam* etc.

Dicit ergo primo quod, sicut potencia et actus  
 non dicuntur simpliciter, set multipliciter, ita et  
 pati non uno modo, set multipliciter. Dicitur  
 enim pati uno modo secundum quandam corrup- 95  
 tionem que fit a contrario (passio enim proprie  
 dicta uidetur importare quoddam detrimentum  
 patientis in quantum uincitur ab agente; detri-  
 mentum autem patienti accidit secundum quod  
 aliquid a patiente abicitur, que quidem abiectio 100  
*corruptio quedam* est uel simpliciter, sicut quando  
 abicitur forma substancialis, uel secundum quid,

Φ(pecia 9) : Φ<sup>1</sup>(O<sup>1</sup>PiF<sup>2</sup>), Φ<sup>2</sup>(BgBo<sup>1</sup>) Ψ : Ψ<sup>1a</sup>(V<sup>2</sup>F, V<sup>2</sup>), Ψ<sup>1b</sup>(ViF<sup>2</sup>), Ψ<sup>1c</sup>(V<sup>4</sup>F<sup>2a</sup>) 31 eo] hoc Ψ (deest F) 33 primus] primo Φ  
 35 quia] quod Φ 37 quia Bo<sup>1</sup>, V<sup>2</sup> : que Φ (-Bo<sup>1</sup>), V<sup>2</sup>F : qua Ψ<sup>1c</sup> : que uel qua obs. Ψ<sup>1b</sup> 38 secundus] genus Φ : genus ad differen-  
 ciam; secundus Ψ<sup>1c</sup> 38 qui] quod Φ 42 indispositio] dispositio Bg, V<sup>2</sup>F, F<sup>2</sup>, F<sup>2a</sup> 43 est] om. Φ 44 ea] aliqua Ψ 46 fecit]  
 fecerat Ψ 48 secundus] sensus Φ 49 tercii scr. cum V<sup>2</sup>V<sup>4</sup> : secundi ceti 54 Ambo] + hii V<sup>2</sup>F (ex V dett; cf. adn. ad Ar.,  
 417a29-30) 64 aliquis] aliquid Φ<sup>2</sup>, V<sup>2</sup>F, F<sup>2a</sup> : om. V<sup>4</sup> 65 qui] quod Φ, F, pr.m. V<sup>2</sup>, Ψ<sup>1c</sup> 67 alio] om. Ψ 72 ueritate cogitur]  
 ueritatem (+ scit uel V<sup>4</sup>) cognoscit Ψ 89 primus] potencia Φ 90 autem] enim Ψ<sup>1b</sup> (corr. ex Ar., 417b5) 94 uno modo] + dicitur  
 (ante uno V<sup>4</sup>) Ψ

44 perfecte : cf. Themistius, f. 16vb (ed., p. 128, 56) : « actu hic aliquis existens sciens et perfectus solus ». 46 supra : 417a25. 67 a magis-  
 tro : Anonymus, *In de anima II-III*, f. 71a : « alteratus est per doctrinam, id est in recipiendo doctrinam a magistro »; cf. infra u. 167, cum adn.  
 70 ex ignorante : Themistius, f. 16v, ult. u. (ed., p. 128, 59) : « ex ignorantia enim in scienciam »; Auerroes, II 55, u. 32 (p. 214) : « ignorans »  
 (cf. II 56, u. 14, 20; 57, u. 32, p. 217 : « ex ignorantia ad scienciam »; 58, u. 13-14); Anonymus, *In de anima II-III*, f. 71b7 : « ab ignorantia in  
 scienciam »; Albertus, p. 99, 18 : « ex ignorantia ». 71-77 secundum simplicem negationem... secundum prauam dispositionem : cf. Guillel-  
 mus Altissiodorensis, *Summa aurea* (ed. Pigouchet 1500, f. 92vb) : « ignorantia simplicis negationis... ignorantia dispositionis » (cf. O. Lottin,  
*Psychologie et morale...*, t. III, p. 25, adn. 2; Guillelmum secuti sunt Hugo de S. Charo, Rolandus Cremonensis, quidam magistri Parisienses, cf.  
*ibid.*, p. 26, adn. 2; p. 27, adn. 3; p. 29, u. 2, 12; p. 30, u. 2, 9). — Alibi Thomas nescienciam ab ignorantia distinguit, cf. *De malo*, q. 3, a. 7 : « dif-  
 fert nescienciam, ignorantiam et error : nescienciam enim simplicem negationem sciencie importat; ignorantia uero quandoque... sciencie priuationem...  
 quandoque autem ignorantia est aliquid sciencie contrarium, que dicitur ignorantia peruerse dispositionis »; I<sup>a</sup> II<sup>a</sup>e, q. 76, a. 2. 90 Speculans :  
 417b5. 100 abicitur : Ar., *Top.*, VI 6, 145a3-4, a Boethio transl. (A.L., V, p. 128, 15-16) : « Omnis enim passio magis facta abicit a substan-  
 tia », sec. Thomam, *In II Sent.*, d. 19, q. 1, a. 3, s. c. 1; *In III Sent.*, d. 15, q. 2, a. 1, q. 1, s. c.

sicut quando abicitur forma accidentalis; huiusmodi autem forme abiectio fit a contrario agente: 105 abicitur enim forma a materia uel subiecto per introductionem contrarie forme, et hoc est a contrario agente); primo igitur modo proprie dicitur passio secundum quod *quedam corruptio fit a contrario*. Alio modo passio communis dicitur 110 minus proprie, secundum scilicet quod importat quandam receptionem; et quia quod est receptivum alterius comparatur ad ipsum *sicut potentia ad actum*, actus autem est perfectio potencie, ideo hoc modo dicitur passio non secundum quod fit 115 *quedam corruptio patientis*, set *magis* secundum quod fit *quedam salus*, id est perfectio, *eius quod est in potentia ab eo quod est in actu*: quod enim est in potentia non perficitur nisi per id quod est actu; quod autem est in actu non est contrarium 120 ei quod est in potentia in quantum huiusmodi, set magis simile (nam potentia nichil aliud est quam quidam ordo ad actum, nisi autem esset aliqua similitudo inter potenciam et actum, non esset necessarium quod proprius actus fieret in 125 propria potentia), passio igitur sic dicta non est a contrario sicut passio primo modo dicta, set est a *simili*, eo modo quo *potentia se habet* secundum similitudinem *ad actum*.

417b5 Deinde cum dicit: *Speculans autem fit etc.*, 130 manifestat utrum quod educitur de potentia in actum sciencie paciatur. Et primo manifestat hoc circa hoc quod educitur de secunda potentia in actum purum; secundo autem manifestat hoc

circa hoc quod educitur de potentia prima in habitum, ibi: *Ex potentia autem etc.* 135

Dicit ergo primo quod *habens scienciam*, id est habitualiter sciens, *fit actu speculans*, set hoc non est *uere* et proprie alterari et pati (quia, ut dictum est, non est proprie passio et alteratio cum de 140 potentia procedit in actum, set cum aliquid de contrario mutatur in contrarium; cum autem habitualiter sciens fit speculans actu, non mutatur de contrario in contrarium, set perficitur in eo quod iam habet; et hoc est quod dicit quod *est additio in ipsum et in actum*: additur enim ei perfectio 145 secundum quod proficit in actum), aut si dicatur alterari et pati, erit aliud *genus alterationis* et passionis non proprie dicte. Et hoc manifestat per exemplum, dicens quod *non bene se habet dicere sapientem* habitualiter, *cum sapiat actu, alterari*, 150 *sicut neque dicimus edificatorem alterari cum edificat*. Concludit autem ulterius quod, cum ille qui transit de habitu in actum non accipiat de nouo scienciam, set proficiat et perficiatur in eo quod habet, doceri autem est scienciam accipere, manifestum est quod 155 cum ducitur aliquis de potentia *in actum secundum hoc quod [incipit] facit eum intelligere actu et sapere*, non est *instum* quod talis exitus de potentia in actum habeat *denominationem* doctrine, set aliquam aliam, que quidem forte non est posita, 160 set potest poni.

Deinde cum dicit: *Ex potentia autem ente* 417b12 *addiscens etc.*, manifestat utrum, cum aliquis exit de prima potentia in actum sciencie, alteretur et

Φ(potencia 9) : Φ<sup>1</sup>(O<sup>1</sup>PiF<sup>2</sup>), Φ<sup>2</sup>(BgBo<sup>1</sup>) Ψ : Ψ<sup>1a</sup>(V<sup>2</sup>F, V<sup>2</sup>), Ψ<sup>1b</sup>(ViF<sup>2</sup>), Ψ<sup>1c</sup>(V<sup>2</sup>F<sup>2a</sup>) 103 sicut] om. Pi, Ψ 104 autem] om. Φ  
 107 igitur] om. Φ : enim V<sup>4</sup> (107-109 primo — contrario om. V<sup>2</sup>F) modo] om. Ψ (rest. sup. ras. sec.m. V<sup>2</sup>Vi) 110 minus proprie] et praem. Ψ<sup>1bc</sup> : om. V<sup>2</sup>F (deest V<sup>2</sup>) 114 non] .Nam Φ 116 id est V<sup>2</sup> : om. F : et cest 120 in quantum huiusmodi Φ, Ψ<sup>1b</sup> : om. Ψ<sup>1ac</sup> 124 fieret] esset Φ 125 et 126 passio Vi : potentia cest 125 igitur] autem Ψ 129 autem] enim Ψ<sup>1b</sup> ; cf. supra u. 90, cum adn. 130 in] ad Pi, V<sup>2</sup>F, F<sup>2</sup>, F<sup>2a</sup> 132 de secunda] om. Φ : de habitu V<sup>2</sup>F potentia] sciencia F : sciencie V<sup>2</sup> 135 Ex ser. (ex Ar., 417b12 ; cf. infra, u. 162) : est codd 142 fit speculans sciens actu tr. Φ 145-146 additur — actum] hom.om. Ψ (-V<sup>4</sup>) 146 proficit ser. (cum paucis deit) : perficit Φ : perficitur V<sup>4</sup> (deest Ψ) 152 Concludit autem] Et concludit Ψ 155 accipere V<sup>2</sup>F, Ψ<sup>1c</sup> (-V<sup>4</sup>) : acquirere Φ, V<sup>2</sup>, Ψ<sup>1b</sup>, V<sup>4</sup> 157 [incipit] facit (incipit secl.)] incipit facit codd (incipit del. sec.m. O<sup>1</sup> : facit del. sec.m. V<sup>2</sup> : incipit facere Ed<sup>4</sup>) 160 aliam] + potenciam Φ : + denominationem Vi

111 receptionem : Alexander de Hales, *Q. disp. 'antequam esset frater'*, q.16, n.14 (ed. Quaracchi, t. I, p. 230) : « Vno enim modo 'passibile' idem est quod receptibile... Sic autem passibile dicitur a 'patin', grecum » ; Albertus, *In III Sent.*, d.15 A, a.2 (28, 268a) : « secundum quod pati dicitur a Greco patin, quod sonat recipere » ; *Lect. in Eth.*, II 5 (ed. Col., t. XIV 1, p. 113, 74-75) : « largo modo sumendo passionem secundum quod dicitur a patin, quod est recipere » ; *De anima*, p. 6, 10 : « patin enim Grece sonat Latine recipere » ; *Met.*, V v 3 (ed. Col., t. XVI 1, p. 278, 25) ; *S. theol.*, P. II, tr. xiv, q.83 (ed. Borgnet, t. 33, p. 129a) ; ipse Thomas, *In III Sent.*, d.15, q.2, a.1, arg. 2 (ed. Moos, p. 481, n. 48, 2), cuius priorrem scriptionem ed. P. M. Gils in *Revue des St. philos. et théol.*, 45 (1961), p. 218 : « nomen passionis a receptione sumitur, dicitur enim a patin grece quod est recipere » ; *De uer.*, q.26, a.1 (ed. Leon., t. XXII 3, p. 747, u. 160-163). 116 perfectio : cf. Themistius, f. 17ra (ed., p. 129, 70) : « hic autem perfectio magis ». 135 Ex potentia : 417b12. 138 dictum est : 417b2-5. 158-159 exitus de potentia in actum : Haec est Arabo-Latina definitio motus ; cf. Auicenna, *Sufficiencia*, II 1 (ed. Venetiis 1508, f. 23ra A-B) ; Dominicus Gundissalinus, *De immortalitate animae* (ed. Bülow, Beitr. II 3, p. 12, 12-13) : « motus est exitus de potentia ad actum continuus et non subitus, ut ait Aristoteles » ; *De proc. mundi* (ed. Bülow, Beitr. XXIV 3, p. 4, 24-25) : « Exitus autem de potentia ad effectum motus est » ; (p. 17, 21-22) : « Motus enim... est exitus de potentia ad actum » ; (p. 35, 20-21) ; Maimonides, *Dux perplexorum*, II 1 (ed. Parisiis 1520, f. 39r) : « Omnis motus est mutatio, scilicet exitus de potentia ad actum » ; Auerroes, *In de anima*, III 28, u. 18 et 25 (p. 466) ; *In Met.*, XI [XII] 36 (ed. Ven. 1562, f. 318vb). Quam definitionem saepius laudat Thomas : *In III Sent.*, d.22, q.3, a.1, arg. 1 ; *In IV Sent.*, d.17, q.1, a.5, q.1a, ad 1 ; *De uer.*, q.2, a.1, ad 4 ; q.28, a.9, ad 11 ; *De pot.*, q.3, a.3, ad 8 ; *De rat. fidei*, 3, 104 ; *Comp. theol.*, I xi, 17-18 ; ante quam eam reprobatur, *In Phys.*, III 2, n. 2 ; *In Met.*, XI 9, in 1066a17-26. 159-161 est — poni : cf. Auerroes, II 58, u. 25-26 (p. 218) : « Et iste motus quem innuit dicitur rememoratio » ; Anonymus, *In de anima II-III*, f. 7rb : « uel alteram denominationem dicit propter memoriam : talis enim cum reducitur ad actum dicitur memorari sciencie prime ».

165 paciatur. Et dicit quod, cum aliquis prius sciens  
in potencia tantum fit *addiscens et accipiens scienciam*  
*ab* eo qui est *actu* sciens et a magistro, uel non  
debet dici *pati* simpliciter et alterari, *aut* dicendum  
est *esse duos modos alterationis*, quarum una est  
170 secundum *mutationem in priuatiuas dispositiones*, id  
est in dispositiones contrarias quibus priuantur  
dispositiones prius existentes, quia unum contra-  
riorum est priuatio alterius; alia uero est secun-  
dum *mutationem in habitus et naturam*, id est  
175 secundum quod recipiuntur aliqui habitus et  
forme que sunt perfectiones nature absque eo  
quod aliquid abiciatur. Ille igitur qui addiscit  
scienciam non alteratur neque patitur primo  
modo, set secundo.

180

## &lt;DVBITATIONES&gt;

## &lt;I&gt;

Videtur autem contrarium quod supra dixit  
quod *multociens* qui addiscit scienciam *mutatus* est  
a *contrario habitu* et ita uidetur quod sit alteratio  
185 secundum *mutationem in priuatiuas dispositiones*.

Set dicendum quod, cum aliquis ab errore  
reducitur ad scienciam ueritatis, est ibi quedam  
similitudo alterationis que est de contrario ad  
contrarium, non tamen uere est ibi talis alteratio.  
190 Nam alterationi que est de contrario in contrarium  
utrumque per se et essentialiter competit, scilicet  
et quod sit a contrario et quod sit in contrarium;  
sicut enim dealbatio non est nisi ad album, ita  
non est nisi a nigro uel medio, quod respectu albi  
195 est quodam modo nigrum. Set in acquisitione  
sciencie accidit quod ille qui acquirit scienciam  
ueritatis prius fuerit in errore: absque hoc enim  
potest adduci ad scienciam ueritatis; unde non  
est uere alteratio de contrario in contrarium.

200

## &lt;II&gt;

Item, dubitatur de hoc quod dicit quod ille qui  
accipit scienciam fit actu sciens a sciente in actu

et magistro. Hoc enim non semper fit: scienciam  
enim aliquis acquirit non solum addiscendo a  
magistro, set etiam per se inueniendo. 205

Et ad hoc dicendum quod semper oportet quod,  
cum aliquis est potencia sciens, si fiat actu habens  
scienciam, oportet quod hoc sit ab eo quod est  
actu. Considerandum tamen est quod aliquid  
reducitur aliquando de potencia in actum ab  
210 extrinseco principio tantum, sicut aer illuminatur  
ab eo quod est actu lucidum, quandoque autem  
et a principio intrinseco, sicut homo sanatur et a  
natura et a medico; utrobique autem sanatur a  
sanitate in actu: manifestum est enim quod in  
215 mente medici est ratio sanitatis secundum quam  
sanat; oportet etiam in eo qui sanatur secundum  
naturam esse aliquam partem sanam, scilicet cor,  
cuius uirtute alie partes sanantur; et cum medicus  
sanat, hoc modo sanat sicut natura sanaret, scilicet  
220 calefaciendo aut infrigidando aut aliter transmu-  
tando, unde medicus nichil aliud facit quam quod  
auxiliatur nature ad expellendum morbum, quo  
auxilio natura non egeret si fortis esset. Eodem  
autem modo se habet in acquisitione sciencie: 225  
homo enim acquirit scienciam et a principio  
intrinseco, dum inuenit, et a principio extrinseco,  
dum addiscit; utrobique autem reducitur de  
potencia in actum ab eo quod est actu: homo  
enim per lumen intellectus agentis statim cognoscit  
230 actu prima principia naturaliter cognita et, dum  
ex eis conclusiones elicit, per hoc quod actu scit  
uenit in actualem cognitionem eorum que potencia  
sciebat; et eodem modo docens exterius ei  
auxiliatur ad sciendum, scilicet ex principiis  
235 addiscenti notis deducens eum per demonstra-  
tionem in conclusiones prius ignotas, quod quidem  
auxilium homini necessarium non esset si adeo  
esset perspicacis intellectus quod per se ipsum  
posset ex principiis notis conclusiones elicere, que  
240 quidem perspicacitas hominibus adest secundum  
plus et minus.

$\Phi$ (pecia 9) :  $\Phi^1(O^4PiF^2)$ ,  $\Phi^2(BgBo^1)$   $\Psi$  :  $\Psi^{1a}(V^2F, V^6)$ ,  $\Psi^{1b}(ViF^6)$ ,  $\Psi^{1c}(V^2F^{6a})$  169 quarum una] quorum una (unus  $F^2$ )  $\Phi$   
176 perfectiones] -ne  $\Phi$  (perfecte  $F^2$ ) 193 enim] om.  $\Psi$  206 dicendum] + est  $\Psi$  ( $-F^6$ ) 207 potencia] in *praem.*  $\Psi$  213 intrin-  
seco] + et a principio extrinseco  $V^6W$ ,  $\Psi^{1c}$  : + et extrinseco  $Vi$ ; *sed uerba* ab extrinseco principio *subintelligi uidentur* (e u. *sup.*) *ante* et a  
principio intrinseco 218 cor] corpus  $\Phi$  220 scilicet] sicut  $\Psi^{1ab}$  : scilicet uel sicut  $\Psi^{1c}$  221 aut] uel  $\Psi$  ( $-F^{6a}$ ) 222 quam] nisi  $\Psi$   
225 sciencie] om.  $\Phi$  232 hoc] id  $\Psi$  (se  $F^6$ ) 234 docens] discens  $\Phi$  : dicens  $V^2F$  238 auxilium] + exterius  $\Psi$  (*-pr.m.*  $V^6$ )

167 a magistro : Anonymus, *In de anima II-III*, f. 7rb : « a didascolo, id est a magistro » ; Anonymus, *In de anima uet.* (Roma Naz. V.E. 828, f. 37va) :  
« a didascolo, id est a magistro ». — Auerroes, II 58, u. 30 (p. 218) : « a doctore » (cf. II 59, u.2) ; Albertus, p. 99, 77 : « a didascolo siue doctore »  
(cf. p. 98, 54-55). 173 priuatio alterius : Ar., *Met.*, X 6, 1055b18, sec. Thomam, *I<sup>a</sup> II<sup>a</sup>e*, q.36, a.1, ad 2. 182 supra : 417a31-32.  
201 dicit : 417b12-13

<CAPITVLVM XII>

417b16 Sensitui autem <sup>1</sup> prima quidem mutatio fit a generate; cum autem generatum est, <sup>1</sup> habet iam sicut scienciam et sentire; quod autem <sup>1</sup> secundum actum similiter dicitur ipsi considerare.

417b19 Differt <sup>20</sup> autem, quia huius quidem actiua operationis extra sunt, uisibile et <sup>1</sup> audibile, similiter autem et reliqua sensibilia. <sup>1</sup> Causa autem est quoniam singularium qui secundum actum sensus, <sup>1</sup> sciencia autem uniuersalium; hec enim in ipsa quodam modo sunt <sup>1</sup> anima. Vnde intelligere in ipsa est cum uelit, sentire <sup>20</sup> autem non est in ipsa: necessarium autem est esse sensibile. <sup>1</sup> Similiter autem et hoc se habet in scienciis sensibilia <sup>1</sup> et propter eandem causam, quia sensibilia

singularium sunt <sup>1</sup> et exteriorum. Set de hiis quidem certificare <sup>1</sup> tempus fiet et in rursus.

Nunc autem tantum sit diffinitum, quoniam <sup>30</sup> cum 417b29 non simpliciter sit quod potencia dicitur, set aliud quidem sicut <sup>1</sup> si dicamus puerum posse militare, aliud autem sicut in <sup>1</sup> etate existentem, sic se habet sensitium. Quoniam autem innominata est <sup>418a1</sup> ipsorum differencia, determinatum autem est de ipsis quoniam altera et quomodo altera, <sup>1</sup> uti autem necesse est ipso pati et alterari <sup>1</sup> tanquam propriis nominibus: sensitium potencia est <sup>1</sup> quale iam actu sensibile, sicut dictum est. Patitur <sup>5</sup> quidem igitur non simile ens, passum autem assimilatum est et est quale <sup>1</sup> illud. 418a6

417b16 *Sensitui autem prima* etc. Postquam Philosophus distinxit potenciam et actum et ostendit quomodo aliquid de potencia in actum exeat circa intellectum, quod dixerat de intellectu adaptat ad sensum. <sup>5</sup> Et circa hoc tria facit: primo ostendit quomodo circa sensum aliquid educatur de potencia in actum; secundo ostendit differenciam inter sensum et intellectum, ibi: *Differt autem quia huius quidem actiua* etc.; tercio colligit epilogo que dixerat <sup>10</sup> de sensu, ibi: *Nunc autem* [in] *tantum*.

Considerandum est circa primum quod, sicut in sciencia est duplex potencia et duplex actus, ita est et circa sensum: nam quod nondum habet sensum et natum est habere, est in potencia ad <sup>15</sup> sensum, et quod iam habet sensum et nondum sentit, est potencia sciens, sicut circa scienciam dicebatur. Sicut autem de prima potencia aliquid

mutatur in primum actum dum acquirit scienciam per doctrinam, ita de prima potencia ad sensum aliquid mutatur in actum, ut scilicet habeat <sup>20</sup> sensum, per generationem: sensus enim naturaliter inest animali, unde sicut per generationem acquirit propriam naturam et speciem, ita acquirit sensum. Secus autem est de sciencia que non inest homini per naturam, set acquiritur per inuentionem et <sup>25</sup> disciplinam.

Hoc est ergo quod dicit quod *prima mutatio sensitui fit a generate* (nominat autem primam mutationem que est de pura potencia in actum primum; hec autem mutatio fit a generate, nam <sup>30</sup> per uirtutem que est in semine educitur anima sensitua de potencia in actum cum omnibus suis potenciis); *cum autem animal iam generatum est*, tunc hoc modo *habet sensum sicut* aliquis habet

**Ar. Ni**:  $\text{Ni}^1(\varphi, \lambda\xi)$ ,  $\text{Ni}^2(\nu\rho, \theta^1\theta^2\pi)$  **Np**(pecia 3):  $\text{Np}^1(\beta, \gamma\mu\sigma)$ ,  $\text{Np}^2(\alpha, \tau\nu)$  **Nr** 417b18 iam] + sensum **V**(*dett*),  $\pi$ ,  $\sigma$ , **Np**<sup>2</sup> 22 est **V**,  $\varphi\xi\pi$ , **Np**<sup>2</sup>: *om.*  $\lambda$ ,  $\text{Ni}^2(-\pi)$ , **Np**<sup>1</sup> 24 intelligere **V**(*dett*), **NiNp**: + **quidem** **V**(*A*), **Nr** in ipsa est (+ anima  $\alpha\tau$ ) **V**(*dett*), **NiNp**: in ipso (=  $\xi\pi^2 \alpha\lambda\tau\varphi$ ) est **V**(*A*), **Nr** 25 in ipsa **V**(*dett*), **NiNp**: in ipso **V**(*A*),  $\text{?MOERBEKE}$  autem] enim  $\text{Ni}^2(-\varphi)$ : *om.*  $\lambda\rho$  26 habet] + et **V**,  $\pi$  32 se **V**, **Np**<sup>2</sup>,  $\text{?T}(159)$ : *om.* **Ni**, **Np**<sup>1</sup>

**Ar. Ni**:  $\text{Ni}^1(\varphi, \lambda\xi)$ ,  $\text{Ni}^2(\nu\rho, \theta^1\theta^2\pi)$  **Np**(pecia 4):  $\text{Np}^1(\beta\gamma)$ ,  $\text{Np}^2(\alpha\sigma, \mu\tau)$  **Nr** 418a1 ipsorum *incipit pecia 4 in Np* ipsis **V**,  $\varphi\xi$ , **Np**: hiis **Ni** ( $-\varphi\xi$ ) 4 iam actu sensibile  $\text{Ni}^2$ ,  $\text{T}(171)$ : **sensibile iam actu Ni**, **Np** 5 igitur **Ni**: *om.* **Np**

$\Phi$ (pecia 9):  $\Phi^1(\text{O}^1\text{PiF}^2)$ ,  $\Phi^2(\text{BgBo}^1)$   $\Psi$ :  $\Psi^{1a}(V^2F, V^6)$ ,  $\Psi^{1b}(ViF^6)$ ,  $\Psi^{1c}(V^4F^{4a})$  3 exeat (exit  $F^5$ ,  $V^2$ ) *ante* de potencia in actum *tr.*  $\Psi$  (*ante* aliquid  $F^6$ ) 3 circa] omnem  $\Phi$  4 quod dixerat de intellectu] hic *praem.*  $V^4$ : nunc *add.*  $\Psi^{1ab}$ : *om.*  $F^{4a}$  8-9 quia — actiua] *om.*  $V^2F$ ,  $\Psi^{1c}$  9 actiua (actō *pro* actā  $F^6$ )  $\Psi^{1b}$ : actum  $\text{?V}^6$ : accidencia  $\Phi$  10 in *codd* (in tantum *om.*  $V^4$ ): *secl.*; *cf.* **Ar.**, 417b29, *nec non infra u. 152* 11 Considerandum est] Considerandum ergo est  $\Psi^{1a}$ ,  $Vi$ : Considerandum autem est  $F^6$ : Considerandum autem  $F^{4a}$ : *considerandum est (+ autem  $V^4$ )*. Circa (*linea subducta uerba considerandum est ut partem lemmatis praec. ind.*; *post* Circa primum *add.* sciendum  $V^4$ )  $\Phi$ ,  $V^4$  17 prima potencia  $Pi$ ,  $\Psi^{1ab}$ : potencia  $\text{O}^1F^2$ : potencia potencia  $\Phi^2$ : potencia prima  $V^4$ ,  $F^{4a}$  18 primum] ipsum  $\Psi^{1a}$ ,  $Vi$ ,  $V^4$  19 prima potencia] potencia potencia  $Bg$ : *inu.*  $\Psi^{1ac}$  20 aliquid mutatur] *inu.*  $\Psi$  ( $-V^4$ ) 21 enim] autem  $\Phi$  23 propriam] primam  $\Phi$ ,  $\Psi^{1c}$

4 adaptat ad sensum: Ps.-Petrus Hispanus, *Expositio lib. II-III de anima*, p. 167, 28-29: « adaptat dictam diffinitionem potencie ad propositum, scilicet ad sensum siue sensitium »; Albertus, p. 100, 12-13: « Volentes autem adaptare ea que dicta sunt ad potenciam sensituiam ». 8 Differt: 417b19. 10 Nunc: 417b29. 17 dicebatur: II 11, 417a22-30.

35 *scienciam* quando iam didicit; set quando iam  
sentit *secundum actum*, tunc se habet sicut ille qui  
iam actu considerat.  
417b19 Deinde cum dicit: *Differt autem* etc., quia  
posuerat similitudinem inter sentire in actu et  
40 considerare, uult ostendere differentiam inter ea.  
Cuius quidem differentie causam assignare incipit  
ex differentia obiectorum, scilicet sensibilem et  
intelligibilem, que sentiuntur et considerantur  
in actu: sensibilia enim que sunt *actiua operationis*  
45 sensitiue, scilicet *uisibile et audibile* et alia huius-  
modi, *sunt extra* animam. Cuius *causa est* quia  
*sensus secundum actum* sunt *singularium*, que sunt  
extra animam, set *sciencia est uniuersalium*, que  
*quodam modo sunt in anima*. Ex quo patet quod ille  
50 qui iam habet scienciam non oportet quod querat  
extra sua obiecta, set habet ea in se, *unde* potest  
considerare ea *cum* uult, nisi per accidens impe-  
diatur; set *sentire non* potest aliquis cum uult,  
quia sensibilia non habet in se, set oportet quod  
55 assint ei extra. Et sicut est de operatione sensuum,  
ita est *in scienciis sensibilem*, quia etiam *sensibilia*  
sunt de numero *singularium* et eorum que sunt  
extra animam; unde homo non potest considerare  
secundum scienciam omnia sensibilia que uult,  
60 set illa tantum que sensu percepit. *Set* secundum  
certitudinem determinare *de hiis*, iterum erit  
*tempus*, scilicet in III ubi agetur de intellectu et  
de comparatione intellectus ad sensum.

## &lt;QUESTIONES &gt;

65 Circa ea uero que hic dicuntur, considerandum  
est quare sensus sit singularium, sciencia uero

uniuersalium, et quomodo uniuersalia sint in  
anima.

<I. QVARE SENSVS SIT SINGVLARIVM,  
SCIENCIA VNIVERSALIVM >

70

Sciendum est igitur circa primum quod sensus  
est uirtus in organo corporali, intellectus uero est  
uirtus immaterialis que non est actus alicuius  
organi corporalis. Vnumquodque autem recipitur  
in aliquo per modum <ipsius et non per modum >  
75 sui. Cognitio autem omnis fit per hoc quod  
cognitum est aliquo modo in cognoscente, scilicet  
secundum similitudinem: nam cognoscens in actu  
est ipsum cognitum in actu. Oportet igitur quod  
sensus corporaliter recipiat similitudinem rei que  
80 sentitur, intellectus autem recipit similitudinem  
eius quod intelligitur incorporaliter et immateria-  
liter. Indiuiduatio autem nature communis in  
rebus corporalibus et materialibus est ex materia  
corporali sub determinatis dimensionibus con-  
85 tenta; uniuersale autem est per abstractionem ab  
huiusmodi materia et materialibus condicionibus  
indiuiduantibus. Manifestum est igitur quod  
similitudo rei recepta in sensu representat rem  
secundum quod est singularis, recepta autem in  
90 intellectu representat rem secundum rationem  
uniuersalis nature. Et inde est quod sensus  
cognoscit singularia, intellectus uero uniuersalia;  
et horum sunt sciencie.

## &lt;II. QVOMODO VNIVERSALIA SINT IN ANIMA &gt;

95

Circa secundum uero considerandum est quod  
uniuersale potest accipi dupliciter: uno modo  
potest dici uniuersale ipsa natura communis

$\Phi$ (pecia 9) :  $\Phi^1(O^1P_iF^3)$ ,  $\Phi^2(BgBo^1)$   $\Psi$  :  $\Psi^{1a}(V^2F, V^3)$ ,  $\Psi^{1b}(V_iF^3)$ ,  $\Psi^{1c}(V^4F^{3a})$  44 sensibilia  $V_i, V^4$  : *obsc. F^{1a}* : *sensitiua cert*  
60 percepit  $\Phi^1(-O^1)$ ,  $Bo^1$  : *percepit cert* 64-151 *Cf. App., p. 265-271, 277-278* 75 per] secundum  $\Psi$  ipsius et non per modum *suppl.*  
(*cf. app. fontium*) : *om. codd* 80-81 que sentitur] que sentit (sentire  $F^3$ )  $\Phi$  : quam sentit  $V^4$  81 recipit] recipiat  $F^{1a}$  82 intelligitur]  
-git  $V^2F, V^4$  84 materia] natura  $\Phi(-O^1)$  88 igitur] autem  $V^4$  : *om. \Phi* 93 intellectus uero] intellectus autem  $\Psi$  (et intellectus  $V_i$ )

38-40 quia — inter ea : Anonymus, *In de anima II-III*, f. 7rb : « et quia dixerat quod secunda potencia sciendi similis est secunde potencie sciendi, ideo assignat differentiam inter istas potencias » ; Ps.-Petrus Hispanus, *Expositio lib. II-III de anima*, p. 168,30 - 169,1. 62-63 scilicet — sensum : III 1-5, 429a10-431a4 (de intellectu) ; 6, 431a4-b19 (de comparatione intellectus ad sensum). 74-76 Vnumquodque — sui : *cf. ipse Thomas, In I Sent.*, d.38, q.1, a.2 : « Vnumquodque autem est in aliquo per modum ipsius et non per modum sui, ut patet ex libro De causis » (*cf. Quodl.* 9, q.4, a.1 ; *De uer.*, q.24, a.8, arg. 6) = *De causis*, § 9 [10 in edd. Thomae], ed. Bardenhewer, 174, 15-17 (ed. Pattin, p. 72, n. 99, 46-49) ; § 19 [20], *ibid.*, p. 181, 15-16 (ed. Pattin, p. 89, n. 157, 9-11) ; § 23 [24], *ibid.*, p. 184, 17-18 ; p. 185, 9-10 (ed. Pattin, p. 97, 25-26 ; p. 98, 53-54) ; *In II Sent.*, d.17, q.2, a.1, arg. 3 : « omne quod recipitur in aliquo recipitur in eo per modum recipientis et non per modum sui, ut ex Dionysio et ex libro De causis habetur » = Dionysius, *De diu. nom.*, iv 1 (*Dionysiaca*, t. I, p. 146-147) ; *De cael. Hier.*, xii 2 (*ibid.*, t. II, p. 936-937) ; *De pot.*, q.3, a.11, arg. 14 : « quod recipitur in alio est in eo per modum recipientis et non per modum sui ». — Hoc axioma uniuersale ratio est cuiusdam axiomaticis particularis quo adplicatur ad cognitionem, ut dicit ipse Thomas, *In I Sent.*, d.38, q.1, a.2, hoc est : « Modus quidem rei cognite non est modus cognitionis, set modus cognoscentis, ut dicit Boetius » = Boethius, *De cons. Philos.*, v, pr. 4 (ed. Fortescue, p. 150) ; *cf. De uer.*, q.2, a.5, arg. 17. 78-79 nam — in actu : *cf. infra*, II 26, 425b25-26 ; III 3, 430a3-4 ; ipse Thomas, *C.G.*, II 78 (t. XIII, p. 494a55-b25), nec non H. D. Simonin, *L'identité de l'intellect et de l'intelligible dans l'acte d'intellection*, in *Angelicum*, VII (1930), p. 218-248. 85 sub determinatis dimensionibus : *cf. ipse Thomas, De ente et essentia*, c.2, u. 73-77 : « Et ideo sciendum est quod materia non quolibet modo accepta est indiuiduationis principium, set solum materia signata ; et dico materiam signatam que sub determinatis dimensionibus consideratur » ; quam doctrinam ex uerbis Auicennae collegisse Thomam suspicatus est M. D. Roland-Gosselin, *Le « De ente et essentia » de S. Thomas d'Aquin*, *Bibl. thom.* VIII, Le Saulchoir 1926, p. 105-106 (*cf. adn.* ad p. 10, 20 - 11, 3). 97 uniuersale potest accipi dupliciter : *cf. ipse Thomas, supra*, I 1, 213-230 ; *In Met.*, VII 13, in 1038b8-15 ; *I<sup>a</sup>*, q.85, a.3, ad 1 ; *I<sup>a</sup> II<sup>a</sup>*, q.29, a.6 ; quam doctrinam ex Auicenna collegisse uidetur Thomas, *De ente et essentia*, c.3 ; *cf. M. D. Roland-Gosselin, loc. laud.*, p. 23-29.

prout subiacet intentioni uniuersalitatatis, alio modo  
 100 secundum se; sicut et album potest accipi dupliciter, uel id cui accidit esse album, uel ipsummet secundum quod subest albedini. Ipsa autem natura cui aduenit intentio uniuersalitatatis, puta  
 105 natura hominis, habet duplex esse: unum quidem materiale secundum quod est in materia naturali; aliud autem immateriale secundum quod est in intellectu. Secundum igitur quod habet esse in materia naturali, non potest ei aduenire intentio uniuersalitatatis, quia per materiam indiuiduatur;  
 110 aduenit igitur ei uniuersalitatatis intentio secundum quod abstrahitur a materia indiuiduali. Non est autem possibile quod abstrahatur a materia indiuiduali realiter, sicut Platonici posuerunt: non enim est homo nisi in hiis carnibus et in hiis  
 115 ossibus, sicut Philosophus probat in VII Methaphisice. Relinquitur igitur quod natura humana non habet esse preter principia indiuiduancia, nisi tantum in intellectu. Nec tamen intellectus est falsus dum apprehendit naturam communem  
 120 preter principia indiuiduancia sine quibus esse non potest in rerum natura: non enim apprehendit hoc intellectus quod natura communis sit sine principiis indiuiduantibus, set apprehendit naturam communem non apprehendendo principia  
 125 indiuiduancia et hoc non est falsum, primum autem esset falsum; sicut si ab homine albo separarem albedinem hoc modo quod intelligerem eum non esse album, esset apprehensio falsa, si

autem sic separarem albedinem ab homine quod  
 apprehenderem hominem nichil apprehendendo 130  
 de albedine eius, non esset apprehensio falsa: non enim exigitur ad ueritatem apprehensionis quod qui apprehendit rem aliquam apprehendat omnia que insunt ei. Sic igitur intellectus absque falsitate abstrahit genus a speciebus in quantum intelligit 135  
 naturam generis non intelligendo differencias, et similiter abstrahit speciem ab indiuiduis in quantum intelligit naturam speciei non intelligendo indiuidualia principia. Sic igitur patet quod nature communi non potest attribui intentio uniuersalita- 140  
 tis nisi secundum esse quod habet in intellectu: sic enim solum est unum de multis, prout intelligitur preter principia quibus unum in multa diuiditur. Vnde relinquitur quod uniuersalia secundum quod sunt uniuersalia non sunt nisi in anima, ipse 145  
 autem nature quibus accidit intentio uniuersalitatatis sunt in rebus. Et propter hoc nomina communia significancia naturas ipsas predicantur de indiuiduis, non autem nomina significancia intentiones: Sortes enim est homo, set non est species, quamuis 150  
 homo sit species.

\*\*\*

Deinde cum dicit: *Nunc autem tantum* etc., 417b29  
 recolligit quod dictum est de sensu. Et dicit quod  
*nunc tantum sit diffinitum* quod non simpliciter dicitur  
 id quod est in potencia, set multipliciter: uno 155  
 enim modo dicimus *puerum posse militare* secundum

$\Phi$ (pecnia 9) :  $\Phi^1(O^*P^iF^s)$ ,  $\Phi^2(BgBo^1)$   $\Psi$  :  $\Psi^{1a}(V^*F, V^s)$ ,  $\Psi^{1b}(V^iF^s)$ ,  $\Psi^{1c}(V^*F^{4a})$  102 Ipsa] Ista  $\Phi$  105 materiale  $V^*W$  : naturale  
 cell] 109 materiam indiuiduatur] naturam indiuiduam  $\Phi$  117 habet] habeat  $\Psi^{1ab}$  esse] om.  $\Phi$  134 insunt] sunt  $\Phi$  139 indiui-  
 dualia] indiuiduancia  $V^*F$  : indiuidua  $F^s$  144-145 secundum quod sunt uniuersalia (sunt om.  $V^*F, F^s$ )  $\Psi$  : om.  $\Phi$  150-151 quamuis —  
 species] om.  $\Phi$  152 tantum] + sit  $V^*F$  : + sit diffinitum  $V^s, \Psi^{1b}$

99 (cf. 103, 108-109, 110, 140, 146) intentio uniuersalitatatis : cf. Auicenna, *Met.*, V 1 (ed. Van Riet, p. 228, 28-29) : « cum ipsum fuerit homo uel equus, erit hic intentio alia preter intentionem uniuersalitatatis, que est humanitas uel equinitas » ; V 2 (p. 244, 77) : « ex intentione uniuersalitatatis » ; cf. H. D. Simonin, *La notion d'« intentio » dans l'œuvre de S. Thomas d'Aquin*, in *Revue des St. philos. et théol.*, XIX (1930), p. 445-463, praecipue p. 458 ; A. Hayen, *L'Intentionnel dans la philosophie de Saint Thomas*, Paris 1942, p. 50, 213-216. 101 cui accidit : cf. Auicenna, *Met.*, V 1 (ed. Van Riet, p. 228, 25-26, 32 ; p. 230, 62-63) : « cui accidit uniuersalitas... cui accidit uniuersalitas... cui illud accidit », etc. 113 Platonici : cf. supra I 4, 106-128, cum adn. 115 in VII Methaphisice : *Ar.*, *Met.*, VII 7, 1034a5-8, ab ipso Thoma laud. In III *Sent.*, d. 2, Exp. textus (ed. Moos, p. 87, n. 158, ubi pro « I Met. » scr. « VII Met. ») ; *C.G.*, II 76 (t. XIII, p. 480a34-b3) ; *De pot.*, q. 5, a. 1, arg. 5 ; *Ia*, q. 85, a. 1, ad 2 ; cf. etiam In I *Sent.*, d. 23, q. 1, a. 1, ad 1 ; In *Boet. De Trin.*, q. 5, a. 2 (ed. Decker, p. 176-177) ; *De uer.*, q. 10, a. 4, ad 6 ; *De pot.*, q. 3, a. 8 ; *Ia*, q. 3, a. 3 ; q. 75, a. 4 ; In *Met.*, V 8, in 1016b32 ; VII 9, in 1035a33 ; 10, in 1035b27-31 ; 11, in 1036b3-4 et in fine ; 13, in 1038b8-15 ; 16, in 1040b27-41a5 ; In *De celo*, I 19, in 277b29-278b3 ; In *De gen.*, I 15, in 321b16-24 ; I 17, n. 6 ; infra, III 2, u. 162-163. 118-139 Cf. infra III 6, 260-275, nec non *Ia*, q. 85, a. 1, ad 1. 134-135 absque falsitate abstrahit : *Ar.*, *Phys.*, II 3, 193b33-35, a Thoma laud. *Ia*, q. 7, a. 3, arg. 1 ; *De spir. creat.*, a. 3, arg. 14. 142 unum de multis : cf. supra I 1, 218, cum adn. 150-151 Boethius, In *Cat.*, I, in 1a20-b9 (P.L. 64, 176 C) : « nam, cum homo de Socrate praedicetur, Socrates enim homo est, de homine uero species, homo enim species est, Socrates species esse non dicitur » ; ipse Thomas, *De ente et essentia*, c. 2, 253-254 et c. 3, 125-126. 153 recolligit : Auerroes, II 61, 1 (p. 222) : « Summa eius quod declaratum est » ; Anonymus, In *de anima II-III*, f. 7va : « Aristotiles recapitulat ». 156-159 secundum potenciam remotam... secundum potenciam propinquam : cf. *Ar.*, *De animalibus XVI* (= *De gen. animal.*, II 1, 735a8-11), a Michaelae Scoto transl. (Mss El Escorial f. III.22, f. 84va ; Vat. lat. 2092, f. 66ra) : « Manifestum est ergo quod in quolibet membro sit anima potencia et in quodam est propinquior et in quodam remotior, et potest esse secundum hanc dispositionem in potencia, sicut est scriptio dormientis que est remota a scriptione uigilantis » (« propinquius » et « longius » hab. Guillelmus, A.L., XVII, p. 50, 7-9) ; Auicenna, *Met.*, IV 2 (ed. Van Riet, p. 200, 95-96) : « Potencia enim passiuia aliquando est perfecta, aliquando imperfecta, et aliquando est propinqua, aliquando remota » ; *De anima*, I 1 (ed. Van Riet, p. 28, 49) : « in remota potencia » ; V 6 (*ibid.*, p. 141, 26-29) : « in potencia sed potencia propinqua... nec per potenciam remotam nec per propinquam » ; Auerroes, II 61, u. 12-13 (p. 222) : « et ista est potencia prima remota, ex qua cum fit transmutatio ad potenciam propinquam, fit per generans » ; Ps.-Petrus Hispanus, *Expositio lib. II-III de anima*, p. 165, 4-5 : « utebatur hoc nomine pro potencia propinqua siue actuali siue secunda, et non potencia remota siue essentiali siue prima » (potenciam accidentalem et essentialem distinxit Auerroes, In *Phys.*, VIII 32, ed. Ven. 1562, f. 370 C) ; Anonymus, In *de anima II-III*, f. 7va30 : « potencia... dicitur dupliciter, quia quedam est propinqua, quedam remota ; propinqua, qua dicimus militem militare, remota, qua dicimus militare puerum... dicimus puerum posse militare, suple et hec est potencia remota, autem, pro set, aliud, id est alia potencia, est sicut in etate existentem, id est qua dicimus militem etatem habentem equitare, et, suple, hec est potencia propinqua » ; Albertus, p. 98, 50-51.

potenciam remotam; alio modo dicimus posse  
 militare quando iam est *in etate* perfecta, et hoc  
 secundum potenciam propinquam; et similiter se  
 160 habet in sensitio: dupliciter enim est aliquis in  
 potencia in sciendo, ut iam dictum est. Et licet  
 non sint nomina propria posita quibus *differencia*  
 harum potenciarum ostendatur, tamen *determi-*  
*natum est* quod iste potencie sunt altere ab inuicem  
 165 *et quomodo* sint altere et, licet alterari et pati non  
 proprie dicatur aliquid secundum quod exit de  
 potencia secunda in actum, puta prout habens

sensum fit actu sciens, tamen *necesse est uti* hoc  
*ipso* quod est *pati et alterari* ac si essent nomina  
 propria et conueniencia, quia *sensituum* in *potencia* 170  
*est quale est actu sensibile*. Et propter hoc sequitur  
 quod secundum quod *patitur* a principio *non* est  
*simile* sensus sensibili, set secundum quod iam est  
*passum*, est iam *assimilatum* sensibili *et est tale*  
*quale est illud*. Quod quia distinguere nescierunt 175  
 Antiqui, posuerunt sensum esse compositum ex  
 sensibilibus.

$\Phi$ (pecia 9) :  $\Phi^1(O^4P_iF^2)$ ,  $\Phi^2(BgBo^1)$   $\Psi$  :  $\Psi^{1a}(V^2F, V^4)$ ,  $\Psi^{1b}(ViF^3)$ ,  $\Psi^{1c}(V^4F^{4a})$  158 quando] quoniam  $\Phi$  (-O<sup>4</sup>) 160 enim] autem  
 $\Phi$ ,  $F^3$ ,  $V^4$  161 in sciendo] ad sciendum  $V^2W$  : ad sciendum aliquid  $V_iV^3$  163 harum] om.  $V^2F$ ,  $V^4$  : talium *suppl.*  $V^2W$   
 167 puta] om.  $\Phi$ ,  $F^3$  169 nomina] materia  $\Phi$  171 actu  $\Phi$ ,  $F^3$  : in actu  $\Psi$  (-F<sup>3</sup>) : an iam actu (cf. Ar., 418a4) ? 172 quod?]   
 om.  $\Phi$  173 sensibili  $V^2W$  : scienti  $\Phi$ ,  $\Psi^{1b}$ , *sec. m. in ras.* (sensibili *tertia m. in mg.*)  $V^2$ , *sec. m.*  $F^{4a}$  : sensitui  $F^{4a}$  : sensitio  $V^4$  :   
 om.  $V^2F$  176 Antiqui] + philosophi  $\Phi$  ; cf. *supra* II 10, 2j

161 dictum est : 417b16-19.



<CAPITVLVM XIII>

418a7 Dicendum autem secundum unumquemque sensum de sensibilibus primo. Dicitur autem sensibile tripliciter, quorum duo quidem dicimus per se sentiri, unum autem secundum accidens; <sup>10</sup>duorum autem aliud quidem proprium est uniuscuiusque sensus, aliud uero commune omnium.

418a11 Dico autem proprium quidem quod non contingit altero sensu sentiri, et circa quod non contingit errare, ut uisus coloris et auditus soni et gustus humoris, tactus autem habet plures differentias. Set unusquisque iudicat <sup>15</sup>de hiis et non decipitur quoniam color neque quoniam sonus, set quid coloratum aut ubi aut quid sonans. Huiusmodi quidem igitur dicuntur propria uniuscuiusque.

Communia autem motus, quies, numerus, figura, <sup>418a17</sup> magnitudo; huiuscemodi enim nullius unius sunt propria, set communia omnibus: tactui enim motus aliquis <sup>20</sup>sensibilis et uisui. Per se quidem igitur sunt sensibilia hec.

Secundum accidens autem dicitur sensibile, ut si <sup>418a20</sup> album sit Diarris: secundum accidens enim hoc sentitur, quoniam accidit albo hoc quod sentitur. Vnde nichil patitur, secundum quod huiusmodi est, a sensibili. Sensibilium autem secundum se propria proprie sensibilia <sup>25</sup>sunt, et ad que substantia apta nata est uniuscuiusque sensus.

418a7 *Dicendum autem secundum unumquemque etc.* Postquam Philosophus ostendit quomodo se habet sensus ad sensibilia, incipit determinare de sensibili et de sensu. Et diuiditur in partes duas: in prima parte determinat de sensibilibus; in secunda de sensu, ibi: *Oportet autem uniuersaliter de omni sensu etc.* Prima diuiditur in duas: in prima distinguit sensibilia propria ab aliis modis sensibilibus; in secunda determinat de sensibilibus propriis secundum unumquemque sensum, ibi: *Cuius quidem est uisus etc.* Circa primum duo facit: primo ponit diuisionem sensibilibus; secundo exponit membra diuisionis, ibi: *Dico autem proprium quidem etc.*

15 Dicit ergo quod ante quam determinetur de sensu quid sit, oportet primo dicere de sensibilibus secundum unumquemque sensum, quia obiecta sunt preuia potentiis. Sensibilia uero tribus modis dicuntur, uno quidem modo per accidens et <sup>20</sup> duobus per se, quorum uno dicuntur sensibilia

illa que propria sunt singulis sensibus, alio modo dicuntur sensibilia illa que communiter sentiuntur ab omnibus sensibus.

Deinde cum dicit: *Dico autem proprium etc.*, <sup>418a11</sup> exponit membra diuisionis. Et primo exponit que sunt sensibilia propria et dicit quod sensibile proprium est quod ita sentitur uno sensu quod non potest alio sensu sentiri, et circa quod non potest errare sensus, sicut uisus proprie est cognoscitiuus coloris et auditus soni et gustus humoris, id est saporis; <sup>30</sup> set tactus habet plures differentias appropriatas sibi: cognoscit enim calidum et frigidum, humidum et siccum, graue et leue et huiusmodi multa. Unusquisque autem horum sensuum indicat de propriis sensibilibus et non decipitur in eis, sicut <sup>35</sup> uisus non decipitur quin sit talis color neque auditus decipitur de sono; set circa sensibilia per accidens uel communia decipiuntur sensus, sicut decipitur uisus si uelit iudicare homo per ipsum quid est coloratum aut ubi sit, et similiter decipitur <sup>40</sup>

Ar. Ni: Ni<sup>1</sup>(φ, λξ), Ni<sup>2</sup>(νρ, θ<sup>10</sup>τ) Np(pecia 4): Np<sup>1</sup>(βγ), Np<sup>2</sup>(ασ, μτ) Nr 418a7 autem Ni<sup>1</sup>, ρπ (est ante autem suppl. θ<sup>10</sup>τ), T(1); cf. II 10, 11): + est ν, Np (-μ), nec non primo λ 10 uero] autem Ni<sup>2</sup> 13 coloris V, Ni: odoris Np humoris VNiNp, T(30): saporis Nr 14 habet plures θ<sup>1</sup>, Np, T(31): plures habet V, Ni (-θ<sup>1</sup>) 16 quid<sup>1</sup> (quidem λ) Ni, T(40): quod (quoniam β) Np sonans NiNp<sup>1-2</sup>: + aut ubi (= ἢ τοῦ om. W) V, Np<sup>3</sup> 20 Per se — hec (= καθ' αὐτὰ μὲν οὖν ἐστὶν ἀσθητὰ ταῦτα T<sup>1</sup>cl<sup>2</sup>Q<sup>2</sup>; cf. Siwek) NiNp: om. V 21 Diarris Ni<sup>1</sup>, θ<sup>10</sup>τ, Np, T(57): dyarris π: dyarri filius V, νρ 21-22 accidens (+ et φρθ<sup>8</sup>, sec. m. λ) enim Ni: enim accidens Np 24 propria proprie] inu. λξ, θ<sup>1</sup>, Np (propria propria primo α)

Φ(pecia 9): Φ<sup>1</sup>(O<sup>4</sup>PiF<sup>2</sup>), Φ<sup>2</sup>(B<sub>2</sub>Bo<sup>4</sup>) Ψ: Ψ<sup>1a</sup>(V<sup>2</sup>F, V<sup>6</sup>), Ψ<sup>1b</sup>(ViF<sup>6</sup>), Ψ<sup>1c</sup>(V<sup>4</sup>F<sup>1a</sup>) 8 sensibilibus] sensibilibus Φ 11-14 Circa — quidem etc.] om. Ψ<sup>1c</sup> 15 ergo] + primo Ψ (deest F<sup>2</sup>) 23 sensibus] que sentiunt Φ (20-23 alio — sensibus hom. om. V<sup>2</sup>F) 29 cognoscitiuus] cognoscens Φ, F 31 plures] proprias Φ 32 frigidum] + et Φ 33 et leuc] om. Φ multa] om. V<sup>2</sup>F: suppl. (+ alia V<sup>6</sup>) ante huiusmodi V<sup>6</sup>, Vi, Ψ<sup>1c</sup> 36 quin] quare Φ: quomodo F<sup>6</sup>: quod V<sup>4</sup> 37 set] et Φ; sed cf. Ar., 418a16 39 iudicare] -ri Φ (homo om. F<sup>2</sup>) 40 quid] quod Φ, V<sup>4</sup>; sed cf. Ar., 418a16, cum adn.

6 Oportet: II 24, 424a17. 11 Cuius: II 14, 418a26. 13 Dico: 418a11. 18 preuia: cf. supra, Ar., II 6, 415a19, cum adn.

quis si uelit iudicare per auditum *quid* est id quod sonat. Hec *igitur* sunt *propria* sensibilia *uniuscuiusque* sensus.

418a17 Secundo ibi : *Communia autem* etc., exponit  
45 secundum membrum diuisionis, dicens quod  
*communia* sensibilia sunt ista quinque : *motus*,  
*quies*, *numerus*, *figura* et *magnitudo* ; *hec enim nullius*  
*unius sensus sunt propria*, set sunt *communia omnibus*.  
Quod non est sic intelligendum quasi omnia ista  
50 sint omnibus communia, set quedam horum,  
scilicet *numerus*, *motus* et *quies*, sunt communia  
omnibus sensibus, tactus uero et uisus percipiunt  
omnia quinque. Sic *igitur* manifestum est que sint  
*sensibilia per se*.

418a20 Tercio ibi : *Secundum accidens autem* etc., exponit  
tercium membrum diuisionis et dicit quod *secundum*  
*accidens sensibile dicitur ut si* dicamus quod Diarris  
uel Sortes est sensibile per accidens, quia accidit  
ei esse album : hoc enim sentitur per accidens  
60 quod accidit ei quod sentitur per se ; *accidit*  
autem *albo*, quod est sensibile per se, quod sit  
Diarris ; unde Diarris est sensibile per accidens.  
*Vnde nichil patitur* ab hoc in quantum *huiusmodi*.  
Quamuis autem sensibilia communia et sensibilia  
65 *propria* sint per se sensibilia, tamen *propria*  
sensibilia *sunt proprie* per se *sensibilia*, quia *substan-*  
*cia uniuscuiusque sensus* et eius diffinitio est in hoc  
quod est aptum natum pati a tali sensibili ; ratio  
enim uniuscuiusque potencie consistit in habitu-  
70 dine ad proprium obiectum.

## &lt;DVBITATIONES &gt;

Dubitatur autem hic de distinctione sensibilibus  
communium a sensibilibus per accidens.

## &lt;I &gt;

Sicut enim sensibilia per accidens non apprehen- 75  
duntur nisi in quantum sensibilia propria apprehen-  
duntur, ita nec sensibilia communia : nunquam  
enim uisus apprehendit magnitudinem aut figuram  
nisi in quantum apprehendit coloratum ; uidetur  
igitur quod sensibilia communia sint etiam 80  
sensibilia per accidens.

Dicunt igitur quidam quod huiusmodi commu-  
nia sensibilia non sunt sensibilia per accidens,  
propter duas rationes : primo quidem quia  
huiusmodi sensibilia communia sunt propria 85  
sensui communi, sicut sensibilia propria sunt  
propria singulis sensibus ; secundo quia sensibilia  
propria non possunt esse sine sensibilibus com-  
munibus, possunt autem esse sine sensibilibus  
per accidens. Vtraque autem responsio incom- 90  
petens est.

Prima quidem quia falsum est quod ista sensibilia  
communialia sunt propria obiecta sensus communis.  
Sensus enim communis est quedam potencia ad  
quam terminantur inmutationes omnium sen- 95  
suum, ut infra patebit ; unde impossibile est quod  
sensus communis habeat aliquod proprium obiec-  
tum quod non sit obiectum sensus proprii, set

Φ(pecia 9) : Φ<sup>1</sup>(O<sup>4</sup>PiF<sup>2</sup>), Φ<sup>2</sup>(BgBo<sup>1</sup>) Ψ : Ψ<sup>1a</sup>(V<sup>2</sup>F, V<sup>6</sup>), Ψ<sup>1b</sup>(V<sup>1</sup>F<sup>6</sup>), Ψ<sup>1c</sup>(V<sup>4</sup>F<sup>4a</sup>) 41 quis] aliquis Ψ id (uel illud) Ψ : om. Φ  
48 unius] om. Φ ; sed cf. Ar., 418a18 50 sint] sunt Φ (-Bo<sup>1</sup>), V<sup>2</sup>F (corr. sec.m. V<sup>2</sup>) 52 sensibus] sensibilibus Φ 57 Diarris scr. (cum  
sec.m. Vi) : diarris Φ : diarius sec.m. V<sup>2</sup>, F : dianus pr.m. V<sup>2</sup> : diarius F<sup>4a</sup> : dyarrius F<sup>5</sup> : dyarri (-ris V<sup>4</sup>) filius (ex V) V<sup>8</sup>, V<sup>4</sup> 58 Sor-  
tes] petrus Ψ<sup>1c</sup> 60 quod<sup>1</sup> ser. (cum F<sup>4a</sup>) : quia cett 61 est] sit Φ 62 Diarris] diarius F : dyarrius F<sup>5</sup> (quod sit Diarris om. F<sup>4a</sup>)  
62 Diarris] diarius F : dyarrius F<sup>5</sup>, F<sup>4a</sup> 63 Vnde] + sensus Ψ ; cf. u. 133 ; sed cf. Ar., 418a23 66 proprie] propria Φ ; sed cf. Ar.,  
418a24 68 est] + esse Ψ (-Vi, F<sup>4a</sup>) 69 enim] autem Φ, V<sup>4</sup> 73 sensibilibus] sensibus Φ 80 igitur (ergo F<sup>4a</sup>)] autem Φ, V<sup>4</sup>  
97 aliquod] om. Φ, V<sup>4</sup>

49-53 Quod — quinque : Themistius, f. 17va (ed., p. 133-134) : « Set motus quidem omnium sensuum commune aliquid... ; forte autem non solum  
motus, set et quies et numerus communia sensibilia sunt omnium sensuum... ; magnitudo autem et figura communia maxime uisui et tactui » ;  
Auerroes, II 64, u. 8-13 (p. 226) : « non intendit quod unumquodque istorum quinque est commune unicuique sensuum, <set> ut intellexit  
Themistius et secundum quod apparet, [set] tria eorum, scilicet motus et quies et numerus, sunt communia omnibus ; figura autem et quantitas sunt  
communialia tactui et uisui tantum » ; codices et editiones uerbum « set » non post « sensuum », sed post « apparet » ponunt, sed si Auerroes re uera  
sic scripsisset, Themistium non intellexisset et uerba « secundum quod apparet » intellectu carerent ; si autem uerbum « set » post « sensuum »  
scripsisset, recte intellexit Themistium ; Auerrois uerba sic legisse uidetur c. 1225 Anonymus (mag. artium), *De anima et de potenciis eius* (ed. Gauthier,  
u. 346-349) : « sensibilia communia. Que sunt quinque : motus, quies, numerus, figura et magnitudo, quorum tria prima communialia sunt omnium  
sensuum particularium, duo ultima communialia sunt duorum tantum, scilicet uisus et tactus, secundum quod dicit Themistius » ; e contrario, c. 1250  
uerba Auerrois corrupta legit Anonymus, *Q. in de anima* (Ms. Siena L.III.21, f. 164vb) : « Queritur utrum omnia ab omnibus sciantur ? Videtur  
quod sic, quia dicit littera quod hec nulli sunt propria ; igitur omnibus sunt communialia. Contra : dicit Auerrois quod non est sicut cantat littera,  
quod omnia ab omnibus, immo quedam illorum ab omnibus et quedam a duobus tantum, ut figura et magnitudo solum a tactu et uisui ; numerus  
et motus etc. ab omnibus... Solutio. Ad primam questionem dicendum, secundum quosdam qui ponunt omnia sentiri ab omnibus, Themistius  
et Boecius, sicut dicit Commentator... » (per « Boecius » intellexit magister « littera », haec est translatio Iacobi quam Boethii esse credebatur).  
82 quidam : Auerroes, II 65, u. 24-32 (p. 227-228) : « Et possumus dicere in hoc duos sermones. Quorum unus est quod ista communicatio magis  
uidetur esse necessaria in esse priorum sensibilibus, uerbi gracia quantitatis : color enim non denudatur ab eo et similiter calor et frigus, que appro-  
priantur tactui ; color autem non est necesse ut sit in Socrate aut Platone, neque necessitate propinqua neque remota. Et etiam sensibilia communialia...  
sunt propria sensui communi, quemadmodum ista sunt propria unicuique sensuum » ; Anonymus, *De anima et de potenciis eius* (ed. Gauthier, p. 44) :  
« Sensus communis habet tres actus, uel quatuor... Quartus actus, secundum quosdam, est apprehendere sensibilia communialia » ; Albertus, *S. de*  
*homine*, q.36, a.1 (ed. Borgnet, t. 35, p. 320a) : « tres actus sunt sensus communis... set non eodem modo conueniunt sensui communi. Apprehensio  
enim sensati communis est actus suus per se, et per illum diffinitur ». — Auerrois doctrinam iam reiecit Albertus, *De anima*, p. 103-104 ; p. 156,  
21-22 : « nos habemus sensum communem a pluribus sensibus eorum que sunt sensata communialia ». 96 infra : II 25, 425a16, sec. interpretationem  
Thomae ; II 27, 427a9-16.

100 circa ipsas inmutationes sensuum propriorum a suis obiectis habet sensus communis aliquas operationes proprias quas sensus proprii habere non possunt, sicut quod percipit ipsas inmutationes sensuum et discernit inter sensibilia diuersorum sensuum : sensu enim communi percipimus nos uidere et discernimus inter album et dulce. — 105 Preterea, dato quod sensibilia communia essent propria obiecta sensus communis, non excluderetur quin essent per accidens sensibilia respectu sensuum propriorum : sic enim agitur hic de sensibilibus secundum quod habent habitudinem 110 ad sensus proprios (nam potentia sensus communis nondum est declarata); quod autem est obiectum proprium alicuius interioris potencie contingit esse per accidens sensibile, ut post 115 dicitur. Nec est mirum, quia quod est per se sensibile uni sensuum exteriorum, est per accidens sensibile respectu alterius, sicut dulce est per accidens uisibile.

120 Secunda etiam ratio non est competens : non enim refert ad id quod est esse sensibile per accidens utrum id quod est subiectum sensibilis qualitatis sit per se subiectum eius uel non per se ; nullus enim diceret ignem, quod est proprium subiectum caloris, esse per se sensibile tactu.

125 Et ideo aliter dicendum quod sentire consistit in quodam pati et alterari, ut supra dictum est, quicquid igitur facit differentiam in ipsa passione uel alteratione sensus habet per se habitudinem ad sensum et dicitur sensibile per se, quod autem 130 nullam facit differentiam circa inmutationem sensus dicitur sensibile per accidens. Vnde et in littera dicit Philosophus quod *a sensibili* per accidens *nihil patitur* sensus *secundum quod huiusmodi*. Differentiam autem circa inmutationem 135 sensus potest aliquid facere dupliciter. Vno modo quantum ad ipsam speciem agentis, et sic faciunt differentiam circa inmutationem sensus sensibilia per se secundum quod hoc est color, illud autem

est sonus, hoc autem est album, illud uero nigrum ; ipse enim species actiuorum in sensu sunt sensibilia propria ad que habet naturalem aptitudinem 140 potentia sensitua et propter hoc secundum aliquam differentiam horum sensibilium diuersificatur sensus. Quedam uero alia faciunt differentiam in transmutatione sensuum non quantum 145 ad speciem agentis set quantum ad modum actionis : qualitates enim sensibiles mouent sensum corporaliter et situatiter, unde aliter mouent secundum quod sunt in maiori uel minori corpore et secundum quod sunt in diuerso situ, 150 scilicet uel propinquo uel remoto uel eodem uel diuerso ; et hoc modo faciunt circa inmutationem sensuum differentiam sensibilia communia (manifestum est enim quod secundum omnia hec 155 quinque diuersificatur magnitudo uel situs) et quia non habent habitudinem ad sensum ut species actiuorum, ideo secundum ea non diuersificantur potencie sensitue, set remanent communia pluribus sensibus.

## &lt;II&gt;

160

Viso igitur quomodo dicantur per se sensibilia et communia et propria, restat uidendum qua ratione dicatur aliquid sensibile per accidens.

Sciendum est igitur quod ad hoc quod aliquid sit sensibile per accidens primo requiritur quod 165 accidat ei quod est per se sensibile, sicut accidit albo esse hominem et accidit ei esse dulce, secundo requiritur quod sit apprehensum a senciente : si enim aliquid accideret sensibili quod lateret sencientem, non diceretur per accidens sentiri. 170 Oportet igitur quod per se cognoscatur ab aliqua alia potentia cognoscitiua sencientis, et hec quidem uel est alius sensus, uel est intellectus, uel uis cogitatiua aut uis estimatiua.

Dico autem quod est alius sensus, sicut si 175 dicamus quod dulce est uisibile per accidens in quantum dulce <accidit albo quod apprehenditur

$\Phi$ (pecnia 9) :  $\Phi^1(O^*PiF^2)$ ,  $\Phi^2(BgBo^1)$   $\Psi$  :  $\Psi^{1a}(V^2F, V^3)$ ,  $\Psi^{1b}(ViF^2)$ ,  $\Psi^{1c}(V^4F^{2a})$  105 inter] + sensibilia diuersorum sensuum, scilicet  $ViV^2$  109 hic] om.  $\Phi$ ,  $V^2$  : post de sensibilibus  $V^4$  113 proprium] om.  $\Psi^{1a}$ ,  $Vi$ ,  $V^4$  : ante obiectum  $\Psi^{1c}(-V^4)$  interioris] inferioris  $\Psi^{1a}$ ,  $V^4$  119-120 non enim] om.  $\Phi$  120 ad id scr. (cum O, sec.m.  $V^2$ ) : ad  $\Phi$ ,  $\Psi^{1b}$ ,  $V^4$  : aliquid (-od F)  $V^2F$ ,  $F^{2a}$  : ad hoc  $W$ , sec.m.  $O^*Bo^1V^0Vi$  123 quod  $\Phi$ ,  $\Psi^{1c}$  : qui  $\Psi^{1ab}$  124 tactu] a tactu (a actu primo  $F^{2a}$  : actu  $V^4$ )  $\Psi$  125 dicendum] + est  $\Psi^{1a}$ ,  $Vi$  127 ipsa] om.  $\Phi$ ,  $F^2$  136 agentis] agentem  $\Phi$ ,  $F^{2a}$ ; sed cf. u. 146, nec non species actiuorum, u. 140, 156-157 138 hoc] om.  $\Phi$ ,  $F^2$  139 autem] om.  $\Psi$  ( $-F^2$ ,  $V^4$ ) 140 sensu] actu  $\Phi^2$  : sensu actu  $Ed^{188}$  147 enim] autem  $\Phi$ ,  $V^4$  148 sensum] om.  $\Phi$  154 est  $Pi$ ,  $\Psi$  (post enim  $F^{2a}$ ) : om.  $\Phi$  ( $-Pi$ ) 154 omnia] om.  $\Phi$  166-167 accidit albo  $\Phi$  (cf. Ar., 418a22, cum adu.) : inu.  $\Psi$  167 ei] om.  $\Psi^{1a}$ ,  $V^4$  177-178 accidit — uisu suppl.  $Ed^{188}$  : om. codd,  $Ed^{1-7}$

114 post : u. 182-222. 125 dicendum : cf. iam ipse Thomas, *In IV Sent.*, d.49, q.2, a.2 (Piana, t. VII 2, f. 249rb D-E). 126 supra : I 12, 410a25-26 ; II 10, 416b33-34. 130-131 circa inmutationem sensus : cf. Albertus, p. 103, 5-6 : (dicimus per se sentiri... hoc quod) « causa est inmutationis sensus ». 147-152 qualitates — diuerso : cf. ipse Thomas, *In IV Sent.*, d.50, q.1, a.4, s.c.2 : « nulla operatio impeditur per loci distanciam, nisi sit situalis, quia propinquum et distans secundum locum ad situm pertinere uidetur » ; *De uer.*, q.9, a.6 : « illa que corporalia et situalia sunt, corporaliter et situatiter agunt » ; q.10, a.8, ad 8 : « operatio sensitua perficitur per actionem sensibilis in sensum, que est actio situalis, et ideo requirit determinatam distanciam » ; *De pot.*, q.3, a.18, ad 22 : « Ordo situs est in omni actione (ignis), eo quod omnis actio eius est situalis, et in corpora sibi magis propinqua plenius suam actionem exercet » ; *Q. de anima*, q.20, ad 11 (ed. Robb, p. 261).

uisu, per se autem dulce > apprehenditur gustu.  
Set, ut proprie loquamur, hoc non est uniuersaliter  
180 sensibile per accidens, set per accidens uisibile,  
sensibile autem per se.

Quod ergo sensu proprio non cognoscitur, si  
sit aliquid uniuersale, apprehenditur intellectu.  
Non tamen omne quod intellectu apprehendi potest  
185 in re sensata, potest dici sensibile per accidens,  
set quod statim ad occursum rei sensate apprehen-  
ditur intellectu, sicut statim cum uideo aliquem

loquentem uel mouere se ipsum, apprehendo per  
intellectum uitam eius, unde possum dicere quod  
uideo eum uiuere.

Si uero apprehendatur in singulari, ut puta  
<si>, cum uideo coloratum, percipio hunc  
hominem uel hoc animal, huiusmodi quidem  
apprehensio in homine fit per uim cogitatuam,  
que dicitur etiam ratio particularis eo quod est  
190 collatiua intentionum indiuidualium sicut ratio  
uniuersalis est collatiua rationum uniuersalium,

$\Phi$ (pecia 9) :  $\Phi^1(O^4PiF^2)$ ,  $\Phi^2(BgBo^1)$   $\Psi$  :  $\Psi^{1a}(V^2F, V^4)$ ,  $\Psi^{1b}(ViF^5)$ ,  $\Psi^{1c}(V^4F^{4a})$  178 per se autem dulce apprehenditur scr. : apprehenditur *codd.*, *Ed^{1-7}* : et ipsum dulce per se cognoscitur ab alio sensu, scilicet a *Ed^{8ss}* 178 gustu *codd.*, *Ed^{8ss}* : visu *Ed^{1-7}* 184 apprehendi potest] potest  $\Phi$  : apprehenditur  $V^2F$  : apprehenditur primo  $V^6$  188 mouere] mouentem  $V^2F$ ,  $ViV^2$  apprehendo  $Pi$ ,  $Vi$ ,  $V^4$  : apprehendendo  $\Phi$  (- $Pi$ ),  $F^5$  : *obsc. cett* 192 si *suppl.* : *om. codd* 194 cogitatuam] cognoscitiam  $\Phi$  (- $O^1$ ) : cognitiam  $V^4$  195 etiam] *post* ratio  $\Phi$  : *ante*  $\Psi^{1c}$  196 et 197 collatiua : collectiua  $Bg$ ,  $V^2F$ ,  $\Psi^{1c}$  : collateralia  $F^5$  (intentionum — collatiua<sup>2</sup> *om.*  $F$ )

187 statim : Auicenna, *De anima*, IV 3 (ed. Van Riet, p. 37, 15-16) : « qualiter apprehendat intentiones que sunt in sensibilibus statim ut sensus apprehendit formas »; cf. ipse Thomas, *in IV Sent.*, d.49, q.2, a.2 (Piana, t. VII 2, f. 249rb E 8). 191-222 Doctrinae uirium « aestimatiuae » et « cogitatiuae » fontes egregie indagauerunt H. A. Wolfson, *The Internal Senses in Latin, Arabic, and Hebrew Philosophic Texts*, in *Harvard Theological Review*, XXVIII (1935), p. 69-133; G. P. Klubertanz, S. J., *The Discursive Power. Sources and Doctrine of the Vis cogitativa according to St. Thomas Aquinas*, St. Louis (Miss.) 1952. — Doctrina potentiae « aestimatiuae » saec. X uix ab Isaac Israeli et Al-Fārābī adumbrata, saeculo XI ineunte ab Auicenna perfecta est : pauca re uera dicit Auicenna de notione quae Arabice uocatur *mufakkira*, Latine uero « uis cogitans » (*De anima*, I 5, p. 89, 45), « uirtus cogitationis » (*De anima*, III 8, p. 271, 82; 272, 97), uel etiam « cogitativa » (IV 1. 2 et 3; p. 11, 44 et 49; p. 12, 52 et 61; p. 35, 95), quia haec non est potentia distincta, sed quoddam munus imaginationis componentis in homine, quod tamen inferius est quam « aestimatiua » (Arabice *wahmiyya*), quae est potentia distincta cuius notionem ipse Auicenna elaborauit et quae in sua doctrina de anima maximas partes agit (cf. G. Verbeke, *in Avicenna Latinus. Liber de anima... IV-V*, Louvain 1958, Intr., p. 51\*). — Saeculo XII exeunte, Auerroes doctrinam Auicennae diserte impugnauit et aestimatiuam in animalibus potentiam distinctam esse negauit, sed in libro qui *Destructio destructionum* inscribitur, qui tempore Thomae nondum erat translatus; in suis autem commentariis in Aristotelis libros saeculo XIII ineunte translatis, potentiam « cogitatuam » in homine agnouit; cf. praesertim *Compendium libri Ar. De memoria* (ed. Shields-Blumberg, p. 57); *Comm. magnum In de anima*, II 62, u. 53-57 (p. 225); III 6, u. 47-89 (p. 415-416); 20, u. 166-188 (p. 449-450); 33, u. 58, 66-82 (p. 476); nec non I 66, u. 39; II 29, u. 27; 32, u. 18; III 7, 55-58 (sed in III 46, u. 12-15; cf. III 52 et 57, pars cogitativa non est nisi pars intellectus speculatiua). — Circa 1225 doctrinas Auicennae et Auerrois in quandam summam redegit Anonymus, *De anima et de potentiis eius* : postquam uim aestimatiuam secundum Auicennam descripsit (ed. Gauthier, p. 46), aliam potentiam introducit, quam non nominat « cogitatuam », sed « rationalitatem » seu « intellectum materiale », quae tamen apud eum proprietates « cogitatiuae » habet (cf. infra, adn. ad u. 194, 195, 196), nisi quod non est supremum sensibilitatis, sed potius infimum rationis (cf. adn. ad u. 199-201). — Doctrinam Auicennae sequuntur fr. « Considerans », *Summa fratris Alexandri*, t. II (ed. Quaracchi, n. 361, p. 438-439; notandum est « cogitatuam » de qua agitur p. 438a, u. antepenultimo n. 361, I, non esse « cogitatuam » Auerrois et Thomae, sed Auicennae, cf. praecipue *De anima*, I 5, p. 89, 45); Albertus (cf. P. Michaud-Quantin, *Albert le Grand et les puissances de l'âme*, in *Revue du Moyen Age Latin*, XI, 1955, p. 69-71); Rogerus Bacon, *Opus Maius*, ed. Bridges, t. II, p. 7-9. — De aestimatiua et cogitativa iam agit Thomas, *In II Sent.*, d.24, q.2, a.1, sol. et ad 3 (Piana, VI 2, f. 77rb C 4-6 et E; in ad 3 pro « cogitativa » perperam hab. ed. Parmensis « cognitiua », edd Vivès et Mandonnet « cogitatione »). 194 in homine : in homine Auicenna agnouit esse quoddam munus superius imaginationis componentis, quod « cogitativa » interdum nominat (cf. supra, adn. ad 191-222; cf. Algazel, *Metaphysica*, ed. Muckle, p. 170, 26-27 : « hec autem in homine solet uocari cogitativa », nec non aliquem modum superiorem « estimationis... que decoratur rationalitate » (*De anima*, IV, 3, p. 40, 65); sed doctrina cogitatiuae ut potentiae propriae homini est Auerrois, *Colliget*, II 20 (laud. a Wolfson, p. 110, adn. 83) : « Propterea non inuenitur hec uirtus nisi in homine, et animalibus brutis concessa fuit estimatiua loco istius » (quae tamen « estimatiua » pro Auerrois non est potentia, sed munus imaginationis); *Comp. libri De sompno* (ed. Shields-Blumberg, p. 80, 66-67) : « Et hoc non accidit alicui animalium nisi homini » (cf. p. 116, 18-22); *In De anima*, III 6, u. 86-87 (p. 416) : « Quia enim uirtus rationalis appropriatur homini, et cogitativa appropriatur ei... »; 20, u. 175 (p. 449) : « uirtus cogitativa propria homini »; cf. Anonymus, *De anima et de potentiis eius* (ed. Gauthier, p. 49, 423) : « rationalitas, a qua homo dicitur rationalis ». 195 ratio particularis : (1) ratio : iam Algazel, *Metaphysica* (ed. Muckle, p. 170, 27-28) : « Cogitativa autem secundum ueritatem est ratio », sed hic agitur de munere imaginationis componentis in homine; doctrina ergo est Auerrois, III 20, u. 175-176 (p. 449) : « Ista enim uirtus est aliqua ratio »; Anonymus, *De anima et de potentiis eius* (ed. Gauthier, u. 423-424, 434) : (Intellectus) « inseparabilis dicitur rationalitas... et dicitur etiam intellectus materialis... rationalitas siue intellectus materialis ». — (2) particularis : Auerroes, III 33, u. 62-64 (p. 476) : « uirtus cogitativa... est uirtus particularis materialis »; cf. III 6, u. 59-60 (p. 415) : « Virtus enim cogitativa... est uirtus... indiuidualis ». — Vox « ratio particularis » apud Thomam est usitata : *In III Sent.*, d. 26, q.1, a.2 (ed. Moos, p. 817, n. 25); *In IV Sent.*, d.50, q.1, a.1, ad 3; *De uer.*, q.10, a.5; q.14, a.2, ad 9 (ed. Leon., t. 22, p. 309, 85; p. 439, 272); *Q. de anima*, q.13 (ed. Robb, p. 191, 8); *Ia*, q.78, a.4; q.81, a.3; *In Eth.*, VI 1, VI 9 (ed. Leon., t. 47, p. 334, 208; p. 367, 183); *In Met.*, I 1, in 980b25-28. 196 collatiua : pro Auerrois proprium munus cogitatiuae est « distinguere » : II 63, u. 53-54 (p. 225) : « ista intentio indiuidualis est illa quam distinguit uirtus cogitativa »; III 6, u. 59-60 (p. 415) : « Virtus enim cogitativa apud Aristotelem est uirtus distinctiua [*an xpr̄t̄x̄ō̄*], III 8, 432a16 ?] indiuidualis »; u. 77-78 (p. 416) : « distinguit intentiones... indiuiduales »; III 20, u. 176-178 (p. 449) : « actio eius nichil est aliud quam ponere intentionem forme ymaginationis cum suo indiuiduo... aut distinguere eam ab eo »; III 33, u. 70-71 (p. 476) : « cogitatio enim non est nisi in distinguendo indiuidua », quod bene perspexit Anonymus, *De anima et de potentiis eius* (ed. Gauthier, u. 427-429) : « hic autem intellectus materialis considerat species in fantasmatibus, ita quod apprehendit species cum accidentibus, distinguens inter speciem et accidentia, non tamen abstrahens, nec non ipse Thomas, *C.G.*, II 60 (ed. Leon., XIII, p. 419b1-3) : « Huius autem cogitatiuae uirtutis est distinguere intentiones indiuiduales et comparare eas ad inuicem ». — Sed, forsitan per quandam confusionem inter cogitatuam Auerrois et « cogitatuam » Auicennae, quae nihil aliud est quam munus imaginationis componentis (cf. Auicenna, *De anima*, IV 2, p. 12, 60-62 : « uirtus uero cogitativa conuertitur ad formas... ad componendum cas »; Albertus, p. 157, 89 : (fantasia) « a uulgo in hominibus uocatur cogitativa », paulatim (cf. « collatio », *In III Sent.*, d.23, q.2, a.2, q1a 1, ad 3; « per quandam collationem », *De uer.*, q.1, a.11, ed. Leon., t. XXII, p. 34, 100-101), uerbum « collatiua », quod usitatum erat de imaginatione (cf. Anonymus, *Q. in tres libros de anima*, ed. Vennebusch, p. 248, 132-133 : « uirtus fantastica, que est uirtus collatiua »; S. Bonauentura, *Breu.*, II 9, ed. Quaracchi, t. V, p. 227, 3-4 : « per phantasiam, que est prima uirtus collatiua »), Thomas ad cogitatuam transtulit : cf. *Q. de anima*, q.13 (ed. Robb, p. 191, 7-8); *Ia*, q.78, a.4; q.81, a.3; *In Eth.*, VI 1, 209; *In Met.*, I 1, in 980b25-28.

nichilominus tamen hec uis est in parte sensitua,  
 quia uis sensitua in sui suppremo participat  
 200 aliquid de ui intellectiua in homine, in quo sensus  
 intellectui coniungitur; in animali uero irrationali  
 fit apprehensio intentionis indiuidualis per esti-  
 matiua naturalem, secundum quod ouis per  
 auditum uel uisum cognoscit filium uel aliquid  
 205 huiusmodi. Differenter tamen circa hoc se habet  
 cogitatiua et estimatiua: nam cogitatiua apprehen-  
 dit indiuiduum ut existentem sub natura communi,  
 quod contingit ei in quantum unitur intellectiue  
 in eodem subiecto, unde cognoscit hunc hominem  
 210 prout est hic homo et hoc lignum prout est hoc

lignum; estimatiua autem non apprehendit aliquod  
 indiuiduum secundum quod est sub natura  
 communi, set solum secundum quod est terminus  
 aut principium alicuius actionis uel passionis,  
 sicut ouis cognoscit hunc agnum non in quantum 215  
 est hic agnus, set in quantum est ab ea lactabilis,  
 et hanc herbam in quantum est eius cibus; unde  
 illa indiuidua ad que se non extendit eius actio uel  
 passio, nullo modo apprehendit sua estimatiua  
 naturali: naturalis enim estimatiua datur anima- 220  
 libus ut per eam ordinentur in actiones proprias  
 uel passiones prosequendas uel fugiendas.

$\Phi$ (pecia 9) :  $\Phi^1(O^*P_iF^2)$ ,  $\Phi^2(BgBo^2)$   $\Psi$  :  $\Psi^{1a}(V^*F, V^*)$ ,  $\Psi^{1b}(V_iF^*)$ ,  $\Psi^{1c}(V^*F^{4a})$  199 in sui] uisui  $\Phi$  : in suo  $\Psi^{1a}$  200 ui]  
 om.  $\Psi^{1ac}$  200 intellectiua] intellectiuo  $F$  : intellectu  $V^*V^*W$ ,  $V^*$  201 coniungitur] + quodam modo  $\Psi^{1c}$  207 existentem] existens  
 $V^*V^*$ ,  $F^{4a}$  208 ei] om.  $\Psi^{1ac}$  218 illa] alia  $\Phi$  se non] inu.  $V^*$ ,  $V_i$ ,  $\Psi^{1c}$  220 naturalis enim] substancialis autem  $\Phi$

198 in parte sensitua : Auerroes, III 7, u. 55-56 (p. 419) : « Virtus enim cogitatiua est de genere uirtutum sensibilium »; cf. III 6, u. 75-91 (p. 416).  
 199-201 uis — coniungitur : eadem doctrina, sed terminis inuersis (non enim uult ostendere « rationalitatem » hominem distinguere ab animali,  
 sed a substantiis separatis, cf. supra adn. ad 191-222), proponitur ab Anonymo, *De anima et de potentiis eius* (ed. Gauthier, u. 425 et 434) : « Hec  
 potencia media est inter potenciam sensibilem et intellectum separabilem... rationalitas siue intellectus materialis non est nisi in coniunctione anime  
 ad corpus ». 199 in sui suppremo : Dionysius, *De diu. nom.*, c.7 (§ 3; P.G. 3, 872 B; Dion., 407), sec. Thomam, *In II Sent.*, d.24, q.2, a.1, ad 3  
 (Piana, VI 2, f. 77rb E : iam *In I Sent.*, d.3, q.4, a.1, ad 4, ubi tamen non de cogitatiua agitur); *In III Sent.*, d.26, q.1, a.2 (ed. Moos, p. 816-817,  
 n. 24; cf. d.35, q.1, a.2, q.1a 2, ad 1, p. 1179, n. 39); *De uer.*, q.15, a.1 (ed. Leon., XXII, p. 479, 317-323); *I<sup>a</sup>*, q.110, a.3; apud Dionysium  
 tamen uox « in sui suppremo » non inuenitur. 201 in animali : iam quodam modo Isaac Israeli, *Liber de def.* (ed. Muckle, *Arch. hist. doctr.*  
*litt. M.A.*, XI, 1937-38, p. 314, 15; cf. 324, 12; 334, 25; 339, 6) : « bestie sunt estimantes », sed doctrina est Auicennae, qui tamen aestimatiuam  
 posuit in omnibus animalibus; cf. supra adn. ad 191-222, 194. 202-203 estimatiuam naturalem (cf. u. 219-220) : cf. ipse Thomas, *De uer.*,  
 q.14, a.1, ad 9 (ed. Leon., XXII, p. 439, 274); *C.G.*, II 60; *Q. de anima*, q.13 (ed. Robb, p. 191, 7); *I<sup>a</sup>*, q.78, a.4. — Secundum H. A. Wolfson (p. 122),  
 Thomas sic concordat doctrinam Auicennae, qui in animalibus posuit potentiam « aestimatiuam », et Auerrois, qui munus huius potentiae in  
 animalibus attribuit naturae; cf. Auerroes, *Comp. libri de memoria* (ed. Shields-Blumberg, p. 52-53, u. 65-68) : « In aliis autem est natura, et ideo  
 rememorant animalia sed non inuestigant per rememorationem. Et ista uirtus in animalibus non habet nomen et est illa quam Auicenna uocat  
 existimationem ». 203 (cf. 215) ouis : Auicenna, *De anima*, I 5 (p. 86, 96-03; p. 89, 51-52); IV 1 (p. 7, 82-86); IV 3 (p. 38, 34-36).

<CAPITVLVM XIV>

- 418a26 Cuius quidem est uisus, hoc est uisibile, uisibile autem est color quidem et quod ratione quidem est dicere, innominatum autem existit ens, manifestum autem erit ingredientibus maxime.
- 418a29 Visibile enim est color, hoc autem est in eo quod secundum se uisibile; secundum se autem non ratione, set quoniam in se ipso habet causam essendi uisibile. Omnis enim color motiuus est eius quod secundum actum dyafani, et hoc est ipsius natura. Vnde quidem non uisibile sine lumine, set cuiuslibet color in lumine uisibile. Ex quo de lumine primo dicendum est.
- 418b4 Est igitur aliquid dyafanum. Dyafanum autem dico quod est quidem uisibile, non autem secundum se uisibile ut simpliciter est dicere, set propter extraneum colorem. Huiusmodi autem est aer et aqua et multa solidorum. Non enim secundum quod aqua neque secundum quod aer dyafanum est, set quoniam est natura eadem in hiis utrisque et in perpetuo superius corpore.
- 418b9 Lumen autem est huius actus dyafani secundum quod est dyafanum. Potencia autem in quo hoc est et tenebra. Lumen autem ut color est dyafani secundum quod actu dyafanum ab igne aut huiusmodi, ut quod sursum corpus; et enim huic aliquid inest unum et idem.
- 418b13 Quid quidem igitur dyafanum et quid lumen, dictum est, quia neque ignis est neque omnino corpus neque defluxus corporis nullius: esset enim utique aliquid corpus, et sic ignis aut huiusmodi alicuius presencia in dyafano.
- 418b17 Neque enim possibile est duo corpora simul in eodem esse.
- 418b18 Videtur autem lumen contrarium esse tenebre. Est autem tenebra priuatio huiusmodi habitus ex dyafano. Quare palam quod et huius presencia lumen est.
- 418b20 Et non recte Empedocles, neque si aliquis alius sic dixit quod feratur lumen et extendatur medio terre et continentis, nos autem lateat; hoc enim est et extra eam que in ratione ueritatem et extra ea que uidentur: in paruo enim spatio lateret nos, ab oriente autem in occidens latere, magna quidem multum questio est.
- 418b26
- 418a26 Cuius quidem <est> uisus etc. Postquam Philosophus distinxit propria sensibilia a sensibilibus communibus et sensibilibus secundum accidens, hic determinat de propriis sensibilibus secundum unumquemque sensum. Et primo de proprio sensibili uisus; secundo de proprio sensibili auditus, ibi: *Nunc autem primum de sono* etc.; tercio de proprio sensibili olfactus, ibi: *De odore autem* etc.; quarto de proprio sensibili gustus, ibi: *Gustabile autem est* etc.; quinto de proprio sensibili tactus, ibi: *De tangibili autem et tactu* etc. Circa primum duo facit: primo determinat de uisibili; secundo ostendit quomodo uisibile uideatur, ibi: *Nunc autem in tantum manifestum* etc. Circa primum duo facit: primo manifestat quid est uisibile, distinguens uisibile in duo; secundo determinat de utroque uisibili, ibi: *Visibile enim est color* etc.
- Dicit ergo primo quod, cum dictum sit quod propria sensibilia sunt que unusquisque sensus proprie percipit, illud sensibile cuius proprie perceptiuus est uisus, hoc est uisibile; sub uisibili autem comprehenduntur duo: nam uisibile et est color, et est quoddam aliud quod ratione quidem

Ar. Ni: Ni<sup>1</sup>(φ, λξ), Ni<sup>2</sup>(νρ, θ<sup>10</sup>π) Np(pecia 4): Np<sup>1</sup>(βγ), Np<sup>2</sup>(ασ, μτ) Nr 418a26 Cuius Ni (-ν), T(1, 21; cf. II 13, 11): Quoniam ν, Np 26 quidem (= μέν P) Ni (-ξπ), Np<sup>1</sup>, α, T(1; cf. II 13, 11): + igitur (= + οὖν cett) V, ξπ, Np<sup>2</sup> (-α) 27 ratione Ni (-π), τ, T(24): uere π, Np (-μτ): uere ratione μ 28 existit Ni(-ξ), Np: contingit V, ξ, Ni<sup>2</sup> ens Ni(-ξ), Np<sup>1</sup>, σ: esse V, ξ, Ni<sup>2</sup>, τ: enim α: om. μ 28 erit Ni (-φ), Np<sup>1</sup>, Np<sup>2</sup>, T(29): + quod dicimus (-xi- φ) V, φ, Np<sup>2</sup>(μτ) 31 essendi Ni<sup>1</sup>, ν, Np, T(354): existendi Ni<sup>2</sup> (-ν) motiuus Ni, Np<sup>2</sup>, T(65): mouens Np<sup>1</sup>: om. Np<sup>2</sup>a 418b3 dicendum est π, Np, T(74): dicendum quid est Ni (-π) 15-16 et sic Np<sup>2</sup>, T(101): et sic set V(A), NiNp<sup>1-2</sup>: et sic aut V(dett) 17 simul V, φ, Np<sup>2</sup>, T(155): om. Ni (-φ), Np<sup>1-2</sup> 20 et λξ; ν: ante quod ρθ<sup>10</sup>π: etiam Np: om. φ 21 sic ρθ<sup>10</sup>π, Np: sicut νπ: om. Ni<sup>1</sup>, T(184) 22 medio] in praem. νρ, π 23 enim Ni (-φ), Np, T(188): autem V, φ 25 lateret Ni: latent(-tet) Np: + utique (= &ν) Nr 26 questio (quod θ<sup>10</sup>: questio quod ρ) est] inu. λξ, π, Np

Φ(pecia 10): Φ<sup>1</sup>(PiF<sup>2</sup>B<sup>1</sup>), Φ<sup>2</sup>(Bo<sup>1</sup>O<sup>1</sup>) Ψ: Ψ<sup>1a</sup>(V<sup>2</sup>F, V<sup>6</sup>), Ψ<sup>1b</sup>(ViF<sup>6</sup>), Ψ<sup>1c</sup>(V<sup>2</sup>F<sup>4a</sup>) 1 est suppl. (cf. supra II 13, 11): om. codd 2 distinxit incipit pecia 10 in Φ 3 secundum] per Ψ<sup>1a</sup> (et — accidens om. V<sup>2</sup>) 18 est] om. Φ; sed cf. Ar., 418a29, et infra u. 32 19 cum dictum sit quod V<sup>2</sup>, Vi, Ψ<sup>1c</sup>: om. Φ, V<sup>2</sup>F, F<sup>5</sup> 22 sub] et praem. Φ

7 Nunc: II 16, 419b4. 8 De odore: II 19, 421a7. 10 Gustabile: II 21, 422a8. 11 De tangibili: II 22, 422b17. 14 Nunc: II 15, 419a7. 17 Visibile: 418a29. 19 dictum sit: II 13, 418a11-17.

- 25 designari potest, set non habet nomen proprium sibi inpositum, quod quidem uisibile competit hiis que uidentur de nocte, sicut sunt noctiluce et putredines quercuum et huiusmodi, de quibus *erit manifestum* in processu huius tractatus, postquam ingressi fuerimus in cognitionem uisibilis ex cognitione coloris, quod est manifestius uisibile.
- 418a29 Deinde cum dicit : *Visibile enim est color* etc., determinat de utroque uisibili. Et primo de colore ; secundo de eo quod dixit esse innominatum, ibi : 35 *Non autem omnia uisibilia* etc. Circa primum duo facit : primo ostendit quomodo color se habet ad hoc quod sit uisibilis ; secundo determinat de hiis que requiruntur ad hoc quod color uideatur, ibi : *Est igitur aliquid dyaphanum* etc.
- 40 Dicit ergo primo quod, cum color sit quoddam uisibile, esse uisibile conuenit ei secundum se : nam color in eo quod est color est uisibilis. Per se autem dicitur dupliciter. Vno enim modo dicitur propositio per se cuius predicatum cadit 45 in diffinitione subiecti, sicut ista : Homo est animal ; animal enim cadit in diffinitione hominis ; et quia id quod est in diffinitione alicuius est aliquo modo causa eius, in hiis que sic per se dicuntur, predicatum est causa subiecti. Alio modo dicitur propositio per se, cuius e contrario subiectum ponitur in diffinitione predicati, sicut si dicatur : Nasus est simus, uel : Numerus est par ; simum enim nichil aliud est quam nasus curuus, et par nichil aliud est quam numerus medietatem habens ; et in istis subiectum est causa predicati. Intelligendum est ergo quod color est uisibilis per se hoc modo secundo et non primo : nam uisibilitas est quedam passio coloris sicut simum est passio nasi. Et hoc est quod dicit 60 quod color est *secundum se* uisibile *non ratione*, id est non ita quod uisibile ponatur in eius diffinitione, set quia *in se ipso habet causam* ut sit uisibile, sicut subiectum in se ipso habet causam proprie
- passionis. Quod probat per hoc quod omnis color est *motiuus* dyaphani *secundum actum* ; dyaphanum 65 autem idem est quod transparens, ut aer uel aqua, et hoc habet color de sui natura quod possit mouere dyaphanum in actu ; [et] hoc autem quod mouet dyaphanum in actu est uisibile ; unde sequitur quod color secundum suam naturam est 70 uisibile. Et quia dyaphanum non fit in actu nisi per lumen, sequitur quod color non sit uisibilis *sine lumine*. Et ideo, ante quam ostendatur qualiter color uideatur, *dicendum est de lumine*.
- Deinde cum dicit : *Est igitur aliquid dyaphanum*, 418b4 determinat de hiis sine quibus color uideri non potest, scilicet dyaphano et lumine. Et diuiditur in partes tres : primo ostendit quid sit dyaphanum ; secundo determinat de lumine, quod est actus eius, ibi : *Lumen autem est huius actus* etc. ; tercio 80 ostendit quomodo dyaphanum est susceptiuum coloris, ibi : *Est autem coloris* etc.
- Dicit ergo primo quod, cum color sit motiuum secundum suam naturam dyaphani, necesse est quod dyaphanum sit *aliquid*. Est autem dyaphanum 85 quod non habet proprium colorem ut secundum ipsum uideri possit, set est susceptiuum extranei coloris secundum quem aliquo modo est uisibile. *Huiusmodi autem* dyaphanum est sicut *aer et aqua et multa* corpora solida, ut lapides quidam et 90 uitrum. Licet autem alia accidentia que conueniunt elementis et elementatis, conueniant eis secundum naturam elementorum, sicut calidum et frigidum, graue et leue, et alia huiusmodi, tamen dyaphanum non conuenit predictis ex natura aeris aut aque 95 secundum quod huiusmodi, set consequitur quandam naturam communem non solum aeri et aque, que sunt corpora corruptibilia, set etiam celesti corpori, quod est perpetuum et incorruptibile. Manifestum est enim aliqua celestia corpora esse 100 dyaphana : non enim possemus uidere stellas fixas, que sunt in octaua sphaera, nisi inferiores

Φ(pecia 10) : Φ<sup>1</sup>(PiF<sup>2</sup>Bl<sup>1</sup>), Φ<sup>2</sup>(Bo<sup>1</sup>O<sup>2</sup>) Ψ : Ψ<sup>1a</sup>(V<sup>2</sup>F, V<sup>6</sup>), Ψ<sup>1b</sup>(ViF<sup>2</sup>), Ψ<sup>1c</sup>(V<sup>2</sup>F<sup>4a</sup>) 25 non] om. Φ 33 utroque] unoquoque Ψ (-F<sup>6</sup>) 41 esse uisibile] om. Φ, F<sup>4a</sup> (deest V<sup>2</sup>) 42 uisibilis] + per se F, Ψ<sup>1c</sup>, Ed<sup>188</sup> (deest V<sup>2</sup>) 48 eius V<sup>6</sup>, Vi, Ψ<sup>1c</sup> : ei Φ, V<sup>2</sup>F, F<sup>6</sup> 56 ergo quod] om. Φ 57 per] secundum Ψ 57-60 hoc — secundum se] hom. om. F<sup>4a</sup> 58 coloris V<sup>2</sup>, O<sup>2</sup>P<sup>2</sup>Pa, V<sup>6</sup> : om. cett 58-59 sicut — nasi] om. Φ (desunt F<sup>4a</sup>P<sup>2</sup>) 68 et Φ : ex Ψ : secl. 81 est] sit V<sup>6</sup>, Vi, Ψ<sup>1c</sup> 83 motiuum] + lucidi (ex 418b1 V) Ψ<sup>1a</sup> 84-85 dyaphani — autem] hom. om. Φ 90-91 lapides quidam et uitrum ser. : lapides quoddam cantrum (quidam et aurum Pi) Φ : uitrum et lapides quidam Ψ 93 naturam] numerum Φ 95 aut PiBl<sup>1</sup>, V<sup>6</sup>W, Ψ<sup>1bc</sup> : uel F<sup>2</sup>, V<sup>2</sup>F : et Φ<sup>2</sup> 96 consequitur ser. (cum ?F<sup>4a</sup>, sec. m. V<sup>6</sup>) : consequuntur (-cun) codd 100 aliqua... esse] quod aliqua (alia V<sup>6</sup>W)... sunt V<sup>6</sup>W, Ψ<sup>1c</sup>

27 noctiluce : cf. Auicenna, *De anima*, III 3, 66-67 (ed. Van Riet, p. 195) : « sicut animalia nocte lucentia... sicut noctiluca », e quo pendet Albertus, *S. de homine*, q. 21, a. 2 (ed. Borgnet, t. 35, p. 184-186) ; nec non infra, Ar., II 15, 419a5, cum adn., e quo pendet Anonymus, *In de anima II-III*, f. 8vb31, 33-34 ; Albertus, p. 119, 15. 35 Non autem : II 15, 419a1. 39 Est : 418b4. 42-56 Per se — predicati : cf. Ar., *Anal. post.*, I 10, 73a34-b5, a Iacobo transl. (A.L., IV, p. 12, 22-13, 7) ; Met., V 19, 1022a24-36 ; Auerroes, II 67, u. 77-79 (p. 233) : « scilicet de genere propositionis essentialis in qua subiectum est causa predicati, non predicatum causa subiecti, ut cum dicitur : Homo est rationalis » ; Albertus, p. 103, 3-4 ; p. 107, 44-45 ; p. 108, 23-27 ; ipse Thomas, C.G., II 58 (t. XIII, p. 409b9-18), etc. 63-64 proprie passionis : cf. Ar., *Anal. post.*, II 14, 96b20 (A.L., IV, p. 93, 17) ; Met., IV 4, 1004b11, etc. 80 Lumen : 418b9. 82 Est : II 15, 418b26. 90-91 ut lapides quidam et uitrum : Themistius, f. 17vb (ed., p. 136, 11-12) : « et lapides quosdam... et uitrum » ; cf. Anonymus, *In de anima II-III*, f. 8rb : « ut glacies et uitrum et crystallum » ; Albertus, p. 109, 66-67 : « et uitrum et crystallum ».

spere planetarum essent transparentes uel dyaphane. Sic manifestum est quod dyaphanum non  
 105 est proprietates consequens naturam aeris aut aque, set aliquam communiorem naturam ex cuius proprietate oportet causam dyaphanitatis assignare, ut post apparebit.

418b9 Deinde cum dicit : *Lumen autem <est> huius actus* etc., ostendit quid sit lumen. Et primo manifestat ueritatem; secundo excludit errorem, ibi : *Quid quidem igitur* etc.

Dicit ergo primo quod lumen est *actus dyaphani secundum quod est dyaphanum*. Manifestum est quod  
 115 neque aer neque aqua neque aliquid huiusmodi est actu transparentis nisi fuerit illuminatum; ipsum autem dyaphanum secundum se est in potencia et respectu luminis et respectu tenebre, que est priuatio luminis, sicut materia prima est  
 120 ut potencia respectu forme et priuationis; lumen autem hoc modo comparatur ad dyaphanum sicut color ad corpus terminatum, quia utrumque est actus et forma sui susceptiui. Et propter hoc dicit quod *lumen* est quasi quidam *color dyaphani secundum*  
 125 *quod* dyaphanum est actu factum dyaphanum ab aliquo corpore lucente, siue illud sit ignis aut aliquid aliud *huiusmodi*, sicut aliquid corpus celeste : esse enim lucens actu et illuminatum commune est igni et corpori celesti, sicut esse  
 130 dyaphanum commune est aeri et aque et corpori celesti.

418b13 Deinde cum dicit : *Quid quidem igitur* etc., excludit falsam opinionem de lumine. Et circa hoc duo facit : primo ostendit quod lumen non est

corpus; secundo inprobat quandam solutionem  
 135 ad rationem quandam per quam potest probari lumen non esse corpus, ibi : *Et non recte Empedocles* etc. Circa primum tria facit.

Primo proponit intentum. Et dicit quod, cum dictum sit *quid est dyaphanum et quid lumen*, ex hoc  
 140 manifestum est quod lumen *neque est ignis*, ut quidam dicebant ponentes tres species ignis, carbonem, flammam et lumen, neque est aliquid *corpus omnino, neque aliquid* defluens ab aliquo corpore, sicut posuit Democritus lumen esse  
 145 quasdam decisiones defluentes a corporibus lucidis, scilicet athomos quosdam : si enim essent aliqua defluencia a corpore, sequeretur quod essent *aliquid corpus, et sic* nichil aliud esset lumen quam presencia ignis *aut alicuius huiusmodi* corporis in  
 150 dyaphano; nichil ergo differt dicere quod lumen est corpus et quod est *defluxus corporis*.

Secundo ibi : *Neque enim possibile* etc., probat  
 155 quod proposuerat, tali ratione. Impossibile est *duo corpora esse simul*; si ergo lumen est corpus, impossibile est quod lumen sit simul cum corpore dyaphano; hoc autem est falsum; ergo lumen non est corpus.

Tercio ibi : *Videtur autem lumen* etc., probat  
 160 quod lumen sit simul cum dyaphano. Contrariorum enim est idem subiectum; lumen autem et tenebra sunt contraria secundum modum quo priuatio et habitus est quedam contrarietas, ut dicitur in X Methaphisice; manifestum est autem quod *tenebra* est quedam *priuatio huiusmodi habitus*,  
 165 scilicet luminis, *ex dyaphano*; et sic subiectum

Φ(pecia 10) : Φ<sup>1</sup>(PiF<sup>2</sup>B<sup>1</sup>), Φ<sup>2</sup>(B<sup>1</sup>O<sup>4</sup>) Ψ : Ψ<sup>1a</sup>(V<sup>2</sup>F, V<sup>3</sup>), Ψ<sup>1b</sup>(ViF<sup>2</sup>), Ψ<sup>1c</sup>(V<sup>2</sup>F<sup>2a</sup>) 104 Sic] + ergo V<sup>2</sup>F : + igitur V<sup>2</sup>W, Ψ<sup>1bc</sup>  
 108 post] prius Φ : postea V<sup>2</sup>W, V<sup>4</sup> 109 est suppl. cum Ψ<sup>1c</sup> (cf. supra, u. 80) : om. Φ, Ψ<sup>1ab</sup> 112 ibi] om. Φ (-Pi) Quid ser. (ex  
 Ar., 418b13; cf. u. 140) : Quod codd (cf. u. 132, cum adn.) 114 est] + autem Pi : + enim Ψ 118-119 et respectu<sup>2</sup> — luminis]  
 hom. om. Φ (118-120 et respectu<sup>1</sup> — potencia hom. om. B<sup>1</sup>) 120 ut Φ, F, Ψ<sup>1b</sup> : in V<sup>2</sup>, Ψ<sup>1c</sup> abs. V<sup>6</sup> 122 color] + comparatur (terminatur  
 F : om. V<sup>2</sup>) Ψ 126 lucente] + actu Ψ (actu lucente tr. Vi) aut] siue (exp.) aut Pi : siue V<sup>2</sup>, V<sup>4</sup> 127 sicut Φ<sup>1</sup>, Ψ (-V<sup>2</sup>),  
 Ed<sup>1-2a</sup> (cf. Ar., 418b12 ut) : siue Φ<sup>2</sup>, V<sup>4</sup>, Ed<sup>1388</sup> (aliud — aliquid om. V<sup>2</sup>) 128 illuminatum Φ<sup>2</sup>, V<sup>2</sup>W : illuminatum Φ<sup>1</sup>, V<sup>2</sup>F, Ψ<sup>1b</sup>, F<sup>2a</sup>,  
 sec. m. V<sup>4</sup> : illuminatio pr. m. V<sup>4</sup> 132 Quid ser. cum W : Quod codd; cf. u. 112, cum adn. 150 alicuius] aliquid Φ, F<sup>2</sup>; sed cf. Ar.,  
 418b16 164 X] IX Φ, V<sup>4</sup>, sec. m. V<sup>2</sup> 165 priuatio] ante quedam Ψ<sup>1c</sup> : om. Φ, F<sup>2</sup> huiusmodi] huius F<sup>2</sup>, ?B<sup>1</sup>, Φ<sup>2</sup>, V<sup>2</sup>F, Vi, V<sup>4</sup>

108 post : infra, u. 325-340. 112 Quid : 418b13. 137 Et non : 418b20. 142-143 quidam — lumen : Ar., Top., V 5, 134b28-135a8 ;  
 8, 138b19-21, a Boethio transl. (A.L., V, p. 102, 7-22 ; p. 112, 13-16) ; cf. ipse Thomas, In II Sent., d.13, q.1, a.3, arg. 3 et ad 3 ; I<sup>a</sup>, q.67, a.2, arg. 2  
 et ad 2. 145 Democritus : cf. infra u. 207, cum adn. ; II 21, 96 ; In De sensu, I 4, 23-24 ; Alexander, In De sensu (Toledo Cab. 47.12, f. 42rb ;  
 ed. Thurot, p. 51) : « Putat autem ipse (Democritus) et ante ipsum Leucippus et posterius qui circa Epicurum ydola quedam defluentia similis forme  
 hiis a quibus defluunt (hec autem sunt uisibilia) incidere uidentium oculis, et sic fieri uidere » ; cf. Rodier, t. II, p. 274. 149-151 et sic —  
 dyaphano : Albertus, In II Sent., d.13, C, a.2 (ed. Borgnet, t. 27, p. 245a) : « et sic esset ignis aut alicuius huiusmodi presentia in lucido » ; Anonymus,  
 In De anima II-III, f. 8rb ; Albertus, De anima, p. 111, 59. — Aliter et uere (cf. adn. crit. ad Ar., 418b15-16) Albertus, S. de homine, q.21, a.1, sol.  
 (ed. Borgnet, t. 35, p. 181a) : « Lumen neque ignis est neque omnino corpus neque defluxus corporis ullius (esset enim aliquid corpus), set est  
 ignis aut alicuius huiusmodi presentia [ser. : potentia ed.] in lucido » ; Themistius, f. 18ra (ed., p. 138, 43-45) : « Est autem neque ignis ipsum lumen  
 neque sol neque reliqua astra, set que in dyaphano ipsorum presentia ». 160-161 Contrariorum... est idem subiectum : Ar., De sompno et uigilia I,  
 453b27-29, Vetus et Noua (ed. Drossaert Lulofs, p. 1\*, 21-23) : « nam extrema semper in aliis et in naturalibus circa idem susceptibile uidentur fieri  
 et eiusdem esse passiones », e quo loco duo axiomata eruta sunt : (1) « Contraria nata sunt fieri circa idem » (quod laudat Thomas, In I Sent., d.17,  
 q.2, a.5, arg. 1, et saepissime) ; (2) « Contrariorum idem est susceptiuum » (quod laudat Thomas, De uer., q.15, a.3, arg. 2), uel « subiectum » (In  
 II Sent., d.31, q.1, a.1, arg. 2 ; In III Sent., d.26, q.1, a.2, s.c.2 ; De uer., q.26, a.3, ad 7 ; C.G., II 30 (t. XIII, p. 339a24) ; In Met., XI 12, in 1068a10-  
 11). Cf. etiam Ar., Met., V 12, 1018a28-29, a Guillelmo transl. : (Contraria dicuntur) : « que plurimum differunt eorum que in eodem susceptibili »,  
 quae tamen uerba ad confectionem axiomatis nullius usus fuerunt, cum desint tam in Metaphysica uetere quam in Media (cf. A.L., XXV 2, p. 97, 10  
 cum adn.) et in Arabico-Latina (cf. Averrois in Librum V [Δ] Met., ed. Ponzalli, p. 136, adn. 52). 164 in X Methaphisice : Ar., Met., X 6,  
 1055a33.



tenebre est dyaphanum; ergo et *presencia* dicti habitus, scilicet lucis, est *lumen*; ergo est simul cum dyaphano.

418b20 Deinde cum dicit: *Et non recte Empedocles* etc., reprobatur quaedam responsionem ad rationem quaedam que potest fieri contra ponentes lumen esse corpus.

Potest enim contra eos sic argui: si lumen est corpus, oportet quod illuminatio sit motus localis luminis aduenientis in dyaphanum; nullus autem motus localis cuiuscunque corporis potest esse subitus siue in instanti; ergo illuminatio non esset subito, set successiue, cuius contrarium uidemus, quia in eodem instanti in quo corpus lucidum presentatur, illuminatur dyaphanum totum simul et non pars eius post partem.

*Non recte* autem *Empedocles* neque quicumque alius dixit quod lumen *feratur* motu locali tanquam corpus et extendatur successiue in spatio quod est medium inter terram et continens, scilicet celum, et quod ista successio *nos lateat*, set uideatur nobis quod totum illuminetur simul et subito; *hoc enim* dictum est et contra *ueritatem* que potest *ratione* percipi, quia ad illuminationem dyaphani nichil requiritur nisi directa oppositio, absque obstaculo medio, corporis illuminantis ad illuminabile; item est contra id quod apparet: posset enim dici quod successio motus localis *in paruo spatio lateat nos*, set quod lateat nos successio in motu luminis *ab oriente* usque ad occidentem orizontis nostri, hoc habet magnam questionem, tanquam difficile aut omnino impossibile.

<DE NATVRA LVMINIS, ET DYAPHANI,  
ET NECESSITATE LVMINIS AD VIDENDVM> 200

Quia uero hic agitur de natura luminis, et dyaphani, et necessitate luminis ad uidendum, de hiis tribus considerandum est.

<I>

Circa naturam igitur luminis diuersi diuersimode opinati sunt. 205

Quidam enim opinati sunt lumen esse corpus, ut in littera dicitur; ad quod dicendum moti sunt ex quibusdam locutionibus quibus utimur loquentes de lumine: consueuimus enim dicere quod radius transit per aerem, quod reuerberatur, quod radii se intersecant, que omnia uidentur esse corporum. Que quidem opinio stare non potest propter rationes quas Aristoteles in littera adducit, et plures alias facile esset adducere. Non enim facile esset assignare quomodo huiusmodi corpus per totum emisperium subito multiplicaretur aut generaretur uel corrumperetur, quomodo etiam sola oppositio corporis opaci esset causa corruptionis huius corporis in parte dyaphani aliqua. Quod autem dicitur de motu luminis aut reuerberatione ipsius, methaphorice dictum est, sicut etiam possemus dicere quod calor procedit dum aliqua de nouo calefiunt, uel reuerberatur cum habet obstaculum. 225

Quidam uero alii dixerunt quod lux est quedam natura spiritualis, argumentum sumentes quod in

$\Phi$ (pecia 10):  $\Phi^1(PiF^2Bl^1)$ ,  $\Phi^2(Bo^2O^4)$   $\Psi$ :  $\Psi^{1a}(V^2F, V^6)$ ,  $\Psi^{1b}(ViF^3)$ ,  $\Psi^{1c}(V^2F^{4a})$  168-169 ergo — dyaphano] *om.*  $\Psi$  (*suppl.*, *sed* *praem.* lumen  $\Psi^{1b}$ ): lumen *praem.*  $Ba^2Bb^2DnGf^1P^2P^3$  170 Empedocles] *om.*  $\Phi$  185 in] et  $\Phi$ : neque  $F$  190 nichil] non  $\Psi^{1a}$  (*obsc. pr.m.*  $V^4$ ) 193 item  $PiBl^1$ ,  $O^4$ : Iterum  $V^2$ : *obsc. cett.* 195 quod] *om.*  $\Phi$  (set — nos *om.*  $Bl^1$ ,  $F^{4a}$ ) 199-387 *Cf. App.*, p. 271-275, 279-281 207 Quidam — sunt] *hom. om.*  $\Psi$  ( $-VI$ ) enim  $Pi$ ,  $Vi$ : uero *cett.* (*cf. adn. sup.*) 211 reuerberatur] —ratur  $\Phi$  213 corporum] corporis  $V^6$ ,  $?V^2$ : corpus  $\Phi$  220 aliqua] *ante* parte  $\Psi$  224 cum] dum  $V^2F$ ,  $\Psi^{1c}$

205-206 diuersi diuersimode opinati sunt: opiniones de luce confusius recensuit c. 1242 Albertus, *S. de homine*, q. 21, a. 1 (ed. Borgnet, t. 35, p. 174-184), e quo pendere uidetur a. 1252 Bonauentura, *In II Sent.*, d. 13, a. 2 et 3 (ed. Quaracchi, t. II, p. 317-329); ex Alberto et Bonauentura pendet Thomas, *In II Sent.*, d. 13, q. 1, a. 3;  $I^a$ , q. 67, a. 2 et 3. Quae in *Summa de homine* dixerat in clariorem formam redegit Albertus, *De anima*, p. 111, 1588: « Sentencie autem de lumine ualde differentes sunt, et reducuntur ad quinque »; e quo hic pendere uidetur Thomas: primae opinioni Alberti, p. 111, 18-20, respondet prima Thomae, u. 207-225; secundae Alberti, p. 111, 21-23, quarta Thomae, u. 291-304; tertiae Alberti, p. 111, 24-26, secunda Thomae, u. 226-240; quartae Alberti, p. 111, 27-30, tertia Thomae, u. 287-290; quintae Alberti, quae est uera Aristotelis doctrina, p. 116, 3688, quinta Thomae, u. 305-323. 207 Quidam: haec erat opinio « antiqui Democriti », secundum Albertum, p. 111, 18 (cf. supra, u. 145, cum *adn.*); Platonis in *Timaeo* (45 b), Empedoclis (cf. 418b20) et Democriti, secundum Aristotelem in *De sensu*, I 2-3, 437b10-438a12. 208 in littera: 418b14-15. 208-213 ad — corporum: Auicenna, *De anima*, III 2 (ed. Van Riet, p. 180, 43-49); Albertus, p. 111, 49-55. 222 methaphorice: cf. Auicenna, *De anima*, III 2 (ed. Van Riet, p. 180, 52): « nomina sunt transumptiua », ab ipso Thoma laud., *In II Sent.*, d. 13, q. 1, a. 3, ad 4. 226 Quidam: hanc opinionem in duas distinxit Albertus, *S. de homine*, q. 21, a. 1 (ed. Borgnet, t. 35, p. 175b), secundum quod « accipitur spiritus pro corpore, sicut accipiunt eum philosophi, sicut habetur in libro Constabulini [Costa ben Luca, *De diff. animae et spiritus*, ed. Barach, p. 121] quod spiritus est quoddam corpus subtile... », uel secundum quod « accipitur spiritus modo theologico pro eo quod est anima uel eiusdem nature

rebus intellectualibus nomine luminis utimur :  
dicimus enim in substanciis intellectualibus esse  
230 quoddam lumen intelligibile. Set hoc etiam est  
impossibile : impossibile est enim quod aliqua  
natura spiritalis et intelligibilis cadat in apprehen-  
sione sensus qui, cum sit uirtus corporea, non  
potest esse cognoscitiuus nisi rerum corporalium.  
235 Si quis autem dicat quod aliud est lumen spirituale  
ab eo quod sensus percipit, non erit cum eo  
contendendum, dummodo hoc habeatur quod  
lumen quod uisus percipit non est natura spiri-  
talis : nichil enim prohibet unum nomen inponi  
240 rebus quantumcunque diuersis.

Quod autem lumine et hiis que ad uisum  
pertinent utimur in rebus intellectualibus, con-  
tingit ex nobilitate sensus uisus, qui est spiritalior  
et subtilior inter omnes sensus. Quod patet ex  
245 duobus.

Primo quidem ex suo obiecto : nam aliqua  
cadunt sub uisu secundum proprietates in quibus

communicant inferiora corpora cum celestibus ;  
tactus autem est perceptiuus proprietatum que  
sunt proprie elementis, scilicet calidi et frigidi et  
250 similium ; gustus autem et olfactus proprietatum  
que competunt corporibus mixtis secundum diuer-  
sam rationem commixtionis calidi et frigidi et  
humidi et sicci ; sonus autem causatur ex motu  
locali, qui etiam communis est corporibus celestibus  
255 et inferioribus, licet species motus que  
causat sonum non competat corporibus celestibus  
secundum sententiam Aristotilis ; unde ex ipsa  
natura obiecti apparet quod uisus est altior inter  
sensus et auditus ei propinquior et alii sensus  
260 magis remoti.

Secundo apparet quod sensus uisus est spiri-  
taliior ex modo inmutationis : nam in quolibet  
alio sensu non est inmutatio spiritalis sine  
naturali (dico autem inmutationem naturalem  
265 prout qualitas recipitur in paciente secundum  
esse nature, sicut cum aliquid infrigidatur uel

$\Phi$ (pecia 10) :  $\Phi^1(PiF^2Bl^1)$ ,  $\Phi^2(Bo^1O^1)$   $\Psi$  :  $\Psi^{1a}(V^2F, V^3)$ ,  $\Psi^{1b}(ViF^5)$ ,  $\Psi^{1c}(V^1F^{4a})$  231 est] post enim  $Vi$ ,  $\Psi^{1c}$  : om.  $\Phi$  241 Quod]  
Vt  $\Phi$  262 sensus uisus  $Vi$  : sensus  $\Phi$ ,  $V^3$ ,  $F^3$  : uisus (+ sensus post spiritalior)  $V^2F$  : om.  $\Psi^{1c}$  265 inmutationem] -tio  $\Phi$  natu-  
ralem] spiritaliorem  $F$  : om.  $\Phi$

cum ipsa ». — Re uera, hae duae opinionis formae distingui saepius non possunt. Fuerunt enim qui ipsam animam non penitus incorpoream esse crediderint, sed « aetheream », id est eiusdem naturae esse ac caelum, quod est « quintum genus, e quo essent astra mentesque » (Cicero, *Ac.*, I vii 26) ; quod cuiusdam « materiae immaterialis » commentum crassius est quam ipsi Aristoteli tribui possit, sed certe iam saeculo IV<sup>o</sup> ante I. C. lucem animam esse docuit Heraclides Ponticus (cf. Macrobius, *In Somn. Scipionis*, I xiv 19, ed. Willis, p. 59, 3-4), quem postea multi secuti sunt (cf. P. Moraux, *quinta essentia*, in Pauly-Wissowa, *Realencyclopädie*, t. XXIV, 1963, col. 1193-94 et 1245-51 ; Id., *Aristote. Du ciel*, Coll... Budé, Paris 1965, Intr., p. xxxiv-lx, praecipue p. lviii ; R. A. Gauthier, *Aristote. L'Éthique à Nicomaque*, Louvain 1970, t. I 1, Intr., p. 27-28). Saeculo XIII<sup>o</sup> non defuerunt qui lucem quintam essentiam esse etiam tum putauerint, ut magister qui c. 1230 tractatum scripsit *De potentiis anime et obiectis* (ed. Callus, p. 151, 25-29) : « Supremum autem quinta essentia est que habet posse supra corpora materialia, et secundum uirtutem suam influentem determinatur sensibile uisus. Nam lux, que est in corpore luminoso, sicut esse sol uel aliquid corporum supracelestium, derelinquit in corpore transparentem effectum, lumen... » ; Philippus Cancell., *Summa de bono* (Ms. Paris B.N.lat. 15749, f. 19va) : « Lux tenetur pro quinta essentia... nam quinta essentia habet naturam lucis » ; *Summa fratris Alexandri* (ed. Quaracchi, t. IV, p. 282) : « materia corporis humani non solum est elementum, immo etiam quinta essentia... scilicet natura lucis celi empyrei » ; cf. Thomas, *III<sup>a</sup>*, q. 57, a. 3 (ed. Leon., XI, p. 531a) : « ... quidam accipiunt ex natura quinte essencie, que est lux, ut dicunt, quam ponunt esse de compositione humani corporis » (cf. infra, adn. ad u. 310). — Primum tantum opinionis formam exponit et refutat Albertus, *De anima*, p. 111, 24-26, et p. 115, 15-84 ; secundam tantum Thomas hic : hi ergo quos impugnatur Thomas sunt Augustinus, qui nomen « lux » de luce spiritali proprie dici docuit et etiam lucem spiritaliorem esse lucem (*De Gen. ad litt.*, IV 28, ed. Zycha, CSEL 28, p. 126-127), nec non Bonauentura, qui Augustinum secutus est : « Lux de spiritalibus et corporalibus dicitur proprie, magis tamen proprie de spiritalibus quam de corporalibus » (*In II Sent.*, d. 13, a. 1, q. 1, ad opp. 3 ; p. 311b), ut patet ex ipsius Thomae uerbis, *In II Sent.*, d. 13, q. 1, a. 2 : « Augustinus enim uidetur uelle quod lux in spiritalibus uerius inueniatur quam in corporalibus ». 235-240 Si quis — diuersis : ueri simile est hic ad hanc partem Bonauenturae doctrinae quae nomen « lux » proprie dici de luce spiritali contendit, Thomam extendere quae de distinctione Bonauenturae inter lucem et fulgorem dixit : nihil prohibet « lucem » spiritaliorem uocari lucem, sed hoc non erit nisi aequiuoce ; cf. infra, adn. ad u. 296-300. 243 spiritalior : Ar., *Eth. Nic.*, X 8, 1175b36-1176a1 (A.L. XXVI, 3, p. 355, 32) : « Differt autem uisus a tactu puritate » ; Albertus, *Lect. in Eth.* (Vat. lat. 722, f. 190vb) : « set in uisu non recipitur aliquid ex medio neque ex obiecto nisi sola intentio sensibilis, et ideo ipse est spiritalius recipiens » ; Thomas, *In Eth.*, X 8, 63-78 ; *In Met.*, I 1, in 980a23-27 ; *In IV Sent.*, d. 48, q. 2, a. 4, ad 1 ; *C.G.*, III 53 (t. XIV, p. 147b4-5) ; *I<sup>a</sup> II<sup>a</sup>*, q. 83, a. 4, arg. 3 ; *In ep. I ad Cor.*, XII 3 (Piana, t. XVI, f. 79va H) ; infra, u. 262 ; II 19, 87 ; II 30, 132 ; *In De sensu*, I 5, 27-28. 246-248 nam — celestibus : cf. infra, II 20, 83-85 ; Themistius, in 418b8-9, 12-13, f. 18ra (ed., p. 137, 32-34) : « Diuinum quidem igitur corpus semper est perlucidum actu ; semper enim ipsi adest et lumen ; aer autem et reliqua aliquando quidem potencia, aliquando autem actu perlucida » ; Auerroes, II 69, u. 25-31, praesertim u. 30-31 (p. 236) : « ista autem natura celestis semper est illuminata » ; Bonauentura, *In II Sent.*, d. 12, a. 2, q. 1, arg. 4 (ed. Quaracchi, t. II, p. 302b) : « Lux est natura communis, reperta in omnibus corporibus tam celestibus quam terrestribus » (iuste Patres editores ad hunc Bonauenturae locum locum Aristotelis laudauerunt, pace cl. uiri C. Baeumker, *Witelo*, Beiträge III 2, Münster 1908, p. 398, adn. 1) ; cf. ipse Thomas, *In II Sent.*, d. 17, q. 3, a. 1, arg. 3 ; *In IV Sent.*, d. 48, q. 2, a. 4 ; Rodier, in 418b12, t. II, p. 273. 258 Aristotilis : *De caelo*, II 14, 290b30-291a26 (species motus quae causat sonum est illa sola quae facit plagam ; cuius oblitus est Thomas, *In De sensu*, I 1, 196-198). 262 spiritalior : cf. supra, u. 243. 263-282 nam — auditus : cf. supra, I 10, 167-215 ; *In II Sent.*, d. 2, q. 2, a. 2, ad 5 ; *I<sup>a</sup>*, q. 78, a. 3 ; *Q. de anima*, q. 13 (ed. Robb, p. 191-192).

calefit aut mouetur secundum locum; inmutatio  
uero spiritualis est secundum quod species reci-  
270 pitur in organo sensus aut in medio per modum  
intentionis et non per modum naturalis forme:  
non enim sic recipitur species in sensu secundum  
illud esse quod habet in re sensibili; patet autem  
275 alteratio naturalis: calefit enim et infrigidatur  
aliquid per contactum calidi et frigidi et non fit  
inmutatio spiritualis tantum; similiter autem  
inmutatio odoris fit cum quadam fumali euapo-  
ratione, inmutatio autem soni cum motu locali;  
280 set inmutatio uisus est sola inmutatio spiritualis;  
unde patet quod uisus inter omnes sensus est  
spiritualior, et post hunc auditus.

Et propter hoc hii duo sensus sunt maxime  
spirituales et soli disciplinales, et hiis que ad eos  
285 pertinent utimur in intellectualibus et precipue  
hiis que pertinent ad uisum.

Quidam uero dixerunt quod lumen non est  
nisi euidentia coloris. Set hoc aperte apparet esse  
falsum in hiis que lucent de nocte et tamen  
eorum color occultatur. 290

Alii uero dixerunt quod lux est forma substan-  
cialis solis, et lumen defluens a luce habet esse  
intentionale, sicut species colorum in aere. Vtrum-  
que autem horum est falsum: primum quidem,  
quia nulla forma substantialis est per se sensibilis, 295  
set solo intellectu comprehensibilis (et si dicatur  
quod id quod uidetur in sole non est lux set  
splendor, non erit contendendum de nomine,  
dummodo hoc quod dicimus lucem, scilicet quod  
uisu apprehenditur, non sit forma substantialis); 300  
secundum etiam falsum est, quia que habent  
solum esse intentionale non faciunt transmuta-  
tionem naturalem, radii autem corporum celestium  
transmutant totam naturam inferiorem.

Vnde dicimus quod, sicut corpora elementaria 305

$\Phi$ (pecia 10):  $\Phi^1(PiF^2B^1)$ ,  $\Phi^2(B0^1O^4)$   $\Psi$ :  $\Psi^{1a}(V^2F, V^6)$ ,  $\Psi^{1b}(ViF^5)$ ,  $\Psi^{1c}(V^4F^{4a})$  268 inmutatio *scr. cum*  $V^3, W, sec.m.V^4$ : mutatio  
codd 272 species] + sensibilis  $\Psi$  274 quidam] *om.*  $\Phi$ ; *sed cf. supra, II 5, 196, cum adn.* 280 inmutatio<sup>1</sup>  $PiB^1, V^2F, \Psi^{1b}, V^4$ : in  
mutatione (uel inmutatione)  $\Phi^2, V^6W, F^{4a}, sec.m. Vi$  288 aperte] *om.*  $\Psi^{1ac}$

284 disciplinales: cf. Ar., *De sensu*, 437a1-17. 287-290 Quidam — occultatur: Auicenna, *De anima*, III 2 (p. 178, 12-15; p. 185, 17-19; 186, 34): « Quidam uero dixerunt quod hoc lumen nichil est, nec est aliquid aliud nisi manifestatio colorati; immo quidam fuerunt putantes quod lumen quod est in sole non est nisi multa euidentia sui coloris que superat uisum... animalia que nocte lucent, cum lucent, non sentitur color eorum ullo modo; in die uero habent colorem manifestum, et tunc non est in eis lumen... Relucentium etenim lumen apparet in obscuro et tegitur color eorum... »; cf. ipse Thomas, *In II Sent.*, d.13, q.1, a.3: « Alii dixerunt quod lux nichil addit supra colorem, set ipsa euidentia coloris uocatur lux uel lumen; et hanc positionem Auicenna multipliciter inprobat, accipiendo omnes modos quibus intelligi potest; sensibiliter tamen apparet esse falsum in noctilucis, quorum color in nocte occultatur quando lux apparet, et quando color uidetur in die, lux non sentitur » (patet Thomam ipsius Auicennae uerba legisse, cum Albertus, *S. de homine*, q.21, a.1, p. 178-179; *De anima*, p. 115, 85 - 116, 30, Auicennae rationes tantum exposuerit, non experimentum quod Thomae placuit). 291-292 Alii — solis: in sua *Summa de homine*, q.21, a.1, duas opiniones recensuerat Albertus: (1) Lumen est substantia spiritualis (p. 176a); (2) Lumen est forma substantialis et non substantia composita (p. 176b); de prima opinione ipse dicit: « hec non est opinio alicuius philosophi »; forsitan in mente habuerit Adam de Puteorum Villa, *De intelligentiis* (ed. Baeumker, *Witelo*, Beiträge III 2, p. 8): « Prima substantiarum est lux »; secunda forsitan quodam modo fuerit doctrina Roberti Grosseteste, *De luce seu de inchoatione formarum* (ed. Baur, p. 51): « Formam primam corporalem, quam quidam corporeitatem uocant, lucem esse arbitror » (cf. L. Baur, *Die philosophie des Robert Grosseteste, Bischofs von Lincoln*, in Beiträge XVIII 4-6, Münster i. W. 1917, p. 76-84); haec tamen opiniones, quae a Cl. Baeumker « lucis metaphisica » uocatae sunt, non sunt nisi primaeuae philosophiae inchoatum quiddam et confusum balbutientis, cum materiale ab immateriali recte distinguere nondum sciret. Sed certe sobrius philosophus fuit Bonauentura, qui hanc doctrinam ad ordinem physicum prudenter reduxit: « Verum est enim quod lux, cum sit forma nobilissima inter corporalia... est substantialis forma » (*In II Sent.*, d.13, a.2, q.2, p. 321a; de Bonauenturae doctrina, cf. P. V. Ch. Bigi, *La dottrina della luce in S. Bonaventura*, in *Divus Thomas*, Piacenza, 64, 1961, p. 395-422, qui errores cl. uirorum C. Baeumker, L. Baur et Ét. Gilson optime confutauit; minus tamen recte P. Bigi, p. 402, adn. 33, Aristotelem et commentatores eius lucem esse formam substantialem docuisse contendit; cf. quae de quinta essentia dixi in adn. ad u. 226). — Thomas hic non nisi Bonauenturae doctrinam in mente habuisse uidetur; cf. adn. ad u. 292-293, 296-300. 292-293 esse intentionale: cf. infra, II 24, 56, cum adn. — Quod ad lumen adinet: Ar., *De anima*, II 418b19-20, a Michaelis Scoti in Latinum ex transl. Arabica Ishâq ibn Hunain transl., in Auerroes, II 70, in textu u. 3-4 (p. 236): « declaratur igitur ex hoc quod lux est presentia istius intentionis »; Auerroes, II 70, in comm. u. 19-20 (p. 237): « lux non est corpus, sed est presentia intentionis in diaffono »; Anonymus (mag. artium c. 1250), *Q. in de anima* (Ms. Siena L.III.21, f. 153ra): « lumen est accidens in medio uel intentio corporis luminosi, sicut ydolum coloris in speculo non est uerum accidens, set similitudo eius: sic[ut] lumen in medio est intentio et similitudo forme corporis luminosi, siue illa forma sit substantialis siue accidentalis »; (f. 166va-vb): « Queritur tunc utrum lumen in medio sit forma substantialis uel accidentalis?... Item, nullius accidentis generatio est in instanti... set generatio lucis in medio est in instanti... Et ideo dicendum aliter quod accidens habet esse materiale, et spirituale uel intentionale; dicendum ergo quod maior propositio habet ueritatem quantum ad esse suum materiale, non tamen quantum ad esse spirituale, cuiusmodi est esse luminis in medio, et ideo in medio potest fieri in instanti. Et hec sententia habetur a Commentatore, 2<sup>o</sup> huius »; Bonauentura, *In II Sent.*, d.13, a.3, q.2 (ed. Quaracchi, t. II, p. 329a): « Et hoc modo dicit Commentator super II De anima quod lux est habitus diaphani et quod est in ipso sicut intentio uel species uel similitudo »; Albertus, p. 110, 36; p. 116, 73-76. — Secundum Thomam, *In II Sent.*, d.13, q.1, a.3: « hec opinio ualde probabilis est », sed non usquequaque uera; postea tamen eam firmiter reiecit. 296-300 et si dicatur — substantialis: cf. ipse Thomas, *In II Sent.*, d.13, q.1, a.3: « Et si dicatur quod illud quod uidetur non est lux, set fulgor quidam, dicendum quod illud quod nos appellamus lucem est illud quod per se uidetur; et si forma substantialis solis dicatur lux, non erit nisi equiuoco, quia accidens et substantia non uniuocantur in aliquo; et sic nichil prohibet etiam lapidem uocari lucem aut tenebras, quia secundum Philosophum in IV Methaphisice [7, 1006b19-20] non est inconueniens quod eodem nomine apud nos significetur homo et apud alios non homo »; ex quo patet Thomam, etsi hic per imprudentiam pro « fulgor » uerbum « splendor » scripsit, tamen Bonauenturam castigare, cuius haec sunt uerba, *In II Sent.*, d.13, a.2, q.2, p. 321: « Vno modo lux dicitur ipsa forma que dat esse corpori lucido... Alio modo lux dicitur ipse fulgor qui est circa corpus luminosum, qui consequitur existenciam lucis in tali materia, et qui etiam est sensus obiectum et operationis instrumentum; et sic est accidentale complementum ».

habent qualitates actiuas per quas agunt, ita lux est qualitas actiua corporis celestis per quam agit, et est in tercia specie qualitatis sicut et calor. Set in hoc differt a calore quia lux est qualitas  
 310 primi corporis alterantis, quod non habet contrarium, unde nec lux contrarium habet, calorem autem est aliquid contrarium; et quia luci nihil est contrarium, in suo susceptibili non potest habere contrariam dispositionem et propter hoc  
 315 suum passiuum, scilicet dyaphanum, semper est in ultima dispositione ad formam et propter hoc statim illuminatur; non autem calefactibile statim calefit. Ipsa igitur participatio uel effectus lucis in dyaphano uocatur lumen, et si sit secundum  
 320 rectam lineam ad corpus lucidum, uocatur radius, si autem causetur ex reuerberatione radii ad corpus lucens, uocatur splendor; lumen autem commune est ad omnem effectum lucis in dyaphano.

&lt;II&gt;

Hiis igitur uisis circa naturam luminis, de facili  
 325 apparet ratio quare quedam corpora sunt lucida actu, quedam dyaphana, quedam opaca: nam cum lux sit qualitas primi alterantis, quod est maxime perfectum et formale in corporibus, illa corpora que sunt maxime formalia et nobilia sunt lucida  
 330 actu; que autem sunt propinqua hiis sunt receptiua luminis, sicut dyaphana; que autem sunt maxime materialia, neque habent lumen in sui natura neque sunt luminis receptiua, set sunt opaca. Quod patet in ipsis elementis: nam ignis habet  
 335 lucem in sui natura, licet eius lux non appareat nobis nisi in natura aliena propter densitatem; aer autem et aqua, que sunt minus formalia, sunt dyaphana; terra autem, que est maxime materialis,  
 340 est opaca.

Φ(pecia 10) : Φ<sup>1</sup>(PiF<sup>2</sup>B<sup>1</sup>), Φ<sup>2</sup>(Bo<sup>1</sup>O<sup>4</sup>) Ψ : Ψ<sup>1a</sup>(V<sup>2</sup>F, V<sup>6</sup>), Ψ<sup>1b</sup>(ViF<sup>5</sup>), Ψ<sup>1c</sup>(V<sup>4</sup>F<sup>4a</sup>) 309 est] om. Φ 323 lucis] om. Φ

306 qualitates actiuas: Ar., *De gen. et corr.*, II 2, 329b20-26; *Meteor.*, IV 1, 378b10-26. 307 qualitas: Iohannes Damascenus, *De fide orthodoxa*, I 8 (P.G. 94, 816 B), a Burgundione transl. (ed. M. Buytaert, p. 34): « Sed lumen quidem, ex igne generatum inseparabiliter et in ipso semper manens, non habet propriam hypostasim, id est subsistentiam, preter ignem: qualitas enim est naturalis ignis », a Bonauentura laud. (*In II Sent.*, d.13, a.2, q.1, fund. 1, p. 317a), nec non ab ipso Thoma (*In II Sent.*, d.13, q.1, a.3, s.c. 1; *In Boeth. De Trin.*, q.4, a.3, ad 3; *I<sup>a</sup>*, q.67, a.3, s.c.); Auicenna, *De anima*, III 3 (p. 194, 50-56): « Lux enim est qualitas que ex sua essencia est perfectio translucens secundum quod est translucens... Lumen uero est qualitas quam mutuatur corpus non translucens a lucido et translucens efficitur per eam translucens in effectu », laud. ab Alberto, *S. de homine*, q.21, a.1, p. 177, contra 8 et 9, nec non ab ipso Thoma, *In II Sent.*, d.13, q.1, a.3, s.c. 2; *In Boeth. De Trin.*, q.4, a.3, ad 3. 307 actiua: cf. ipse Thomas, *In II Sent.*, d.13, q.1, a.3: « sicut calor est qualitas actiua ignis, ita lux est qualitas actiua ipsius solis et in aliis est secundum quod magis cum sole communicant, qui tocus luminis fons est »; *I<sup>a</sup>*, q.5, a.5, ad 5; q.67, a.3; *In De celo*, II 10, n. 12; ipse Thomas uerbum « actiua » in definitione lucis addidisse uidetur, ad lucem accommodans quae Aristoteles (loc. laud. ad u. 306) de calore dixerat. Thomam laudat Bartholomaeus de Bononia, *Tractatus de luce* (ed. Squadrani, p. 232): « lux, que est qualitas actiua corporis lucidi »; eum reprehendit, quamquam modestius, Ps.-Robertus Grosseteste, *Summa philosophie* (ed. Baur, p. 534): « Horum omnium uerius sentire uidentur qui propriam formam accidentalem actiuam, sicut est calor actiuus, posuerunt ». 308 in tercia specie qualitatis: Ar., *Cat.*, 9a28-10a10, a Boethio transl., A.L. I, p. 26, 9-27, 3; cf. *Met.*, V 16, 1020b8-13. 310 primi corporis alterantis: cf. Thomas, *In II Sent.*, d.13, q.1, a.3: « celum est primum alterans... per uirtutem luminis »; *I<sup>a</sup>*, q.5, a.5, ad 5: (lux) « est qualitas actiua primi corporis alterantis, scilicet celi »; q.67, a.3, ad 2: (lux) « est qualitas naturalis primi corporis alterantis »; *In De celo*, II 10, n. 12: « lumen... est qualitas actiua primi alterantis, scilicet celi ». — Duas notiones his tribus uerbis Thomas miscuit: (1) Primum corpus: notio et uox est Aristotelea (*De caelo*, I 7, 270b21; II 5, 287a3; 17, 291b32; *Meteor.*, I 4, 340a20); primum corpus idem est atque illud quod postea uocatum est « quintum genus », « quinta essentia », « quintum corpus », sed apud Aristotelem nihil aliud est nisi corpus, hoc est elementum materiale, aliud ab igne, aere, aqua et terra, e quo constituitur caelum (non illa « materia immaterialis » quam postea finxerunt insanientes philosophi, cf. quae ad u. 226 adnotauit); quando in *De caelo* de primo corpore Aristoteles diserte tractauit, nihil de luce dixit, nisi hoc quod lux ex motu primo corpore accidentaliter aduenisse uidetur (II 10, 289a19-21); in *De anima* uero dicit diaphanum quandam communem naturam esse quae est in aqua et in aere et « in perpetuo superius corpore » (418b9) illamque in actum fieri « ab igne aut huiusmodi, ut quod sursum corpus » (418b12-13). Obscuriorem Aristotelis sententiam suo Marte explicauerunt Bonauentura (*In II Sent.*, d.14, P.1, a.1, q.2, p. 339-340; d.17, a.2, q.2, ad 1, p. 423) et Thomas (*In II Sent.*, d.14, q.1, a.2; d.17, q.3, a.1, arg. 3 et ad 3), cum naturam lucis naturam quinti corporis esse dixerunt, ille ut eius forma substantialis, hic ut eius qualitas actiua (at tamen uaria commenta eorum qui lucem esse de natura quintae essentiae contendunt fictitia et derisibilia existimat Thomas, *I<sup>a</sup>*, q.76, a.7; cf. q.91, a.1, ad 2; *In II Sent.*, d.30, q.2, a.1, ed. Piana, VI 2, f. 100va F). — (2) Primum alterans: uox certe non est Aristotelea, sed notionem e uerbis Aristotelis Thomas eruisse uidetur; cf. Th. Litt, *Les corps celestes...*, c.7, § 5: Le corps celeste « primum alterans non alteratum »..., p. 189-196; locis a uiro docto recensitis hi addendi sunt: *De uer.*, q.4, a.1, ad 3; *III<sup>a</sup>*, q.4, a.6, ad 2; q.39, a.1, arg. 3; *In Phys.*, VII 4, in 244a25-27; infra, III 11, in 434b29-435a10; ex his duobus ultimis locis conici potest Thomam uocem « primum alterans » ad exemplum uocis Aristoteleae « alterans ultimum » (τὸ ἀλλοιοῦν ἔσχατον, 244a27) finxisse, notionemque ad exemplum notionis Primi mouentis (cf. « Et primum quidem mouens... sic in alteratione », 434b32 et 435a1). 310 quod non habet contrarium: Ar., *De caelo*, I 6, 270a18-22; 8, 270b32-271a33; cf. Albertus, *S. de homine*, q.21, a.1, p. 182a; Bonauentura, *In II Sent.*, d.14, P.1, a.2, q.1, p. 340a2: « eleuatum a contrarietate »; Thomas, *In II Sent.*, d.13, q.1, a.3, ad 8. 318-323 Ipsa — dyaphano: Auicenna, *De anima*, III 1-3 (p. 167-198); Iohannes Blund, *Tr. de anima*, c. X, § 123 (ed. Callus-Hunt, p. 32-33); Anonymus, *De anima et de potenciis eius* (ed. Gauthier, u. 224-227): « lux in corpore luminoso lux est; in diaphano, id est in transparenti, lumen est; in terso denso, splendor est; in mixto uero, color est formaliter; radius autem addit super lucem, quia radius est lux directa »; Anonymus, *De potenciis anime et obiectis* (ed. Callus, p. 151, 27-152, 1); Albertus, *S. de homine*, q.21, a.1, ad q.3, p. 184b: « ut dicit Auicenna, lux est in natura propria, lumen autem in subiecto recipiente, radius uero est exitus luminis secundum rectam lineam; set radiosum est corpus politum in se habens lumen, reflectens tamen radios, splendor autem est reflexio luminis procedens a reflexione radiorum »; Id., *In I Sent.*, d.9, a.8 (ed. Borgnet, t. XXV, p. 285a); *De anima*, p. 110, 63-69; p. 116, 67-72; Bonauentura, *In I Sent.*, d.9, dub.7 (ed. Quaracchi, t. I, p. 190b); Thomas, *In II Sent.*, d.13, q.1, a.3. 326-334 ratio — opaca: cf. ipse Thomas, *In De sensu*, I 5, 117-167. 335-337 ignis — aliena: cf. Thomas, *In De sensu*, I 5, 151-152, cum adn. 337 propter densitatem: quam scilicet ignis acquirit in materia aliena; cf. Thomas, *In De sensu* I 5, 152: « propter raritatem », cum adn.

## &lt;III&gt;

Circa tertium uero sciendum est quod quidam dixerunt quod lumen necessarium est ad uidendum ex parte ipsius coloris : dicunt enim quod color non habet uirtutem ut moueat dyaphanum nisi per lumen, et huius signum dant quod ille qui est in obscuro uidet ea que sunt in lumine, set non e conuerso ; rationem etiam ad hoc adducunt, quia oportet quod, cum uisus sit unus, quod uisibile non sit nisi per rationem unam, quod non esset si color esset per se uisibilis, non per uirtutem luminis, et iterum lumen esset per se uisibile. Set hoc est manifeste contra id quod Aristoteles hic dicit quod « habet in se causam essendi uisibile ».

Vnde secundum sententiam Aristotilis dicendum est quod lumen est necessarium ad uidendum non ex parte coloris, eo quod faciat colores esse actu quos quidam dicunt tantum esse in potencia cum sunt in tenebris, set ex parte dyaphani, in quantum facit ipsum esse in actu, ut in littera dicitur. Et ad huius euidentiam considerandum est quod omnis forma in quantum huiusmodi est

principium agendi sibi simile ; unde, cum color sit quedam forma, ex se habet quod causet sui similitudinem in medio. Set tamen sciendum est quod differentia est inter uirtutem perfectam et imperfectam : nam forma que est perfecte uirtutis in agendo non solum potest inducere suam similitudinem in susceptibili, set potest etiam disponere paciens ut sit proprium eius susceptiuum ; quod quidem non potest facere cum fuerit imperfecte uirtutis. Dicendum est igitur quod uirtus coloris in agendo est imperfecta respectu uirtutis luminis : nam color nichil aliud est quam lux quedam quodam modo obscurata ex ammixtione corporis opaci, unde non habet uirtutem ut faciat medium in illa dispositione qua fit susceptiuum coloris ; quod tamen potest facere lux pura. Ex quo etiam patet quod, cum lux sit quodam modo substantia coloris, ad eandem naturam reducitur omne uisibile, nec oportet quod color per lumen extrinsecum fiat actu uisibile. Quod autem colores illuminati uidentur ab eo qui est in obscuro, contingit hoc quod etiam medium illuminatur in quantum sufficit ad inmutationem uisus.

$\Phi$ (pectia 10) :  $\Phi^1(PiF^2B^1)$ ,  $\Phi^2(Bo^1O^4)$   $\Psi$  :  $\Psi^{1a}(V^2F, V^6)$ ,  $\Psi^{1b}(ViF^6)$ ,  $\Psi^{1c}(V^4F^{1a})$  346 dant ser. : dñt (dicunt) eodd 350 rationem unam] inu.  $\Psi$  354 quod ser. cum  $V^2$  : et quod cett 359 actu quos ser. cum sec.m.  $V^2$  : actiuos F : actu ut  $V^6W$  : actu quod cett (obsc. pr.m. Vi) 359 dicunt] om.  $\Phi$  362 huius  $\Psi^{1b}$ ,  $V^4$ , sec.m.  $V^6W$  : huiusmodi  $F^{1a}$  : eius  $\Phi$ ,  $V^2F$  364 agendi] om.  $\Phi$  370 in] + suo  $\Psi^{1b}$ ,  $F^{1a}$

342 Circa tertium : hanc quaestionem, ab Auerroee, II 67 (p. 231-234) propositam, bis pertractauit Albertus : in *Summa de homine*, q.21, a.3, part. 1 (ed. Borgnet, t. 35, p. 190b) solutionem Auerrois erroneam esse existimauit, ueram autem explanationem uerborum Aristotilis praebuisse Auicennam et Auempacem ; ex contrario in *De anima*, p. 108b-110a, « utrosque secundum aliquam partem uerum dicere » arbitrauit (p. 109, 46-47). Thomas, etsi sententiae Auerrois fauet, ex Alberto in *De anima* potius quam e commento Auerrois pendet ; cf. adn. seq. 342 quidam : Auempache, secundum Auerroem, II 67, u. 21 (p. 231) ; Auicenna et Auempache, secundum Albertum, p. 108, 48. — Obscurior tamen est sententia Auicennae, *De anima*, III 1 (p. 172-173) ; III 4 (p. 212) ; cf. G. Verbeke, *Auicenna Latinus. Liber de anima I-II-III*, Intr., p. 74\*-75\*. 346 signum : Auicenna, *De anima*, III 1 (p. 173-175) ; Albertus, *S. de homine*, q.21, a.1 (p. 179a, n. 6) ; *De anima*, p. 109, 17-21 : « Experimentum autem est... ». 348 rationem : cf. Albertus, *De anima*, p. 108, 76 - 109, 16 : « Tercia uero ratio... ». 353-355 Set — uisibile : cf. Auerroes, II 67, u. 79-81 (p. 233) : « Et hoc intendebat cum dixit : Set secundum quod in eo inuenitur causa in hoc quod est uisibile [418a30-31] ». 354 hic dicit : *Ar.*, 418a30-31. 356 secundum sententiam Aristotilis : cf. Auerroes, II 67, u. 68-74 (p. 232-233). 359 quidam : Auempache, secundum Auerroem, II 67, u. 18-19, 34-35 (p. 231) : « lux autem necessaria est in uidere quia colores in obscuro sunt in potentia ». 361 in littera : 418b9-10. 363-364 omnis — simile : Thomas hic uidetur in unum coniungere duo axiomata : (1) forma est principium agendi : cf. Auerroes, III 18, u. 84 (p. 440) : « nichil agit nisi per suam formam » ; Thomas, *In III Sent.*, d.27, q.1, a.1 : « Vnumquodque autem agit secundum exigenciam sue forme, que est principium agendi et regula operis » ; *De uer.*, q.2, a.14, u. 98-99 ; q.8, a.2, arg. 3 ; *C.G.*, I 44 (prior scrip., t. XIII, App., p. 15\*b49-50) ; II 49 (t. XIII, p. 381b1-2) ; III 2 (t. XIV, p. 6a4) ; III 52 (ibid., p. 144a28) ; *In Phys.*, I 11, n. 13 ; *Ia Ia*, q.55, a.2 ; *Ia Ia*, q.2, a.9, ad 1 ; *IIIa*, q.13, a.1 ; (2) omnis agens agit sibi simile : cf. infra, II 30, u. 35, cum adn. 367-373 differentia — uirtutis : cf. *Ia-Ia*, q.113, a.7 ; *IIIa*, q.33, a.1. 376 obscurata : cf. Robertus Grosseteste, *De colore* (ed. Baur, p. 78) : « Color est lux incorporata perspicuo » ; Bonauentura, *In II Sent.*, d.13, a.2, q.2 (ed. Quaracchi, t. II, p. 321a) : « lux incorporata est principium coloris in ipso corpore terminato » ; Albertus, p. 109, 75-76 : « Lumen permixtum opacitati corporis causat colorem » ; Thomas, *In I Sent.*, d.17, q.1, a.1 : « color nichil aliud est quam lux incorporata » ; *De malo*, q.4, a.3, ad 3 : « luci incorporate, que inquinatur ex ammixtione ». 381 substantia coloris : *Questiones Nicolai Peripatetici*, c. 7 (ed. Giele, *Trois commentaires...*, p. 115, 14 ; ed. St. Wielgus, in *Mediaevalia philos. Polonorum*, XVII, 1973, p. 136, 28) : « Dico autem lucem esse hypostasim colorum » ; Guillelmus Aluernus, *De anima*, c.7, pars 4 (in *Opera omnia*, Aureliae-Parisiis 1674, t. II, Suppl., p. 207a) : « quidam... dixerunt quod lux est hypostasis omnium colorum » ; Albertus, *S. de homine*, q.21, a.1 (p. 180a, n. 1) : « Dicitur enim in capitulo quodam de coloribus : Dico lucem esse hypostasim colorum ; set hypostasis est substantia ; ergo lux est substantia colorum » ; *De causis et pr. uniu.*, II 121 (ed. Borgnet, t. 10, p. 469a) ; *De anima*, p. 109, 60-61 : « sicut optime dicit Philosophus, lumen est colorum hypostasis » ; p. 116, 86 : « lumen est hypostasis colorum » ; *De sensu et sensato*, I 2 (ed. Borgnet, t. 9, p. 4b1) : « lumen colorum est hypostasis » ; II 1 (p. 42a1) : « lumen colorum est hypostasis et forma » ; II 2 (p. 46b) : « quod lumen hoc modo sit hypostasis colorum » ; *Met.*, I 12 (ed. Col., t. XVI, p. 64, 32) : « omnium colorum lux est una et simplex hypostasis » ; *De uniu. intell.* (ed. Col., t. XVII 1, p. 6, 5-7) : « id quod est colorum substantia et hypostasis, quod est perspicuum » ; Bonauentura, *In I Sent.*, d.17, P.1, a. un., q.1 (p. 294a) : « lux potest tripliciter considerari, scilicet in se et in transparenti et in extremitate perspicui terminati ; primo modo est lux, secundo modo lumen, tercio modo hypostasis colorum » ; Thomas, *In I Sent.*, d.17, q.1, a.1 : « quidam dixerunt quod, sicut lux dupliciter potest considerari, uel prout est in se et sic dicitur lux, uel prout est in extremitate dyaphani terminati et sic lux dicitur color, quia hypostasis coloris est lux... » ; *In II Sent.*, d.26, q.1, a.4 : « cum hypostasis coloris sit lux » ; *In III Sent.*, d.23, q.2, a.1, ad 1 : « lux est hypostasis coloris ».

<CAPITVLVM XV>

418b26 Est autem coloris susceptiium quod sine colore ; soni autem absonum, sine colore autem dyafanum. Et inuisibile aut quod uix uidetur, ut uidetur quod tenebrosum est. Huiusmodi autem dyafanum quidem est, set non cum sit actu dyafanum, set cum potencia ; eadem enim natura quandoque quidem tenebra, quandoque autem lumen est.

419a1 Non autem omnia uisibilia sunt in lumine, set solum uniuscuiusque proprius color : quedam enim in lumine quidem non uidentur, in tenebra autem faciunt sensum, ut que ignea uidentur et lucencia ; non autem nominata sunt hec uno nomine, ut quercus putredines, cornu, capita piscium et squame et oculi ; set nullius horum uidetur proprius color. Propter quam autem causam hec uidentur, alia ratio.

419a7 Nunc autem in tantum manifestum est, quoniam quod quidem in lumine uidetur, color ; unde non uidetur sine lumine, hoc enim erat ipsi coloris esse, motiuum esse secundum actum dyafani, actus autem dyafani lumen est. Signum autem huius manifestum : si quis enim ponat habens colorem super ipsum uisum, non uidebitur ; set color mouet dyafanum, puta aerem, ab hoc autem iam continuo existente mouetur sensitium.

419a15 Non enim bene hoc dicit Democritus, opinatus, si esset uacuum quod medium, prospici utique certe, et si formica in celo esset. Hoc enim impossibile est.

Paciente enim aliquid sensitio fit ipsum uidere ; ab ipso igitur qui uidetur colore impossibile est ; relinquitur autem quod a medio, quare necesse est aliquid esse medium. Vacuo autem facto, non aliquid certe, set omnino nichil uidebitur. Propter quam quidem igitur causam colorem necesse est in lumine uideri, dictum est.

Ignis autem in utrisque uidetur, et in tenebra et in lumine, et hoc ex necessitate : dyafanum enim ab hoc lucidum est.

Eadem autem ratio est de sono et de odore : nichil enim ipsorum tangens sensitium, facit sensum, set ab odore quidem et sono media mouentur, ab hoc autem sensitiorum utrumque ; cum autem super ipsum sensitium aliquis apponit odorans aut sonans, neque unum sensum faciet. De tactu autem et gustu habet se similiter, non autem uidetur ; propter quam autem causam, posterius erit manifestum.

Medium autem sono quidem aer est, odori autem innominatum est ; communis enim quedam passio est ab aere et aqua, sicut dyafanum coloris, sic est habenti odorem quod est in utrisque hiis. Videtur enim animalium aquatica habere odoris sensum, set homo quidem et pedibus ambulancium quecunque respirant impossibilia sunt odorare nisi respirancia. Causa autem et de hiis posterius dicitur.

418b26 Est autem coloris susceptiium etc. Ostendit Philosophus superius quid est color et quid dyaphanum et quid lumen ; hic autem ostendit quomodo dyaphanum se habeat ad colorem. Manifestum est autem ex premissis quod dyaphanum est susceptiium coloris ; est enim color

motiuus dyaphani, ut ibi dictum est ; quod autem est susceptiium coloris oportet esse sine colore, sicut et quod est susceptiium soni oportet esse sine sono ; nichil enim recipit quod iam habet ; et sic patet quod oportet dyaphanum esse sine colore. Cum autem corpora sint uisibilia per suos colores,

Ar. Ni : Ni<sup>1</sup>(φ, λξ), Ni<sup>2</sup>(νρ, θ<sup>1</sup>θ<sup>2</sup>π) Np(pecia 4) : Np<sup>1</sup>(βγ), Np<sup>2</sup>(ασ, μτ) Nr 418b26 coloris V(dett), NiNp, T(1) : + quidem (= μὲν) V(A), Nr 419a1 autem omnia Ni (-νπ), T(28 ; cf. II 14, 35) : omnia autem V, νπ, Np sunt] om. Ni (-λ) 4 hec] om. λ, Np 5 oculi) + et noctiluca V(dett) ; cf. Thomas, supra II 14, 27. 7 autem<sup>1</sup> λξ, π, Np, T(43 Set) : igitur φ, Ni<sup>2</sup> (-π) 12 quis enim] enim aliquis V, φ 15 sensitium Ni<sup>2</sup>, Np, T(90) : sensiterium Ni<sup>1</sup> 18 sensitio ξ, θ<sup>1</sup>θ<sup>2</sup>π, Np, sec.m. νρ : sensiterio φ, mg. λ, pr.m. ν (17-19 Paciente — impossibile est bom.om. pr.m. λφ) 20 aliquod] aliquid V(dett), φνθ<sup>1</sup>θ<sup>2</sup>, Nr 25 est λξ, θ<sup>1</sup>θ<sup>2</sup>, Np (-μ), T(148) : est et φν, μ : fiet ρ : om. π 26 sensitium ρθ<sup>1</sup>θ<sup>2</sup>π, Np<sup>1</sup> : sensiterium Ni(= φλν) : (id) quod sentimus V(dett), Np<sup>2</sup> : id quo sentimus V(A) 28 sensitiorum ρθ<sup>1</sup>θ<sup>2</sup>π : sensiteriorum Ni (φ, ex sensiterium λ, ν) : sensitium ξ, Np 29 sensitium ρθ<sup>1</sup>θ<sup>2</sup>π, Np : sensiterium Ni (φλ : obs. νρ) 32 sono Ni(-φ), Np<sup>1</sup>, T(158) : sonorum V, φ, Np<sup>2</sup> 33 ab aere VNiNp : in aere Nr 34 quod (= δ scil. πάθος) VNiNp : que (scil. passio) Nr 419b3 et Ni : om. Np

Φ(pecia 10) : Φ<sup>1</sup>(PiF<sup>2</sup>B<sup>1</sup>), Φ<sup>2</sup>(Bo<sup>1</sup>O<sup>4</sup>) Ψ : Ψ<sup>1a</sup>(V<sup>2</sup>F, V<sup>3</sup>), Ψ<sup>1b</sup>(ViF<sup>2</sup>), Ψ<sup>1c</sup>(V<sup>2</sup>F<sup>4a</sup>) 3 dyaphanum... lumen] inu. Φ (et quid lumen om. F) 4 colorem] -res Ψ<sup>1a</sup> 7 ibi] supra Ψ (deest F) : om. Pi, O<sup>4</sup> 11 oportet dyaphanum] inu. Ψ<sup>1bc</sup> (bom.om. Ψ<sup>1a</sup>)

2-3 superius — lumen : II 14 ; quid est color, 418a29-b3 ; quid dyaphanum, 418b4-9 ; quid lumen, 418b9-13. 5 premissis : II 14, 418a29-b9. 7 ibi : 418a31-b1.

sequitur quod dyaphanum secundum se ipsum sit inuisibile; quia uero eadem est potencia  
 15 cognoscitiua oppositorum, sequitur quod uisus qui cognoscit lucem cognoscat et tenebram; licet igitur dyaphanum secundum se careat colore et lumine quorum est susceptiuum, et sic secundum se uisibile non sit eo modo quo sunt uisibilia  
 20 lucida et colorata, tamen potest dici uisibile sicut uidetur tenebrosum, quod uix uidetur. Dyaphanum enim est huiusmodi, id est tenebrosum, cum non est actu dyaphanum, set in potencia tantum: eadem enim natura est subiecta quandoque quidem tenebrarum, quandoque autem luminis; et sic dyaphanum carens lumine, quod ei accidit dum est in potencia dyaphanum, oportet quod sit tenebrosum.  
 419a1 Deinde cum dicit: *Non autem omnia uisibilia* etc., quia iam determinatum est de colore qui uidetur  
 30 in lumine, determinat de alio uisibili quod supra dixit esse innominatum. Et dicit quod *non omnia sunt uisibilia in lumine, set solum proprius color uniuscuiusque* corporis in lumine uisibilis est; *quedam enim non uidentur in lumine, set in tenebris,*  
 35 sicut illa que in tenebris uidentur ignea et lucencia; et hec sunt multa, set non habent unum nomen commune, sicut *putredines quercus* et aliquod *cornu* cuiusdam animalis et *capita* quorundam *piscium et squame,* et *oculi* quorundam animalium; set, licet  
 40 ista uideantur in tenebris, nullius tamen horum proprius color in tenebris uidetur. Videntur ergo ista in tenebris et in lumine, set in tenebris ut lucencia, in lumine autem ut colorata. Set propter  
 45 alia ratio est: non enim hoc inducitur hic nisi quasi per accidens ad ostendendum comparationem uisibilis ad lumen.  
 Videtur autem uisibilitatis eorum in tenebris hec ratio esse, quia huiusmodi ex sua compositione  
 50 habent aliquid lucis, in quantum lucidum ignis et dyaphanum aeris et aque non est totaliter in eis oppressum per opacum terre, set quia modicum

habent de luce, eorum lux ad presenciam maioris luminis occultatur, unde in lumine non uidentur ut lucencia, set ut colorata tantum. Lux autem  
 55 eorum propter sui debilitatem non potest dyaphanum perfecte reducere in actum secundum quod natum est moueri a colore, unde sub eorum luce nec eorum nec aliorum color uidetur, set solum lux ipsorum; lux enim, cum sit efficacior ad  
 60 mouendum dyaphanum quam color et magis uisibilis, cum minori inmutatione dyaphani uideri potest.

Deinde cum dicit: *Nunc autem in tantum* etc., 419a7 ostendit quomodo color perueniat ad uisum. 65 Et circa hoc duo facit: primo ostendit quid est necessarium ad hoc quod uisus moueatur a colore; secundo ostendit aliquid simile esse necessarium in aliis sensibus, ibi: *Eadem autem ratio* etc. Circa primum duo facit: primo ostendit quomodo color uideatur; secundo quomodo uideantur lucida, ibi: *Ignis autem*. Circa primum duo facit: primo determinat ueritatem; secundo excludit errorem, ibi: *Non enim bene hoc* etc.

Dicit ergo primo quod per supra dicta *in tantum* 75 *nunc manifestum* sit quod illud quod uidetur in lumine est color et quod *sine lumine* uideri non potest, quia, ut supra dictum est, hoc est de ratione coloris quod sit *motiuum dyaphani secundum actum*, quod quidem fit per lumen quod est *actus* 80 *dyaphani* et ideo sine lumine color uideri non potest. Cuius *signum* est quod, si aliquis ponat corpus coloratum *super* organum uisus, non uidetur, quia non est ibi dyaphanum in actu quod moueatur a colore, nam, etsi pupilla sit quoddam 85 dyaphanum, non tamen erit dyaphanum in actu si superponatur sibi corpus coloratum; oportet autem quod color moueat dyaphanum in actu, *puta aerem* uel aliquod aliud huiusmodi, et *ab hoc mouetur sensitiuum*, id est organum uisus, sicut a 90 corpore sibi continuato; corpora enim non se inmutant, nisi se tangant.

Φ(pecia 10) : Φ<sup>1</sup>(PiF<sup>2</sup>B<sup>1</sup>), Φ<sup>2</sup>(Bo<sup>1</sup>O<sup>1</sup>) Ψ : Ψ<sup>1a</sup>(V<sup>2</sup>F, V<sup>3</sup>), Ψ<sup>1b</sup>(ViF<sup>2</sup>), Ψ<sup>1c</sup>(V<sup>4</sup>F<sup>4a</sup>) 16 cognoscat] -cit Pi, Φ<sup>2</sup>, F<sup>2</sup> et] om. Φ  
 20 colorata] clara Ψ<sup>1c</sup> 29 qui] quod Ψ 36 et] set Φ 38 cuiusdam] alicuius Ψ 52 oppressum *scr.* (cum P<sup>2</sup>, sec. m. P<sup>2</sup>) : com-  
 pressum Ψ<sup>1c</sup> : comprehensum Ψ<sup>1ab</sup> : apprehensum Φ 73 secundo] et (z pro 2) Φ 83 corpus Ψ<sup>1a</sup> : om. Φ, Ψ<sup>1b</sup> 89 aerem]  
 essenciam (= ēēm pro āēm) Φ 89 aliquod aliud] aliquid Ψ

13-14 dyaphanum — inuisibile : cf. Auerroes, II 71, u. 13-14 (p. 238) : « Et quod caret colore est diaffonum non uisibile per se ». — Aliter Anonymus, *In de anima II-III*, f. 8va : « Vno modo dicitur non-color quod nullum colorem habet, ut lucidum; alio modo est non-color quod nullo modo est uisibile, ut sapor; tercio modo est non-color quod uix uidetur, ut tenebra ». — Aliter Albertus, p. 118, 22-33. 14-15 eadem — oppositorum : cf. infra II 19, 159-160; II 23, 270, in *Ar.*, 424a11; II 28, 178, in *Ar.*, 427b5-6 (ex his duobus Aristotelis locis erutum esse uidetur adagium); I<sup>a</sup> II<sup>a</sup>e, q. 8, a. 1, arg. 1 et ad 1. 30 supra : II 14, 418a27-28. 36 multa : cf. Themistius, f. 18va (ed., p. 141, 2) : « multis autem existentibus ». 37 putredines quercus : cf. Plinius, *Hist. nat.*, XVI XIII 33 : « Galliarum glandiferae maxime arbores agaricum ferunt. Est autem fungus candidus, odoratus, antidotis efficax, in summis arboribus nascens, nocte relucens. Signum hoc eius, quo in tenebris decerpitur ». 39 quorundam animalium : cf. Albertus, *S. de homine*, q. 20 (ed. Borgnet, t. 35, p. 168a) : « ut luporum et cattorum et canum ». 48-63 Videtur — potest : Auerroes, II 72, u. 30-36 (p. 240); Themistius, f. 18va (ed., p. 141-142, u. 10-22); Albertus, p. 119, 20-23. 69 Eadem : 419a25. 72 Ignis : 419a23. 75 supra : II 14, 418a29-b4. 78 supra : II 14, 418a31-b1.

419a15 Deinde cum dicit : *Non enim bene* etc., excludit errorem, dicens quo *non bene* dixit Democritus qui  
 95 *opinatus* fuit quod, *si* medium quod est inter rem uisam et oculum *esset uacuum*, quod posset aliquid quantumcunque paruum uideri per quantumcunque distanciam, puta *si formica esset in celo*. Set hoc est impossibile. Oportet enim ad hoc quod  
 100 aliquid uideatur quod organum uisus paciatur a uisibili; ostensum est autem quod non potest pati ab ipso uisibili inmediate, quia uisibile superpositum oculo non uidetur; relinquitur ergo quod oporteat organum uisus pati a uisibili  
 105 per aliquod medium; *necesse est* ergo *esse aliquod medium* inter uisibile et uisum. Si autem est uacuum, nichil est medium quod posset inmutare et inmutari. Relinquitur igitur quod, si esset uacuum, *omnino nichil* uideretur.

\*\*\*

Incidit autem in hanc opinionem Democritus 110 quia putauit quod causa quare distancia impedit uisionem alicuius rei sit propter medium quod resistit inmutationi uisibilis. Hoc autem falsum est. Non enim dyaphanum habet contrarietatem ad lumen uel colorem, set est in ultima dispositione 115 ad eorum receptionem, cuius signum est quod subito inmutatur a lumine uel colore.

Causa autem quare distancia impedit uisum est quia omne corpus uidetur sub quodam angulo cuiusdam trianguli uel magis pyramidis, cuius 120 basis est in re uisa et angulus est in oculo uidentis; nec differt quantum ad hoc utrum uisus fiat extramittendo, ita quod lineae concludentes triangulum uel pyramidem sint lineae uisuales progredientes a uisu ad rem uisam, uel e conuerso, 125 <dummodo> fiat sub predicta figura trianguli uel pyramidis, quod ideo necesse est quia, cum

$\Phi$ (pectia 10) :  $\Phi^1(PiF^2B^1)$ ,  $\Phi^2(B\sigma^2O^4)$   $\Psi$  :  $\Psi^{1a}(V^2F, V^4)$ ,  $\Psi^{1b}(ViF^2)$ ,  $\Psi^{1c}(V^4F^{2a})$  94 qui] quod  $\Phi$  96 aliquid] aliquis  $\Phi$ ,  $\Psi^{1c}$   
 97 uideri] uidere  $\Psi^{1c}$  (cf. adn. sup.) 98 esset] est  $\Phi$ ; sed cf. Ar., 418a17 105-106 necesse — medium  $V^2$ ,  $\Psi^{1b}$  : *hom. om.*  $\Phi$  (105-  
 107 necesse — medium *hom. om.*  $V^2F$ ) 110 hanc opinionem] hac opinione  $\Phi$  111 quia] qui  $\Phi$  112 rei] medii  $\Phi$  122 fiat]  
 fit (uel sit)  $\Phi$  123 concludentes] exclu-  $\Phi$  : concludent (-dente  $V^2$ )  $V^2F$  : condentes *primo*  $V^4$  125 e conuerso] + uisus fiat intussusci-  
 piendo ita quod inmutatio uisus a re uisa  $\Psi^{1a}$ ,  $F^2$  (fiat — uisa *hom. om.*  $F$ ) 126 dummodo *suppl.* (cum *sec. m.*  $O^2$ ) : *om. codd* (post fiat *suppl.*  
 dummodo uisus fit *Ed*<sup>1</sup>)

101 ostensum est : 419a11-15. 118-121 Causa — uidentis : Cf. Alhazen, *Perspectiua* (ed. Risner, in *Opticae Thesaurus*, Basileae 1572, reed. Lindberg, New York 1972, p. 10, 6 ab imo) : « ... pyramis imaginabilis, cuius uertex erit centrum uisus, et basis erit superficies illius rei uise » ; Anonymus (mag. artium c. 1246), *In de anima* (Ms. Roma Naz. V.E. 828, f. 38rb) : « in perspectiua probatur quoniam quicquid uidetur sub angulo uidetur. Vnde protenduntur lineae ab oculo usque ad rem uisam, quarum est contactus coalternus in oculo et faciunt ibi conum » ; Albertus, *S. de homine*, q.22, App. (ed. Borgnet, t. 35, p. 215-218) ; *De anima*, p. 119, 85-86 : « triangulus uel pyramis, cuius basis est res uisa et angulus concluditur uersus oculum » ; Bonaventura, *In II Sent.*, d.23, a.2, q.2, arg. 5 (p. 539) : « quicquid uidetur, uidetur sub angulo » ; *In IV Sent.*, d.10, P. 2, a.2, q.2, fund. 4 (p. 237a1-4) : « videre enim est secundum triangularem directionem radiorum, ita quod basis est res uisa et angulus intelligitur fieri circa pupillam » ; Thomas, *In IV Sent.*, d.44, q.2, a.1, q.1a 4, arg. 6 (Piana, VII 2, f. 209va H) : « Secundum Perspectiuos omne quod uidetur sub angulo uidetur ». — Verbum « pyramis » perperam habent translationes ex Arabico factae, ut Ptolemaei, Alhazeni (cf. A. Lejeune, *Euclide et Ptolémée. Deux stades de l'optique géométrique grecque*, Louvain 1948, p. 33-34) ; « pyramis » habet etiam Auicenna, *De anima*, III 5 (p. 213, 35) ; « piramis rotunda », Algazel, *Metaphysica* (ed. Muckle, p. 167, 25) ; apud scriptores saeculi XIII (ut apud Anonymum supra laud.) uerbum « conus » fere designat apicem pyramidis (cf. adn. ad Thomam, *In De sensu*, I 3, 159-166). — Verbum tamen « conus », uero sensu, habet Euclides, *De uisu* (ed. Heiberg, *Euclidis Opera omnia*, t. VII, Leipzig 1895, p. 3) ; de qua translatione, cf. D. C. Lindberg, *A Catalogue of Medieval and Renaissance Optical Manuscripts*, Toronto 1975, p. 50-52) : « ... sub uisibus contentam figuram conum esse uerticem quidem in oculo habentem, basim uero ad terminos conspctorum » ; « conus » etiam habet Nemesius, *De natura hominis*, a Burgundione transl., c. 6 (ed. Verbeke-Moncho, p. 73, 2 et 5 ; p. 75, 41) ; Calcidius, *Timaei comm.*, c. 237 (ed. Waszink, p. 249, 14 et 20) ; Alexander Aphr., *In De sensu*, a Guillelmo transl. (laud. in adn. ad Thomam, *In de sensu*, I 3, 159-166). 122-125 nec — e conuerso : cf. infra, II 20, 29-35 ; III 11, 296-297 ; *In De sensu*, I 2, 186-187 ; I 3, 142-187 ; I 4, 1-3, 21-31 et 218-219 ; *In Meteor.*, I 9, n. 4. — Vetustissima de extramissione uel intussusceptione controuersia iam Thomae taedium adferre uidetur. Statum quaestionis pro suo tempore exponunt (ut taceam de Aulu Gellio, *Noctes atticae*, V 16, ed. P. K. Marshall, p. 210), c. 390-400 Nemesius, *De natura hominis*, a Burgundione transl., c. 6 (ed. Verbeke-Moncho, p. 73-74), paulo post 400 Calcidius, *Timaei comm.*, c. 236-243 (ed. Waszink, p. 248-255), c. 1242 Albertus, *S. de homine*, q.22, App. (ed. Borgnet, t. 35, p. 215-228). Visum fieri « extramittendo » docuerunt, quamuis diuersis modis, Empedocles, Plato in Timaeo (45 a-e), qui radium interiorem ab oculo egredientem cum luminis radio exteriori misceri dixerunt, nec non Stoici et Galenus, qui spiritum a cerebro emissum primo afficere neruos ut organum in corpore, postea medium, hic est aer, ut quoddam organum extrinsecum, docuit (cf. Cl. Galeni, *De placitis Hippocratis et Platonis*, rec. I. Mueller, Leipzig 1874, p. 615-626 = Kuehn V, 618-628 ; R. E. Siegel, *Galen On Sense Perception*, Basel 1970, p. 76-78). Geometrae, hi sunt Euclides et Ptolemaeus, radios ab oculo egredientes cum lumine non misceri dixerunt (re uera radiorum naturam scire non curauit Euclides, sed tantum eorum proprietates geometricas). Pro doctrina extramissionis diserte propugnauit Alkindi in libro quem saeculo IX conscripsit *De aspectibus*, a Gerardo Cremonensi saec. XII translato, ubi tamen ad doctrinam Galeni declinat, quam etiam professus est Hunain ibn Ishâq in libro *De oculis* saec. X a Constantino Africano translato (cf. c. 9, in *Opera omnia Ysaac*, Lugduni 1515, t. II, f. 173v-174r). Contrariam doctrinam « intussusceptionis » a Democrito originem accepisse fertur, sed per emissionem a uisibilibus ad oculum quarundam particularum corporalium (cf. supra, adn. ad II 14, 145 ; de doctrina Democriti, cf. R. W. Baldes, *Democritus on Visual Perception : Two Theories or one ?*, in *Phronesis*, XX, 1975, p. 93-105), perfecta tamen est eodem fere tempore saeculo XI ineunte ab Auicenna (cf. G. Verbeke, *Auicenna Latinus. Liber de anima I-II-III*, Intr., p. 63\*-85\*) et ab Alhazeno in sua *Perspectiua* in Latinum translata nescimus a quo (cf. D. C. Lindberg, *Theories of Vision from Al-Kindi to Kepler*, Chicago 1976, p. 1-86). — Saeculo XIII (praeter Robertum Grosseteste, *De iride*, ed. Baur, p. 73 ; cf. G. Federici Vescovini, *Studi sulla prospettiva medievale*, Torino 1965, p. 112), doctrinam Auicennae et Alhazeni Latini fere secuti sunt.



res uisa sit maior quantitate quam pupilla, oportet quod proportionaliter diminuendo perueniat inmutatio uisibilis usque ad uisum; manifestum est autem quod, quanto latera trianguli uel pyramidis sunt longiora, dummodo sit eadem basis, tanto angulus est minor, et ideo quod a remotiori uidetur, minus uidetur, et tanta potest esse distancia quod omnino non uidetur.

\*\*\*

419a23 Deinde cum dicit : *Ignis autem* etc., ostendit quomodo uideatur ignis et corpora lucida. Et dicit quod uidentur non solum in lumine sicut colorata, set etiam in tenebris, sicut illa de quibus supra dixit, et hoc ex necessitate contingit, quia ignis habet tantum de lumine quod potest dyaphanum omnino facere in actu, ita ut et ipsum et alia uideantur, nec est tam debile lumen eius quod ad presenciam maioris luminis obumbretur sicut accidit in hiis que supra dicta sunt.

419a25 Deinde cum dicit : *Eadem autem ratio* etc., ostendit quod similiter se habet in aliis sensibus sicut in uisu. Et dicit quod *eadem ratio est de sono et de odore* sicut et de colore : nullum enim horum

sentitur si tangat organum sensus, set ab odore et sono mouentur media, a medio autem utrumque organorum, auditus scilicet et olfactus; set cum aliquis ponit corpus odorans aut sonans super organum sensus, non sentitur. Et similiter est in tactu et gustu, licet non uideatur, propter causam que inferius dicitur.

Deinde ostendit quid sit medium in hiis sensibus. Et dicit quod *medium* quod mouetur a sono est aer, medium autem quod mouetur ab odore est aliquid commune aeri et aque, sicut utrumque horum est medium quod mouetur a colore, set a colore mouetur utrumque horum secundum quod est dyaphanum, passio autem communis aeri et aque secundum quam mouentur ab odore est innominata; non enim mouentur ab odore secundum quod sunt dyaphana. Et quod utrumque horum mouetur ab odore, manifestat per hoc quod animalia aquatica habent sensum odoris, ex quo manifestum est quod aqua mouetur ab odore, homo autem et animalia gressibilia respirancia non odorant nisi respirando, et sic manifestum est quod aer est medium in odoratu. Horum autem causa posterius dicitur.

Φ(pecia 10) : Φ<sup>1</sup>(PiF<sup>2</sup>B<sup>1</sup>), Φ<sup>2</sup>(Bo<sup>1</sup>O<sup>4</sup>) Ψ : Ψ<sup>1a</sup>(V<sup>2</sup>F, V<sup>8</sup>), Ψ<sup>1b</sup>(ViF<sup>2</sup>), Ψ<sup>1c</sup>(V<sup>4</sup>F<sup>4a</sup>) 133 quod] om. Φ 134 uidetur] om. Φ  
 135 uidetur] uideretur Φ (134-135 et tanta — uidetur hom. om. F<sup>4a</sup>P<sup>2</sup>) 139-140 supra dixit Ψ<sup>1a</sup>, F<sup>4a</sup> : diximus supra V<sup>4</sup> : dixit Φ, Ψ<sup>1b</sup>  
 149 horum] eorum Ψ (-V<sup>4</sup> : om. F<sup>6</sup>) 151 autem] om. Φ 153 ponit] potest Φ : ponat V<sup>6</sup> odorans] odorare Φ 155 tactu...  
 gustu] inu. Φ 157 Deinde] + cum dicit (exp.) V<sup>2</sup> : + cum dicit : Medium autem V<sup>4</sup> 158 medium quod] illud (uel id) quod Φ, V<sup>4</sup> :  
 om. Ψ<sup>1b</sup>, F<sup>4a</sup>; sed cf. Ar., 419a32 167 mouetur] moueatur Ψ (-F<sup>4a</sup>)

130-135 manifestum — uidetur : Cf. Alhazen, *Perspectiua*, I 40 (ed. Risner, p. 23); II 37 (p. 51); Auicenna, *De anima*, III 5 (p. 227); Algazel, *Metaphysica* (ed. Muckle, p. 167, 15-35); Iohannes Blund, *Tr. de Anima*, c. IX, § 102-109 (ed. Callus-Hunt, p. 28-29) : « Quod sub maiori angulo uidetur, maius uidetur, et quod sub minori minus, et quanto res uisa magis elongatur ab oculo, tanto minor uidetur. Vnde quanto aliquid a remotiori uidetur, tanto minus uidetur, quanto a propinquiori, tanto maius... » ; Alexander Nequam, *De naturis rerum*, II 153 (p. 234); Bonauentura, *In II Sent.*, d.23, a.2, q.2, arg. 5 (p. 539) : « et quanto a remotiori aliquid uidetur, tanto minorem generat speciem et uidetur sub angulo acutiori » ; *In IV Sent.*, d.10, P. 2, a.2, q.2, fund. 4 (p. 236b-237a) : « regula est in Perspectiua quod quando due magnitudines uidentur in equali spatio, maior magnitudo uidetur sub angulo maiori » ; Thomas, *In IV Sent.*, d.10, q.1, a.4, q1a 1, s.c. (Piana, VII 2, f. 52ra) : « Maior magnitudo in equali distancia uisa sub maiori angulo uidetur, ut Perspectiui probant » ; *De uer.*, q.8, a.1, ad 12 (t. XXII, p. 220, 333-334) : « Quanto autem aliquid a remotiori uidetur, tanto sub minori angulo uidetur » ; *In Met.*, IV 14, in 1010b3-6 : « quod a remotiori uidetur, uidetur minus, ut in Perspectiua probatur ». 139 supra : 419a5. 145 supra : 419a5. 156 inferius : II 22, 422b34-423a6 ; II 23, 423b17-26. 173 posterius : II 20, 421b13-422a6.

<CAPITVLVM XVI>

419b4 Nunc autem primum de sono et olfactu determinemus. Est autem duplex sonus : hic quidem enim actus quidam, alius autem potencia ; alia enim non dicimus habere sonum, ut spongiam, lanam, quedam autem habent ut es et quecunque plana et leuia sunt, quoniam possunt sonare. Hoc autem est ipsius medii et auditus facere sonum actu.

419b9 Fit autem qui secundum actum sonus semper alicuius ad aliquid et in aliquo : percussio enim est faciens. Vnde impossibile est cum sit unum fieri sonum : alterum enim est uerberans et quod uerberatur, quare sonans ad aliquid sonat. Tangit enim aliquid, cum autem ictu tetigerit, sonat. Ictus autem non fit sine motu.

419b13 Sicut autem diximus, non quorumcunque contingencium ictus sonus est : nullum enim faciunt sonum pili, etsi percuciantur. Set es et quecunque leuia et concaua sunt ; es quidem quoniam leue est, concaua autem repercussione faciunt multos ictus post primum, inpotenti exire quod motum est.

Amplius auditur in aere et in aqua autem, set minus. Non est autem soni proprius aer neque aqua, set oportet firmorum percussione fieri ad inuicem et ad aera. Hoc autem fit cum permaneat percussus aer et non soluatur. Vnde si uelociter et fortiter percuciat, sonat ; oportet enim preoccupare motum ferientis fracturam aeris, sicut si congregationem aut cumulum lapillorum percuciat aliquis latum uelociter.

Echon autem fit cum ab aere uno facto propter uas determinans et prohibens diffundi, iterum aer repellitur, sicut spera.

Videtur autem semper fieri echon, set non certus, quia accidit in sono sicut et in lumine. Et enim lumen semper repercutitur ; neque enim fieret penitus lumen, set tenebra extra solem ; set non sic repercutitur sicut ab aqua aut aere aut et ab aliquo alio leuium, quare tenebram facit qua lumen determinamus.

419b4 Nunc autem primum de sono etc. Postquam Philosophus determinauit de uisibili, hic determinat de audibili, id est de sono. Et diuiditur in partes duas : in prima determinat de sono in communi ; in secunda determinat de quadam specie soni, scilicet de uoce, ibi : *Vox autem sonus* etc. Prima diuiditur in partes duas : in prima determinat de sono ; in secunda de differentiis sonorum, ibi : *Differentie autem* etc. Prima diuiditur in duas : in prima determinat de sono ; in secunda mouet quandam dubitationem circa predeterminata, ibi : *Vtrum autem sonat* etc. Prima diuiditur

in duas : in prima determinat de generatione soni ; in secunda de inmutatione auditus a sono, ibi : *Vacuum autem recte* etc.

<QUESTIO>

Si autem queratur quare determinat hic de generatione soni, cum supra non determinauerit de generatione coloris, set solum de inmutatione sensus et medii a colore, dicendum est quod color et odor et sapor et qualitates tangibiles habent esse permanens et

Ar. Ni : Ni<sup>1</sup>(φ, λξ), Ni<sup>2</sup>(νρ, θ<sup>1</sup>θ<sup>2</sup>π) Np(pecia 4) : Np<sup>1</sup>(βγ), Np<sup>2</sup>(ασ, μτ) Nr 419b5 duplex Ni<sup>2</sup> (-ρ), γ, Np<sup>2</sup> (-μ), T(49) : dupliciter Ni<sup>1</sup>, ρ, β, μ 6 lanam Ni<sup>1</sup>, Np, T(56) : pilos V, Ni<sup>2</sup> (pilos lanam π) 7 plana VNiNp, T(59) : solida Nr 9-10 sonus semper φ, Ni<sup>2</sup>, T(84) : inu. λξ, Np 13 sonat] + et sine tactu non fit V, ν, τ (deest in graeco) Tangit — sonat (= ἀπτεται γάρ τινος, ἐπειδὴν δὲ πλῆγῆ ἀψεται, ψοφεῖ δ' ; cf. Siwek) VNiNp, T(90-92) 13 tetigerit Ni, T(92) : tegitur (tan- σ) Np<sup>1</sup>, Np<sup>2</sup>a (+ uel tetigerit Np<sup>2</sup>b) ; cf. Préf., p. 146\* diximus] iam praem. Ni<sup>2</sup> 14 quorumcunque Np<sup>2</sup>, T(106) : omnium V(dett), ρ, Np<sup>2</sup> : om. Ni, Np<sup>1</sup> faciunt sonum] inu. V(dett), φξρθ<sup>1</sup>, ?T(109) 21 soluatur VNiNp : dissoluatur Nr 24 aliquis] aliquid ξ, Ni<sup>2</sup> 25 facto Ni, Np<sup>1</sup> : fracto Np<sup>2</sup>(fractō facto σ) 28 accidit VNiNp : + quidem (= γε) Nr 32 aere Ni (-π), Np, T(225) : ere (χαλαροῦ) π quare... facit NiNp : quodque sit... facere V : ut... faciat Nr 33 determinamus φ, Nr, T(231) : terminamus Ni (-φ), Np : diffinimus V

Φ(pecia 10) : Φ<sup>1</sup>(PiF<sup>2</sup>B<sup>1</sup>), Φ<sup>2</sup>(B<sup>0</sup>O<sup>4</sup>) Ψ : Ψ<sup>1a</sup>(V<sup>2</sup>F, V<sup>6</sup>), Ψ<sup>1b</sup>(ViF<sup>3</sup>), Ψ<sup>1c</sup>(V<sup>3</sup>F<sup>4a</sup>) 15 recte Ψ<sup>1a</sup>, F<sup>3</sup> : non recte Φ : om. Vi, Ψ<sup>1c</sup>

3-15 Et — recte etc. : cf. Adam de Bocfeld, *In de anima* (Bologna Univ. 2344, f. 39v ; Urb. lat. 206, f. 279vb) : « Diuiditur autem hec pars in duas : in prima determinat de sono in communi et de differentiis eius ; in secunda, ut ibi : *Vox autem sonus quidam* etc., determinat de quadam specie soni, scilicet de uoce. Prima adhuc pars diuiditur in duas : in prima determinat de sono in communi ; in secunda, ut ibi : *Differentie autem*, de differentiis eius. Prima in duas : in prima determinat ueram naturam soni ; in secunda, ibi : *Vtrum autem sonat*, mouet dubitationem super predicta in prima parte et soluit. Prima in duas : in prima determinat de sono secundum sui generationem ; in secunda, ut ibi : *Vacuum autem*, determinat de sono secundum sui inmutationem ». 6 Vox : II 18, 420b5. 9 Differentie : II 17, 420a26. 12 Vtrum : II 17, 420a19. 15 Vacuum : II 17, 419b33. 18 supra : II 14-15, 418a26-419b3.

fixum in suo subiecto, unde est alia consideratio istarum qualitatum secundum se et secundum  
 25 quod inmutant sensum, et propter hoc alterius est considerationis utrumque; unde Aristoteles de generatione coloris et saporis et odoris determinat in libro De sensu et sensato, de qualitatibus autem tangibilibus in libro De generatione et  
 30 quantum ad aliqua in libro Meteororum, in hoc autem libro non intendit determinare de sensibilibus nisi in quantum sunt inmutatiua sensus. Sonus autem causatur ex motu et non habet esse fixum et quiescens in subiecto, set in quadam  
 35 inmutatione consistit; unde simul determinatur de eo secundum quod generatur in sua specie et secundum quod inmutat sensum.

\*\*\*

Prima autem pars diuiditur in duas: in prima determinat de prima generatione soni; in secunda  
 40 determinat de secunda generatione soni, que fit per reflexionem, ibi: *Echon autem fit* etc. Circa primum duo facit: primo ostendit quod sonus quandoque est in actu, quandoque in potencia; secundo ostendit quomodo fit sonus in actu, ibi:  
 45 *Fit autem qui secundum actum* etc.

Dicit ergo primo quod, ante quam determinetur de tactu et gustu, dicendum est de sono et olfactu, set primo de sono, quia spiritualior est, ut supra ostensum est. *Sonus* autem est duplex: dicitur  
 50 enim sonus in actu et in potencia; dicimus enim aliquam rem habere sonum et quando actu sonat et quando habet potenciam sonandi, sicut dicimus: Hec campana bene sonat, quamuis non sonet in actu; et secundum hunc modum dicimus quod quedam non habent sonum quia non habent sonandi  
 55 potenciam, sicut spongia et lana et huiusmodi mollia; quedam autem dicuntur habere sonum quia possunt sonare, sicut es et alia huiusmodi plana et lenia; sic ergo patet quod sonus quandoque

dicitur secundum potenciam. Set quod fiat sonus 60 in actu, hoc pertinet ad medium et ad auditum. Omne enim sensibile dupliciter dicitur esse in actu: uno modo quando actu sentitur, hoc est dum species eius est in sensu, et sic sonus est in actu secundum quod est in auditu; alio modo 65 secundum quod habet propriam speciem per quam sentiri potest prout est in suo subiecto, et sic alia sensibilia sunt in actu prout sunt in corporibus sensibilibus, sicut color prout est in corpore colorato et odor et sapor prout sunt in corpore 70 odorifero et saporoso. Sic autem non est de sono: nam in corpore sonante non est sonus nisi in potencia, in medio autem quod mouetur ex percussione corporis sonantis fit sonus in actu; et propter hoc dicit quod sonus in actu est *medii* 75 *et auditus*, non autem subiecti sonabilis.

Deinde cum dicit: *Fit autem qui secundum* 419b9 *actum* etc., ostendit quomodo sonus fiat in actu. Et circa hoc duo facit: primo ostendit quod concurrant ad hoc quod sonus fiat in actu; 80 secundo ostendit qualia ea oporteat esse, ibi: *Sicut autem diximus* etc.

Dicit ergo primo quod ad hoc quod sonus fiat in actu oportet tria concurrere: *fit enim semper alicuius, ad aliquid et in aliquo*, et ideo, si *sit unum* 85 tantum, non potest facere sonum; et huius ratio est quia *percussio* est causa soni, oportet igitur esse aliquid percuciens et aliquid percussum, et propter hoc dixit quod sonus est *alicuius ad aliquid*, id est percucientis ad percussum: oportet enim quod 90 illud quod facit sonum, tangat aliquid, et cum *tetigerit* suo *ictu*, tunc generatur sonus. *Ictus autem percucientis non fit sine motu locali*; motus autem localis non fit sine medio; unde relinquatur quod oportet esse medium ad hoc quod fiat sonus in 95 actu. Et hoc est quod dictum est quod oportet esse sonum in actu non solum *alicuius et ad aliquid*, set etiam *in aliquo*.

Φ(pecia 10) : Φ<sup>1</sup>(P<sup>1</sup>F<sup>2</sup>B<sup>1</sup>), Φ<sup>2</sup>(B<sup>0</sup>O<sup>4</sup>) Ψ : Ψ<sup>1a</sup>(V<sup>2</sup>F, V<sup>6</sup>), Ψ<sup>1b</sup>(V<sup>1</sup>F<sup>3</sup>), Ψ<sup>1c</sup>(V<sup>2</sup>F<sup>4a</sup>) 24 istarum scr. (cum Pa, sec.m. O<sup>2</sup>) : ipsarum Ψ : om. Φ 41 Echon Ψ : Echon Φ<sup>1</sup> : Atthon Φ<sup>2</sup> 47 sono... olfactu] *inu.* Φ; *sed cf.* Ar., 419b4 48 set Ψ (-V<sup>6</sup> : *deest* V<sup>2</sup>) : et Φ, V<sup>6</sup> 50 enim] autem Φ, F<sup>3</sup> et] + sonus Ψ<sup>1c</sup> 60 sonus] om. Φ 64-65 in actu secundum quod est] om. Φ 80 fiat] constituatur Ψ 85 alicuius] + semper Φ ad] et *praem.* Φ, F, Ψ<sup>1b</sup>, F<sup>4a</sup> 86-87 ratio est] signum est siue ratio Ψ<sup>1ab</sup> 94 fit] est Ψ 97 in actu] om. Ψ 97 et] om. Φ<sup>2</sup>, V<sup>2</sup>F, V<sup>4</sup>

28 in libro De sensu et sensato : I 6-7, 439b18-440b28 (de generatione coloris); I 8-10, 441a3-442b26 (saporis); I 11, 442b27-443b16 (odoris).  
 29 in libro De generatione : II 2, 329b6-330a29. 30 in libro Meteororum : praesertim IV, 4-11, 381b23-389b22. 33-35 sonus — consistit :  
 Auicenna, *De anima*, II 5, u. 36-38 (ed. Van Riet, p. 154) : « sonus non est aliquid stabilis essentiae nec habet *fixum esse*, sicut conceditur de albedine  
 et nigredine et figura quod habeant esse stabiliter, ita ut possit stabiliri eius esse »; Petrus Hispanus, *Scientia libri de anima* (ed. Alonso<sup>2</sup>, p. 236) :  
 « Non habet autem sonus *fixam* sue essentiae existentiam sicut cetera obiecta » (cf. Thomas, *In De gen.*, I 3, n. 7, in 316a1-2 : « Democritus ponebat  
 quod color et alie huiusmodi qualitates naturales non sint aliquid habens *esse fixum* in natura »); cf. Anonymus, *De anima et de potenciis eius* (ed.  
 Gauthier, u. 241-242) : « Et hoc est proprium in hoc sensu (auditus) quod sensibile eius non habet esse nisi in medio »; Anonymus, *De potenciis*  
*anime et obiectis* (ed. Callus, p. 153, 6-8) : « Et est differentia illius sensibilis (soni) ad alia sensibilia, quod suum esse simul est cum sua mutatione :  
 suum enim esse est in medio; non sic autem est in aliis sensibilibus ». 35-37 unde — sensum : cf. ipse Thomas, *In De sensu*, I 5, 41-43; I 7,  
 223-226, cum adn. 41 Echon : 419b25. 45 Fit : 419b9. 48 supra : II 14, 241-282. 53 campana : cf. Adam de Bocfeld, *In de anima*  
 (Urb. lat. 206, f. 279v) : « ut patet in campana »; Anonymus, *In de anima II-III*, f. 97a10; Albertus, p. 124, 32 et 33; p. 125, 4-10. 71 Sic —  
 sono : cf. supra 33-35, cum adn. 81 Sicut : 419b13. 96 dictum est : 419b9-10.

419b13 Deinde cum dicit : *Sicut autem diximus* etc.,  
 100 ostendit qualia oportet esse ea que requiruntur  
 ad soni generationem. Et primo ostendit qualia  
 oportet esse percuciens et percussum; secundo  
 quale oporteat esse medium, ibi : *Amplius*  
*auditur* etc.  
 105 Dicit ergo primo quod, sicut supra dictum est,  
 sonus non fit ex percussione *quorumcunque contin-*  
*gencium* corporum; dictum est enim supra quod  
*pili* et spongia et huiusmodi mollia non habent  
 potenciam sonandi, unde *nullum sonum faciunt*,  
 110 etiam si *percuciantur*; cuius ratio est quia mollia  
 cedunt percucienti, unde ex percussione non  
 extruditur aer ut sic in eo possit sonus formari ex  
 ictu percucientis et resistencia percussi; set si  
 huiusmodi mollia comprimantur ut aliquam duri-  
 115 ciam habeant et resistant percucienti, sequitur  
 sonus licet surdus. *Set es* et corpora *leuia et concaua*  
 sua percussione faciunt sonum; necesse est enim  
 quod illa ex quorum percussione sonus redditur  
 sint dura, ut aer extrudatur, que quidem extrusio  
 120 est causa generationis soni; requiritur etiam quod  
 sint leuia, ut sit aer unus, sicut infra dicitur;  
 concaua etiam percussa bene reddunt sonum,  
 quia in eis aer intro concluditur et, cum illud  
 125 *quod* primo *motum est* non possit statim *exire*,  
 percutit alium aerem et sic ex *repercussione* fiunt  
 multi ictus et multiplicatur sonus. Et propter hoc  
 etiam illa que in sui compositione habent aerem  
 bene dispositum, sunt bene sonora, sicut es et  
 130 argentum; in quorum autem compositione aer  
 non bene se habet, sunt male sonora, sicut  
 plumbum et alia huiusmodi, que sunt magis  
 feculenta et terrestria.  
 419b18 Deinde cum dicit : *Amplius auditur* etc., ostendit  
 135 quale sit medium in quo generatur sonus. Et dicit  
 quod medium in quo sonus auditur est aer et  
 aqua, licet *minus* audiatur in aqua quam in aere;

unde propriissimum medium tam in generatione  
 soni quam in auditu, est aer. Et quia medium in  
 quolibet sensu qualitibus sensibilibus secundum  
 illum sensum caret ut possit omnes recipere, 140  
 manifestum est quod neque *aer neque aqua* habet  
 proprium sonum, set necessarium est ad genera-  
 tionem soni in aere uel in aqua quod aliqua corpora  
 firma, id est solida et dura, percuciant se inuicem  
 et percuciant aerem. Quod autem simul fiat 145  
 percussio solidorum *ad inuicem et ad aera*, contingit  
 cum aer in sua integritate manet ut possit percuti et  
 non diuiditur ante percussione. Et propter hoc  
 uidemus quod, si aliquid tardo motu tangat alterum,  
 non facit sonum, quia prius recedit aer et dissoluitur 150  
 quam contactus solidorum fiat, set, si percussio  
 sit uelox et fortis, tunc fit sonus, quia ad hoc  
 quod fiat sonus oportet quod motus percucientis  
 preueniat diuisionem aeris, ut aer adhuc adunatus  
 et collectus percuti possit et in eo sonus generari; 155  
 et est simile sicut cum aliquis uelociter fertur,  
 percutere potest acruum lapidum ante quam  
 dissoluatur, quod non contingit fieri si tarde  
 moueatur; et propter hoc etiam quando aliquid  
 uelociter fertur in ipso aere, facit sonum ex suo 160  
 motu, quia ipse aer adhuc adunatus se habet in  
 ratione percussi et non solum medii.

Deinde cum dicit : *Echon autem* etc., determinat 419b25  
 de secunda generatione soni, que fit per reuerber-  
 rationem; qui quidem sonus uocatur echon. 165  
 Primo ergo determinat quomodo generetur;  
 secundo diuersitatem ostendit in eius generatione,  
 ibi : *Videtur autem semper* etc.

Considerandum est ergo circa primum quod  
 generatio soni in aere consequitur motum aeris, 170  
 ut dictum est. Sic autem contingit de inmutatione  
 aeris apud generationem soni sicut de inmutatione  
 aque cum aliquid in aquam proicitur: manifestum  
 est enim quod fiunt quedam girationes in circuitu

Φ(pecia 10) : Φ<sup>1</sup>(PiF<sup>2</sup>B<sup>1</sup>), Φ<sup>2</sup>(Bo<sup>2</sup>O<sup>4</sup>) Ψ : Ψ<sup>1a</sup>(V<sup>2</sup>F, V<sup>2</sup>), Ψ<sup>1b</sup>(ViF<sup>2</sup>), Ψ<sup>1c</sup>(V<sup>2</sup>F<sup>4a</sup>) 102 oportet] -teat V<sup>2</sup>, Ψ<sup>1c</sup> 103 oporteat] -tet  
 F<sup>2</sup>, Ψ<sup>1c</sup> 123 intro] intus (int<sup>9</sup> pro int<sup>9</sup>) Ψ<sup>1c</sup> 125 repercussione] percussione V<sup>2</sup>F, Ψ<sup>1c</sup> : sed cf. Ar., 419b16 138 soni] sonum ?V<sup>2</sup> :  
 om. Φ, Ψ<sup>1b</sup> 141 aer... aqua] im. F<sup>2</sup>B<sup>1</sup>, V<sup>2</sup>, Ψ<sup>1b</sup> : sed cf. Ar., 419b19 148 Et] om. Φ 151 solidorum] + corporum Ψ  
 Φ(pecia 11) : Φ<sup>1</sup>(O<sup>2</sup>F<sup>1</sup>Bg), Φ<sup>2</sup>(Bo<sup>2</sup>Pi) Ψ : Ψ<sup>1a</sup>(V<sup>2</sup>F, V<sup>2</sup>), Ψ<sup>1b</sup>(ViF<sup>2</sup>), Ψ<sup>1c</sup>(V<sup>2</sup>F<sup>4a</sup>) 152 fortis incipit pecia 11 in Φ 153 percucien-  
 tis] -ciens (-ssiens) Φ, Ψ<sup>1b</sup> 156 aliquis] aliquid Ψ (-F<sup>2</sup>) : sed cf. Ar., 419b24, cum adn. 158 fieri] om. Ψ 162 et] om. Φ, V<sup>2</sup>  
 163 Echon V<sup>2</sup>, Ψ<sup>1b</sup> : Echo V<sup>2</sup>F : ecchon Φ 164 que] qui Bg, Φ<sup>2</sup>, F<sup>2</sup> 166 generetur] -ratur Φ 170 consequitur] sequitur Φ  
 170 motum Ψ<sup>1b</sup>, Ed<sup>188</sup> : modum Φ, Ψ<sup>1a</sup> (-F<sup>4a</sup>) : medium F<sup>4a</sup> 173 aquam] aqua Φ, V<sup>2</sup>F 174 girationes V<sup>2</sup>, Ψ<sup>1c</sup> : generationes  
 V<sup>2</sup>F : regirationes Φ, pr.m. Vi : rotationes F<sup>2</sup>

103 Amplius : 419b18. 105 supra : 419b6-8. 107 supra : 419b6 (in 419b6 et 419b15 idem uerbum habetur in Graeco *ἔπτα* et in translatione  
 uetere : « pilos », « pili »; sed in 419b6 Guillelmus « pilos » in « lanam » correxit, in 419b15 « pili » retinuit). 121 infra : II 17, 419b35-420a2.  
 126-132 Et — terrestria : Albertus, p. 124, 12-38. 138-142 Et — sonum : in errorem inductus est Thomas a falso Iacobi uerbo 419b19 « prop-  
 prius » (pro « dominus »). — Aliter et recte Themistius, f. 19ra (ed., p. 146, 97) : « set non est sufficiens aer neque dominus soni »; Auerroes, II 79,  
 u. 15-17 (p. 250) : « et aer non sufficit ut fiat sonus absque aliquo percusso neque aqua etiam sufficit in hoc »; Ps.-Petrus Hispanus, *Expositio lib. II-  
 III de anima*, p. 192, 6-7 : « nec aer nec aqua de se sufficiens est ad faciendum sonum »; Adam de Bocfeld, *In de anima* (Urb. lat. 206, f. 28or) : « aer  
 et aqua non possunt esse principia ex quibus sonus possit generari »; Albertus, p. 125, 15-17. 168 Videtur : 419b27. 169-194 Consid-  
 erandum — ex aduerso : Boethius, *Inst. mus.*, I 14 (ed. Friedlein, p. 200); Auerroes, II 78, u. 37-43 (p. 248-249); II 80, u. 32-38 (p. 252-253); Adam  
 de Bocfeld, *In de anima* (Urb. lat. 206, f. 28or); Albertus, p. 126, 51-65.

- 175 aque percusse, que quidem circa locum percus-  
sionis sunt parue et motus est fortis, in remotis  
autem girationes sunt maiores et motus debilior,  
tandem autem motus totaliter euanescit et gira-  
tiones cessant; si autem ante quam uis motus  
180 cesset, girationes ille aliquod obstaculum inueniant  
fit motus regirationis in contrarium et tanto  
uehemencius quanto propinquius fuerit prime  
percussioni. Sic igitur intelligendum est quod ad  
percussionem corporum sonancium aer in giro  
185 mouetur et sonus undique diffunditur et in uicino  
quidem girationes sunt minores set motus forcior,  
unde et sonus certius percipitur, in remotis autem  
girationes sunt maiores et motus debilior et sonus  
obscurius auditur, tandem autem totum deficit;  
190 si autem, ante quam deficient huiusmodi gira-  
tiones, fiat reuerberatio aeris sic moti et sonum  
deferentis ad aliquod corpus, regirationes reuer-  
tuntur in contrarium et sic auditur sonus quasi  
ex aduerso; et hoc uocatur echon.
- 195 Quod precipue fit quando illud obstans ad quod  
repercutitur aer motus est aliquod corpus con-  
cauum, quasi quoddam *uas* detinens et concludens  
aerem in sua unitate et ideo *prohibens* ipsum  
diuidi; tunc enim ille aer sic unitus et commotus,  
200 quia non potest ulterius motum protendere  
propter corpus obstans, percutit iterum aerem a  
quo percuciebatur et fit motus in contrarium,  
sicut accidit cum aliquis proicit pilam, que hic  
*spera* dicitur, et inueniens obstaculum, retrosilit.
- 419b27 Deinde cum dicit: *Videtur autem semper etc.*,  
ostendit quomodo diuersimode fiat echon. Et dicit  
quod *semper* fit echon, *set non semper fit certus*,
- id est manifeste perceptibilis, et hoc manifestat  
per simile. Dicit enim quod *accidit in sono sicut et  
in lumine: lumen enim semper repercutitur*, set 210  
quandoque quidem est manifesta repercussio,  
quandoque autem non; manifesta quidem est  
repercussio luminis quando repercutitur ab aliquo  
corpore fulgido ita quod cum quadam claritate  
fit luminis repercussio simili modo prime luminis 215  
emissioni, inmanifesta autem est repercussio lumi-  
nis quando repercutitur ab aliquo corpore opaco,  
quia huiusmodi repercussio fit sine claritate et  
radiatorum emissionem; nisi enim a corporibus  
opacis fieret repercussio radiatorum solis, non fieret 220  
lumen *penitus*, id est in qualibet parte aeris supe-  
rioris emisperii, set ubique esse *tenebra extra  
solem*, id est extra loca ad que directe perueniunt  
radii solares; *non tamen sic repercutitur* lumen a  
corporibus opacis *sicut ab aqua aut aere aut* aliquo 225  
corpore leuium et tessorum a quibus fit repercussio  
cum claritate et radiatorum emissionem et ideo, quia  
repercussio que fit a corporibus opacis non est  
similis repercussioni que fit a corporibus fulgidis,  
repercussio que fit a corporibus opacis facit 230  
*tenebram*, id est umbram, ex illa parte ubi deter-  
minatur lumen manifestum, quod est ex directa  
emissione radiatorum solarium. Similiter autem,  
quando repercussio soni fit ad corpus concauum  
in quo natus est multiplicari sonus, fit echon 235  
certus, id est manifeste comprehensibilis; quando  
autem ad alia corpora fit reuerberatio soni que  
non sunt nata multiplicare sonum, non fit echon  
manifestus.

Φ(pecia 11): Φ<sup>1</sup>(O<sup>1</sup>F<sup>1</sup>Bg), Φ<sup>2</sup>(B<sup>0</sup>Pi) Ψ: Ψ<sup>1a</sup>(V<sup>2</sup>F, V<sup>0</sup>), Ψ<sup>1b</sup>(ViF<sup>0</sup>), Ψ<sup>1c</sup>(V<sup>4</sup>F<sup>1a</sup>) 177 maiores] magne Ψ<sup>1c</sup> 179 uis (uix F<sup>1a</sup>) V<sup>0</sup>,  
Ψ<sup>1b</sup>: om. Φ, V<sup>2</sup>F 180 girationes Ψ<sup>1c</sup>, sec.m. Vi: regirationes cest 184 giro] gyro V<sup>2</sup>F: girum V<sup>0</sup>, Vi, Ψ<sup>1c</sup> 185 undique Ψ<sup>1c</sup>,  
sec.m. Vi: utique Φ, Ψ<sup>1ab</sup> 191 sic moti] om. Φ, F<sup>0</sup> 194 hoc] om. Φ, F<sup>0</sup>; sed cf. app. fontium 197 detinens] determinans F, Vi,  
F<sup>1a</sup> (? ex Ar., 418b26) 198 ideo scr. (cum Ed<sup>1</sup>): non (= nō pro iō) codd (om. V<sup>4</sup>) 204 retrosilit] resilit Pi: retro resilit Ψ<sup>1c</sup>  
206-207 Et — echon] hom.om. Φ, F 209 et Ψ<sup>1a</sup>: om. cest 214 fulgido] lucido Φ; sed cf. app. fontium cum Ψ<sup>1c</sup>: om. cest  
217 ab] om. Φ 221 id est] om. Φ 223 id est extra loca] om. Φ, F<sup>0</sup> ad que] aqua (uel a qua) Φ 225 aere aut] ab aere aut ab Φ  
226 corpore] corporum F<sup>0</sup>, Ψ<sup>1c</sup> 227 quia] om. Φ 231 determinatur] -nat Φ 233 autem] om. Ψ

194 et — echon: Albertus, p. 126, 64-65: « et hoc uocatur echon ». 203 pilam: Auicenna, *De anima*, II 5 (ed. Van Riet, p. 165, 1): « sicut  
cum pila parietam percutit »; Ps.-Petrus Hispanus, *Expositio lib. II-III de anima*, p. 193, 1-2; Anonymus, *In de anima II-III*, f. 9vb2; Albertus,  
p. 126, 50; cf. ipse Thomas, *In Eth.*, IV 7, 155; *In De sensu*, I 3, 28. 204 retrosilit: Auicenna, *De anima*, II 5 (p. 165, 3): « pila resilit retro »;  
Themistius, f. 19rb (ed., p. 146, 11): « retrorsum iterum resilit, sicut spera ». 212-214 manifesta — fulgido: Themistius, f. 19rb (ed., p. 147,  
19-20): « ex planis enim et fulgidis refractio est euidentior ». 221-222 superioris emisperii: cf. Ps.-Petrus Hispanus, *Expositio lib. II-III de anima*,  
p. 193, 8: « in emisperio nostro »; Anonymus, *In de anima II-III*, f. 9vb: « in nostro emisperio ». 223-224 id est — solares: cf. Adam de  
Bocfeld, *In de anima* (Urb.lat.206, f. 28or): « extra locum ad quem dyametraliter cadunt radii ». 226 tessorum: cf. *In De sensu*, I 2, 92, cum  
adn. 231 id est umbram: Auerroes, II 80, u. 10 et 64 (p. 251 et 253).

<CAPITVLVM XVII>

419b33 Vacuum autem recte dicitur proprium <sup>1</sup>audiendi; uidetur enim esse uacuum aer. Hic autem est faciens <sup>35</sup>audire, cum moueatur continuus et unus. Set propter id quod fragilis <sup>420a1</sup>est, non sonat, nisi leue sit quod percutitur: tunc autem unus fit; <sup>1</sup> simul enim propter planum, unum enim est leuis planum. <sup>1</sup> Sonatium quidem igitur quod motium unius aeris continuitate usque <sup>1</sup> ad auditum.

420a4 Auditus autem connaturalis est aeri; propter id autem quod in aere est, moto <sup>5</sup>exteriori quod infra mouetur. Propter quod quidem non ubique audit animal, <sup>1</sup> neque ubique penetrat aer: non enim ubique habet aerem mouenda <sup>1</sup> pars et animatum, sicut pupilla humidum.

420a7 Per se quidem igitur insonabilis aer, <sup>1</sup> propter id quod facile cessibilis est. Cum uero prohibeatur defluere, huiusmodi <sup>1</sup> motus sonus est. Hic autem [est] in auribus edificatus est cum hoc quod <sup>10</sup>inmobilis est, quatinus certe sciat omnes diferencias <sup>1</sup> motus.

420a11 Propter hoc autem et in aqua audimus, <sup>1</sup> quoniam non ingreditur ad ipsum connaturalem aerem, set <sup>1</sup> neque in aere propter reflexiones. Cum autem hoc accidat, non <sup>1</sup> audit; neque si miringa, sicut que in pupilla pellis, <sup>15</sup> laboret.

420a15 Set signum est audiendi aut non, <sup>1</sup> sonare semper aurem sicut cornu; semper enim quodam proprio motu, <sup>1</sup> aer mouetur in auribus, set sonus extraneus <sup>1</sup> et

non proprius est. Et propter hoc dicunt audire uacuo et <sup>1</sup> sonanti, quia audimus habente determinatum aerem.

Vtrum <sup>20</sup> autem sonat uerberans aut quod uerberatur? Aut utrumque, modo <sup>1</sup> autem altero; est enim sonus motus possibilis moueri <sup>1</sup> hoc modo quo quidem saltancia a <sup>1</sup> leuibus, cum aliquis truserit. Non igitur, sicut dictum est, omne sonat <sup>1</sup> quod uerberatur et uerberans, ut si obiciatur acus acui, <sup>25</sup> set oportet quod percutitur regulare esse, ut aer subito <sup>1</sup> dissiliat et moueatur.

Diferencie autem sonancium <sup>1</sup> in sono secundum actum ostenduntur: sicut enim <sup>1</sup> non uidentur colores sine lumine, sic neque sine sono <sup>1</sup> acutum et graue.

Hec autem dicuntur secundum methaphoram ab <sup>30</sup> illis que tanguntur.

Acutum enim mouet sensum in pauco <sup>1</sup> tempore in multum; graue autem in multo in paucum.

Neque tamen <sup>1</sup> uelox est acutum, graue autem tardum, set fit huius quidem <sup>1</sup> propter uelocitatem huiusmodi motus, illius uero propter tarditatem.

Et uidentur similitudinem habere circa tactum cum acuto et hebeti; <sup>1</sup> acutum enim quasi pungit, hebes uero quasi pellit, <sup>1</sup> propter id quod mouet hoc quidem in pauco, illud autem in multo, quare accidit <sup>1</sup> hoc quidem uelox, illud autem tardum esse. De sono igitur <sup>5</sup> sic determinatum sit.

419b33 Vacuum autem recte dicitur etc. Postquam determinauit Philosophus de generatione soni, hic determinat de inmutatione sensus a sono. Et primo quantum ad inmutationem medii; secundo quantum ad inmutationem instrumenti, ibi: *Auditus autem* etc.

Dicit ergo primo quod, quia medium in sono

est aer, *recte dicitur* a quibusdam quod *uacuum est proprium* sensui auditus, quia *uidetur* eis quod *uacuum sit aer*. Aer autem facit *audire* sonum *cum moueatur* existens *continuus et unus*, ut in eo possit formari sonus. Et quia, ad hoc quod formetur sonus, necessaria est unitas et continuitas aeris, ideo non fit sonus *nisi sonabile quod percutitur sit*

Ar. Ni: Ni<sup>1</sup>(φ, χω), Ni<sup>2</sup>(νρ, θ<sup>1</sup>θ<sup>2</sup>π) Np(pecia 4): Np<sup>1</sup>(βγ), Np<sup>2</sup>(ασ, μτ) Nr 419b33 autem V, Ni, Np<sup>2</sup>, T(1; cf. II 16, 15): enim Np<sup>1</sup> 420a5 infra V, Ni (-ω), Np, T(74): intra (εἰσω) ω, T(48 interius) 6 penetrat Np<sup>1</sup>, Np, T(50): transit V, Ni<sup>2</sup> 8 defluere Ni (-ν), T(63 defluxus): diffluere v, Np 9 Hic autem [est] scr. (est, post Hic superuacaneum, delere oblitus est Moerbeke): Qui autem est (= δ δ<sup>2</sup>) V: Hic autem est Ni (est om. ω), Np (est om. pauci dett; Hic autem qui est suppl. Np<sup>2</sup>, cf. Préf., p. 154\*) 9 est<sup>2</sup> om. Ni<sup>2</sup>(-ν), σ 9-10 cum hoc quod... est (= πρὸς τῷ... εἶναι Xp; cf. Siwek) Np<sup>1</sup>, θ<sup>1</sup>, Np, T(69): ad hoc ut (quod ρθ<sup>2</sup>π)... sit (= πρὸς τῷ... εἶναι cet) V, Ni<sup>2</sup> (-θ<sup>1</sup>), Nr 11 audimus V(A), χω, θ<sup>1</sup>θ<sup>2</sup>π, γ, Nr, T(85): non (= οὐκ B<sup>a</sup>K<sup>a</sup>R<sup>a</sup>; cf. Siwek) praem. V(dett), φ, νρ, Np (-γ): del. sec.m. νρ, multi Np 14 audit] audiunt animalia Nr 15 laboret Ni<sup>1</sup>, π, Np, T(98): laborat Ni<sup>2</sup> (-τ) 16 semper Ni, Nr, T(114): om. Np (sed post aurem suppl. semper est Np<sup>2</sup>) 23 truserit Ni<sup>1</sup> (lac. ω), ντ, Np<sup>2</sup> (-τ), T(141): traxerit Np<sup>1</sup>, θ<sup>1</sup>θ<sup>2</sup>, τ: percusserit ρ: percuciat V 33 uero] autem Ni<sup>2</sup> 420b2 quasi<sup>1</sup> Ni<sup>1</sup>(-χ), θ<sup>1</sup>, γ, σ, Np<sup>2</sup>, T(203): quod χ, Ni<sup>2</sup>(-θ<sup>1</sup>), β, α quasi<sup>2</sup> Ni<sup>1</sup> (-χ), θ<sup>1</sup>, Np, T(205): quod χ, Ni<sup>2</sup> (-θ<sup>1</sup>) 4 igitur V(dett), NiNp: quidem igitur (= μὲν οὖν) V(A), Nr

Φ(pecia 14): Φ<sup>1</sup>(O<sup>1</sup>F<sup>1</sup>Bg), Φ<sup>2</sup>(B<sup>0</sup>Pi) Ψ: Ψ<sup>1a</sup>(V<sup>2</sup>F, V<sup>6</sup>), Ψ<sup>1b</sup>(V<sup>1</sup>F<sup>6</sup>), Ψ<sup>1c</sup>(V<sup>4</sup>F<sup>6</sup>) 5-6 Auditus autem (autem om. V<sup>6</sup>) V<sup>6</sup>, V<sup>1</sup>, Ψ<sup>1c</sup>: Auditor autem Φ, F<sup>6</sup>: proprium sensui auditus (e u. 6) F: uerba erasa V<sup>2</sup> 10 audire] om. Φ; sed cf. Ar. 419b35

5 Auditus: 420a4.

15 *lene*; leue enim est cuius una pars non supereminet alteri, asperum autem cuius una pars alteri supereminet; unde manifestum est quod superficies corporis *leuis* est simpliciter una, et propter hoc aer propter unitatem plani, id est superficiei,  
20 fit unus et simul existens; si autem corpus non sit leue, set asperum, tunc superficies non est una et, quia aer est *fragilis*, id est facile diuisibilis, sequitur quod etiam aer non sit unus et continuus, unde non potest in eo formari sonus. Sic *igitur*  
25 patet quod illud est *sonatium*, id est faciens sonum, quod mouet aerem unum existentem *continuitate usque ad auditum*. Sic ergo patet quod illi qui dicunt quod uacuum est proprium sensui auditus, dicunt quid recte, quia esse proprium  
30 auditus competit aeri qui uacuum esse creditur, non autem dicunt recte quantum ad hoc quod plenum aerem dicunt esse uacuum.

420a4 Deinde cum dicit: *Auditus autem etc.*, determinat de inmutatione auditus a sono quantum ad ipsum  
35 organum sensus auditus. Et circa hoc tria facit: primo ostendit quod aer appropriatur organo auditus; secundo ostendit qualis sit aer qui competit organo auditus, ibi: *Per se quidem igitur etc.*; tercio ostendit quomodo auditus  
40 impeditur uel non impeditur ex impedimento organi, ibi: *Propter hoc autem et in aqua etc.*

Dicit ergo primo quod *auditus connaturalis est aeri*, ita quod, sicut humidum aqueum conuenit instrumento uisus, ita aer conuenit instrumento  
45 auditus; et hoc ideo quia, si attribuitur aer

instrumento auditus, sequetur quod eadem passio soni erit in aere exterius *moto* et in aere qui *mouetur* interius et est instrumentum auditus. Et ideo *animal non audit* in qualibet parte sui corporis, *neque aer sonans penetrat* quamcunque partem  
50 corporis animati, quia *animatum non habet* in qualibet parte sui *aerem*, ut quilibet *pars* eius possit esse *mouenda* a sono, sicut etiam animatum habet *humidum* aqueum non ubique, set in quadam  
55 parte determinata, scilicet in *pupilla*.

Deinde cum dicit: *Per se quidem igitur etc.*, 420a7 ostendit qualis sit aer qui appropriatur instrumento auditus. Et dicit quod, cum omne quod habet ex se sonum sit aliquid natum resistere percipienti, manifestum est quod *aer per se* non  
60 habet sonum, eo quod de se non est natum resistere percipienti, set facillime cedit. Prohibetur autem cessio eius siue defluxus ab aliquo corpore solido et ideo cum hoc accidit *motus* aeris reddit sonum; dictum est enim quod ad generationem  
65 soni oportet fieri percussionem duorum solidorum « ad inuicem et ad aera ». Set aer qui est connaturalis auditui *est edificatus*, id est firmiter dispositus, *in auribus cum* hac proprietate quod sit *immobilis*, ad hoc quod animal possit sentire per  
70 certitudinem *omnes differentias motus*. Sicut enim humidum aqueum quod est in pupilla caret omni colore ut possit cognoscere omnes differentias colorum, ita oportet quod aer qui est infra tympanum auris careat omni motu ad hoc quod  
75 possit discernere omnes differentias sonorum.

Φ(pecia 11): Φ<sup>1</sup>(O<sup>1</sup>F<sup>1</sup>Bg), Φ<sup>2</sup>(Bo<sup>1</sup>Pi) Ψ: Ψ<sup>1a</sup>(V<sup>2</sup>F, V<sup>6</sup>), Ψ<sup>1b</sup>(V<sup>1</sup>F<sup>6</sup>), Ψ<sup>1c</sup>(V<sup>2</sup>F<sup>6a</sup>) 22 fragilis] frangibilis V<sup>4</sup>, Ed<sup>1</sup>: om. Φ 25 sonatium] sonoratum Φ: sonancium F<sup>6</sup> 27 continuitate scr. (cf. Ar., 420a3): continue a se *codd* (continue ante existentem F<sup>6a</sup>): et continuum a se V<sup>4</sup>); de uno «continuitate» cf. ipse Thomas, In Esth., I 1, 90 29 quid scr.: quod Φ; quidem Ψ 30 qui... creditur] quem... credunt Ψ<sup>1ab</sup> (quam... creditur F<sup>6</sup>): quem... dicunt Ψ<sup>1c</sup> (deest pr.m. F<sup>6a</sup>) 40 uel] et Φ, F<sup>6</sup> (uel non impeditur om. V<sup>4</sup>) 45 aer] om. Φ 46 passio Ψ<sup>1c</sup>: potencia Φ, Ψ<sup>1ab</sup> 48 interius] intus Ψ<sup>1c</sup> 59 ex se V<sup>4</sup> (ante habet), sec.m. V<sup>2</sup>V<sup>6</sup>: esse Φ, F<sup>6a</sup>: omne F<sup>6</sup>: om. V<sup>2</sup>F 63 autem] enim Φ 74 infra Ψ<sup>1bc</sup>: iuxta Bg, V<sup>2</sup>F: ita pr.m. O<sup>4</sup>: i<sup>o</sup> cell (intra Ed<sup>1</sup>); cf. Ar., 420a5, cum adn.

15-17 leue — supereminet: Ar., Cat., 10a22-24, a Boethio transl. (A.L., I, p. 27, 14-16): «et leue (scr.: leue ed.) quidem quod in rectum sibi partes iaceant, asperum uero cum haec quidem pars superet, illa uero sit inferior»; cf. ipse Thomas, In De sensu, I 2, 94-95; I 10, 165-170. 17-18 superficies — una: Auerroes, II 81, u. 27 (p. 254): «superficies rei leuis est una». 19 plani, id est superficiei: cf. adn. sup.; Aristotelis uerbum ἐπιπέδον in translatione Arabico-Latina uerbo «superficies» recte redditur, quia inter superficiem et superficiem planam Aristoteles non distinxit, cf. Hicks, ad loc., p. 379. — Minus recte Aristotelis uerbum Iacobus Venetus reddidit uerbo Latino «planum» (quod Guillelmus non correxisse uidetur), unde Anonymus, In de anima II-III, f. 10ra: «propter planum, id est propter superficiem planam»; Adam de Bocfeld, In de anima (Urb.lat.206, f. 280v): «ipsa superficies plana una est». 22 id est facile diuisibilis: Themistius, f. 18rb (ed., p. 148, 28-29): «fragilis secundum naturam existentis et facile diuisibilis»; Auerroes, II 81, u. 17 (p. 254): «obediens», sed II 83, 22 (= 420a8 pro «facile cessibilis»): «uelocis diuisionis»; Ps.-Petrus Hispanus, Expositio lib. II-III de anima, p. 194, 15: «aer est facile diuisibilis et cedens pulsui»; Adam de Bocfeld, In de anima (Urb.lat.206, f. 280v): «fragilis est et facilis diuisionis»; Albertus, p. 127, 41-42: «fragilis est et diuisibilis multum». — Aliter Anonymus, In de anima II-III, f. 10ra: «fragilis, id est substancie rare... corruptibilis est, id est propter id quod est substancie rare». 38 Per se: 420a7. 41 Propter hoc: 420a11. 46 passio: cf. Themistius, f. 19vb (ed., p. 151, 92): «est autem sonus ut simpliciter est dicere passio aeris». 65 dictum est: II 16, 419b19-20. 75 tympanum auris: uerbo proprio ad designandum «tympanum» etiam tunc caruit Galenus (cf. R. E. Siegel, Galen On Sense Perception, Basel 1970, p. 127-128), sed a saeculo IX exeunte uerbi «tympanum» usus inualuit: Costa ben Luca, De differentia animae et spiritus (ed. Barach, p. 127): «Quintum (par neruorum) iungitur tympano auris, et per hoc fit sensus auditus» (laud. ab Alberto, S. de homine, q.23, a.1, ed. Borgnet, t. 35, p. 228b); Algazel, Metaphysica (ed. Muckle, p. 166): «neruo expanso in profundo concauitatis, quemadmodum corium extenditur in timpano»; Guillelmus de Conchis, Glose super Platonem (ed. E. Jeauneau, p. 256, 4): «aer sic informatus intret aures concauas et siccas ad modum timpani, in quibus resonans est uox» (cf. Philosophia, IV 28, P.L. 172, 97 A); Anonymus, De anima et de potentiis eius (ed. Gauthier, u. 239-241): «Instrumentum est timpanum auris ad quod peruenit neruus continens spiritum audibilem»; Guillelmus Aluernus, De anima, c. 3, pars 2 (ed. 1674, t. II, Suppl., p. 87b): «in tympano auditus»; Anonymus, Q. de anima (ms. Siena L.III.21, f. 134vb et 168vb): «neruus in quo est uirtus auditua, qui uocatur timpanum auris»; «species soni pulsatur tympanum auris, cuius latera sunt dura per ingenationem nature, ut fortiter ibi sonus concutiatur»; Petrus Hispanus, Scientia libri de anima, VI 14 (ed. Alonso, p. 232, 22-23): «Est autem organum recipiens radix auris que tympanum dicitur»; Albertus, p. 128, 12-14: «tympanum autem auris uoco neruum audituum qui expanditur in interiori auris, qui quando pulsatur ab aere qui est in aure, fit auditus»; De sensu et sensato, I 15 (ed. Borgnet, t. 9, p. 36a): «pellis que uocatur tympanum auris».

420a11 Deinde cum dicit : *Propter hoc autem et in aqua* etc., ostendit quomodo impeditur auditus ex impedimento organi. Ponit autem duo impedi-  
 80 menta secundum duo que dixit necessaria ad organum auditus, quorum primum est quod sit ibi aer, secundum est quod ille aer sit immobilis.  
 Primum ergo impedimentum est ex hoc quod ipse aer corrumpitur. Et ideo dicit quod ex  
 85 predictis manifestum est quod *in aqua audimus*, ita dumtaxat quod aqua non ingrediatur *ad ipsum connaturalem aerem*, quem dixit edificatum esse in auribus, *set neque etiam in aurem* ingrediatur, quod possibile est *propter reflexiones* que prohibent  
 90 introitum aque in aurem. Si tamen *hoc accidat*, quod aqua scilicet ingrediatur ad ipsum connaturalem aerem, *non audit* animal, propter corruptionem aeris, qui necessarius est ad audiendum, sicut etiam, si corrumpatur humidum pupille ex  
 95 immissione alicuius extranei, impeditur uisio; et non solum ex corruptione aeris impeditur auditus, set etiam *si miringa*, id est pellis circumdans aerem, aut aliqua pars coniuncta *laboret*, id est infirmetur, *sicut* etiam impeditur uisio si  
 100 impediatur *pellis* pupille, que contegit humorem aqueum pupille. Quidam autem libri habent quod « in aqua non audimus », quod est contra id quod dictum est quod audimus « in aere et in aqua », et contra id quod Aristoteles dicit in libro De  
 105 hystoriis animalium quod animalia audiunt in aqua : licet enim aqua non ingrediatur ad inte-

riorem aerem, tamen potest eum commouere et sic imprimere in ipsum speciem soni.

Secundum autem impedimentum auditus ponit 420a15  
 ibi : *Set signum est* etc., et hoc impedimentum 110  
 prouenit ex hoc quod aer qui est in auribus non est immobilis. Vnde dicit quod *signum* per quod potest discerni utrum aliquis sit boni auditus uel non, est quod *semper* audiat tinnitum et sonum in auribus, *sicut* audit cum apponitur *cornu* ad aurem, 115  
 propter motum aeris in cornu; cum enim hoc accidit, homo non est boni auditus, quia *aer in auribus* sic audientis tinnitum *semper mouetur quodam proprio motu*; set ab instrumento auditus *sonus* debet esse *extraneus et non proprius*, sicut instru- 120  
 mentum uisus recipit extraneum colorem et non habet proprium, si autem haberet proprium, impediretur uisio; et similiter, si aer qui est in auribus habeat proprium motum et sonum, impeditur auditus. Quia igitur auditus fit per 125  
 aerem, *propter hoc* aliqui credentes aerem esse uacuum, *dicunt* nos *audire uacuo et sonanti, quia* scilicet pars qua audimus habet *aerem determinatum*, id est immobilem et distinctum ab aere exteriori. 130

Deinde cum dicit : *Vtrum autem sonat* etc., mouet 420a19  
 questionem circa generationem soni, utrum scilicet causa actiua soni sit *uerberans aut quod uerberatur*. Et determinat quod *utrumque* est causa, set alio et alio modo; quia enim sonus consequitur motum, 135  
 necesse est quod, sicut aliquid est causa actiua

Φ(pecia 11) : Φ<sup>1</sup>(O<sup>4</sup>F<sup>3</sup>Bg), Φ<sup>2</sup>(Bo<sup>1</sup>Pi) Ψ : Ψ<sup>1a</sup>(V<sup>2</sup>F, V<sup>6</sup>), Ψ<sup>1b</sup>(ViF<sup>6</sup>), Ψ<sup>1c</sup>(V<sup>4</sup>F<sup>4a</sup>) 80 dixit] + esse Pi, Vi, Ψ<sup>1c</sup> 90 si tamen]  
 set cum Vi, Ψ<sup>1c</sup> 90 accidat] -dit Bo<sup>1</sup>, Vi, Ψ<sup>1c</sup> 91 ipsum] + scilicet F<sup>6</sup> : om. Ψ (-F<sup>6</sup>) 104 libro] nono Ψ<sup>1a</sup> : quinto (= 4<sup>o</sup>, quod a  
 li<sup>o</sup> uix distingui potest) Φ, Ψ<sup>1b</sup> 114 est V<sup>2</sup>F, Ed<sup>1</sup> : om. cett tinnitum] tremitem Φ (-BgPi) 115 audit] accidit V<sup>2</sup>F aurem Ψ<sup>1a</sup>  
 (-V<sup>6</sup>, F<sup>6</sup>) : aerem Φ, V<sup>6</sup>, F<sup>6</sup> : aures Ψ<sup>1c</sup> 117 accidit] -dat Φ, F<sup>6</sup> (deest Vi) 118 tinnitum] tremitem Φ (-BgPi) 122 proprium<sup>2</sup>  
 om. Φ 129 acre] om. Φ, F<sup>6</sup> 134 set] + tamen Ψ<sup>1a</sup> 136 sicut] om. Φ, F<sup>6</sup>

85 predictis : 420a7-11. in aqua audimus : Themistius, f. 19va (ed., p. 149, 55); Auerroes, II 83, u. 34-36 (p. 258); Anonymus, *In de anima II-III*, f. 10ra : « Et dicit quod inde est quod in aqua audimus, si aqua non ingrediatur et corrumpat aerem »; Adam de Bocfeld, *In de anima* (Urb. lat. 206, f. 280v) : « Ideo audimus in aqua, quando aqua non ingreditur <ad> ipsum aerem connaturalem »; Albertus, p. 138, 45-46. 97 miringa : cf. ipse Thomas, *In De sensu*, I 2, 268; I 3, 226 (de uerbi forma, cf. *Thesaurus linguae Latinae*, t. VIII, meninga, col. 711a14). 97-98 circumdans aerem : Themistius, f. 19va (ed., p. 150, 68-70) : « minix autem ipsa continet magis eum qui in auribus aerem ». 101 Quidam... libri : re uera plerique libri Latini, sed pauci Graeci, cf. adn. ad Ar., 420a11, nec non Préf., p. 217\*. 102 in aqua non audimus : haec uerba legisse uidentur Ps.-Petrus Hispanus, *Expositio lib. II-III de anima*, p. 195, 1-3 : « si auris ponatur in aqua, non audimus, et hoc quia aqua interposita prohibet aerem motum peruenire ad auditum »; Anonymus, *Qu. in tres libros De anima*, q. 48a3 (ed. Vennebusch, p. 211) : « non audimus, cum aqua ingreditur ad aerem connaturalem ». 103 dictum est : II 16, 419b18. 104-105 in libro de Hystoriis animalium : Ar., *Hist. animal.*, IV 8, 533b4-534a11. 115-116 sicut — in cornu : Themistius, f. 19vb (ed., p. 151, 85-86) : « si apponamus cornu auribus, audimus sonum : mouetur enim qui in cornu proprio motu »; Auerroes, II 84, u. 14-16 (p. 259); Ps.-Petrus Hispanus, *Expositio lib. II-III de anima*, p. 195, 13-14. — Aliter Anonymus, *In de anima II-III*, f. 10rb : « si enim cornu poneretur super aurem, apparetur continuus sonus aeris in aure existentis »; Albertus, p. 128, 61-62 : « sicut quando aliquis cornu applicat ad aurem, audit crepitantem aerem in aure ». — De aliis commentatorum explanationibus, cf. Rodier, t. II, p. 297. 116-117 cum — auditus : cf. Barthélemy Saint-Hilaire, *Aristote. Œuvres trad. en français... Psychologie*, t. I, Paris 1846, p. 221; C. Waddington-Kastus, *De la psychologie d'Aristote*, Paris 1848, p. 79; A.-Ed. Chaignet, *Essai sur la psychologie d'Aristote*, Paris 1883, p. 401; Siwek, p. 299, adn. 448. — Immo, cum hoc accidit, homo est boni auditus : Themistius, f. 19vb (ed., p. 151, 86-87) : « Signum autem quod sanus sit auditus hoc quod sonat auris »; Auerroes, II 84, u. 11-14 (p. 259); Ps.-Petrus Hispanus, *Expositio lib. II-III de anima*, p. 195, 8-12; Anonymus, *In de anima II-III*, f. 10ra-rb : « signum audiendi est continuus sonus aeris existentis in auditu, signum autem non audiendi est priuatio huius sonus continui huiusmodi aeris... »; Adam de Bocfeld, *In de anima* (Urb. lat. 206, f. 280v); Albertus, p. 128, 59-64. — Aliter Ross, p. 249-250, qui uerba Aristotelis corrupta esse aestimat.



- motus, ita aliquid est causa soni; generatur autem sonus ex motu, quo aliquid percuciens propter resistenciam percussi resilit, eo scilicet modo quo  
 140 *saltancia*, id est resiliencia, mouentur a leuibus et duris, cum aliquis ea truserit, id est fortiter impulerit; manifestum est igitur quod et primum percuciens mouet et iterum percussum, in quantum facit resiliere percuciens, et sic utrumque est  
 145 causa actiua motus. Et quia in generatione soni necesse est quod fiat quedam resilitio ex resistenciam percussi, non omne quod uerberatur et uerberat sonat, sicut dictum est prius, puta si obiciatur acus acui non fit sonus; set ad hoc quod generetur  
 150 sonus, oportet illud quod percutitur esse regulare, id est sic dispositum, ut aer subito dissiliat, ex eius resistenciam, et moueatur, ut ex tali motu generetur sonus.
- 420a26 Deinde cum dicit: *Differencie autem sonancium* etc., determinat de differenciis sonorum. 155  
 Et circa hoc duo facit: primo ostendit quomodo percipiuntur; secundo quomodo nominantur, ibi: *Hec autem dicuntur*.
- Dicit ergo primo quod diuerse res sonantes  
 160 faciunt diuersos sonos, set huiusmodi *differencie sonancium* secundum quod nata sunt facere diuersos sonos non manifestantur quando est sonus in potencia, set solum quando est sonus in actu: sicut enim non uidentur colores sine lumine, sic non  
 165 percipiuntur *acutum et graue* in rebus sonatiuis, nisi fiat sonus in actu.
- 420a29 Deinde cum dicit: *Hec autem dicuntur* etc., ostendit quomodo nominantur differencie sonorum. Et circa hoc quatuor facit.  
 170 Primo ostendit unde sumuntur nomina sonorum. Et dicit quod sumuntur *secundum metaphoram* a qualitatibus tangibilibus. Manifestum est
- enim quod acutum et graue inter qualitates tangibiles computantur.  
 Secundo ibi: *Acutum enim* etc., ponit rationes 420a30  
 nominum. Et dicit quod sonus acutus est qui multum mouet sensum auditus in pauco tempore; grauis autem sonus est qui multo tempore parum mouet.  
 Tercio ibi: *Neque tamen uelox* etc., quia predictae 420a31  
 rationes uidentur esse uelocis et tardi (uelox enim est quod in paruo tempore multum mouetur, tardum autem quod in multo tempore parum), ostendit qualiter se habeat acutum et graue in sonis ad uelox et tardum in motibus. Et dicit 185  
 quod uelox non est idem quod acutum nec graue in sonis idem quod tardum, sicut nec sonus, cuius differencie sunt graue et acutum, est idem quod motus, cuius differencie sunt uelox et tardum; set, sicut motus est causa soni, ita uelocitas 190  
 motus est causa soni acuti et tarditas motus est causa soni grauis. Set hoc intelligendum est cum sonus causatur ab uno motu; cum autem causatur ex pluribus motibus, frequencia motuum est causa acuti soni et raritas est causa grauis, ut dicit 195  
 Boetius in Musica; unde et corda magis tensa acucius sonat, quia ex una percussione frequencius mouetur.
- Quarto ibi: *Et uidentur similitudinem* etc., 420b1  
 assimilat differencias sonorum qualitatibus tangibilibus a quibus nominantur. Et dicit quod ea que sunt circa tactum habent *similitudinem cum acuto et hebeti* in sonis, quia acutus sonus quasi 200  
*pungit* auditum, eo quod in pauco tempore mouet ipsum, *hebes autem quasi pellit*, quia in multo tempore mouet; unde unum eorum accidit cum uelocitate motus, aliud cum tarditate. Vltimo concludit quod sic determinatum sit de sono. 205

Φ(pecia 11) : Φ<sup>1</sup>(O<sup>2</sup>F<sup>3</sup>Bg), Φ<sup>2</sup>(Bo<sup>1</sup>Pi) Ψ : Ψ<sup>1a</sup>(V<sup>2</sup>F, V<sup>3</sup>), Ψ<sup>1b</sup>(V<sup>1</sup>F<sup>3</sup>), Ψ<sup>1c</sup>(V<sup>4</sup>F<sup>3a</sup>) 137 causa] + actiua Ψ<sup>1c</sup> 139 eo scilicet] scilicet illo Φ : scilicet eo F<sup>3</sup> 140 a leuibus] a leuis (uel a lenis : alienis Bg) Φ 141 truserit scr. cum V<sup>1</sup>, P<sup>2</sup> : erexerit V<sup>2</sup>F : extrahit F<sup>6</sup> : traxerit cett 142 igitur F<sup>3a</sup> : igitur enim Φ<sup>1</sup> : enim Φ<sup>2</sup>, Ψ<sup>1a</sup>, V<sup>1</sup>, V<sup>4</sup> : om. F<sup>3</sup> 151 sic] + esse Ψ (-FF<sup>3</sup>V<sup>4</sup>) dissiliat V<sup>2</sup>F, F<sup>3</sup>, Ψ<sup>1c</sup> : dissiliat ?pr.m. V<sup>3</sup> : desiliat Φ<sup>1</sup> : resiliat Φ<sup>2</sup>, sec.m. V<sup>6</sup>, V<sup>1</sup> (obsc. pr.m. V<sup>1</sup>) 152 tali] eius Ψ<sup>1c</sup> 154 sonancium scr. (ex Ar., 420a26 ; cf. infra, u. 107) : soni Φ, Ψ<sup>1a</sup> : so. V<sup>1</sup> : sonus F<sup>3</sup> : om. Ψ<sup>1c</sup> 165 sonatiuis] sonantibus V<sup>2</sup>F, V<sup>4</sup> (deest V<sup>3</sup>) 170 sumuntur] sumuntur Φ 178 sonus] om. Φ 180 tamen] enim Φ etc. suppl. : om. codd 183 autem] uero Φ : om. V<sup>3</sup> 184 habeat] habet Ψ (-F<sup>3</sup>V<sup>4</sup>) 185 ad] et Φ 186 nec] et Φ 187 idem] est add. V<sup>2</sup>, praem. Ψ<sup>1b</sup> (idem — sonus hom.om. F) 188 graue et acutum] acutum et graue Ψ<sup>1c</sup> 195 raritas] tarditas Φ, V<sup>4</sup> 199 similitudinem V<sup>1</sup> : simili Φ, F<sup>3</sup> : similiter Ψ<sup>1a</sup> (obsc. F) : similes F<sup>3a</sup> : simile V<sup>4</sup> 200 sonorum] soni Φ : om. F<sup>3</sup>

137-147 generatur — percussi : Themistius, f. 19vb (ed., p. 151, 93-01) : « ... alius autem secundum illius motum ex successione resiliens, quod quidem est quod auditur, cum auditum occupet. Neque exemplum quo usus est Aristotiles omnino uidetur : ait enim sonum esse motum eius quod possibile est moueri modo hoc quo resiliencia a planis, quando aliquis pulerit. Resiliencia quidem enim separantur ab hiis a quibus resiliunt, qui autem primus sonuit aer non ipse resilit ad auditum, set continuum aerem mouet ; et assimilatur magis fluctibus quorum alius ab alio propellit ». 158 Hec : 420a29. 181-183 uelox — parum : Ar., Phys., IV 16, 218b15-17. 196 Boetius in Musica : Boethius, Inst. mus., I 3 (ed. Friedlein, p. 189-190).

<CAPITVLVM XVIII>

- 420b5 Vox autem sonus quidam est animati. Inanimatorum enim nullum uocat, set secundum similitudinem dicitur uocare, ut tybia et lira et quecunque alia inanimatorum extensionem habent et melos et locutionem; assimilantur enim, quia et uox hec habet.
- 420b9 Multa autem animalium uocem non habent, ut que sunt sine sanguine et sanguinem habentium pisces. Et hoc rationabiliter, si quidem aeris motus sonus est. Set qui dicuntur uocare, ut qui in Acheleo, sonant branchiis aut quodam altero huiusmodi.
- 420b13 Vox autem sonus animalis est, et non qualibet parte. Set quoniam omne sonat uerberante aliquo et ad aliquid et in aliquo, hoc autem est aer, rationabiliter utique uocabunt hec sola quecunque suscipiunt aerem.
- 420b16 Iam enim respirato utitur natura in duo opera, sicut lingua in gustum et locutionem, quorum quidem gustus necessarium est, unde et pluribus inest, interpretatio autem est propter bene esse, sic et spiritu et ad calorem interiore tanquam necessarium (causa autem in alteris dicta est) et ad uocem ut sit quod bene.
- Organum autem respirationis uocalis arteria est; cuius autem causa hec pars est, pulmo: hac enim parte plus habent calorem pedibus gradiencia aliis. Indiget autem respiratione et circa cor locus primus, unde necesse est interius respirante ingredi aerem.
- Quare percussio respirati aeris ab anima que est in hiis partibus ad uocalem arteriam, uox est.
- Non enim omnis animalis sonus est uox, sicut diximus: est enim et lingua sonare et sicut tussientes. Set oportet animatum esse uerberans et cum ymaginatione aliqua; significatiuus enim quidam sonus est uox, et non respirati aeris sicut tussis, set isto uerberat eum qui est in arteria ad ipsam.
- Signum autem est non posse uocare respirantem neque exspirantem, set detinentem: mouet enim isto retinens. Manifestum autem et quia pisces sine uoce: non enim habent guttur; hanc autem partem non habent, quia non recipiunt aerem neque respirant, set qui dicunt sic, peccant. Propter quam igitur causam, altera ratio est.

- 420b5 *Vox autem sonus quidam* etc. Postquam determinauit Philosophus de sono, hic determinat de uoce, que est species soni. Et diuiditur in partes duas: in prima premitit quedam que sunt necessaria ad diffinitionem uocis; in secunda diffinit uocem, ibi: *Quare percussio*. Circa primum duo facit: primo ostendit quorum sit habere uocem; secundo quid sit proprium organum uocis, ibi: *Vox autem sonus*. Circa primum duo facit: primo ostendit quod habere uocem est animatorum; secundo ostendit quorum animatorum, ibi: *Multa autem animalium* etc.
- Dicit ergo primo quod uox est quedam species soni: est enim *sonus animati*, non autem quilibet, set *quidam*, ut post patebit. *Nullum* autem inanimatum habet uocem, et si aliquando aliquod eorum dicatur habere uocem, hoc est *secundum similitudinem*, sicut *tybia et lira* et huiusmodi instrumenta dicuntur habere uocem: habent enim tria eorum soni in quibus *assimilantur* uoci. Quorum primum est extensio: manifestum est enim quod in corporibus inanimatis ex simplici percussione causatur sonus, unde, cum percussio statim transeat, sonus etiam cito transit et non continuatur; set uox causatur ex percussione aeris ad uocalem arteriam, ut post dicitur, que quidem percussio continuatur secundum appetitum anime et ideo uox extendi potest et continuari; illa igitur instrumenta de quibus dictum est ex hoc ipso quod habent quandam continuitatem in

Ar. Ni: Ni<sup>1</sup>(φ, χω), Ni<sup>2</sup>(νρ, θ<sup>1</sup>θ<sup>2</sup>τ) Np(pecia 4): Np<sup>1</sup>(βγ), Np<sup>2</sup>(αα, μτ) Nr 420b12 Acheleo Ni(-φ), Np, T(73): Acheloo φ 15 ad aliquid V(dett), φ, Np<sup>3</sup>, T(88): aliquid V(A), Ni(-φ), Np<sup>1-2</sup> 16 aerem V, φπσ, T(90): aera cott 19 pluribus] in *praem.* V(dett), Ni<sup>2</sup>, ρθ<sup>1</sup>θ<sup>2</sup> 28 uocalem Ni<sup>1</sup>, *sec.m.* νρσ, T(138): uocatam V, Np<sup>2</sup>, Np 29 est uox ω, Np, T(157): *inu.* Ni(-ω) 421a6 igitur V(dett), NiNp: quidem igitur (= μὲν οὖν C<sup>W</sup>ye) V(A): autem (= δ' EVX, P) Nr, T(187)

Φ(pecia 11): Φ<sup>1</sup>(O<sup>2</sup>F<sup>1</sup>Bg), Φ<sup>2</sup>(Bo<sup>1</sup>Pi) Ψ: Ψ<sup>1a</sup>(V<sup>2</sup>F, V<sup>3</sup>), Ψ<sup>1b</sup>(V<sup>1</sup>F<sup>2</sup>), Ψ<sup>1c</sup>(V<sup>4</sup>F<sup>4a</sup>) 1 quidam] *om.* Φ 10 est] sit Φ<sup>2</sup>: necesse est esse Ψ<sup>1a</sup> 14-15 quilibet, set quidam Φ, V<sup>1</sup>: quilibet secundum quoddam V<sup>2</sup>F, F<sup>2</sup>: quodlibet set quoddam F<sup>4a</sup>: quorumlibet set quorundam V<sup>3</sup>: cuiuslibet set cuiusdam V<sup>4</sup>, *sec.m.* F<sup>4a</sup> 24 etiam] enim Φ 25 percussione] reper- Φ; *sed cf.* Ar., 420b27

6 Quare: 420b27. 9 Vox: 420b13. 12 Multa: 420b9. 15 post: 420b29-421a1. 26 post: 420b27-29.

suo sono habent similitudinem uocis. Secundum autem in quo assimilantur uoci est *melos*, id est consonancia : sonus enim corporis inanimati, cum ex simplici percussione proueniat, uniformis  
 35 est, non habens in se diuersitatem grauis et acuti, unde in eo non est consonancia, que ex eorum proportione causatur ; set uox diuersificatur secundum graue et acutum eo quod percussio que causat uocem diuersimode fit secundum appetitum animalis uocem emittentis ; unde, cum in predictis instrumentis distinctio sit grauis et acuti in sono, eorum sonus est cum quadam melodia ad similitudinem uocis. Tercium in quo sonus horum instrumentorum habet similitudinem uocis est  
 45 locutio, id est interruptio sonorum ad similitudinem locutionis : manifestum est enim quod humana locutio non est continua (unde et in libro Predicamentorum oratio que in uoce profertur ponitur species quantitatis discrete ; distinguitur enim oratio per dictiones et dictiones per syllabas),  
 50 et hoc accidit propter diuersas percussiones aeris ab anima ; et similiter sonus predictorum instrumentorum distinguitur secundum diuersas percussiones, utpote diuersarum cordarum uel diuersorum flatuum uel aliquorum huiusmodi.  
 420b9 Deinde cum dicit : *Multa autem animalium* etc., ostendit quorum animatorum sit habere uocem. Et dicit quod etiam *multa animalia non habent uocem*, sicut omnino carencia sanguine (quorum  
 60 quatuor sunt genera, ut dicitur in libro De animalibus, scilicet malachie, que habent mollem carnem exterius, ut pulpi, sepie ; et animalia

mollis teste, ut cancri ; et animalia dure teste, ut ostree ; et animalia anulosi corporis, ut apes et formice et alia huiusmodi ; nullum enim horum  
 65 habet sanguinem neque uocem), et similiter etiam aliqua animalium *habentium sanguinem* non habent uocem, sicut pisces. *Et hoc rationabiliter* accidit, quia *sonus* est quidam *motus aeris*, ut supra dictum est, huiusmodi autem animalia non respirant  
 70 aerem et ideo non habent proprium sonum qui sit uox. Set quod aliqui pisces *dicuntur* habere uocem, sicut *qui sunt in Acheleo*, quod est proprium nomen loci, non habent proprie uocem, set faciunt quendam sonum *branchiis* quibus expellunt aquam  
 75 et attrahunt, *aut* aliquo alio *huiusmodi* instrumento motus.

Deinde cum dicit : *Vox autem sonus animalis* etc., 420b13 ostendit quid sit organum uocis. Et circa hoc tria facit : primo ostendit quod idem est organum  
 80 uocis et respirationis ; secundo ostendit ad quid respirationis sit utilis, ibi : *Iam enim respirato* etc. ; tercio ostendit quid sit organum respirationis, ibi : *Organum autem* etc.

Dicit ergo primo quod, quamuis *uox* sit *sonus animalis*, non tamen cuiuscunque partis animalis sonus est uox. Set, quia ad generationem soni requiritur quod sit percussio alicuius *ad aliquid et in aliquo*, quod *est aer*, *rationabile* est quod illa  
 90 sola animata uocem habeant que *aerem* respirando *suscipiunt*, et ex eadem parte unde respirant.

Deinde cum dicit : *Iam enim respirato* etc., dicit 420b16 quod natura *uitur* aere *respirato* ad *duo opera*, sicut *uitur lingua* ad *gustum* et ad *locutionem*, *quorum*

Φ(pecia 11) : Φ<sup>1</sup>(O<sup>4</sup>F<sup>2</sup>Bg), Φ<sup>2</sup>(Bo<sup>1</sup>Pi) Ψ : Ψ<sup>1a</sup>(V<sup>2</sup>F, V<sup>6</sup>), Ψ<sup>1b</sup>(ViF<sup>6</sup>), Ψ<sup>1c</sup>(V<sup>4</sup>F<sup>6a</sup>) 41 grauis et acuti] grauitas et acuitas Ψ<sup>1a</sup> : grauitatis et acuitatis Ψ<sup>1c</sup> 45 interruptio *scr.* (cum *W*, *sec.m.* V<sup>2</sup>ViB<sup>6</sup>; cf. *Thomas, De uer.*, q.13, a.3, arg.10 : « nimia sonorum interruptio ») : interpretatio Φ, Ψ<sup>1b</sup>, *sec.m.* W<sup>1a</sup> (*lectio facillior* ex *Ar.*, 420b19) : intensio Ψ<sup>1a</sup> (-W : interpunctio uel distinctio *praem.* V<sup>4</sup>) : interpellatio O<sup>2</sup>P<sup>3</sup> O<sup>2</sup>P<sup>4</sup> : intercisio V<sup>6</sup> : representatio uel interpellatio *pr.m.* P<sup>6</sup> 50 dictiones] dictio Ψ 55 uel] aut Ψ (-F<sup>6</sup>) 59 omnino] animalia omnia V<sup>6</sup>W : omnia Ψ<sup>1c</sup> (*sed cf. app. fontium*) 62 pulpi] polipi F<sup>6</sup>V<sup>6</sup> sepie] et *praem.* Ψ<sup>1ab</sup> : om. Ψ<sup>1c</sup> 65 alia] om. Ψ 66 habet] habent Φ (-Pi), V<sup>2</sup>F, Vi 68 sicut] scilicet Ψ (-V<sup>4</sup>) 72 pisces] om. Φ 73 Acheleo] acheleei O<sup>4</sup> : achileo V<sup>2</sup>F : antheolo V<sup>4</sup> : *desunt* V<sup>6</sup>, F<sup>6</sup> 76 alio] om. Φ, Ψ<sup>1b</sup> 79-81 Et — uocis] *hom.om.* Φ<sup>2</sup>, Ψ<sup>1a</sup> 80 est Ψ<sup>1b</sup> : sit Φ<sup>1</sup> ; cf. *adn. sup.* 82 respirato Ψ<sup>1c</sup> : respiratio *cett* 91 unde Vi, F<sup>6a</sup>, Ed<sup>1</sup> : om. V<sup>4</sup> : bene *cett* 92 respirato *scr.* : respi. Ψ<sup>1c</sup> : respiratio *cett* 93 aere V<sup>4</sup>F<sup>6a</sup> : opere Φ, PgF<sup>6</sup> V<sup>2</sup>V<sup>6</sup> : ore V<sup>2</sup>F (*obsc. pr.m.* V<sup>6</sup>Vi) 93 respirato] respirando V<sup>2</sup>F : respirandi Pg (*cf. adn. sup.*) sicut] + enim V<sup>2</sup>F : + etiam V<sup>6</sup>, F<sup>6</sup>, Ψ<sup>1c</sup>

31-43 Secundum — uocis : cf. ipse Thomas, *In Eth.*, III 19, 154-156, cum *adn.* ; *In Post. an.*, I 41, n. 11, in 90a18-20. 45-50 id est — syllabas : Albertus, p. 131, 76-84 : « diu loquentes, dum respirant, oportet interrumpere uoces... et quia numero talium motuum formantur syllabe et dictiones, propter hoc... incidunt in genus quantitatis. Et quia singule formationes elementorum et syllabarum distincte sunt nec aliquo uno continuantur, ideo sunt de numero discretorum... » 47-48 in libro Predicamentorum : *Ar.*, *Cat.*, 4b22-23, a Boethio transl. (A.L., I, p. 13, 23-24) : « Est autem discreta quantitas ut numerus et oratio ». 49-50 distinguitur — syllabas : *Ar.*, *Perierm.*, I 6, 16b27-31, a Boethio transl. (A.L., II, p. 7, 21 et 8, 3). 60-61 in libro De animalibus : I (= *Hist. animal.*, I 6, 490a9-14), a Michaele Scoto transl. (Ms. Vat. Chigi E.VIII.251, f. 31a) : « Et aliud est genus *dure teste*, et est quid modorum alzun <ut conche marine>. Et etiam est alius genus *mollis teste* [...] ut quod uocatur karabo et genera generum *cancrorum* quedam et quod uocatur *hastacooz*. Et aliud genus uocatur *malachie*, sicut tartanor et toto et cice. Et aliud genus quod dicitur genus uolatilis rugosi corporis. Et nullum huius generis habet sanguinem *omnino* » ; IV (= *Hist. animal.*, IV 1, 523b1-13), a Michaele transl. (*ibid.*, f. 14vb) : « Modo uero uolumus narrare dispositionem animalis sanguinem non habentis. Et eius quidem sunt multi modi. Quoniam ex eis est genus quod dicitur *malachie* (cuius interpretatio est mollis) et est genus carens sanguine et eius *caro est extra* et quod est ex eis durum interius ; erit modus *sepie*. Et est etiam aliud genus quod dicitur *mollis teste*... ut karabo et *cancer*. Est etiam aliud genus quod dicitur habens corium testem... Et est aliud genus et est annulosi corporis... » ; cf. Albertus, *De animalibus*, I 1 3 (ed. Stadler, p. 14, 6-8) : « Est autem malachie omne interius durum et exterius molle, ut sepia, polypus et calamare » ; I 1 8 (p. 37) ; IV 1 1 (p. 359, 20-21) : « sicut sunt genera ostreorum conchilliorum, que Grece (l) halzum uocantur ». 69 supra : II 17, 420a8-9. 74 loci : Adam de Bocfeld, *In de anima* (Urb.lat.206, f. 281r) : « in quodam fluuio » ; Anonymus, *In de anima II-III*, f. 10va : « in quodam flumine » ; Albertus, p. 130, 37 : « in fluuio ». 82 *Iam* : 420b16. 84 Organum : 420b22.

95 duorum *gustus est necessarius* (est enim distinctiuus  
alimenti conuenientis, quo conseruatur animal)  
et propter hoc *pluribus* animalibus *inest*, set  
*interpretatio* que fit per locutionem est ad *bene*  
*esse*; et similiter aere respirato utitur natura ad  
mitigationem caloris naturalis, quod est *necessarium*  
100 (et huius *causa dicta est* in libro De respiratione  
et expiratione), et utitur aere respirato ad  
formationem uocis, quod est ad *bene esse*.  
42ob22 Deinde cum dicit : *Organum autem respira-*  
105 *tionis* etc., ostendit quid sit organum respirationis.  
Et dicit quod *organum respirationis est uocalis*  
*arteria*, que est ordinata ad pulmonem ut ei  
deseruiat per aeris attractionem; aer autem necesse  
est ut recipiatur in pulmone, quia in *hac parte*  
110 animalia gressiua *plus habent* de calore quam in  
*aliis* partibus; pulmo enim coniungitur cordi in  
quo est principium caloris naturalis et ideo *locus*  
qui est *circa cor indiget respiratione* ad refrigerium  
naturalis caloris (dicit autem « locus primus »  
115 uel quia est primus circa cor pulmo, utpote qui  
ei uicinatur, uel quia cor est prima pars animalis,  
et quantum ad generationem et quantum ad  
causalitatem motus), et propter hoc necesse est

quod aer ingrediatur ad pulmonem ad refrigerium  
naturalis caloris.

120 Vel hoc quod dicit quod in *hac parte* animalia  
*pedibus gradiencia habent plus calorem aliis*, intelli-  
gendum est : aliis animalibus; manifestum est  
enim quod animalia habencia sanguinem habent  
plus de calore naturali carentibus sanguine, et in  
125 genere habencium sanguinem pisces minus habent  
de calore naturali; et propter hoc animalia  
carentia sanguine et pisces non respirant, ut  
supra dictum est.

Deinde cum dicit : *Quare percussio* etc., ex 42ob27  
premissis diffinitionem uocis concludit. Et circa  
hoc duo facit : primo ponit diffinitionem; secundo  
manifestat eam, ibi : *Non enim omnis* etc.

Dicit ergo primo quod, quia uox est sonus  
animati et ex illa parte qua aerem respirat, omnis  
135 autem sonus est ex aliqua percussione aeris,  
sequitur quod uox sit *percussio respirati aeris ad*  
*arteriam uocalem*; que quidem percussio fit *ab*  
*anima que est in hiis partibus*, id est principaliter in  
corde. Quamuis enim anima sit in toto corpore  
140 ut est forma animalis, tamen uis eius motiua est  
principaliter in corde. Datur autem hec diffinitio

Φ(pecia 11) : Φ<sup>1</sup>(O<sup>1</sup>F<sup>2</sup>Bg), Φ<sup>2</sup>(Bc<sup>2</sup>Pi) Ψ : Ψ<sup>1a</sup>(V<sup>2</sup>F, V<sup>6</sup>), Ψ<sup>1b</sup>(V<sup>1</sup>F<sup>6</sup>), Ψ<sup>1c</sup>(V<sup>4</sup>F<sup>4a</sup>) 95 distinctiuus] discretiuus Ψ<sup>1c</sup> 100 naturalis]  
om. Φ 108 autem] enim Ψ<sup>1c</sup> 114 primus] post Φ 115 est] om. Φ primus circa Ψ : post Φ : primus post Ed<sup>128</sup> 115-116 qui  
ei uicinatur scr. (cf. app. fontium) : ei quod uicinatur Φ : qui (om. F) est uicinior V<sup>2</sup>F : ei uicinior V<sup>6</sup>, Ψ<sup>1b</sup> 118 causalitatem motus  
Φ : causalitatem et motum Ψ<sup>1b</sup> : caliditatem et motum Ψ<sup>1a</sup> 120 naturalis caloris Φ : caloris naturalis cordis Ψ 121 quod] om. Φ,  
Ψ<sup>1a</sup> 126 minus habent] inu. V<sup>6</sup>, Ψ<sup>1b</sup> 132 diffinitionem] + uocis Ψ 139 id est] licet W : et F<sup>4a</sup> : om. Φ, V<sup>6</sup> 141 est]  
om. Φ, Ψ<sup>1c</sup> 141 motiua] et motio Φ

95-96 est — animal : cf. infra III 11, 434b21-24; 12, 435b22-24; supra II 5, 176-198, cum adn. 99-100 ad mitigationem caloris naturalis : cf.  
Iohannes Blund, *Tr. de Anima*, xiv 1 (ed. Callus-Hunt, p. 52, 17) : « ad mitigationem feruoris »; Anonymus, *In de anima II-III*, f. 10va : « prop-  
ter mitigationem caloris naturalis »; Adam de Bocfeld, *In de anima* (Urb.lat.206, f. 281r) : « ad mitigationem illius partis »; Albertus, *De animalibus*,  
XX 1 3 (ed. Stadler, p. 1280, 6-7) : « cum respiratio sit ad mitigationem caloris cordis et pulmonis »; *De anima*, p. 130, 64-65 : « ad calorem cordis  
et interiorum mitigandum ». 101 in libro De respiratione : Ar., *De resp.*, 8, 474a25-b24; 16, 478a28-30. 111 partibus : Ps.-Petrus Hispanus,  
*Expositio lib. II-III de anima*, p. 201, 18-21 : « circa illam partem, scilicet prope cor, magis habundat calor secundum proportionem ad tantum corpus  
quod est cor, quam in aliqua alia parte corporis secundum huiusmodi proportionem »; Themistius, f. 20ra (ed., p. 153-154) : « In hac autem parte,  
dico autem pulmone, amplius habent calidum peditantia et sanguinem habentia animalia : adiacet enim cordi quod est fons caloris » (inter modernos  
solus, ut uidetur, huic opinioni fauet E. Rolfes, *Des Aristoteles Schrift über die Seele*, Bonn 1901, p. 111 : « Denn in diesem Theile haben die Landthiere  
die meiste Wärme vor anderen Theilen »; cf. adn. ad u. 123). 112 principium caloris naturalis : Ar., *De uita et morte*, 469b10, 17; *De resp.*,  
478a23-24; *De part. animal.*, III 7, 670a24; *De gen. animal.*, IV 1, 766a34-b1, a Guillelmo transl. (A.L., XVII, p. 125, 10-12); ipse Thomas, *In II Sent.*,  
d.14, q.1, a.1, arg. 2 : « cor, quod est fons totius caliditatis »; *In De sensu*, I 4, 250-251; *Quodl. IV*, q.2, a.2, arg. (cf. etiam adn. sup., sed Thomas  
uoce « fons » usus est ante quam cognouit uerba Themistii). 115-116 qui ei uicinatur : cf. Ar., *De animalibus*, XIII (*De part. animal.*, III 3,  
665a15-16) a Michaele Scotto transl. (Ms. Vat. Chigi E.VIII.251, f. 58va4) : « pulmo uero est positus ubi est cor » (a Guillelmo transl., Vat.lat. 2095,  
f. 84vb : « pulmo autem iacet ubi cor et circa hoc »). Verbo autem « uicinior » saepius usus est Michael Scotus (ubi in Graeco habetur περι), cf.  
*De animalibus*, XII (*De part. animal.*, II 7, 653a29-30); Vat. Chigi E.VIII.251, f. 53vb5 : « locus qui uicinatur cordi et pulmone est ualde calidus »;  
(653a34, *ibid.*) : « in eo quod uicinatur teste capitis »; (II 13, 657b6-7; f. 55va) : « quod uicinatur capiti »; XIII (III 5, 667b10; f. 59rb) : « in eo  
quod uicinatur cordi ». 117 quantum ad generationem : id est, cor est pars quae prima generatur, cf. Ar., *De iuuentute*, 468b28; *De part. animal.*,  
III 4, 666a10-11; *De gen. animal.*, II 1, 735a23-24; 4, 740a3-19; 5, 741b16-17; 6, 743b25-26; III 2, 753b18-19. 118 causalitatem : Recensio  
Ψ<sup>1a</sup> habet « caliditatem » (cf. adn. crit.) et re uera cor est principium caliditatis (cf. u. 112, cum adn.), non tamen hoc iterum docere uoluit Thomas,  
sed, ne quis putet cor eandem principalitatem habere quantum ad generationem et quantum ad motum, de industria cordi attribuit principalitatem  
non motus sed causalitatis motus : cor est pars quae prima generatur, non autem pars quae prima mouetur, sed quae prima causat motum.  
118 motus : Ar., *De sompno et uigilia*, I, 456a5, ab Anonymo transl. et a Guillelmo recogn. (ed. Drossaart Lulofs, p. 5\*-6\*) : « omnia enim sanguinem  
habentia cor habent et principium motus... hinc est »; *De uita*, 469a14-15; *De part. animal.*, II 1, 647a25; III 4, 666a14; 6, 669a14-15. 123 ani-  
malibus : Auerroes, II 89, u. 18 (p. 266); Anonymus, *In de anima II-III*, f. 10vb : « gradiencia pedibus... plus habent caloris in hac parte aliis, suple  
animalibus »; Adam de Bocfeld, *In de anima* (Urb.lat. 206, f. 281r) : « dicuntur animalia gradiencia et sanguinem habentia calidiora aliis animalibus »  
(cf. Ps.-Simplicius, p. 149, 23; Philoponus, p. 382, 12-13, nec non, praeter Rolfes [cf. adn. ad u. 111], moderni omnes, ut Rodier, I, 121, J. Tricot,  
W. Theiler, P. Siwek, E. Barbotin, D. W. Hamlyn, G. Movia). 129 supra : 42ob9-13. 133 Non omnis : 42ob29. 141 uis motiua :  
cf. u. 118, cum adn., nec non ipse Thomas, *In Eth.*, IV 17, 34, cum adn.

per causam : non enim uox est percussio, set  
sonus ex percussione causatus.

420b29 Deinde cum dicit : *Non enim omnis animalis* etc.,  
manifestat predictam diffinitionem. Et primo  
quantum ad hoc quod dixerat quod percussio  
uocalis est ab anima ; secundo quantum ad hoc  
quod dixerat quod est aeris respirati, ibi : *Signum*  
150 *autem* etc. Posuerat enim tria in diffinitione uocis :  
percuciens, scilicet animam, percussum, scilicet  
aerem respiratum, et id ad quod fit percussio,  
scilicet uocalem arteriam ; quorum tertium supra  
manifestauerat, unde restabat quod duo prima  
155 manifestaret.

Dicit ergo primo quod, sicut supra dictum est,  
*non omnis sonus animalis est uox* : contingit enim  
linguam facere aliquos sonos qui tamen non sunt  
uoces, *sicut et tussientes* sonum faciunt, qui tamen  
160 non est uox. *Oportet* enim, ad hoc quod sit uox,  
quod *uerberans* aerem sit aliquid *animatum et cum*  
*ymaginatione aliqua* intendente ad aliquid signifi-  
candum ; oportet enim quod *uox* sit *sonus quidam*  
*significatiuus*, uel naturaliter uel ad placitum, et  
165 propter hoc dictum est quod huiusmodi percussio  
est ab anima : operationes enim animales dicuntur

que ex ymaginatione procedunt ; et sic patet  
quod uox non est percussio *respirati aeris, sicut*  
accidit in tussi, set id cui principaliter attribuitur  
causa uocis est anima que utitur *isto* aere, scilicet 170  
respirato, ad uerberandum aerem qui est *in arteria*  
*ad ipsam* arteriam ; aer ergo non est principale in  
uocis formatione, set anima que utitur aere ut  
instrumento ad uocem formandam.

Deinde cum dicit : *Signum autem* etc., manifestat 421a2  
aliam partem diffinitionis, scilicet quod uox sit  
percussio aeris respirati. Et dicit quod signum  
huius est duplex. Vnum, quia animal non potest  
formare uocem neque dum attrahit aerem respi-  
rando neque dum expellit exspirando, set dum 180  
retinet aerem, quia dum retinet, *isto* aere retento  
causat motum ad formationem uocis. Aliud  
signum est, quia pisces non habent uocem : *non*  
*enim habent guttur*, id est uocalem arteriam, et *hanc*  
*partem non habent, quia non recipiunt aerem neque* 185  
*respirant, set qui dicunt* hoc quod pisces respirant,  
*peccant*. Quare autem pisces non respirant, alia  
*ratio est* ; pertinet enim ad scienciam in qua  
considerantur particularia accidentia animalium.

$\Phi$ (pecia 11) :  $\Phi^1(O^4F^2Bg)$ ,  $\Phi^2(Bo^1Pi)$   $\Psi$  :  $\Psi^{1a}(V^2F, V^o)$ ,  $\Psi^{1b}(V^1F^3)$ ,  $\Psi^{1c}(V^4F^{4a})$  144 causatus] om.  $\Phi$  145 omnis animalis] omnis  
animal  $\Phi$  : omne animal  $\Psi^{1c}$  150 autem] + est  $\Psi^{1ab}$  152 respiratum] om.  $\Psi^{1ab}$  id ad] ad  $\Phi$ ,  $V^4$  : ad id  $F^{4a}$  156 primo]  
om.  $\Phi$ ,  $V^4$  157 enim] enim etiam  $\Psi$  ( $-V^4$  : enim om.  $F$ ,  $F^6$ ) 164 significatiuus] significans  $\Phi$  ; sed. cf. *Ar.*, 420a32 170 est anima]  
post aere  $F^{4a}$  : om.  $\Phi$ ,  $V^2F$ ,  $\Psi^{1b}$  175 manifestat] ostendit  $\Phi$ ,  $\Psi^{1c}$

149 Signum : 421a1. 150 Posuerat : 420b27-29. 153 supra : 420b22-27. 156 supra : 420b5, 9-16. 164 uel naturaliter uel ad pla-  
citurum : Themistius, f. 20ra-rb (ed., p. 154, 58-62) : « Est enim uox significatiuus sonus, set horum quidem natura, uelud qui irrationabilium ani-  
malium (significans enim et irrationabilia primas passiones, scilicet delectari aut tristari), horum autem et ad placitum, uelud que hominum » ;  
aliter *Ar.*, *Perierm.*, I, 2, 16a3-8 ; 4, 16a19, 27-28 ; 6, 17a2, a Boethio transl. (A.L., II, p. 5, 2-9 ; p. 6, 4-5 et 10-11 ; p. 8, 7-8) ; Albertus, p. 131,  
18-46, 62-63 ; Thomas (praeter comm. in *Perierm.*, loc. laud.) : *In I Sent.*, d.27, q.2, a.2, sol. 1 in fine ; *De uer.*, q.4, a.1, u. 186 ; *In Post. an.*, II 6,  
n. 9 ; *In De sensu*, I 1, 260-263 ; *II<sup>a</sup>-II<sup>a</sup>e*, q.85, a.1, arg. 3 : « Voces... non significant naturaliter, set ad placitum, secundum Philosophum » ; ad 3.  
165 dictum est : 420b28. 188-189 pertinet — animalium : cf. *Ar.*, *De resp.*, 10, 476a1-15 ; 16, 478a32-34 ; *De part. animal.*, III 6, 669a1-5.

<CAPITVLVM XIX>

421a7 De odore autem et olfactibili minus bene determinabile est dictis : non enim manifestum est quale quid sit odor, sicut sonus aut uisibile, utrum lumen. Causa autem est quia sensum hunc non habemus certum, set peiorem multis animalibus. Praue enim odorat homo et nichil odorat odorabilem sine leticia et tristitia, sicut non existente certo eo quod sentimus. Rationabile autem sic et fortes oculis colores sentire et non permanifestas ipsis esse differentias colorum, nisi terrenarium et non terrenarium, sic autem et odores hominum genus.

421a16 Videtur enim et analogiam habere ad gustum et similiter species humorum cum hiis que sunt odoris. Set certiore habemus gustum propter id quod ipse quidam tactus est, hunc autem habet homo sensum certissimum; in aliis enim deficit ab animalibus multis, secundum autem tactum differenter certificat. Vnde et prudentissimum animalium est; si gnium autem et in genere hominum secundum sensum hunc ingeniosos esse et non ingeniosos, secundum alium

autem nullum. Duri enim carne, inepti mente, molles autem carne bene apti.

Est autem sicut humor hic quidem dulcis, ille uero amarus, sic et odores sunt, set alia quidem habent proportionaliter odorem et humorem, dico autem dulcem odorem et dulcem humorem, alia uero contrarium. Similiter autem et acer et austerus et acutus et pinguis est odor. Set sicut diximus, propter id quod non multum permanifesti sunt odores sicut humores, ab hiis acceperunt nomina secundum consuetudinem rerum; dulcis quidem enim a croco et melle, acer autem a thimo et a similibus; eodem autem modo et in aliis.

Adhuc autem sicut auditus et unusquisque sensuum, hic quidem audibilis et non audibilis, ille uero uisibilis et non uisibilis, et olfactus odorabilis et non odorabilis. Non odorabile autem aliud quidem secundum id quod omnino impossibile est habere odorem, aliud uero paruum habens et prauum. Similiter autem et non gustabile dicitur.

421a7 De odore autem et olfactibili etc. Postquam Philosophus determinauit de uisibili et audibili, nunc tercio determinat de odorabili. Et diuiditur in partes duas : in prima ostendit de odorabili quid sit; in secunda determinat de odorabili secundum quod inmutat sensum olfactus, ibi : Est autem olfactus etc. Circa primum duo facit : primo determinat de odorabili secundum se; secundo de non odorabili secundum quod odoratu percipitur, ibi : Adhuc autem etc. Circa primum duo facit : primo ostendit difficultatem determinandi de odorabili; in secunda ostendit quomodo accipiat cognitio odorabilem, ibi : Videtur enim et analogiam etc.

15 Dicit ergo primo quod non ita bene determinari

potest de odorabili sicut et de predictis sensibilibus, scilicet audibili et uisibili, quia non manifestum est nobis quid sit odor, sicut quid est sonus aut quid sit uisibile, utrum lumen, uel aliquid huiusmodi. Et huius causam assignat, quia sensum odoratus non habemus bonum qui perspicaciter et per certitudinem cognoscat suum obiectum, set habemus eum peiorem multis animalibus.

Cuius ratio est quia, cum instrumentum sensus debeat esse proportionatum suo sensibili, sicut odor causatur ex calido et sicco ita ad bonitatem instrumenti odoratus requiritur uictoria calidi et sicci; homo autem habet cerebrum, in cuius uicino positum est instrumentum olfactus, maius omnibus aliis animalibus secundum proportionem

Ar. Ni : Ni<sup>1</sup>(φ, χω), Ni<sup>2</sup>(νρ, θ<sup>1</sup>θ<sup>2</sup>π) Np(pecia 4) : Np<sup>1</sup>(βγ), Np<sup>2</sup>(αα, μτ) Nr 421a9 utrum lumen NiNp, T(19) : + aut color Nr (cf. Préf., p. 170\*) 9 quia Ni (-φ), Np, T(20) : quoniam V, φ 12 eo quod sentimus V(Urb.lat.206), Ni<sup>1</sup>, ρ, Np, T(22 suum obiectum) : eo quo sentimus V, Ni<sup>2</sup>(-ρ), Nr 20 enim V(dett), NiNp : quidem enim (= μὲν γὰρ) V(A), Nr 421b1 consuetudinem T(150) : multitudinem V(dett), θ<sup>1</sup>θ<sup>2</sup>π : similitudinem cest 1 rerum] eorum ρθ<sup>1</sup>, Np<sup>1</sup> : om. π 3 a similibus π, T(153) : huiusmodi cest Adhuc Ni<sup>1</sup>, Np, T(155) : Est V, Ni<sup>2</sup> (est. § Adhuc π)

Φ(pecia 11) : Φ<sup>1</sup>(O<sup>4</sup>F<sup>1</sup>Bg), Φ<sup>2</sup>(Bo<sup>1</sup>Pi) Ψ : Ψ<sup>1a</sup>(V<sup>2</sup>F, V<sup>3</sup>), Ψ<sup>1b</sup>(ViV<sup>3</sup>), Ψ<sup>1c</sup>(VeF<sup>4a</sup>) 1 olfactibili] olfactu (de praem. V<sup>2</sup>F) V<sup>2</sup>F, F<sup>4a</sup> (ex V) 13 enim V<sup>2</sup>F, V<sup>3</sup>, V<sup>3</sup> : autem cest 16 et] om. Ψ 17 audibili... uisibili] inu. Ψ (deest V<sup>3</sup>) 19 uel] aut Φ<sup>2</sup>, Ψ<sup>1ab</sup> 22 cognoscat] -cit Φ 23 multis] + aliis V<sup>3</sup>, Ψ<sup>1bc</sup> 30 aliis] om. Φ

7 Est : II 20, 421b8. 10 Adhuc : 421b3. 13 Videtur : 421a16. 27 uictoria : cf. Thomas, In De sensu, I 10, 31, cum adn. 28-29 in — olfactus : cf. Ar., De sensu, I 4, 438b25-26.

sui corporis, ut Philosophus dicit in libro De animalibus, unde, cum cerebrum sit frigidum et humidum secundum se consideratum, impeditur in homine bonitas olfactus.

35 Et propter hoc *prae* odorat homo et nichil odorabilem percipit nisi quod est secundum aliquam excellenciam inducens delectationem aut contrarium, quod contingit propter sensum qui non est perspicax ad certitudinaliter discernendum de suo  
40 obiecto. Vnde rationabile est quod *hominum genus* sic se habeat ad percipiendos odores sicut se habent animalia habencia duos oculos, ut locuste et quidam pisces, ad percipiendos colores, quos propter debilitatem uisus ex ineptudine organi  
45 non percipiunt nisi in quadam excellencia, prout eis ingeritur aliquis terror uel eius contrarium.

421a16 Deinde cum dicit: *Videtur enim et analogiam* etc.,

ostendit quomodo innotescant nobis difference odorum. Et circa hoc duo facit: primo ostendit quod difference odorum nobis innotescunt per 50 comparisonem ad difference saporum; secundo ostendit quomodo respondeant difference odorum difference saporum, ibi: *Est autem sicut humor* etc.

Dicit ergo primo quod sensus olfactus in homine uidetur habere quandam conuenienciam 55 et proportionem *ad gustum et similiter species humorum*, id est saporum, ad species odoris. Vnumquodque autem ignotum cognoscitur per id quod est magis manifestum; unde, cum species saporum sint nobis maxime manifeste, species 60 odorum, que sunt nobis ignote et habent affinitatem ad species saporum, sub earum similitudine a nobis cognoscuntur. Species autem saporum sunt nobis manifestissime quia sensum gustus

$\Phi$ (pecunia 11) :  $\Phi^1(O^*F^2Bg)$ ,  $\Phi^2(Bo^*Pi)$   $\Psi$  :  $\Psi^{1a}(V^2F, V^6)$ ,  $\Psi^{1b}(ViV^6)$ ,  $\Psi^{1c}(VeF^{4a})$  41 sic  $\Phi^1, Pi, V^6, Ve$  (post odores  $V^6Ve$ ) : ita  $V^6$  : om.  $\Phi^2$  (-Pi),  $\Psi$  (- $V^6V^6Ve$ ) 41 se habeat  $V^2F, Vi$ , post odores  $V^6Ve$  : se habet (se om. Bg)  $\Phi$  : om.  $F^{4a}$  46 eis] ex *prae*.  $\Psi$  46 ingeritur] ingeritur (ingreditur  $FV^6Ve$ ) ipsis (in ipsis  $V^6$  : eis  $\Psi^{1c}$ )  $\Psi$  47 enim] autem  $F^1, \Psi^{1a}$  et analogiam *scr.* : et analogiam  $\Phi^1$  : et secundum analogiam  $\Phi^2$  : analogiam  $\Psi^{1ab}$  : esse  $\Psi^{1c}$

31-32 in libro De animalibus : XII (*De part. animal.*, II 7, 653a27-28), a Michaeli Scoto transl. (Vat.lat.2092, f. 42va; Chigi E.VIII.251, f. 53vb) : « Homo autem *respectu corporis eius* habet magnum cerebrum quando confertur ad cerebra aliorum animalium » (a Guillelmo transl., Vat.lat.2095, f. 79va : « Habet autem animalium cerebrum maius homo ut secundum magnitudinem ») ; cf. *De animalibus*, I (*Hist. animal.*, I 16, 494b27-29) ; XII (*De part. animal.*, II 14, 658b7-8) ; XVI (*De gen. animal.*, II 6, 744a27-28) ; Albertus, p. 132, 27-28 : « homo inter omnia animalia maius habet cerebrum et maius caput proportionem *sui corporis* » ; ipse Thomas, *In II Sent.*, d.20, q.2, a.1, ad 5 : « cerebri, quod homo maius pre aliis animalibus habet secundum proportionem *sui corporis* » ; *Q. de anima*, q.8 (ed. Robb, p. 134) ; *Ia*, q.91, a.3, ad 1 : « homo inter omnia animalia *respectu sui corporis* habet maximum cerebrum » ; q.99, a.1 ; *In De sensu*, I 8, 40-43 : « homo autem inter omnia alia animalia habet cerebrum maius secundum quantitatem *sui corporis*, ut dicitur in libro De partibus animalium » ; I 12, 124-126. Patet Thomam, etiam postquam librum De partibus animalium a Guillelmo translatum cognouit, uerba adferre Michaelis Scoti in libro De animalibus. 32-33 frigidum et humidum : Ar., *De sensu*, I 4, 438b29-30 ; *De sompno et uigilia*, I, 457b29-30, ab Anonymo transl. et a Guillelmo recogn. (ed. Drossaert Lulofs, p. 9\*) : « frigidissimum cerebrum » ; *De animalibus*, XII (*De part. animal.*, II 7, 652a27-28) : « ualde frigidum », « humidum ualde » (Scotus), « frigidissimum », « humidissimum » (Guillelmus) ; *De animalibus*, I (*Hist. animal.*, I 16, 494b29) ; *De animalibus*, XII (*De part. animal.*, II 14, 658b8) ; cf. ipse Thomas, *Ia*, q.115, a.5, ad 1 ; *In Math.*, c. XVII (ed. Piana, t. XV 1, f. 52ra E, 3 ab imo). — Cf. etiam Ar., *De animalibus*, XVI (*De gen. animal.*, II 6, 744a27-28, 31), a Scoto transl. (Vat.lat.2092, f. 69vb ; Chigi E.VIII.251, f. 86ra) : « frigiditas et humiditas que sunt in eo (cerebro) non desiccantur nisi tarde post longum tempus, et hoc accidit omnibus animalibus habentibus cerebrum magnum et maxime hominibus, et propter hoc erit locus sincipitis humidus et non fiet durus nisi ultimo. *Infantibus* uero est os sincipitis ualde molle, et hoc accidit hominibus proprie quoniam habent cerebrum humidius et maius cerebris aliorum animalium... et non possunt *infantes* ferre capud longo tempore propter pondus cerebri », quem locum saepius laudat Thomas ad pueritiae defectum explicandum, uelut *In II Sent.*, d.20, q.2, a.1, ad 5 ; q.2, a.2, c. ; *De uer.*, q.18, a.8, ad 5 ; *Ia*, q.99, a.1 ; q.101, a.2, ad 2. 37 excellenciam : Ps.-Petrus Hispanus, *Expositio lib. II-III de anima*, p. 206, 6-11 : « homo non odorat nisi ipsas *excellencias* odorum siue odores extremos, odores autem medios paruorum differentiarum non bene sentit. Et hoc est quod dicit quod nichil odorum sentit sine leticia et tristitia, leticia enim et tristitiam inferunt solum odores *excellentes* » ; Albertus, *S. de homine*, q.29, a.6 (ed. Borgnet, t. 35, p. 267b) : « in illa distinctione (odorum) non habemus nisi nomina *excellenciarum* » ; *De anima*, p. 132, 46-48 : (homo) « differentias... non discernit in odore subtiliter, set *excellencias* tantum percipit » ; ipse Thomas, *In IV Sent.*, d.44, q.2, a.1, q.4, ad 3 (Piana, t. VII 2, f. 210vb G) : « et sensus odoratus in sanctis, quia nulla humiditate impediatur, cognoscet non solum *excellencias* odorum, sicut nunc in nobis contingit propter nimiam cerebri humiditatem, set etiam minimas odorum differentias ». — Aliter et recte Themistius, f. 20rb (ed., p. 156, 87-90) : « Hoc autem signum ad indigenciam solam nobis inditam esse quidam aiunt hanc, eam autem que extra necessitatem certitudinem non accepisse, et propter hoc quomodo se habent ad nos, non quomodo sunt odorabilia, cognoscimus ». Secundum Aristotelem enim proprium est tactus esse medium et non nisi « *excellencias* » qualitatium tangibilium sentire (infra, II 23, 424a2-6 ; quod aliis sensibus non nisi per accidens, in quantum omnes in tactu fundantur, extendi potest, cf. II 24, 424a29 ; III 12, 435b7-19) ; odoratus autem hos percipit odores qui delectationem uel tristitiam inducunt, ratione non cuiusdam « *excellenciae* », sed cuiusdam utilitatis uel conuenientiae. 42-43 animalia — pisces : Ar., *De animalibus*, XIV (*De part. animal.*, IV 6, 683a27-34) a Michaeli Scoto transl. (Mss Vat. Chigi E.VIII.251, f. 66rb ; Vat.lat.2092, f. 53rb) : « Et duo pedes qui sunt in anteriori quorundam istorum animalium (anulosorum) sunt maiores, quoniam sunt duri oculi et non uident uisu acuto... scilicet modus muscarum et modi qui assimilantur apibus. Pedes uero posteriores sunt maiores... sicut *locuste* et pulices » ; cf. Albertus, *De animalibus*, XIV r 1 (ed. Stadler, XVI, p. 953) : patet Aristotelem locustas in numero animalium duri oculi non diserte posuisse ; Ar., *De animalibus*, XII (= *De part. an.*, II 13, 657b29-658a10) a Scoto transl. (mss Vat. Chigi E.VIII.251, f. 35va-vb ; Vat. lat.2092, f. 44ra ; El Escorial f. III.22, f. 59vb) : « Pisces uero et animalia anulosi corii et animalia duri corii diuersantur in oculis, quoniam quedam habent oculos et carent palpebris, et quod ex eis duri corii non habent omnino palpebras... loco huius coopertorii et custodie fuerunt oculi eorum duri et propter duriciem oculi uident debiliter... Pisces uero sunt humidi oculi » ; cf. Albertus, *De animalibus*, XII r 3 (ed. Stadler, XV, p. 874) : secundum Aristotelem ergo pisces, entoma et « sclero-derma » (ut habet Guillelmus, ms. Vat.lat.2095, f. 81va) in hoc conueniunt quod non habent palpebras, sed in hoc distinguuntur quod entoma et sclero-derma (gallice « crustacés ») habent oculos duos, pisces uero non, immo umidos oculos ; recte Albertus, p. 132, 55 et 66, dicit « aquatica » (quoniam sclero-derma sunt aquatica) duos oculos habere, sed perperam pisces iam Adam de Bocfeld (ms. Urb. lat. 206, f. 281v, in marg. inf.) : « sicut quedam animalia habencia duos oculos et male uidentes, cuiusmodi sunt pisces, non comprehendunt nisi extremos colores ». 53 Est : 421a26. 57 humorum, id est saporum : cf. supra, II 5, 194-195, cum adn.

65 habet homo *certiorem* [quam sensum olfactus] quam alia animalia, quia gustus est tactus quidam, tactum autem habet homo certissimum aliis animalibus, licet in aliis sensibus deficiat a quibusdam animalibus : sunt enim quedam animalia que  
70 melius uident, audiunt et olfaciunt quam homo, set homo secundum tactum multum differt in certitudine cognitionis ab aliis animalibus. Vnde, quia homo habet optimum tactum, sequitur quod sit prudentissimum omnium aliorum animalium, quia  
75 et in genere hominum ex sensu tactus accipimus quod aliqui sunt ingeniosi et aliqui non ingeniosi, et non secundum aliquem alium sensum. Qui enim habent duram carnem et per consequens habent malum tactum, sunt inepti secundum mentem,  
80 qui uero sunt molles carne et per consequens boni tactus, sunt bene apti mente. Vnde etiam alia animalia habent duriores carnes quam homo.

## &lt;QUESTIONES&gt;

## &lt;I&gt;

85 Set uidetur quod aptitudo mentis magis respondeat bonitati uisus quam bonitati tactus, quia uisus est spiritualior sensus et plures differentias rerum demonstrat.

Set dicendum est quod duplici ex causa bonitas  
90 mentis respondet bonitati tactus.

Prima ratio est quia tactus est fundamentum

aliorum sensuum omnium : manifestum est enim quod organum tactus diffunditur per totum corpus et quodlibet instrumentum sensus est etiam instrumentum tactus et id ex quo aliquid dicitur sensitiuum est sensus tactus ; unde ex hoc quod aliquid  
95 habet meliorem tactum, sequitur quod simpliciter habeat meliorem sensitiuam naturam et per consequens quod sit melioris intellectus, nam bonitas sensus est dispositio ad bonitatem intellectus. Ex hoc autem quod aliquid habet meliorem  
100 uisum uel auditum, non sequitur quod sit melius sensitium simpliciter, set solum secundum quid.

Alia ratio est quia bonitas tactus sequitur bonitatem complexionis siue temperanciam : cum  
105 enim instrumentum tactus non possit esse nudatum a genere tangibilium qualitatum eo quod est ex elementis compositum, oportet quod sit in potencia ad extrema saltem per hoc quod est medium inter ea ; ad bonam autem complexionem  
110 corporis sequitur nobilitas anime, quia omnis forma est proportionata sue materie. Vnde sequitur quod qui sunt boni tactus sunt nobilioris anime et perspicacioris mentis.

## &lt;II&gt;

115

Queritur autem iterum, cum tactus sit certissimus sensuum, quare species odorum denominantur magis a speciebus saporum quam a  
qualitatibus tangibilibus ?

Φ(peccia 11) : Φ<sup>1</sup>(O<sup>4</sup>F<sup>2</sup>Bg), Φ<sup>2</sup>(Bo<sup>4</sup>Pi) Ψ : Ψ<sup>1a</sup>(V<sup>2</sup>F, V<sup>6</sup>), Ψ<sup>1b</sup>(V<sup>1</sup>V<sup>2</sup>), Ψ<sup>1c</sup>(V<sup>2</sup>F<sup>4a</sup>) 65 quam sensus olfactus (+ et V<sup>2</sup>F) om. Ψ<sup>1c</sup> :  
secl. 67 certissimum] ante homo Φ ; sed cf. Ar., 419a19-20 aliis] omnibus praem. Ψ (-V<sup>6</sup> : deest V<sup>6</sup>) 74 aliorum] om. Ψ<sup>1ab</sup>  
75 et] etiam O<sup>4</sup>, V<sup>6</sup> : om. Bg, V<sup>2</sup>F, Ψ<sup>1c</sup> 76 et aliqui non ingeniosi] om. Ψ<sup>1ab</sup> : uel non ingeniosi suppl. Ψ<sup>1c</sup> 78 habent<sup>2</sup>] post  
79 tactum Φ 85 magis] om. Φ 86 bonitatis] om. Ψ<sup>1ab</sup> 92 aliorum sensuum omnium] omnium sensuum Ψ<sup>1ab</sup> : omnium aliorum  
sensuum Ψ<sup>1c</sup> 94 instrumentum] + cuiuscunque Ψ<sup>1c</sup> 95 tactus] ante est etiam instrumentum Φ dicitur] + esse V<sup>1</sup>, F<sup>4a</sup>  
98 habeat] habet Φ, F<sup>4a</sup> 102-103 melius sensitium] melioris sensitue V<sup>2</sup>F : melius sensitius V<sup>6</sup>, Ψ<sup>1b</sup> : melius sensitius uel melioris  
sensitue Ψ<sup>1c</sup> 104 sequitur] consequitur Ψ (-F<sup>4a</sup>) 105 bonitatem complexionis siue temperanciam (-cie Ψ<sup>1c</sup>)] temperanciam comple-  
xionis Ψ<sup>1ab</sup>

80-81 molles — mente : haec Aristotelis uerba non a Guillelmo, sed a Iacobo Veneto translata, prout in codicibus deterioribus translationis Veteris leguntur, saepius laudat Thomas ; haec sunt 421a23-26 : « Signum autem est et in genere hominum secundum id quod uidemus ingeniosos esse et non ingeniosos secundum aliud nullum ; fortes enim [autem St. Florian] carne ineptos mente, molles autem carne bene aptos [+ esse 632f] mente » (mss Sankt Florian XI.649, f. 158rb ; Paris B.N. lat. 6325, f. 144vb ; København Thott 164, f. 106r), quae Thomas sic laudat CG, III 84 (ed. Leon., XIV, p. 249b48-50 ; in codice autographo Vat. lat. 9850, f. 64ra, manu ipsius Thomae in marg. addita) : « Vnde dicitur in secundo de anima quod molles carne bene aptos mente uidemus » ; Q. de anima, q. 8 (ed. Robb, p. 133) ; « Molles enim carne... aptos mente uidemus » ; I<sup>a</sup>, q. 76, a. 5 : « molles carne bene aptos mente uidemus » ; q. 85, a. 7 : « molles carne bene aptos mente uidemus » ; I<sup>a</sup> II<sup>a</sup>e, q. 50, a. 3, arg. 3 : « molles carne bene aptos mente uidemus » (cf. etiam, sed sine « uidemus », CG, II 73, ed. Leon., XIII, p. 461a51-53 ; In II Sent., d. 32, q. 2, a. 3, Piana VI 2, f. 108va). 87 spiritualior : cf. supra II 14, 243, cum adn. 87-88 plures — demonstrat : Ar., De sensu, 437a2, 5-6 ; Met., I 1, 980a27 (A.L., XXV 1-1<sup>a</sup>, p. 89, 8, ed. Composita : « multas differentias demonstrat »). 91-92 fundamentum — omnium : quamquam Aristoteles saepius docuit tactum esse « primum » sensuum (De anima, II 3, 413b4-5 ; De part. animal., II 8, 653b23-24) uel ita esse necessarium ut sine eo nec alium sensum nec animal esse possit (De anima, II 4, 414a3 ; III 11, 434a29, b10-11, 23-24 ; 12, 435b2, 17, 19), uox tamen « fundamentum aliorum sensuum » apud eum non inuenitur, sed iam trita est apud Albertum : S. de homine, q. 33, a. 1, arg. 2 et 4 (ed. Borgnet, t. 35, p. 281b) : « tactus est fundamentum ad alios sensus » ; ad 2-5 (ibid., p. 282b) : « Tactus... fundamentum est aliorum sensuum » ; Lect. in Eth., III 12 (ed. Col., XIV 1, p. 203, 69-70) : « quamuis tactus sit fundamentum aliorum » ; 13 (ibid., p. 205, 72-73, 78 ; p. 206, 64 ; p. 208, 47-48) ; De anima, p. 247, 46 : « cum sit fundamentum aliorum sensuum », et ab ipso Thoma saepius usurpata : De uer., q. 22, a. 5 (ed. Leon., XXII, p. 623, u. 165-166) : « fundamentum aliorum sensuum » ; Q. de anima, q. 8 (ed. Robb, p. 133) : « fundamentum est aliorum » ; I<sup>a</sup>, q. 91, a. 3, ad 1 : « fundamentum aliorum sensuum » ; infra, II 22, 5-6 : « omnium aliorum sensuum fundamentum » ; II 27, 44 et 63 : « fundamentum omnium sensuum » ; De malo, q. 5, a. 5 : « fundamentum aliorum » ; q. 16, a. 1, 363-364 : « fundamentum omnium sensuum » ; In Met., I 1, in 980a27-28 : « fundamentum omnium aliorum sensuum ». 94-95 quodlibet — tactus : Ar., infra, III 12, 435b7-17 ; cf. ipse Thomas, De uer., q. 22, a. 5 (ed. Leon., XXII, p. 623-624, u. 166-173). 104-114 Alia — mentis : cf. Albertus, p. 133, 15-31, nec non De nat. et orig. anime, tr. 1, c. 2 (ed. Col., XII, p. 5, 56 et 57 cum adn.). 110 medium : Ar., infra, II 23, 424a4-6 ; cf. ipse Thomas, In II Sent., d. 1, q. 2, a. 5 : d. 32, q. 2 a. 3 ; Q. de anima, q. 8 (ed. Robb, p. 134) ; I<sup>a</sup>, q. 76, a. 5 ; De malo, q. 5, a. 5.



120 Et dicendum quod odor et sapor causantur ex determinata commixtione qualitatum elementarium, et ideo species odorum magis correspondent speciebus saporis quam simplicibus qualitatibus tangibilibus.

\*\*\*

421a26 Deinde cum dicit : *Est autem sicut* etc., ostendit quomodo species odoris respondent speciebus saporis. Et dicit quod, *sicut humor*, id est sapor, quidam est *dulcis* et quidam *amarus*, sic etiam *et odores* distinguuntur, *set* sciendum est quod 130 quedam *habent proportionaliter odorem et saporem*, scilicet *dulcem odorem et dulcem saporem*, quedam *uero per contrarium*, id est suauem saporem et non suauem odorem uel e conuerso. Cuius ratio est quia sapor consistit in humido aqueo aliquantulum 135 digesto, odor autem consistit in sicco aereo aliquantulum contemperato; contingit autem quandoque utramque substantiam, scilicet subtilem aeream et aqueam grossiorem, secundum debitam proportionem commixtam esse, et sic est suauitas 140 odoris et saporis; si uero sit debita proportio in uno et non in altero, erit in uno suauitas et in alia non. Et sicut dictum est de dulci et amaro

que sunt extrema in saporibus quod transferuntur ad odores, ita etiam et acetosum et austerum, id est stipticum aut ponticum, et acutum et pingue 145 odoribus attribuitur. *Set*, licet non semper in omnibus respondeant odores saporibus, tamen, *sicut diximus*, propter hoc quod odores non sunt *multum* manifesti *sicut* saporibus, *acceperunt nomina* odores a saporibus *secundum consuetudinem rerum*, 150 quia ut in pluribus odores respondent saporibus: *dulcis enim* odor et sapor est *a croco et melle*, *acer autem a thimo et a similibus*; et similiter est de aliis odoribus et saporibus.

Deinde cum dicit : *Adbuc autem sicut* etc., 421b3 ostendit quomodo etiam non odorabilia odoratu percipiuntur. Et dicit quod, *sicut auditus* est *audibilis et non audibilis* et uisus est *uisibilis et non uisibilis*, cum sit eadem potencia cognoscitiua oppositorum et priuatio non cognoscatur nisi 160 per habitum, similiter *olfactus* est *odorabilis et non odorabilis*. *Set non odorabile* dicitur dupliciter: aut quod *omnino* non potest *habere odorem*, sicut corpora simplicia, aut quod habet parum de odore aut malum odorem. Et *similiter* intelligendum est de 165 gustabili et non gustabili.

$\Phi$ (pecia 11) :  $\Phi^1(O^4F^1Bg)$ ,  $\Phi^2(Bo^1Pi)$   $\Psi$  :  $\Psi^{1a}(V^2F, V^6)$ ,  $\Psi^{1b}(ViV^3)$ ,  $\Psi^{1c}(VeF^{4a})$  122 odorum] odoris  $\Psi$  correspondent] res-  
 $\Psi$  (-F^{4a}) 132 id est] scilicet  $V^6$ ,  $V^8$ ,  $F^{4a}$  : om.  $V^2F$ ,  $Vi$  : deest  $Ve$  137 scilicet] + et  $\Psi^{1a}$ ,  $V^6$  144 et] om.  $\Phi$  145 pingue]  
pinguem  $\Phi$  150 consuetudinem *codd* : similitudinem *Ed*^{188} (cf. *Ar.*, 421b1, *cum adn.*) 156 etiam *hic*  $Ve$ ,  $V^1V^4$  : ante quomodo  $F^{4a}$  :  
*post* non  $\Phi$  : om.  $\Psi^{1ab}$  163 omnino non  $\Psi$  (- $V^2$ ) : *inu.*  $\Phi$ ,  $V^2$

134-136 sapor — contemperato : II 20, 422a6; Thomas, *In De sensu*, I 8, 14-18; I 9, 200-209; I 11, 65-72. 145 stipticum et ponticum :  
cf. *infra* II 21, in 447b13; *In De sensu*, I, 10, 71-75.

<CAPITVLVM XX>

421b8 Est autem <sup>1</sup>olfactus per medium, ut aerem aut aquam : et <sup>10</sup>namque aquatica uidentur odorem sentire (similiter autem et <sup>1</sup>que cum sanguine et sine sanguine), sicut et que in aere ; et <sup>1</sup>enim horum quedam a longe occurrunt ad alimentum, que ab odore <sup>1</sup>mouentur.

421b13 Vnde et dubium uidetur si omnia quidem similiter <sup>1</sup>odorent ? Homo autem respirans ; non respirans autem <sup>15</sup>set exspirans aut retinens spiritum, non odorat neque <sup>1</sup>a longe neque a prope, neque si in nasum intus ponatur. <sup>1</sup>Et hoc quidem in ipso positum quo sentitur, insensibile <sup>1</sup>esse, omnibus commune est, set sine respiratione non sentire, <sup>1</sup>proprium est hominum, manifestum autem est temptantibus. Quare <sup>20</sup>sanguinem non habencia, quoniam non respirant, alterum utique quendam sensum <sup>1</sup>habent preter eos qui dicti sunt.

421b21 Set impossibile est, si quidem odorem <sup>1</sup>senciunt : odorabilis enim sensus et mali odoramenti <sup>1</sup>et boni

odoramenti olfactus est. Amplius autem et corrumpi uidentur <sup>1</sup>a fortibus odoribus ex quibus homo corrumpitur, ut <sup>25</sup>sulphure et huiusmodi ; olfactum quidem igitur habere necessarium est, <sup>1</sup>set non respirancia.

Videtur autem hominibus differre <sup>1</sup>hoc sensitium <sup>421b26</sup> ad ea que aliorum animalium, sicut <sup>1</sup>oculi ad ea que durorum oculorum sunt. Hec quidem enim <sup>1</sup>habent fragma et sicut uelamen palpebras, quas aliquis non mouens <sup>30</sup>neque retrahens non uidet ; forcia autem oculis nichil <sup>1</sup>huiusmodi habent, set mox uident que fiunt in lucido. <sup>1</sup>Sic igitur et odoratum sensitium aliis quidem <sup>422a1</sup>sine operculo est sicut oculus, aliis uero aerem recipientibus <sup>1</sup>habere cooperimentum quod respirantibus discooperitur, <sup>1</sup>ampliatis uenis et poris. Et propter hoc <sup>1</sup>respirancia non odorant in aqua : necessarium enim est <sup>5</sup>odorem pati respirancia, hoc autem facere in humido <sup>1</sup>impossibile est.

Est autem odor sicci, sicut humor humidus ; <sup>422a6</sup> odoratum autem sensitium potencia huiusmodi est. <sup>422a7</sup>

421b9 *Est autem olfactus* etc. Postquam Philosophus determinauit de odorabili, hic determinat de inmutatione odoratus ab ipso. Et primo quantum ad medium ; secundo quantum ad organum <sup>5</sup> sensus, ibi : *Est autem odor* etc. Circa primum duo facit : primo ostendit quid sit medium in sensu odoratus ; secundo mouet quandam questionem circa determinata, ibi : *Vnde et dubium*.

Dicit ergo primo quod sensus olfactus inmutatur <sup>10</sup> ab odorabili *per medium*, scilicet *aerem aut aquam* ; et quidem quod aer sit medium in olfactu, mani-

feste apparet, quia nos per aerem odoramus ; unde oportuit manifestari aquam esse medium in olfactu, quod quidem manifestatur per hoc quod animalia *aquatica odorem* sentiunt (non solum illa <sup>15</sup> que habent sanguinem, set etiam illa que sanguine carent), *sicut et animalia que uiuunt in aere* ; quod quidem apparet ex hoc quod quedam eorum de longinquo ueniunt *ad alimentum*, quod non posset esse nisi in quantum prouocantur *odore*, sicut patet <sup>20</sup> de uulturibus, qui ex multis dietis dicuntur ad cadauer concurrere.

Ar. Ni : Ni<sup>1</sup>(φ, χω), Ni<sup>2</sup>(νρ, θ<sup>1</sup>π) Np(pecia 4) : Np<sup>1</sup>(βγ), Np<sup>2</sup>(αα, μτ) Nr 421b12-13 que ab odore mouentur (= ? δπ<sup>2</sup> δσμῆς κινού-  
μενα) VNiNp, ?T(20) : que sub odore fiunt (ὀποσμία γινόμενα codd) V (ante que — mouentur A : post 13 si omnia dett) 16 ponatur  
apponatur ω, νρ, π 20 utique] itaque Np : obsc. φ 24 ut NiNp : + a bitumine et Nr : cf. Préf., p. 186\* 27 sensitium χ, νρ,  
sec.m. θ<sup>1</sup>, Np<sup>2a</sup> (sensitium primo α), μ : sensiterium φω, Np<sup>1</sup>, τ : sensorium θ<sup>2</sup> : obsc. pr.m. θ<sup>1</sup> 32 sensitium χω, Ni<sup>2</sup>, Np<sup>2a</sup>, μ : sensi-  
terium φ, Np<sup>1</sup>, τ 422a2 habere] necesse est praem. Np<sup>2</sup> 7 sensitium χω, Ni<sup>2</sup>, Np<sup>2a</sup>, μ : sensiterium φ, Np<sup>1</sup>, τ

Φ(pecia 11) : Φ<sup>1</sup>(O<sup>1</sup>F<sup>1</sup>Bg), Φ<sup>2</sup>(Bo<sup>1</sup>Pi) Ψ : Ψ<sup>1a</sup>(V<sup>2</sup>F, V<sup>3</sup>), Ψ<sup>1b</sup>(V<sup>1</sup>V<sup>2</sup>), Ψ<sup>1c</sup>(V<sup>4</sup>F<sup>4a</sup>) 1 autem] + omnis codd ; sed cf. Ar., 421b8, nec  
non supra II 19, 7 5 odor] + sicci (sicca F<sup>4a</sup>) V<sup>6</sup>, V<sup>7</sup>, Ψ<sup>1c</sup> 8 dubium] dubitationem Φ, V<sup>8</sup> 10-11 scilicet — medium] bom.om. Φ  
11 manifeste Ψ<sup>1b</sup> : maxime Φ, Ψ<sup>1a</sup> 13 manifestari Φ : manifestare Ψ<sup>1c</sup> : quod manifestaret Ψ<sup>1ab</sup> 14 manifestatur Φ : manifestat  
Ψ<sup>1ab</sup> : ostendit Ψ<sup>1c</sup> 22 cadauer] -uera V<sup>2</sup>F, Ψ<sup>1c</sup>

5 Est : 422a6. 8 Vnde : 421b13. 19 ueniunt : Themistius, f. 20vb (ed., p. 159, 48) : « ueniunt ad alimentum » ; cf. *In De sensu*, I 11, 52-53, cum adn. 21 uulturibus : Auicenna, *De anima*, II 4 (ed. Van Riet, p. 153, 21) : « uultures » ; cf. II 4 (p. 150, 76-83) : « auis tigris » ; Auerroes, II 97, u. 41-42 (p. 277) : « sicut apparet in uulturibus et sicut apparet de tigribus » ; Anonymus, *In de anima II-III*, f. 11vb9 : « ut sunt uultures » ; Adam de Bocfeld, *In de anima* (Urb. lat. 206, f. 282r) : « uultures et tygres » ; Albertus, p. 135, 48 : « uultures et tigrides » (nomen « auis-tigris » quod apud Auicennam legitur, quandam confusionem induxit). — Aliud exemplum adfert Themistius, f. 20vb (ed., p. 159, 47) : « entoma... sicut apes » ; cf. Auicenna, *De anima*, II 4 (p. 147, 41) ; Auerroes, II 97, u. 16 (p. 276) ; Anonymus, *In de anima II-III*, f. 11vb9. 21 dietis : Auerroes, II 97, u. 40-41 (p. 277) : « per spatium multarum dietarum » (cf. Niermeyer, *diaeta = gallice* « journée de marche » ; ipse Thomas, *In IV Sent.*, d. 20, a. 3, q. 2, ad 4 ; *In ep. ad Gal.*, IV 8, ed. Piana, t. XVI, f. 128ra, E 10 ; II<sup>a</sup> II<sup>a</sup>e, q. 147, a. 4, ad 3).

## &lt;DVBITATIO&gt;

Quomodo autem odor ad tam remotum spacium  
25 diffundatur, dubitationem habet.

Sciendum itaque est quosdam posuisse omnem  
sensum quodam perfici tactu : dicebant enim  
oportere quod sensus et sensibile se tangant ad  
hoc quod sciantur. Aliter tamen estimabant hoc  
30 accidere in uisu et in aliis sensibus : dicebant  
enim quod ex uisu egrediebantur lineae uisuales  
progredientes usque ad rem uisam et ex earum  
contactu uisibile uidebatur ; in aliis autem sensibus  
dicebant [oportere] quod e conuerso sensibile  
35 perueniebat ad sensum. Et quidem in tactu et  
gustu hoc manifeste uidetur accidere, nam tan-  
gibile et gustabile quodam tactu sciantur ;  
in auditu etiam idem uidetur esse, nam aer motus  
usque ad auditum pertingit ; circa olfactum etiam  
40 idem esse dicebant, ponebant enim quod a  
corpore odorabili resoluebatur quedam fumalis  
euaporatio que est subiectum odoris et perueniebat  
usque ad sensum olfactus.

Causa autem huius diuersitatis hec esse uidetur,  
45 quia Antiqui non percipiebant aliquid de inmu-  
tatione spiritali medii, set solum de inmutatione  
naturali, in aliis autem sensibus apparet quedam  
inmutatio naturalis in medio, set non in uisu.  
Manifestum est enim quod soni et odores per

uentos deferuntur uel impediuntur, colores autem 50  
nullo modo ; manifestum est etiam quod contra-  
riorum colorum species per eandem partem aeris  
deferuntur ad uisum, sicut cum unus uidet album  
et alius nigrum simul existentes et eodem aere  
utentes pro medio, quod quidem in olfactu non 55  
accidit, nam contrarii odores etiam in medio se  
impendire inueniuntur. Et ideo, non percipientes  
inmutationem qua medium inmutatur a uisibili,  
posuerunt quod uisus deferretur usque ad rem  
uisam, set, quia percipiebant inmutationem qua 60  
medium inmutabatur ab aliis sensibilibus, cre-  
debant quod alia sensibilia deferrentur ad sensum.

Set manifestum est quod hoc in olfactu non  
potest accidere. Cum enim odor cadaueris usque  
ad quinquaginta miliaria uel amplius a uulturibus 65  
sciantur, impossibile esset quod aliqua corporalis  
euaporatio cadaueris usque ad tantum spacium  
diffunderetur, presertim cum sensibile inmutet  
medium undique secundum eandem distanciam  
nisi impediatur ; non autem sufficeret ad occupan- 70  
dum tantum spacium, etiam si totum cadauer  
resolueretur in fumalem euaporationem, cum sit  
certus terminus rarefactionis ad quem corpus  
naturale peruenire potest, quod est raritas ignis,  
et precipue cum per huiusmodi odorem cadauer 75  
non appareat sensibilibus inmutatum.

Et ideo dicendum est quod ab odorabili resolu

$\Phi$  (pecnia 11) :  $\Phi^1(O^1F^1Bg)$ ,  $\Phi^2(B^0P^1Pi)$   $\Psi^1$  :  $\Psi^{1a}(V^2F, V^0)$ ,  $\Psi^{1b}(ViV^0)$ ,  $\Psi^{1c}(V^4F^{4a})$  24 remotum spacium] remota spacia  $\Psi^{1c}$   
26-27 omnem sensum] omnes sensus  $\Psi^{1c}$  28 tangant] contingant  $\Psi^{1c}$  29 estimabant *scr. cum Ed* : estimant (existi- *Bg*)  $\Phi$  : extimant  
 $\Psi^{1c}$  : extimabant  $\Psi^{1ab}$  34 oportere] *om. Vi, F^{4a} : secl.* 41 resoluebatur] resoluatur  $F^{4a}$  : *om. \Phi* 46 medii] *om. \Phi, V^2* 49-50 defe-  
runtur per uentos *fr. \Psi* 51 etiam] enim  $\Psi^{1c}$  53 deferuntur  $\Psi^{1c}$  : defertur  $\Phi, V^0$  : defertur (diff-)  $V^2F$  54 et] in  $\Phi$  : *om. V^0, Vi*  
65 quinquaginta] 5<sup>00</sup>  $V^2$  : *V. V^0* : quingenta  $V^0, F^{4a}$  ; *cf. app. fontium*

$\Phi$  (pecnia 12) :  $\Phi^1(B^0O^1)$ ,  $\Phi^2(PiP^0)$   $\Psi^1$  :  $\Psi^{1a}(V^2F, V^0)$ ,  $\Psi^{1b}(ViV^0)$ ,  $\Psi^{1c}(V^4F^{4a})$  67 euaporatio incipit pecnia 12 in  $\Phi$  68 presertim]  
precipue  $\Psi^{1c}$  72 resolueretur] conuerteretur *post* euaporationem  $\Psi^{1a}, Vi$

23 Dubitatio : haec quaestio instituta est ab Alberto, *S. de homine*, q.30 (ed. Borgnet, t. 35, p. 269-271), et praesertim *De anima*, p. 135, 12 - 136, 44, qui falsae sententiae Heraclitis, Platonis (cf. *Ar., De sensu*, 443a21-b16) et Auicennae, ueram sententiam Aristotelis et Auerrois opposuit. Dubitationem ipse Thomas iam breuiter sustulit *In IV Sent.*, d.44, q.2, a.1, q.4, arg. 3 et ad 3 (Piana VII 2, f. 209vaG et 210va-vb). — Animaduertendum tamen est aues re uera, secundum plerosque modernos (cf. J. Le Magnen, *Odeurs et parfums*, Que sais-je 344, Paris 1961, p. 96-97), anosmaticas esse, id est odoris sensum paruum uel nullum habere escasque uisu discernere, quod iam ueri similis esse putauerat Auicenna, *De anima*, II 4 (p. 153, 23-25) : « Ergo potest esse quod aues ille eleuate fuerint in aere quousque apparuit illis longitudo illius spatii et uiderunt cadauera », cui indulsit Albertus, *S. de homine*, q.30 (ed. Borgnet, t. 35, p. 370b) : « Dicit autem Auicenna quod aues tygrides sunt acuti uisus et alti uolatus et potuit esse quod per uisum deuenissent ad cadauera, non per odorem ». 31-33 ex uisu — uidebatur : cf. supra, II 15, 122-125, cum adn. 39 usque ad auditum : *Ar.*, II 17, 419b3-4. 40-43 a corpore — olfactus : cf. *Ar., De sensu*, I 11, 443a21-b16, cum comm. Thomae. 45-46 non — medii : cf. Auerroes, II 97, u. 30-33 (p. 277) : « odor habet duplex esse, scilicet esse in corpore odorabili et esse in medio ; et illud est esse corporale et hoc spirituale, et illud naturale et hoc extraneum. Et cum hoc ignorauerunt quidam... ». 49-50 soni — impediuntur : Auerroes, II 97, u. 70-73 (p. 278) : « Venti enim uidentur adducere odores... Sonus... etiam impeditur a uentis » (cf. Auicenna, p. 152, 13 ; Albertus, p. 136, 7). 65 quinquaginta miliaria : c. 74 km. ; de distantia uariant Thomae auctores : Auicenna, *De anima*, II 4 (p. 149, 70) : « usque ad centum leugas uel plures » (c. 225 km. ? Cf. Niermeyer, leuca) ; Algazel, *Metaphysica* (ed. Muckle, p. 165, 28, 29) : « per ducentas leugas » ; Auerroes, II 97, u. 50 (p. 278) : « a quingentis miliaribus » (c. 740 km.) ; Adam de Bocfeld, *In de anima* (Urb.lat.206, f. 282r) : « quingentis leucas » (c. 1125 km.) ; Albertus, *S. de homine*, q.30 (p. 269b) : « per centum leucas » (ex Auicenna) ; *De anima*, p. 135, 34, 51 : « per quingentas leucas ad minus ». 68-70 presertim — impediatur : Auerroes, II 97, u. 44-46 (p. 277) : « omne sensibile quod comprehenditur per medium equaliter debet sentiri ex omnibus partibus, nisi aliquid impediatur » ; Adam de Bocfeld, *In de anima* (Urb.lat.206, f. 282v) : « Odorabile multiplicat odorem per medium ex omni parte equaliter nisi impediatur » ; Albertus, p. 135, 32-41, praecipue 39-41 : « spatio mille leucarum non linealiter, set sperice in longum, latum et profundum » ; ipse Thomas, *In IV Sent.*, d.44, q.2, a.1, q.4, ad 3 : « et precipue cum sensibilia in equali distanciam ad quamlibet partem immutent ». 71-72 etiam si — euaporationem : cf. Auerroes, II 97, u. 55-56 (p. 278) : « si igitur corpus odorabile alteretur totum in ignem aut aerem » ; ipse Thomas, *loc. laud.* (in adn. sup.) : « etiam si totum resolueretur in uaporem ». 72-74 cum — ignis : Auerroes, II 97, u. 51-62, praecipue 53-55 (p. 278) : « maxima enim remotio quam materia recipit est dimensio ignis » ; Albertus, p. 135, 24-26 : « Materie enim generalium maior extensio et raritas quam potest habere est in forma ignis » ; cf. etiam Thomas, *In De sensu*, I 3, 169-170, cum adn.

quidem potest fumalis euaporatio, que tamen non  
 pertingit usque ad terminum unde odor percipitur,  
 80 set inmutatur medium spiritualiter ultra quam  
 predicta euaporatio pertingere possit. Quod autem  
 spiritualis inmutatio fit a uisibili magis quam ab  
 aliis sensibilibus, ratio est quia uisibiles qualitates  
 insunt corruptibilibus corporibus secundum quod  
 85 communicant cum corporibus incorruptibilibus,  
 unde habent esse formalius et nobilius quam  
 reliqua sensibilia, que sunt propria corruptibilium  
 corporum.

\*\*\*

421b13 Deinde cum dicit : *Vnde et dubium uidetur* etc.,  
 90 mouet dubitationem circa predicta. Et primo  
 obicit ad unam partem ; secundo ad aliam, ibi :  
*Set impossibile est* etc. ; tercio soluit, ibi : *Videtur*  
*autem hominibus* etc.

Dicit ergo primo quod, cum etiam aquatica  
 95 odorent, *dubium uidetur si omnia similiter odorent*,  
 quasi habencia sensum eundem. Et uidetur quod  
 non, quia homo odorat respirando dum attrahit  
 aerem ; quando *autem non* respirat attrahendo  
 aerem, *set* expirat emittendo ipsum *aut* retinet  
 100 *spiritum, non odorat neque a longe neque a prope*, etiam  
 si poneretur odorabile *intus* in naso. *Set hoc* quod  
 sensibile *positum* supra sensum non sciatur,  
*commune est omnibus* animalibus ; set quod odor  
 non sciatur *sine respiratione*, hoc est *proprium*  
 105 *hominibus*, et hoc *manifestum* est si quis temptare  
 uoluerit. *Vnde*, cum animalia *non habencia san-*  
*guinem* non respirent, uidetur quod habeant  
*alterum sensum preter* olfactum et alios sensus *qui*  
*dicti sunt* in homine.

421b21 Deinde cum dicit : *Set impossibile est* etc., obicit  
 in contrarium duabus rationibus. Prima ratio est  
 quia sensus distinguuntur secundum sensibilia,  
 unde, cum sensus olfactus sit *sensus odorabilis*,

scilicet *boni odoramenti et mali odoramenti*, et hoc  
 communiter sciatur tam ab homine quam ab  
 115 animalibus non respirantibus, sequitur quod idem  
 sensus olfactus sit in homine et in illis. Alia ratio  
 est quia eiusdem sensus sunt eadem corruptiua,  
 non enim uisus patitur aliquid a sonis neque  
 auditus a coloribus ; set sensus animalium non  
 120 respirantium *uidentur corrumpi* a grauibus odoribus  
 et excellentibus *ex quibus* sensus hominis *corrumpitur*,  
 scilicet ab aspalto, quod est quedam confectio  
 ex succis herbarum, et a *sulphure et huiusmodi* ;  
 ergo illa animalia habent sensum olfactus sicut  
 125 et homo, licet non respirent.

Deinde cum dicit : *Videtur autem hominibus* etc., 421b26

soluit questionem, quia ista diuersitas in modo  
 respirandi non est ex diuersitate sensus, set ex  
 diuersa dispositione organi. Organum enim olfactus  
 130 in homine differt ab organis *aliorum animalium*,  
*sicut* oculi hominum differunt ab oculis duris  
 quorundam animalium. Oculi enim hominis *habent*  
 quoddam *fragma*, id est pannum ad cooperiendum,  
 scilicet *palpebras*, unde homo non potest uidere  
 135 nisi quodam motu palpebre retrahantur ; quod  
 non accidit in animalibus habentibus duos  
 oculos, *set* statim *uident* ea quorum species *fiunt in*  
*dyaphano*. Ita etiam et in *aliis* animalibus non  
 respirantibus, organum odoratus *est sine operculo*,  
 140 set in animalibus *respirantibus* habet quoddam  
 operculum quod oportet aperiri, *ampliatis poris*  
 per respirationem. Et ideo animalia *respirantia*  
*non odorant in aqua*, quia oportet quod paciantur  
 ab odore respirando, quod non potest fieri in aqua.  
 145 Deinde cum dicit : *Est autem odor sicci* etc., 422a6  
 determinat de instrumento olfactus. Et dicit quod  
 odor fundatur in sicco, sicut sapor in humido,  
 organum autem odoratus oportet esse in potencia  
 ad odorem et ad siccum, sicut et organum uisus  
 150 est in potencia ad colores et ad lucem.

Φ(pecia 12) : Φ<sup>1</sup>(Bo<sup>1</sup>O<sup>1</sup>), Φ<sup>2</sup>(PiP<sup>6</sup>) Ψ<sup>1</sup> : Ψ<sup>1a</sup>(V<sup>2</sup>F, V<sup>6</sup>), Ψ<sup>1b</sup>(ViV<sup>6</sup>), Ψ<sup>1c</sup>(V<sup>4</sup>F<sup>1a</sup>) 82 spiritualis] spiritualior Ψ<sup>1ab</sup> ; cf. adn. inseq.  
 82 magis Ψ<sup>1c</sup> : om. Φ, Ψ<sup>1ab</sup> ; cf. adn. sup. 94 primo] om. Φ 95 odorent] + per aquam Ψ 96 sensum eundem] inu. Ψ  
 98-99 quando — aerem] hom. om. Φ 99 emittendo ipsum expirat tr. Φ, Ψ<sup>1c</sup> 108 alterum] alium V<sup>6</sup>, Ψ<sup>1c</sup> ; sed cf. At., 421b20  
 116 animalibus] aliis praem. V<sup>2</sup>F, Ψ<sup>1c</sup> 141 habet scr. : habent codd 150 et] om. Ψ

80 spiritualiter : Auerroes, II 97, u. 26-33, 67-68 ; Albertus, p. 135, 55-56 ; p. 136, 36-44. 82 spiritualis — magis : cf. Auerroes, II 97, u. 68-70  
 (p. 278) : « Set tamen apparet quod esse coloris magis est spirituale quam esse odoris ». 83-85 uisibiles — incorruptibilibus : cf. supra, II 14,  
 246-248, cum adn. 92 Set : 421b21. Videtur : 421b26. 97-99 homo — ipsum : Anonymus, *In de anima II-III*, f. 11vb : « quedam  
 odorant respirando siue attrahendo aerem, ut sunt animalia respirantia » ; Albertus, p. 136, 49-51 : « Homo enim non odorat nisi inspirans siue  
 attrahens spiritum ; et si non inspirat, set aut expirat emittendo spiritum... ». 123 ab aspalto : Themistius, f. 20vb (ed., p. 159-160) : « Adhuc  
 autem corrumpi uidentur a fortibus et hec animalia a quibus et respirantia, uelud aspalti et sulphuris et talibus ». 123-124 quod — herbarum :  
 cf. Préf., p. 184\*-188\*.

<CAPITVLVM XXI>

- 422a8 Gustabile autem est quoddam tangibile ; et hec est causa quare non sit sensibile per medium extraneum corpus : <sup>10</sup>neque enim tactus. Et corpus in quo est humor, quod gustabile, in humido sicut in materia : hoc autem quoddam tangibile.
- 422a11 Vnde et si in aqua essemus, sentiremus utique appositum dulce, non autem esset tunc nobis sensus per medium, set in eo quod miscetur humido, sicut in potu. Color autem <sup>15</sup>non sic uidetur in eo quod miscetur, neque defluxionibus. Vt quidem igitur medium nichil est ; ut autem color uisibile, sic gustabile humor est.
- 422a17 Nichil autem facit humoris sensum sine humiditate, set habet actu aut potencia humiditatem, ut salsum : bene enim liquidum ipsum est et liquefactiuum lingue.
- 422a20 Sicut autem uisus uisibilis est et inuisibilis ; tenebra autem inuisibilis est, iudicat autem et ipsam uisus, adhuc autem et ualde splendidi est, et enim hoc inuisibile est, alio autem modo a tenebra ; similiter autem et auditus sonique et silentii, quorum aliud audibile, aliud non audibile, et magni soni, <sup>25</sup>sicut uisus est splendidi : sicut enim paruus sonus inaudibilis quodam modo, et magnus et uiolentus. Inuisibile autem aliud quidem omnino dicitur, sicut et in aliis impossibile aliud autem quamuis aptum natum non habet aut prae, sicut non gressibile quod sine pedibus et quod sine gradu dicitur. Sic autem gustus gustabilisque <sup>30</sup>et non gustabilis, hoc autem est paruum aut prauum habens humorem aut corruptiuum gustus. Videtur autem principium esse potabile et non potabile : gustus enim quidam ambo, set hoc quidem ut prauum et corruptiuum gustus, illud autem secundum naturam ; est autem commune tactus et gustus potabile.
- Quoniam autem humidum quod gustabile, <sup>422a34</sup> necesse sensitium ipsius neque humidum esse actu neque impossibile fieri humidum : patitur enim aliquid gustus a gustabili secundum quod gustabile est. Necessarium est ergo humectatum fore quod possibile humectari saluatum, non humidum autem, <sup>422b5</sup> gustatiuum sensitium.
- Signum autem neque siccam existentem linguam sentire neque multum humidam ; hic enim tactus fit primi humidi, sicut cum aliquis qui ante gustauit fortem humorem, gustet alterum, et ut laborantibus amara omnia uidentur propter id quod lingua plena huiusmodi humiditate <sup>422b10</sup> sciunt.
- Species autem humorum, sicut et in coloribus, simplices quidem contrarie sunt, sicut dulce et amarum, habite autem sunt cum hac quidem pingue, cum illa uero sallitum ; media autem horum acre et austerum et ponticum et acutum : fere enim hec uidentur esse humorum differentie. <sup>422b16</sup> Quare gustatiuum est potencia huiusmodi, gustabile autem est factiuum actu huiusmodi.
- 422a8 *Gustabile autem* etc. Postquam determinauit Philosophus de uisibili et audibili et olfactibili, hic quarto determinat de gustabili. Et diuiditur in partes duas : in prima determinat de gustabili in communi ; in secunda de speciebus gustabilis, scilicet saporis, ibi : *Species autem humorum* etc. Circa primum tria facit : primo inquit an gustabile percipiatur per medium ; secundo ostendit quid percipiatur per gustum, quia gustabile et non gustabile, ibi : *Sicut autem uisus* etc. ; tercio ostendit quale oporteat esse organum sensus gustus, ibi : *Quoniam autem humidum* etc. ; hec enim tria circa alios sensus tractauit, scilicet medium in quo sentitur, illud quod sensu percipitur, et organum sensus. Circa primum tria facit : primo ostendit quod gustabile non percipitur per medium extraneum ; secundo excludit quandam obiectionem, ibi : *Vnde et si in aqua* etc. ;

Ar. Ni : Ni<sup>1</sup>(φ, χω), Ni<sup>2</sup>(νρ, θ<sup>10</sup>π) Np(pecia 4) : Np<sup>1</sup>(βγ), Np<sup>2</sup>(ασ, μτ) Nr 422a8 quoddam ρπ, T(22, 32, 34, 37) : quiddam cett  
8 tangibile Ni : frangibile Np (-σ : corr. sec.m. γαμτ) 11 quoddam χπ, T(22, 32, 34, 37) : quiddam cett 16 sic χπ, Np, T(103) : sic et  
(ex sicut et) φ : sicut ω, Ni<sup>2</sup>(-π) 19 salsum NiNp : salua ?T(115 : salua hab. in textu Aristotelis Ed<sup>1840</sup>) 28 autem NiNp : aut ?T(135)  
29 non gressibile quod sine pedibus T(137-138 ; lectio conflata) : non gressibile V : quod sine pedibus N et quod sine gradu dicitur  
V(dett), Ni<sup>1</sup>, Np, T(138-139) : om. Ni<sup>2</sup> : et quod sine grano (= ἀπόρρονον) dicitur V(A) (Mendam cod. det. translationis ueteris Guillelmus non  
emendauit, uel correctio amanuenses latuit) 30 humorem VNiNp : saporem Nr 34 quod Ni : quidem Np 422b1 sensitium χω, Ni<sup>2</sup>,  
sec.m. α : sensiterium φ, Np 5 sensitium χω, Ni<sup>2</sup>, Np<sup>2</sup>, μ : sensiterium φ, Np<sup>1</sup>, τ 14 humorum] horum χ : saporum π, ?Nr  
15 est potencia Ni : inu. Np

Φ(pecia 12) : Φ<sup>1</sup>(Bo<sup>1</sup>O<sup>4</sup>), Φ<sup>2</sup>(PiP<sup>6</sup>) Ψ : Ψ<sup>1a</sup>(V<sup>2</sup>F, V<sup>6</sup>), Ψ<sup>1b</sup>(ViV<sup>5</sup>), Ψ<sup>1c</sup>(V<sup>2</sup>F<sup>4a</sup>) 5 speciebus gustabilis] inu. Φ, V<sup>4</sup>

6 Species : 422b10. 10 Sicut : 422a20. 12 Quoniam : 422a34. 18 Vnde : 422a11.

tercio ostendit quid requiratur ad hoc quod  
20 gustabile actu percipiatur, <ibi : *Nichil autem  
facit* etc.>.

Dicit ergo primo quod *gustabile est quoddam  
tangibile*, scilicet quod tactu discernitur ; *et hec est  
causa quare non sentitur per medium* quod sit *corpus  
25 extraneum*, et dicitur extraneum quia non est pars  
animalis : sentiuntur enim sensibilia de quibus  
prius actum est per aerem et aquam, que non  
sunt partes animalis ; set tactus non sentit suum  
obiectum per medium extraneum, set per medium  
30 coniunctum : nam caro est medium in sensu tactus,  
ut infra patebit ; et ideo, cum gustus sit quidam  
tactus et gustabile sit quoddam tangibile, non  
percipietur gustabile per medium extraneum.  
Et quod gustabile sit quoddam tangibile, mani-  
35 festat per hoc quod *humor*, id est sapor, qui est  
*gustabile*, radicatur *in humido sicut in materia*  
propria ; humidum autem est *quoddam tangibile* ;  
unde manifestum est quod gustabile est quoddam  
tangibile.

\*\*\*

40 Set gustus est quidam tactus ; uidetur ergo  
quod gustus non debeat distinguere contra tactum,

cum species non diuidatur ex opposito contra  
genus ; et sic sequitur quod non sint quinque  
sensus, set quatuor tantum.

Set dicendum quod gustus et tactus possunt 45  
considerari dupliciter : uno modo quantum ad  
modum sciendi, et sic gustus est quidam  
tactus : nam tangendo suum obiectum percipit ;  
alio modo quantum ad obiectum, et sic oportet  
dicere quod, sicut se habet obiectum gustus ad 50  
obiectum tactus, ita se habet sensus gustus ad  
sensem tactus ; manifestum est autem quod sapor,  
qui est obiectum gustus, non est aliqua de quali-  
tibus simplicium corporum ex quibus animal  
constituitur que sunt propria obiecta sensus 55  
tactus, set causatur ab eis et fundatur in aliqua  
earum sicut in materia, scilicet in humido ; unde  
manifestum est quod gustus non est idem quod  
sensus tactus, set quodam modo radicatur in eo.  
Vnde et consuevit de gustu distinguere quod potest 60  
accipi ut gustus, prout est discretius saporum,  
et potest accipi ut est tactus quidam, prout  
discernit qualitates tangibiles, scilicet alimentum  
cuius sensus est tactus, ut supra dictum est.  
Vnde Philosophus dicit in III Ethicorum quod 65  
circa delectationes gustus prout accipitur primo

Φ(pecnia 12) : Φ<sup>1</sup>(Bo<sup>1</sup>O<sup>1</sup>), Φ<sup>2</sup>(PiP<sup>2</sup>) Ψ : Ψ<sup>1a</sup>(V<sup>2</sup>F, V<sup>2</sup>), Ψ<sup>1b</sup>(ViV<sup>2</sup>), Ψ<sup>1c</sup>(V<sup>2</sup>F<sup>2a</sup>) 20 actu] om. Φ, F<sup>2a</sup> 20-21 ibi — facit etc. *suppl.*  
(cum V<sup>2</sup>, sec. m. O<sup>1</sup>Vi) : Sic quidem igitur ibi (ex 422a15, V) *suppl.* V<sup>2</sup> : om. *cesti* 22 quoddam] quid Φ, V<sup>2</sup>, Ψ<sup>1b</sup> ; cf. *Ar.*, 422a8, cum *adn.*  
23 scilicet] id est Ψ 25 quia] quod Ψ (-V<sup>2</sup>) 31-32 ut — tactus] *hom. om.* Φ 32 et 34 quoddam] quiddam V<sup>2</sup>W ; cf. *Ar.*, 422a8, 11,  
cum *adn.* 40 Set] + si V<sup>2</sup>F, Vi, F<sup>2a</sup> : + cum V<sup>2</sup> : + quia V<sup>2</sup> ergo] om. Ψ 41 gustus] om. Ψ 43 sequitur quod non] seque-  
tur quod non V<sup>2</sup>F, Ψ<sup>1b</sup> : non uidetur quod V<sup>2</sup>W 51 sensus] om. Φ, F<sup>2a</sup> 56-57 in aliqua earum Ψ<sup>1c</sup> : in (ab F) aliquo eorum Ψ<sup>1a</sup>b :  
om. Φ 57 humido V<sup>2</sup>, Ψ<sup>1c</sup> : humidis V<sup>2</sup>F, Vi : hūis V<sup>2</sup>W : humanis Φ 58 quod] + et Φ<sup>1</sup>, P<sup>2</sup>, V<sup>2</sup>, Vi 61 ut] om. Ψ<sup>1a</sup>, V<sup>2</sup>  
62 prout] + scilicet Φ

20 Nichil : 422a17. 25-26 pars animalis : Auerroes, II 101, 16-18 (p. 284) : « non indiget comprehendere suum sensibile per medium quod sit  
corpus extraneum, sed per medium quod sit pars animalis » ; Anonymus, *De anima et de potentiis eius* (ed. Gauthier, u. 209-210) : « tactus et gus-  
tus habent medium intrinsecum, scilicet quod est pars animalis » ; Adam de Bocfeld, *In de anima* (Urb. lat. 206, f. 282v) : « gustabile non sentitur  
per medium extraneum, set intraneum, quod est pars animalis » ; Albertus, p. 137,88 - 138,1 ; p. 138, 46-48 : « gustus... indiget medio intrinseco,  
quod est pars animalis. Est autem hoc medium non humor salialis, eo quod ille humor non est pars animalis ». 27 prius : II 15, 419a14,  
a32-b3 ; II 16, 419b18-27 ; II 17, 419b33-420a19 ; II 20, 421b8-13. 31 infra : II 22, 422b34-423a21. 31-32 cum gustus sit quidam tactus :  
cf. u. 40, 47 ; supra, II 5, 196, cum *adn.* 35 id est sapor : cf. supra, II 5, 194-195, cum *adn.* 37 propria : cf. Adam de Bocfeld, *In de anima*  
(Urb. lat. 206, f. 282v) : « gustabile non sentitur nisi in humido ut in materia propria » ; Albertus, p. 138, 7 : « sicut in propria materia ». 40-68 Set  
— quidam : cf. Ps.-Petrus Hispanus, *Expositio lib. II-III de anima*, p. 216, 24-31 et p. 217,27 - 218,6 ; Albertus, *S. de homine*, q. 32, a. 2 (ed. Borgnet,  
t. 35, p. 273-274) ; *De anima*, p. 138, 8-18, 58-67 ; Anonymus, *Q. in tres libros de anima*, q. 51 (ed. Vennebusch, p. 231-232). 40-44 Set — tantum :  
Albertus, p. 138, 12-14 : « Si enim gustus formaliter acceptus pars esset tactus, tunc non essent quinque sensus, set quatuor ». 42-43 species —  
contra genus : axioma iam laud. ab ipso Thoma, *In III Sent.*, d. 33, q. 3, a. 4, q. 5, arg. 1 ; I<sup>a</sup>, q. 78, a. 3, arg. 4. 46-47 quantum ad modum :  
Anonymus, *Q. in tres libros de anima*, q. 51 (ed. Vennebusch, p. 231, 21) : « a parte modi ». 49 quantum ab obiectum : Albertus, *S. de homine*,  
q. 32, a. 2, arg. 1 (p. 273a) ; cf. a. 3. 53-54 non — corporum : cf. Albertus, *S. de homine*, q. 32, a. 3, part. 1 et 4 (p. 274-276 et 277-278). 57 sicut  
in materia : *Ar.*, 422a11. 60 consuevit de gustu distinguere : ab expositoribus uerborum Aristotelis in Ethicis (cf. *adn.* ad u. 65) ; cf. Anonymus,  
*In Eth. vet.* (Mss Firenze Naz. conv. soppr. G.IV.858, f. 74vb ; Oxford Bodl. Lat. misc. c. 71, f. 51ra) : (castitas) « est circa gustum in quantum  
gustus est tactus quidam ; gustus enim in quantum gustus est iudicium saporum » ; (f. 75rb = 51rb) : « non est circa gustum nisi in quantum gus-  
tus est quidam tactus » ; (f. 75va = 51rb-va) : « dicitur... gustus quidam tactus eo quod gustus est ipsius humidi, quod quidem erat ipsius tactus pro-  
prium, et non dicitur solum ratione instrumenti, set etiam ratione obiecti in modo quo mutat et non ratione eius quod apprehenditur : sapor enim  
non est humiditas nec aliqua qualitatatum tangibilium... non est castitas circa gustum in quantum gustus est iudicium saporum, qui saporum coniuncti  
sunt cum humido nutrimentali, ratione cuius gustus est tactus » ; (f. 76ra = 51va) : « gustus est iudicium proprii sensibilis : gustus enim est  
iudicium saporum » ; Albertus, *S. de homine*, q. 32, a. 2 (p. 273-274) : « dictum est in Ethicis quod gustus saporum iudicium est... Dicendum  
quod gustus accipitur duobus modis, scilicet secundum quod est sensus alimenti... et sic gustus est quidam tactus... Accipitur etiam gustus secun-  
dum quod est iudicium saporum » ; a. 3, part. 5 (p. 279a) : « gustus duobus modis accipitur : uno modo secundum quod est iudicium saporum, ut  
dicit Aristoteles in III Ethicorum... Alio modo secundum quod est sensus alimenti » ; *S. de bono*, tr. III, q. 1, a. 3 (ed. Col., t. XXVIII, p. 125, 43-47,  
56-57 ; p. 127, 27-30) ; *Lectura in Eth.*, III 13 (ed. Col., t. XIV 1, p. 204-205, praecipue p. 205, 26-27 et 46) : « saporum iudicium, quod est gustus  
in quantum gustus est » ; (gustus) « in quantum est tactus quidam ». 64 supra : II 5, 414b7 ; cf. II 18, 95-96, cum *adn.* 65 in III Ethicorum :  
*Ar.*, *Eth. Nic.*, III 20, 1118a26-31, ab Anonymo transl. (= *Ethica uetus*, A.L., XXVI, fasc. 2, p. 45) ; a Roberto Grosseteste transl. (*ibid.*, fasc. 3,  
p. 197 ; ad uerbum « Gustus » in sententia « Gustus enim est iudicium saporum » Robertus caute adnotauit : « genetiui casus », ut recte intellega-  
tur : « Iudicium saporum est proprium ipsius gustus » ; expositores tamen uerbum « Gustus » pro recto casu habuerunt, cf. *adn.* ad u. 60).

modo non est temperancia, set solum prout est tactus quidam.

\*\*\*

422a11 Deinde cum dicit : *Vnde et si in aqua* etc.,  
 70 excludit quandam obiectionem : manifestum est enim quod, si aliquod corpus saporosum dissolubile per aquam in aqua ponatur, utpote mel uel aliquid huiusmodi, et nos essemus in aqua quamuis distantes ab illo corpore saporoso,  
 75 saporem tamen eius sentiremus in aqua ; et sic uidetur quod gustus suscipiat suum obiectum per aquam, quod est medium extraneum. Et ideo ad excludendum hanc obiectionem, concludit ex dictis quod, cum gustabile non percipiatur per  
 80 medium extraneum, sequitur quod *si essemus in aqua, sentiremus utique corpus dulce appositum* in aqua quamuis distans a nobis, *non tamen esset sensus per medium, set eo quod sapor ille permisceretur humido aqueo, ut accidit in potu*. Puta, cum  
 85 permiscetur aque uel uino mel aut aliquid huiusmodi : ipsa enim aqua inmutatur naturali inmutatione a corpore saporoso, unde gustus non percipit saporem corporis distantis ut est talis corporis sapor, set ut est aque inmutate a tali  
 90 corpore ; [unde] cuius signum est quod gustus non inmutaretur ab aqua sic intense sicut natus esset inmutari a sapore corporis distantis, eo quod sapor ille debilitatur per admixtionem aque. Set *color non sic uidetur* per medium quod corpus  
 95 coloratum admisceatur medio aut aliquid eius

defluat ad uisum, ut Democritus ponebat, set per spiritualement inmutationem medii. Vnde uisus non percipit colorem ut aeris uel ut aque, set ut corporis colorati distantis et secundum eandem mensuram. Si ergo uelimus comparare gustum  
 100 ad uisum, *nichil est* quod sit in gustu sicut id quod est *medium* in uisu ; set sicut *color est uisibile*, id est obiectum uisus, *sic humor*, id est sapor, est *gustabile*, id est obiectum gustus.

Deinde cum dicit : *Nichil autem facit* etc., 422a17 ostendit quid requiratur ad gustum, ex quo medium non requiritur. Et dicit quod nullum saporosum *facit sensum* sui *humoris*, id est saporis, *sine humiditate* : nam sicut color fit actu uisibilis per lumen, ita sapor fit actu gustabilis per humi-  
 110 dum, et propter hoc oportet quod gustabile uel *actu* habeat *humiditatem* aqueam, sicut uinum uel aliquid huiusmodi, aut sit *potencia* humectabile, sicut illud quod sumitur per modum cibi ; et ideo oportet quod sit salua in ore, que *bene* liquida est  
 115 et liquefactiua *lingue*, per quam ea que sumuntur humectantur ut eorum sapor percipi possit.

Deinde cum dicit : *Sicut autem uisus* etc., 422a20 ostendit quid percipiatur per gustum. Et dicit quod *sicut* est de uisu et auditu, sic est de gustu :  
 120 *uisus* enim cognoscit uisibile et inuisibile, ut supra dictum est ; inuisibile enim est *tenebra*, de qua *uisus indicat*, et similiter illud quod est *ualde* splendidum, ut sol, dicitur *inuisibile*, set *alio modo* quam tenebra (nam tenebra dicitur inuisibilis  
 125 propter defectum luminis, splendidum autem

Φ(pecia 12) : Φ<sup>1</sup>(B<sup>0</sup>O<sup>4</sup>), Φ<sup>2</sup>(P<sup>1</sup>P<sup>6</sup>) Ψ : Ψ<sup>1a</sup>(V<sup>2</sup>F, V<sup>6</sup>), Ψ<sup>1b</sup>(V<sup>1</sup>V<sup>6</sup>), Ψ<sup>1c</sup>(V<sup>4</sup>F<sup>4a</sup>) 69 Vnde] om. Φ, F<sup>4a</sup> 83 eo] ex eo Ψ  
 86 inmutatur ser. (cum sec.m. P<sup>6</sup>, Ed<sup>1</sup>) : inmutaretur codd 88 percipit] -piet V<sup>2</sup>, V<sup>6</sup>, pr.m. V<sup>4</sup> : -peret V<sup>6</sup>, V<sup>1</sup>, F<sup>4a</sup> 90 [unde] cuius  
 ser. (unde primo ser. Thomas ?) : unde eius Φ, Ψ<sup>1ab</sup> : cuius Ψ<sup>1c</sup> 94 quod] + scilicet Ψ<sup>1c</sup> 95 admisceatur V<sup>6</sup>, Ψ<sup>1b</sup> : admisceatur Φ :  
 innisceatur V<sup>2</sup>F : ammiscetur F<sup>4a</sup> 100 mensuram] om. Φ 104 id est obiectum Ψ<sup>1bc</sup> : medium Φ, Ψ<sup>1a</sup> 105 Nichil autem facit]  
 Neque enim fit humoris (ex V dett) V<sup>2</sup>F : Sic quidem nichil est medium (ex Ar., 422a15-16, V) V<sup>6</sup>W 110 gustabilis] -bile Φ, V<sup>6</sup>, Ψ<sup>1b</sup>  
 115 est bene liquida tr. Ψ 121 supra] om. Φ 123 est ualde] inu. Φ

71 saporosum (cf. 74, 87, 108 ; infra, II 24, 72) : uerbum non est Latinitatis purioris, sed saeculo XI iam saepius usurpatum est a Constantino Africano : « saporosus », Isaac Israeli, *Liber diet. uniu.* a Constantino transl., ed. Lugduni 1515, f. 26vb, 27ra, 32rb, 39ra, 39rb (bis), 42vb24, etc. ; « saporosior », f. 26rb, 27ra, 36rb2, 45va (cf. *Liber februm*, V 2, f. 22orb) ; « saporosissima », f. 39vb27 (cf. « saporositas », *Lib. diet. uniu.*, f. 36ra40 ; *Liber februm*, f. 207vb, 208ra, rb) ; uerbum postea tritum euasit, cf. *ep. Benedicti ad Anselmum*, P.L. 159, 78 B ; Thomas Cist., *In Cant.*, P.L. 206, 546 D ; Ps.-Augustinus, *Ad fratres in eremo sermo 69*, P.L. 40, 1356 ; Auerroes, *In de anima*, II 102, u. 15 (p. 286) ; *Comp. lib. Paru. Nat.* (ed. Shields-Blumberg, cf. Index, p. 243) ; Albertus, *S. de homine*, q. 32 (p. 277b, 279b, 280a-b, etc.) ; *De anima*, p. 138, 41, 43 ; p. 140, 15 ; etc. 78-79 ex dictis : 422a8-11. 96 defluat (cf. Ar., 422a15 deflexionibus VN) : Anonymus, *In de anima II-III*, f. 12rb11 : « non quia color defluat in aere sicut dulce in aqua » ; Albertus, p. 138, 36 : « nec uidetur sic quod aliquid de partibus materialibus colorati defluat ad uisum » ; Themistius, f. 21ra-rb (ed., p. 162, 8-10) : « non enim sic uidentur colores... eo quod defluat aliquid ipsorum et misceatur cum dyaphano ». 96 Democritus : cf. supra II 14, 145, cum adn. 103 id est sapor : cf. supra II 5, 194-195, cum adn. 108 id est saporis : cf. adn. sup. 115 salua (cf. adn. ad Ar., 422a19 salsum) : Auicenna, *De anima*, II 4 (p. 143, 78-80) : (gustus) « quasi eget medio... quod est humor saluae, qui prouenit ex instrumentis salualibus » ; Algazel, *Metaphysica* (ed. Muckle, p. 166, 25-27) : « Gustus autem fit... mediante humiditate saluari (suauiter *perperam* ed.), que nullius saporis est et est diffusa in superficie lingue » ; Auerroes, II 102, u. 18-19 (p. 286) : « et ideo preparauit natura saluam in ore » ; Iohannes Blund, *Tr. de Anima* (ed. Callus-Hunt, p. 58, 10-11) : « et ideo dicit Aristoteles in libro De anima quod sine salua non est sapor actu » ; Anonymus, *De anima et de potenciis eius* (ed. Gauthier, u. 250-257) : « res autem saporifera... quando coniungitur humiditati saluari, inmutatur ab ea... est quasi duplex medium in hoc sensu, intrinsecum ut caro et extrinsecum ut humiditas saluaris » ; Anonymus, *De potenciis anime et obiectis* (ed. Callus, p. 153, 15-17) : « humiditas uero saluaris... est determinans rationem medii » ; Anonymus, *In de anima II-III*, f. 12rb : « nam medium in gustu dicitur humidum saluale » ; Albertus, p. 138, 2-3, 47-54 ; p. 100, 16, etc. 121 supra : II 15, 418b26-419b1, cum comm. Thomae, praecipue u. 15-16.

propter superhabundanciam <luminis> corrup-  
pentis sensum); et *similiter auditus* est audibilis,  
scilicet *soni*, et non audibilis, scilicet *silencii*, quod  
130 est priuatio soni; et non audibilis est sonus male  
audibilis, qui uel propter sui excellenciam cor-  
rumpit sensum uel propter sui paruitatem non  
sufficenter sensum inmutat. Et sic est in omnibus  
que dicuntur secundum potenciam et inpoten-  
135 ciam: nam *impossibile* dicitur in omnibus aut quod  
*non habet* quod *natum* est habere aut quod *prae*  
habet, *sicut non gressibile* dicitur animal et quod  
penitus caret *pedibus* et quod est claudum aut  
debile *pedibus*. Similiter *autem* et *gustus* est  
140 *gustabilis et non gustabilis*; non gustabile autem  
dicitur quod aut habet parum de sapore aut malum  
saporem aut nimis uiolentum ad corrumpendum  
sensem. Et quia gustabile est humidum aqueum,  
quod est potabile, et hoc est principium saporis,  
145 scilicet humidum aqueum, *uidetur* quod *potabile*  
*et non potabile* sit *principium* eorum que gustu  
percipiuntur: *gustus enim* percipit *ambo*, *set* unum  
*ut prauum et corruptiuum* sensus, scilicet non  
potabile, aliud ut conueniens *secundum naturam*,  
150 scilicet potabile; sicut autem gustabile et non  
gustabile percipitur a gustu prout gustus est  
quidam sensus discretus a tactu, ita potabile et non  
potabile percipitur gustu prout gustus est quidam  
tactus: nam *potabile est commune* et *tactus et gustus*,  
155 *tactus* quidem in quantum est humidum, gustus  
autem in quantum est humidum saporabile.  
Manifestum est ergo quod delectationes que sunt  
in cibis et potibus in quantum sunt esibilia et  
potabilia pertinent ad gustum in quantum est  
160 *tactus* quidam, ut dicitur in III Ethicorum.  
422a34 Deinde cum dicit: *Quoniam autem humidum* etc.,  
ostendit quale debeat esse instrumentum gustus.

Et primo ponit ueritatem; secundo manifestat  
eam per signum, ibi: *Signum autem* etc.

Dicit ergo primo quod, quia id quod est *gustabile* 165  
oportet esse *humidum* et saporosum, *neesse* est  
organum gustus *neque esse humidum actu* secundum  
se ipsum *neque* esse tale quod non possit *feri*  
*humidum*, sicut et instrumentum uisus est quod  
non habet colorem, set est susceptiuum coloris; 170  
et hoc ideo est quia *gustus patitur a gustabili*  
*secundum quod est gustabile*, sicut quilibet sensus a  
sensibili. Vnde, cum gustabile in quantum gusta-  
bile sit humidum, necesse est quod organum  
gustus in quantum est iam passum sit *humectatum*, 175  
quod tamen saluatur in sua natura, ut sit *gusta-*  
*tiuum*, id est potens gustare, cum *possibile* est  
*humectari*, non tamen est actu *humidum*.

Deinde cum dicit: *Signum autem* etc., manifestat 422b5  
quod dixerat per signum, dicens quod *signum* 180  
predictorum est quod neque lingua existens sicca  
potest sentire neque existens ualde humida, quia  
cum existit ualde humida a precedenti humiditate,  
fit in ea *tactus* et sensus precedentis *humidi* et non  
superuenientis, *sicut cum aliquis <qui> ante* 185  
*gustauit* aliquem *fortem* saporem postea *gustet*  
*alterum*, non percipiet ipsum, quia adhuc manet  
sensus *primi* humoris in lingua; et similiter  
*laborantibus*, id est febricitantibus, *omnia uidentur*  
esse *amara*, propter hoc quod *sentiunt* per linguam 190  
plenam *humiditate huiusmodi*, scilicet colera amara.

Deinde cum dicit: *Species autem humorum*, 422b10  
determinat de speciebus saporum. Et dicit quod,  
*sicut in coloribus* simplices colores sunt contrarii,  
ut album et nigrum, sic in saporibus *simplices* 195  
sunt contrarii, ut *dulce et amarum*; species autem  
saporum *habite* hiis, id est immediate consequentes  
simplices species, sunt *pingue*, quod sequitur dulce,

Φ(pecia 12) : Φ<sup>1</sup>(Bo<sup>1</sup>O<sup>4</sup>), Φ<sup>2</sup>(PiP<sup>6</sup>) Ψ : Ψ<sup>2a</sup>(V<sup>2</sup>F, V<sup>6</sup>), Ψ<sup>2b</sup>(ViV<sup>2</sup>), Ψ<sup>2c</sup>(V<sup>2</sup>F<sup>4a</sup>) 127 superhabundanciam] habundanciam Φ, V<sup>2</sup>, V<sup>4</sup>  
127 luminis *suppl. cum* Bo<sup>2</sup>O<sup>2</sup>ErL<sup>4</sup>O<sup>2</sup>TrV<sup>1</sup>PaW<sup>2</sup> : *om. codd* 129 scilicet] ut Ψ (-V<sup>2</sup>) 133 sic] + etiam Ψ<sup>2a</sup>, Vi, F<sup>4a</sup> 141 habet]  
*post* parum F<sup>4a</sup> : *om.* Φ 157 ergo] *om.* Φ 158 et] uel Φ, V<sup>4</sup> 179 manifestat] ostendit Ψ<sup>2c</sup> 182 ualde] multum Ψ<sup>2c</sup>  
182-183 quia cum existit ualde (multum Ψ<sup>2c</sup>) humida Ψ (-FV<sup>2</sup>WF<sup>2</sup>) : *om.* Φ, F, V<sup>2</sup>W, F<sup>2</sup> 183 a precedenti Φ : a presenti Ψ<sup>2a</sup>, Vi :  
a predominante F<sup>4a</sup> : *om.* V<sup>4</sup> 184 precedentis] presentis Ψ<sup>2a</sup>, Vi, F<sup>4a</sup> : cedentis a predominanti humiditate et sensus precedentis V<sup>4</sup>  
185 qui *suppl. ex Ar.*, 422b7 : *om. codd* 186 gustauit] gustauit V<sup>2</sup>F : gustet F<sup>4a</sup>; *cf. adn. sup.* saporem] + et Φ, Ψ<sup>2a</sup>, V<sup>2</sup> 187 per-  
cipiet] -pit Φ 191 colera] colerica Φ, V<sup>2</sup> 197 hiis] *om.* Φ

137-139 sicut — pedibus : cf. Préf., p. 197\*-199\*. 160 in III Ethicorum : cf. supra, adn. ad u. 65. 164 Signum : 422b5 189 febrici-  
tantibus : cf. Ps.-Petrus Hispanus, *Expositio lib. II-III de anima*, p. 216, 12; Adam de Bocfeld, *In de anima* (Urb. lat. 206, f. 283r); Albertus, p. 139, 64.  
191 colera amara : cf. infra II 25, 425b1, nec non Isaac Israeli, *Lib. diet. uniu.* a Constantino transl., c. X (ed. Lugduni 1515, f. 32rb) : « Lingua  
ergo saporem non habet, que si haberet, nullum alium reciperet. Sapor enim suus alii recipiendo repugnaret, neque super eum alium reciperet  
nisi cum extraneus ipsum uinceret. Testantur hoc quibus cholera rubea dominatur : sentiunt igitur omnem saporem amaritudini uicinantem »;  
Ps.-Petrus Hispanus, *Expositio lib. II-III de anima*, p. 216, 12-13 : « febricitantibus uidentur omnia gustabilia amara, quia lingua eorum infecta est  
et repleta colera amara »; Albertus, p. 140, 8 : « ex colera adurente omnia amara esse uidentur ». 197 habite — consequentes : Robertus  
Grosseteste, adn. ad *Eth. Nic.*, IX, 1170a24-25 (A.L., XXVI, fasc. 3, p. 339, 10); ipse Thomas, *In Eth.*, IX 11, 83-84; *In Pol.*, II 4, 9, cum adn.;  
5, 211; III 1, 160-161; 3, 12-13.



et salsum, quod sequitur amarum; *media autem*  
 200 *horum* sunt acetosum et austerum et ponticum, que  
 duo in idem reducuntur, et acutum; ad has autem  
 septem species saporum *ferè uidentur* reduci omnes  
 alie.

Considerandum autem est circa has species  
 205 quod, quamuis saporibus causentur a calido et  
 frigido, humido et sicco, et contraria sunt que  
 maxime distant, non tamen secundum maximam  
 distanciam calidi et frigidi, humidi et sicci,  
 attenditur contrarietas in speciebus saporum, set  
 210 secundum ordinem ad gustum, prout natus est

inmutari a sapore uel cum horrore uel cum  
 suauitate; unde non est necessarium quod dulce  
 uel amarum sit maxime uel calidum uel frigidum  
 uel humidum uel siccum, set quod maxime se  
 habeat in tali dispositione per quam comparatur 215  
 ad sensum gustus. De generatione autem saporum  
 determinatur in libro De sensu et sensato.

Vltimo autem concludit quod *gustatiuum*, id est 422b15  
 sensus gustus uel organum eius, est in potencia  
 ad saporem et species eius; gustabile autem est 220  
 quod potest reducere ipsum de potencia in actum.

Φ(pecia 12) : Φ<sup>1</sup>(Bo<sup>1</sup>O<sup>4</sup>), Φ<sup>2</sup>(PiP<sup>2</sup>) Ψ : Ψ<sup>1a</sup>(V<sup>2</sup>F, V<sup>2</sup>), Ψ<sup>1b</sup>(ViV<sup>2</sup>), Ψ<sup>1c</sup>(V<sup>2</sup>F<sup>2</sup>) 206 frigido] + et Ψ (-V<sup>2</sup>V<sup>2</sup>) sunt] sint V<sup>2</sup>, V<sup>4</sup>  
 209 in speciebus] om. Φ 220 autem] om. Φ 221 ipsum] om. Φ

200 acetosum : in numero saporum « acetosus » non ponitur ab Aristotele Latino (nisi in transl. uet. libri *De sensu*, 442a19, ubi translatio noua habet « austerus »), sed ab Isaac Israeli, *Lib. diet. uniu.*, a Constantino Africano transl., c. V (ed. Lugduni 1515, f. 26rb), c. VI (f. 26va), c. XIII (f. 45ra); ab Auicenna, *Liber Canonis*, a Gerardo Cremonensi transl., lib. I, tr. 1, c. 3 (ed. Venetiis 1564, p. 239a3); *De anima*, II 4 (p. 143, 83; cf. acetositas, p. 145, 2; sed « acidus », p. 143, 85; p. 147, 33; « acredo », p. 145, 19); ab Auerroee, II 105, u. 17, 19 (p. 291); cf. Albertus, p. 140, 34, 80. 200 ponticum : apud purioris Latinitatis scriptores uerbum « Ponticus » uiros uel res quae e Ponto Euxino oriuntur designat; apud uero mediae Latinitatis scriptores « ponticus » (a « ponto » in communi) idem est ac « marinus » et ad quendam saporem designandum accomodat est; cf. Isaac Israeli, *Lib. diet. uniu.*, a Constantino Africano transl., c. V (ed. Lugduni 1515, f. 26rb); c. VII (f. 26va); c. XV (f. 45rb); Auicenna, *Liber canonis*, a Gerardo Cremonensi transl., II 1 3 (ed. Venetiis 1564, p. 238b33, 239a8, 24, 39, 42, etc.; ponticitas, p. 239a3, 27, 32, 35, etc.); *De anima*, II 4 (p. 144, 4; ponticitas, p. 145, 9; p. 146, 20); Nicolaus Damascenus, *De plantis*, ab Alfredo transl., II 16-17 (ed. Meyer, p. 45, 21, 27; ponticitas, p. 45, 17; p. 46, 5, 8); Auerroes, II 105, u. 19 (p. 291), 126, u. 31 (p. 322); Albertus, *S. de homine*, q. 32 (p. 278a13, b7); *De anima*, p. 140, 34, 81. — Sapor ergo ponticus est sapor marinus (cf. adn. ad Ar., *De sensu*, 442a18, in cod. Paris B.N.lat. 6325, f. 154va : « ponticus, id est maris »), quem ad determinandum conferendum est cum Thoma, *In De sensu*, I 10, 72 : « ponticus siue mordacitius », Plinius, *Hist. nat.*, XXXVI § 191 : « marinus morsus » (cf. XXI § 120 : « mordacitatis »); sapor ergo ponticus est sapor « mordax ». 200-201 que duo in idem reducuntur : cf. supra II 19, 144-145 : « austerum, id est stipticum aut ponticum »; aliter ipse Thomas, *In De sensu*, I 10, 72-73 : « austerus, id est acetosus ». 202 septem : Ar., *De sensu*, I 10, 442a20. Aliter tamen ad septem saporibus reducit Thomas hic et *In De sensu* : hic enim hi sunt 7 saporibus : (1) dulce; (2) amarum; (3) pingue; (4) salsum; (5) acetosum; (6) austerum (= ponticum, stipticum); (7) acutum; *In De sensu*, I 10, 55-87 : (1) dulcis (= pinguis); (2) amarus; (3) salsum; (4) ponticus; (5) austerus (= acetosus); (6) stipticus; (7) acutus. 206-207 contraria — distant : Ar., *Met.*, X 5, 1055a4-33; cf. V 12, 1018a27; *Cat.*, 6a17-18 (A.L., I, p. 17, 11-13); *Eth. Nic.*, II, 1108b34-35 (A.L., XXVI, p. 176, 15-16), e quibus erutum est adagium a Thoma saepius laud. (*Q. de anima*, q. 12, arg. 1; *II<sup>a</sup> II<sup>ae</sup>*, q. 21, a. 3, arg. 2, etc.) 217 in libro De sensu et sensato : I 8-10, 440b28-442b26.

<CAPITVLVM XXII>

- 422b17 De tangibili autem et tactu eadem ratio : si enim tactus non est unus sensus, set plures, necessarium et tangibilia sensibilia plura esse. Habet autem dubitationem utrum plures sint aut unus, et quid est sensitium tangibilis, utrum caro et in aliis proportionale, aut non, set hoc quidem est medium, primum autem sensitium aliud quiddam est intus.
- 422b23 Omnis et enim sensus unius contrarietatis esse uidetur, ut uisus albi et nigri, auditus grauis et acuti, gustus amari et dulcis; in tangibili autem multae insunt contrarietates, calidum frigidum, humidum siccum, durum molle, et aliorum quaecumque sunt huiusmodi.
- 422b27 Habet autem solutionem quandam ad hanc dubitationem, et quod in aliis sensibus sunt contrarietates plures, ut in uoce non solum acumen et grauitas, set etiam magnitudo et paruitas, et leuitas et asperitas uocis, et similia alia. Sunt autem et circa colorem differentie huiusmodi altere.
- 422b32 Set quid sit unum subiectum, sicut auditui sonus, sic tactui, non est manifestum.
- 422b34 Vtrum autem est sensitium intus, aut non, set mox caro, nullum uidetur esse signum fieri sensum simul cum tacto. Et enim nunc, si aliquis circa carnem extenderit ut ymenem faciens, similiter sensum mox tactum insinuat; set tamen constat quod non est in hoc sensitium. Si autem et connaturale fuerit, citius utique pertinget sensus.
- Propter quod talis pars corporis uidetur sic se habere sicut si circulariter nobis aptus natus esset aer: uideremur enim uno quodam sentire et sonum et odorem et colorem, et unus quidam sensus esse auditus et uisus et olfactus. Nunc autem quoniam determinatum est per quod fiunt motus, manifesta sunt predicta sensitua altera esse. In tactu autem hoc quidem nunc inmanifestum est: ex aere quidem enim aut aqua impossibile est constare animatum corpus, oportet enim firmum esse; relinquatur autem mixtum ex terra et ex hiis esse, ut uult caro et proportionale; quare necessarium est et corpus esse quod medium tactui adnatum, per quod fiant sensus cum sint plures.
- Demonstrat autem quod plures sunt qui in lingua tactus: omnia enim tangibilia sentit secundum eandem partem et humorem. Si quidem igitur et alia caro sentiret humorem, uideretur unus et idem esse sensus gustus et tactus; nunc autem sunt duo propter id quod non conuertuntur.
- 422b17 De tangibili autem et tactu etc. Postquam determinauit Philosophus de sensibilibus secundum alios sensus, hic determinat ultimo de sensibili secundum tactum, quia tactus inter omnes sensus uidetur esse minus spiritalis, licet sit omnium aliorum sensuum fundamentum. Diuiditur autem pars ista in partes duas: in prima determinat quasdam dubitationes circa sensum tactus; in secunda manifestat ueritatem circa hunc sensum, ibi: *Omnino autem uidetur* etc. Circa primum duo facit: primo mouet questiones; secundo determinat eas, ibi: *Omnis et enim sensus* etc.
- Dicit ergo primo quod, quantum ad ea de quibus inquirendum est, eadem ratio est siue loquamur de tangibili siue de tactu: quod enim dicitur de uno oportet dici de altero, quia, si tactus non est unus sensus, set plures, necesse est quod tangibilia non sint unum genus sensibile, set

Ar. Ni : Ni<sup>1</sup>(φ, χω), Ni<sup>2</sup>(νρ, θ<sup>10</sup>π) Np(pec<sup>1</sup> 4) : Np<sup>1</sup>(βγ), Np<sup>2</sup>(ασ, μτ) Nr 422b20 sensitium χ, Ni<sup>2</sup> (-ν), Np<sup>2</sup>, μ, T(32) : sensiterium φω, ν, Np<sup>1</sup>, τ 22 sensitium Ni<sup>2</sup>, Np<sup>2</sup>, μ : sensiterium Ni<sup>1</sup>, Np<sup>1</sup>, τ 33-34 est manifestum NiNp : unum esse manifestum V : est unum manifestum (= εστιν εν δηλον CWe) Nr 34 sensitium χ, Ni<sup>2</sup>, αμ, T(130) : sensiterium φω, Np<sup>1</sup>, στ 422a3 ymenem] pellem V, νρ 4 set T(146) : et NiNp 5 sensitium χ, Ni<sup>2</sup>, αμ : sensiterium φω, Np<sup>1</sup>, στ 11 sensitua χ, Ni<sup>2</sup>, αμ : sensiteria φω, Np<sup>1</sup>, στ 15 quare incipit pec<sup>1</sup> 5 in Np

Φ(pec<sup>1</sup> 12) : Φ<sup>1</sup>(Bo<sup>1</sup>O<sup>4</sup>), Φ<sup>2</sup>(PiP<sup>6</sup>) Ψ : Ψ<sup>1a</sup>(V<sup>2</sup>F, V<sup>3</sup>), Ψ<sup>1b</sup>(ViV<sup>3</sup>), Ψ<sup>1c</sup>(V<sup>4</sup>F<sup>4a</sup>) 2 Philosophus] ante determinauit V<sup>4</sup> : actor F<sup>4a</sup> : om. Φ 7 pars ista] hec pars Ψ 8 sensum] sensus Φ, V<sup>2</sup>F 10 uidetur] om. Φ 14 est] om. Φ, V<sup>4</sup> siue] si Φ 18 sensibile] entium Ψ<sup>1b</sup>

5 minus spiritalis : cf. supra, II 14, 241-282. 5-6 omnium — fundamentum : cf. supra, II 19, 91-92, cum adn. 10 Omnino : II 23, 423b17. 12 Omnis : 422b23. 14-15 eadem — tactu : Auerrocs, II 106, u. 6-8 (p. 293) : « Idest, utrum autem tangibile sit unum aut plura uno est dubium sicut est de tactu ; et sermo in eis idem est » ; Adam de Bocfeld, *In de anima* (Urb. lat. 206, f. 283v) : « eadem est ratio quantum ad unitatem et multitudinem de tactu et tangibili » (sic non nulli moderni, uelut Trendelenburg, Rodier, Ross, Siwek adn. 501). — Aliter Anonymus, *In de anima II-III*, f. 12vb : « eadem est ratio, suple que est de gustabili et gustu » ; Albertus, p. 141, 29-30 : « eadem ratio est que dicta est de aliis sensibus » (sic non nulli moderni, uelut Torstrik, Hicks, Barbotin, Hamlyn).

*plura*. Ideo autem hoc dicit, quia intentio sua est  
 20 primo determinare de sensibilibus, postmodum  
 autem determinabit de sensu; quia uero in hiis  
 que circa tangibile [et tactum] dicenda sunt,  
 circa sensum tactus questiones mouebit propter  
 25 hoc quod commodius possunt pertractari ques-  
 tiones iste si moueantur circa tactum quam si  
 moueantur circa tangibile, idcirco hanc excusationem  
 premit, ostendens quod non refert utrum  
 de tactu uel de tangibili loquamur. Mouet ergo  
 30 duas dubitationes circa tactum et tangibile,  
 quarum prima est *utrum sint plures* sensus tactus  
*aut unus* tantum; secunda dubitatio est *quid sit sen-*  
*sitiuum*, id est organum sciendi, in tactu, utrum  
 scilicet *caro* sit organum sensus tactus in animalibus  
 habentibus carnem, que sunt animalia habentia  
 35 sanguinem, *et in aliis*, que carent sanguine, aliquod  
 proportionaliter respondens carni; *aut non* est ita,  
 set caro *quidem* et id quod proportionaliter ei  
 respondet *est medium* in sensu tactus, set *primum*  
 organum sensus tactus est aliquid *aliud* intrinsecum  
 40 circa cor, ut dicitur in libro De sensu et sensato.

422b23 Deinde cum dicit: *Omnis et enim sensus* etc.,  
 determinat premissas dubitationes. Et primo  
 primam; secundo secundam, ibi: *Vtrum autem* etc.  
 Circa primum tria facit: primo ostendit quod non  
 45 est unus sensus tactus, set plures; secundo soluit  
 positam rationem, ibi: *Habet autem solutionem* etc.;  
 tercio improbat solutionem, ibi: *Set quid sit* etc.

Ratio ergo quam ponit primo talis est: *omnis*  
 unus sensus uidetur esse unius contrarietatis, sicut *uisus*  
 50 *albi et nigri, auditus grauis et acuti, gustus amari et*  
*dulcis*; set *in tangibili*, quod est obiectum tactus,  
 sunt *multe contrarietates*, scilicet *calidum et frigidum,*  
*humidum et siccum, durum et molle*, et quedam alia  
 huiusmodi, ut graue et leue, acutum et hebes, et  
 55 similia; ergo tactus non est unus sensus, set plures.

422b27 Deinde cum dicit: *Habet autem solutionem* etc.,

ponit quandam apparentem solutionem ad pre-  
 missam rationem. Et dicit quod aliquis potest  
 habere *solutionem* ad predictam *dubitationem* per  
 hoc *quod etiam in aliis sensibus* uidentur esse 60  
*plures contrarietates*, sicut in auditu: nam circa  
 uocem audibilem *non solum* potest attendi contra-  
 rietas acuti et grauis, *set etiam magnitudo et paruitas*  
*uocis, et leuitas et asperitas* eius, et aliqua *alia*  
*similia*. Et similiter *circa colorem* possunt inueniri 65  
 alique alie *differencie* preter contrarietatem albi et  
 nigri, sicut quod aliquis color est intensus et alius  
 remissus, et aliquis pulcher et alius turpis. Et  
 tamen non propter hoc tollitur quin auditus sit  
 unus sensus, et similiter uisus. Vnde multiplex 70  
 contrarietas tangibilium non uidetur impedire  
 quominus tactus sit unus sensus.

Deinde cum dicit: *Set quid sit unum* etc., excludit 422b32  
 positam solutionem. Et dicit quod omnium  
 contrarietatum que sunt circa audibilia est *unum* 75  
*subiectum*, scilicet *sonus*, et similiter color circa  
 uisibilia, set non potest inueniri *quid* sit commune  
 subiectum omnium contrarietatum que sunt circa  
 tangibilia. Et propter hoc non uidetur esse unum  
 genus tangibilium, unde nec unus tactus. 80

\*\*\*

Ad euidenciam autem eorum que hic dicuntur,  
 considerare oportet quod distinctio potenciarum  
 et obiectorum proportionalis est, unde, cum  
 unus sensus sit una potencia, oportet quod  
 sensibile ei correspondens sit unum genus. Osten- 85  
 sum est autem in IX Methaphisice quod in uno  
 genere est una prima contrarietas, unde oportet  
 quod circa obiectum unius sensus attendatur  
 tantum una prima contrarietas; et ideo hic dicit  
 Philosophus quod unus sensus est unius contra- 90  
 rietatis. Possunt tamen in uno genere esse plures  
 contrarietates post primam: uel per modum

Φ(pecia 12): Φ<sup>1</sup>(Bo<sup>1</sup>O<sup>4</sup>), Φ<sup>2</sup>(PiP<sup>6</sup>) Ψ: Ψ<sup>1a</sup>(V<sup>2</sup>F, V<sup>6</sup>), Ψ<sup>1b</sup>(V<sup>1</sup>V<sup>5</sup>), Ψ<sup>1c</sup>(V<sup>3</sup>F<sup>4a</sup>) 21 autem] enim Ψ (om. pr.m. V<sup>4</sup>: uero F<sup>4a</sup>) 22 et  
 tactum] secl. (forsitan Thomas scribere inc. in hiis que circa tangibile, et tactum <considerabit>) 27 premit] premitit Ψ<sup>1bc</sup> 29 dubita-  
 tiones] questiones V<sup>2</sup>, Ψ<sup>1bc</sup> 35 aliquod] aliquid Ψ<sup>1bc</sup> 41 et] om. Φ; sed cf. Ar., 422b23, nec non supra u. 12 45 Vtrum] Videtur  
 Φ, Ψ<sup>1a</sup> 46 rationem] dubitationem Φ; sed cf. u. 48, 58 48 ergo] autem Ψ<sup>1bc</sup> primo (om. V<sup>4</sup>) ponit tr. Ψ 57 premissam]  
 predictam V<sup>6</sup>, Ψ<sup>1c</sup> 58 rationem] dubitationem Ψ<sup>1c</sup>; sed cf. u. 46, cum adn. 60 etiam] om. Ψ<sup>1c</sup> 64 eius] ante et asperitas Φ, V<sup>4</sup>;  
 sed cf. Ar., 422b31 69 propter] per Ψ (-V<sup>6</sup>) 75 unum] om. Φ; sed cf. Ar., 422b32 77 quid scr. cum P<sup>6</sup> (cf. Ar., 422b32): quod  
 Φ (-P<sup>6</sup>): aliquod (-id) unum quod Ψ 80 tactus] sensus Φ: sensus tactus V<sup>4</sup> 87 prima Ψ<sup>1c</sup>: om. Φ, Ψ<sup>1ab</sup>

40 in libro De sensu et sensato: Ar., De sensu, I 4, 439a1-2. 43 Vtrum: 422b34. 46 Habet: 422b27. 47 Set quid sit: 422b32.  
 48 Ratio — talis est: Ps.-Petrus Hispanus, Expositio lib. II-III de anima, p. 225, 30: « Ratio principalis talis est »; Anonymus, In de anima II-III,  
 f. 12vb: « primo ponit rationem unam ad ostendendum quod tactus non est sensus unus, que talis est ». 54 graue et leue: Ar., De gen. et corr.,  
 II, 329b17-19; Themistius, f. 21va-vb (ed., p. 166, 82); Auicenna, De anima, II 3 (p. 133, 25-26); Algazel, Metaphysica (ed. Muckle, p. 165, 5);  
 Albertus, p. 141, 62. 54 acutum et hebes: cf. supra, II 17, 420b1-2; nec non Ar., Top., I, 106a16-17, ab Anonymo transl. (A.L., V, p. 202, 37).  
 86 in IX Methaphisice: Ar., Met., X, 5-6, 1055a23-33 (liber X Sententie Thomae est liber IX in non nullis codicibus commentarii Auerois), sed  
 ad sensum tantum; re uera Ar., Phys., I 11, 189a13-14, 189b25-26, cum comm. Auerois, comm. 50 (ed. Venetiis 1562, f. 31vb D): « Et etiam in  
 unoquoque genere decem predicamentorum est una contrarietas »; comm. 56 (ibid., f. 34ra C): « prima contrarietas que est in uno genere est  
 una », nec non cum comm. Thomae, In Phys., I 11, n. 15: « in uno genere est tantum una contrarietas, scilicet prima »; unde axioma iam laud.  
 ab Anonymo, Q. de anima (Ms. Siena L.III.21, f. 170rb): « in quolibet genere est una contrarietas prima »; ab ipso Thoma, Q. de anima, q.13,  
 arg. 17 (ed. Robb, p. 188).

subdiuisionis, sicut in genere corporum prima  
 contrarietas est animati et inanimati et, quia  
 95 animatum corpus diuiditur per sensibile et insensibile  
 et ulterius sensibile per rationale et irrationale,  
 multiplicantur contrarietates in genere corporis;  
 uel sont plures contrarietates unius generis per  
 accidens, sicut in genere corporis est  
 100 contrarietas albi et nigri et <alie> secundum  
 omnia que corpori accidere possunt. Et per hunc  
 modum intelligendum est quod circa sonum et  
 uocem, preter primam contrarietatem grauis et  
 acuti que est per se, sunt alie contrarietates, id  
 105 est per accidens. In genere autem tangibilium sunt  
 plures prime contrarietates per se, que tamen  
 omnes quodam modo reducuntur ad unum  
 subiectum et quodam modo non. Potest enim  
 accipi [subiectum] uno modo subiectum contra-  
 110 rietatis ipsum genus quod comparatur ad differ-  
 encias contrarias sicut potencia ad actum; alio  
 modo potest accipi subiectum contrarietatis sub-  
 stancia que est subiectum generis cuius sunt  
 contrarietates, sicut si dicamus quod corpus  
 115 coloratum est subiectum albi et nigri. Si ergo  
 loquamur de subiecto quod est genus, manifestum  
 est quod non est idem subiectum omnium  
 qualitatum tangibilium; si autem loquamur de  
 subiecto quod est substantia, unum subiectum  
 120 est omnium eorum, scilicet corpus pertinens ad  
 consistenciam animalis (unde infra dicit Philo-  
 sophus quod tangibiles qualitates sunt corporis  
 secundum quod est corpus, quibus scilicet ele-  
 menta corporis distinguuntur ad inuicem); horum  
 125 enim est sensus tactus discretius que ad consis-  
 tenciam animalis corporis pertinent. Vnde forma-  
 liter loquendo et secundum rationem, sensus  
 tactus non est unus, set plures; subiecto autem  
 est unus.

\*\*\*

422b34 Deinde cum dicit: *Vtrum autem est sensitiuum* etc., pertractat secundam questionem. Et

circa hoc duo facit: primo determinat ueritatem;  
 secundo manifestat eam, ibi: *Propter quod talis pars*  
 etc.

Circa primum sciendum est quod posset alicui  
 135 uideri quod caro esset organum sciendi secundum  
 tactum, hac ratione quia statim ad tactum  
 carnis sentimus tangibilia; dicit ergo ad exclu-  
 dendum hanc rationem quod ad diiudicandum  
 140 *utrum* organum tactus sit *intus, aut non, set* statim  
*caro* sit organum tactus, non *uidetur esse* sufficiens  
*signum* hoc quod *simul cum* caro tangitur fit sensus  
 tangibilis, id est sentitur. Quia et *nunc, si aliquis*  
*circa carnem* extenderet aliquam pelliculam aut  
 telam subtilem, statim ad tactum illius quod  
 145 superextenderetur carni sentiretur tangibile; *set*  
*tamen constat quod* organum sensus tactus non esset  
 in illa pelle superextensa. Et iterum manifestum est  
 quod si illa pellis superextensa fieret connaturalis  
 homini, *citius* per eam sentiretur. Vnde, licet ad  
 150 tactum carnis que est homini connaturalis statim  
 tangibile sciatur, non sequitur quod caro sit  
 organum tactus, set est quoddam medium connat-  
 urale.

Deinde cum dicit: *Propter quod talis pars* etc.,  
 423a6 concludit quiddam quod ualet ad manifestationem  
 prime questionis. Et dicit quod, quia caro est sicut  
 medium connaturale in sensu tactus, *uidetur* quod  
 hec *pars corporis* sic se habeat ad sensum tactus  
 sicut si aer qui est circa nos *esset* connaturalis  
 160 *nobis*: uideretur enim tunc quod aer ille esset  
 organum in uisu, auditu et olfactu, quamuis sit  
 medium, et ita *uideremur uno organo sentire sonum*  
*et odorem et colorem*, et per consequens uideretur  
 esse unus sensus auditus, uisus et olfactus. Set *nunc*,  
 165 quia medium *per quod fiunt motus* dictorum sensi-  
 bilium est *determinatum*, id est distinctum a nobis,  
 manifestum est quod non est organum et ita  
 manifestum est quod diuersa sunt organa trium  
 sensuum dictorum et per consequens quod sunt  
 170 diuersi. Set *in tactu* non est hoc manifestum, quia  
 medium est connaturale nobis, et huius diuersitatis

Φ(pecia 12) : Φ<sup>1</sup>(Bo<sup>1</sup>O<sup>1</sup>), Φ<sup>2</sup>(PiP<sup>2</sup>) Ψ : Ψ<sup>1a</sup>(V<sup>2</sup>F, V<sup>2</sup>), Ψ<sup>1b</sup>(V<sup>1</sup>V<sup>2</sup>), Ψ<sup>1c</sup>(V<sup>2</sup>F<sup>2a</sup>) 100 alie suppl. cum P<sup>2</sup> : om. codd 104-105 id est]  
 quasi Ψ<sup>1c</sup> 109 subiectum] om. V<sup>2</sup>, Ψ<sup>1c</sup> : del. P<sup>2</sup>V<sup>2</sup>V<sup>1</sup> : secl. 112 contrarietatis] -tum V<sup>2</sup>, F<sup>2a</sup> 121 dicit] dicit Bo<sup>1</sup>, Ψ<sup>1</sup> 130 est]  
 et V<sup>2</sup>, F<sup>2a</sup> : om. V<sup>2</sup>F, Ψ<sup>1b</sup>, V<sup>4</sup> 130 questionem] rationem Φ : dubitationem Ψ<sup>1b</sup> : opinionem Ψ<sup>1c</sup> 132 determinat] docet Ψ<sup>1b</sup>  
 133 manifestat eam Cf. Pref., p. 126\* 139 diiudicandum Ψ<sup>1b</sup>, F<sup>2a</sup> : diuidendum Φ : uidendum V<sup>2</sup> : iudicandum Ψ<sup>1a</sup> 140 aut] uel Ψ;  
 sed cf. Ar., 422b34 152 non] + tamen Ψ<sup>1b</sup> 157 sicut] om. Φ 160 si] om. Φ 161 uideretur] uidetur Φ, V<sup>2</sup>F 166 fiunt]  
 fit Φ; sed cf. Ar., 423a10 167 a] om. Φ, V<sup>2</sup> 170 quod] quia V<sup>2</sup>F : om. Φ 171 diuersi] + sensus Ψ<sup>1b</sup> (-V<sup>4</sup>)

110 ipsum genus : Auerroes, II 108, u. 33-35 (p. 297) : « Et intendit per subiectum hic genus quod diuiditur in hec contraria ». 121 consis-  
 tenciam animalis : cf. u. 125, 205; supra II 6, u. 42, cum adn. 121 infra : II 23, 423b26-27. 133 Propter : 423a6. 144-145 pelliculam...  
 subtilem : Themistius, f. 21vb (ed., p. 167, 3) : « ymenem faciens uel subtilem pelliculam »; Anonymus, *In de anima II-III*, f. 13ra : « pellis subti-  
 lis, ut membrana » (cf. « pellis », Ar., 423a3, V; « membrana », Auerroes, II 109, u. 29, p. 299; « pellis tenuis », Albertus, *S. de homine*, q. 33, a. 3,  
 s.c. 3, p. 288b; « pelle alica tenui », Adam de Bocfeld, *In de anima*, Urb.lat.206, f. 283v). 167 distinctum a nobis : Auerroes, II, text. 110  
 (p. 300) : « aer... est distinctus »; Ps.-Petrus Hispanus, *Expositio lib. II-III de anima*, p. 227, 30-31 : « distinguitur a nobis »; Adam de Bocfeld, *In*  
*de anima* (Urb.lat.206, f. 284r) : « distinctus et diuisus a nobis uel ab instrumentis »; Albertus, p. 143, 40 : « determinatum et distinctum est a nobis  
 medium ».

rationem assignat : aer enim et aqua, que sunt  
 media aliorum sensuum, non possunt esse conna-  
 175 turalia nobis, quia *impossibile est* quod ex aere puro  
 et ex aqua pura consistat *animatum corpus*; cum  
 enim sint humida et fluxibilia, non sunt firma  
 neque bene terminabilia in se ipsis, set solum  
 alieno termino, corpus autem animatum *oportet*  
 180 *esse firmum* et in se terminatum; unde oportet  
 quod sit *mixtum ex terra et aere* et aqua, sicut *nult*  
 se habere *caro* in animalibus habentibus carnem;  
 et sic istud *corpus quod* est *medium* in tactu, scilicet  
 185 caro, potest esse *adnatum*, id est naturaliter  
 unitum, *tactui*, ita quod *per* ipsum sicut per medium  
 423a17 *fiant plures sensus* tactus.  
 Deinde cum dicit : *Demonstrant autem* etc., ponit  
 quiddam aliud ad idem manifestandum. Et dicit  
 quod hoc idem demonstratur per hoc quod *in*

*lingua sunt plures tactus* : sentimus enim per linguam 190  
*omnia tangibilia* que sentimus per alias partes  
 corporis et ulterius per ipsam sentimus humorem,  
 id est saporem, quem non sentimus per aliquam  
 aliam partem corporis. Si autem *alia caro sentiret*  
 saporem, non discerneremus inter gustum et 195  
 tactum, sicut nunc non discernimus inter tactum  
 qui est discretius sicci et humidi et inter tactum  
 qui est discretius calidi et frigidi; set *nunc*  
 apparet quod gustus et tactus *sunt duo* sensus, quia  
 200 *non conuertuntur* inuicem : non enim per quam-  
 cunque partem fit sensus tactus, fit et gustus.  
 Ratio autem quare non per partem quamlibet fit  
 gustus per quam fit tactus, est quia saporibus non  
 sunt qualitates elementorum, ex quibus corpus  
 animalis constat; unde non pertinent ad consis- 205  
 tenciam animalis sicut qualitates tangibiles.

Φ(pecia 12) : Φ<sup>1</sup>(Bo<sup>1</sup>O<sup>4</sup>), Φ<sup>2</sup>(PiP<sup>6</sup>) Ψ : Ψ<sup>1a</sup>(V<sup>2</sup>F, V<sup>6</sup>), Ψ<sup>1b</sup>(ViV<sup>6</sup>), Ψ<sup>1c</sup>(V<sup>2</sup>F<sup>4a</sup>) 179 termino] ante alieno Ψ<sup>1bc</sup> : om. Φ, V<sup>6</sup> 181 et]  
 om. Φ, V<sup>4</sup> 181-182 sicut — carnem Cf. Prif., p. 126\* 193-195 quem — saporem] hom. om. Φ 197 sicci scr. : calidi codd  
 197-198 et humidi — calidi] om. V<sup>2</sup>F; cf. adn. sup. 197 humidi] frigidi Ψ<sup>1bc</sup> inter] om. Ψ (-V<sup>4</sup> : dsunt V<sup>2</sup>F) 198 calidi et frigidi]  
 humidi et sicci Ψ<sup>1bc</sup> 201 sensus] alius praem. Φ, Ψ<sup>1a</sup> (-V<sup>2</sup>), V<sup>2</sup>i 202 partem quamlibet] quamlibet partem V<sup>2</sup>F : quamcunque partem  
 Vi, sec. m. P<sup>6</sup> : aliquam partem Φ

200-201 non — gustus : Auerroes, II 112, u. 20 (p. 303) : « non omnis caro tangens est gustans » ; Adam de Bocfeld, *In de anima* (Urb. lat. 206, f. 284r) : « set non conuertitur, scilicet quod per quamcunque carnem fit tactus, per eandem fit gustus » ; Themistius, f. 22ra (ed., p. 169, 46) : « per quam autem tangibilia, non per omnes et saporibus ».

<CAPITVLVM XXIII>

423a21 Dubitabit autem utique aliquis, si omne <sup>1</sup> corpus profundum habet, hoc autem est tertia magnitudo, quorum autem <sup>1</sup> corporum medium est aliquod corpus, non contingit ipsa ad inuicem se <sup>1</sup> tangere, humidum autem non est sine corpore, neque <sup>25</sup> humectum, set necesse est aquam esse aut habere aquam, que uero <sup>1</sup> tanguntur ad inuicem in aqua nisi sint sicca extrema <sup>1</sup> necesse est aquam habere medium, qua repleta sint ultima, <sup>1</sup> si autem hoc uerum est, impossibile est tangere aliud aliud in aqua. <sup>1</sup> Eodem autem modo est et in aere : similiter enim se habet aer <sup>30</sup> ad ea que sunt in ipso et aqua ad ea que sunt in aqua, latet <sup>1</sup> autem magis nos, sicut et que sunt in aqua animalia <sup>1</sup> si humectum tangit humectum.

423b1 Vtrum igitur omnium similiter sit sensus, <sup>1</sup> an aliorum aliter, sicut nunc uidetur gustus quidem <sup>1</sup> et tactus in tangendo, alii autem a longe. Hoc autem non est, <sup>1</sup> set durum et molle per altera sentimus, <sup>5</sup> sicut et sonabile et uisibile et <sup>1</sup> odorabile ; set alia quidem a longe, alia uero a prope, propter quod <sup>1</sup> latet ; quoniam omnia quidem sentimus per medium, set <sup>1</sup> in hiis latet. Et quidem, sicut diximus prius, <sup>1</sup> et si per pellem sentiremus omnia tangibilia ignorato <sup>10</sup> quoniam prohibet, similiter utique haberemus et nunc in <sup>1</sup> aqua et in aere ; putamus enim nunc ipsa tangere <sup>1</sup> et nichil esse per medium.

423b12 Set differt tangibile a uisibilibus <sup>1</sup> et sonatiuis, quoniam illa quidem sentimus ex eo quod <sup>1</sup> medium mouet aliquid nos, tangibilia uero non a medio, <sup>15</sup> set simul cum medio, sicut per clipeum percussus : <sup>1</sup> non enim clipeus percussus percussit, set simul accidit <sup>1</sup> utraque percuti.

423b17 Omnino autem uidetur caro et lingua, sicut <sup>1</sup> aer et aqua ad uisum et auditum et <sup>1</sup> olfactum se habent, sic

se habere ad sensitium sicut <sup>20</sup> illorum unumquodque. Ipso autem sensitio tacto <sup>1</sup> neque ibi neque hic fiet utique sensus, ut si quis ponat corpus <sup>1</sup> album in oculum ultimum. Qua et manifestum <sup>1</sup> quod intus sit tangibilis sensitium. Sic enim utique accidet <sup>1</sup> quod quidem in aliis : apposita enim super sensitium <sup>25</sup> non sciunt, super autem carnem posita sciunt ; <sup>1</sup> quare medium tactiui caro.

Tangibiles quidem igitur sunt <sup>1</sup> differentie corporis <sup>423b26</sup> secundum quod corpus ; dico autem differentias <sup>1</sup> quibus elementa determinant, calidum frigidum, humidum siccum, de <sup>1</sup> quibus prius dictum est in hiis que de elementis. Sensitium autem <sup>30</sup> ipsarum quod tactium, et in quo sensus uocatus tactus est <sup>1</sup> primo, quod potencia huiusmodi pars est ; sentire enim <sup>424a1</sup> pati quoddam est ; quare faciens quale ipsum actu, <sup>1</sup> huiusmodi illud facit cum sit potencia. Vnde similiter calidum et <sup>1</sup> frigidum, aut durum et molle non sentimus, set <sup>1</sup> excellencias, tanquam sensu uelut medietate quadam existente <sup>5</sup> eius que in sensibilibus contrarietatis. Et propter hoc discernunt <sup>1</sup> sensitua sensibilia. Medium enim discretium est : fit enim ad utrumque <sup>1</sup> ipsorum alterum ultimorum ; et oportet sicut debens sentire <sup>1</sup> album et nigrum neutrum ipsorum esse actu, <sup>1</sup> potencia uero utrumque, sic autem et in aliis, et in <sup>10</sup> tactu neque calidum neque frigidum.

Amplius autem sicut uisibilis et <sup>1</sup> inuisibilis erat <sup>424a10</sup> quodam modo uisus, similiter autem et reliqui oppositorum, <sup>1</sup> sic et actus tangibilis et intangibilis ; intangibile autem <sup>1</sup> paruam omnino habens differentiam tangibilium, <sup>1</sup> ut passus est aer, et tangibilium excellencie, sicut <sup>15</sup> corruptiua. Secundum unumquemque quidem igitur sensuum dictum est <sup>1</sup> figuraliter. <sup>424a16</sup>

Ar. Ni : Ni<sup>1</sup>(φ, χω), Ni<sup>2</sup>(νρ, θ<sup>1</sup>θ<sup>2</sup>π) Np(pecia 5) : Np<sup>1</sup>(αβγ), Np<sup>2</sup>(στ, μ) Nr 423a21 autem utique (= δ'δν) T(1) : autem V, Ni, Np (-Rav/6320) : utique Kav/6320 22 magnitudo] dimensio χ ; cf. T 13, cum app. fontium 25 humectum Ni<sup>1</sup>, θ<sup>2</sup>, Np, T(21) : humectatum Ni<sup>2</sup> (-θ<sup>2</sup>) 27 qua Ni (-ω), T(33) : quo V, Np : quoque ω 423b1 sit] fit ?T(156) 10 haberemus Ni, Nr, T(173) : haberemus Np 11 putamus NiNp : + quidem Nr 12 per] om. ?T(176) differt Ni (-ν), T(153, 177) : differret ν, Np 18 aer et aqua V, φ, Np, T(207) : aqua et aer Ni (-φ) 19 sensitium Ni<sup>2</sup>, αμ : sensiterium Ni<sup>1</sup>, Np<sup>1</sup> (-α), Np<sup>2</sup> (-μ) 20 sensitio χ, Ni<sup>2</sup>, α, pr.m. β, μ : sensiterio Ni<sup>1</sup> (-γ), γστ, sec.m. β 22 Qua Ni (-ω, ρπ) : Quare ω, ρπ, Np (Quare pro Qua et sec.m. φ) 23 intus sit Ni (uirtus sit primo ω), T(212) : intersit Np 23 sensitium Ni<sup>2</sup>, Np, T(212) : sensiterium Ni<sup>1</sup> accidet] accidit V, π, ?T(212) 24 sensitium Ni<sup>2</sup> (-π), αμ : sensum π : sensiterium Ni<sup>1</sup>, Np<sup>1</sup> (-α), Np<sup>2</sup> (-μ) 26 tactiui φ : tactui cell igitur] + qualitates π, ?T(220) 28 humidum] + et π, ?T(223) 29 Sensitium Ni<sup>2</sup>, αμ : Sensiterium Ni<sup>1</sup>, Np<sup>1</sup> (-α), Np<sup>2</sup> (-μ) 424a3 et] aut ω, Np<sup>1</sup>, ?T(235) 6 sensitua χ, Ni<sup>2</sup>, αμ : sensiteria Ni<sup>1</sup> (-γ), Np<sup>1</sup> (-α), Np<sup>2</sup> (-μ) 9 sic autem VNiNp : sic (δδ om. Xγ) Nr

423a21 *Dubitabit autem utique* etc. Ostenso quod in sensu tactus requiritur medium connaturale, hic inquit Philosophus utrum requiratur in eo medium extraneum. Et circa hoc duo facit :  
 5 primo ostendit quod tactus non fit sine medio extraneo ; secundo ostendit in quo differant tactus et gustus <ab aliis sensibus> qui per medium extraneum sentiunt, ibi : *Vtrum igitur* etc.

Dicit ergo primo quod circa tactum potest  
 10 aliquis dubitare, utrum scilicet habeat medium extraneum, cum ostensum sit quod habeat medium connaturale, et ista dubitatio procedit *si omne corpus habet profundum*, quod est *tercia* dimensio (manifestum est enim omne corpus tres dimen-  
 15 siones habere, scilicet longitudinem, latitudinem et profunditatem), ex quo sequitur quod inter quaecunque corpora *est aliquod corpus medium, ipsa non tangunt se inuicem* inmediate : distant enim ad inuicem ex quo aliqua dimensio est inter ea ;  
 20 manifestum est etiam quod ubicunque est *humidum* uel *humectum*, oportet esse aliquod corpus : humiditas enim cum sit quedam qualitas non est nisi in subiecto corpore, aut igitur inest alicui corpori secundum se ipsum et tunc est humidum,  
 25 sicut aqua, aut habet humiditatem secundum aliquod corpus sibi adueniens et sic dicitur humectum, ex hoc quod habet aquam uel in superficie tantum uel in superficie et profundo ; et hoc est quod dicit quod *necesse est* omne corpus  
 30 *habere aquam* uel humectum *esse aquam aut habere aquam* ; manifestum est autem quod corpora *que tanguntur ad inuicem in aqua necesse est* quod habeant inter se *aquam medium, qua repleta sint ultima, nisi* forte dicatur quod *sint sicca* in aqua *extrema*, quod  
 35 est impossibile (necesse est enim quod ea que in aqua sunt sint humecta et ita oportet quod habeant aquam in superficie), et sic relinquitur quod inter duo tangencia se in aqua sit aqua

medium, et, *si hoc uerum est*, sequitur quod *impossibile* sit quod *aliud* corpus tangat *aliud* in  
 40 *aqua* inmediate. Et similiter *eodem modo* se habet de *aere*, qui est humidus naturaliter sicut et aqua : *similiter enim se habet aer ad humectanda ea que sunt in aere* sicut se habet *aqua ad humectanda ea que sunt in aqua*, set *magis latet nos* de aere quod  
 45 sit medium quam de aqua propter hoc quod continue sumus in aere et sic inperceptibiliter inheret nobis ; et similiter *animalia que sunt in aqua* latet si duo corpora humectata per aquam se tangant : quia enim continue sunt in aqua, non  
 50 percipiunt aquam que est inter ipsa et corpora tangencia.

Est autem alia ratio quare magis latet nos de aere quam de aqua, quia aer subtilior est et minus sensu perceptibilis.

Relinquitur igitur quod semper quando tangimus aliquid est medium inter nos et res contactas aer uel aqua.

<DVBITATIO>

Set dubitatio hic accidit. Oportet enim id quod  
 60 est medium in aliquo sensu esse denudatum a qualitatibus sensibilibus secundum illum sensum, sicut dyaphanum nullum habet colorem ; manifestum est autem quod aer et aqua habent tangibiles qualitates ; non igitur eis mediantibus potest  
 65 fieri sensus tactus.

Respondet autem ad hoc Auerroys quod nos non patimur a puro aere uel aqua : nichil enim patitur nisi a suo contrario secundum principium passionis, aer autem et aqua non contrariantur  
 70 nobis, set sunt nobis similia, comparantur enim ad nos sicut locus ad locatum ; unde tactus noster non patitur a qualitatibus aeris uel aque, set ab extraneis qualitatibus : quod enim sentitur de

$\Phi$ (pecia 12) :  $\Phi^1(Bo^1O^4)$ ,  $\Phi^2(PiP^0)$   $\Psi$  :  $\Psi^{1a}(V^2F, V^6)$ ,  $\Psi^{1b}(ViV^6)$ ,  $\Psi^{1c}(V^4F^{4a})$  1 utique] aliquis  $V^4$  : om. *Vi* ; cf. *adn. ad Ar.*,  
 423a21 5 fit] est  $V^6W$  (fit uel sit *obs. plerique*) 7 ab aliis sensibus *suppl. cum Ed* : om. *codd* 22 enim] autem  $\Phi$ ,  $V^4$  27 uel]  
 uel aerem  $\Psi^{1b}$  (om.  $F^{4a}$ ) 30 aut] uel  $\Phi$  : sed cf. *Ar.*, 423a25 32 in aqua] om.  $\Phi$  ; sed cf. *Ar.*, 423a26 33 sint  $\Psi^{1b}$  : sunt  $\Phi$ ,  $\Psi^{1a}$  ;  
 sed cf. *Ar.*, 423a27 33 ultima] + eorum  $\Psi$  34 extrema *scr. (cum sec.m. Vi)* ; cf. *Ar.*, 423a26) : extranea  $\Phi$  : existencia  $\Psi$  40 aliud]  
 aliquod  $O^4$ ,  $\Psi^{1a}$  ; sed cf. *Ar.*, 423a28 48 inheret] inerat  $\Phi$ ,  $V^2F$  : erat  $V^6$  53 autem] + et  $V^2F$ ,  $V^6$ ,  $F^{4a}$  61 a] om.  $\Phi$ ,  $V^6W$

1 Ostenso : II 22, 422b34-423a21. 8 Vtrum : 423b1. 11 ostensum sit : II 22, 422b34-423a21. 14-16 omne — profunditatem : *Ar.*,  
*Top.*, VI, 142b24-25, a Boethio transl. (A.L., V, p. 123, 5-6) ; *Phys.*, IV 2, 209a4-6 ; *Met.*, III 13, 1002a18-20 ; V 15, 1020a11-14 (cf. supra I 4, 404b20-  
 21). 27-28 ex — profundo : cf. *Ar.*, *De gen. et corr.*, II, 330a16-18, 21, ab Anonymo transl. (ms. Avranches B.M. 232, f. 41r) : « et hudum [*scr.* :  
 humidum *cod.*] quidem est quod habet alienigenam humiditatem superficiei tenus. Infusum autem quod in profundo... Humidum quidem est quod  
 habet propriam humiditatem in profundo » (uerbo Latino « hudum » redditur uerbum Graecum  $\delta\iota\epsilon\phi\acute{o}\nu$ , quod in *De anima* uerbo « humectum »  
 redditur ; attamen Thomas « hudum » et « infusum » species « humecti » habuisse uidetur. 53-55 Est — perceptibilis : merito dicit Thomas  
 hanc rationem aliam esse ac ratio Aristotelis, cum Aristotelis ratio ex consuetudine nostra sumatur, ut recte intellexit Thomas (cf. Rodier, t. II,  
 p. 327-328), haec autem ex ipsius aeris proprietate, quam Aristoteles certe agnouit (cf. infra, 424a13-14 ; *De gen. et corr.*, I 10, 319b20-21, ab Anon-  
 ymo transl., Avranches 232, f. 15r : « aer enim ualde insensibile »), sed de qua hic non agitur. Nihilominus tamen rationem Aristotelis sic perperam  
 intellexerunt Themistius, f. 22rb (ed., p. 170, 59-60) : « minus enim sensibilis est aer ad tactum quam aqua » ; Albertus, p. 144, 58-61 : « eo quod  
 inuisibilis est... aer est magis peruius ». 67 Auerroys : II 115, u. 43-81 (p. 308-309), iam ab Alberto improbatus, *De anima*, p. 145-146, per  
 totum c. 33.

75 qualitibus tangibilibus in aere et aqua est de  
admixtione extraneorum corporum, ut ipse dicit,  
quia sicut ignis nunquam amittit calorem suum,  
ita nec aqua amittit suam frigiditatem, set quod  
aliquando sentitur calida, hoc est ex permixtione  
80 extranei.

In hac autem responsione est multiplex error.

Primo quidem in hoc quod dicit quod corpora  
nostra non paciuntur ab aere uel aqua quia sunt  
similia nobis sicut locus locato. Manifestum est  
85 enim quod corpora nostra sorciuntur locum  
naturalem sicut et motum naturalem ex natura  
elementi predominantis, non ergo aliter compa-  
rantur ad locum et ad corpora continencia corpora  
nostra quam ipsa elementa locata; elementa  
90 autem in suis extremitatibus se alterant, ut patet  
per Aristotilem in I Metheorum; corpora igitur  
nostra ab elementis nata sunt alterari. Item, omne  
quod est in potencia natum est pati ab eo quod  
est in actu; corpora autem nostra, cum sint in  
95 quadam medietate constituta inter extremitates  
tangibilium qualitatum que sunt in elementis,  
habent se ad qualitates elementares ut potencia  
ad actum; medium enim est in potencia ad  
extrema, ut infra dicitur; manifestum est igitur  
100 quod corpora nostra nata sunt inmutari a quali-  
tibus elementorum et sentire eas. Prouenit  
autem hic error ex eo quod nesciuit distinguere  
inter elementa secundum quod sunt sibi inuicem  
contraria et secundum quod sunt se continencia  
105 et sibi similia ut locus locato; dicendum est  
igitur quod elementa possunt dupliciter consi-  
derari: uno modo secundum qualitates actiuas et  
passiuas, et sic contrariantur ad inuicem et se  
inuicem inmutant in suis extremis; alio modo

secundum formas substanciales, quas consecuntur 110  
ex impressione corporis celestis, unde quanto  
aliquod corpus elementare est propinquius corpori  
celesti, tanto plus habet de forma et, quia ad  
formam pertinet continere et quod se habeat in  
ratione tocus, inde est quod corpus superius 115  
continet inferius et comparatur ad ipsum sicut  
totum ad partem diuisam, que est comparatio loci  
ad locatum; unde et uis locantis et continentis  
deriuatur ad elementa ex primo continente,  
scilicet corpore celesti. Et propter hoc locus et 120  
motus localis non attribuuntur elementis secun-  
dum qualitates actiuas et passiuas, set consecuntur  
formas substanciales elementorum.

Alius error est in hoc quod dicit quod aqua et  
aer non alterantur nisi per admixtionem extranei. 125  
Manifestum est enim quod aer et aqua secundum  
partem corruptibilia sunt; corruptio autem et  
generatio in elementis potest fieri sine mixtione  
et sequitur alterationem, ut patet in libro De  
generatione; unde manifestum est quod, adhuc 130  
durante specie aque, potest inmutari aqua a sua  
qualitate naturali absque admixtione extranei.  
Ignis autem, cum sit formalior, est magis actiuus  
inter elementa, que omnia comparantur ad ipsum  
ut materialia, ut in IV Metheorum dicitur; 135  
unde non est simile de ipso et de aliis.

Dicendum est ergo quod, cum aer et aqua sint  
facile mutabiles ab extraneis qualitibus et pre-  
cipue quando sunt modice quantitatis, sicut  
accidit in aqua uel aere que sunt inter duo corpora 140  
se tangencia, propter hoc non impeditur sensus  
tactus quin per medium aerem et aquam fieri  
possit (et minus etiam impedit aer quam aqua,  
quia aer habet qualitates tangibiles parum sensi-

Φ(pecia 12) : Φ<sup>1</sup>(Bo<sup>1</sup>O<sup>4</sup>), Φ<sup>2</sup>(PiP<sup>6</sup>) Ψ : Ψ<sup>1a</sup>(V<sup>2</sup>F, V<sup>6</sup>), Ψ<sup>1b</sup>(ViV<sup>2</sup>), Ψ<sup>1c</sup>(V<sup>4</sup>F<sup>4a</sup>) 77 suum] om. Φ 78 frigiditatem] qualitatem Ψ<sup>1bc</sup>  
(caliditatem pr.m. Vi) 78-79 quod aliquando] quia bene (= q<sup>1a</sup> bñ pro q<sup>1</sup> alñ) Φ 79 sentitur Ψ<sup>1bc</sup> : sentimus Φ, Ψ<sup>1a</sup> 91 igitur]  
enim Φ, V<sup>4</sup> : ergo F<sup>4a</sup> 97 elementares] -tales Ψ<sup>1a</sup> 102 autem] enim Φ : ergo F<sup>4a</sup> nesciuit P<sup>6</sup>, V<sup>2</sup>V<sup>6</sup>, Vi, F<sup>4a</sup> : nexiuit V<sup>6</sup> :  
nesciunt *cess* 112 elementare] -tale Ψ<sup>1a</sup> : -tatum V<sup>4</sup> 118 locantis] locationis Φ 119 continente] -ti Ψ 121 attribuuntur]  
-itur Φ, Ψ<sup>1a</sup>, Vi 127 corruptibilia V<sup>2</sup>F : corrupta Φ : corruptiua V<sup>6</sup>, Ψ<sup>1bc</sup> (corruptiuam + [post sunt] corrupencia V<sup>4</sup>) 128 in  
elementis] post fieri Φ 129 alterationem Ψ<sup>1bc</sup> (-ne F<sup>4a</sup>) : alteratio Φ, Ψ<sup>1a</sup> 137 cum... sint] quia... sunt Ψ (quia om. ViVeF<sup>6</sup>, pr.m. F<sup>4a</sup>)  
138 mutabiles] inmutatiua Ψ (inmutabilia V<sup>6</sup> : inmutabiles V<sup>4</sup>) 140 inter V<sup>2</sup>F : i<sup>a</sup> Φ, Vi : p<sup>a</sup> V<sup>6</sup>, pr.m. F<sup>4a</sup> : ista V<sup>6</sup> : infra V<sup>4</sup>,  
sec.m. F<sup>4a</sup>

85-87 corpora — predominantis : cf. supra, II 8, 96, cum adn. 91 in I Metheorum : Ar., *Meteor.*, I 4, 340b4-10, 19-29; cf. ipse Thomas,  
*In I Sent.*, d. 14, q. 1, a. 4, ad 2 : « sicut in aere et igne, cuius extremitates ex alteratione corporum contingencium diuersis proprietatibus disponun-  
tur ». 99 infra : 424a6-10. 117 ad partem diuisam : Ar., *Phys.*, IV 5, 211a29-b5 (cf. 3, 209a32-33; 4, 210a15-17, 25-26, b21-22; 5, 211a1-3;  
11, 214b26-27), secundum Thomam, *In Met.*, V 20, in 1023a13-17. 129-130 in libro De generatione : Ar., *De gen. et corr.*, ad sensum fere per  
totum; cf. praecipue I 3, 315b20-24; 5, 317a31 (sine mixtione); sequitur alterationem : cf. Auerroes, *In Phys.*, VI 59 (ed. Venetiis 1562, f. 285 C-D,  
praecipue D 3-4) : « Et generatio est in tempore, quia sequitur alterationem »; ipse Thomas, *In Phys.*, VI 8, in fine; I<sup>a</sup>, q. 53, a. 3 : « generatio est  
terminus alterationis materie »; I<sup>a</sup> II<sup>a</sup>, q. 113, a. 7, ad 1 : (est uia) « alteratio ad generationem »; *In De gen.*, Pr., I 1 « Alteratio enim ordinatur ad  
generationem ». 133 formalior (cf. supra II 9, 159 « habet plus de forma » : Ar., *De gen. et corr.*, II 335a18-20, ab Anonymo transl. (ms. Avran-  
ches B.M. 232, f. 54r) : « Solus enim est et maxime speciei ignis », cum Glossa (ibid., in mg.) : « cum ignis sit similis forme siue speciei »; Ano-  
nymus (mag. artium, c. 1250), *Q. in de anima* (ms. Siena L.III.21, f. 143vb, ult. u.) : « ignis respectu omnium elementorum magis formale est »;  
(f. 151va) : « ignis, quia maxime imaterialis est inter omnia elementa, eo quod maxime habet de forma, maxime est actiuum ». 133 magis  
actiuus : cf. infra, II 25, 112-113, cum adn. 135 in IV Metheorum : Ar., *Meteor.*, IV, 379a16. 144-145 aer — sensibiles : cf. supra  
u. 53-55, cum adn.



145 biles). Vnde, si intendantur qualitates tangibiles aeris uel aque, magis impeditur tactus, utpote cum aer uel aqua intensam frigiditatem uel caliditatem habuerint.

\*\*\*

423b1 Deinde cum dicit : *Vtrum igitur* etc., ostendit  
150 differentiam inter gustum et tactum et sensus alios. Et primo excludit quandam differentiam estimatam; secundo ponit differentiam ueram, ibi : *Set differt* etc.

Dicit ergo primo quod, ex quo tactus habet  
155 medium extraneum, considerandum est *utrum omnium* sensibilium *similiter* fiat sensus, *an* diuersorum diuersimode, *sicut* in promptu hec uidetur esse differentia quod *gustus et tactus* sciant ex eo quod immediate tangant, *alii autem* sciant  
160 *a longe* sua sensibilia non tangendo ipsa. Set hoc non est uerum quod sic differant, *set durum et molle* et alias qualitates tangibiles *sentimus per altera*, id est per media extranea, *sicut et obiecta* aliorum sensuum, scilicet *sonabile, uisibile et odorabile*; *set* ista sensibilia sunt *a longe* quandoque a  
165 sensu, gustabilia autem et tangibilia sunt de *prope* in tantum quod medium est quasi imperceptibile propter paruitatem, et ideo medium *latet* : *omnia* enim sensibilia *sentimus per medium* extraneum,  
170 *set in* gustabilibus et tangibilibus *latet*. Quia, *sicut prius diximus*, si per aliquam *pellam* nobis circumpositam *omnia tangibilia sentiremus ignorato* quod aliquid esset prohibens, *similiter nos haberemus* ad sciendum per medium sicut *et nunc* nos habemus  
175 *sencientes in aqua et aere*; *putamus enim nunc* quod tangamus *ipsa* sensibilia et *nichil* sit medium.

423b12 Deinde cum dicit : *Set differt* etc., exclusa falsa  
differentia ponit ueram. Et dicit quod tangibilia differunt *a uisibilibus et sonatibus*, ex eo quod  
180 *illa* sensibilia *sentimus* per hoc quod mouent medium et iterum *medium mouet nos*, set *tangibilia* sentimus per medium extraneum *non* quasi moti *a medio* extraneo, *set simul cum medio* mouemur a

sensibili, *sicut* patet de eo qui percutitur *per clipeum* : *non enim* hoc accidit sic quod *clipeus* 185  
*percussus* percuciat, *set simul accidit* utrumque *percuti*. Quod autem hic dicitur « simul », non est intelligendum secundum ordinem temporis tantum, quia et in uisu simul mouetur medium ab obiecto et sensus a medio (fit enim uisio sine 190  
successione, perceptio autem soni et odoris cum successione aliqua, ut in libro De sensu et sensato dicitur), set hoc referendum est ad ordinem cause : in aliis enim sensibus inmutatio medii est causa quod inmutetur sensus, non autem in tactu ; 195  
nam in aliis sensibus medium est ex necessitate, in tactu autem quasi per accidens in quantum accidit corpora se tangencia esse humecta.

Deinde cum dicit : *Omnino autem uidetur* etc., 423b17  
determinat de sensu tactus secundum ueritatem. 200  
Et primo quantum ad medium ; secundo quantum ad qualitatem organi, ibi : *Tangibiles quidem* etc. ;  
tercio quantum ad obiectum quod percipitur sensu, ibi : *Amplius autem* etc.

Dicit ergo primo quod ita uidentur se habere 205  
*caro et lingua* ad organum sensus tactus sicut se habent *aer et aqua* ad organum uisus, auditus et olfactus. In nullo enim istorum sensuum potest fieri sensus, si tangatur organum, *ut si quis ponat*  
aliquod *corpus album* in superficie oculi, non 210  
uidetur. Vnde *manifestum est quod organum sensituum* in sensu tactus sit *intus*. *Sic enim* accidit in hoc sensu sicut et *in aliis* : *non enim sciant*  
alia sensibilia *apposita super* organum sensus, *senciant autem* sensibilia *posita super carnem* ; *quare* 215  
manifestum est quod *caro* non est organum sensus tactus, set *medium*.

Deinde cum dicit : *Tangibiles quidem* etc., 423b26  
ostendit quale sit organum sensus tactus. Et dicit quod *tangibiles* qualitates sunt *differencie corporis* 220  
*secundum quod est corpus*, id est *differencie quibus elementa* distinguuntur ad inuicem, scilicet *calidum frigidum, humidum et siccum, de quibus dictum est*  
*in hiis que sunt de elementis*, scilicet in libro De gene-

Φ(pecia 12) : Φ<sup>1</sup>(Bo<sup>1</sup>O<sup>4</sup>), Φ<sup>2</sup>(PiP<sup>4</sup>) Ψ : Ψ<sup>1a</sup>(V<sup>2</sup>F, V<sup>6</sup>), Ψ<sup>1b</sup>(ViV<sup>6</sup>), Ψ<sup>1c</sup>(V<sup>4</sup>F<sup>4a</sup>) 150 gustum... tactum] inu. Ψ ; sed cf. Ar., 423b2-3, nec non infra u. 158 166 autem] om. Φ 167 quasi] quod V<sup>6</sup> : om. Φ 171 prius diximus] primo diximus Φ : prediximus Vi ; sed cf. Ar., 423b8 174 nos] ante nunc V<sup>6</sup> : om. Φ 184 percutitur] patitur Φ, V<sup>4</sup> ; sed cf. Ar., 423b15 185 hoc] om. V<sup>6</sup>, V<sup>8</sup>, Ψ<sup>1c</sup> 194 enim] autem Ψ<sup>1a</sup>, V<sup>4</sup>

Φ(pecia 13) : Φ<sup>1</sup>(Bo<sup>1</sup>PiF<sup>2</sup>), Φ<sup>2</sup>(O<sup>4</sup>OBg) Ψ : Ψ<sup>1a</sup>(V<sup>2</sup>F, V<sup>6</sup>), Ψ<sup>1b</sup>(ViV<sup>6</sup>), Ψ<sup>1c</sup>(V<sup>4</sup>F<sup>4a</sup>) 198 humecta incipit 13 pecia in Φ 202 qualitatem organi V<sup>6</sup>, V<sup>4</sup> : qualitates organi V<sup>2</sup>F, V<sup>6</sup>, Vi : qualitatis organum Φ (200-202 tactus — organi om. F<sup>4a</sup>) 202 Tangibiles ser. cum V<sup>2</sup>V<sup>6</sup>V<sup>4</sup> : desunt F, V<sup>6</sup>W (qui lemmati Thomae aliud lemma ex uet. transl. sumptum substituit) : Tangibile ceti 214 alia] animalia (al'ia pro alia) V<sup>2</sup>, V<sup>6</sup>, Ψ<sup>1b</sup>, F<sup>4a</sup> 218 Tangibiles Φ, Vi : Tangibile V<sup>6</sup>, Ψ<sup>1c</sup> : deest Ψ<sup>1a</sup> (aliud lemma ex V, cf. u. 202) 224 scilicet] id est Ψ<sup>1c</sup> 224 generatione] + et corruptione V<sup>6</sup>, Ψ<sup>1c</sup>

153 Set differt : 423b12. 171 prius : II 22, 423a2-4. 187-198 Quod — humecta : Auerroes, II 115, u. 16-36 (p. 307-308). 192 in libro De sensu et sensato : Ar., De sensu, I 15, 446b25-28, 447a8-11. 202 Tangibiles : 423b26. 204 Amplius : 424a10. 224-225 in hiis — generatione : Ar., De gen. et corr., II, 329b7-331a6. — Cf. Themistius, f. 22vb (ed., p. 175, 62-65) ; Auerroes, II 117, u. 21-22 (p. 313) ; Anonymus, In de anima II-III, f. 14ra6-7 ; Adam de Bocfeld, In de anima (Urb.lat.206, f. 295r) ; Albertus, p. 147, 90-91 ; ipse Thomas, In De sensu, I 9, 93 : « in libro De elementis, id est in II De generatione ».

225 ratione. Manifestum est autem quod organum  
*tactuum, et in quo primo fundatur sensus* qui dicitur  
*tactus, est quedam pars* que est in *potencia* ad  
*huiusmodi* qualitates; organum enim sensus patitur  
 a sensibili, quia *sentire est pati quoddam*; unde  
 230 sensibile quod est agens facit ipsum esse tale in  
 actu *quale* sensibile est, *cum sit in potencia* ad hoc.  
 Et propter hoc organum tactus non sentit illam  
 qualitatem secundum quam est in actu: *non enim*  
*sentimus* id quod est *calidum* aut *frigidum, durum*  
 235 aut *molle*, secundum illum modum quo hec insunt  
 organo tactus, *set* sentimus *excellencias* tangibilium,  
 quasi organo tactus constituto in aliqua *medietate*  
 inter contrarias tangibiles qualitates. *Et propter hoc*  
 organum tactus discernit extrema tangibilium.  
 240 *Medium enim est discretivum* extremorum: potest  
 enim pati ab utroque extremorum eo quod dum  
 comparatur ad unum habet se in ratione alterius,  
 sicut tepidum in comparatione ad calidum est  
 frigidum et in comparatione ad frigidum est  
 245 calidum (unde medium patitur ab utroque extre-  
 morum, cum sit quodam modo utrique contra-  
 rium); *et oportet* quod, *sicut* organum quod debet  
*sentire album et nigrum neutrum ipsorum* habeat in  
 actu, *set utrumque* in *potencia*, et eodem modo *in aliis*  
 250 sensibus, sic etiam se habeat in sensu tactus, ut  
 scilicet organum *neque* sit *calidum neque frigidum*  
 actu, *set* *potencia* utrumque.

Aliter tamen accidit hoc circa tactum et circa

alios sensus. Nam in uisu organum uisus est in  
 potencia ad album et nigrum ut denudatum a toto 255  
 genere albi et nigri: est enim penitus carens  
 colore; set organum tactus non potest denudari  
 a toto genere calidi et frigidi, humidi et sicci:  
 componitur enim ex elementis quorum hec sunt  
 qualitates; set sic fit in potencia organum tactus 260  
 ad sua obiecta in quantum est medium inter  
 contraria, medium enim est in potencia ad extrema.  
 Et propter hoc, quanto animal habet complexio-  
 nem magis reductam ad medium, tanto habet  
 meliorem tactum; unde homo inter omnia anima- 265  
 lia est melioris tactus, ut supra dictum est.

Deinde cum dicit: *Amplius autem sicut* etc., 424a10  
 determinat de eo quod percipitur per tactum.  
 Et dicit quod, *sicut uisus est quodam modo uisibilis*  
*et inuisibilis* et sicut alii sensus sunt *oppositorum* ut 270  
 auditus soni et silentii, *sic et tactus est tangibilis*  
*et intangibilis*; *intangibile autem* dicitur dupliciter:  
 aut id quod habet parum de qualitate tangibili,  
 sicut aer; aut id quod habet excellenter, ita quod  
 corrumpat sensum, sicut ignis: utrumque enim 275  
 dicitur intangibile, quasi male perceptibile sensu  
 tactus.

Ultimo quasi epilogo concludit quod *figu-* 424a15  
*raliter*, id est in quadam summa, *dictum est* de  
 sensibilibus *secundum unumquemque* sensum; de eis 280  
 enim specialiter determinatur in libro De sensu  
 et sensato.

$\Phi$ (pecia 13):  $\Phi^1$ (Bo<sup>1</sup>PjF<sup>2</sup>),  $\Phi^2$ (O<sup>4</sup>OBg)  $\Psi$ :  $\Psi^{1a}$ (V<sup>2</sup>F, V<sup>3</sup>),  $\Psi^{1b}$ (V<sup>1</sup>V<sup>3</sup>),  $\Psi^{1c}$ (V<sup>4</sup>F<sup>4a</sup>) 226 tactuum] tactuum O<sup>4</sup>Bg: tactus V<sup>3</sup>, V<sup>7</sup>,  $\Psi^{1c}$   
 226 et V<sup>7</sup>, F<sup>4a</sup> (cf. Ar., 423b30): scilicet  $\Phi$ , V<sup>4</sup>: om. V<sup>2</sup>F, V<sup>3</sup> (226-227 et in quo — tactus *hom. om.* V<sup>3</sup>) 233 quam] quod  $\Phi$  234 aut]  
 uel  $\Phi$ : et *pr. m.* V<sup>4</sup> 250 habeat  $\Psi^{1b}$ : habeant F<sup>4a</sup>: habet *cess* 257 organum *scr.* (cum O<sup>3</sup>, *sec. m.* O<sup>4</sup>V<sup>7</sup>): medium *codd* (organum et  
 medium Ed<sup>1</sup>) 259 hec] hee O<sup>4</sup>, V<sup>4</sup> sunt] + secundum (+ medium F)  $\Psi^{1a}$ : + proprie  $\Psi^{1bc}$  (*pro* proprie qualitates *hab.* proprietates  
 V<sup>3</sup>) 272 autem F<sup>2</sup>, V<sup>3</sup>,  $\Psi^{1c}$ : enim *cess*

253-262 Aliter — ad extrema: cf. Ar., infra, III 12, 435a21-24; Themistius, f. 23ra (ed., p. 176-177, u. 80-89); Auerroes, II 118, u. 23-33 (p. 314);  
 119, u. 7-12 (p. 315); III 66, u. 41-50 (p. 542), laud. a Ps.-Petro Hispano, *Expositio lib. II-III de anima*, p. 237, 19-25. 266 supra: II 19,  
 421a19-20. 273 parum de qualitate tangibili: Auerroes, II 120, u. 23 (p. 316): « de qualitatibus ualde modicum », ex Themistio, f. 23ra (ed.,  
 p. 177, 94-95): « intangibile autem quod paruam omnino habet et obscuram tangibilium differentiam » (aliter Philoponus, cf. Rodier, t. II, p. 331).  
 280-282 de eis — sensato: Auerroes, II 121, u. 11-12 (p. 317): « in libro enim De sensu et sensato loquitur de istis particulariter ».

<CAPITVLVM XXIV>

424a17 Oportet autem uniuersaliter de omni sensu accipere quoniam <sup>1</sup>sensus quidem est susceptiuus specierum sine <sup>1</sup>materia, ut cera anuli sine ferro et <sup>20</sup>auro recipit signum. Accipit autem aureum aut <sup>1</sup>eneum signum, set non in quantum aurum aut es. Similiter autem <sup>1</sup>et sensus uniuscuiusque ab habente colorem aut humorem aut <sup>1</sup>sonum patitur, set non in quantum unumquodque illorum dicitur, set <sup>1</sup>in quantum huiusmodi et secundum rationem.

424a24 Sensituum autem primum est in <sup>25</sup>quo huiusmodi potencia. Est quidem igitur idem, set esse alterum est. <sup>1</sup>Magnitudo quidem enim quedam erit quod sensum patitur, non tamen <sup>1</sup>sensitio esse neque sensus magnitudo est, set ratio <sup>1</sup>quedam et potencia illius.

424a28 Manifestum autem ex hiis et propter <sup>1</sup>quid sensibilibus excellencie corrumpunt sensitua : <sup>30</sup>si namque sit fortior sensitio motus, soluitur <sup>1</sup>ratio, hoc autem erat sensus ; sicut et symphonia <sup>1</sup>et tonus percussis fortiter cordis. Et propter <sup>1</sup>quid plante non sentiunt, habentes quandam partem animalem <sup>1</sup>et patientes a tangibilibus (et namque frigescunt <sup>1</sup>et calescunt) ; causa enim non habere medietatem, neque <sup>1</sup>huiusmodi principium possibile recipere species sensibilibus, set <sup>1</sup>pati cum materia.

Dubitabit autem aliquis si paciatur <sup>1</sup>aliquid ab 424b3 odore quod impossibile est olfactum habere aut a colore <sup>5</sup>non possibile uidere ; similiter autem et in aliis.

Si autem <sup>1</sup>olfactibile odor, si aliquid facit, olfactum 424b5 odor facit ; <sup>1</sup>quare impossibile olfactum habere, nichil possibile pati ab odore. <sup>1</sup>Eadem autem ratio et in aliis, neque possibile, <sup>1</sup>set in quantum unumquodque sensituum.

Simul autem manifestum est et sic : <sup>10</sup>neque enim 424b9 lumen et tenebra neque sonus neque odor nullum facit <sup>1</sup>in corpora, set in quibus est, ut aer qui *cum tonitruum est*, <sup>1</sup>scindit lignum.

Set tangibilia et humores faciunt : si <sup>1</sup>enim non, a 424b12 quo utique patientur inanimata et alterabuntur ?

Ergone et illa faciunt ? Aut non omne corpus 424b14 passiuum ab odore <sup>15</sup>et sono, et paciencia indeterminata et non manent, ut <sup>1</sup>aer : fetet enim sicut paciens aliquid.

Quid igitur est odorare, <sup>1</sup>preter pati aliquid ? Aut 424b16 odorare sentire est, <sup>1</sup>aer autem paciens hoc mox sensibilis fit. 424b18

424a17 Oportet autem uniuersaliter etc. Postquam Philosophus determinauit de sensibilibus secundum unumquemque sensum, hic determinat de sensu. Et circa hoc tria facit : primo ostendit quid sit <sup>5</sup>sensus ; secundo concludit solutionem quarundam questionum ex diffinitione sensus posita, ibi : *Manifestum autem ex hiis* etc. ; tercio mouet quasdam dubitationes circa passionem sensus a sensibilibus, ibi : *Dubitabit autem* etc. Circa primum <sup>10</sup>duo facit : primo ostendit quid sit sensus ; secundo quid sit organum sensus, ibi : *Sensituum autem primum* etc.

Dicit ergo primo quod hoc oportet accipere uniuersaliter et communiter omni sensui inesse quod *sensus est susceptiuus specierum sine materia*, <sup>15</sup>sicut *cera recipit signum anuli sine ferro et auro*.

<DVBITATIO>

Set uidetur hoc esse commune omni pacienci : omne enim paciens recipit aliquid ab agente secundum quod est agens ; agens autem agit per <sup>20</sup>suam formam et non per suam materiam ; omne igitur paciens recipit formam sine materia. Et hoc

Ar. Ni : Ni<sup>1</sup>(φ, χω), Ni<sup>2</sup>(νρ, θ<sup>1</sup>θ<sup>2</sup>π) Np(pecia 5) : Np<sup>1</sup>(αβγ), Np<sup>2</sup>(στ, μ) Nr 424a17 uniuersaliter Ni, T(1) : naturaliter Np (-σ)  
 20 signum Ni (-ω), T(16, 60) : figuram ω, Np (cf. T 61) 24 Sensituum Ni<sup>2</sup>, α, T(11, 76, 83) : Sensiterium Ni<sup>1</sup>, Np (-α) 26 quedam] aliqua V, φ : om. ?T(90) 26 sensum Ni, T(91) : sensus Np 29 excellencie] -cia ?T(100) sensitua χ, Ni<sup>2</sup>, αμ : sensiteria Ni<sup>1</sup> (-γ), Np (-αμ) 30 sensitio χ, Ni<sup>2</sup>, α : sensiterio Ni<sup>2</sup> (-γ), Np (-αμ) : obsc. μ 424b8 .Eadem..., neque sic interpungere uidentur φχθ<sup>1</sup>θ<sup>2</sup>πμ,  
 T(141-143) : .Eadem... .Neque Np<sup>1</sup> (uariant cest) 11 cum tonitruum est (tro-) ω, ?T(151) : cum tonitrus Np : cum tonitru Ni (-ω : tonitruo ρθ<sup>1</sup>π : tronitru θ<sup>2</sup>) 16 fetet] faciet [+ mg. uel fetet] v : al' fert mg. ω : uel fert s.u. λ : fert s.u. σ : feret V(dott, in textu Kobenhavn Thott 164 : uel feret s.u. Bologna Univ. 2344)

Φ(pecia 13) : Φ<sup>1</sup>(Bo<sup>1</sup>PiF<sup>2</sup>), Φ<sup>2</sup>(O<sup>1</sup>OBg) Ψ : Ψ<sup>1a</sup>(V<sup>2</sup>F, V<sup>3</sup>), Ψ<sup>1b</sup>(V<sup>1</sup>V<sup>3</sup>), Ψ<sup>1c</sup>(V<sup>2</sup>F<sup>3a</sup>) 2 determinauit] in parte precedenti add. V<sup>4</sup>, praem. F<sup>4a</sup> 8 passionem] -nes Ψ<sup>1ac</sup> 10 sit] est Ψ (-V<sup>3</sup>V<sup>2</sup>V<sup>3</sup>) 11 Sensituum] Sensorium F<sup>4a</sup>P<sup>2</sup> autem] om. Φ 22 igitur Ψ<sup>1b</sup>, F<sup>4a</sup> : enim cest

7 Manifestum : 424a28. 9 Dubitabit : 424b3. 11 Sensituum : 424a24. 14 communiter omni sensui : Albertus, p. 149, 8 : « communiter conuenit omni sensui ». 20-21 agens — formam : cf. supra, II 14, 363-364, cum adn.

etiam ad sensum apparet : non enim aer recipit  
ab igne agente materiam eius, set formam. Non  
25 <igitur> uidetur hoc esse proprium sensus,  
quod sit susceptius specierum sine materia.

Dicendum est igitur quod, licet hoc sit com-  
mune omni patienti quod recipiat formam ab  
agente, diferencia tamen est in modo recipiendi.  
30 Nam forma que in patiente recipitur ab agente,  
quandoque quidem habet eundem modum essendi  
in patiente quem habet in agente (et hoc quidem  
contingit quando paciens eandem habet disposi-  
tionem ad formam quam habet et agens ;  
35 unumquodque enim recipitur in altero secundum  
modum recipientis, unde si eodem modo dispo-  
natur paciens sicut agens, eodem modo recipitur  
forma in patiente sicut erat in agente), et tunc  
non recipitur forma sine materia, quia, licet illa  
40 et eadem materia numero que est agentis non fiat  
patientis, fit tamen quodam modo eadem in  
quantum similem dispositionem materialem ad  
formam acquirit ei que erat in agente ; et hoc  
modo aer patitur ab igne, et quicquid patitur  
45 passione naturali. Quandoque uero forma recipitur  
in patiente secundum alium modum essendi quam  
sit in agente, quia dispositio materialis patientis  
ad recipiendum non est similis dispositioni mate-  
riali que erat in agente, et ideo forma recipitur in  
50 patiente sine materia in quantum paciens assimi-  
latur agenti secundum formam et non secundum  
materiam ; et per hunc modum sensus recipit  
formam sine materia, quia alterius modi esse  
habet forma in sensu et in re sensibili : nam in

re sensibili habet esse naturale, in sensu autem 55  
habet esse intentionale siue spirituale ; et ponit  
conueniens exemplum de sigillo et cera, non  
enim eadem est dispositio cere ad ymaginem, que  
erat in ferro et auro.

\*\*\*

Et ideo subiungit quod cera *accipit signum*, id 424a20  
est ymaginem siue figuram auream aut eneam,  
*set non in quantum* est aurum aut es : assimilatur  
enim cera aureo sigillo quantum ad ymaginem,  
set non quantum ad dispositionem auri. Et  
*similiter* sensus patitur a sensibili *habente colorem* 65  
*aut humorem*, id est saporem, aut sonum, *set non in*  
*quantum unumquodque illorum dicitur*, id est non  
patitur a lapide colorato in quantum est lapis nec  
a melle dulci in quantum est mel, quia in sensu  
non fit similis dispositio ad formam, que erat in 70  
illis subiectis, *set* patitur ab eis *in quantum huiusmodi*,  
id est in quantum coloratum uel saporosum, *et*  
*secundum rationem*, id est secundum formam :  
assimilatur enim sensus sensibili secundum for-  
mam, set non secundum dispositionem materie. 75  
Deinde cum dicit : *Sensituum autem* etc., 424a24  
determinat de organo sensus ; quia enim dixerat  
quod sensus est susceptius specierum sine  
materia, quod etiam intellectui conuenit, posset  
aliquis credere quod sensus non esset potencia 80  
in corpore sicut nec intellectus, et ideo ad hoc  
excludendum assignat ei organum. Et dicit quod  
*primum sensituum*, id est primum organum sensus,  
*est in quo est potencia huiusmodi*, que scilicet est

$\Phi$ (pecnia 13) :  $\Phi^1(Bo^1PiF^2)$ ,  $\Phi^2(O^4OBg)$   $\Psi$  :  $\Psi^{1a}(V^2F, V^6)$ ,  $\Psi^{1b}(V_iV^6)$ ,  $\Psi^{1c}(V^4F^{10})$  25 igitur hic  $F^6P^6$  : post uidetur  $V^2F, V^6$  : post  
hoc  $WV_eV_i$  : igni (!) post hoc  $V^6$  : om.  $\Phi$  (24-26 Non — materia om.  $F^{10}P^2$ ) 35 enim] + quod  $\Psi^{1c}$  secundum] per  $\Psi^{1a}, V_i, V^4$   
36 recipientis] + recipitur  $\Psi^{1c}$  54 habet forma] habent forme  $\Phi$  56 ponit] ponitur  $\Phi$  : exponit  $F^4P^3$  57 conueniens] sumens  
 $F^{10}P^2$  63 enim] autem  $\Phi$  (-Bg) 71 subiectis] substantiis  $\Phi$  (-F<sup>2</sup>) 72 coloratum] est add.  $\Phi$ , *praem.*  $V^6W, \Psi^{1b}$  74 sensus] om.  $\Phi$   
76 Sensituum autem] Sensorium  $F^4P^3$  (*desunt*  $V^2F, P^3$ , *qui aliud lemma ex V sumptum hab.*)

33 dispositionem (cf. u. 42, 47, 48, 53, 64, 70, 75) : Auerroes, II 121, in textu u. 10 et in comm. u. 32 (p. 317). 35-36 unumquodque — reci-  
pientis : cf. supra, II 12, 74-76, cum adn. 56 esse intentionale : Auerroes, II 121, in textu u. 10 (p. 317) : « sed secundum quod est in hac  
dispositione, et in intentione » ; in comm., u. 17-18 (p. 317) : (forme) « in anima sunt intentiones et comprehensiones » (cf. u. 19, 29, 31, 33 ;  
II 122, u. 6 et 10 ; II 123, u. 8, 12, 15) ; Anonymus, *In de anima II-III*, f. 14rb : « sensus paciuntur ab huiusmodi sensibilibus... in quantum sunt  
intentiones... aut prout sunt in esse spirituali... sensibile prout est in sensu intentio est... sensus... est quedam intentio » ; Albertus, *S. de homine*, q.34,  
a.2 (ed. Borgnet, t. 35, p. 298a) : (sensibile) « in sensu... habet esse intentionis ». — Vox tamen « esse intentionale » nondum inuenitur in *Summa*  
*de homine*, quam c. 1242 conscripsit Albertus (etsi uoce « esse spirituale » in ea saepius usus est Albertus, cf. p. 206-210 ; 211a8 ; 212a26 ; 241b8,  
9, 14, 17 ; 251b12, 19 ; 253a16 ; 300b ; 301a ; etc.), sed in usum ingressa esse uidetur c. 1250 in facultate Artium, cf. Anonymus, *Q. in de anima*,  
infra, adn. ad II 27, 224-228 ; Rogerus Bacon (OHI 13, p. 56, 15) ; in *De anima*, quem Albertus c. 1254-1257 scripsit, iam trita est : p. 104, 52-55 :  
« esse sensibile... est esse intentionale et spirituale et non materiale » ; p. 105, 75 : « secundum esse intentionale » ; 85-86 : « esse intentionale et  
spirituale » ; p. 106, 35, 44, 70 ; p. 107, 62 ; p. 116, 75 : « esse intentionale » ; p. 110, 36 : « in esse spirituali et intentionali » ; p. 123, 21 : « esse  
intentionale et spirituale » ; p. 135, 56 : « esse spirituale et intentionale » ; p. 136, 42 : « esse intentionale » ; p. 138, 28 : « esse spirituale et inten-  
tionale » ; p. 138, 37 : « esse intentionale » ; p. 149, 23, 42 : « in esse intentionali » ; 47 : « esse intentionale » ; p. 159, 46 : « esse spirituale et  
intentionale » ; *De sensu et sensato*, I 10 (ed. Borgnet, t. 9, p. 26a) : « esse spirituale et intentionale » ; cf. ipse Thomas, *In IV Sent.*, d.44, q.2, a.1,  
qla 3, arg. 2 et ad 2 ; *De her.*, q.22, a.3, ad 4 ; *De spir. creat.*, q.1, ad 11 ; *I<sup>a</sup>*, q.56, a.2, ad 3 ; q.67, a.3 ; supra, II 14, 292-293, cum adn. ; *In De sensu*,  
I 4, 45-57 ; I 18, 200-216. 56 siue spirituale : cf. supra I 10, 191-195, cum adn. ; II 14, 226, cum adn. ; II 20, 45-46, cum adn. ; Ps.-Petrus  
Hispanus, *Expositio lib. II-III de anima*, p. 249, 7-10 : « cum sit enim sensibile in esse spirituali, inmutat organum sensus ; et quia sensibile est in  
esse spirituali in organo et non materialiter, ex hoc potest inmutare aliquo modo substantiam incorpoream » (cf. p. 209, 24 ; 250, 4 ; cf. etiam « in  
esse immateriali », p. 278, 30 ; 279, 2, 4). 61 ymaginem : Anonymus, *In de anima II-III*, f. 14rb6-7 : « cera non recipit aurum neque es, set  
speciem siue ymaginem ». 61 figuram : cf. *Ar.*, 424a20, cum adn. ; Auerroes, II 121, u. 32 (p. 317) ; Adam de Bocfeld, *In de anima* (Urb.lat.206,  
f. 285v) : « signum uel figuram » ; Albertus, p. 149, 11, 13, 15. 72 saporosum : cf. supra, II 21, 71, cum adn. 77 dixerat : 424a18-19.

85 susceptiua specierum sine materia. Organum igitur sensus cum potencia ipsa, utputa oculus, est *idem* subiecto, *set esse alterum est*, quia ratione differt a corpore potencia; potencia enim est quasi forma organi, ut supra habitum est. Et ideo  
 90 subdit quod *magnitudo*, id est organum corporeum, est *quod sensum patitur*, id est quod est susceptiuum sensus sicut materia forme, *non tamen* est eadem ratio magnitudinis et sensui seu sensus, *set* sensus est *quedam ratio*, id est proportio et forma,  
 95 *et potencia illius*, scilicet magnitudinis.  
 424a28 Deinde cum dicit: *Manifestum autem ex hiis* etc., ex premissis concludit solutionem duorum que possent queri.  
 Et dicit quod *manifestum* est ex predictis  
 100 *propter quid* excellencia sensibilibum *corrumpunt* organa sensuum: oportet enim in organo sciendi ad hoc quod sciatur esse quandam rationem, id est proportionem, ut dictum est; *si ergo motus* sensibilis fuerit *fortior* quam organum  
 105 natum sit pati, *solvitur* proportio et corrumpitur sensus, qui consistit in quadam proportione organi, ut dictum est; et est simile *sicut* cum aliquis *fortiter* percutit cordas, soluitur *symphonia et tonus* instrumenti, que in quadam proportione  
 110 consistit.  
 Et manifestum est etiam ex predictis ratio alterius questionis, *propter quid* scilicet *plante non sciunt*, cum tamen habeant *quandam partem anime et* paciantur a quibusdam *sensibilibus*,  
 115 scilicet a tangibilibus (manifestum est enim quod *calescunt* et *infrigidantur*); *causa* igitur quare non sciunt est quia non est in illis illa proportio que

requiritur ad sciendum: non enim habent *medietatem* secundum complexionem inter tangibilia, quod requiritur ad organum tactus sine quo  
 120 nullus sensus esse potest; et ideo non habent in se *huiusmodi principium* quod potest *recipere* speciem sine materia, scilicet sensum, *set* accidit eis *paci cum materia*, scilicet secundum materialem transmutationem.  
 125

Deinde cum dicit: *Dubitabit autem aliquis* etc., 424b3 mouet quandam dubitationem circa passionem a sensibilibus, quia dixerat quod plante paciuntur a tangibilibus.

Mouet igitur primo dubitationem, utrum ab  
 130 aliis sensibilibus aliquid possit pati quod non habet sensum, puta *ab odore quod* non habet *olfactum*, a colore quod non habet uisum, a sono quod non habet auditum.

Secundo ibi: *Si autem olfactus* etc., inducit duas 424b5 rationes ad ostendendum quod non.

Quarum prima est quod proprium olfactibilis est facere olfactum; odor autem est olfactibile; ergo, *si aliquid facit*, facit olfactum; quod ergo non habet sensum olfactus, non potest *paci ab*  
 140 *odore*. Et *eadem ratio* uidetur esse de aliis, quod non sit quorumcunque posse pati a sensibilibus, set solum habencium sensum.

Secundam rationem ponit ibi: *Simul autem* 424b9 *manifestum* etc. Et dicit quod hoc idem quod prima 145 ratio concludit manifestum est per experimentum, quia *lumen et tenebra*, odor et sonus *nullum* effectum faciunt <in corpora> insensibilia, nisi forte per accidens, in quantum corpora habencia huiusmodi qualitates aliquid agunt, sicut *aer qui*, quando est 150

Φ(pecia 13): Φ<sup>1</sup>(Bo<sup>1</sup>PiF<sup>2</sup>), Φ<sup>2</sup>(O<sup>4</sup>OBg) Ψ: Ψ<sup>1a</sup>(V<sup>2</sup>F, V<sup>6</sup>), Ψ<sup>1b</sup>(V<sub>i</sub>V<sup>6</sup>), Ψ<sup>1c</sup>(V<sup>4</sup>F<sup>1a</sup>) 86 cum] est V<sup>2</sup>F potencia PgV<sup>6</sup>WV<sup>3</sup>, V<sup>3</sup>, Ψ<sup>1c</sup> (materia ipsa est ipsa potencia V<sup>4</sup>): materia Φ, V<sup>2</sup>F, Ψ<sup>1b</sup> (-V<sup>4</sup>) 88 potencia a corpore tr. Ψ 91 sensum] sensu Ψ<sup>1ab</sup>, V<sup>4</sup> (cum alico *praem.* V<sup>4</sup>): sensus F<sup>1a</sup>; cf. Ar., 424a26, cum adn. 94 proportio... forma] inu. Φ 97 duorum] dictorum (*exp.*) dubiorum Pi: duorum *uel* dubiorum *obsc. plerique* Φ: quarundam (*cf. adn. seq.*) Ψ<sup>1c</sup> 97-98 que possent] questionum Ψ<sup>1c</sup> 100 excellencia] -cie Ψ<sup>1c</sup> (*ex Ar.*, 424a29?) 114 anime] om. Φ; *sed cf. Ar.*, 424a33 117 illis] eis Ψ (-V<sup>2</sup>F) 130 igitur] ergo Ψ<sup>1ab</sup> (127-130 circa — dubitationem *hom. om.* V<sup>4</sup>): om. Ψ<sup>1c</sup> 130 primo (primam F) dubitationem (+ primo V<sup>4</sup>) Ψ: dubitationem primo Φ 139 facit<sup>2</sup> Φ<sup>1</sup>: odorem facit V<sup>6</sup>W: om. Φ<sup>2</sup>, V<sup>2</sup>F, Ψ<sup>1b</sup>: *post* olfactum V<sup>4</sup> (odor — olfactum *hom. om.* F<sup>1a</sup>P<sup>2</sup>) 139 olfactum Cf. *Préf.*, p. 124\* 148 in *suppl. cum pr. m.* V<sup>2</sup>, Pg, V<sup>2</sup>P<sup>2</sup>, Ed<sup>1</sup>, *sec. m.* O<sup>4</sup>Vi: om. *cett* 148 corpora *suppl. cum W*, Ed<sup>1</sup>, *sec. m.* O<sup>4</sup>: om. *cett*

87-88 subiecto — potencia: cf. infra II 26, 140, cum adn. 88-89 potencia — organi: Themistius, f. 23rb (ed., p. 179, 24-25): «Species autem est sensus, et ratio primi sensiterii [-tium *cod. Ed.*, *sed cf. adn. in ed.*]; potencia enim ipsius est et forma» (in hac ult. sententia, subiectum est «sensus» subintell. = «(Sensus) est potencia et forma organi»; sed uerbum «potencia» pro subiecto habuisse uidetur Thomas). 89 supra: II 2, 412b17-22, ad sensum. 90-92 magnitudo — forme: Auerroes, II 122, in textu u. 3, et in comm. u. 8-9 (p. 318): «Illud enim quod sentit est aliqua magnitudo... Illud enim quod sentit est aliquod corpus»; Themistius, f. 23rb (ed., p. 179, 27-28): «organum quidem enim magnitudo quedam et corpus est». — Aliter translatio Vetus, 424a26: «Magnitudo quidem enim aliqua erit quod sentitur»: Iacobus Venetus formam mediam τὸ ἀσθαιόμενον perperam reddidit passiuo «quod sentitur», quod interpretes de obiecto sensus intellexerunt: Anonymus, *In de anima II-III*, f. 14rb: «illud quod sentitur siue sensibile magnitudo est»; Ps.-Petrus Hispanus, *Expositio lib. II-III de anima*, p. 243, 5-7: «Species igitur sensibilis in materia... est cum magnitudine»; Adam de Bocfeld, *In de anima* (Urb. lat. 206, f. 285v; Bologna Univ. 2344, f. 44r): «ipsum enim sensibile extra est quedam magnitudo, quia scilicet radicatur in magnitudine»; Albertus, p. 149, 45-46. 103 dictum est: 424a27-28. 107 dictum est: cf. u. 103. 119 medietatem secundum complexionem inter tangibilia: Themistius, f. 23va (ed., p. 180, 48-49): «corpus temperatum in medietate tangibilium contrarietatum». — Aliter Ps.-Petrus Hispanus, *Expositio lib. II-III de anima*, p. 244, 13-14: «non habent proportionem aliquam mediam spirituales»; Anonymus, *In de anima II-III*, f. 14rb: «non habent medium proportionale ipsi sensui»; Albertus, p. 150, 9-13: «organa plantarum non sunt armonice proportionata ad solas sensibilibum species recipiendas... quia terrestres sunt» (aliter etiam Philoponus, cf. Rodier, t. II, p. 335, in 424b1). 128 dixerat: 424a34. 141-143 Et — sensum: cf. adn. ad Ar., 424b8; similiter interpunxerunt Ps.-Petrus Hispanus, *Expositio lib. II-III de anima*, p. 245, 9-11; Albertus, p. 150, 35-39. — Aliter et recte Auerroes, II 125, in textu (p. 320).

tonitruum, *scindit lignum* : lignum igitur patitur non a sono per se loquendo, set ab aere moto.  
 424b12 Tercio ibi : *Set tangibilia* etc., ostendit aliter esse de qualitatibus tangibilibus. Et dicit quod *tangibilia et humores*, id est saporis, *faciunt* quendam effectum <in> insensibilibus (set hoc intelligendum est de saporibus non in quantum sunt saporis, set in quantum gustabile est quoddam tangibile et gustus quidam tactus) : *si enim* corpora  
 160 insensibilia non paciuntur a tangibilibus, non esset ponere a quo paterentur et alterarentur *inanimata*. Nam tangibilia sunt qualitates actiue et passiue elementorum secundum quas accidit uniuersaliter alteratio in corporibus.  
 424b14 Quarto ibi : *Ergone et illa* etc., ostendit quod etiam alia sensibilia agunt in quasdam res inanimatas, licet non in omnes, dicens : *Ergone et illa*, scilicet sensibilia etiam alia, *faciunt* aliquem effectum in res inanimatas ? Quasi dicat : sic.  
 170 Set tamen *non omne corpus passiuum est ab odore et sono*, sicut omne corpus passiuum est a calore et frigore, set ab istis sensibilibus pati possunt solum corpora *indeterminata et que non manent, ut aer et*

aqua, que sunt humida et non bene terminabilia termino proprio ; et quod aer possit pati ab odore, 175 manifestum est quia aer *fetet sicut paciens aliquid* ab odore. Alia littera habet : « feret », quia uidelicet media in aliis sensibus deferunt species ad sensum. Ratio autem huius diuersitatis est quia qualitates tangibiles sunt cause aliorum sensi- 180 bilium et ideo habent plus de uirtute actiua et possunt agere in quecunque corpora, set alia sensibilia, quia habent minus de uirtute actiua, non possunt agere nisi in corpora ualde passibilia ; et similis etiam ratio est de luce corporum 185 celestium, que alterat inferiora corpora.

Quinto ibi : *Quid igitur est odorare* etc., soluit 424b16 rationem supra positam, dicens : si quid aliquid patitur ab odore quod non odorat, *quid est odorare*, nisi *pati aliquid* ab odore ? Et respondet quod 190 odorare est sic pati aliquid ab odore quod sciat odorem, aer autem non sic patitur ut sciat, quia non habet potenciam sensitiuam, set sic patitur ut sit sensibilis, in quantum scilicet est medium in sensu. 195

Φ(pecia 13) : Φ<sup>1</sup>(Bo<sup>1</sup>PiF<sup>2</sup>), Φ<sup>2</sup>(O<sup>4</sup>O<sup>1</sup>Bg) Ψ : Ψ<sup>1a</sup>(V<sup>2</sup>F, V<sup>3</sup>), Ψ<sup>1b</sup>(ViV<sup>2</sup>), Ψ<sup>1c</sup>(V<sup>4</sup>F<sup>1a</sup>) 156 in suppl. (cum O<sup>3</sup>, sec.m. O<sup>4</sup>Vi) : om. codd  
 160 tangibilibus W, F<sup>1a</sup>P<sup>2</sup>, O<sup>2</sup>P<sup>2</sup>, sec.m. O<sup>4</sup>Vi : sensibilibus cett 172 pati possunt] om. Φ 180 cause] om. Φ 183 quia] que O<sup>4</sup>Bg,  
 V<sup>2</sup>F, O<sup>2</sup>P<sup>2</sup> 187 igitur Ψ<sup>1c</sup> : ergo V<sup>2</sup>F : om. Φ, V<sup>3</sup>W, Ψ<sup>1b</sup> ; cf. Ar., 424b16 odorare ser. : odor Φ, Ψ<sup>1a</sup> : odora W, Ψ<sup>1b</sup> (odorabile  
 F<sup>2</sup>) : om. Ψ<sup>1c</sup> 188 si quid Φ : si quidem V<sup>2</sup>F, Vi : si quod V<sup>3</sup>, V<sup>3</sup> : quod si Ψ<sup>1c</sup> (quod si quid... aliquid V<sup>4</sup>)

156-159 set — tactus : Auerroes, II 126, u. 24-36 (p. 322) : « ... accepit hic quod sapor est modus tangibilis, cum sit similis ei » ; cf. Ps-Petrus Hispanus, *Expositio lib. II-III de anima*, p. 245, 16-18. 177-179 Alia — sensum : cf. adn. ad Ar., 424b16. — Veram lectionem habent Adam de Bocfeld, *In de anima* (Urb.lat.206, f. 286r) : « aer enim ita fortiter patitur ab istis sensibilibus quod aliquando fetet, cum passus fuerit ab alico putrefacto uel alia infectione corruptiua » ; Themistius a Guillelmo transl., f. 23va (ed., p. 182, 79) : « attamen fetere (ferre perperam ed.) aerem dicimus ». — Falsam lectionem « feret » habuerunt Ps.-Petrus Hispanus, *Expositio lib. II-III de anima*, p. 245, 27-30 : « recipiunt huiusmodi media... set ut ulterius transferant » ; Albertus, p. 150, 69-70 : (forme) « transeunt per ipsa (media) ad sensus, set ferunt ea... ». — Tertia lectionem « foret » legit Anonymus, *In de anima II-III*, f. 14va41 : « foret, id est esset, sicut paciens, id est retinens odorem ». 184 ualde passibilia : Themistius, f. 23va-vb (ed., p. 182, 81) : « quamuis facilius passibilia corporum sunt indeterminata (aliter Philoponus nec non Sophonias, cf. Rodier, t. II, p. 336-337).

<CAPITVLVM XXV>

424b22 Quod autem non sit sensus alter preter quinque (dico autem hos uisum, auditum, olfactum, gustum, tactum), ex hiis credet aliquis.

424b24 Si enim omnis cuius est sensus tactus et nunc sensum habemus (omnes enim tangibilis inquantum tangibile passiones tactu nobis sensibiles sunt), necesseque, si quidem deficit aliquis sensus, et organum aliquod nobis deficere. Et quecumque quidem ipsi tangentes sentimus, tactu sensibilia sunt, quem existimus habentes; quecumque uero per media et non ipsa tangentes, simplicibus, dico autem ut aere et aqua, habet autem sic ut, si quidem per unum plura sensibilia existencia altera ab inuicem genere, necesse habentem huiusmodi sensitiuum utrorumque sensitiuum esse (ut si ex aere est sensitiuum, et est aer soni et coloris), si uero plura eiusdem sint, ut coloris et aer et aqua (utraque enim dyafana), et quod alterum ipsorum est habens solum sciens id quod per utraque aut quod ab ambobus.

425a3 Simplicium autem ex duobus hiis sensitua solum sunt, ex aere et aqua (pupilla quidem enim aque, auditus uero aeris, olfactus autem horum alterius est), ignis autem aut nullius est aut communis omnibus (nichil enim sine calore sensitiuum est), terra uero aut nullius est aut in tactu maxime miscetur, unde relinquitur nullum esse sensitiuum extra aerem et aquam; hec autem et nunc quedam habent animalia; omnes igitur sensus habentur non imperfectis neque orbatis (uidetur enim et talpa sub pelle habens oculos). Quare, si non aliquod alterum est corpus, et passio que nullius est eorum que sunt hic corporum, neque unus utique deficiet sensus.

425a13 At uero neque communium potest esse sensitiuum aliquod proprium, que unoquoque sensu sentimus

non secundum accidens, ut motus, status, figure, magnitudinis, numeri, unius.

Hec enim omnia motu sentimus, ut magnitudinem motu; quare et figuram: magnitudo enim quedam et figura est; quiescens autem in eo quod non mouetur; numerus uero negatione continui et propriis; unusquisque enim unum sentit sensus. Quare manifestum est quoniam impossibile est cuiuslibet proprium sensum esse horum.

Sic enim erit sicut nunc uisu dulce sentimus: hoc autem est quoniam amborum habentes existimus sensum, quo cum conciderint cognoscimus; si uero non, nequaquam utique, set aut secundum accidens sciebamur (ut Cleonis filium, non quia Cleonis filius est, set quoniam albus, huic autem accidit filium Cleonis esse); communium autem habemus iam sensum communem non secundum accidens; non igitur est proprius; nequaquam enim utique sentiremus set aut sic sicut dictum est Cleonis filium nos uidere. Ad inuicem enim propria secundum accidens sciunt sensus, non secundum quod ipsi sunt, set secundum quod unus, cum simul fiat sensus, in eodem, ut colera quod amara et rubicunda: non enim alterius dicere quod ambo unum; propter quod et decipitur, quod si sit rubicundum, coleram opinatur esse.

Inquiret autem aliquis cuius causa plures habemus sensus, set et non unum solum. Aut quatinus minus lateant consequentia et communia, ut motus et magnitudo et numerus: si enim esset uisus solus et ipse albi, laterent utique magis et uiderentur esse idem omnia propter id quod consecuntur se ad inuicem simul color et magnitudo. Nunc autem quoniam in altero sensibili communia sunt, manifestum facit quod aliud quiddam unumquodque ipsorum est.

Ar. Ni: Ni<sup>1</sup>(φ, χω), Ni<sup>2</sup>(νρ, θ<sup>1</sup>θ<sup>2</sup>π) Np(pecia 5): Np<sup>1</sup>(αβγ), Np<sup>2</sup>(στ, μ) Nr 424b22 alter V, T(1; cf. II 10, 8): alius NiNp 28 quem Ni, T(76): que Np (-σ) 32 sensitiuum χ, Ni<sup>2</sup>, αμ: sensiterium Ni<sup>2</sup> (-χ), Np (-αμ) 33 sensitiuum χ, Ni<sup>2</sup>, μ: sensiterium Ni<sup>2</sup> (-χ), Np (-μ) 425a2 sciens] semet Np id quod per utraque aut quod ab ambobus (= τοῦ δι' ἀμφοῖν) NiNp: ipsum per utraque V (primo tantum ipsum in id quod correxit Guillelmus, postea in adnotatione alteram eorundem uerborum translationem proposuit, praemisso uerbo « aut »; adnotationem in textum ins. NiNp) 3 sensitua χ, Ni<sup>2</sup>, μ: sensiteria Ni<sup>2</sup> (-χ), Np (-μ) 8 sensitiuum χ, Ni<sup>2</sup>, μ: sensiterium Ni<sup>2</sup> (-χ), Np (-μ) 11-12 aliquod alterum V, φ, Np: inu. Ni (-φ) 13 deficiet] + nobis π, PT(143) 14 communium Ni: contrarium Np sensitiuum Ni<sup>2</sup>: sensiterium Ni<sup>2</sup>, Np 15 non (= μν) S<sup>e</sup>U<sup>e</sup>, corr. D<sup>a</sup>; cf. Siwek, cum adn. 543) NiNp, T(164): om. V 21 horum pr.m. ρ, π, T(197): + ut motus cett 26 filium V(dett), π, sec.m. v, T(213): filius Ni (-π), Np: filii V(A) 425b1 in eodem VNiNp, T(230): de eodem Nr 1 quod Ni (= φνθ<sup>2</sup>): que ρθ<sup>1</sup>, Nr, T(234): quidem χω, π, Np 5 et] om. V, φ, π unum solum π, Np: inu. Ni (-π) minus NiNp: non V, PT(255) 9 et ω, Ni<sup>2</sup> (-ν), T(259): om. Ni<sup>2</sup> (-ω), ν, Np

424b22 *Quod autem non sit sensus <alter> preter quinque.* « Apud Grecos hic incipit tercius liber », et satis rationabiliter : ex hinc enim Aristoteles ad inquirendum de intellectu accedit ; fuerunt enim  
 5 aliqui qui posuerunt sensum et intellectum idem esse ; manifestum est autem quod intellectus non est aliquis de sensibus exterioribus de quibus dictum est, quia non coartatur ad unum genus sensibilibium cognoscendum ; unde restat inquisitio  
 10 utrum in parte sensitua sit aliqua alia cognoscitiua potencia, ut ex hoc possit accipi utrum intellectus sit aliquo modo sensus.

Diuiditur ergo pars ista in partes tres : in prima inquit an sit alius sensus preter quinque sensus  
 15 exteriores de quibus iam dictum est ; in secunda ostendit quod intellectus et sensus nullo modo sint idem, ibi : *Quoniam autem duabus* etc. ; in tercia, ostenso quod intellectus non est sensus, determinat de parte anime intellectiua, ibi :  
 20 *De parte autem anime* etc. Prima diuiditur in duas : in prima ostendit quod non est alius sensus proprius preter quinque iam dictos ; in secunda ostendit preter sensus proprios esse sensum communem, ibi : *Quoniam autem sentimus* etc.

25 Circa primum duo facit : primo ostendit quod non sit alius sensus preter quinque ; secundo ostendit quare sunt plures et non unus tantum, ibi : *Inquiret autem aliquis* etc. Circa primum duo facit : primo ostendit quod non sit alius sensus  
 30 preter quinque qui sit cognoscitiuus sensibilibium propriorum ; secundo ostendit quod non sit alius sensus preter quinque cuius obiectum sint sensibilia communia, ibi : *At uero neque communium* etc.

35 Circa primum utitur tali ratione : quicumque habet aliquod organum sensus per quod nata sunt cognosci aliqua sensibilia, cognoscit omnia sensibilia que nata sunt cognosci per illud organum ; set animalia perfecta habent omnia organa sensus ; ergo cognoscunt omnia sensibilia ; cum igitur non

habeant nisi quinque sensus, non erit alius sensus 40 respectu propriorum sensibilibium preter quinque. Circa autem hanc rationem hoc modo procedit :

Primo proponit quod intendit, dicens quod ex hiis que secuntur potest aliquis sufficienter moueri ad credendum quod non sit alius sensus 45 preter quinque iam dictos.

Secundo, ibi : *Si enim omnis* etc., manifestat 424b24 primam propositionem rationis inducte, scilicet hanc quod animal habens aliquod organum sensus cognoscit omnia sensibilia que possunt 50 sentiri per illud organum. Et hoc quidem manifestat in sensu tactus, eo quod manifestum est quot sunt qualitates tangibiles : dictum est enim supra quod qualitates tangibiles sunt differentie corporis elementati in quantum huiusmodi, que quidem 55 manifeste sunt ex hiis que determinata sunt ex elementis ; unde nobis manifestum potest esse quod nos sentimus omnes qualitates tangibiles ; et ex hoc concludit per simile in aliis quod, si habemus aliquod organum, quod habemus sen- 60 sum illorum sensibilibium que nata sunt cognosci per illud organum. Hoc est ergo quod dicit quod, si nos habemus sensum omnis sensibilibium cuius tactus est perceptiuus (quod ex hoc apparet quod omnes 65 passiones tangibiles in quantum huiusmodi a nobis sentiuntur), necesse est uniuersaliter dicere quod, si deficit nobis aliquis sensus aliquorum sensibilibium, quod deficiat nobis aliquod organum quo nata sunt cognosci illa sensibilia, quia, si haberemus organum, cognosceremus sensibilia. Et hoc quidem, 70 quia uniuersaliter dictum est, manifestat exemplificando per singula ; et primo quantum ad ea que cognoscuntur absque medio extraneo, et hoc est quod dicit quod *quecumque* nos sentimus tangentes, id est absque medio extraneo, possunt sentiri per 75 organum tactus quem habemus ; set circa illa sensibilia que sentimus per media extranea que sunt simplicia corpora, scilicet *aere et aqua, et non*

Φ(pecia 13) : Φ<sup>1</sup>(Bo<sup>1</sup>PiF<sup>2</sup>), Φ<sup>2</sup>(O<sup>4</sup>O<sup>1</sup>Bg) Ψ : Ψ<sup>1a</sup>(V<sup>2</sup>F, V<sup>3</sup>), Ψ<sup>1b</sup>(F<sup>5</sup>V<sup>3</sup>), Ψ<sup>1c</sup>(ViF<sup>4a</sup>) 1 alter suppl. (cf. supra, II 10, 8 ; I<sup>a</sup>, q.78, a.3, s.c. : « Philosophus dicit in II [codd. : III perperam ed. Leon.] De anima quod non est alter sensus preter quinque » ; Ar., 424b22, cum adn.) : om. codd 2 Apud Grecos] om. F : post liber tercius tr. Ψ<sup>1c</sup> incipit tercius liber] incipit (intitulatur V<sup>3</sup>) liber tercius V<sup>3</sup>, Ψ<sup>1b</sup>, Vi : explicit liber secundus F<sup>4a</sup>P<sup>3</sup> 4 enim] autem Φ 7 aliquis scr. cum P<sup>3</sup>, sec.m. O<sup>4</sup>V<sup>3</sup> : aliquid codd (post exterioribus Φ) quibus] quibus iam Ψ (-V<sup>2</sup>F : quibusdam V<sup>3</sup>) 8 quia V<sup>2</sup>, V<sup>3</sup>, Ψ<sup>1c</sup> : eo quod F<sup>5</sup> : quod cett 13 ergo] post ista Φ<sup>1</sup> : autem Ψ<sup>1a</sup>, V<sup>2</sup> 27 ostendit] assignat causam Ψ (26-28 secundo — aliquis etc. om. F<sup>4a</sup>P<sup>3</sup>) 33 communium V<sup>2</sup>F, V<sup>3</sup> : contrarium V<sup>3</sup>, F<sup>5</sup> (cf. Ar., 425a14, cum adn.) : om. Φ, Ψ<sup>1c</sup> 41 quinque] + sensus Ψ (-V<sup>3</sup>) 42 autem Φ<sup>1</sup>, V<sup>2</sup>, V<sup>3</sup>, Ψ<sup>1b</sup> (post hanc V<sup>3</sup>) : om. cett 49 aliquod] om. Φ, V<sup>3</sup> 52 in] ex Ψ (-V<sup>3</sup> : om. pr.m. Vi) quot scr. cum F<sup>5</sup>, Vi : quid F<sup>4a</sup> : quod cett 76 quem] quod Ψ ; sed cf. Ar., 424b28 78 aere] aer Ψ ; sed cf. Ar., 424b30

2 Apud — liber : Haec uerba Guillelmi de Moerbeke adnotatio esse uidentur ; cf. Préf., p. 210\*-217\*. 4-6 fuerunt — esse : cf. infra, II 28, 427a21-26. 8 dictum est : II 14-24. 15 dictum est : II 14-24. 17 Quoniam : II 28, 427a17. 20 De parte : III 1, 429a10. 24 Quoniam : II 26, 425b12. 28 Inquiret : 425b4. 33 At uero : 425a13. 53 supra : II 24, 423b26-27. 56 determinata sunt : Ar., De gen. et corr., II, 330a30-331a6 ; De caelo, I 8, 270b26-31. 63-64 si — perceptiuus : Adam de Bocfeld, In de anima (Urb.lat.206, f. 286r ; Bologna Univ. 2344, f. 44v) : « Si nobis insit sensus omnis rei cuius est tactus, tunc nos habemus sensum tactus ». — Aliter (uerbis Veteris in codd dett corruptis decepti) Anonymus, In de anima II-III, f. 14vb : « si omne habens sensum habet tactum » ; Albertus, p. 151, 29-30 : « omnis animalis cuius est aliquis sensus, illius est tactus ». 65 tangibiles : Auerroes, II 128, u. 27-28 (p. 324) : « omnes qualitates tangibiles secundum quod tangibiles ».



sentimus ea tangendo *ipsa, sic se habet ut dicam*  
 uidelicet quod, *si per unum organum plura sensibilia*  
 diuersa genere ad *inuicem* sentiri possunt, *neccesse* est  
 quod qui habet *huiusmodi* organum sciat utrum-  
 que genus (puta, *si* aliquod organum est *ex aere*,  
*et aer* potest inmutari a colore et sono, sequitur  
 quod qui habet huiusmodi organum, potest et  
 sonum et colorem percipere), *si uero* e conuerso  
*plura* organa sint susceptiua *eiusdem* sensibilis,  
 sicut *aer et aqua* (quorum utrumque est dyapha-  
 num) sunt perceptiua *coloris*, sequitur quod animal  
 habens alterum horum potest percipere quod est  
 perceptibile *per utraque*, sicut per media, *aut ab*  
*ambobus*, sicut ab instrumentis (quod ideo dicit  
 quia in sensibus qui sciunt per medium extra-  
 neum organa sunt conformia mediis); has autem  
 condiciones ideo appositur quia idem sensibile  
 sentitur ab aliquo animali per aquam et ab aliquo  
 per aerem, sicut patet de odore.  
 Tercio ibi: *Simplicium autem etc.*, ponit secun-  
 dam propositionem cum sua manifestatione, scili-  
 cet quod omnia organa sciendi habentur ab  
 animalibus perfectis. Dicit ergo quod organa  
 sciendi nata sunt constare *ex solis duobus*  
*simplicium* corporum, scilicet *ex aere et aqua*, quia  
 ista sunt magis passibilia et hoc requirit condicio  
 organi sensus ut facile inmutetur a sensibili (in  
 pupilla quidem enim est aqua, quia per humorem  
 aqueum in pupilla existentem recipit oculus  
 speciem uisibilis; organum autem auditus est aer,  
 ut supra dictum est; olfactus autem in quibusdam  
 attribuitur aeri, in quibusdam aque, ut supra  
 dictum est); *ignis autem* secundum se *nullius* sensus  
 organum *est*, quia ignis est maxime actius et  
 minime passius, set secundum participationem  
 sue qualitatis est *communis omnibus* sensibus (*nichil*  
*enim est sensituum sine calore*, cum nichil sciatur

non uiuens); *terra uero pura nullius* sensus *est*  
 organum, set per commixtionem *maxime* appro-  
 priatur tactui, quia organum tactus oportet esse  
 medie complexionatum, ut supra dictum est, et  
 per consequens oportet quod sit compositum ex  
 omnibus elementis; *unde relinquitur* quod nullum  
 organum sensus est preter *aerem et aquam*; *hec*  
*autem* organa aeris et aque *habent quedam animalia*,  
 scilicet animalia perfecta; unde concludit quod  
*omnes sensus habentur* ab animalibus *non imperfectis*  
 secundum suam naturam, sicut sunt imperfecta  
 animalia immobilia que habent solum tactum, et  
 animalibus *non orbatis*, id est non carentibus  
 aliquo sensu ex aliqua causa innaturali, sicut  
 homines ceci uel surdi (unde *et talpa*, que est de  
 genere animalium perfectorum, *uidetur* habere  
*oculos sub pelle*, ut assimiletur suo generi, set  
 propter hoc quod conuersatur sub terra non fuit  
 ei necessarius uisus, et terra, si haberet oculos  
 discoopertos, eius oculos offenderet). Procedit  
 autem hec ratio, ut manifeste apparet, ex deter-  
 minato numero elementorum, ex quo probauit  
 quod organa sensuum qui sunt per media exteriora  
 fiunt per aerem et aquam tantum, et iterum ex  
 determinatione passionum elementorum, que sunt  
 qualitates tangibiles, unde per eas fit notum quod  
 omnes qualitates tangibiles cognoscimus; et ideo  
 concludit quod nullus sensus deficit nobis, nisi  
 aliquis dicere uelit quod sit aliquod corpus  
 elementare preter quatuor elementa et quod sint  
 alie passione que possunt tactu discerni que non  
 sunt alicuius *corporum hic* existentium et nobis  
 notorum, et hoc uidetur inconueniens; unde  
 relinquitur quod sint tantum quinque sensus, qui  
 a nobis habentur.

Deinde cum dicit: *At uero neque communium etc.*,  
 quia posset aliquis dicere quod est aliquis alius

Φ(pecia 13) : Φ<sup>1</sup>(Bo<sup>1</sup>PiF<sup>2</sup>), Φ<sup>2</sup>(O<sup>4</sup>OBg) Ψ : Ψ<sup>1a</sup>(V<sup>2</sup>F, V<sup>6</sup>), Ψ<sup>1b</sup>(F<sup>6</sup>V<sup>6</sup>), Ψ<sup>1c</sup>(ViF<sup>6a</sup>) 85 qui habet] habens Ψ 87 sint] sunt Ψ ;  
 sed cf. Ar., 425a1 91 utraque V<sup>2</sup>F, F<sup>4a</sup>P<sup>3</sup> : obsc. FV<sup>6</sup> : utrumque cett; sed cf. Ar., 425a2 100-102 habentur — sciendi] hom.om. Φ,  
 F, F<sup>5</sup> 104 passibilia] possi- Φ, V<sup>2</sup>F 105 in] om. Ψ (et suppl. F<sup>4a</sup>P<sup>3</sup>) 106 aqua] ex aqua V<sup>2</sup>F : aque V<sup>6</sup>, F<sup>4a</sup>P<sup>3</sup> (cf. adn. sup.)  
 115-116 cum — uiuens Φ, V<sup>6</sup> : non uiuens (cum nichil sciatur suppl. mg.) V<sup>2</sup>V<sup>6</sup> : nec uuiens F : sicut nec uiuens F<sup>5</sup>, Vi, F<sup>4a</sup>P<sup>3</sup> 125 omnes  
 sensus] omnia organa V<sup>4</sup>, F<sup>4a</sup>P<sup>3</sup>Ed<sup>1</sup>, P<sup>5</sup> 125 non imperfectis Ψ<sup>1b</sup>, sec.m. Vi (cf. Ar., 425a10) : imperfectis Φ, Vi : non perfectis V<sup>2</sup>F,  
 F<sup>4a</sup>P<sup>3</sup> : perfectis non autem ab imperfectis P<sup>6</sup>V<sup>6</sup>W<sup>6</sup> 131 perfectorum scr. cum V<sup>2</sup>, V<sup>6</sup>, Ed<sup>4</sup> : imperfectorum codd, Ed<sup>1-3</sup> 133 conuersa-  
 tur] uersatur Φ 143 concludit] dicit Φ 147 corporum] corporis Φ; sed cf. Ar., 425a13 151 communium Ψ<sup>1c</sup> : contrarium V<sup>6</sup>W<sup>6</sup>,  
 F<sup>6</sup> (eras. pr.m. V<sup>2</sup>) : om. Φ, V<sup>2</sup>F 152 alius] om. Φ

91-92 aut ab ambobus : cf. adn. ad Ar., 425a2. 109 supra : II 17, 420a4-7. 110 supra : II 20, 421b8-13. 112-113 ignis — passius :  
 cf. Ar., De gen. et corr., II, 329b21-28; Meteor., IV, 378b12, 21-22; 382a32 (cf. b5-6); ipse Thomas, supra, I 5, 72-73; II 9, 160-161; II 23, 133;  
 In II Sent., d.8, q.1, a.3, arg. 6; d.14, q.1, a.1, ad 4; d.15, q.2, a.1, ad 1; d.17, q.3, a.2, arg. 2; C.G., III 69 (ed. Leon., t. XIV, p. 201a50-51);  
 Comp. theol., I 19, 15-16; In Iohann., V 6 (ed. Piana, XIV, f. 351rb E11); In ep. ad Hebr., I 3 (Piana, XVI, f. 201ra C-D). 119 supra : II 23, 423b26-  
 424a15. 130-131 que — perfectorum : Ps.-Petrus Hispanus, Expositio lib. II-III de anima, p. 256, 26-27 : « cum uideatur esse de numero perfec-  
 torum ». 132-134 set — uisus : Auerroes, II 131, u. 17-18 (p. 330) : « cum non indigeat eis (oculis) in maiori parte sue operationis »; Albertus,  
 p. 153, 72-73 : « quia illud animal cibum sub terra uenatur et ibi oculis non indiget »; Themistius, f. 24ra (ed., p. 186, 42-43) : « quoniam ad uitam  
 non erat sibi necessarius uisus ». 134-135 et terra — offenderet : Ps.-Petrus Hispanus, Expositio lib. II-III de anima, p. 256, 29-30 : « ne offendantur  
 eius oculi per duriciam terre, cum semper fere agat in terram »; Adam de Bocfeld, In de anima (Urb.lat.206, f. 286v; Bologna Univ. 2344, f. 44v) :  
 « ne offenderentur a duricia ipsius terre, in qua semper est nata talpa agere ». — Aliter Albertus, p. 153, 74-75 : « propter consuetam opacitatem  
 terre et tenebras, sustinere lumen non posset ».

sensus cognoscitiuus sensibilibus communium, excludit hoc tali ratione : quicquid cognoscitur ab uno sensu ut proprium sensibile eius non cognoscitur ab aliis sensibus nisi per accidens ; set sensibilia communia non sentiuntur per accidens ab aliquo sensuum, set per se a pluribus ; sensibilia igitur communia non sunt propria obiecta alicuius sensus. Circa hanc rationem hoc modo procedit :

Primo ponit conclusionem, dicens quod non potest esse aliquod proprium organum sensus cognoscitiuum communium sensibilibus que sentimus unoquoque sensu per se et non per accidens, que sunt motus, status, etc.

Secundo ibi : *Hec enim omnia* etc., probat quod ista sensibilia communia sentiuntur per se et non secundum accidens : quecumque enim sentiuntur per hoc quod inmutant sensum, sentiuntur per se et non secundum accidens (nam hoc est sentire, pati aliquid a sensibili) ; set omnia hec sensibilia communia per inmutationem quandam cognoscuntur. Et hoc est quod dicit quod *hec omnia sentimus motu*, id est quadam inmutatione ; manifestum est enim quod magnitudo inmutat sensum, cum sit subiectum qualitatis sensibilis, puta coloris aut saporis, et qualitates non agunt sine suis subiectis ; ex quo apparet quod etiam figuram

cognoscimus cum quadam inmutatione, quia figura est aliquid magnitudinis, quia consistit in terminatione magnitudinis (est enim figura « que termino uel terminis continetur », ut dicitur in I Euclidis) ; manifestum est etiam quod quies comprehenditur ex motu, sicut et tenebra per lucem : est enim quies priuatio motus ; *numerus* uero cognoscitur per negationem *continui*, quod est magnitudo (numerus enim rerum sensibilibus ex diuisione continui causatur), unde et proprietates numeri per proprietates continui cognoscuntur (quia enim continuum diuisibile est in infinitum, et numerus in infinitum crescere potest, ut ex III Phisicorum patet) ; manifestum est etiam quod *unusquisque sensus* per se cognoscit *unum*, ut inmutatus ab uno obiecto ; unde manifestum est quod ista sensibilia communia sentiuntur per se et non per accidens. Ex hoc concludit quod *impossibile est esse proprium sensum alicuius horum*.

Tercio ibi : *Sic enim erit* etc., ostendit quod, si sentirentur proprie ab aliquo sensu, quod essent sensibilia per accidens. Et hoc est quod dicit quod *sic* esset de sensibilibus communibus, si essent propria obiecta alicuius sensus, *sicut nunc* est quod *uisu sentimus dulce* : hoc enim est quia nos habemus *sensum* utriusque, scilicet et albi et dulcis, et ideo,

$\Phi$ (pecunia 13) :  $\Phi^2(Bo^2PiF^2)$ ,  $\Phi^2(O^4OBg)$   $\Psi$  :  $\Psi^{1a}(V^2F, V^6)$ ,  $\Psi^{1b}(F^6V^6)$ ,  $\Psi^{1c}(ViF^{4a})$  167 sentiuntur] -untur  $\Phi$ ,  $\Psi^{1b}$  168-170 quecumque — accidens] *hom. om.*  $\Phi$ ,  $V^2F$ ,  $F^6$  172-174 cognoscuntur — inmutatione] *hom. om.*  $\Phi$  181 terminatione] conter-  $\Psi$  (quia — magnitudinis *hom. om.*  $\Psi^{1b}$ ) 182 continetur] comprehenditur  $\Psi$  ; cf. *app. fontium* 186 uero *ser. ex Ar.*, 425a19 : ergo ( $g^0$  pro  $u^0$ )  $\Phi$  : enim  $V^2F$ ,  $F^6$  : autem *sec. m.*  $V^2V^6$  : *obs. pr. m.*  $V^6$  : etiam  $V^6$ ,  $\Psi^{1c}$  186 negationem] priuationem  $\Phi$ ,  $V^6$  ; sed cf. *Ar.*, 425a19 194 inmutatus] -tur  $\Phi$ ,  $F$ ,  $?F^{1a}$  196 per] secundum  $\Phi$  (- $Pi$ , *pr. m.*  $F^2$ ) Ex] Vnde *praem.*  $\Psi$  197 proprium sensum  $\Psi$  (- $V^6V^6$ ,  $V^7$ ) : unum sensum proprium  $\Phi$ ,  $V^6V^6$ ,  $V^7$  ; sed cf. *Ar.*, 425a21 202 obiecta] *om.*  $\Phi$  203 quia] quod  $\Phi$  (- $F^2$ ),  $F$

168-171 quecumque — sensibili : cf. supra, II 13, 125-134, cum adn. 173-174 Et — inmutatione : Haec loci controuersi interpretatio a commentatoribus Graecis iam a saeculo VI P.C. proposita est (obscurus est Themistius, f. 24rb, ed., p. 187, 66-67 ; sed cf. Ps.-Simplicius = Priscianus Lydus, *In de anima*, Comm. in *Ar. Graeca*, t. XI, p. 183, 4-13 ; Priscianus Lydus, *Metaphrasis in Theophrastum*, Suppl. *Ar.*, t. I, p. 21, 16-24 ; Ps.-Philoponus = Stephanus Alex., *In de anima*, Comm. in *Ar. Graeca*, t. XV, p. 457, 29 : « κίνησιν δὲ λέγει τὸ πάθος, τὴν ἀλλοίωσιν ») et a quibusdam modernis adprobata (cf. Rodier, II, 354-356 ; E. Rolfes, *Des Aristoteles Schrift über die Seele*, Bonn 1901, p. 133, adn. 3 ; Tricot, Barbotin ; e contrario Torstrik, Hicks, Ross). — Hanc interpretationem habet, sed obscurus, Auerroes, II 133, u. 20-21 (p. 332) : « omnia enim ista sentiuntur a quinque sensibus per aliquam motionem et passionem » ; clarius eam exposuit, sed diserte reprobauit, Albertus, *S. de homine*, q. 35, a. 4 (ed. Borgnet, t. 35, p. 315a et 317b) : « dicit Aristoteles circa finem libri II De anima quod omnia alia motu sentimus... dicendum quod illius uerbi duplex est intellectus, scilicet : (1) quod omne sensibile non sentitur secundum actum nisi secundum quod inmutat organum sensus, et hec inmutatio quidam motus est. Set iste non est intellectus Philosophi. — (2) Alius est quod motus omnia alia per se coniungit materiam sensibili... Vnde sensus dicti Philosophi est quod motus dat aliis habitum sensibilitatis... » ; attamen primam interpretationem adoptauit Albertus, *De anima*, p. 156, u. 35-62. 182-183 in I Euclidis : def. 14 (ed. Stamatis, t. I, p. 2), ab Adelardo transl. (ed. Venetiis 1482, f. a<sup>r</sup>) : « Figura est que termino uel terminis continetur » (cf. ab Hermanno transl., ed. Busard, p. 10 ; Martianus Capella, VI 710, ed. Dick<sup>2</sup>, p. 354, 1-2 : « forma est res quae ex aliquo uel aliquibus terminis continetur » ; Ps.-Boethius, *Geometr.*, ed. Friedlein, p. 374 : « Figura est quae sub aliquo uel aliquibus terminis continetur ») ; haec definitio saepius a Thoma laudatur, sed sine auctoris nomine et uno uerbo mutato : *C.G.*, IV 84 (ed. Leon., t. XV, p. 269b4-5) : « figura est que termino uel terminis comprehenditur » ; *I<sup>a</sup>*, q. 7, a. 3 ; *In Phys.*, VII 5, n. 3 ; *In Post. Anal.*, I 12, n. 11 (ed. Leon., t. I, p. 186b : « clauditur » ed. cum 4 codd., sed « comprehenditur » 10 codd., « apprehenditur » 4 codd.) ; *In De celo*, I 11, n. 1 ; III<sup>a</sup>, q. 45, a. 1, ad 2 ; hic etiam « comprehenditur » hab.  $\Psi$  (cf. app. crit.), sed cum Thomas diserte laudet locum Euclidis, ueri similis est ipsam definitionem usu scholarum adulteratam, quam alibi adfert, hic correxisse. 189 per proprietates continui : Auerroes, II 133, in textu, u. 7-8 (p. 331) : « numerus uero per negationem continui et per eius proprietates » ; Adam de Bocfeld, *In de anima* (Urb. lat. 206, f. 286v) : « per negationem continui et proprietatum eius ». — Aliter Albertus, p. 155, 49 : « per proprietates numeri ». — Aliter V dett, 425a19 : « negatione continui et temporis », quod leg. Ps.-Petrus Hispanus, *Expositio lib. II-III de anima*, p. 257, 29-30 ; Anonymus, *In de anima II-III*, f. 15rb. 192 III Phisicorum : *Ar., Phys.*, III 12, 207b10-15. 193 unum : Ps.-Petrus Hispanus, *Expositio lib. II-III de anima*, p. 257, 30-258, 2 : « Et quia iam manifestauit omnia sensibilia iam nominata esse communia preter unitatem, subiungit etiam quod omnis sensus sentit unitatem, et ita patet quod unum siue unitas est sensibile commune ». — Aliter Anonymus, *In de anima II-III*, f. 15rb : « unusquisque [motus secl.] sensus, suple proprius, sentit unum, id est motum, suple per se ». — Aliter (et recte) Adam de Bocfeld, *In de anima* (Urb. lat. 206, f. 286v) : « unusquisque sensus proprius tantum unum proprium sensibile sentit essentialiter » ; Albertus, p. 154, 64-65 : (sensus particularis) « unusquisque priorum unum sentit tantum... sicut uisus... colorem ».

205 quando concidunt in unum, illud quod est unius  
sensus cognoscitur per accidens ab alio; *si* autem  
*non* sit sensibile ab aliquo sensu, *nequaquam* hoc  
erit quod sciatur per accidens ex coincidentia  
duorum sensuum in idem, *set* omnino *secundum*  
210 *accidens* sensibile est, ut supra dictum est (sicut  
*filium Cleonis* secundum accidens sentimus, *non*  
*quia filius Cleonis est, set* quia *albus*, cui *accidit esse*  
*filium Cleonis*; hoc autem, scilicet esse filium  
Cleonis, non ita est sensibile uisu per accidens  
215 quod sit aliquo alio sensu sensibile per se, sicut  
erat de dulci); *communium autem* sensibilibus  
*habemus sensum communem non secundum accidens*, id  
est communia sensibilia communiter sciuntur  
a diuersis sensibus per se et non secundum  
220 *accidens*; unde sequitur quod *non* sit aliquis  
*proprius* sensus eorum, quia non *sentiremus* ea per  
se aliis sensibus, *set* sentiremus ea per accidens  
sicut sentimus filium Cleonis. *Sensus enim sciunt*  
*propria* sensibilia *ad inuicem secundum accidens*, puta  
225 uisus sensibile auditus et e conuerso; non enim  
uisus cognoscit sensibile auditus neque auditus  
sensibile uisus *secundum quod ipsi sunt*, quia uisus  
nichil patitur ab audibili nec auditus a uisibili,  
*set secundum quod fit unus* sensus, id est una sensatio  
230 secundum actum, ut ita loquamur, *in eodem*  
sensibili; et dico eundem sensum secundum  
actum ex eo quod *simul* fit actio utriusque sensus  
respectu eiusdem sensibilis, sicut de *colera* simul  
percipitur per gustum *quod sit amara* et per uisum  
235 *quod sit rubicunda* et ideo statim ad aspectum  
rubicundi iudicamus aliquid esse amarum: *non*  
est autem aliquis alius sensus cuius proprium sit  
cognoscere quod album et amarum sunt *unum*  
(hec enim unitas non est nisi una per accidens et  
240 quod est per accidens non potest esse obiectum  
alicuius potencie); et ideo, quia uisus non percipit  
id quod est gustus nisi per accidens, frequenter  
in talibus *decipitur* sensus, et iudicamus quod, si  
aliquid sit rubeum, quod sit colera.

425b4 Deinde cum dicit: *Inquiret autem aliquis* etc.,

inquiret causam pluralitatis sensuum; hoc autem  
est quoddam consequens speciem totam et in  
talibus assignanda est causa finalis, ut Aristoteles  
docet in ultimo De generatione animalium (secus  
autem est in accidentibus indiuidui, quorum 250  
assignanda est ratio ex parte materie uel agentis),  
unde et hic assignat causam finalem. Dicit ergo  
quod aliquis potest querere *cuius causa habemus*  
*plures sensus, et non unum* tantum. Et est responsio  
ad hoc, ut non *lateant* nos ea que consequuntur ad 255  
sensibilia propria *et sunt communia* diuersis sensi-  
sibus, sicut *motus et magnitudo et numerus*: *si enim*  
*esset solus* sensus uisus, cum ipse sit coloris tantum  
et *color et magnitudo* se consequantur quia simul  
cum colore inmutatur sensus a magnitudine, non 260  
possemus discernere inter colorem et magnitu-  
dinem, *set uiderentur esse idem*. *Set nunc*, quia  
magnitudo sentitur alio sensu quam uisu, color  
autem non, hoc ipsum manifestat *quod aliud* est  
color et magnitudo; et simile est de aliis sensi- 265  
bilibus communibus.

Potest autem et hec ratio assignari distinctionis  
sensuum. Manifestum est enim quod, cum poten-  
cia dicatur ad obiectum, oportet quod secundum  
differentiam obiectorum diuersificentur potencie 270  
sensitiue; obiectum autem est sensibile prout est  
inimitatum sensus; unde secundum diuersa  
genera inmutationum sensus a sensibili oportet  
esse diuersos sensus. Inmutatur autem sensus a  
sensibili uno modo per contactum, et sic est 275  
sensus tactus, qui est discretius eorum ex quibus  
constat animal, et sensus gustus, qui est percepti-  
uus qualitatum que designant conuenientiam  
nutrimenti quo conseruatur corpus animalis; alio  
modo inmutatur sensus per medium extraneum 280  
et hec quidem inmutatio aut est cum alteratione  
sensibilis, et sic odor inmutat sensum cum aliqua  
resolutione odorabilis, aut cum aliquo motu  
locali, et sic inmutat sonus, aut absque inmutatione  
sensibilis *set per solam inmutationem spiritualement* 285  
medii et organi, et sic inmutat color.

$\Phi$ (pecia 13) :  $\Phi^1(B^0P^1F^2)$ ,  $\Phi^2(O^4OBg)$   $\Psi$  :  $\Psi^{1a}(V^2F, V^4)$ ,  $\Psi^{1b}(F^6V^6)$ ,  $\Psi^{1c}(ViF^{4a})$  205 concidunt] concidit  $F$  : concident  $V^6$  : con-  
ciderint  $F^6$ ,  $F^{4a}P^2$  : *obsc. pr.m.*  $V^2V^6$  212 quia] + est  $\Psi^{1ac}$  (*deest Vi*) 221 sentiremus  $\Psi^{1bc}$  : sentimus  $\Phi$ ,  $\Psi^{1a}$  222 sentiremus  
 $\Psi^{1c}$  : sentimus  $\Phi$ ,  $V^2F$  (221-222 per se — ea *om.*  $V^6$ ) : *om.*  $\Psi^{1b}$  227 ipsi] ipsa  $\Psi$ ; *sed cf.* *Ar.*, 425a31 230 loquamur] loquar  $\Psi$  ( $-F^6$ )  
231-232 et — simul] *om.*  $\Phi$  235 statim] *om.*  $\Phi^2$ ,  $V^6W$  239 una] *om.*  $\Psi$  240 accidens] + tantum  $\Psi$  250 in] de  $\Psi^{1a}$ ,  $\Psi^{1c}$  ( $-Vi$ )  
255 lateant] lateat  $\Phi$ ,  $V^2F$  258 solus] solum  $\Phi$ ,  $V^6$ ; *sed cf.* *Ar.*, 425b7 259 consequantur] -cuntur  $OBg$ ,  $\Psi^{1ab}$  273-275 oportet —  
sensibili] *hom.om.*  $\Phi$ ,  $FV^6$  282 sensum] *om.*  $\Psi$  ( $-V^6$ ) aliqua] quadam  $\Phi$ ,  $V^6$  283 aliquo] *om.*  $\Phi$ ,  $\Psi^{1b}$  286 inmutat] est  $\Phi$

209 omnino : Auerroes, II 134, u. 67-69 (p. 334-335) : « Et ideo iste modus uidetur magis accidentalis quam secundus, unde simpliciter dixit ipsum  
esse accidentalem, et non secundum »; Albertus, p. 156, 13-15 : « tunc oporteret quod uideremus ipsum per accidens omnino, ita quod accideret  
sensui in quantum sensus est ». 210 supra : II 13, 418a20-25. 249 De generatione animalium : V, 778a29-b1, a Guillelmo transl., A.L.,  
XVII 2.v, p. 154, 17-24. 268-269 cum — obiectum : supra II 6, 415a16-22, secundum Thomam, *In IV Sent.*, d.18, q.1, a.1, sol. 2 (ed. Moos,  
p. 932, n. 29); *Q. de anima*, q.13 (ed. Robb, p. 188-189); *Ia*, q.77, a.3 (cf. q.79, a.7; *In II Sent.*, d.44, q.2, a.1). 274-286 Inmutatur — color :  
cf. supra, II 14, 262-282; *In II Sent.*, d.2, q.2, a.2, ad 5; *Q. de anima*, q.13 (ed. Robb, p. 191-192); *Ia*, q.78, a.3. 276-277 ex quibus constat animal :  
cf. supra, II 6, 42-43; II 22, 120-126, 205-206.

<CAPITVLVM XXVI>

- 425b12 Quoniam autem sentimus quod uidemus et audimus, necesse est uisu sentire quia uidet aut altero.
- 425b13 Si autem altero, aut ipso erit quia uidet, aut altero. Si idem, erit uisus et subiecti coloris; quare aut duo eiusdem erunt, aut idem eiusdem.
- 425b15 Amplius autem si et alter sit uisus sensus, aut in infinitum procedet, aut aliquis ipse sui ipsius erit iudex; quare in primo hoc faciendum est.
- 425b17 Habet autem dubitationem. Si enim uisu sentire uidere est, uidetur autem color aut habens hunc, si uidebit aliquis quod est uidens, et colorem habebit primum uidens.
- 425b20 Manifestum igitur quoniam non est unum uisu sentire: et namque cum non uidemus, uisu discernimus et tenebras et lumen, set non similiter.
- 425b22 Amplius autem et uidens est tanquam coloratum est: sensitium enim susceptium est sensibilis sine materia unumquodque; unde abeuntibus sensibilibus insunt sensus et fantasie quibus sentiunt. Sensibilis autem actus et sensus idem est et unus, esse autem ipsorum non idem; dico autem ut sonus secundum actum et auditus secundum actum: est enim auditum habentia non audire, et habens sonum non semper sonat, cum autem operetur possibile audire et sonet possibile sonare, tunc secundum actum auditus simul fit et secundum actum sonus, quorum dicet utique aliquis hoc quidem esse auditionem, hoc uero sonationem.
- 426a2 Si igitur est motus et actio et passio in eo quod agitur, necesse est et sonum et auditum qui secundum actum in eo quod est secundum potenciam esse: actui enim et motui actus in paciente fit; unde non necesse est mouens moueri. Sonatiui quidem igitur actus aut sonus sonatio est, auditui autem aut auditus auditio est: dupliciter enim auditus et dupliciter sonus. Eadem autem ratio est et in aliis sensibus et

sensibilibus: sicut enim actio et passio in paciente set non in agente, sic et sensibilis actus et sensitui in sensitiuo est; set in quibusdam quidem et nominatum est, ut sonatio et auditio, in quibusdam autem non nominatum est alterum; uisio enim dicitur uisus actus, que uero est coloris non nominatum est, et gustatiui gustus est, humoris autem non nominatum est.

Quoniam autem unus quidem est actus sensibilis et sensitui, esse autem alterum est, necesse simul corrumpi et saluari sic dictum auditum et sonum, et humorem igitur et gustum et alia similiter, dicta autem secundum potenciam non necesse est.

Set priores physiologi hoc non bene dicebant, nichil opinantes neque album neque nigrum esse sine uisu, neque humorem sine gustu. Sic quidem enim dicebant recte, sic autem non recte: dupliciter enim dicto sensu et sensibili, hiis quidem secundum potenciam, illis uero secundum actum, de hiis quidem accidit quod dictum est, set in alteris non accidit; set illi simpliciter dicebant de dictis non simpliciter.

Si autem symphonia uox quedam est, uox autem et auditus est sicut unum et est sicut non unum aut idem, proportio autem est symphonia, necesse est et auditum rationem quandam esse. Et propter id corrumpit unumquodque excellens acutum et graue auditum, et in humoribus gustum, et in coloribus uisum fortiter fulgidum et opacum, et in olfactu fortis odor et dulcis et amarus, tanquam ratio quedam sit sensus. Vnde et delectabilia quidem sunt, dum ducuntur, sincera et mixta encia, ad rationem, ut acutum aut dulce aut sallitum; delectabilia enim tunc; omnino autem magis quod mixtum est, symphonia, quam acutum et graue; tactus autem calefactibile et frigidabile; set sensus ratio est; excellencia autem contristant aut corrumpunt.

Ar. Ni: Ni<sup>1</sup>(φ, χω), Ni<sup>2</sup>(νφ, θ<sup>0</sup>π) Np(pecia 5): Np<sup>1</sup>(αβγ), Np<sup>2</sup>(στ, μ) Nr 425b13 uisu] aut praem. V, νφ, Nr Si autem — aut altero Ni (mg. φ: om. ρ), Np (om. α), T(24, 24-27): om. V (add. mg. Paris B.N.lat.6325), in textu φ, ρα: deest in Graeco: istud habent quidam libri, non omnes adn. s.u. λ (cf. Préf., p. 207\*) 13 ipso] ipse φβ<sup>2</sup>, Rav quia Ni (-θ<sup>2</sup>π), T(25): quod θ<sup>2</sup>π, Np Si<sup>2</sup> φφ, Np<sup>1</sup>, T(28): Set V, χω, Ni<sup>2</sup> (-ρ), Np<sup>2</sup> 16 procedet Ni, T(50): procedit Np iudex V(dett), NiNp, T(55): om. V(A): deest in Graeco 19 est] + et (etiam) Np (-β) 23 sensitium Ni<sup>2</sup>, μ: sensiterium Ni<sup>1</sup>, Np (-μ) 24 unde] + et Ni<sup>2</sup> 426a1 esse auditionem] inu. Ni<sup>2</sup> 6 sonus] soni ?T(169) 10 set] licet θ<sup>1</sup>θ<sup>2</sup>: et π, ?T(174) et Ni: om. Np 13 alterum Ni<sup>1</sup>, Np: utrumque V, Ni<sup>2</sup> 14-15 que... nominatum... nominatum VNiNp: qui... nominatus... nominatus Nr 17 sic dictum V(A), Np<sup>1</sup>, τμ, T(192): sic dictum est ρ: sicut dictum θ<sup>1</sup>θ<sup>2</sup>: sicut dictum est V(dett), φ, νπ, σ: sicut dicunt χω 21 sine uisu esse tr. Np 28 proportio VNiNp, T(225): ratio Nr 426b3 et] om. Np 4 et mixta NiNp, T(234): et... inmixta (= καὶ ἄμικτα) V 6 magis] post symphonia tr. Np 8 contristant aut corrumpunt Ni, T(245): contristantur aut corrumpuntur (-punt) Np

425b12 *Quoniam autem sentimus* etc. Postquam Philo-  
sophus ostendit quod non sit alius sensus proprius  
preter quinque, procedit ad inquirendum utrum  
sit aliqua potencia sensitiva communis hiis quinque  
5 sensibus et hoc quidem inuestigat ex quibusdam  
actionibus que non uidentur alicuius sensus  
proprie esse, set uidentur exigere aliquam poten-  
ciam sensitivam communem; huiusmodi autem  
actiones sunt due : una est secundum quod  
10 percipimus actiones sensuum priorum, puta  
quod sentimus nos uidere et audire; alia est  
secundum quod discernimus inter sensibilia diuer-  
sorum sensuum, puta quod aliud sit dulce et  
aliud album. Primo ergo inquitur cui sit attri-  
15 buenda prima harum actionum; secundo cui sit  
attribuenda secunda, ibi : *Vnusquisque quidem  
igitur* etc.

Circa primum tria facit. Primo mouet questio-  
nem.

425b13 Secundo obicit ad utramque partem, ibi :  
*Si autem altero* etc.

Et primo inducit, ad ostendendum quod uisus  
uideat se uidere, duas rationes.

Quarum prima talis est : *si* homo sentit se  
25 uidere *altero* sensu quam uisu, *aut* hoc erit quia  
homo illo alio sensu uidet colorem, *aut* omnino  
*altero* sensu uidet colorem et sentit uisionem  
coloris. *Si* autem eodem sensu quo sentit colorem  
sentit uisionem coloris, sequetur quod unus et  
30 idem erit sensus et *uisus* secundum actum, id est  
uisionis, *et subiecti coloris*; *quare* sequetur alterum  
duorum, quia, si iste sensus qui sentit uisionem  
et colorem sit alius sensus a uisu, oportebit quod  
*duo* sensus sint unius subiecti, scilicet coloris, *aut*,  
35 si iste sensus quo sentimus uisionem et colorem  
est idem sensus cum uisu, sequetur quod sit *idem  
eiusdem*, id est quod uisus sit sensus sui ipsius,  
quod a principio negabatur. Dicere autem quod

ille alter sensus quo quis sentit se uidere non  
senciat colorem est omnino irrationale, quia, si  
40 non cognosceret colorem, non posset cognoscere  
quid esset uidere, cum uidere nichil aliud sit quam  
sentire colorem.

Secundam rationem ponit ibi : *Amplius autem* 425b15  
*si et alter* etc., que talis est : *si sensus uisus*, id est  
45 uisionis, quo scilicet sentimus nos uidere, *sit alter*  
a uisu, iterum querendum est de illo sensu, utrum  
scilicet ille sensus senciat se sentire, et si non,  
oportebit querere iterum sensum qui senciat illum  
sentire; *aut* igitur hoc *procedet in infinitum*, quod 50  
est impossibile, cum impossibile sit compleri  
actionem que dependet ab agentibus infinitis (nec  
etiam unius rei potencie possunt esse infinite);  
*aut* oportebit quod deueniatur ad aliquem sensum  
qui sit *index sui ipsius*, id est qui percipiat se 55  
sentire; eadem ergo ratione poterat fieri in primo  
sensu, ut scilicet uisus sentiret se uidere; non est  
ergo alius sensus qui percipit colorem et qui  
percipit uisionem coloris.

Deinde cum dicit : *Habet autem dubitationem* etc., 425b17  
obicit ad partem contrariam; et quia prime  
rationes aliquantulum concludunt uerum, hec ratio  
per modum dubitationis proponitur, unde et eam  
soluet. Est autem ratio talis : *si* uisu sentimus  
nos uidere, *sentire* autem *uisu* nichil aliud est quam 65  
*uidere*, ergo uidemus nos uidere; set nichil  
*uidetur* nisi *color aut habens* colorem; *si* igitur  
*aliquis* uidet de se *quod sit uidens*, sequitur quod  
*primum uidens*, quod secundo fit uisum, sit habens  
*colorem* (quod uidetur inconueniens : nam dictum 70  
est supra quod uisus, cum sit susceptiuum  
coloris, est absque colore).

Deinde cum dicit : *Manifestum igitur* etc., soluit 425b20  
propositam dubitationem duobus modis.

Primo, concludens ex predictis quod sentire 75  
uisu multipliciter dicitur : ostensum est enim

$\Phi$ (pecia 13) :  $\Phi^1(Bo^1PiF^2)$ ,  $\Phi^2(O^1OBg)$   $\Psi$  :  $\Psi^{1a}(PgV^6WV^3)$ ,  $\Psi^{1b}(V^2F, F^5)$ ,  $\Psi^{1c}(ViF^{4a})$  1 sentimus] + quod uidemus  $\Psi^{1ab}$   
4 hiis] istis  $\Psi^{1ab}$  : om.  $\Psi^{1c}$  12 secundum  $\Psi^{1c}$  : om.  $\Phi$ ,  $\Psi^{1ab}$  18-19 Circa — questionem Cf. *Préf.*, p. 124\*-125\* 26 homo] post  
sensu  $\Psi$  28-29 Si — coloris] *hom. om.*  $\Phi$ ,  $\Psi^{1a}(-W)$ ,  $F^5$ ,  $O^2P^5$  29 sequetur] sequitur  $\Phi$ ,  $\Psi^{1c}$  30 erit  $\Psi(-W)$  : sit  $W$  : om.  $\Phi$   
30 et uisus] om.  $\Phi$ ,  $P^5$ ,  $Ed^1$  : *del.*  $V^3$  31 et] om.  $\Phi$  34 subiecti] obiecti  $\Psi$  40 irrationale uel irrationabile *obsc. plerique*  
49 iterum *scr.* (cum  $V^2Vi$ ,  $V^1V^4$ ) : tantum (= tñ pro it'm : tertium *corr. non nulli dett*)  $\Phi$  : tertium ( $-V^3$ ,  $Vi$ ) ; utrum  $F$  : 49-50 iterum —  
sentire om.  $V^6$   $\Psi$  50 procedet  $\Phi^1(-Bo^1)$ ,  $\Psi^{1a}$  : proceditur  $Bo^1$  : procedit *cott* 52 agentibus] actionibus  $\Psi(-Vi)$  53 potencie] post  
esse  $\Psi$  54 deueniatur] ueniatur  $\Phi$  58 ergo] om.  $\Phi$  64 soluet] soluit  $\Phi$ ,  $F^5$ ,  $O^2P^5$  (*deest*  $V^6$ )

16 Vnusquisque : II 27, 426b8. 31-32 sequetur alterum duorum : Auerroes, II 136, u. 22-23 (p. 337) : « consequetur igitur ex hoc alterum  
duorum ». 37-38 id est — negabatur : cf. Ps.-Petrus Hispanus, *Expositio lib. II-III de anima*, p. 264, 24-25 : « aut uisus apprehendit suam  
uisionem et etiam colorem, et hoc intendit » ; Anonymus, *In de anima II-III*, f. 15va : « aut idem, suple sensus, eiusdem, suple obiecti erit ; et hoc  
concedit ». — Aliter, sed perperam, Auerroes, II 136, u. 26-28 (p. 337) : « aut ponemus quod idem sentit se ipsum, ita quod agens est paciens,  
quod est inopinabile » ; Albertus, p. 158, 61-64 : « tunc uisus erit sui ipsius sicut obiecti et, cum obiectum sit agens et sensus paciens, sequeretur  
eundem sensum esse actiuum et passiuum, quod iterum est impossibile ». Cf. Rodier, t. II, p. 365, in 425b15. 38-43 Dicere — colorem : The-  
mistius, f. 24vb (ed., p. 191, 34-35) : « non enim possibile est pronuntiarum de uisu quia uidet, non cognoscens id quod uidetur » ; Auerroes, II 136,  
u. 20-21 (p. 337) : « impossibile enim est ut comprehendat uisum comprehendere colorem nisi etiam ipse comprehendat colorem » ; Albertus, p. 158,  
52-55 : « oportet quod ille etiam sit coloris qui subicitur uisui, quia non uidemus nos uidere nisi per hoc quod uidemus nos in uisu speciem coloris  
habere ». 51-52 cum — infinitis : cf. Ar., *Phys.*, VIII 9, 256a4-b3. 69 primum uidens : aliter, sed perperam, Albertus, p. 159, 17-18 :  
« primum autem uidens dicimus quod influit oculo uisum ». Cf. Rodier, t. II, p. 367. 71 supra : II 15, 418b26-27.

supra quod uisu sentimus nos uidere, item ostensum est quod uisu non sentimus nisi colorem; sentire igitur uisu dupliciter dicitur, uno modo secundum quod uisu sentimus nos uidere, alio modo cum uisu uidemus colorem; et quod uisu sentire dicatur multipliciter, ex hoc apparet quod aliquando dicimur sentire uisu cum uisus presencialiter inmutatur a uisibili, scilicet a colore, aliquando autem *discernimus uisu et tenebras et lumen*, etiam *cum non uidemus*, per inmutationem scilicet ab exteriori sensibili, *set non similiter* dicitur utroque modo uisu sentire. Redit ergo solutio ad hoc quod actio uisus potest considerari uel secundum quod consistit in inmutatione organi a sensibili exteriori, et sic non sentitur nisi color, unde ista actione uisus non uidet se uidere; alia est actio uisus secundum quod post inmutationem organi iudicat de ipsa perceptione organi a sensibili etiam abeunte sensibili, et sic uisus non solum colorem sentit, set sentit etiam uisionem coloris.

425b22 Deinde cum dicit: *Amplius autem et uidens etc.*, ponit aliam solutionem, que quidem necessaria est eo quod color habet duplex esse, unum naturale in re sensibili, aliud spirituale in sensu; secundum ergo primum esse coloris processit prima solutio, hec autem secunda solutio procedit quantum ad secundum esse coloris. Circa hanc autem solutionem tria facit: primo ponit solutionem; secundo probat quoddam quod in solutione supposuerat, ibi: *Si igitur est motus etc.*; tercio ex hac solutione demonstrat etiam quarun-

dam aliarum questionum solutionem, ibi: *Quoniam autem unus etc.*

Dicit ergo primo quod, cum soluta sit predicta dubitatio sustinendo quod uidens non sit coloratum, *amplius* potest solui dicendo quod *uidens est tanquam coloratum*, quia in uidente est similitudo coloris, unde uidens est simile colorato, unde illa potencia que uidet aliquem esse uidentem non est extra genus potencie uisiue; et quod uidens sit quodam modo coloratum, probat per ea que supra dicta sunt, quia *unumquodque* organum sensus *est susceptiuum speciei sensibilis sine materia* [ut supra dictum est]; et ista est ratio quare *abeuntibus sensibilibus* fiunt in nobis sensationes *et fantasie*, id est apparitiones, secundum quas aliquo modo *senciuunt* animalia; et sic patet quod uidens est tanquam coloratum in quantum habet similitudinem coloris. Et non solum uidens est tanquam coloratum et simile colorato, set etiam *actus* cuiuslibet *sensus* est *unus et idem* cum actu *sensibilis*, set ratione non est unus; et dico actum sensus sicut auditum *secundum actum*, et actum sensibilis sicut sonum *secundum actum*: non enim semper sunt in actu, quia contingit *habencia auditum non audire, et habens sonum non semper sonare*; set, *cum* potens *audire* habeat suam operationem *et potens sonare sonet, tunc simul fit et sonus secundum actum* qui uocatur sonatio et *auditus secundum actum* qui uocatur auditio. Cum igitur uisus percipiat sensibile et actum eius et uidens sit simile sensibili et actus uidentis sit idem cum actu sensibilis subiecto, licet non ratione, relinquitur

Φ(pecia 13) : Φ<sup>1</sup>(Bo<sup>1</sup>PiF<sup>3</sup>), Φ<sup>2</sup>(O<sup>4</sup>O<sup>6</sup>Bg) Ψ : Ψ<sup>1a</sup>(PgV<sup>6</sup>WV<sup>3</sup>), Ψ<sup>1b</sup>(V<sup>2</sup>F, F<sup>6</sup>), Ψ<sup>1c</sup>(ViF<sup>4a</sup>) 81 uisu] post uidemus Ψ<sup>1a</sup> (-V<sup>2</sup>) : om. Φ  
85 autem] om. Φ uisu] om. Φ 87 dicitur] dicantur Φ 88 uisu] om. Φ, Pg, F 92 uidet] uideret Φ (-O<sup>4</sup>) 93 quod] quam  
Ψ<sup>1c</sup> (deest Vi) 95 non] + uidet Ψ<sup>1b</sup> 96 sentit] om. Ψ<sup>1b</sup> : uel sentit suppl. Ψ<sup>1c</sup> 98 autem] om. Φ et uidens (et uidemus V<sup>2</sup> :  
quod uidens W)] om. V<sup>2</sup>F, Ψ<sup>1c</sup> 103 solutio] om. Ψ 104-105 hanc autem Ψ<sup>1a</sup>, F<sup>4a</sup>P<sup>3</sup> : hanc Ψ<sup>1b</sup> (-F<sup>4a</sup>P<sup>3</sup>) : autem Φ 110 unus]  
+ quidem Ψ (-V<sup>2</sup>F, F<sup>4a</sup>P<sup>3</sup>) 114 in uidente] in uidendo Φ : in uidendo in uidente F<sup>6</sup> 119 supra dicta] predicta F<sup>4a</sup> : dicta Φ  
121 ut supra dictum est] secl. 133 habens] habencia Φ; sed cf. Ar., 425b29 sonat] sonare Φ, Ψ<sup>1a</sup> (-V<sup>2</sup>); sed cf. Ar., 425b29

77 supra : 425b13-17. 78 ostensum est : 425b18-19. 81-97 et quod — coloris : cf. Ps.-Petrus Hispanus, *Expositio lib. II-III de anima*, p. 265, 8-17 : « Dicit ergo quod hoc nomen « uidere » non significat unum set est equiuocum, scilicet ad uisum iudicare et ad uisum inmutari; uisus enim uidet tenebram non quia inmutetur a tenebra set quia, tenebra non inmutante, uisus iudicat et percipit tenebram; et lumen uidetur set non similiter, set quia inmutat uisum. Prima igitur propositio dicti argumenti uera est secundum quod sumitur uideri pro eo quod est uisu percipi et non quia uisio inmutat uisum; secunda autem propositio uera est secundum quod sumitur uideri pro eo quod est inmutari uisum ». 100-101 color — in sensu : Auerroes, II 97, u. 28-30 (p. 277), cf. supra I 10, 191-195, cum adn.; Albertus, p. 159, 46-48 : « esse spirituale et intentionale habet in sensu, materiale autem et naturale habet in re sensata ». 107 Si igitur : 426a2. 109 Quoniam : 426a15. 119 et 121 supra : II 24, 424a18-19. 123 id est apparitiones : cf. infra II 30, 130, cum adn. 123-124 secundum — animalia : cf. Ps.-Petrus Hispanus, *Expositio lib. II-III de anima*, p. 265, 23 : « quibus senciuunt intra »; Albertus, p. 159, 41 : « quibus sensibiliter operantur animalia ». — Aliter et recte Auerroes, II 138, u. 48 (p. 340) : « in sencientibus ». 140 subiecto, licet non ratione (cf. u. 191) : cf. supra, II 24, 87-88; infra II 27, 140-141, 144-145, 151-152; III 1, 42; III 6, 82, 153-155; III 8, 17-20, 98, 103, 107, 111, 117. — Hanc distinctio, ab Aristotele saepius proposita (*Top.*, V, 133b34; *Phys.*, III 4, 202a20; 5, 202b8-16; *De anima*, II 24, 424a25; 26, 425b26, 426a15; III 6, 431a13, 19; *De mem.*, 3, 450b22-23; *De iuent.*, 467b25-27; *Met.*, XII 12, 1075b5; *Eth. Nic.*, V 2, 1130a12; VI 7, 1141b23-24), sed obscurioribus uerbis, sic explicatur : in prima parte, uerbum « unum » uerbo « subiecto » explicatur ab Auerroes, II 141, u. 7-10 (p. 344) : « actio sensibilis eadem est cum actione sencientis... in subiecto, licet differant in essentia et forma » (cf. Auerroes, I 19, u. 22; 20, u. 13-14; II 147, u. 27, 35; 148, u. 11-12; 152, u. 29-30; III 1, u. 24, 32, 35; 29, u. 20; nec non *In Phys.*, III 21, ed. Venetiis 1562, f. 94va I : « sunt idem secundum subiectum et duo secundum definitionem »; f. 94vb L); in secunda parte, uerbum « esse » uerbo « ratio » explicatur ab ipso Aristotele, *Phys.*, III, 202a20, b12, a Iacobo Ven. transl. (Ms. Avranches B.M. 221, f. 41v et 42r) : « Hec enim <unum> quidem sunt, ratio tamen non una... non tamen tanquam rationem esse unam »; unde distinctionis forma iam ante Thomam trita, cf. Ps.-Petrus Hispanus, *Expositio lib. II-III de anima*, p. 274, 13-14 : « sunt idem in subiecto, diuersa tamen secundum rationem » et ab ipso Thomam usurpata *In III Sent.*, d.9, q.1, a.1, sol. 2 : « est idem subiecto, ratione differens »; d.33, q.3, a.2, q.4, ad 3; *De uer.*, q.28, a.1, u. 127; et saepius postea.

quod eiusdem uirtutis sit uidere colorem et inmutationem que est a colore et uisum in actu et uisionem eius; potencia ergo illa qua uidemus nos uidere non est extranea a potencia uisua, set

145 differt ratione ab ipsa.

426a2 Deinde cum dicit: *Si igitur est motus* etc., probat quod supposuerat, scilicet quod unus et idem sit actus sensibilis et sencientis, set ratione differunt, ex hiis que ostensa sunt in III Phisicorum; ibi enim ostensum est quod tam *motus* quam *actio et passio* sunt in eo quod agitur, id est in paciente et mobili; manifestum est autem quod auditus paciatur a sono; unde necesse est quod tam sonus *secundum actum* qui dicitur sonatio quam 155 auditus *secundum actum* qui dicitur auditio sit in eo quod est *secundum potenciam*, scilicet in organo auditus; et hoc ideo quia *actus actiui et motiui fit in paciente* et non in agente et mouente; et ista est ratio quare non est necessarium quod omne 160 mouens moueatur (in quocunque enim est motus illud mouetur; unde, si motus et actio, qui est quidam motus, esset in mouente, sequeretur quod mouens moueretur). Et, sicut dictum est in III Phisicorum quod actio et passio sunt unus 165 actus subiecto, set differunt ratione prout actio significatur ut ab agente, passio autem ut in paciente, ita supra dixit quod idem est actus sensibilis et sencientis subiecto, set non ratione. *Actus igitur sonatiui* uel soni est sonatio, actus 170 autem *auditiui est auditio*: *dupliciter enim* dicitur auditus et sonus, secundum actum et secundum potenciam. Et quod dictum est de auditu et sono, eadem ratione se habet in *aliis sensibus et sensibilibus*: *sicut enim actio et passio est in paciente* et 175 *non in agente* ut in subiecto, set solum ut in principio a quo, ita tam *actus sensibilis* quam *actus sensitiui est in sensitiuo* ut in subiecto; *set in quibusdam sensibilibus et sensitiuis nominatus est uterque actus, et sensibilis ut sonatio et sensitiui ut auditio*, 180 *in quibusdam tamen unum tantum nominatum est*, scilicet actus sensitiui; *uisio enim dicitur actus uisus*, set actus *coloris non est nominatus, et gustus, id est*

gustatio, est actus *gustatiui*; set actus saporis non est nominatus apud Grecos.

Deinde cum dicit: *Quoniam autem unus quidem*, 426a15 ex premissa solutione procedit ad demonstrandum ueritatem duarum questionum.

Quarum prima est utrum sensus et sensibilia simul corrumpantur et saluentur. Ad huius ergo solutionem dicit quod, quia *actus sensibilis et sensitiui* est unum subiecto, set differunt ratione, ut dictum est, *necesse est* quod auditus dictus secundum actum et sonus dictus secundum actum *simul* saluentur et corrumpantur, et similiter est de sapore et gustu et aliis sensibus et sensibilibus; 195 set si dicantur *secundum potenciam non necesse est* quod simul corrumpantur aut saluentur.

Ex hac autem solutione excludit opinionem 426a20 antiquorum Naturalium, ibi: *Set priores etc.*, dicens quod priores Naturales *non bene dicebant* in hoc, quia opinabantur *nichil esse album aut nigrum nisi quando uidetur, neque saporem esse nisi quando gustatur*, et similiter de aliis sensibus et sensibilibus (et quia non credebant esse alia encia nisi sensibilia neque aliam uirtutem cognosci- 205 tiuam nisi sensum, credebant quod totum esse et ueritas rerum esset in apparere, et ex hoc deducebantur ad credendum contradictoria simul esse uera, propter hoc quod diuersi contradictoria opinantur). *Dicebant autem quodam modo recte* et 210 quodam modo *non*: cum enim *dupliciter* dicatur sensus et sensibile, scilicet *secundum potenciam et secundum actum*, de sensu et sensibili secundum actum *accidit quod* ipsi dicebant quod non esset sensibile sine sensu, non autem hoc est uerum de 215 sensu et sensibili secundum potenciam; *set ipsi loquebantur simpliciter*, id est sine distinctione, de hiis que dicuntur multipliciter.

Deinde cum dicit: *Si autem symphonia* etc., 426a27 demonstrat ex premissis solutionem alterius questionis, quare scilicet quedam sensibilia corrumpant sensum et quedam delectent. Et dicit quod, cum *symphonia*, id est uox consonans et proportionata, sit *uox quedam*, et *uox* quodam modo sit *idem* quod

$\Phi$ (pecia 13) :  $\Phi^1(B^0P_iF^3)$ ,  $\Phi^2(O^0OBg)$   $\Psi$  :  $\Psi^{1a}(PgV^0WV^3)$ ,  $\Psi^{1b}(V^2F, F^2)$ ,  $\Psi^{1c}(ViF^{4a})$  141 sit] est  $\Psi$

$\Phi$ (pecia 14) :  $\Phi^1(B^0F^2)$ ,  $\Phi^2(O^0P_i)$   $\Psi$  :  $\Psi^{1a}(PgV^0WV^3)$ ,  $\Psi^{1b}(V^2F, F^2)$ ,  $\Psi^{1c}(ViF^{4a})$  149 que ostensa sunt incipit pecia 14 in  $\Phi$   
152 paciente... mobili] *inu.*  $\Psi$  153 paciatur] patitur  $\Psi$  156 quod] qui  $\Phi$ ; *sed cf.* Ar., 426a4 161 qui  $\Phi$ ,  $F^3$ ,  $F^{4a}P^3$  : que  $\Psi$  (-W,  $F^3$ ,  $F^{4a}P^3$ ) : quod W 172 sono] + et  $\Phi$  178 sensibilibus... sensitiuis] *inu.*  $\Phi$  180 tamen] autem  $\Psi^{1a}$  (-Pg),  $\Psi^{1c}$  (-Vi) : *om.*  $\Psi^{1b}$ , Vi 200 quod] *om.*  $\Phi$  201 quia] quod  $\Psi$  224 quodam modo  $\Psi^{1a}$  : quedam  $\Phi$ ,  $V^2F$  (*deest*  $F^3$ )

149 in III Phisicorum : Ar., *Phys.*, III 4-5, 202a13-b22. 150-152 ibi — mobili : Themistius, f. 24vb (ed. p. 193, 68-69) : « ostensum enim est in Phisicis »; Auerroes, II 139, u. 11-12, 23-24 (p. 341-342) : « incepit declarare hoc ex rebus uniuersalibus predictis... in sermonibus uniuersalibus »; Albertus, p. 160, 12 : « sicut ostendimus in Phisicis ». 163-164 in III Phisicorum : Ar., *Phys.*, III 5, 202b19-22. 167 supra : 425b26-27. 184 apud Grecos : Auerroes, II 140, u. 8-9 (p. 342) : « actio autem coloris non habet nomen in lingua Greca »; u. 29-30 (p. 343) : « actio autem sui sensibilis (quod est color) caret nomine in Greca lingua ». 192 dictum est : 425b26-27. 199 antiquorum Naturalium : Auerroes, II 142, u. 1 et 10 (p. 344-345). 204-210 et quia — opinantur : cf. supra, I 3, 187-211, cum adn. 223 consonans et proportionata : cf. Thomas, *In De sensu*, I 17, 67-68, cum adn.

225 *auditus*, et *symphonia* sit quedam *proportio*, *necesse*  
*est* quod *auditus* sit quedam *proportio*. Et quia  
 quelibet *proportio* corrumpitur per *superhabundanciam*,  
 idcirco *excellens sensibile* corrumpit  
 230 *corrumpt auditum*, et *excellens saporosum* corrumpit  
*gustum*, et *fortiter fulgidum* uel *obscurum*  
 corrumpit *uisum*, et *fortis odor* corrumpit *odoratum*,  
 quasi *sensus sit quedam* *proportio*. Set si *pura*  
 235 *sensibilia* deducuntur ad *proportionatam mixtionem*,  
 efficiuntur *delectabilia*, sicut in *saporibus*

quando aliquid secundum debitam *proportionem*  
 est *acutum aut dulce aut salsum*; *tunc enim* sunt  
 [omnino] *delectabilia*; et *omnino quod est mixtum*  
 est magis *delectabile* quam quod est *simplex*,  
 sicut *symphonia* quam *uox acuta* tantum uel *grauis* 240  
 tantum, et in *tactu* quod est *compositum* ex  
*calefactibili* et *frigidabili*; *sensus enim* in *proportionis*  
*delectatur*, sicut in *sibi similibus*, eo quod  
*sensus sit proportio quedam*; set *excellencia*  
 245 *corrumpunt* *sensum* uel saltem *contristant* ipsum.

$\Phi$ (*pecia 14*):  $\Phi^1(B\alpha^1F^2)$ ,  $\Phi^2(O^4Pi)$   $\Psi$ :  $\Psi^{1a}(PgV^0WV^2)$ ,  $\Psi^{1b}(V^2F, F^2)$ ,  $\Psi^{1c}(ViF^{2a})$  229 quod] + uox  $\Phi$  230 auditum] sonum  
 auditus  $\Phi$ ; sed cf. *Ar.*, 426a30 236 aliquid *scr. cum*  $V^2$ ,  $O^2P^2$ , *Ed*<sup>1</sup>, *sec. m.*  $V^0W$ : aliquis *cest* 237 acutum... dulce... salsum] acutus...  
 dulcis... salsum  $\Psi^{1b}$ ; cf. *adn. sup.* 237 tunc enim sunt] sunt enim  $\Phi$ ; sed cf. *Ar.*, 426b5 tunc 238 omnino] omnia  $\Psi^{1b}$ ,  $O^2P^2$ : *secl.*  
 242 frigidabili] frigidabili  $\Psi^{1bc}$  (- $V^2F$ : *obs.*  $O^2P^2$ ) 242-243 delectatur in *proportionis* *tr.*  $\Psi$



<CAPITVLVM XXVII>

- 426b8 Vnusquisque quidem igitur sensus subiecti <sup>1</sup>sensibilis est, qui est in sensitio in quantum sensitium, <sup>10</sup>et discernit subiecti sensibilis diferencias, ut <sup>1</sup>album quidem et nigrum uisus, dulce uero et amarum gustus; <sup>1</sup>similiter autem se habet hoc et in aliis.
- 426b12 Quoniam autem et <sup>1</sup>album et dulce et unumquodque sensibilium ad unumquodque <sup>1</sup>discernimus quodam, et sentimus quia differunt, necesse igitur sensu: <sup>15</sup>sensibilia enim sunt. Qua et manifestum quoniam caro non est <sup>1</sup>ultimum sensitium: necesse enim esset tangens ipsum <sup>1</sup>discernens discernere.
- 426b17 Neque utique separatis contingit discernere <sup>1</sup>quod alterum sit dulce ab albo, set oportet aliquo uno utraque manifesta <sup>1</sup>esse. Sic enim, etsi hoc quidem ego, illud autem tu sentis, <sup>20</sup>manifestum utique erit quoniam altera ad inuicem sunt; oportet autem unum dicere quoniam <sup>1</sup>alterum; alterum enim dulce ab albo; dicit ergo idem; <sup>1</sup>quare sicut dicit, sic et intelligit et sentit. Quod quidem igitur non <sup>1</sup>possibile separatis iudicare separata, palam.
- 426b23 Quod <sup>1</sup>autem neque in separato tempore, hinc. Sicut enim idem <sup>25</sup>dicit quod alterum bonum et malum, sic et quando alterum <sup>1</sup>dicit quoniam alterum tunc et alterum non secundum accidens ipsum <sup>1</sup>quando, dico autem puta nunc dico quoniam alterum, non tamen quoniam nunc alterum, <sup>1</sup>set sicut dicit et nunc
- et quoniam nunc; simul ergo. Quare <sup>1</sup>inseparabile et in inseparabili tempore.
- At uero impossibile est simul <sup>30</sup>secundum contrarios <sup>426b29</sup> motus moueri idem aut indiuisibile et in <sup>1</sup>indiuisibili tempore. Si enim dulce, sic mouet sensum <sup>427a1</sup>aut intellectum, amarum autem contrarie, et album aliter.
- Ergo simul quidem et numero indiuisibile et <sup>427a2</sup> inseparabile quod <sup>1</sup>iudicat, secundum esse autem separatum. Est igitur quodam modo quod diuisibile <sup>1</sup>diuisa sentit, est autem quod indiuisibile: secundum <sup>5</sup>esse quidem enim diuisibile, loco autem et numero indiuisibile.
- Aut <sup>1</sup>non possibile. Potencia quidem enim idem et <sup>427a5</sup> indiuisibile contraria, <sup>1</sup>secundum esse autem non, set in operari diuisibile, et <sup>1</sup>impossibile est album et nigrum esse simul, quare neque species <sup>1</sup>pati ipsorum, si huiusmodi est sensus et intelligencia.
- Set <sup>10</sup>sicut quod uocant quidam punctum aut unum <sup>427a9</sup> aut duo, sic <sup>1</sup>et diuisibile. Secundum quod quidem igitur indiuisibile, unum discernens est et simul; <sup>1</sup>secundum uero quod diuisibile, bis utitur eodem signo simul; <sup>1</sup>in quantum quidem igitur pro duobus utitur termino, duo iudicat et separata <sup>1</sup>sunt, ut et separato; in quantum uero unum, uno et simul.
- De principio quidem igitur secundum quod dicimus <sup>427a15</sup> sensitium esse animal, <sup>1</sup>determinatum sit hoc modo.

- 426b8 Vnusquisque quidem igitur sensus etc. Processit superius Aristotiles ad inuestigandum sensum communem ex hac operatione qua sentimus nos uidere et audire; ex hac autem operatione ad hoc <sup>5</sup>deuentum est quod potencia uisua sentit uisionem, alio tamen modo quam senciatur sensibile exterius, set nondum habetur quod potencia iudicatiua de actibus sensuum sit una et communis; et ideo procedit ulterius ad inuestigandum huiusmodi <sup>10</sup>uirtutem per aliam operationem que ostendit esse communem potenciam unam habentem se quodam modo ad omnes quinque sensus, et hec operatio est discernere sensibilia ad inuicem. Et circa hoc duo facit: primo ostendit in quantum se possit extendere discretio sensus proprii; secundo inquit de illa discretione sensibilium que excedit uirtutem sensus proprii, ibi: *Quoniam autem et album etc.*
- Dicit ergo primo quod ex dictis manifestum est quod *unusquisque sensus cognoscitiuus est sensibilis* <sup>20</sup>

Ar. Ni: N<sup>1</sup>(φ, χω), N<sup>2</sup>(νρ, θ<sup>1</sup>π) Np(pecia 5): Np<sup>1</sup>(αβγ), Np<sup>2</sup>(στ, μ) Nr 426b9 sensitio χ, N<sup>2</sup>, α, pr.m. β: sensiterio N<sup>1</sup>(-χ), Np (-αβ) 9 sensitium χ, N<sup>2</sup>(-ν), pr.m. β: sensiterium N<sup>1</sup>(-χ), Np (-β) 14 post quodam interp. T(41-42 aliqua uirtute) post differunt uirg. tantum interp. T(45) 15 Qua et φχ, τμ: quare ω, N<sup>2</sup>(-ρ: obsc. ν): quare et ρ: quia et Np<sup>1</sup>: obsc. σ 16 sensitium χ, N<sup>2</sup>: sensiterium N<sup>1</sup>(-χ), Np 22 quidem V(A), ω, N<sup>2</sup>: om. N<sup>1</sup>(-ω), Np 28 sicut φ, ν, σ, T(115): sic χω, N<sup>2</sup>(-ν), Np (-σ) et quoniam nunc VNiNp: et quod nunc Nr 427a1 aut Ni: aut et Np 2 Ergo VNiNp, T(136): Ergone (= ερ' οὖν) Nr 3 igitur VNiNp: quidem igitur (= μέν οὖν) Nr 3-4 quod... sentit... quod NiNp: ut... sentiat... ut Nr 9 si φθ<sup>1</sup>θ<sup>2</sup>ν, Np<sup>2</sup>, T(159): set ωρπ, Np<sup>1</sup>(om. χ) 11 diuisibile N<sup>1</sup>, θ<sup>1</sup>π, Np, T(180): indiuisibile V, νρ, π Secundum — simul] om. ?T(181) 13-14 separata sunt, ut et separato NiNp: separata, estque ut separato Nr 15 sensitium esse N<sup>1</sup>, Np: posse sentire V, N<sup>2</sup>: lectio conflata ?T(239)

Φ(pecia 14): Φ<sup>1</sup>(Bo<sup>1</sup>F<sup>2</sup>), Φ<sup>2</sup>(O<sup>4</sup>Pj) Ψ: Ψ<sup>1a</sup>(PgV<sup>6</sup>W<sup>7</sup>V<sup>8</sup>), Ψ<sup>1b</sup>(V<sup>2</sup>F, F<sup>5</sup>), Ψ<sup>1c</sup>(ViF<sup>4a</sup>P<sup>5</sup>) 10-11 esse communem potenciam unam Φ: esse unam potenciam communem (unam esse W, DnF<sup>5</sup>, P<sup>6</sup>) Ψ 19 quod] om. Φ est] om. Φ 20 cognoscitiuus est] inu. Ψ

17 Quoniam: 426a12. 19 ex dictis: II 13-24, praecipue II 13, 418a11-17; II 21, 422a20-34; II 23, 423b26-424a16.

sibi *subiecti*, cuius species fit in suo organo *in quantum* est tale organum (inmutatur enim organum uniuscuiusque sensus a proprio obiecto sensus per se, non secundum accidens), et unus-  
 25 quisque sensus *discernit differentias* proprii *sensibilis*, sicut *uisus* discernit *album et nigrum, gustus dulce et amarum*, et *similiter se habet in aliis* sensibus.  
 426b12 Deinde cum dicit: *Quoniam autem et album* etc., ostendit cui sit attribuenda illa discretio que  
 30 excedit sensum proprium, scilicet discernere sensibile unius sensus a sensibili alterius. Et circa hoc duo facit: primo determinat ueritatem; secundo obicit contra ueritatem et soluit, ibi: *At uero impossibile est* etc. Circa primum tria facit: primo  
 35 ostendit quod aliquis sensus est qui discernit inter album et dulce; secundo ostendit quod non sunt due potencie sensus, set una, ibi: *Neque utique separatis* etc.; tercio quod simul illa potencia percipit utrumque sensibile inter que  
 40 discernit, ibi: *Quod autem neque in separato* etc.  
 Dicit ergo primo quod, quia *discernimus* aliqua uirtute non solum *album* a nigro uel *dulce* ab amaro, set etiam *album* a dulci, et *unumquodque* sensibile *discernimus* ab unoquoque, et *sentimus*  
 45 *quia differunt*, oportet quod hoc sit per sensum, quia cognoscere *sensibilia* in quantum sunt sensibilia est sensus. Cognoscimus enim differentiam albi et dulcis non solum quantum ad quod quid est utriusque, quod pertinet ad intellectum, set

etiam quantum ad diuersam inmutationem sensus, 50 et hoc non potest fieri nisi per sensum et, si per aliquem sensum fit, hoc maxime uidetur quod fiat per tactum, qui est primus sensuum et quodam modo radix et fundamentum omnium sensuum et ab hoc animal habet quod dicatur sensitium. 55 Vnde *manifestum* est quod *caro non est ultimum* organum sensus tactus, quia, cum per sensum tactus fiat discretio, *necesse esset* quod in ipso contactu carnis a tangibili fieret discretio tangibilis ab aliis sensibilibus. Attribuitur autem ista discre- 60 tio tactui non secundum quod tactus est sensus proprius, set secundum quod est fundamentum omnium sensuum et propinquius se habens ad fontalem radicem omnium sensuum, que est sensus communis. 65

Deinde cum dicit: *Neque utique separatis* etc., 426b17 ostendit quod eiusdem sensus sit quod discernit album a dulci. Posset enim aliquis credere quod discernamus album a dulci non quadam una potencia, set diuersis, ut scilicet in quantum gustu 70 cognoscimus dulce et uisu album; hoc autem excludit dicens quod non *contingit discernere quod dulce sit alterum ab albo separatis* potenciis, id est diuersis, *set oportet* ad discernendum inter ea quod secundum unam aliquam potenciam *manifesta* sint 75 nobis. Ita *enim* esset, si diuersis potenciis sentiremus dulce et album, sicut si diuersi homines sentirent unus dulce, alius album, puta si *ego*

Φ(pccia 14) : Φ<sup>1</sup>(B<sup>o</sup>F<sup>o</sup>), Φ<sup>2</sup>(O<sup>o</sup>Pi) Ψ : Ψ<sup>1a</sup>(PgV<sup>o</sup>W<sup>o</sup>), Ψ<sup>1b</sup>(V<sup>o</sup>F, F<sup>o</sup>), Ψ<sup>1c</sup>(ViF<sup>1a</sup>P<sup>o</sup>) 24 secundum Φ, Ψ<sup>1b</sup> (deest F<sup>o</sup>) : per Ψ<sup>1a</sup>  
 (-P<sup>o</sup>) 28 album] + et dulce Ψ<sup>1ab</sup> 35 aliquis] om. Φ 36 ostendit] om. Ψ 38 separatis F<sup>o</sup>, Vi : separatum Φ : separatim ?Pg :  
 separatur V<sup>o</sup>W<sup>o</sup> : obsec. V<sup>o</sup> : in separatis (ex V) V<sup>o</sup> : om. F, Ψ<sup>1c</sup> (-Vi) ; cf. u. 66 47 enim] autem Ψ 53-130 sensuum — sensibili]  
 om. F<sup>o</sup>P<sup>o</sup> 56 est] dicatur Φ ; sed cf. Ar., 426b15 60 sensibilibus V<sup>o</sup>, V<sup>o</sup> : obsec. F, P<sup>o</sup> : sensibus cett 64 fontalem (fonta<sup>1o</sup>m W :  
 fon<sup>1o</sup>m F : talem pr.m. formalem sec.m. P<sup>o</sup>) Ψ : fontalem Φ 64 que] qui V<sup>o</sup>F, Vi 66 separatis scr. : separat Φ : separatus Ψ<sup>1a</sup>,  
 F<sup>o</sup> : in separatis (ex V) V<sup>o</sup>F, sec.m. F<sup>o</sup> : om. Ψ<sup>1c</sup> ; cf. u. 38 67 eiusdem sensus sit quod Pi. pr.m. Vi : eiusdem sensus sit qui Φ (-Pi),  
 Ψ<sup>1a</sup> (-V<sup>o</sup>), F<sup>o</sup> : idem sensus sit qui V<sup>o</sup>F, V<sup>o</sup>, sec.m. Vi : una est potencia que P<sup>o</sup> 78 dulce] + et Ψ (77-78 sicut — album hom.om. P<sup>o</sup>)

33 At uero : 426b29. 37 Neque : 426b17. 40 Quod : 426b23. 41-45 discernimus — differunt : Anonymus, *In de anima* II-III, f. 16va :  
 « quodam autem, suple sensu, discernimus album et dulce, huiusmodi sensibilia diuersa genere, et unumquodque sensibile secundum unum-  
 quodque ab alio, id est et discernimus diuersitatem sensuum diuersorum, et sentimus quod differunt, id est et sentimus conuenientiam uel diffe-  
 renciam ipsorum... ». — Aliter et recte Themistius, f. 23ra (ed., p. 195, 5-8). 51-53 et, si — per tactum : Ar., *De sompno et uigilia* I, 455a15-17,  
 22-23, a Guillelmo transl. (ed. Drossaart Lulofs, p. 4<sup>o</sup>b10-12, 19-20) : « est autem quedam et communis potentia que sequitur omnes, qua et quod  
 uidet et audit sentit..., hoc autem simul tactiuo maxime existit » (cf. Rodier, t. II, p. 384). 53-55 qui — sensitium (cf. 62-63 fundamentum  
 omnium sensuum) : cf. supra II 19, 91-92, cum adn. 64 fontalem radicem (cf. 171 ab aliqua radice communi ; 201 prima radix ; 222-223 in  
 radice) : Themistius, f. 25va-vb (ed. p. 199, 84 et 95) : « et in spiritu fundata primo sensitio, ex quo sensitua omnia sicut ex fonte cexspirantur...  
 sicut ex fonte uno canales per organa deriuatos » ; Auicenna, *De anima*, III 8 (p. 269, u. 57-58) : « Virtus autem uisibilis est extra sensum commu-  
 nem, quamuis emanet ab eo » ; V 8 (p. 180, u. 37-39) : « Similiter est dispositio sensus communis ex quo est principium cuiuslibet uirtutis sensibi-  
 lis, et ad quem postea redit cum lucro » ; Algazel, *Metaphysica* (ed. Muckle, p. 169, 25-27) : « Sensus uero communis est sensus a quo omnes isti  
 quinque deriuantur et ad quem omnis eorum impressio renunciatur et in quo omnes coniunguntur » ; Petrus Hispanus, *Scientia libri de anima*, VII 1  
 (p. 249, 28-29) : (Sensus communis uirtus) « est... in essentia et radice una... Comparatur... fonti a quo plures riuuli per diuersos emanant canales » ;  
 (p. 250, 10-11) : « sensus communis qui est omnium particularium radix a quo omnes emanant » ; (p. 250, 34) : « fons et origo sensuum » ; (p. 251,  
 1-2) : « neruorum sensibilibus ortus ab hac parte procedit ut canales a cauerna fontis aquas ferentes » ; Ps.-Petrus Hispanus, *Expositio lib. II-III*  
*de anima* (p. 173, 27-28) : « sensus communis est una radix, in quo tanquam in radice fundantur sensus proprii » ; Anonymus, *Q. in de anima*  
 (Siena L.III.21, f. 173rb) : « sensitua communis est radix particularium » ; Albertus, p. 156, 87-91 : « Sensibilis autem cognitio est communicata  
 quinque sensibus et ideo oportet esse unum fontem ex quo omnis sensus oriatur et ad quem omnis motus sensibilibus referatur sicut ad ultimum  
 finem. Et hic fons uocatur sensus communis » ; p. 159, 76-78 : (sensus communis) « fons est uirtutum particularium sensuum, et ipsi particulares  
 sensus sunt sicut riuuli ex communi fonte deriuati » ; p. 163, 51 : « fons sensuum » ; p. 164, 38-41 : « dicimus sensum communem esse principium  
 omnium sensuum particularium et esse formam a qua est influencia sensus in omnibus propriis sensibus » ; p. 165, 16-17 : « sensus communis, qui  
 est origo sensuum propriorum ». Cf. ipse Thomas, I<sup>a</sup>, q. 78, a. 4, ad 1 : « sensus interior... dicitur communis... sicut communis radix et principium  
 exteriorum sensuum ».

sencio *hoc et tu illud* : hoc enim posito, *manifestum*  
 80 *erit quod altera sunt* ab *inuicem* dulce et album,  
 quia aliter pacior ego a dulci quam tu ab albo,  
 set tamen ista diuersitas non erit manifesta, set  
*oportet* quod unus sit qui dicat quod dulce sit  
*alterum* ab albo; hoc enim est aliquid unum  
 85 uerum, scilicet quod *alterum* sit *dulce ab albo*;  
 ergo oportet quod istud unum ab eodem dicatur;  
 set dictio est interpretatio interioris apprehensio-  
 nis, ergo *sicut* unus est qui *dicit*, ita oportet quod  
 unus sit qui intelligat et senciatur alterum esse dulce  
 90 ab albo. Dicit autem « intelligit et sentit », quia  
 nondum ostensum est quod aliud sit intellectus a  
 sensu, uel quia ista diuersitas et sensu et intellectu  
 cognoscitur. Sicut igitur oportet quod unus homo  
 qui dicit alterum esse album a dulci sit qui  
 95 cognoscit utrumque, ita oportet quod una potencia  
 sit qua cognoscatur utrumque : nam homo non  
 cognoscit nisi per aliquam potenciam; et hoc est  
 quod concludit ulterius *palam* esse quod non est  
*possibile indicare separata*, id est quod aliqua sint  
 100 diuersa, *separatis*, id est diuersis, set oportet quod  
 sit eadem potencia que utrumque cognoscat.  
 426b23 Deinde cum dicit : *Quod autem neque in sepa-*  
*rato* etc., ostendit quod oporteat simul utrumque  
 cognosci. Dicit ergo quod ex hiis que dicuntur  
 105 manifestum est etiam *quod neque in separato tempore*,  
 id est in diuerso tempore, cognoscit utrumque.  
*Sicut enim* ille qui iudicat aliqua esse diuersa *dicit*  
 aliquid unum et *idem*, scilicet *quod alterum* sit  
*bonum et malum*, *sic et dicit quando alterum* sit : dicit  
 110 enim quod sit *alterum tunc* quando iudicat; et hoc  
*ipsum quando* sit alterum, non dicit *secundum accidens*,  
 ita quod li « quando » referatur ad dicentem, ut  
*puta* quia *nunc* dicit quod est *alterum*, si non diceret  
 quod *nunc* est *alterum* (hoc enim esset per accidens  
 115 respectu eius quod dicitur), *set sicut nunc dicit*  
 quod est alterum, ita dicit quod nunc sit alterum;  
 hoc autem non posset esse, nisi *simul* ea apprehen-  
 deret, id est in illo instanti pro quo iudicat ea  
 esse altera; manifestum est ergo quod simul  
 120 cognoscit utrumque. Ergo sicut est inseparabilis

potencia, id est una et eadem, que cognoscit  
 utrumque eorum inter que iudicatur differentia,  
 ita oportet quod *in inseparabili tempore* apprehendat  
 utrumque.

Deinde cum dicit : *At uero impossibile* etc., obicit 426b29  
 in contrarium. Et circa hoc quatuor facit.

Primo ponit obiectionem : *impossibile est idem*  
 et *indiuisibile* [simul] *moueri secundum contrarios*  
*motus simul et <in> indiuisibili tempore*; set  
 intellectus et sensus mouentur a sensibili et 130  
 intelligibili in quantum senciunt et intelligunt;  
 diuersa autem sensibilia et contraria diuersis et  
 contrariis motibus mouent; ergo impossibile est  
 quod eadem uis sensitua aut intellectua simul  
 cognoscat contraria et diuersa. 135

Secundo ibi : *Ergo simul quidem*, ponit unam 427a2  
 solutionem. Et dicit quod illud *quod iudicat*  
 differentiam inter contraria uel diuersa est *simul*  
*et numero indiuisibile et inseparabile*, id est est unum  
 subiecto, set *secundum esse* est *separatum*, id est 140  
 ratione est diuersum. Sic *igitur quodam modo*  
*diuisibile sentit diuisa*, id est diuersa, alio autem  
 modo *indiuisibile* sentit diuersa, quia *secundum esse*  
 est *diuisibile*, id est ratione est diuersum, set *loco*  
*et numero* est *indiuisibile*, id est subiecto est unum. 145  
 Et dicit « loco », quia diuerse potencie inueniuntur  
 in diuersis partibus corporis organice.

Tercio ibi : *Aut non possibile* etc., inprobat hanc 427a5  
 solutionem dicens quod non possibile est pre-  
 dictam positionem stare. Quod enim est *idem et* 150  
*indiuisibile* secundum subiectum, set *non secundum*  
*esse*, id est secundum rationem, potest quidem ha-  
 bere *contraria* secundum potenciam, set quod habet  
 contraria *in operari*, id est secundum actum, oportet  
 quod sit *diuisibile*, et *impossibile est idem et indiu-* 155  
*sibile simul* et *semel esse album et nigrum*, *quare*  
*neque possibile* aliquod unum et indiuisibile simul  
*pati species ipsorum*, et ita neque intelligere et  
 sentire, *si* intelligere et sentire est *huiusmodi*, id  
 est pati quoddam. 160

Quarto ibi : *Set sicut quod uocant* etc., ponit 427a9  
 ueram solutionem.

Φ(pecnia 14) : Φ<sup>1</sup>(Bo<sup>1</sup>F<sup>3</sup>), Φ<sup>2</sup>(O<sup>4</sup>Pi) Ψ : Ψ<sup>1a</sup>(PgV<sup>3</sup>WV<sup>3</sup>), Ψ<sup>1b</sup>(V<sup>2</sup>F, F<sup>3</sup>), Ψ<sup>1c</sup>(ViF<sup>3a</sup>P<sup>5</sup>) 79 tu] + sentis V<sup>2</sup>F (ex Ar., 426b19)  
 80 erit] est Pg, Ψ<sup>1b</sup>, Vi; sed cf. Ar., 426b20 83-84 dulce sit alterum] alterum est dulce (est alt. d. F<sup>3</sup>) Ψ 88 ergo sicut] inu. Φ  
 88 ita oportet] inu. Φ 102 neque suppl. cum V<sup>2</sup>F, sec.m. ViP<sup>5</sup> : om. cett 112 quod li quando Ψ<sup>1b</sup> : quod aliquando Φ, Ψ<sup>1a</sup> (= PgV<sup>3</sup>,  
 sec.m. V<sup>3</sup>W : quodlibet ipsum pr.m. W, ?V<sup>3</sup>) 112 ad] + li V<sup>2</sup>F 114 quod] quia Φ 115 sicut ser. cum V<sup>2</sup>, V<sup>3</sup>, O<sup>2</sup>P<sup>5</sup>, sec.m.  
 Bo<sup>1</sup>V<sup>3</sup>Vi (cf. Ar., 426b28, cum adn.) : si cett 116 est] sit Ψ (-P<sup>5</sup>) 123 in Φ<sup>1</sup>, Pi : om. cett 127 obiectionem] + dicens quod (talem  
 praem. V<sup>2</sup>O<sup>3</sup>) Ψ<sup>1a</sup>, O<sup>2</sup>P<sup>5</sup> : + ibi Ψ<sup>1b</sup> 128 simul] om. O<sup>2</sup>P<sup>5</sup> : secl. (cf. u. 129) 129 in suppl. : om. codd 139 est Ψ<sup>1ab</sup> : om. Φ, Ψ<sup>1c</sup>  
 147 organice] organa habere Ψ (organici corr. sec.m. V<sup>3</sup>) 149 predictam] illam predictam F<sup>3a</sup>P<sup>5</sup>Ed<sup>1</sup> : hanc T, O<sup>2</sup> 150 positionem]  
 solutionem Ψ 151 secundum subiectum] subiecto Ψ<sup>1c</sup> 152 secundum] om. Φ<sup>1</sup>,<sup>a</sup> 155 et] om. Φ 156 et semel] an secl. ?  
 157 indiuisibile] idem (inde V<sup>3</sup>) praem. Ψ 159 si intelligere et sentire (si : set PgW, TV<sup>2</sup>, O<sup>2</sup>P<sup>5</sup>; et sentire om. F<sup>3</sup>, F<sup>3a</sup>P<sup>5</sup>) Ψ (-V<sup>3</sup>V<sup>3</sup>) :  
 hom.om. Φ, V<sup>3</sup> (158-160 species — pati hom.om. V<sup>3</sup>)

140-141 subiecto... ratione : cf. supra, II 26, 140, cum adn.

Et solutio ista sumitur ex similitudine puncti ;  
 punctum enim quod est inter duas partes lineae  
 165 potest accipi ut unum aut duo : ut unum quidem  
 secundum quod continuat partes lineae ut com-  
 munitis terminus, ut duo autem secundum quod  
 bis utimur puncto, scilicet ut principio unius lineae  
 et ut fine alterius ; sic intelligendum est quod uis  
 170 sciendi diffunditur in organa quinque sensuum  
 ab aliqua una radice communi a qua quidem  
 procedit uis sciendi in omnia organa et ad quam  
 terminantur omnes inmutationes singulorum orga-  
 norum ; potest ergo considerari dupliciter : uno  
 175 modo prout est unum principium et unus terminus  
 omnium sensibilium inmutationum, alio modo  
 prout est principium et terminus huius et illius  
 sensus.

Et hoc est quod dicit quod, sicut punctus est  
 180 unum aut duo, sic diuisibile est principium sensitium  
 commune. Sic uero diuisibile est in quantum  
 simul bis utitur eodem signo, id est principio sensitio,  
 scilicet ut principio et termino uisus et auditus ;  
 in quantum igitur utitur aliquis principio sensitio  
 185 quasi uno termino pro duobus, in tantum duo iudicat  
 et separata sunt que accipiuntur sicut et separato,  
 id est diuisibili, principio cognoscuntur ; in  
 quantum uero est unum in se, sicut uno principio  
 cognoscit differentiam utriusque et simul. Habet  
 190 igitur hoc principium sensitium commune quod  
 simul cognoscat plura in quantum accipitur bis  
 ut terminus duarum inmutationum sensibilium,  
 in quantum uero est unum iudicare potest diffe-  
 renciam unius ad alterum.

\*\*\*

\*\*\*

$\Phi$ (pecia 14) :  $\Phi^1(B\sigma^1F^2)$ ,  $\Phi^2(O^4P_i)$   $\Psi$  :  $\Psi^{1a}(PgV^oWV^o)$ ,  $\Psi^{1b}(V^2F, F^2)$ ,  $\Psi^{1c}(ViF^{4a}P^2)$  165 aut] + ut  $F^2$ ,  $\Psi$  ; sed cf. Ar., 427a10, nec  
 non infra u. 180 171 quidem] om.  $\Psi$  179 punctus] punctum  $\Psi$  (- $V^2F$ ) 186 et] in  $\Psi^{1bc}$  ; sed cf. Ar., 427a14 216 nobilior]  
 nobilior  $\Psi^{1b}$ ,  $F^{4a}P^2$  216 simpliciter] ante est  $\Psi^{1bc}$  (deest  $Vi$ ) 222 consideratur] coniungitur  $\Psi^{1c}$ ,  $V^2$

164 punctum — lineae : aliter (perperam, secundum Rodier, t. II, p. 394 ; recte, secundum M. De Corte, in *The New Scholasticism*, VI, 1932, p. 200)  
 Themistius, f. 25va (ed., p. 198, 69-70) : « puncto, magis autem centro circuli » ; Auerroes, II 149, u. 16-17 (p. 356) : « ut punctus qui est centrum  
 circuli » ; Petrus Hispanus, *Scientia libri de anima*, VII 1 (p. 249, 32) : « Comparatur ergo centro circuli » ; Adam de Bocfeld, *In de anima* (Urb. lat. 206,  
 f. 288v) : « punctum... secundum quod terminat lineas pertractas ab ipso ad circumferenciam » ; Albertus, p. 164, 5-6 : « punctum in circulo, qui  
 dicitur centrum » ; ipse Thomas, *Quodl. VII*, a. 2, ad 1 : « sicut unum centrum coniungitur pluribus lineis » ; infra, III 6, 64-67 et 151-152 ; *In De  
 sensu*, I 18, 145-168. 171 radice : cf. supra u. 64, cum adn. 173 terminantur (cf. 175, 177, 183, 192, 209 terminus ; supra II 13, 94-96) ;  
 Auicenna, *De anima*, V 8, Algazel et Albertus, iam laud. ad u. 64, nec non : Iohannes Blund, *Tr. de Anima*, XVII 244 (p. 65) : « dicitur esse  
 communis... secundum illam uiam communitatis secundum quam aliquis alueus recipit aquam fluentem a diuersis fontibus per diuersos riuulos » ;  
 Petrus Hispanus, *Scientia libri de anima*, VII 1 (p. 249, 32-33) : « Comparatur... puncto a quo multe lineae emanant et ad quem terminantur » ;  
 Albertus, p. 163, 79-80 : « sensus communis est sicut terminus sensuum particularium » ; ipse Thomas, *Quodl. VII*, a. 2, ad 1 : « Vnde inmuta-  
 tiones omnium sensibilium simul terminantur ad sensum communem ». 199-201 ibi — tactus : cf. supra u. 51-53, cum adn. ; II 22, u. 38-40 ;  
 Ar., *De iuent.*, 469a5-7 ; *De part. animal.*, II 10, 656a27-28. — Sensum communem inter tres uires quas in tribus cerebri uentriculis conlocavit  
 Galenus non numerauit (cf. supra adn. ad II 4, 91-93 ; II 13, 191-222), sed eum sensibus interioribus adnumerauit Auicenna (cf. G. Verbeke, in  
*Auicenna, Tr. de anima IV-V*, Intr., p. 49\*, cum adn. 171), unde eum conlocavit « in prima concauitate cerebri » (*De anima*, I 5, p. 87, u. 20-21),  
 sed Aristotelis et Galeni controuersiam componere temptauit : « cor potest esse principium... uirtutum imaginationis et memorialis et formalis,  
 quarum actiones sunt in cerebro » ; cf. adn. ad S. Thomae *Sent. libri Eth.*, IV 17, 34 et VI 6, 18-20. 202 superius : 426b15-17. 205-223 Con-  
 siderandum — diuisa : cf. Albertus, p. 164, 55 - 165, 38. 218-219 omne — suum : cf. supra II 12, 74-76, cum adn.

225 Nec oportet quod per aliquam actionem sensus  
communis species recepta in organo fiat in ipso,  
quia omnes potencie partis sensitivae sunt passivae  
nec est possibile quod una potencia sit activa et  
passiva.

\*\*\*

230 Considerandum est etiam quod sensus proprius  
habet discernere inter contraria sensibilia in  
quantum participat aliquid de virtute sensus

communis, quia et ipse sensus proprius est unus  
terminus diversarum inmutationum que fiunt per  
medium a contrariis sensibilibus; set ultimum  
iudicium et ultima discretio pertinet ad sensum  
communem.

\*\*\*

Ultimo autem epilogando concludit quod dic- 427a15  
tum est *de principio secundum quod animal dicitur*  
esse *sensitivum* uel potens sentire.

Φ(pecia 14) : Φ<sup>1</sup>(B<sup>0</sup>F<sup>2</sup>), Φ<sup>2</sup>(O<sup>2</sup>P<sup>i</sup>) Ψ : Ψ<sup>1a</sup>(P<sub>g</sub>V<sup>8</sup>W<sup>3</sup>), Ψ<sup>1b</sup>(V<sup>2</sup>F, F<sup>8</sup>), Ψ<sup>1c</sup>(V<sup>i</sup>F<sup>8a</sup>P<sup>8</sup>) 227-228 activa... passiva] inu. Ψ<sup>1bc</sup>

224-228 Nec — passiva: cf. ipse Thomas, *Quodl.* 8, q.2, a.1, arg. 1 et ad 1; *De uer.*, q.26, a.3, arg. 4 et ad 4; *Q. de anima*, q.4, arg. 5 et ad 5 (ed. Robb, p. 90 et 94); *Q. de spir. creat.*, q.10, ad 17; *I<sup>a</sup>*, q.79, a.3, ad 1. Paucis uerbis expedit se Thomas de sensu agentis quaestione, suo tempore iam uetustate exoleta, postquam c. 1250 peruagata fuit apud magistros facultatis artium; cf. Anonymus, *Q. de anima*, II, q.19: « Vtrum uirtus sensitiva sit uirtus passiva » (Ms. Siena Com. L.III.21, f. 163rb-va) et q.20: « Vtrum sit dare aliquod agens unum quod faciat ista sensibilia de esse materiali quod habent sub esse spirituali et intentionali? » (ibid., f. 163va-164ra); Anonymus, *In de anima uet.* (Ms. Roma Naz. V.E. 828, f. 37ra-rb), q. « Vtrum sit obiectum commune omnibus sensibus », et « Vtrum sensus sit potencia passiva? ». Quos imitatus est Albertus, c. 1254-1257, *De anima*, p. 101, 29-47; p. 104, 38-107, 37; p. 165, 72-73. — Motorem extrinsecum esse, quo intentiones sensibilibus fiant in actu, adseuerauerat Auerroes, II 60, u. 40-57 (p. 221), cui consentit Adam de Bocfeld, *In de anima* (Urb.lat.206, f. 277v; Bologna Univ. 2344, f. 37v): « Notandum etiam hic secundum Commentatorem quod ad hoc quod fiat sensus in actu, necesse est motorem extrinsecum esse alium ab ipsis sensibilibus, sicut necesse est hoc in intellectu ». — Cum tamen de natura huius motoris tacuerit Auerroes, eam declarare conati sunt magistri; motorem hunc unum esse omnes admittunt, ex quo effectum est ut quaestio de sensu agente cum quaestione de sensu communi coniuncta fuerit, sed hunc quidam ponunt ex parte obiectorum sensibilibus, quidam ex parte uirtutis sensitivae. — Adam de Puteorum Villa, auctore Augustino, lucem principium cognitionis agnouit, non tamen sufficiens ad cognoscendum: « anima sensibilis... indiget principio naturali agente; illud autem principium est calor » (*De intelligentiis*, ed. Baemker, p. 14-15; cf. p. 31, 4-14). Attamen ipsam lucem esse principium actuum cognitionis omnium sensibilibus docuerat Augustinus, *De Gen. ad litt.*, XII 16 (ed. Zycha, CSEL 28, p. 401, 10-19), cuius uerba excerpit Ps.-Augustinus, *De spiritu et anima*, c. xxxii (P.L. 40, 795). Augustini doctrinam professus est Ps.-Petrus Hispanus, *Expositio lib. II-III de anima*, p. 197, 19-26: « omnia sensibilia radicantur in luce... »; p. 238-239; p. 278-279 (cf. M. Alonso, *Pedro Hispano, Obras filosoficas. III, Intr.*, p. 59-63); dubitanter etiam Anonymus, *Q. in tertium de anima* (ms. Siena Com. L.III.21, f. 18orb): (uirtutes apprehensivae inferiores) « habent organum corruptibile in quo recipiuntur species conspecte ab illis, et etiam illud idem forte quod agit et educit speciem sensibilem usque ad uirtutem sensitivam communem et ab ipsa usque ad ymaginatum et ita de aliis materialibus superioribus. Et hoc agens forte est lux materialis »; ipse Petrus Hispanus hanc doctrinam mitigauit, docens lucem non esse principium actuum nisi in uisu, in aliis uero sensibus principium actuum esse aliquid lucis simile: « Rationabile igitur uidetur esse aliquam causam agentem extrinsecam communem uel propriam in omnibus sensibilibus obiectis, que sit principium abstractionis intentionum in eis, et forte illa est in quolibet obiectorum genere, sicut lumen in uisibili, set in aliis latet » (*Sciencia libri de anima*, VI 9, p. 182, 27-31). De Augustini doctrina mentionem faciunt, sed eam reiciunt Anonymus, *Q. de anima*, II q.20 (Siena L.III.21, f. 163vb): « Dicunt quidam quod in sensibilibus est dare unam naturam communem per quam sensibilia fiant in sensum, et illud est lux, secundum Augustinum in libro De spiritu et anima »; Anonymus, *In de anima uet.* (Roma Naz. V.E. 828, f. 37ra): « Beatus Augustinus ponit obiectum commune omnibus, sicut lucem ». — Sed, praeter Augustini doctrinam, quae communem sensuum motorem ponit in obiectis, aliam doctrinam, quae communem sensuum motorem ponit in ipsa uirtute sensitiva, commemorant magistri: Anonymus, *Q. de anima*, II q.20 (Siena L.III.21, f. 163vb): « Alii dicunt quod uirtus anime exit ad obiectum, depurando ipsum ab esse materiali, ducendo ad esse spirituale; et hec fuit opinio Platonis in Thimeo [45 b-c, a Calcidio transl., ed. Waszink, p. 41] » (de qua cf. supra, ad I 6, 248-250). Notatione dignum est quoddam argumentum quod ad probandum sensum uirtutem esse actiuam adferunt: Anonymus, *Q. de anima*, II q.19 (Siena L.III.21, f. 163rb): « Item, uidemus quod oculum mulieris menstruose inficit speculum, et basiliscus uisu interficit hominem, quod non esset nisi uirtus uisiva esset activa »; Anonymus, *In de anima uet.* (Roma Naz. V.E. 828, f. 37ra): « Et uidetur quod non sit (sensus potencia passiva), quoniam habetur in libro De sompno et uigilia [III = *De insomniis*, 459b26-32, ab Anonymo transl., ed. Drossaert Lulofs, p. 12], sensus aliquo modo potencia activa est, et hoc patet per exempla que ponit. Dicit enim quod basiliscus si uideat hominem interficit ipsum; hoc autem non esset nisi radius emissus ab oculo ageret in rem uisam et uirtus uisiva que est in oculo; quare potencia sensitiva activa est. Et hoc etiam patet per exemplum aliud quod ipse ponit, scilicet quod mulier menstruata si inspiciat in speculum purum et clarum, ipsum inficit » (re uera, exemplum mulieris menstruatae est Aristotelis, non autem exemplum basilisci); cf. Thomas, *De uer.*, q.26, a.3, arg. 4: « sensus uidetur esse potencia activa, nam basiliscus uidendo dicitur interficere, mulier etiam menstruata uidendo inficit speculum, ut patet in libro De sompno et uigilia ». Controversiam magistri eodem modo ac Thomas dirimant; cf. praesertim Anonymus, *Q. de anima*, II q.19 (Siena L.III.21, f. 163va): « Ad aliud dicendum quod non est simile de intelligibili respectu intellectus et de sensibili respectu sensus, quia species sensibilis existens in organo fantasie est in potencia uniuersali ut faciat se in intellectum, set, cum sit cum condicionibus materialibus et nulla uirtus sensitiva possit ipsam depurare ab huiusmodi condicionibus, igitur oportet dare intellectum agentem qui quodam lumine spirituali absoluit eam a condicionibus materia, et sic depurata reponitur in intellectu, sicut color extra mediante lumine. Set non sic de sensibili respectu sensus: non enim debet species sensibilis depurari a condicionibus (*scr.*: speciebus *cod.*) materialibus ad hoc ut fiat in sensu, et ideo non oportet dare sensum agentem depuratum sicut intellectum agentem »; q.20 (ibid., f. 164ra): « non est simile de sensibili respectu sensitivae et fantasie respectu intellectus... quia, si fantasma debet reponi in intellectu, oportet quod spoliatur a condicionibus materialibus et hec spoliatio et depuratio non potest fieri a uirtute materiali, set ab intellectu agente; set sensibile non fit in sensu sine condicionibus materialibus simpliciter, set illud esse in sensu materiale est, set dicitur esse immateriale et spirituale respectu illius esse quod habuit in obiecto ». Ergo, secundum magistrum nostrum, illud « esse spirituale » (cf. supra, I 10, 191-195, cum adn.) uel « esse intentionale » (cf. supra II 24, 56, cum adn.) quod in cognitione sensibili finxit Auerroes, re uera non est nisi « esse materiale », quia, si non esset materiale, prorsus oporteret ponere sensum agentem. — Post Thomam autem reuixit quaestio de sensu agente, cf. A. Pattin, *Pour l'histoire du sens agent au Moyen Age*, in *Bulletin de philosophie médiévale*, 16-17 (1974-1975), p. 100-113.

<CAPITVLVM XXVIII>

427a17 Quoniam autem duabus differentiis diffiniunt maxime animam, <sup>1</sup> motuque secundum locum et in eo quod est intelligere et discernere et <sup>1</sup> sentire, uidetur autem et intelligere et sapere tanquam <sup>20</sup> quoddam sentire esse : in utrisque enim hiis anima iudicat aliquid <sup>1</sup> et cognoscit eorum que sunt.

427a21 Et Antiqui sapere <sup>1</sup> et sentire idem esse aiunt. Sicut Empedocles <sup>1</sup> dixit : Ad presens uoluntas augetur et in hominibus <sup>1</sup> et in aliis, unde eis semper sapere altera <sup>25</sup> prestat. Idem autem hiis uult et id quod est Homeri : <sup>1</sup> Talis enim intellectus est in terrenis hominibus qualem ducit in die pater uirorumque deorumque.

427a26 Omnes enim hii intelligere <sup>1</sup> corporeum sicut sentire opinantur, et sentire <sup>1</sup> et sapere simile simili, sicut in <sup>1</sup> secundum principia rationibus determinauimus.

427a29 Et tamen oportuit simul <sup>1</sup> ipsos de deceptione dicere : magis proprium enim est animalibus <sup>1</sup> et plurimum tempus in hoc perficit anima. Vnde necesse <sup>1</sup> aut, ut quidam dicunt, omnia que uidentur esse uera, <sup>1</sup> aut dissimilis tactum deceptionem esse : hoc enim contrarium ei quod <sup>5</sup> simile simili cognoscere.

427b5 Videtur autem et deceptio et <sup>1</sup> sciencia contrariorum eadem esse.

427b6 Quod quidem igitur non idem <sup>1</sup> sit sapere et sentire, manifestum est. Hoc quidem enim <sup>1</sup> in omnibus est, illud autem in paucis animalium est.

Set neque <sup>1</sup> intelligere, in quo est et recte et non <sup>427b8</sup> recte, recte quidem <sup>10</sup> prudentia et sciencia aut opinio uera, non recte autem, <sup>1</sup> contraria horum ; neque hoc est idem cum ipso sentire : <sup>1</sup> sensus quidem enim priorum semper uerus est. Et omnibus inest <sup>1</sup> animalibus, intelligere autem contingit et falso et <sup>1</sup> nulli inest cui non et ratio.

Fantasia autem alterum est et <sup>15a</sup> sensu et ab intel- <sup>427b14</sup> lectu, et hec non fit sine sensu, <sup>1</sup> et sine hac non est opinio.

Quod autem non est <sup>1</sup> eadem fantasia et opinio, <sup>427b16</sup> manifestum. Hec quidem enim <sup>1</sup> passio in nobis est cum uolumus, pre oculis enim <sup>1</sup> est facere, sicut in recordatiuis positi et <sup>20</sup> ydolum facientes ; opinari autem non in nobis est, necesse enim <sup>1</sup> falsum aut uerum dicere.

Amplius autem cum opinamur difficile <sup>1</sup> aliquid aut <sup>427b21</sup> terribile, statim compatimur, similiter autem est et si confidendum ; <sup>1</sup> secundum fantasiam autem similiter nos habemus sicut <sup>1</sup> si essemus considerantes in pictura difficilia et confidencia.

Sunt autem et <sup>25</sup> ipsius acceptionis difference sciencia <sup>427b24</sup> et opinio et <sup>1</sup> prudentia et contraria horum, de quorum differentia altera <sup>1</sup> sit ratio. <sup>427b27</sup>

427a17 *Quoniam autem duabus differentiis* etc. Postquam ostendit Philosophus quod due operationes de quibus dubium uidebatur, scilicet percipere actus sensuum priorum et discernere inter sensibilia ; diuersorum sensuum, non excedunt facultatem principii sensitiui, nunc uult inquirere utrum sapere et intelligere excedat facultatem eiusdem principii. Et circa hoc duo facit : primo ostendit quod sapere et intelligere non pertinent ad sensum, <sup>10</sup> quod est ostendere sensum et intellectum non esse idem ; secundo ostendit quod nec fantasia, que pertinet ad sensum, est idem cum opinione,

que pertinet ad intellectum, ibi : *Fantasia autem alterum est* etc. Circa primum duo facit : primo ponit opinionem ponencium sensum et intellectum <sup>15</sup> esse idem ; secundo improbat eam, ibi : *Et tamen oportuit* etc. Circa primum duo facit : primo ponit opinionem ; secundo assignat causam opinionis, ibi : *Omnes enim hii intelligere*. Circa primum duo facit : primo ponit opinionem in communi ; <sup>20</sup> secundo inducit quedam uerba quorundam philosophorum que ad idem pertinere uidentur, ibi : *Et Antiqui sapere* etc.

Dicit ergo primo quod, quia antiqui philosophi

Ar. Ni : Ni<sup>1</sup>(φω), Ni<sup>2</sup>(νρ, θ<sup>1</sup>θ<sup>2</sup>π) Np(pecia 5) : Np<sup>1</sup>(αβγ), Np<sup>2</sup>(στ, μ) Nr 427a18 secundum locum] qui *praem.* Nr 19 et] om. Np 22-23 Sicut — in aliis] om. Np<sup>1</sup> 23 et in] et neque μ : et φ : om. V post hominibus non *interp.* NiNp, T(56-57) 25 uult] uniuersaliter Np 26 in<sup>1</sup>] et in Np, om. π 26 in<sup>1</sup> — deorumque] *adh.* uacat mg. φ (cf. *Préf.*, p. 209\*) 27 opinantur sicut sentire *tr.* Np 427b4 dissimilis tactum] + uel ad dissimilis contactum mg. φ 5 simili (sil'i)] sibi ?T(169) 13 contingit et falso et] om. ?T(218-220) 14 autem V(*dett.*), T(13, 226) : autem et ρ : enim Ni (-ρθ<sup>2</sup>), β : enim et θ<sup>2</sup>, Np (-β) 21 opinamur Ni (-φ), Np, T(263, 265) : opinemur V, φ

Φ(pecia 14) : Φ<sup>1</sup>(Bo<sup>1</sup>F<sup>2</sup>), Φ<sup>2</sup>(O<sup>1</sup>Pi) Ψ : Ψ<sup>1a</sup>(PgV<sup>6</sup>WV<sup>3</sup>), Ψ<sup>1b</sup>(V<sup>2</sup>F, F<sup>5</sup>), Ψ<sup>1c</sup>(ViF<sup>4a</sup>) 7 excedat] -dant Pg, V<sup>3</sup>, Ψ<sup>1c</sup> : -dunt W : -dit F<sup>5</sup> (7-9 excedat — intelligere om. V<sup>6</sup>) 9 pertinent] -net W, F<sup>5</sup> 17-19 Circa — intelligere] om. Φ 19 intelligere Ψ<sup>1a</sup>, TV<sup>3</sup>Ve : om. *cest* 24 quia Φ<sup>1</sup>, Ψ<sup>1a</sup>, V<sup>3</sup>, O<sup>2</sup>P<sup>5</sup> : om. Φ<sup>2</sup>, Ψ<sup>1b</sup>c (-V<sup>6</sup>, O<sup>2</sup>P<sup>5</sup>)

13 Fantasia : 427b14. 16 Et tamen : 427a29. 19 Omnes : 427a26. 23 Et Antiqui : 427a21.

25 diffiniebant *animam* secundum duo, scilicet secundum motum *secundum locum* et secundum cognitionem, que includit intellectiuam discretionem et sensum, *uidetur* ex hoc quod secundum eorum opinionem *intelligere et sapere* sit *quoddam sentire*,  
 30 quia tam intelligendo quam sciendo *anima* iudicat et cognoscit.  
 427a21 Deinde cum dicit : *Et Antiqui sapere* etc., ostendit quod non solum hoc sequitur ex eo quod in communi dicebant, set expresse Antiqui dixerunt quod idem sit sapere per intellectum et sentire.

Et, ut intelligantur uerba philosophorum que inducit quomodo ad propositum faciunt, considerandum est quod nullum corpus potest directe  
 40 agere in id quod nullo modo est corporeum; quia igitur potencie sensitiue aliquo modo sunt corporee, quia sunt uirtutes in organis corporeis, inmutari possunt ex actione corporum celestium, per accidens tamen, quia neque anima neque  
 45 uirtus anime mouetur nisi per accidens moto corpore; et propter hoc contingit quod ex impressione corporis celestis uariatur fantasia et appetitus sensitiuus, unde et animalia irrationalia, que solo appetitu aguntur in suis motibus, ut  
 50 plurimum secuntur impressiones corporum cele-

tium. Ponere igitur quod corpora celestia habeant directe impressionem in partem intellectiuam quantum ad intellectum et uoluntatem, est ponere quod intellectus et uoluntas sint uirtutes corporee.

Et hoc sonant uerba quorundam Antiquorum. 55  
 Dixit enim Empedocles quod tam in hominibus quam in aliis animalibus *uoluntas augetur*, id est incitatur ad agendum, *ad presens*, id est secundum presentis hore dispositionem, que quidem dispositio dependet ex dispositione corporum celestium; *unde* 60  
 presens tempus uel hora *eis*, id est hominibus et aliis animalibus, *semper prestat sapere altera* : diuersis enim horis et temporibus diuersa et diuersimode homo et alia animalia inueniuntur iudicare de rebus. Et ad *idem* pertinet illud uerbum 65  
 Homeri : *Talis est intellectus in terrenis hominibus qualem pater uirorumque deorumque*, id est sol, *ducit in die*; dicitur autem sol *pater uirorum*, quia est aliqua causa generationis humane : homo enim generat hominem et sol; dicitur autem pater 70  
*deorum* uel propter corpora celestia, que Antiqui deos appellabant, que secundum astrologos quodam modo regulantur a sole, uel propter homines quos deificari credebant, qui uirtute solis generantur; uirtus autem solis est *in die*, quia in die 75  
 nobis apparet dum mouetur in superiori emisperio,

Φ(pecia 14) : Φ<sup>1</sup>(Bo<sup>1</sup>F<sup>2</sup>), Φ<sup>2</sup>(O<sup>1</sup>Pi) Ψ : Ψ<sup>1a</sup>(PgV<sup>1</sup>W<sup>1</sup>V<sup>2</sup>), Ψ<sup>1b</sup>(V<sup>2</sup>F, F<sup>2</sup>), Ψ<sup>1c</sup>(ViF<sup>1a</sup>) 26 secundum<sup>1</sup> om. Ψ (-F<sup>2</sup>) 28 sensum] + et V<sup>2</sup>F : + ut F<sup>2</sup>, F<sup>1a</sup>P<sup>2</sup> (cf. adn. ad u. 24) 30 intelligendo... sciendo] inu. Ψ (-PgV<sup>1</sup>, F) 42 organis corporeis] inu. Ψ<sup>1b</sup> 47 uariat] + et Ψ (-P<sup>2</sup>) 49 solo scr. cum Vi, P<sup>2</sup>, Ed<sup>188</sup> : suo Φ, Ψ<sup>1a</sup> : solum Ψ<sup>1b</sup> (-Vi, P<sup>2</sup>) appetitu] + sensitiuo Ed<sup>188</sup> ut] om. Φ ; o secuntur] consecuntur (asse- V<sup>2</sup>) Ψ 57 augetur] agetur V<sup>2</sup>F : augetur rest. sec. m. V<sup>2</sup> 58 agendum] augendum O<sup>2</sup>, sec. m. V<sup>2</sup> 59 id est] scilicet Φ 63 et] om. Ψ

44-46 neque anima — corpore : cf. supra I 6, 402a12-b15; I 9, 408a30-34. 56-57 tam — animalibus : Albertus, p. 170, 69-70 : « tam in hominibus quam in aliis animalibus ». — Aliter et recte Auerroes, II 150, in textu u. 9 et in comm. u. 23 (p. 358) : « et in alio loco »; Ps.-Petrus Hispanus, *Expositio lib. II-III de anima*, p. 287, 12-15 : « afferens duo signa ad hoc... dixit enim... et etiam in aliis locis dicit idem »; Anonymus, *In de anima II-III*, f. 17rb : « Et in aliis : Vnde, sensibile suple, prestat eis, scilicet hominibus, sapere altera... »; Adam de Bocfeld, *In de anima* (Urb. lat. 206, f. 289r; Bologna Univ. 2344, f. 47r) : « Adhuc autem alibi dixit Empedocles »; Ps.-Adam (Berlin Lat. Qu. 906, f. 149v) : « et in alio loco dixit »; ipse Thomas, *In Met.*, IV 12, in 1009b19 : « In aliis autem libris suis ». 58-59 secundum presentis hore dispositionem : cf. ipse Thomas, *In Met.*, IV 12, in 1009b18-19 : « secundum dispositiones diuersas presentes ». — Aliter (sed perperam, secundum Rodier, t. II, p. 309) Themistius, f. 257b (ed., p. 200, 11-12) : « hoc enim sensus est proprium moueri a sensibilibus presentibus »; Auerroes, II 150, u. 22 (p. 358) : « intellectus in hominibus iudicat rem presentem sensibilem »; Ps.-Petrus Hispanus, *Expositio lib. II-III de anima*, p. 287, 14 : « per presenciam sensibilis »; Anonymus, *In de anima II-III*, f. 17rb : « ad presens, id est ad presenciam rei sensibilis »; Adam de Bocfeld, *In de anima* (Urb. lat. 206, f. 289r) : « per presenciam sensibilis »; Albertus, p. 170, 69 : « ad presens delectabile ». 67 id est sol : cf. adn. inseq. — Aliter et recte ipse Thomas, *C.G.*, III 84 (t. XIV, p. 249a42-45) : « id est sol, uel magis Iupiter quem dicebant summum deum, intelligentes per ipsum totum celum, ut patet per Augustinum in libro De ciuitate Dei [V VIII; ed. Dombart-Kalb, CCL, t. 47, p. 136] »; cf. Préf., p. 209\*. 68-72 dicitur — appellabant : Ps.-Petrus Hispanus, *Expositio lib. II-III de anima*, p. 287, 30-32 : « et appellat solem patrem uirorum, quia est principium generationis hiis inferioribus, et patrem deorum, quia est nobilissimus planetarum »; Adam de Bocfeld, *In de anima* (Urb. lat. 206, f. 289r; Bologna Univ. 2344, f. 47r) : « uocat enim solem patrem uirorum, quia est causa generationis, et patrem deorum, quia appellauit planetas deos et sol nobilissimus est planetarum »; Anonymus, *In de anima II-III*, f. 17rb : « Patrem uirorum appellat solem, secundum quod scribitur in II Phisicorum [4, 194b13] quod homo generat hominem ex materia et sol; et etiam scribitur in libro De uegetabilibus [I 6; ed. Meyer, p. 11, 6-7] quod terra est mater plantarum, sol pater; ergo pari ratione erit pater uirorum; et etiam scribitur in libro De generatione [II 10, 336a32-34] quod latio solis duplex in circulo obliquo est causa rerum generatarum... et ideo Homerus simul ponens intellectum in terrenis hominibus et in motoribus corporum supercelestium, quos uocabant deos, esse uniuocum, credidit sensum et intellectum esse eadem »; Albertus, *S. de homine*, q. 59, a. 1, arg. 3 (ed. Borgnet, t. 35, p. 512b) : « Et appellat deos planetas, qui illuminantur a sole, et solem patrem »; *De anima*, p. 171, 8-12 : « pater enim deorum celestium, id est planetarum, est sol, eo quod attribuit eis lumen et motum, sicut in Celo et mundo ostendimus; et idem est pater uirorum, quia homo generat hominem ex materia et sol ». — De axioma Aristotelis, *Phys.* II, 194b13, a Iacobo Ven. transl. (Ms. Avranches 221, f. 34v) : « homo enim hominem generat ex materia et sol », cf. Th. Litt, *Les corps célestes...*, p. 273-275. 71-73 que — a sole : cf. Cicero, *De republica VI* (= *Somn. Scip.*), xvii 17 (ed. Bréguet, coll. Budé) : « Sol... dux et princeps et moderator luminum reliquorum »; *Tusc.*, I xxviii 68; *De nat. deorum*, II xix 49 (ed. Pease, t. II, p. 657, cum adn.) : « sol, qui astrorum tenet principatum »; Plinius, *Hist. nat.*, II § 12 (ed. Beaujeu, p. 11-12, cum comm., p. 124-126); Macrobius, *In Somn. Scip.*, I xx 3-4 (ed. Willis, p. 79). Cf. P. Boyancé, *Études sur le songe de Scipion*, Bordeaux-Paris 1936, p. 78-104. 73-74 uel — credebant : cf. ipse Thomas, *Sent. libri Eth.*, VII 1, 88-90 et 119-120, cum adn. (ed. Leon., t. XLVII 2, p. 381).

unde et ab astrologis dicitur planeta diurnus ;  
uoluit igitur Homerus dicere quod homines  
terreni intellectum sorciuntur ex actione solis et  
80 quod secundum diuersitatem motus et situs et  
aspectus solaris homines diuersimode se habent  
in intelligendo.

\*\*\*

Sciendum est autem quod hunc uersum Homeri  
Aristoteles non totum posuit, set solum princi-  
85 pium ; unde nec in Greco nec in Arabico plus  
habetur quam hic : « Talis enim intellectus est »,  
ut sic intelligatur hoc dictum sicut consueuimus  
inducentes aliquem uersum alicuius auctoritatis  
ponere principium tantum, si uersus sit notus.  
90 Set quia hic uersus Homeri non erat notus apud  
Latinos, Boetius totum posuit.

\*\*\*

Patet ergo quod [ex] hoc quod hic dicitur quod  
corpora celestia habent directam impressionem in  
intellectum et uoluntatem, idem est ac si ponatur  
95 quod intellectus est idem cum sensu. Indirecte  
uero impressio corporum celestium potest pertin-  
gere ad intellectum uel uoluntatem, prout intel-  
lectus et uoluntas coniunguntur in sua operatione  
uirtutibus sensitiuis : leso enim organo fantasie,  
100 impeditur intellectus in sua operatione ; et ex  
appetitu sensibili inclinatur uoluntas ad aliquid  
uolendum uel nolendum. Quia tamen uoluntas  
non ex necessitate trahitur ab appetitu sensibili,  
set semper ei liberum manet sequi inclinationem  
105 appetitus sensibilis uel non sequi, ideo corpora  
celestia nullam necessitatem humanis corporibus  
inducunt.

\*\*\*

427a26 Deinde cum dicit : *Omnes enim hii intelligere* etc.,  
ostendit causam predicte positionis. Manifestum  
110 est autem quod, remota differentia qua aliqua ad  
inuicem differunt, remanent idem, sicut si rationale  
auferatur ab homine remanebit de numero irra-  
tionabilium animalium ; hec autem est differentia

qua differt cognitio intellectiua a sensitiua quod  
sentire est aliquid corporeum (non enim operatio 115  
sensus est sine organo corporali), intelligere autem  
non est aliquid corporeum (quia operatio intel-  
lectus non est per organum corporeum, ut infra  
ostendetur). Ideo ergo Antiqui ponebant sensum  
et intellectum idem, quia opinabantur quod 120  
*intelligere* esset aliquid corporeum sicut et *sentire* ;  
quomodo autem utrumque ponerent aliquid cor-  
poreum, ostendit per hoc quod ponebant tam  
*sapere* secundum intellectum quam *sentire* contin-  
gere per uirtutem similitudinis, sicut in primo 125  
libro dictum est, et intelligebant similitudinem  
secundum esse corporeum, puta quod per terram  
cognoscitur terra et per aquam aqua et sic de aliis,  
unde sequebatur quod sentire et intelligere conse-  
quebantur naturam corpoream et eodem modo ; 130  
et sic sentire et intelligere sequitur idem esse.

Deinde cum dicit : *Et tamen oportuit* etc., 427a29  
improbat predictam positionem. Et primo quan-  
tum ad causam ; secundo quantum ad ipsam  
positionem, ibi : *Quod quidem igitur non idem* etc. 135

Dicit ergo primo quod philosophi assignantes  
causam cognitionis esse similitudinem cognos-  
centis ad cognitum debuerunt etiam assignare  
aliquam causam deceptionis, quia deceptio uidetur  
esse *magis* propria *animalibus* quam cognitio 140  
secundum condicionem sue nature ; uidemus  
enim quod homines ex se ipsis decipi et errare  
possunt, ad hoc autem quod ueritatem cognoscant  
oportet quod ab aliis doceantur ; et iterum pluri  
tempore anima est in deceptione quam in cogni- 145  
tione ueritatis, quia ad cognitionem ueritatis uix  
peruenit post studium longi temporis. Et hec  
quidem ratio efficax est contra antiquos philo-  
sophos, qui ponebant cognitionem inesse anime  
ex sua natura, quasi anima ex hoc quod constituta 150  
est ex principiis habeat non solum quod sit in  
potencia ad cognoscibilia, set quod sit actu  
cognoscens. Potest ad hoc dupliciter responderi :  
uno modo ut dicatur quod antiqui philosophi non  
credebant aliquam deceptionem esse, ponebant 155  
enim quod omnia que uidentur sunt uera, ut

Φ(pecia 14) : Φ<sup>1</sup>(Bo<sup>1</sup>F<sup>2</sup>), Φ<sup>2</sup>(O<sup>1</sup>Pi) Ψ : Ψ<sup>1a</sup>(PgV<sup>3</sup>WV<sup>3</sup>), Ψ<sup>1b</sup>(V<sup>3</sup>F, F<sup>5</sup>), Ψ<sup>1c</sup>(ViF<sup>4a</sup>) 80 quod] om. Φ 88 auctoritatis] auctoris  
(aut- Pg : act- F<sup>4a</sup>) Ψ (-F<sup>5</sup>) 92 quod<sup>1</sup>] om. Pg, Ψ<sup>1bc</sup> (quod<sup>1</sup> — dicitur om. F) ex] secl. quod hic dicitur] om. F<sup>4a</sup>P<sup>3</sup> quod<sup>2</sup>]  
+ si F<sup>5</sup>, Ψ<sup>1c</sup>

Φ(pecia 14) : Φ<sup>1</sup>(Bo<sup>1</sup>F<sup>2</sup>), Φ<sup>2</sup>(O<sup>1</sup>Pi) Ψ : Ψ<sup>1a</sup>(V<sup>3</sup>F, V<sup>6</sup>), Ψ<sup>1bc</sup>(F<sup>5</sup>, Vi, F<sup>4a</sup>) 93 directam] directe Ψ<sup>1bc</sup> 97 uel] et Ψ<sup>1a</sup> 99 enim]  
igitur Φ 124 secundum] per Ψ<sup>1a</sup>, F<sup>5</sup> 129-131 consequantur — intelligere] hom.om. F<sup>3</sup>, Pi, Ψ<sup>1a</sup>, F<sup>5</sup> 129 consequantur] conse-  
querentur Ψ<sup>1bc</sup> (-ViP<sup>3</sup> : deest F<sup>5</sup>) 131 et sic] sicut Φ 151-152 in potencia — sit] hom.om. Φ

77 ab astrologis : Ptolemaeus, *Quadripartitum*, a Platone Tiburtino transl., I 7 et I 19 [18 Robbins] ; ed. Venetiis 1493, f. 13vb et 23rb. 81 aspectus : cf. Ptolemy, *Tetrabiblos*, ed. Robbins, p. 8, adn. 1 ; p. 72, adn. 2 ; Th. Litt, *Les corps célestes...*, p. 387. 83-91 Sciendum — posuit : cf. Préf., p. 207\*-210\*. 118 infra : III 1, 429a24-27. 125-126 in primo libro : I 4, 404b17-18. 127-128 puta — aliis : cf. supra I 4, 404b11-16. 135 Quod : 427b6. 150-153 quasi — cognoscens : cf. I 4, 404b8-11.



- supra dictum est, et ideo non oportebat quod assignarent causam deceptionis; alio modo potest responderi quod, ex hoc ipso quod dicebant  
 160 causam cognitionis esse ex hoc quod anima tangit id quod est sibi simile, datur intelligi quod causa deceptionis sit hoc quod anima tangit sibi dissimile. Hoc est ergo quod concludit quod, quia antiqui philosophi non assignauerunt causam  
 165 deceptionis, inde *necesse* est quod *aut omnia que uidentur sint uera, ut quidam dixerunt, aut* quod tactus quo anima tangit rem dissimilem sit deceptionis causa: tangere enim dissimile uidetur esse *contrarium ad cognoscere sibi simile*.
- 427b5 Primum autem reprobatur in IV Methaphisice, unde procedit ad inquirendum secundum, cum dicit: *Videtur autem* etc. Manifestum est enim quod simile et dissimile sunt contraria; set circa contraria eodem modo habet homo cognitionem et deceptionem, quia qui cognoscit unum contrariorum cognoscit reliquum et qui errat in uno errat in alio. Et hoc est quod dicit quod *sciencia et deceptio uidetur eadem esse contrariorum*. Non ergo est possibile quod tactus rei similis sit  
 180 causa uere cognitionis et tactus rei dissimilis sit causa deceptionis, quia tunc esset sciencia de uno contrariorum et deceptio de alio.
- 427b6 Deinde cum dicit: *Quod quidem igitur* etc., improbat positionem, ostendens quod neque  
 185 sapere neque intelligere est idem quod sentire. Hec autem duo intellectiue cognitioni attribuuntur: intellectus enim habet iudicare, quod hic dicitur sapere, et apprehendere, quod hic dicitur intelligere.
- 190 Primo ergo ostendit quod *sentire non sit idem quod sapere*, tali ratione: sentire inest omnibus animalibus, sapere autem non inest omnibus, set *paucis*; ergo sapere non est idem quod sentire. Dicit autem quod sapere inest *paucis animalium*,  
 195 et non quod insit solis hominibus, quia etiam quedam alia animalia participant aliquid prudentie et alicuius sapientie secundum quod recte iudicant de agendis per estimationem naturalem.
- Secundo ibi: *Set neque intelligere*, probat quod 427b8 intelligere non sit idem quod sentire per duo 200 media. Quorum primum tale est: intelligere contingit *recte et non recte*; *recte quidem* contingit intelligere secundum scienciam, que est speculabilem et necessariorum, et secundum prudentiam, que est recta ratio contingencium agibilium, et 205 secundum opinionem ueram, que se habet ad utrumque, non tamen determinate ad alterum oppositorum sicut sciencia et prudentia, set ad unum cum formidine alterius; *non recte autem* contingit intelligere secundum *contraria* eorum, id 210 est secundum falsam scienciam et secundum imprudentiam et secundum opinionem falsam; sentire autem non contingit non recte, quia *sensus* circa propria sensibilia *semper uerus est*; ergo sentire et intelligere non sunt idem. Et quia 215 posset aliquis dicere quod recte intelligere sit idem quod sentire, ideo adiungit aliud medium ad hoc excludendum, quod tale est: sentire *inest omnibus animalibus*, *intelligere autem* non, set solum illis quibus inest *ratio*, scilicet hominibus qui per inquisitionem rationis apprehensionem ueritatis intelligibilis consequuntur, quamuis substantie separate, que sunt altioris intellectus, statim absque inquisitione ueritatem intelligant; ergo etiam recte intelligere non est idem quod sentire. 225
- Deinde cum dicit: *Fantasia autem* etc., ostendit 427b14 quod opinio, que sequitur intellectum, sit aliud a fantasia, que sequitur sensum. Et circa hoc duo facit: primo ostendit quod fantasia non est opinio; secundo inquit quid sit fantasia, ibi: 230 *De eo autem quod est* etc. Circa primum tria facit.
- Primo proponit quod intendit. Et dicit quod ex hoc etiam apparet quod sensus et intellectus differunt, quia *fantasia alterum aliquid est et a sensu et ab intellectu*, et tamen fantasia *non fit sine* 235 *sensu*, quia consequitur sensum, ut postea dicitur,

$\Phi$ (pecia 14) :  $\Phi^1(B\theta^1F^2)$ ,  $\Phi^2(O^1P_i)$   $\Psi$  :  $\Psi^{1a}(V^2F, V^2)$ ,  $\Psi^{1bc}(F^2, V_i, F^{2a})$  166 quod  $O^1, V^2, \Psi^{1bc}$  : quia  $\Phi$  ( $-O^1$ ),  $V^2F$  172 Videtur  $\Psi^{1bc}$  : Videntur  $\Phi$ ,  $\Psi^{1a}$  : sed cf. Ar., 427b5, nec non u. 178 176 reliquum] et aliud  $\Psi$  (et relicum  $F$  : et alterum  $V^2P^2$ ) 180 causa scr. cum  $WV^3, Dn, P^2, TV^2$  : actus  $F^2O^2$  : tactus *cess* 194 autem] enim  $\Phi$  animalium] animalibus  $\Phi, V_i$ ; sed cf. Ar., 427b8 195 solis] solum  $\Psi$  207 utrumque] utraque (utramque  $V^2$ )  $\Psi$  ( $-V_i$ ) 213 non  $\Psi^{1a}$  : nisi  $\Psi^{1bc}$  : om.  $\Phi$  226 autem] enim  $\Psi$  ( $-F$ ); cf. u. 13 nec non Ar., 427b14, cum adn.

157 supra : I 3, 404a27-31; II 26, 204-210. 170 in IV Methaphisice : Ar., Met., IV 11-17, 1009a38-1012b31. 175-177 qui — alio : Themistius, f. 26ra (ed., p. 201, 29-31) : « qui enim bonum tanquam proficuum cognoscit, et malum quia nociuum scit; et qui circa alterum decipitur, decipitur et circa alterum ». 187-189 iudicare — intelligere : aliter (et recte, ut uidetur) Anonymus, In de anima II-III, f. 17rb : « Et notandum quod dicit intelligere, quantum ad intellectum speculatiuum, sapere autem quantum ad intellectum praticum ». — Aliter Albertus, p. 170, 59-60 : « intelligere et sapere, quod tamen simplicissimum intelligere est ». Cf. infra, III 1, 36-38, cum adn. 194-198 Dicit — naturalem : Auerroes, II 152, u. 25-26 (p. 361) : « Et dixit 'paucis' propter hoc quod existimatur quod plura animalia communicant homini in hac uirtute ». 196 aliquid prudentie : cf. Ar., Eth. Nic., VI 6, 1141a26-28. 198 per estimationem naturalem : cf. supra II 13, 191-222, cum adn. 205 recta ratio... agibilium : Albertus, Lect. in Eth., II 4 (ed. Col., t. XIV, p. 109, 59 et 64); cf. adn. ad S. Thomae Sent. libri Eth., II 4, 44-45 (ed. Leon., t. XLVII 1, p. 87). 205 contingencium : Ar., Eth. Nic., VI 4, 1140b25-30. 209 cum formidine alterius : cf. supra I 4, 184-185, cum adn. 231 De eo : II 29, 427b27. 236 postea : II 30, 428b11-17.

et sine fantasia non fit opinio. Ita enim se uidetur  
habere fantasia ad sensum sicut opinio ad intel-  
lectum; in rebus autem sensibilibus, cum aliquid  
240 sentimus, asserimus sic esse, cum autem secundum  
fantasiam aliquid uidetur, non asserimus sic esse,  
set sic uideri uel apparere nobis (a uisione enim  
uel apparitione sumitur nomen fantasie, ut infra  
dicetur); et similiter circa intelligibilia, cum  
245 aliquid intelligimus, asserimus sic esse, cum  
autem opinamur, dicimus sic uideri uel apparere  
nobis; sicut igitur intelligere requirit sensum, ita  
et opinari requirit fantasiam.

427b16 Secundo ibi: *Quod autem non est eadem* etc.,  
250 probat quod non sit idem *fantasia et opinio*, duabus  
rationibus.

Quarum prima talis est: *passio fantasie est in  
nobis cum uolumus*, quia in potestate nostra est  
formare aliquid quasi apparens ante oculos nos-  
255 tros, ut montes aureos uel quicquid uolumus,  
sicut patet de illis qui recordantur et formant sibi  
ydola eorum que sibi uidentur ad uotum; set  
*opinari non* est in potestate nostra, quia *necesse* est  
quod opinans habeat rationem per quam opinetur  
260 uel *uerum* uel *falsum*; ergo opinio non est idem  
quod fantasia.

427b21 Secundam rationem ponit ibi: *Amplius autem  
cum opinamur* etc. Que talis est: ex opinione

statim sequitur passio in appetitu, quia, *cum  
opinamur aliquid* esse graue uel *terribile*, *statim* 265  
*compatimur* tristando uel timendo, et *similiter* si  
aliquid sit *confidendum*, id est de quo debeat aliquis  
confidere et sperare, statim sequitur spes uel  
gaudium; set ad fantasiam non sequitur passio in  
appetitu, quia, dum apparet aliquid nobis *secundum* 270  
*fantasiam*, *similiter nos habemus* ac si considerarem  
*in pictura* aliqua terribilia uel sperabilia; ergo  
opinio non est idem quod fantasia. Huius autem  
differencie ratio est quia appetitus non patitur  
neque mouetur ad simplicem apprehensionem rei 275  
qualem proponit fantasia, set oportet quod  
apprehendatur sub ratione boni uel mali, conue-  
nientis uel nociui, et hoc facit opinio in hominibus,  
componendo et diuidendo, cum opinamur hoc  
esse terribile uel malum, illud autem esse sperabile 280  
uel bonum, fantasia autem non componit nec  
diuidit; patitur tamen appetitus animalium ab  
estimatione naturali, que hoc operatur in eis quod  
opinio in hominibus.

Tercio ibi: *Sunt autem* etc., dicit quod, cum ad 427b24  
intellectualem acceptionem multa pertineant, scilicet  
*sciencia, prudentia et opinio et contraria horum*,  
*de horum differencia* non est hic agendum, set  
alibi, scilicet in VI Ethicorum.

$\Phi$ (pecia 14) :  $\Phi^1(Bo^1F^2)$ ,  $\Phi^2(O^4Pi)$   $\Psi$  :  $\Psi^{1a}(V^2F, V^6)$ ,  $\Psi^{2bc}(F^6, V^7, F^{6a})$  252 talis] om.  $\Phi$  279 cum] dum  $\Psi$  (- $V^6W$ )

243 infra : II 30, in 429a2. 255 montes aureos : cf. Rogeri Bacon quae feruntur *Questiones supra tertium prime philosophie* (ed. R. Steele, Opera hactenus inedita Rogeri Baconi, Fasc. XI, p. 138) : « homo prius apprehendit 'aurum' et etiam 'montem', que sunt entia, per quorum specierum apprehensarum coniunctionem uel unionem apud animam aliud uniuersale transsumitur et transfertur, scilicet 'mons aureus', quod tamen in re sic non est »; Bartholomaeus Anglicus, *De proprietatibus rerum*, III 11 (ed. Long, p. 29, 5-6) : « ut patet quando montes aureos cogitamus »; ipse Thomas, *Quodl. VIII*, q.2, a.1; *De uer.*, q.3, a.4, arg. 6; *C.G.*, I 53, prior scr. (ed. Leon., t. XIII, App., p. 20\*b26); *I<sup>a</sup>*, q.12, a.9, ad 2; q.78, a.4; *De malo*, q.16, a.11, ad 9. 268-269 spes uel gaudium : Albertus, p. 172, 17-18 : « statim enim sequitur in affectu gaudium uel spes ». 282-283 ab estimatione naturali : cf. supra, u. 198, cum adn. 289 in VI Ethicorum : Ar., *Eth. Nic.*, VI, 3-4, 1139b14-1140b30.

<CAPITVLVM XXIX>

- 427b27 De eo autem quod est intelligere, quoniam alterum  
est ab eo quod est sentire, <sup>1</sup> huius autem aliud fantasia  
esse uidetur, aliud opinio, <sup>1</sup> de fantasia determinantes  
sic et de altero dicendum est.
- 428a1 Si igitur fantasia est secundum quam fantasma  
aliquod nobis <sup>1</sup> fieri dicimus, et si non aliquid secundum  
methaphoram dicimus, <sup>1</sup> una quedam est potencia  
harum aut habitus secundum quam discernimus aut  
<sup>1</sup> uerum aut falsum dicimus; huiusmodi autem sunt  
sensus, opinio, <sup>5</sup>sciencia, intellectus.
- 428a5 Quod quidem igitur non sit sensus, manifestum ex  
hiis est. <sup>1</sup> Sensus quidem enim aut potencia aut actus  
est, ut uisus <sup>1</sup> et uisio, fantasiatur autem aliquid et  
nullo horum existente, <sup>1</sup> ut que in sompnis.
- 428a8 Postea sensus quidem semper adest, <sup>1</sup> fantasia autem  
non.
- 428a9 Si uero ei qui actu idem, omnibus utique contingeret  
<sup>10</sup>bestiis fantasiam inesse; uidetur autem non, ut  
<sup>1</sup> formice aut api aut uermi.
- 428a11 Postea hii quidem ueri semper, <sup>1</sup> fantasie autem  
plures false.
- 428a12 Amplius autem non dicimus, <sup>1</sup> cum operemur certe  
circa sensibile, quoniam uidetur <sup>1</sup> hoc nobis homo, set  
magis cum non manifeste <sup>15</sup>sentimus, tunc et aut uerus  
aut falsus.
- 428a15 Et quod quidem <sup>1</sup> diximus, apparent et dormientibus  
uisiones.
- 428a16 At <sup>1</sup> uero neque semper uera dicencium neque una  
erit, ut sciencia aut <sup>1</sup> intellectus; est enim fantasia et  
falsa.  
Relinquitur igitur uidere si <sup>1</sup> opinio: fit enim et 428a18  
opinio et uera et falsa. Set <sup>20</sup>opinionem quidem inheret  
fides (non enim contingit opinantem de quibus <sup>1</sup> uidetur  
non credere), bestiarum autem nulli inest fides, <sup>1</sup> fan-  
tasia autem multis.  
Amplius si omnem opinionem consequitur fides, 428a22  
<sup>1</sup> fidem autem suasum esse, suasionem autem ratio;  
bestiarum autem <sup>1</sup> quibusdam fantasia quidem inest,  
ratio uero non.  
Manifestum igitur <sup>25</sup>quoniam neque opinio cum 428a24  
sensu, neque per sensum, neque complexio <sup>1</sup> opinionis  
et sensus, erit fantasia, propter <sup>1</sup> hoc.  
Et manifestum quod non alia quedam est opinio, set <sup>1</sup> 428a27  
illa que quidem est cuius est et sensus, dico autem ex  
albi opinione <sup>1</sup> et sensu complexio fantasia est; non  
enim <sup>30</sup>ex opinione quidem est albi, ex sensu autem  
<sup>31</sup>boni. Apparere igitur est opinari quod quidem  
sentitur, <sup>1</sup> non secundum accidens.  
Apparent autem et falsa, de quibus <sup>1</sup> simul accep- 428b2  
tionem ueram habent, ut uidetur sol unius pedis, <sup>1</sup> set  
creditus est esse maior habitatione. Accidit <sup>5</sup>igitur aut  
abicere sui ipsius ueram opinionem quam habebat,  
<sup>1</sup> salua re, non oblitum neque deudentem. <sup>1</sup> Aut, si  
adhuc habet, eandem necesse ueram et <sup>1</sup> falsam; set  
falsa facta est cum lateat transcendens <sup>1</sup> res.  
Non ergo unum aliquod horum est neque ex hiis 428b9  
fantasia.
- 427b27 De eo autem quod est intelligere etc. Postquam  
Philosophus ostendit quod fantasia non est opinio,  
hic incipit inquirere quid sit. Et primo dicit de  
quo est intentio; secundo prosequitur, ibi:  
5 Si igitur fantasia est etc.
- Dicit ergo primo quod, cum ostensum sit quod  
intelligere est aliud quam sentire et ad unum  
eorum pertineat opinio, scilicet ad intellectum, ad  
aliud autem fantasia, scilicet ad sensum, postquam  
determinatum est de sensu, dicendum est de 10

Ar. Ni: Ni<sup>1</sup>(φ, χω), Ni<sup>2</sup>(νφ, θ<sup>0</sup>π) Np(pecia 5): Np<sup>1</sup>(αβγ), Np<sup>2</sup>(στ, μ) Nr 427b28 huius] hoc (hec βσ) Np 428a3 potencia est  
tr. Ni<sup>1</sup> 8 Postea — adest Ni, T(80-83): Postea secundum potenciam quidem sensus semper adest uiuentibus et non orbatis Np, nec non  
mg. φνθ<sup>1</sup> (quidam libri greci sic habent praem. mg. φ); cf. Pref., p. 207\* 9 qui Ni, T(86): quod Np 16 diximus NiNp: prius  
diximus V: diximus prius Nr 20-21 de quibus uidetur (= οίς δοκεῖ CESVXY, P) VNiNp: hiis que opinatur (= οίς δοξάζει LU<sup>2</sup>W) Nr  
22 omnem Ni, T(165, bis): communem Np consequatur (-quitur νπ) Ni, T(166): sequitur Np 24 quidem] om. χ, Ni<sup>1</sup> igitur Ni,  
T(23, 179): ergo Np 27 hoc perscriptum χωφθ<sup>1</sup> (propter hoc om. π): h' cell: hoc T(187) 428b1 est] om. φ, Ni<sup>1</sup> (-ν) 3 ut Ni,  
T(216): et Np 4 esse maior V, φ, Np<sup>1</sup>, T(219): inu. Ni (-φ), Np<sup>2</sup> 6 salua re scr. (cf. T 225): saluare v: saluata re V, ω: saluatam  
saluare Ni(-ων), Np 7 necesse] + est Np ueram NiNp: + esse V, Nr 8 transcendens φ, v, Np (-σ): transcendens χω, v: transcendens  
Ni<sup>2</sup> (transcido [= trans-cado] ad reddendum μετακίπρω iam usitatam apud GROSSETESTE, Eth. Nic., 1156a33, 35, b4, 1158b10; cf. MOERBEKE, Poet.,  
1453a2; sed De gen. animal., 716a12 permutor; Themistius, ed. Verbeke, p. 208, 77 transmutor)

Φ(pecia 14): Φ<sup>1</sup>(Bσ<sup>1</sup>F<sup>2</sup>), Φ<sup>2</sup>(O<sup>1</sup>Pi) Ψ: Ψ<sup>1a</sup>(V<sup>2</sup>F, V<sup>0</sup>), Ψ<sup>1b</sup>(V<sup>2</sup>Vi), Ψ<sup>1c</sup>(F<sup>0</sup>F<sup>0a</sup>)

3-5 Et — etc.: Ps.-Petrus Hispanus, *Expositio lib. II-III de anima*, p. 292, 6-9; Ps.-Adam de Bocfeld, *In de anima* (Berlin lat. Qu.906, f. 150v):  
« Et diuiditur hec pars in duas: in prima dat intentionem; in secunda, ibi: Si igitur fantasia, prosequitur ». 5 Si igitur: 428a1. 6 ostensum  
sit: II 28, 427b8-14.

fantasia, ut sic postmodum determinetur *de altero*,  
id est de intellectu et opinione.  
428a1 Deinde cum dicit : *Si igitur fantasia* etc., inquit  
quid sit fantasia. Et circa hoc duo facit : primo  
15 ostendit quod non est aliqua potenciarum uel  
habituum manifestorum, que discernunt uel diu-  
dicant uerum uel falsum ; secundo ostendit quid  
sit, ibi : *Set quoniam est moto*. Circa primum tria  
facit : primo distinguit potencias et habitus quibus  
20 aliquid discernitur ; secundo ostendit quod fan-  
tasia non est aliquid eorum, ibi : *Quod quidem  
igitur non sit sensus* etc. ; tercio quod non est  
aliquid compositum ex eis, ibi : *Manifestum igitur  
quoniam neque opinio* etc.  
25 Dicit ergo primo quod, cum *fantasia* sit *secundum  
quam dicimus fieri nobis aliquod fantasma*, id est  
aliquid apparibile, nisi forte accipiamus fantasiam  
methaphorice, necesse uidetur quod fantasia sit  
aliquid de numero habituum uel potenciarum  
30 cognoscitiuarum quibus discernitur unum ab alio  
*aut* quibus circa aliquid *dicimus uerum* uel *falsum*,  
hoc est erramus uel non erramus (nam apparere  
aliquid est discernere et dicere uel uerum uel  
falsum) ; potencie autem uel habitus quibus  
35 discernimus et dicimus uerum uel falsum uidentur  
esse hec quatuor : *sensus, intellectus, sciencia* et  
*opinio* : unde uidetur quod fantasia sit aliquid  
horum quatuor.

\*\*\*

Ponit autem hec quatuor quasi iam nota : alia  
40 enim que ad cognitionem pertinere uidentur  
nondum erant suo tempore per certitudinem  
scita. Ipse autem iam superius distinxit intellectum  
a sensu ; unde preter sensum connumerat tria alia,  
scilicet intellectum, scienciam et opinionem ; et  
45 uidetur quod hic intellectus non accipiatur pro  
potencia (sic enim contra intellectum non diu-  
derentur sciencia et opinio, que ad potenciam  
intellectiuam pertinent), set intellectus accipitur

pro certa apprehensione eorum que absque  
inquisitione nobis innotescunt, sicut sunt prima 50  
principia, sciencia uero pro cognitione eorum de  
quibus certificamur per inuestigationem rationis,  
opinio autem pro cognitione eorum de quibus  
certum iudicium non habemus ; unde etiam dicit  
quod fantasia est habitus uel potencia de numero 55  
horum, ad ostendendum quod inter hec aliquid  
est ut potencia et aliquid ut habitus. Cognoscere  
autem possumus quod hec tantum apprehensionis  
principia apud Antiquos nota erant ex opinione  
Platonis superius in I libro posita, qui solum hec 60  
quatuor ad numeros reduxit, attribuens intellectum  
uni, scienciam dualitati, opinionem ternario, sen-  
sum quaternario.

\*\*\*

Deinde cum dicit : *Quod quidem igitur non sit* etc., 428a5  
ostendit quod fantasia non est aliquid dictorum. 65  
Et circa hoc tria facit : primo ostendit quod non  
sit sensus ; secundo quod non sit intellectus aut  
sciencia, ibi : *At uero neque semper* etc. ; tercio quod  
non sit opinio, ibi : *Relinquitur igitur* etc. Circa  
primum tria facit. 70

Primo ostendit quod fantasia non sit sensus  
neque secundum potenciam neque secundum  
actum, et est ratio talis : dormiens *aliquid fanta-*  
*siatur* ; hoc autem non fit secundum sensum in  
potencia, quia sensui existenti in potencia nichil 75  
apparet, neque secundum sensum in actu, quia in  
sompno non est sensus in actu ; ergo fantasia  
neque est sensus in potencia neque est sensus in  
actu.

Secundo ibi : *Postea sensus* etc., ostendit quod 428a8  
fantasia non sit sensus in potencia, et est ratio  
talis : *sensus* in potencia *semper adest* animali,  
*fantasia autem non* semper, cum non semper  
animali aliquid appareat ; ergo fantasia non est  
sensus in potencia. 85

Terccio ibi : *Si uero ei qui actu* etc., ostendit quod 428a9

$\Phi$ (pecia 14) :  $\Phi^1(Bo^1F^2)$ ,  $\Phi^2(O^1Pi)$   $\Psi$  :  $\Psi^{1a}(V^2F, V^3)$ ,  $\Psi^{1b}(V^2Vi)$ ,  $\Psi^{1c}(F^2F^4a)$  13-14 inquit quid sit fantasia] om.  $\Phi$ ,  $F^2P^3$  (prosequitur *suppl. Ed.*) 16 que] qui  $\Psi$  (quod  $F^2$ ) discernunt] -nuntur  $\Phi$  24 quoniam neque opinio  $\Psi^{1a}$  : quoniam non est opinio  
 $\Psi^{1b}$  : quoniam  $\Psi^{1c}$  ( $-O^2P^3$ ) : om.  $\Phi$ ,  $O^2P^3$  28 sit] + uel  $\Psi^{1b}$  32 hoc est] om.  $\Phi$  39 quasi] om.  $\Phi$  45 hic] *post* intellectus  
 $\Psi^{1a}$  : *post* accipiatur  $\Psi^{1c}$  ( $-O^2P^3$ ) 58 autem] om.  $\Phi$  59 opinione] positione  $\Psi^{1c}$  62 uni] unitati  $\Psi^{1a}$  86 qui actu  $\Psi^{1ab}$  ( $-Vi$ ) :  
quod actu  $\Phi$ ,  $Vi$  : om.  $\Psi^{1c}$

11-12 ut — opinione : Auerroes, II 155, u. 19 (p. 365) : « deinde postea loquemur de uirtute rationabili » ; Ps.-Petrus Hispanus, *Expositio lib. II-III de anima*, p. 292, 18-19 : « Et consequenter dicendum est de intellectu » ; Ps.-Adam de Bocfeld, *In de anima* (Berlin lat. Qu. 906, f. 150v) : « et illa iterum in duas : in prima prosequitur de ymaginatione siue de fantasia ; in secunda, ibi : *De parte autem anime*, prosequitur de intellectu ». — Aliter Anonymus, *In de anima II-III*, f. 18ra : « determinantes de fantasia... et de altero est dicendum, id est de alteritate fantasie ad sensum et opinionem » ; Albertus, p. 172, 57-59 : « oportet nos nunc loqui de altero quod isti dicunt, utrum scilicet fantasia sit quoddam intelligere ». 11 postmodum : III 1, 429a10. 18 Set : II 30, 428b10. 21 Quod : 428a5. 23 Manifestum : 428a24. 39-42 Ponit — scita : Quare de his quattuor tantum mentionem fecerit Aristoteles, quaestionem posuit, sed aliter soluit Albertus, p. 172, 69-81. 39 alia : haec sunt ars, prudentia, sapientia, secundum Albertum (cf. adn. sup.) 42 superius : II 28, 427b8-14. 44-57 et uidetur — habitus : Auerroes, II 155, u. 30-32 (p. 366) : « Et intendit per intellectum, ut michi uidetur, primas propositiones, et per scienciam illud quod prouenit ab eis ». 60 in I libro : I 4, 173-190, cum adn. 68 At uero : 428a16. 69 Relinquitur : 428a18.

fantasia non sit sensus secundum actum, quatuor rationibus.

Quarum prima talis est : sentire secundum actum conuenit *omnibus bestiis*, id est animalibus irrationalibus ; si igitur fantasia esset idem quod sensus secundum actum, sequeretur quod inesset omnibus animalibus irrationalibus ; hoc autem non est uerum, non enim inest *formice aut api aut uermi* ; ergo fantasia non est sensus secundum actum.

\*\*\*

Considerandum est autem quod omnia animalia habent quodam modo fantasiam, set animalia imperfecta habent fantasiam indeterminatam, sicut infra dicit Philosophus. Set hoc non uidetur esse uerum de formica et api, in quorum operibus plurimum prudentie apparet ; set sciendum est quod opera prudentie formica et apis operantur naturali inclinatione, non ex hoc quod habeant fantasiam determinatam et distinctam a sensu : non enim fantasiantur aliquid nisi dum mouentur a sensibili ; quod autem operantur propter finem quasi prouidentes in futurum, non contingit ex hoc quod habeant aliquam ymaginationem illius futuri, set ymaginantur actus presentes qui ordinantur ad finem ex naturali inclinatione magis quam ex apprehensione. Illa autem animalia dicit Philosophus fantasiam habere quibus aliquid secundum fantasiam apparet etiam dum actu non sentitur.

\*\*\*

428a11 Secundam rationem ponit ibi : *Postea hii etc.*, que talis est : sensus secundum actum *semper ueri*

sunt (non enim sensus decipitur circa proprium sensibile), set *fantasia* ut plurimum sunt *false* (non enim respondet res ymaginationi ut plurimum) ; ergo fantasia non est sensus secundum actum.

Terciam rationem ponit ibi : *Amplius autem non dicimus etc.*, que talis est : *cum* operamur secundum certitudinem *circa sensibile* actu, scilicet ipsum sciendo, non dicimus quod *hoc uidetur nobis homo, set magis* hoc dicimus *cum non manifeste sentimus*, sicut cum a remotis aliquid uidemus uel cum uidemus aliquid in tenebris, et *tunc* sensus secundum actum *aut* est *uerus aut* est *falsus* (circa sensibile enim per accidens, cuiusmodi sensibile est homo, non semper sensus uerus est, set quandoque decipitur). Addit autem hoc ut ostendat conuenientiam inter sensum non manifestum et fantasiam, que etiam quandoque est uera et quandoque est falsa : cum enim manifeste aliquid fantasmur, dicimus quod hoc uidetur nobis homo et non quod per certitudinem sit homo. Ergo fantasia non est idem quod sensus secundum actum.

Quartam rationem ponit ibi : *Et quod quidem diximus etc.*, que talis est : fantastice uisiones apparent dormientibus ; in eis autem non est sensus secundum actum ; ergo fantastica uisio non est sensus secundum actum.

Deinde cum dicit : *At uero etc.*, ostendit quod fantasia neque sit intellectus neque sciencia ; intellectus enim primorum principiorum et sciencia de conclusionibus per demonstrationem acquisita semper sunt uerorum ; fantasia autem quandoque est falsa ; ergo fantasia neque est sciencia neque intellectus.

Φ(pecia 14) : Φ<sup>1</sup>(B<sup>0</sup>F<sup>2</sup>), Φ<sup>2</sup>(O<sup>2</sup>Pi) Ψ : Ψ<sup>1a</sup>(V<sup>2</sup>F, V<sup>3</sup>), Ψ<sup>1b</sup>(V<sup>2</sup>Vi), Ψ<sup>1c</sup>(F<sup>2</sup>F<sup>4a</sup>) 101 quorum] quarum Ψ<sup>1c</sup> operibus] operatione Ψ<sup>1bc</sup>

Φ(pecia 15) : Φ<sup>1</sup>(B<sup>0</sup>B<sup>1</sup>), Φ<sup>2</sup>(O<sup>2</sup>Pi) Ψ : Ψ<sup>1a</sup>(V<sup>2</sup>F, V<sup>3</sup>), Ψ<sup>1b</sup>(V<sup>2</sup>Vi), Ψ<sup>1c</sup>(V<sup>2</sup>F<sup>4a</sup>) 107 quod autem operantur incipit pecia 15 in Φ 114 dum actu non] dum non actu Ψ (nondum actu F<sup>4a</sup>) 117-118 ueri sunt] inu. Ψ 133 decipitur] -pit Φ 135 et] inter Φ 136 enim] autem Ψ 139-140 secundum actum] in actu Ψ<sup>1c</sup> 141 quod] om. Φ, V<sup>3</sup>W 148 principiorum] + est Φ 150 sunt] om. Φ, O<sup>2</sup>P<sup>2</sup> 150 uerorum] + est Φ (-Pi), O<sup>2</sup>P<sup>2</sup> 151 neque] non Φ 151-152 sciencia... intellectus] inu. Ψ<sup>1bc</sup> (-V)

100 infra : III 10, 433b29-30, 434a1-10. 100-102 Set — apparet : Auerroes, II 156, u. 32-37 (p. 367) : « Existimatur enim quod non omne animal ymaginatur et est animal quod non mouetur ad sensibilia nisi apud presenciam eorum in actu, ut uermes et musce ; apes autem et formice necessario ymaginantur, apes uero propter artificium, formice autem propter depositionem ; set non curat de exemplo » ; Ps.-Adam de Bocfeld, *In de anima* (Berlin lat. Qu.906, f. 151r) : (fantasya) « non inest omnibus, quia non uermi : uermis enim non mouetur nisi apud presenciam rei sensibilis ; set formica et apis habent ymaginationem, apes autem propter artificium, formice propter depositionem » ; cf. Themistius, f. 26va (ed., p. 206, 24-27) : « phantasia autem hii quidem inest, hii autem non, formice quidem et api forte, et multo magis cani et equo et quecunque participant sensu, uermi autem non ». — Contrarie uerba Aristotelis interpretauit Ps.-Petrus Hispanus, *Expositio lib. II-III de anima*, p. 294, 14-17 : « phantasia... inest quibusdam (animalibus), ut formice, disponit enim sibi in necessariis respectu futuri, et api, scilicet propter artificium, operatur enim sibi domos exagonas, et etiam uermi cuidam ». 102-112 set — apprehensione : aliter difficultatem soluerunt Anonymus, *In de anima II-III*, f. 18ra : « ... dicens quod formice et api et uermi non est fantasia ; et Commentator dicit quod non bene posuit exemplum, ut formica et apis : hee enim fantasiam habent ; musca autem et uermis carent fantasia. Tamen ut uerba actoris saluentur, notandum quod duplex est fantasia : quedam fantasia est que apprehendit ad presenciam sensibilis, et hec est incompleta et hec inest formice et api ; alia est que non solum apprehendit ad presenciam sensibilis, set etiam ad ipsius absenciam, et hec est completa et hec non est in formica et api, et de tali loquitur hic » ; Albertus, p. 173, 40-45 : « Puto autem hoc non ex uitio esse Philosophi, set ex uitio translationis, quia translator non intellexit nomina animalium que dixit Aristoteles fantasiam non habere, et loco eorum transtulit formicas et apes et corrupit ueritatem ex mala translatione ».

428a18 Deinde cum dicit : *Relinquitur igitur* etc., ostendit quod fantasia non sit opinio, quod magis uidebatur, quia opinio etiam quandoque est falsa, sicut et fantasia. Ostendit autem hoc duabus rationibus.

Quarum prima talis est : opinionem consequitur *fides* (*non enim* uidetur esse contingens quod aliquis non credat illud quod opinatur), et sic, cum nulla bestia habeat fidem, *nulli bestiarum* inerit opinio ; set *fantasia* inest *multis* bestiarum, ut dictum est ; ergo fantasia non est opinio.

428a22 Secundam rationem ponit ibi : *Amplius si omnem opinionem*, que talis est : ad *omnem opinionem consequitur fides*, quia unusquisque credit illud quod opinatur, ut dictum est ; set ad fidem sequitur quod aliquis sit persuasus : ea enim credimus que nobis sunt persuasa ; ad persuasionem autem sequitur ratio (secundum ordinem illationis, quia per aliquam rationem aliquid alicui persuadetur) ; ergo, de primo ad ultimum, quicumque habet opinionem, habet rationem ; nulla autem bestia habet rationem, cum tamen aliqua habeat fantasiam ; ergo fantasia non est opinio. Et manifestum est quod hec secunda ratio inducitur ad confirmandum primam, quantum ad hoc quod prima supposebat quod nulla bestia habeat fidem.

428a24 Deinde cum dicit : *Manifestum igitur quoniam neque opinio* etc., ostendit quod fantasia non est aliquid compositum ex premissis et precipue ex sensu et opinione ex quibus magis posset uideri esse composita. Et circa hoc tria facit.

Primo proponit quod intendit, quasi ex premissis concludens. Concludit ergo quod, quia fantasia neque est sensus neque opinio, *manifestum propter hoc* esse potest quod fantasia non est *opinio cum sensu*, ita quod essentialiter sit opinio et habeat sensum concomitantem, *neque* est opinio *per sensum*, ita quod essentialiter sit opinio set habeat sensum causantem, *neque* est *complexio opinionis et sensus*, ita quod essentialiter componatur ex utroque. Non autem addit quod non sit

fantasia sensus cum opinione, quia fantasia magis uidetur conuenire cum opinione, que potest esse falsa, quam cum sensu, qui semper est uerus.

Secundo ibi : *Et manifestum quod non alia*, ostendit qualiter oporteat accipi opinionem, si fantasia complectatur opinionem et sensum. Quia enim fantasia est unius et eiusdem, *manifestum est* quod opinio adiuncta sensui, que est fantasia, *non est alia quedam opinio, set illa que* est de eodem de quo *est et sensus*, sicut si dicamus quod fantasia est quedam *complexio ex opinione albi et sensu* eiusdem ; *non enim* potest esse composita *ex opinione albi et sensu boni*, quia sic fantasia non esset de uno et eodem. Oportet *igitur*, si fantasia est ex complexione opinionis et sensus, quod *apparere* aliquid secundum fantasiam nichil aliud sit quam *opinari* id idem *quod sentitur*, secundum se et *non secundum* accidens.

Tercio ibi : *Apparent autem et falsa* etc., destruit predictam positionem, tali ratione : contingit aliquando quod aliqua *falsa apparent* secundum fantasiam, que est a sensu, et de illis et eisdem rebus homo habet *ueram* opinionem, sicut secundum sensum apparet quod *sol* non excedat quantitatem *unius pedis*, quod est falsum, set secundum ueram opinionem creditur *esse maior habitatione*, id est tota terra in qua habitamus. Si *igitur* apparitio ipsa falsa sit idem quod opinio cum sensu, oportet alterum duorum dicere.

Quorum unum est quod in ista compositione opinionis ad sensum aliquis abiciat *ueram opinionem quam prius habebat, re opinata salua*, id est eodem modo manente, et ille qui abicit opinionem non sit oblitus neque decredat, quod est impossibile. Istis enim tribus modis aliquis amittit ueram opinionem : primo, quando res mutatur, sicut cum aliquis uere opinatur quod Sortes sedet eo sedente, postquam Sortes sedere desierit, si retineat eandem opinionem, uera opinio mutatur in falsam ; secundo, quando desinit opinari quod prius opinabatur propter hoc quod oblitus est

$\Phi$ (pecia 15) :  $\Phi^1(B\sigma^1B^1)$ ,  $\Phi^2(O^1P^1)$   $\Psi$  :  $\Psi^{1a}(V^2F, V^2)$ ,  $\Psi^{1b}(V^2Vi)$ ,  $\Psi^{1c}(VF^{4a})$  158-159 opinionem consequitur (seq-  $\Psi^{1ab}$ ,  $F^{4a}P^2$ ) fides. non enim uidetur  $\Psi^1(-V)$  : fantasia opinionem consequitur, fides non. Videtur enim  $\Phi$ ,  $V$  159 contingens] conueniens  $\Psi^{1bc}$  ; *sed* cf. *Ar.*, 428a20 contingit 169 sunt persuasa] *inu.*  $\Psi$  autem] enim  $\Phi$  170 sequitur] consequitur  $\Psi^{1a}$  171 persuadetur] suadetur  $V^2Vi$ ,  $F^2F^{4a}P^2Ed^1$  173 autem] tamen  $\Psi^{1bc}$  174 aliqua habeat] aliqua habeant  $P^1$ ,  $\Psi^{1c}$  (alique habent  $P^2$  : habeat aliquam  $DnF^2$ ) 178 habeat] habebat  $\Psi^{1a}$ ,  $F^{4a}P^2$  185 Concludit] Dicit  $\Psi$  ergo] + primo  $\Psi^{1bc}$  quia  $\Psi^1(-F, F^{4a}P^2)$  : *om.*  $\Phi$ ,  $F$ ,  $F^{4a}P^2$  190 per  $\Psi^1$  (189-191 neque est — causantem *om.*  $V^2F$ ,  $F^2$ ,  $O^2P^2$ ) : propter  $\Phi$  ; *sed* cf. *Ar.*, 428a25 193 addit] *om.*  $\Phi$  195 conuenire] communicare  $F^2F^{4a}P^2Ed^1$  210 secundum] per  $\Psi$  215 et] *om.*  $\Psi^{1a}$  218 quod est falsum (falsum est *tr.*  $\Psi^{1c}$ )  $\Psi$  : *om.*  $\Phi$  224 ad sensum] cum sensu  $V^2F$  228 amittit] abicit  $\Psi^{1bc}$  230 aliquis uere] uerum  $\Phi$

163 dictum est : supra, 428a9-10 ; II 4, 413b22, cum comm. Thomae u. 67-70 et 90-100. 167 dictum est : 428a20-21. 170 secundum ordinem illationis : cf. adn. in textu inserta in cod. *P<sup>2</sup>Pa* : « nota quod bene dixit, quia hic est illatio a posteriori, sicut : Si domus est, paries est ». 216-220 sicut — habitamus : cf. ipse Thomas, *In De celo*, II 28, n. 4, in 298a15-20 : « solem probant astrologi esse centies septuagies maiorem terra » (ex Simplicio in loc., cf. Comm. in *Ar. Graeca*, VII, p. 548, 19-23) ; cf. Cicero, *De nat. deorum*, II xxxvi 92 (ed. Pease, t. II, p. 777-778, cum adn.)

235 pristinae opinionis; tercio, quando desinit opinari  
quod prius opinabatur quia decredit quod prius  
credebat, immutatus propter aliquam rationem.  
Quod autem aliquis amittat ueram opinionem  
nullo istorum contingente, est impossibile. Quod  
240 contingeret in proposito.

Aliud autem quod oportet dicere, si primum  
non dicatur, est quod aliquis retineat cum falsa  
apparitione ueram opinionem; et sic, si ipsa  
apparitio est ipsa opinio (quod necesse est ponere,

si fantasia est opinio), sequetur quod eadem 245  
apparitio sit uera et falsa; *set* oportet, si *falsa*  
*facta est* et non sit uera, quod *res transcendens*, id  
est transmutata ab ea que prius erat, lateat opinan-  
tem, quia, si non lateret eum, simul cum mutatione  
rei mutaret opinionem et non esset eius opinio 250  
falsa. Hoc autem adiunxit ad exponendum quod  
prius dixerat de saluatione rei.

Concludit ergo quod *fantasia neque* est aliquid 428b9  
predictorum quatuor *neque* est composita *ex hiis*.

$\Phi$ (pecnia 15) :  $\Phi^1(B^0B^1)$ ,  $\Phi^2(O^2P^1)$   $\Psi$  :  $\Psi^{1a}(V^2F, V^2)$ ,  $\Psi^{1b}(VeVi)$ ,  $\Psi^{1c}(VF^{4a})$  238 autem] enim  $\Phi$  : om.  $V^2F$  243 apparitione]  
opinionem  $\Phi$  244-245 quod — opinio] *hom. om.*  $\Phi$ ,  $V^2F$ ,  $Ve$ ,  $O^2P^2$  : *del.*  $V^2W$  247 transcendens *scr.* (*cum*  $Gf^1O^1O^2P^2$ ,  $VeVi$ ,  $Bb^1$ ) : tradens  
 $B^0B^1F^2E$  (*an* *trans exemplar* ?) : transiens  $E^1V^2$  : transcendens *cell* (246-248 oportet — ab ea om.  $\Psi^{1a}$ ) ; *cf.* *Ar.*, 428b8, *cum* *adn.* 248 ea  
que  $\Phi^1$  (=  $B^0B^1F^2$ ,  $O^1O^2P^2$  : eo que *cell*) : eo que (eo qui, eo quod)  $\Phi^2$  : eo quod (eo om.  $\Psi^{1a}$ , *cf. adn. sup.*)  $\Psi$  250 et  $\Phi$ ,  $\Psi^{1c}$  ( $-O^2P^2$ ) :  
tunc (+ enim  $F$  : + cum  $V^2$ )  $\Psi^{1a}$ ,  $O^2P^2$

<CAPITVLVM XXX>

428b10 Set quoniam est moto hoc moueri alterum ab hoc, fantasia autem motus uidetur esse et non sine sensu fieri, set in hiis que sciunt et quorum sensus est, est autem motum fieri ab actu sensus, et hunc similem necesse est esse sensui, erit utique fantasia ipsa motus non sine sensu contingens neque non sciens inesse, et multa est secundum ipsam facere et pati habens, et esse ueram et falsam.

428b17 Hoc autem accidit propter hoc: sensus priorum quidem est uerus aut quam paucissimum habens falsum. Secundo autem de accidere hec, et hic iam contingit mentiri: quod quidem enim album, non mentitur, si autem hoc album aut aliud, mentitur. Tercio autem communium et consequentium accidentia quibus insunt propria (dico autem ut motus et magnitudo accidunt sensibilibus), circa que est maxime iam decipi secundum sensum. Motus autem

ab actu factus differt a sensu qui ab hiis tribus sensibus, et primus quidem presentis sensus uerus, alii autem presentis et absentis erunt utique falsi, et maxime cum procul sit sensibile. Si quidem igitur nichil aliud habet que dicta sunt nisi fantasia, hec autem est quod dictum est, fantasia utique erit motus a sensu secundum actum facto.

Quoniam autem uisus maxime sensus est, et nomen a lumine accipit, quoniam sine lumine non est uidere.

Et quoniam inmanent et similes sunt sensibus, multa secundum ipsas operantur animalia, alia quidem quia non habent intellectum, ut bestie, alia uero ex uelamento intellectus aliquando passione aut egritudine aut sompno, ut homines.

De fantasia quidem igitur quid est et propter quid est, dictum sit in tantum.

428b10 Set quoniam est moto etc. Postquam Philosophus ostendit quod fantasia non est aliquid illorum quatuor que ab Antiquis ad cognitionem pertinere ponebantur, hic inquit quid sit fantasia. Et diuiditur in partes duas: in prima ostendit quid sit fantasia; in secunda assignat rationem eorum que ad fantasiam pertinent, ibi: Hoc autem accidit propter hoc.

Ad inuestigandum autem quid sit fantasia, hoc modo procedit. Primo enim ponit quod, si aliquid est motum, contingit quod ab eodem aliquid aliud moueatur (ostensum est enim in VIII Phisicorum quod est duplex mouens, scilicet mouens immobile et mouens motum, quod scilicet

mouet in eo quod mouetur); deinde proponit quod fantasia est quidam motus (sicuti enim anima sciens mouetur a sensibilibus, ita in fantasiando mouetur a quibusdam apparentibus que dicuntur fantasmata); ulterius proponit affinitatem quam habet fantasia ad sensum, quia fantasia non potest fieri sine sensu, set est tantum in habentibus sensum, scilicet in animalibus, et est illorum tantum quorum est sensus, scilicet illorum que sciuntur (ea enim que sunt intelligibilia tantum non cadunt in fantasiam); deinde proponit quod ab actu sensus contingit quendam motum fieri, quod quidem manifestum fit ex eo quod primo proponebatur, scilicet quod ab eo

Ar. Ni: Ni<sup>1</sup>(φ, χω), Ni<sup>2</sup>(νρ, θ<sup>1</sup>π) Np(pecia 5): Np<sup>1</sup>(αβγ), Np<sup>2</sup>(στ, μ) Nr 428b10 est Ni<sup>1</sup>, Np, T(1); cf. II 29, 18): accidit Ni<sup>2</sup> 14 esse] om. Ni<sup>1</sup> 15 fantasia ipsa V(dett), χω, νρ, T(38): om. θ<sup>1</sup>π: ipse (scil. motus = αδτη S) V(A): hic (scil. motus = αδτη cest) φ, Np 18 hoc V(dett), NiNp, T(60): hec V(A) sensus hic Ni (-π): post priorum quidem π, Np  
Ar. Ni: Ni<sup>1</sup>(φ, χω), Ni<sup>2</sup>(νρ, θ<sup>1</sup>π) Np(pecia 6): Np<sup>1</sup>(β, γσ), Np<sup>2</sup>(α, μτ) Nr 428b22 Tercio incipit pecia 6 in Np 23 accidentia (-cium θ<sup>1</sup>π) VNiNp: accidentibus Nr 26 differt Ni (-φ), Np, T(86): differet φ 30 habet] habent θ<sup>1</sup>π, Np 429a1 hec PT(115: fantasia): hoc perscr. νμ: h' cest 2 facto (= γιγνομένης CWy, SUVX) NiNp, T(116): factus (= γιγνομένη E<sup>1</sup>L) V (uerbum om. THOMAS infra III 7, 88; De unit. intell., 3, 74; uerbum translationis ueteris factus hab. In III Sent., d.27, q.3, a.1; In IV Sent., d.23, q.2, a.3, q.1a 2, ad 1; In Boeth. De Trin., ed. Decker, p. 214-215; C.G., II 59, 67, 73, ed. Leon., t. XIII, p. 416b1-2, 439b2-3, 460a6; De malo, q.3, a.4, arg. 4; q.16, a.12, ad 2; Q. de anima, q.4, arg. 1; I<sup>a</sup>, q.12, a.3, arg. 3; q.84, a.6, ad 2; q.111, a.3, arg. 1; In Phys., VIII 6, n. 5; In Met. I 1; I 14; IV 14; In De causis, ed. Saffrey, p. 46, 4-5; cf. supra II 4, 69-70; In de sensu, II 2, 15) 3 a lumine NiNp: ab ipso greco <...> quod est lux V 5 ipsas φχ, θ<sup>1</sup>, PT(145 fantasias): ipsam ωπ: ipsos cest

Φ(pecia 15): Φ<sup>1</sup>(B<sup>o</sup>B<sup>1</sup>), Φ<sup>2</sup>(O<sup>o</sup>Pi) Ψ: Ψ<sup>1a</sup>(V<sup>2</sup>F, V<sup>2</sup>), Ψ<sup>1b</sup>(VeVi), Ψ<sup>1c</sup>(VF<sup>1a</sup>) 1 est] accidit Ψ<sup>1c</sup>; cf. Ar., 428b10, cum adn. 8 propter hoc (hoc Pi: h' cest; cf. Ar., 428b18, cum adn.): om. Ψ 24 sciuntur] sciunt Φ 26-27 quendam motum] quidam motus Φ; sed cf. Ar., 428b13

7 Hoc: 428b17. 12-13 in VIII Phisicorum: Ar., Phys., VIII 9, 256a4-13. 24-25 ea — fantasiam: Themistius, f. 27rb (ed., p. 211, 38-40): et enim si intellectualium sit aliquando phantasia, attamen ut attingunt sensum ».



quod est motum contingit *moueri alterum*, sensus  
 30 autem secundum actum fit ex eo quod sensus  
 mouetur a sensibilibus, unde relinquitur quod a  
 sensu secundum actum causetur aliquis motus ;  
 ex quo etiam manifestum est quod motus causatus  
 ab actu sensus *necesse est* quod sit similis *sensui*,  
 35 quia omne agens agit sibi simile, unde et id quod  
 mouet in quantum mouetur causat motum similem  
 motui quo ipsum mouetur ; ex omnibus autem hiis  
 concludit quod *fantasia* sit quidam motus causatus  
 a sensu secundum actum, qui quidem *motus non*  
 40 *est sine sensu neque* potest *inesse* hiis que non  
 sentiunt, quia si aliquis motus fit a sensu secundum  
 actum similis motui sensus et nichil aliud nisi sola  
 fantasia inuenitur esse tale, relinquitur quod  
 fantasia sit huiusmodi motus ; et ex hoc quod est  
 45 motus causatus a sensu similis ei, sequitur quod  
 contingat habentem *fantasiam multa facere et pati*  
*secundum* eam ; et contingit eam *esse ueram et*  
*falsam*, ut statim ostendetur.

428b17 Deinde cum dicit : *Hoc autem accidit* etc., assignat  
 50 rationem eorum que conueniunt fantasie, per ea  
 que dicta sunt. Et circa hoc tria facit : primo  
 assignat causam quare fantasia sit quandoque  
 falsa et quandoque uera ; secundo assignat causam  
 huius nominis, ibi : *Quoniam autem uisus* ; tercio  
 55 assignat causam eius quod dixerat, quod animalia  
 multa agunt secundum fantasiam, ibi : *Et quoniam*  
*inmanent* etc.

Dicit ergo primo quod *hoc*, scilicet fantasiam  
 esse quandoque ueram et quandoque falsam,  
 60 *accidit propter hoc* quod dicitur, quia scilicet  
 sensus a cuius actu causatur fantasia diuersimode  
 se habet ad ueritatem et falsitatem secundum quod  
 ad diuersa comparatur. Nam primo quidem circa

propria sensibilia semper *est uerus aut* modicum  
 65 habet de falsitate : sicut enim potencie naturales  
 non deficiunt a propriis operationibus nisi in  
 minori parte propter aliquam corruptionem, sic  
 et sensus non deficiunt a uero iudicio priorum  
 sensibilibus nisi in minori parte propter aliquam  
 corruptionem organi, ut apparet in febricitantibus  
 70 quibus propter indispositionem lingue dulcia  
 amara esse uidentur. *Secundo* autem sensus est  
 circa sensibilia per accidens, *et hic iam* decipitur  
 sensus : *quod enim album* sit hoc quod uidetur,  
*non mentitur* sensus, set *si album* sit *hoc aut* illud,  
 75 *puta* uel nix uel farina aut aliquid huiusmodi,  
*hic iam contingit mentiri*, et maxime a remotis.  
*Tercio* uero sensus est sensibilibus *communium* que  
 consecuntur subiecta in quibus sunt *accidencia* que  
 sunt sensibilia propria (sicut magnitudo et motus,  
 80 que sunt sensibilia communia, accidunt corporibus  
 sensibilibus), et *circa* huiusmodi *maxime est* decep-  
 tio, quia iudicium de hiis uariatur secundum  
 diuersitatem distancie : nam quod a remotiori  
 uidetur, minus uidetur. *Motus autem* fantasie qui  
 85 *est factus ab actu* sensus *differt ab* istis *tribus sensibus*,  
 id est actibus sensus, sicut effectus differt a causa,  
 et propter hoc etiam, quia effectus est debilior  
 causa et, quanto magis aliquid elongatur a primo  
 agente, tanto minus recipit de uirtute et simili-  
 90 tudine eius, ideo adhuc in fantasia facilius quam  
 in sensu potest incidere falsitas, que consistit in  
 dissimilitudine sensus ad sensibile (tunc enim est  
 falsitas sensus quando aliter recipitur forma  
 sensibilis in sensu quam sit in sensibili ; et dico  
 95 aliter secundum speciem, non secundum materiam,  
 puta si sapor dulcis recipiatur in lingua secundum  
 amaritudinem ; secundum materiam uero semper

Φ(pecia 15) : Φ<sup>1</sup>(Bo<sup>1</sup>B<sup>1</sup>), Φ<sup>2</sup>(O<sup>1</sup>Pi) Ψ : Ψ<sup>1a</sup>(V<sup>2</sup>F, V<sup>6</sup>), Ψ<sup>1b</sup>(V<sup>2</sup>Vi), Ψ<sup>1c</sup>(V<sup>2</sup>F<sup>2a</sup>) 29 moueri alterum] inu. Φ ; sed cf. Ar., 428b10  
 30-31 sensus mouetur] inu. Φ 35 unde et Ψ<sup>1bc</sup> : unde Ψ<sup>1a</sup> : et Φ 40 que] qui Φ, Ψ<sup>1b</sup> 42 sola] om. Ψ 45 similis] simili Ψ<sup>1a</sup>  
 46 contingat] -git Φ, F<sup>1a</sup> facere] agere Ψ<sup>1bc</sup> ; sed cf. Ar., 428b16 52-53 sit quandoque falsa et quandoque uera Φ, Ψ<sup>1b</sup> : sit aliquando  
 (inu. V<sup>6</sup>W) uera, aliquando falsa Ψ<sup>1a</sup> (52-53 quare — causam hom. om. Ψ<sup>1c</sup>) 64 est uerus Ψ<sup>1a</sup> : inu. Φ, Ψ<sup>1bc</sup> (uerus semper est tr. F<sup>1a</sup>) ;  
 sed. cf. Ar., 428b18 66 a] in Ψ 68 deficiunt] -cit Ψ<sup>1a</sup> 72 sensus est] inu. Φ ; sed cf. u. 78 76 aut] uel O<sup>1</sup>, Ψ<sup>1</sup> (73-78 et hic —  
 communium om. V<sup>6</sup>) 80 sicut] que sunt Φ ; sed cf. Ar., 428b23 ut motus] + et Φ, V<sup>6</sup> : + sunt et V 86-87 ab istis — differt]  
 hom. om. Φ, Ψ<sup>1a</sup> (-W) 91 ideo V<sup>6</sup>W, Ψ<sup>1bc</sup> : Item V<sup>2</sup>F : et ideo Φ 93 dissimilitudine Ψ<sup>1c</sup>, sec. m. V<sup>6</sup> : distinctione Ψ<sup>1a</sup> (obsc. pr. m. V<sup>6</sup>) :  
 similitudine Φ, Ψ<sup>1b</sup> 95 sensibili Vi : re (om. V<sup>6</sup>W) sensibili, si (set F : om. V<sup>6</sup>) non sentitur Ψ<sup>1a</sup> : sciente Φ, Ψ<sup>1bc</sup> (-Vi)

35 omne agens agit sibi simile : etsi aliis locis aliis uerbis expressa est hacc sententia ab Aristotele (cf. *De gen. et corr.*, I, 324a10-11 ; *De gen. anima-*  
*lium*, II, 735a20, a Guillelmo transl., A.L., XVII 2.v, p. 50, 18-19 ; *Met.*, VII 6, 1032a25, b 11 ; 8, 1034a22), tamen in hoc adagium reducta est ab  
 Auerro, *In de anima*, II 118 ; cf. *De anima*, II 423b31-424a2, ab Ishâq ibn Hunain in Arabicum et a Michaele Scotto in Latinum transl., in Auerro,  
 II 118, textus, u. 1-4 (p. 313) : « Sentire enim est aliquod pati quoquo modo. Vnde necesse est ut illud quod agit sibi simile in actu non agat  
 nisi illud quod est in potentia » ; Auerroes, II 118, comm. u. 12-16 (p. 314) : « sentire enim, quia est aliqua passio secundum modum dictum,  
 et omne patiens habet agens, et omne agens agit sibi simile in actu, necesse est ut non agat sibi simile in actu nisi ex aliquo quod est sibi simile in  
 potentia, non in actu ». Adagium ab Auerro formatum saepissime laudat Thomas, uelut : *In I Sent.*, d.7, q.1, a.1 ; *In II Sent.*, d.14, q.1, a.2, arg. 3 ;  
 d.15, q.1, a.2, arg. 4 ; d.18, q.2, a.1, ad 4 ; *In IV Sent.*, d.1, q.1, a.4, sol. 4 ; *De uer.*, q.21, a.4, u. 205 ; *C.G.*, I 49 (t. XIII, p. 142a12-13) ; II 20  
 (ibid., p. 310a17-18) ; 21 (p. 313b48-49) ; 23 (p. 324a-b) ; 24 (p. 328a1) ; 41 (p. 362a13-14) ; 43 (p. 367b32) ; 76 (p. 480a23-24) ; *Comp. theol.*, I 101,  
 u. 14-15 ; *De pot.*, q.3, a.1, arg. 12 ; I<sup>a</sup>, q.3, a.3, arg. 2 ; q.4, a.3 ; q.6, a.1 ; q.19, a.4 ; q.44, a.2, arg. 3 ; q.45, a.6 ; q.110, a.2 ; q.115, a.1 ; etc. ; sed  
 adagium non auctori, sed uulgari usui attribuit Thomas, *Resp. ad lect. Ven. de 36 art.*, 9 (ed. Leon., XLII, p. 341, 160-161) : « consuevit dici quod  
 omne agens facit sibi simile ». 54 Quoniam : 429a2. 56 Et quoniam : 429a4. 70-72 ut — uidentur : cf. supra, II 21, 422b8-10.  
 76 puta — huiusmodi : Adam de Bocfeld, *In de anima* (Urb. lat. 206, f. 291r) : « utrum sit hoc album aut illud, ut nix uel huiusmodi ». 84-85 quod  
 — uidetur : cf. supra, II 15, 130-135, cum adn. 88-91 effectus — eius : cf. ipse Thomas, I<sup>a</sup> II<sup>a</sup>e, q.66, a.1 ; *In Eth.*, VI 3, 113-114, cum adn.

aliter recipit sensus quam habeat sensibile);  
 100 *primus* ergo motus fantasie, qui fit a sensu pro-  
 priorum sensibilibus, est *uerus* ut in pluribus, et  
 hoc dico ad presenciam sensibilis, quando motus  
 fantasie est simul cum motu sensus (set quando  
 motus fantasie est in absencia sensus, tunc etiam  
 105 circa propria sensibilia contingit decipi : ymagi-  
 namur enim quandoque absencia ut alba, licet  
 sint nigra); set *alii* motus fantasie, qui scilicet  
 causantur a sensu sensibilibus per accidens et a  
 sensu sensibilibus communium, possunt esse  
 110 *falsi*, siue sit presens sensibile siue non, set  
*maxime* sunt falsi in absencia sensibilis, quando  
 est *procul*. Ex hac autem ratione assignata con-  
 cludit ulterius principale propositum, dicens quod,  
 si ea que dicta sunt non conueniunt nisi fantasie et  
 115 fantasia habet quod dictum est, relinquatur quod  
*fantasia* sit motus a sensu facto in actu.

## &lt;QVESTIO&gt;

Vtrum autem iste motus aliam potenciam  
 requirat quam sensitiuam, Aristotiles hic non  
 120 determinat.

Set [uidetur quod], cum secundum diuersitatem

actuum distinguantur potencie et diuersitas motus  
 requirat diuersa mobilia, quia quod mouetur non  
 mouet se ipsum set alterum, necessarium uidetur  
 quod sit alia potencia fantastica siue ymaginatiua 125  
 a sensu.

\*\*\*

Deinde cum dicit : *Quoniam autem uisus*, assignat 429a2  
 causam huius nominis. Circa quod sciendum est  
 quod phaos in Greco idem est quod lux; et inde  
 uenit phanos, quod est apparitio uel illuminatio, 130  
 et fantasia. Dicit ergo quod, quia *uisus* est preci-  
 puus inter alios sensus eo quod est spiritualior,  
 ut supra ostensum est, et plurium cognoscitiuus,  
 ideo fantasia, que causatur a sensu secundum  
 actum, *accepit nomen a lumine, sine quo non* contingit 135  
*uidere*, ut supra dictum est.

Deinde cum dicit : *Et quoniam inmanent* etc., 429a4  
 ostendit causam quare animalia agant et paciantur  
 secundum fantasiam. Et dicit quod fantasie  
*inmanent*, id est perseuerant, etiam abeuntibus 140  
 sensibilibus, *et sunt similes sensibus* secundum  
 actum (unde, sicut sensus secundum actum mouet  
 appetitum apud presenciam sensibilis, ita et  
 fantasia in absencia sensibilis), et propter hoc dicit

Φ(pecia 15) : Φ<sup>1</sup>(Bo<sup>1</sup>Bl<sup>1</sup>), Φ<sup>2</sup>(O<sup>1</sup>Pi) Ψ : Ψ<sup>1a</sup>(V<sup>2</sup>F, V<sup>2</sup>), Ψ<sup>1b</sup>(V<sup>2</sup>V<sup>1</sup>i), Ψ<sup>1c</sup>(VF<sup>1a</sup>) 101 est uerus] semper *praem.* Φ 106 quandoque]  
 aliquando Ψ<sup>1a</sup> 116 a sensu facto] a sensu factus uel facto Ψ<sup>1a</sup> (-F) : factus a sensu facto O<sup>2</sup>P<sup>2</sup> : a sensu factus F, V : cf. *Préf.*, p. 121\*  
 121 uidetur quod] *secl.* 129 phaos *scr.* : ph<sup>1</sup>os V<sup>2</sup>, DnV<sup>2</sup> : phax F : phanos ?V<sup>2</sup>, W : fanos per os Pg : fos O<sup>2</sup>P<sup>2</sup> : phos *cell* 130 pha-  
 nos] phonos PgV<sup>2</sup> : fanos P<sup>2</sup> 130 quod est] id est Ψ<sup>1a</sup> 135 contingit] est Ψ<sup>1bc</sup> 143 apud] ad Ψ<sup>1a</sup>

129 phaos in Greco idem est quod lux : Themistius, f. 27va (ed., p. 213, 75-76) : « nomen hinc hereditauit a faoys, id est lumine » ; Alexander  
 Aphrodisiensis, *In De sensu*, a Guillelmo transl. (ed. Thurot, p. 95, 3-5; Ms. Toledo Cab. 47.12, f. 46va) : « dyaphana... a phaeno : phaenomenon enim  
 proprie dicitur quod uisu penetrabile, a phaos; phaos autem lumen », ex parte laud. ab ipso Thoma, *In De sensu*, I 5, 145-147. — Cf. *Dict. Graeco-  
 Latinum* (saec. XIII ex.; Ms. London Coll. of Arms Arundel 9, f. 51vb) : « Φαος. ne. 8. Lux ». 130 phanos, quod est apparitio : Recte scripse-  
 runt Fulgentius (saec. V<sup>ex</sup>-VI<sup>1a</sup>), *Mitol.*, I 16 (ed. Helm, p. 27, 18) : « fanon enim Grece apparetur dicitur » ; Hugutio (saec. XII<sup>ex</sup>), *Deriuationes*  
 (Mss Paris B.N. lat. 7625<sup>A</sup>, f. 55va; 1788o, f. 67vb) : « Fasmos Grece Latine apparitio interpretatur; unde hec fasma, -e, et hoc fasma, -tis, id est  
 apparitio proprie uana et incerta ut in nocte; et hinc quedam fabula Menandri dicta est Fasma, a quadam apparitione... [cf. Menander, *Reliquiae*,  
 ed. A. Koerte, Pars I, p. 134]. Item a fasmos hoc fantasma, -tis, et hec fantasia, -e, idem quod fasma, set fasma semper est dubia, fantasma uel  
 fantasia quandoque » (uerbum *fasmos*, etsi apud scriptores Graecos non inuenitur, a grammaticis ut forma actiua formae passiuae φάσμα respon-  
 dens fictum esse uidetur); Rogerus Bacon, *De mult. spec.*, II 2 (ed. Bridges, p. 460-461) : « Nam phano Grece idem est quod appareo Latine ». —  
 Forma corrupta « phanos » (est quidem in Graeco quoddam uerbum φανός, quod tamen non significat « apparitio », sed « fax ») saeculo XII  
 medio a Iohanne Beletth ficta esse uidetur; cf. Isidorus, *Etym.*, VI xviii 6 (ed. W. M. Lindsay) : « Epiphania Graece, Latine apparitio [siue mani-  
 festatio] uocatur » ; Iohannes Beletth, *Summa de ecclesiasticis officiis*, c. 73 (ed. H. Douteil, CCLM 41 A, p. 134, 4-5) : « et dicitur Epyphania ab epy,  
 quod est supra, et phanos, quod est apparitio » ; Radulphus de Longo Campo (saec. XII<sup>ex</sup>), *Distinctiones* (ed. J. Sulowski, in *Mediaevalia Philos.  
 Polonorum*, XXII, 1976, p. 99, 15) : « Epiphania componitur ab epi, quod est supra, et fanos, quod est apparitio » ; Guillelmus Altissiodorensis,  
*Summa aurea* (ed. Ribaillier, II, p. 87, 40; 90, 118 et 132); Hugo de Sancto Charo, *In II Sent.*, d. 9 (ms. Vat. lat. 1098, f. 52vb); Anonymus (c. 1234),  
*Q. utrum conscientia sit fides* (ed. O. Lottin, *Psychologie et morale...*, t. II, p. 173, 34-35; cf. t. IV, p. 850); « dicitur enim fantasia a phanos, quod est appa-  
 ritio » ; Anonymus, *In de anima uet.* (Roma Naz. V.E. 828, f. 44ra) : « fantasia idem est quod uisio uel apparitio; unde fanos Grece idem est quod uisio  
 uel apparitio Latine » ; Ps.-Adam de Bocfeld, *In de anima* (Berlin Lat. Qu. 906, f. 153r) : « fantasia enim Grece idem est quod lux uel apparitio  
 Latine » ; Albertus, *S. de IV coequeuis*, IV, q. 67, a. 5, ad 5 : « phantasia in Greco idem est quam apparencia in Latino » ; *De anima*, p. 157, 86-87 :  
 « fantasia autem ab apparitione dicta est » ; p. 176, 36 : « fantasia dicitur uisio uel apparitio Latine » ; cf. ipse Thomas, supra, II 26, 123; infra,  
 III 10, 23-24; *In De sensu*, I 5, 216, cum adn., nec non : *In Isaiam*, I (ed. Leon., t. XXVIII, p. 8, 19) : (prophetia) « a phanos, quod est apparitio » ;  
*De uer.*, q. 12, a. 1, 156-159 : « ut si dicamus propheta... procul uidens, a phanos, quod est apparitio » ; II<sup>a</sup> II<sup>a</sup>e, q. 171, a. 1 : « Vnde possunt dici  
 propheta a phanos, quod est apparitio ». — Aliter Thomas, *In I ad Cor.*, XIV 1 (ed. Piana, t. XVI, f. 82vb; ms. München Clm. 21222, f. 176v) :  
 « propheta dicitur quasi procul uidens... a phanos, quod est uidere » (cf. supra, Anonymus, *In de anima uet.*, et Albertus, *De anima*, p. 176, 36) :  
 cf. Cicero, *Ac.*, I xi 40 (ed. Plasberg, p. 17, 7-8) : « quam ille φαντασίαν, nos uisum appellemus licet » ; Quintilianus, *Inst. Orat.*, VI ii 29 (ed. Cousin,  
 p. 31) : « Quas φαντασίαν Graeci uocant (nos sane uisiones appellemus)... » ; Aulus Gellius, *Noctes Att.*, XIX 1 15 (ed. Marshall, t. II, p. 562) :  
 « Visa animi, quas φαντασίαν philosophi appellant », laud. ab Augustino, *De ciu. Dei*, IX iv 2 (ed. Dombart-Kalb, CCL, t. 47, p. 252) : « animi  
 uisa, quas appellant phantasias ». 130 uel illuminatio : Petrus Comestor, *Hist. Schol.*, In euang. c. 37 (P.L. 198, 1558 C) : « Epiphania enim  
 illustrationem sonat ». 133 supra : II 14, 242-282. 133 plurium cognoscitiuus : Ar., *De sensu*, I 1, 437a2; *Met.*, I 1, 980a27. 136 supra :  
 II 14, 418b2-3, nec non comm. Thomae, u. 342-387.

145 quod *animalia multa operantur secundum fantasias*,  
set hoc contingit in defectu intellectus, quia cum  
intellectus adest, qui est superior, eius iudicium  
preualet ad agendum; unde, quando intellectus  
non dominatur, agunt animalia secundum fanta-  
150 *siam, alia quidem quia omnino non habent intellectum*,  
sicut *bestie, alia* quidem quia habent uelatum  
intellectum, sicut *homines*, quod contingit tripli-  
citer: quandoque quidem ex aliqua *passione*, ire  
aut concupiscencie uel timoris uel aliquid huius-

modi, quando est ita fortis quod obnubilat 155  
intellectum; quandoque autem accidit ex aliqua  
infirmitate, sicut patet in freneticis et furiosis;  
quandoque autem a *sompno*, sicut accidit in  
dormientibus: ex istis enim causis contingit quod  
intellectus non preualet fantasie, unde homo 160  
sequitur apparitionem fantasticam quasi ueram.

Vltimo autem concludit quod *dictum* est de 429a8  
*fantasia* quid sit et que sit causa eius.

$\Phi$ (pecia 15):  $\Phi^1(B^0B^1)$ ,  $\Phi^2(O^4Pi)$   $\Psi$ :  $\Psi^{1a}(V^2F, V^3)$ ,  $\Psi^{1b}(VeVi)$ ,  $\Psi^{1c}(VF^{4a})$  145 fantasias] -siam  $\Phi$ ; *sed cf. Ar.*, 429a5 ipsas  
146 in defectu intellectus *ser. cum V^3*: in defectum intellectus  $\Phi$ : propter defectum intellectus  $\Psi^{1bc}$ : in hiis in quibus non est intellectus  $\Psi^{1a}$   
(propter defectum intellectus in hiis in quibus non est intellectus  $\Psi$ ) 158-159 in dormientibus] in litargicis et *praem. sec. m. B^1* 161 appa-  
ritionem] operationem  $\Psi^{1a}$  (opinionem  $V^3$ ): apprehensionem  $\Psi^{1bc}$

157-159 in freneticis — in dormientibus: uerba « sicut accidit in dormientibus » tautologia esse uidentur; sed Thomas uerba « in freneticis » et  
« in dormientibus » coniungere solebat (cf. *De pot.*, q.6, a.3, ad 13; *De malo*, q.3, a.3, ad 9; a.4; a.9; a.10, arg. 3; *I^a*, q.86, a.4, arg. 2; q.101, a.2);  
forsitan tamen recte coniecerit corrector codicis *B^1* supplendum esse « in litargicis et dormientibus » (cf. app. crit.), nam uerba « in freneticis »  
et « in litargicis » ter coniunxit Thomas (*C.G.*, II 73, III 84; *I^a*, q.84, a.7), et saepius Augustinus, uelut: *Sermo 87*, xi 14 (P.L. 38, 538): « Phre-  
netici sunt qui non dormiendo insaniunt. Lithargici sunt qui multum dormiendo premuntur »; cf. *Sermo 359*, 8 (P.L. 39, 1596); *En. in Ps.*, 34 xiii  
23 (P.L. 36, 341); *De quantitate animae*, xxxii, 38. — Cf. infra, III 7, 95-96, cum adn.

<LIBER TERCIVS>

<CAPITVLVM I>

429a10 De parte autem anime qua cognoscit <sup>1</sup> anima et sapit, siue separabili existente siue non separabili <sup>1</sup> secundum magnitudinem set secundum rationem, considerandum quam habet differentiam <sup>1</sup> et quomodo quidem fit ipsum intelligere.

429a13 Si igitur est intelligere <sup>1</sup> sicut sentire, aut pati aliquid utique erit ab intelligibili aut <sup>15</sup> aliquid huiusmodi alterum. Inpassibilem ergo oportet esse, susceptiuam autem speciei <sup>1</sup> et potencia huiusmodi set non hoc, et similiter se habere, <sup>1</sup> sicut sensitiuum ad sensibilia, sic intellectum ad <sup>1</sup> intelligibilia.

429a18 Necessesse est itaque, quoniam omnia intelligit, inmixtum esse, sicut <sup>1</sup> dicit Anaxagoras, ut imperet, hoc autem est ut cognoscat. <sup>20</sup> Intus apparens enim prohibebit extraneum et obstruet. <sup>1</sup> Quare neque ipsius esse naturam neque unam, set aut <sup>1</sup> hanc quod possibilis. Vocatus itaque anime intellectus <sup>1</sup> (dico autem

intellectum quo opinatur et intelligit anima) <sup>1</sup> nichil est actu eorum que sunt ante intelligere.

Vnde neque misceri <sup>25</sup> est rationabile ipsum corpori : 429a24 qualis enim aliquis utique fiet aut <sup>1</sup> calidus aut frigidus, si organum aliquod erit, sicut sensitiuo ; <sup>1</sup> nunc autem nullum est.

Et bene iam dicentes sunt animam esse locum 429a27 <sup>1</sup> specierum, nisi quod non tota, set intellectiua, neque actu <sup>1</sup> set potencia species.

Quoniam autem non similis sit inpassibilitas <sup>30</sup> sensitui et intellectui, manifestum est ex organis <sup>1</sup> et sensu. Sensus enim non potest sentire <sup>31</sup> ex ualde sensibili, ut sonum ex magnis <sup>1</sup> sonis, neque ex fortibus odoribus et coloribus neque <sup>1</sup> uidere neque odorare ; set intellectus, cum intelligit aliquid ualde intelligibile, <sup>1</sup> non minus intelligit infima, set magis ; <sup>32</sup> sensitiuum quidem enim non sine corpore est, hic autem separatus est. 429b5

429a10 De parte autem anime. Postquam Philosophus determinauit de parte anime sensitua et ostendit etiam quod sentire et intelligere non sunt idem, hic incipit determinare de parte anime intellectiua. 5 Et diuiditur in partes duas : in prima determinat de parte anime intellectiua ; in secunda, ex hiis que determinata sunt de sensu et intellectu, ostendit quid sit de anima sciendum, ibi : *Nunc autem de anima dicta recapitulantes* etc. Prima 10 diuiditur in partes duas : in prima determinat de

intellectu ; in secunda comparat ipsum ad sensum, ibi : *Videtur autem sensibile* etc. Prima diuiditur in duas : in prima determinat de intellectu ; in secunda de operatione eius, ibi : *Indiuisibilium quidem igitur intelligencia* etc. Prima diuiditur in 15 tres : in prima determinat de intellectu possibili ; in secunda de intellectu agente, ibi : *Quoniam autem sicut in omni* ; in tercia de intellectu in actu, ibi : *Idem autem est secundum actum*. Circa primum tria facit : primo determinat de intellectu possibili ; 20

Ar. Ni : Ni<sup>1</sup>(φ, χω), Ni<sup>2</sup>(νφ, θ<sup>10</sup>π) Np(pecia 6) : Np<sup>1</sup>(β, γσ), Np<sup>2</sup>(α, μτ) Nr 429a15 aliquid Ni, Np<sup>1</sup>(-γ), T(74) : aliquod γ, Np<sup>2</sup> 15 susceptiuam Ni<sup>1</sup>, ρθ<sup>10</sup>, T(85) : susceptiuum νπ, Np 16 hoc Ni (-φ), Np, T(86) ; hanc φ, Nr ; cf. *Préf.*, p. 171\* 17 intellectum Np, T(88) : intellectiuum Ni 18 est Ni, T(59, 91) : om. Np 20 Intus apparens Ni (om. θ<sup>10</sup>π), T(151, 155, 158-159) : Secus in apparens (sicut inap-β) Np ; cf. *Préf.*, p. 182\* 20 prohibebit ω, ρθ<sup>10</sup>, Np, T(152) : prohibet V, φχ, ν : prohiberet π 23 opinatur et intelligit] im. T(288), sed cf. T(184) 26 calidus aut frigidus Ni, τ(207) : calidum aut frigidum Np si Ni (-φ), Np, T(201) : etsi (= κδν) φ 429b3 intelligit aliquid T(262) : aliquid intelligit φ : intelligat aliquid (-od Ni<sup>2</sup>) Ni (-φ), Np 4 set Ni<sup>1</sup>(-ω), νφ, T(263) : set et (etiam μτ) ω, θ<sup>10</sup> (deest π), Np

Φ(pecia 15) : Φ<sup>1</sup>(B<sup>0</sup>B<sup>1</sup>), Φ<sup>2</sup>(O<sup>2</sup>P<sup>1</sup>) Ψ : Ψ<sup>1a</sup>(V<sup>2</sup>F, F<sup>2</sup>), Ψ<sup>1b</sup>(V<sup>e</sup>V<sup>i</sup>), Ψ<sup>1c</sup>(V<sup>F</sup>F<sup>2a</sup>) 1 Philosophus] om. Φ 3 sunt] sint Φ, Ψ<sup>1b</sup> : sit F<sup>2</sup> 15 igitur Ψ<sup>1a</sup> : om. Φ, Ψ<sup>1b</sup> intelligencia] om. Ψ 17-20 in secunda — possibili] om. F<sup>2a</sup>P<sup>2</sup> 19-23 Circa primum — aliquis] om. Ψ<sup>1ab</sup>

9 Nunc : III 7, 431b20. 12 Videtur : III 6, 431a4. 14 Indiuisibilium : III 5, 430a26. 17 Quoniam : III 4, 430a10. 19 Idem : III 4, 430a19.

secundo de obiecto eius, ibi : *Quoniam autem aliud est magnitudo* etc. ; tercio mouet dubitationem circa predeterminata, ibi : *Dubitabit autem aliquis*. Circa primum duo facit : primo ostendit naturam intellectus possibilis ; secundo ostendit quomodo reducatur in actum, ibi : *Cum autem sic singula*. Circa primum duo facit : primo dicit de quo est intentio ; secundo ostendit propositum, ibi : *Si igitur est intelligere* etc.

30 Dicit ergo primo quod, postquam determinatum est de parte anime sensitua et ostensum est quod sapere et intelligere non est idem quod sentire, *considerandum* est nunc *de parte anime qua cognoscit anima*, id est intelligit, *et sapit* ; supra

35 autem dictum est quod differt inter sapere et intelligere : nam sapere pertinet ad iudicium intellectus, intelligere autem ad eius apprehensionem. Circa hanc autem partem aliquid est quod pretermittit, de quo erat apud Antiquos dubium, utrum scilicet hec pars anime sit separabilis ab aliis partibus anime subiecto siue non sit separabilis subiecto set ratione tantum ; intelligit autem esse separabile subiecto per hoc quod dicit esse separabile « secundum magnitudinem », propter

45 Platonem qui, ponens partes anime subiecto ad inuicem separatas, attribuit eis organa in diuersis partibus corporis ; hoc ergo est quod pretermittit. Set duo sunt que inquirere intendit, quorum primum est, si sit separabilis secundum rationem

50 hec pars anime ab aliis, *quam differenciam habet* ad alias ; et quia proprietas potencie ex qualitate actus cognoscitur, secundum quod inquirere intendit est *quomodo fit ipsum intelligere*, id est quomodo operatio intellectualis compleatur.

429a13 Deinde cum dicit : *Si igitur est intelligere*, ostendit

propositum. Et circa hoc tria facit : primo proponit similitudinem intellectus ad sensum ; secundo ex huiusmodi similitudine concludit naturam possibilis intellectus, ibi : *Necesse est itaque* ; tercio ostendit ex hiis que de intellectu probauerat <sup>60</sup> differenciam inter intellectum et sensum, ibi : *Quoniam autem non similis sit* etc.

Primum igitur ex cuius suppositione procedit ad propositum ostendendum est quod *intelligere* est simile ei quod est *sentire*, que quidem similitudo <sup>65</sup> ex hoc manifesta est quod, sicut sentire est quoddam cognoscere et sentimus quandoque quidem in potencia quandoque autem in actu, sic et intelligere cognoscere quoddam est et quandoque quidem intelligimus in potencia quandoque autem <sup>70</sup> in actu ; ex hoc autem sequitur quod, cum sentire sit quoddam pati a sensibili aut aliquid simile passioni, quod intelligere sit uel *pati aliquid ab intelligibili* uel *aliquid alterum huiusmodi*, simile scilicet passioni ; horum autem duorum secundum <sup>75</sup> uerius est : nam sentire, ut supra in II dictum est, non proprie pati est (patitur enim proprie aliquid a contrario), set habet aliquid simile passioni in quantum sensus est in potencia ad sensibile et est susceptiuus sensibilium. Ergo, si <sup>80</sup> intelligere est simile ei quod est sentire, et partem intellectiuam oportet esse impassibilem passione proprie accepta, set oportet quod habeat aliquid simile passibilitati, quia oportet huiusmodi partem esse susceptiuam speciei intelligibilis et quod sit in <sup>85</sup> potencia ad huiusmodi speciem set non sit hoc in actu, et sic oportet, sicut se habet sensituum ad sensibilia, similiter se habere intellectum ad intelligibilia, quia utrumque est in potencia ad suum obiectum et susceptiuum eius. <sup>90</sup>

$\Phi$ (pecia 15) :  $\Phi^2(Bo^2Bl^1)$ ,  $\Phi^3(O^1Pi)$   $\Psi$  :  $\Psi^{1a}(V^2F, F^2)$ ,  $\Psi^{1b}(V^2Vi)$ ,  $\Psi^{1c}(VF^{1a})$  21 aliud ser. (cf. infra, III 2, 7, 60) : aliquid  $\Phi$  : aliquod  $V$  : om.  $F^{1a}$  (cf. adn. sup.) 26 reducatur] -citur  $\Phi$  35 quod] quo  $V^2F$  : quomodo sec. m.  $V^2$  : quid  $\Psi^{1b}$  differt] differencia est  $\Psi^{1c}$  45 ad] ab  $V^2F$  46 eis] ei  $\Phi$  : om.  $F$  68 autem] om.  $\Psi$  70 potencia] + et  $V^2F$  70 autem] om.  $\Psi^{1a}$  (- $V$ ) 77 proprie] post 78 aliquid]  $V^2$  : post a contrario  $\Phi$  78 aliquid] om.  $\Phi$  (post simile suppl.  $Pi$ ) 84 passibilitati] -tis  $\Phi$ ,  $\Psi^{1b}$ ,  $V$  86 set  $F^2$ ,  $V^2$ ,  $\Psi^{1c}$ , sec. m.  $V^2Vi$  (cf. Ar., 429a16) : si cest 89 ad] om.  $\Phi$

21 Quoniam : III 2, 429b10. 23 Dubitabit : III 3, 429b22. 26 Cum : III 2, 429b26. 29 Si igitur : 429a13. 31 ostensum est : II 28-30. 34 supra : II 28, 187-189. 36-38 nam — apprehensionem : aliter Themistius, f. 27vb (ed., p. 213, 83) : « De parte autem anime, qua utimur ad theoriam et actionem » ; Ps.-Petrus Hispanus, *Expositio lib. II-III de anima*, p. 305, 24-306, 1 : « qua cognoscit anima, et hoc quantum ad speculationem, et qua sapit, et hoc in quantum speculationem extendit in dilectionem eius quod speculatur, tunc enim sapit » ; Anonymus, *In de anima II-III*, f. 19ra : « cognoscit, et dicit hoc quantum ad partem speculatiuam et conosciuam, et sapit, et dicit hoc quantum ad partem practicam et motiuam » ; Ps.-Adam de Bocfeld, *In de anima* (Berlin Lat. Qu. 906, f. 153v) : « et quia sunt due partes intellectus, scilicet speculatiua et practica, et ad speculatiuam pertinet cognitio et ad practicam sapor siue dulcedo que est proprietas affectus, et ideo uocat ipsum intellectum partem anime qua cognoscit et sapit ». — Aliter Anonymus, *In de anima uet.* (Ms. Roma Naz., V.E. 828, f. 44va) : « de parte anime qua cognoscit hec inferiora (? infutura cod.) et sapit diuina ». — Aliter Albertus, p. 177, 8-14 : « cognoscit, distinguendo et formando agibilia et factibilia, que pars intellectus actiuus... uocatur... ; sapit prima et uera et ea que per prima et uera accipiunt fidem, que pars... uocatur intellectus contemplatiuus ». — Cf. supra II 28, 187-189, cum adn. 39 pretermittit : cf. Ps.-Petrus Hispanus, *Expositio lib. II-III de anima*, p. 306, 14-15 : « non intendit hic principaliter determinare has duas questiones ». 41, 43, 45 subiecto : cf. supra II 26, 140, cum adn. 45 Platonem : cf. ipse Thomas, *De spir. creat.*, 9 (ed. Keeler, p. 110, 21) : « ut Plato posuit » ; infra, III 8, 269-273, cum adn. — Hic Platonis doctrinam commemorant Themistius, f. 27vb (ed., p. 213, 84) ; Auerroes, III 1, u. 32 (p. 380) ; Adam de Bocfeld, *In de anima* (Urb. lat. 206, f. 291v) ; Albertus, p. 177, 19. 59 Necesse : 429a18. 62 Quoniam : 429a29. 76 in II : II 10, 416b32-417a2. 82-83 passione proprie accepta (cf. 240-241, 247) : haec uox iam inuenitur apud Thomam, *In III Sent.*, d. 15, q. 2, a. 1, q. 2, ad 1 : « passione proprie dicta » ; *De uer.*, q. 26, a. 1, u. 171, 187 : « proprie accepta passione... passio proprie accepta », etc.

429a18 Deinde cum dicit : *Necesse est itaque*, ex premissis ostendit naturam intellectus possibilis. Et circa hoc duo facit : primo ostendit quod intellectus possibilis non est aliquid corporeum uel com-  
95 mixtum ex rebus corporalibus ; secundo ostendit quod neque habet organum corporale, ibi : *Vnde neque misceri* etc.

Considerandum est ergo circa primum quod Antiqui circa intellectum dupliciter opinati sunt :  
100 quidam posuerunt quod intellectus erat compositus ex principiis omnium ad hoc quod cognosceret omnia, et hanc supra dixit esse opinionem Empedoclis ; Anaxagoras uero dixit intellectum esse simplicem et inmixtum et nulli rerum corporalium habere aliquid commune. Ex eo ergo quod  
105 dictum est quod intellectus non est actu intelligibilia set potencia tantum, concludit quod necesse est intellectum, propter hoc quod *intelligit omnia* in potencia, non esse mixtum ex rebus  
110 corporalibus sicut Empedocles posuit, set *esse inmixtum* sicut dixit Anaxagoras ; set Anaxagoras hoc dixit hac ratione motus, quia posuit intellectum esse primum principium totius motus a quo omnia mouentur secundum eius imperium, si  
115 autem esset mixtus ex naturis corporalibus uel haberet aliquam earum determinate, non posset omnia mouere suo imperio, quia determinaretur ad unum ; et hoc est quod dicit quod Anaxagoras posuit intellectum esse inmixtum *ut imperet*, id est  
120 suo imperio omnia moueat ; set quia nos nunc

non loquimur de intellectu qui omnia mouet, set de intellectu qui omnia intelligit, istud medium non est nobis oportunitum ad ostendendum intellectum esse inmixtum, set oportet aliud medium accipere ad idem ostendendum, ex hoc scilicet  
125 quod intellectus omnia cognoscit, et hoc est quod addit : « hoc autem est ut cognoscat », quasi dicit : sicut Anaxagoras posuit intellectum inmixtum ut imperet, ita oportet nos ponere intellectum inmixtum ad hoc quod cognoscat. 130

Et hoc quidem tali ratione apparet : omne enim quod est in potencia ad aliquid et receptiuum eius caret eo ad quod est in potencia et cuius est receptiuus, sicut pupilla que est in potencia ad  
135 colores et receptiua eorum est absque omni colore ; set intellectus noster sic intelligit intelligibilia quod est in potencia ad ea et susceptiuus eorum sicut sensus sensibilibus ; ergo caret omnibus illis rebus que natus est intelligere ; cum  
140 igitur intellectus noster sit natus intelligere omnes res sensibiles et corporeas, oportet quod careat omni natura corporali, sicut sensus uisus caret colore propter hoc quod est cognoscitiuus coloris : si enim haberet aliquem colorem, ille color  
145 prohiberet uideri alios colores ; sicut lingua febricantis que habet aliquem humorem amarum non potest percipere dulcem saporem, sic et intellectus, si haberet aliquam naturam determinatam, illa natura sibi connaturalis prohiberet  
150 eum a cognitione aliarum naturarum.

$\Phi$ (pecnia 15) :  $\Phi^1(Bo^1Bl^1)$ ,  $\Phi^2(O^4Pi)$   $\Psi^1$  :  $\Psi^{1a}(V^2F, F^6)$ ,  $\Psi^{1b}(VeVi)$ ,  $\Psi^{1c}(VF^{2a})$  92-94 Et — possibilis] *hom. om.*  $\Phi$ ,  $V$  94 est] esse  $\Phi$ ,  $V$  99 circa intellectum] de intellectu  $\Psi$  100 quidam] + enim  $\Psi$  posuerunt  $\Psi$  (opinati sunt et *praem.*  $\Psi^{1a}$ ,  $O^2P^5$ ) : ponunt  $\Phi$  110 esse  $\Psi$  (*deest F*) : etiam  $\Phi$  111 set Anaxagoras  $\Psi^{1a}$  (=  $V^2F$ ,  $PgV^2V^3$ ) : et quidem (quod est  $F^6$ ) Anaxagoras  $DnF^6$ ,  $\Psi^{1b}(-Ve)$  : Anaxagoras autem  $O^3$  : qui quidem Anaxagoras  $P^6$  : et quod Anaxagoras  $\Psi^{1c}(-V)$  : *om.*  $\Phi$ ,  $V^6VeV$  118 quod dicit  $\Psi^{1b}$  : quod dicit  $\Psi^{1a}$  : *om.*  $\Phi$  120-122 nos — intellectu] *om.*  $F^{2a}P^3$  122 qui  $V^6$ ,  $PgV^6V^3$ ,  $O^2P^6$ ,  $V$  : quod  $F$ ,  $Bb^1$  : quo  $\Phi$ ,  $V^2$ ,  $DnF^6$ ,  $TV^6Vi$  122 omnia] anima  $V^2$ ,  $DnF^6$ ,  $\Psi^{1b}$  (*om.*  $O^3$ ) 125 idem  $Bl^1$ ,  $\Psi$  (*om.*  $F^6$ ) : id  $\Phi$  ( $-Bl^1$  : illud  $O^4$  : *om.*  $Bo^1$ ) 135 eorum] colorum  $Vi$  : ipsorum  $PgV^6V^3$ ,  $\Psi^{1c}$  139 illis] istis  $TV^6$  (*deest Vi*) : *om.*  $\Phi$  que] quas  $V^6V^3$ ,  $O^2P^6$ ,  $F^{2a}P^3$  (uel *praem.*  $V$ ) 142 caret] + omni  $Dn$ ,  $P^6$  146 febricantis] febricitantis  $FV^6$ ,  $P^6$  : *obs.*  $V^2$ ,  $F^{2a}$  que] qui  $\Phi$

96 Vnde : 429a24. 102 supra : I 4, 404b11-15. 103-105 Anaxagoras — commune : Ar., supra I 5, 405b19-21. 106 dictum est : 429a16. 113 primum principium : Quamquam, Aristotele auctore, Anaxagorae doctrinam obscuriorem esse agnouit Thomas (cf. supra I 3, in 404b1-5 ; I 5, in 405a13-19), tamen eam fere interpretat de intellectu diuino, hoc est de primo principio motus, cum Auerro, *In Phys.*, VIII 37 (ed. Venetiis 1562, f. 377a C) : « de primo principio... motor ultimus » ; cf. Thomas, supra, I 3, 171-173 ; *De pot.*, q. 6, a. 6 ; q. 6, a. 9 ; *Comp. theol.*, I 17 (ed. Leon., t. XLII, p. 88) ; *In Phys.*, VIII 9, n. 9 (in 256b24-27) ; *In Met.*, I 12, in 989b14-16 ; *De unit. intell.*, 1, 367-369 (ed. Leon., t. XLIII, 295). Cf. infra, u. 185-188. 120-130 set quia — cognoscat : Aliter et recte omnes expositores ante Thomam, qui eodem intellectui, quisquis sit, uerba « ut imperet » et « ut cognoscat » referunt, cum haec illa explicent : Themistius, f. 27vb (ed., p. 215, 7-9) : « Non male ergo Anaxagoras diuinat, intellectum non mixtum faciens... ; sic enim facillime cognoscat » ; Auerroes, III 4, u. 16-18 (p. 383) ; Ps.-Petrus Hispanus, *Expositio lib. II-III de anima*, p. 308, 10-12 : « Et exponit quod dixit ut imperet, hoc est ut cognoscat omnia que possunt aspici uel intelligi a se » ; Anonymus, *In de anima II-III*, f. 19ra : « set intellectus possibilis est inmixtus... minorem confirmat per auctoritatem Anaxagore, qui dixit quod intellectus est inmixtus ut imperet aliis potentiis anime sensitue, et hoc iudicando de eorum obiectis, sicut dicitur in libro De consolatione [V, prosa 4, *ad sensum*] quod potencia magis abstracta speculatur quecunque speculantur a potentiis minus abstractis » ; Anonymus, *In de anima uet.* (Roma Naz. V.E. 828, f. 44va) : « oportet ipsum esse inmixtum ut imperet ; et exponit hoc dicens : hoc autem est ut cognoscat » ; Adam de Bocfeld, *In de anima* (Urb. lat. 206, f. 291v) : « ut dixit Anaxagoras ipsum esse inmixtum ad hoc ut imperet, id est ut cognoscat » ; Albertus, p. 178, 78-82 : « Anaxagoras, qui ueram dedit causam huius quod intellectus possibilis sit inmixtus quando dixit quod inmixtus est ut imperet tanquam superior omnibus, et hoc est ut cognoscat... ». Hanc ergo singularem interpretationem hic Thomas primo finxisse uidetur, quam postea resumit in *De unit. intell.*, 1, 369-374 (ed. Leon., XLIII, p. 295). 144-145 si — colores : cf. ipse Thomas, *C.G.*, III 59 (ed. Leon., XIII, p. 414a16-19 ; cf. App., p. 60\*235-37) : « si enim haberet < + de se s.m. > aliquem colorem, ille color prohiberet uideri alios colores ». Cf. Pref., p. 227\*. 145-147 sicut — saporem : cf. supra, II 21, 422b8-10 ; II 30, 70-72.

Et hoc est quod dicit : « Intus apparens enim prohibebit » cognoscere « extraneum et obstruet », id est impedit intellectum et quodam modo uelabit et claudet ad inspectionem aliorum ; et  
 155 appellat « intus apparens » aliquid intrinsecum connaturale intellectui, quod dum ei apparet semper impeditur intellectus ab intelligendo alia, sicut si diceremus quod humor amarus est « intus apparens » lingue febrienti. Concludit autem ex  
 160 hoc quod non contingit naturam intellectus esse neque unam, id est nullam, determinatam, set hanc solam naturam habet quod est possibilis respectu omnium. Et hoc quidem contingit intellectui quia non est cognoscituius tantum unius generis  
 165 sensibilibus sicut uisus uel auditus, uel tantum qualitatum accidencium sensibilibus communium uel propriorum, set uniuersaliter tocius nature sensibilis ; unde, sicut uisus caret genere quodam sensibilibus, ita oportet quod intellectus careat  
 170 tota natura sensibili. Ex hoc autem ulterius concludit quod ille qui uocatur intellectus anime nichil est in actu eorum que sunt ante intelligere, quod est contrarium ei quod Antiqui ponebant : dicebant enim eum ad hoc quod cognosceret  
 175 omnia esse compositum ex omnibus ; si autem ideo esset cognoscituius omnium quia haberet in se omnia, esset semper intellectus in actu et nunquam in potencia, sicut supra dixit de sensu quod, si esset compositus ex sensibilibus, non  
 180 indigeret sensibilibus exterioribus ad sciendum. Et ne quis crederet hoc esse uerum de quolibet intellectu quod sit in potencia ad sua intelligibilia ante quam intelligat, interponit quod nunc loquitur de intellectu quo anima opinatur et intelligit ;  
 185 et hoc dicit ut preseruet se ab intellectu dei, qui non est in potencia, set est quodam modo actus

omnium, de quo intellectu Anaxagoras dixit quod est inmixtus ut imperet.

Deinde cum dicit : *Vnde neque misceri*, ostendit 429a24 quod intellectus non habet organum corporale. 190 Et primo ostendit propositum ; secundo adaptat ad hoc dictum quoddam Antiquorum, ibi : *Et bene iam etc.*

Dicit ergo primo concludens ex predictis quod, si intellectus noster ad hoc quod cognoscat omnia 195 oportet quod non habeat aliquam naturam determinatam ex naturis rerum corporalium quas cognoscit, eodem modo rationabile est quod non misceatur corpori, id est quod non habeat aliquod organum corporale, sicut habet pars anime sen- 200 situa, quia, si erit aliquod organum corporale intellectui sicut est parti sensitue, sequetur quod habeat aliquam naturam determinatam ex naturis rerum sensibilibus ; et hoc est quod dicit quod sequetur quod erit aliquis qualis, id est aliquam 205 qualitatem sensibilem habens, ut scilicet sit aut calidus aut frigidus. Manifestum est enim quod potencia anime que est actus alicuius organi conformatur illi organo sicut actus susceptibili, nec refert, quantum ad actum potencie, utrum 210 ipsa potencia habeat aliquam qualitatem sensibilem determinatam aut organum, cum actus non sit potencie solum, set compositi ex potencia et organo corporeo ; similiter enim impediretur uisio colorum siue potencia uisuiua haberet colorem 215 determinatum siue pupilla ; et ideo dicit quod eiusdem rationis est ponere quod intellectus non habeat organum corporale et quod non habeat aliquam naturam corpoream determinatam. Et ideo subdit quod nullum est organum intellectiue 220 partis, sicut est sensitue.

Deinde cum dicit : *Et bene iam dicentes sunt etc.*, 429a27

Φ(pecia 15) : Φ<sup>1</sup>(Bo<sup>1</sup>B<sup>1</sup>), Φ<sup>2</sup>(O<sup>1</sup>P<sup>1</sup>) Ψ : Ψ<sup>1a</sup>(V<sup>2</sup>F, F<sup>2</sup>), Ψ<sup>1b</sup>(V<sup>2</sup>V<sup>1</sup>), Ψ<sup>1c</sup>(V<sup>2</sup>F<sup>2a</sup>) 152 obstruet Ψ (-V<sup>2</sup>W, Bb<sup>1</sup>P<sup>2</sup>, P<sup>2</sup>) : obseruet Φ :  
 obstinet V<sup>2</sup>W, P<sup>2</sup>, P<sup>2</sup> : obscuret Bb<sup>1</sup> 156 apparet] apparetur Ψ<sup>1b</sup> (-P<sup>2</sup>), sec. m. B<sup>1</sup> 157 impeditur] impediretur Φ, Ψ<sup>1b</sup> (-P<sup>2</sup>)  
 159 febricitant] febricitantis PgV<sup>2</sup>WV<sup>2</sup> : febricitanti P<sup>2</sup> : febricitantis F<sup>2a</sup>P<sup>2</sup> 163 quidem] om. Φ, P<sup>2</sup> 165 tantum] omnium P<sup>2</sup>, F<sup>2a</sup>P<sup>2</sup>Ed<sup>1</sup>  
 166 accidencium] et accidencium Ψ<sup>1b</sup> : accidentalium V<sup>2</sup>F, P<sup>2</sup> (accium O<sup>2</sup>), sec. m. V<sup>2</sup> : om. PgV<sup>2</sup>WV<sup>2</sup> 172 eorum in actu tr. Φ : sed  
 cf. Ar., 429a24 176 ideo Ψ (non V<sup>2</sup>, F<sup>2a</sup>P<sup>2</sup>) : om. Φ 177-178 in... in] om. Φ 179-180 non indigeret sensibilibus] om. Φ : post 180  
 sciendum tr. (praem. tunc) P<sup>2</sup> 181 hoc esse] quod hoc esset PgV<sup>2</sup>WV<sup>2</sup>, Ψ<sup>1c</sup> 185 dei] diuino PgV<sup>2</sup>WV<sup>2</sup>, Ψ<sup>1c</sup> (-V) 191 adaptat]  
 aptat Φ (acceptat P<sup>1</sup>) 196 aliquam] post naturam Ψ<sup>1a</sup> : om. Φ : desunt F<sup>2a</sup>P<sup>2</sup> : cf. u. 148, 203 206 aut] actu Ψ<sup>1c</sup> 215 colorum]  
 coloris P<sup>2</sup> : oculorum Ψ<sup>1a</sup> (-F<sup>2</sup>) 218 habeat] habet Φ

151-159 Et hoc — febrienti : uerba « intus apparens » primus Thomas explicat, cum haec uerba nec Vetus habeat, nec etiam sint uera uerba Nouae translationis. Cf. Préf., p. 181\*-184\*. 174 dicebant : cf. supra u. 100-103, cum adn. 178 supra : II 10, 417a2-9. 181-188 Et ne — imperet : Aliter Themistius, f. 28ra (ed., p. 215, 15-17) : « dico autem intellectum quo intelligit et suscipit anima, non ille quo sepe abutentes ferimus et super phantasiam » ; Auerroes, III 5, u. 17-22 (p. 387) : « Id est, et intendo per intellectum uirtutem anime que dicitur intellectus uere, non uirtutem que dicitur intellectus large, scilicet uirtutem ymaginatuam in lingua Greca » ; Ps.-Petrus Hispanus, *Expositio lib. II-III de anima*, p. 308, 18-21 : « Et quia hoc nomen in Greco equiuocatur ad intelligere proprie dictum et ad imaginari, dicit quod intelligit per hoc nomen « intellectus » intellectum quo intelligit et opinatur anima » ; Anonymus, *In de anima II-III*, f. 19ra : « Et manifestat de quo intellectu loquitur dicens : dico autem intellectum quo hec anima, scilicet intellectiua, opinatur opinione uniuersali et non particulari, et intelligit, suple species uniuersales » ; Ps.-Adam de Bocfeld, *In de anima* (Berlin Lat. Qu. 906, f. 154v) : « Et quia intellectus in lingua Greca sumitur large, aliquando pro uirtute ymaginatuua aliquando pro uirtute rationali, ad excludendum hanc dubitationem addit... ». 187-188 de quo — imperet : cf. supra, adn. ad u. 113 et 120-130.

adaptat ei quod dictum est opinionem Antiquorum. Et dicit quod, ex quo pars intellectiua  
 225 non habet organum sicut habet pars sensitua, iam potest uerificari dictum illorum qui dixerunt quod anima est locus specierum, quod per similitudinem dicitur eo quod est specierum receptiua; quod quidem non esset uerum si quelibet pars  
 230 anime haberet organum, quia iam species non reciperentur in anima sola, set in coniuncto: non enim uisus solus est susceptiuus specierum, set oculus; et ideo non est dicendum quod tota anima sit locus specierum, set solum pars intellectiua, que  
 235 organum non habet, neque ita est locus specierum quod habeat actu species, set potencia tantum.  
 429a29 Deinde cum dicit: *Quoniam autem non similis* etc., ostendit differentiam inter sensum et intellectum quantum ad impassibilitatem. Dictum enim fuit  
 240 supra quod, sicut sentire non est pati, proprie accepta passione, ita nec intelligere, et ex hoc supra conclusit quod intellectus erat impassibilis. Ne ergo aliquis crederet quod in eodem gradu impassibilitatis esset sensus et intellectus, subiungit  
 245 hic quod non est similis impassibilitas sensitui et intellectui. Sensus enim, licet non per se paciatur a sensibili, passione proprie accepta, patitur tamen per accidens in quantum organi proportio corrumpitur ex excellenti sensibili; set hoc de intellectu  
 250 accidere non potest, cum organo careat, unde nec per se nec per accidens passibilis est. Et hoc est quod dicit quod dissimilitudo impassibilitatis sensitui et intellectui manifesta est ex organis et

sensu, quia sensus efficitur inpotens ad sciendum ex ualde sensibili, sicut auditus non potest sentire  
 255 sonum propter hoc quod motus est ex magnis sonis, neque uisus potest uidere neque olfactus odorare ex eo quod hii sensus moti sunt prius ex fortibus odoribus et coloribus corrumpentibus organum; set intellectus, quia non habet organum corporeum  
 260 quod corrumpi possit ab excellencia proprii obiecti, cum intelligit aliquid ualde intelligibile, non minus postea intelligit infima, set magis; et idem accideret de sensu, si non haberet organum corporeale. Debilitatur tamen intellectus ex lesione  
 265 alicuius organi corporalis indirecte, in quantum ad eius operationem requiritur operatio sensus habentis organum. Causa igitur huius diuersitatis est quod sensituum non est sine corpore, set intellectus est separatus. Ex hiis autem que hic dicuntur  
 270 apparet falsitas opinionis illorum qui dixerunt quod intellectus est uis ymaginatiua uel aliqua preparatio in natura humana consequens corporis complexionem.

< QVOD INTELLECTVS POSSIBILIS HOMINIS NON EST SVBSTANCIA SEPARATA >

Set horum occasione uerborum quidam in tantum decepti sunt ut ponerent intellectum possibilem secundum esse a corpore separatum, sicut una de substantiis separatis. Quod quidem  
 280 omnino impossibile est.

Manifestum est enim quod hic homo intelligit:

Φ(pectia 15): Φ<sup>1</sup>(B<sup>o</sup>Bl<sup>1</sup>), Φ<sup>2</sup>(O<sup>1</sup>Pi) Ψ: Ψ<sup>1a</sup>(V<sup>2</sup>F, F<sup>2</sup>), Ψ<sup>1b</sup>(VeVi), Ψ<sup>1c</sup>(VF<sup>1a</sup>) 223 ei] om. Φ opinionem] opinioni Φ (ad opinionem Pi) 225 habet] om. Ψ<sup>1a</sup> 237 non] neque Φ, F; sed cf. u. 62 240-241 proprie accepta passione Φ, Ψ<sup>1b</sup>: proprie passione accepta Ψ<sup>1a</sup>c (accepta proprie passione PgV<sup>3</sup>WV<sup>3</sup>: passione propria accepta F<sup>1a</sup>P<sup>3</sup>) 253 organis] organo Ψ<sup>1a</sup>c; sed cf. Ar., 429a30 255 sentire] audire Dn, PgV<sup>3</sup>WV<sup>3</sup>, F<sup>1a</sup>P<sup>3</sup> 256 ex] om. Φ; sed cf. Ar., 429b1 259 odoribus] motibus Φ; sed cf. Ar., 429b2 261 possit] posset Φ 266 organi] partis Vi: om. Φ, DnF<sup>3</sup>, Ψ<sup>1c</sup> indirecte] om. V<sup>2</sup>F, PgV<sup>3</sup>WV<sup>3</sup>, F<sup>1a</sup> 275-276 Quod — separata] suppl. ex C.G., II 59 280 una] unam Φ (-O<sup>1</sup>)

240 supra: 429a13-15. 242 supra: 429a15-18. 265-268 Debilitatur — organum: Cf. infra, III 7, 95-96, cum adn. 272 uis ymaginatiua: Auempeche (= Ibn Bādja), secundum Auerroem, III 5, u. 299-303 (p. 397; ubi multi codd hab. Abubacher, sed cf. u. 332, 396, 497, 550, 729); nam ille « uidetur intendere in manifesto sui sermonis quod intellectus materialis est uirtus ymaginatiua secundum quod est preparata ad hoc quod intentiones que sunt in ea sint intellecte in actu »; unde Thomas, *In II Sent.*, d.17, q.2, a.1: « Et ideo alii dixerunt quod intellectus possibilis nichil aliud est quam uirtus ymaginatiua secundum quod est nata ut sint in ea forme que fuerunt intellecte in actu; et hec est opinio Auempeche »; cf. C.G., II 67. 272-274 aliqua — complexionem: Alexander Aphrodisiensis, secundum Auerroem, III 5, u. 236-245 (p. 395): « Alexander... dicit in suo libro De anima quod intellectus materialis magis assimilatur preparationi que est in tabula non scripta quam tabule preparate; et dicit quod ista preparatio potest dici uere quod non est aliquid hoc neque corpus neque uirtus in corpore, et quod non est passiuia » (cf. *Alexandri Aphrodisiensis praeter commentaria Scripta minora*, Suppl. arist., t. II 1, *De anima*, p. 84, 24-85, 5: ἐπιτηδειότης τις ἄρα μόνον ἐστὶν ὁ ὑλικὸς νοῦς πρὸς τὴν τῶν εἰδῶν ὑποδοχὴν εὐκλῶς πινακίδι ἀγράφω, μᾶλλον δὲ τῷ τῆς πινακίδος ἀγράφω, ἀλλ' οὐ τῇ πινακίδι αὐτῇ... ἢ μέντοι ἐπιτηδειότης αὐτῆ οὐδὲν πάσχει εἰς ἐνέργειαν ἀγομένη (οὐδὲ γὰρ ἐστὶ τι ὑποκείμενον), οὕτως οὐδ' ἂν ὁ νοῦς πάσχοι τι, μηδὲν γὰρ ὡν τῶν ἐνεργεία). Cf. Auerroes, III 5, u. 218-219, 225-226 (p. 394): « Et dicit... quod intellectus materialis est uirtus facta a complexione. Et hec sunt uerba eius: Cum igitur... tunc dicitur esse intellectus in potencia; et est uirtus facta a mixtione que cecidit in corporibus, preparata (ἐπιτηδειότης) ad recipiendum intellectum qui est in actu » (cf. Alexander, *De anima*<sup>2</sup>, *De intellectu*, ed. Bruns, ibid., p. 112, 14-16); quae uerba ab Auerroem prolata et a Michaele Scoto translata fere eadem inueniuntur in libro Alexandri *De intellectu* a Gerardo Cremonensi translato (ed. Théry, p. 81, 3-9): « Cum autem... de illo dicitur quod est intellectus in potencia, qui est uirtus profluens ex hac commixtione que accidit corporibus et est apta recipere intellectum qui est in effectu » (Cf. P. Moraux, *Alexandre d'Aphrodise Exégète de la Noétique d'Aristote*, Liège 1942, p. 113-119, nec non supra, Préf., p. 230\*-232\*). 277 horum... uerborum: haec sunt Aristotelis uerba 429b5: « hic... separatus est », laud. u. 269-270; cf. infra, u. 374: « huius uerbi », hoc est: « separatus ». 277 quidam: « Auerroes et quidam Antiqui, ut ipse dicit », secundum Thomam, C.G., II 59 (ed. Leon., t. XIII, p. 415a15-16).



si enim hoc negetur, tunc dicens hanc opinionem  
non intelligit aliquid nec est audiendus. Si  
285 autem intelligit, oportet quod aliquo, formaliter  
loquendo, intelligat; hoc autem est intellectus  
possibilis, de quo Philosophus dicit: « Dico  
autem intellectum quo intelligit et opinatur  
290 homo, formaliter loquendo, intelligit. Id autem  
quo aliquid operatur sicut actiuo principio potest  
secundum esse separari ab eo quod operatur, ut  
si dicamus quod balliuus operatur per regem,  
quia rex mouet eum ad operandum; set impossibile  
295 est id quo aliquid formaliter operatur separari ab  
eo secundum esse; quod ideo est quia nichil agit  
nisi secundum quod est actu; sic igitur aliquid  
formaliter aliquo operatur sicut eo fit actu; non  
autem fit aliquid aliquo ens actu si sit separatum  
300 ab eo secundum esse; unde impossibile est quod  
illud quo aliquid agit formaliter sit separatum ab  
eo secundum esse; impossibile est igitur quod  
intellectus possibilis quo homo intelligit quando-  
que quidem in potencia quandoque autem in actu  
305 sit separatus ab eo secundum esse.

Et ideo hoc considerantes adinuentores huius  
positionis conati sunt adinuenire aliquem modum  
quo illa substantia separata quam intellectum  
possibilem dicunt continetur et uniatur nobis-  
310 cum, ut sic eius intelligere sit nostrum intelligere.  
Dicunt enim quod species intelligibilis est forma  
intellectus possibilis (per eam enim fit actu),  
huius autem speciei subiectum quoddam est  
fantasma, quod est in nobis; sic igitur dicunt  
315 intellectum possibilem copulari nobiscum per  
formam suam.

Set hoc quod dictum est omnino nullam conti-

nuationem intellectus ad nos demonstrat. Quod  
sic patet: intellectus enim possibilis non est unum  
cum intelligibili nisi secundum quod est intellec- 320  
tum in actu, sicut nec sensus est idem cum  
sensibili in potencia, ut supra habitum est;  
species igitur intelligibilis non est forma intellectus  
possibilis nisi secundum quod est intelligibilis  
actu, non est autem intelligibilis actu nisi secun- 325  
dum quod est a fantasmatis abstracta; mani-  
festum est igitur quod secundum quod unitur  
intellectui est remota a fantasmatis; non igitur  
per hoc intellectus unitur nobiscum. Set mani-  
festum est quod auctor huius positionis deceptus 330  
fuit per fallaciam accidentis, quasi sic arguens:  
fantasmata sunt quodam modo unum cum specie  
intelligibili; species autem intelligibilis est unum  
cum intellectu possibili; ergo intellectus possibilis  
unitur fantasmatis; manifestum est quod incidit 335  
fallacia accidentis, quia species intelligibilis secun-  
dum quod est unum cum intellectu possibili est  
abstracta a fantasmatis, ut dictum est.

Dato tamen quod per hunc modum sit aliqua  
unio intellectus possibilis ad nos, non tamen hec 340  
unio faceret nos intelligentes, set magis intellectos.  
Id enim cuius est similitudo species, in uirtute  
aliqua cognoscitiua existens, non ex hoc fit  
cognoscens, set cognitum: non enim per hoc  
quod species que est in pupilla est similitudo 345  
coloris qui est in pariete, color est uidens, set  
magis est uisus. Per hoc igitur quod species  
intelligibilis que est in intellectu possibili est  
similitudo quedam fantasmatis, non sequitur quod  
nos simus intelligentes, set quod nos, uel potius 350  
fantasmata nostra sint intellecta ab illa substantia  
separata.

$\Phi$ (pecia 15) :  $\Phi^1(B^0B^1)$ ,  $\Phi^2(O^1P^1)$   $\Psi^1 : \Psi^{1a}(V^2F, F^2)$ ,  $\Psi^{1b}(V^0V^1)$ ,  $\Psi^{1c}(VF^{4a})$  284 nec] et ideo non  $\Psi^{1c}$  289 igitur] ergo  $\Phi^1$ ,  
 $V^2F$ ,  $\Psi^{1b}$  : autem  $V^0W$  : enim  $DnF^2$ ,  $\Psi^{1c}$  : *desunt*  $O^2F^{4a}$  293 balliuus] balius  $V^2$ ,  $PgV^0WV^2$ ,  $\Psi^{1b}$  (- $P^2$  : *deest*  $O^2$ ) : baiulus  $DnF^2$ ,  $\Psi^{1c}$   
293 per] propter  $\Phi$  295-298 operatur — formaliter] *hom. om.*  $F^{4a}P^2$  298 aliquo] *om.*  $\Phi$  sicut eo fit *scr.* : sicut (*uel* si cum) eo fit  
 $\Phi$  : cum eo fit  $\Psi^{1a}$  : oportet quod eo fiat  $\Psi^{1c}$  300-302 unde — esse] *hom. om.*  $\Phi$ ,  $V^2FF^2$ ,  $V^2$ ,  $Kr$  304 autem  $\Phi^2$ ,  $TV^1$  (*om.*  $V^2$ ,  
 $O^2P^2$ ) : quidem  $\Phi^1$  : uero  $\Psi^{1ac}$  (302-305 impossibile — esse *om.*  $F^{4a}P^2$ ) 307 conati sunt  $\Phi$ ,  $PgV^0WV^2$ ,  $\Psi^{1b}$  : coacti sunt  $\Psi^{1ac}$ ; *sed cf.*  
*Comp. theol.*, I 85, 64; *De unit. intell.*, 3, 45. 319 unum] unus  $V^2$  : idem  $PgV^0WV^2$ ,  $\Psi^{1b}$  335 quod] + hic  $V^2$ ,  $O^2P^2$ ,  $\Psi^{1c}$  (*desunt*  
 $Bb^1V$ ) 341 nos] *om.*  $\Phi$  345 est] et (*set*  $Kr$ )  $\Psi^{1ac}$  346 qui *sec. m.*  $V^2$ ,  $W$ ,  $TV^1$ ,  $O^2P^2$ ,  $Kr$  : que  $\Psi$  (*cert*) : set  $\Phi$

283-284 si — audiendus : cf. *Ar.*, *Mst.*, IV 6, 1006a12-15; 7, 1006a22-24; ipse Thomas, *Q. de anima*, q.2 (ed. Robb, p. 69, 24-26). 285 for-  
maliter : cf. *C.G.*, II 59 (ed. Leon., t. XIII, p. 415b19; *Comp. theol.*, I 85 (ed. Leon., XLII, p. 109, 101); *Q. de spir. creat.*, a.2 (ed. Keeler,  
p. 26, 22). 287 dicit : 429a23. 296-297 nichil — actu : cf. *In De sensu*, I 9, 178-179, cum adn. 311-316 Dicunt — suam : Auerroes, III 5,  
u. 501-520 (p. 404-405) : « Dicamus igitur quod manifestum est quod homo non est intelligens in actu nisi propter continuationem intellecti cum  
eo in actu... remanet ut continuatio intellectorum cum nobis hominibus sit per continuationem intentionis intellecte cum nobis (et sunt inten-  
tiones ymaginate), scilicet partis que est in nobis de eis aliquo modo quasi forma ». Cf. Thomas, *C.G.*, II 73 (ed. Leon., XIII, p. 459b14-19).  
319-329 intellectus — nobiscum : cf. ipse Thomas, *C.G.*, II 59 (ed. Leon., XIII, p. 415b21-40), nec non *Q. de anima*, q.2 (ed. Robb, p. 70, 25-  
71, 5); *Q. de spir. creat.*, a.2 (ed. Keeler, p. 26, 24-27, 5); *De unit. intell.*, 3, 76-96 (ed. Leon., XLIII, p. 303). 322 supra : II 10, 417a18-20;  
II 12, 418a3-5. 339-352 Dato — separata : cf. ipse Thomas, *C.G.*, II 59 (ed. Leon., XIII, p. 415a41-b2); *Comp. theol.*, I 85 (ed. Leon., XLII,  
p. 109, 81-90); *De unit. intell.*, 3, 97-118 (ed. Leon., XLIII, p. 303-304); nec non *I*, q.76, a.1 (ed. Leon., V, p. 209a43-b2); *Q. de anima*, q.2  
(ed. Robb, p. 70, 13-25); *Q. de spir. creat.*, a.2 (ed. Keeler, p. 26, 6-21). 349-352 non — separata : cf. *Comp. theol.*, I 85, 86-90 (ed. Leon.,  
p. 109) : « Neque... sequitur quod nos simus intelligentes, set magis quod nos simus intellecti, uel potius fantasmata que sunt in nobis » (simus...  
simus *codd plerique* : sumus... sumus *ed. cum paucis*).

Sunt autem plura alia que contra hanc positionem dici possunt, que alibi diligentius perscrutauimus; set hic hoc unum sufficiat quod ad hanc positionem sequitur quod hic homo non intelligit.

Manifestum est etiam quod hec positio est contra intentionem Aristotilis. Et primo quidem quia Aristotiles hic inquit « de parte anime » : sic enim hunc tractatum incipit; unde manifestum est quod intellectus possibilis est pars anime et non est substantia separata. Item, ex hoc quod ipse procedit ad inquirendum de intellectu siue sit separabilis subiecto ab aliis partibus anime siue non : unde patet quod suus processus stat etiam si intellectus subiecto non sit separabilis ab aliis partibus anime. Item, per hoc quod dicit quod

intellectus est quo anima intelligit. Hec enim omnia ostendunt quod Aristotiles non dixit intellectum esse separatum sicut sunt substantie separate. Mirum autem est quomodo tam leuiter errauerunt ex hoc quod dicit quod intellectus est « separatus », cum ex littera sua huius uerbi habeatur intellectus : dicitur enim « separatus » intellectus, quia non habet organum sicut sensus. Et hoc contingit quia anima humana propter suam nobilitatem supergreditur facultatem materie corporalis et non potest totaliter includi ab ea; unde remanet ei aliqua actio in qua materia corporalis non communicat et propter hoc potencia eius ad hanc actionem non habet organum corporale, et sic intellectus est separatus.

$\Phi$ (pecia 15) :  $\Phi^1(Bo^1B^1)$ ,  $\Phi^2(O^1P^1)$   $\Psi$  :  $\Psi^{1a}(V^2F, F^2)$ ,  $\Psi^{1b}(VeV^1)$ ,  $\Psi^{1c}(VF^{1a})$  353 positionem] rationem  $P^5$  : opinionem  $PgV^6W$ ,  $F^{1a}P^3$  354 perscrutauimus] pertractauimus (-bimus *sec.m.*  $W$ )  $\Psi$  (- $V^2F$ ,  $O^2$ ) 374 uerbi  $W$ ,  $Ve$ , *sec.m.*  $Vi$ ,  $P^5$ ,  $\Psi^{1c}$  : rei  $\Phi$ ,  $\Psi^{1a}$ ,  $T$ , *sec.m.*  $W$  : uerbi uel rei  $O^3$ , *sec.m.*  $O^4$  376 intellectus] *post* quia  $\Psi$  (*ante* 375 separatus  $P^5$  : *utrimque*  $V^6W$ ) : *om.*  $O^3$  377 sui] suam  $\Psi$  (- $F^2$ ,  $O^3$ ,  $Bb^1V$ )

354 alibi : in *Summa contra Gentiles*, II, c. 59-75; cf. *Préf.*, p. 227\*. 360 de parte anime : *Ar.*, 429a10. Cf. *Q. de spir. creat.*, a.9 (ed. Keeler, p. 110, 14-18). 363-368 Item — anime : *Ar.*, 429a11; cf. *Q. de spir. creat.*, a.9 (ed. Keeler, p. 110, 18 - 111, 2; ubi u. 19 legendum est « pretermittit », cf. supra u. 39 et 47). 368-369 Item — intelligit : *Ar.*, 429a23; cf. *Q. de spir. creat.*, a.9 (ed. Keeler, p. 111, 2-6) 372-376 Mirum — sensus : cf. *Q. de spir. creat.*, a.9, ad 8 (ed. Keeler, p. 115). 377-383 Et hoc — separatus : cf. *C.G.*, II 68; *Q. de anima*, q.2 (ed. Robb, p. 71); *Q. de spir. creat.*, a.2 (ed. Keeler, p. 28-29); *I<sup>a</sup>*, q.76, a.1.

<CAPITVLVM II>

429b5 Cum <sup>1</sup> autem sic singula fiat ut sciens, dicitur qui secundum actum. <sup>1</sup> Hoc autem confestim accidit cum possit operari per se ipsum. <sup>1</sup> Est quidem igitur et tunc potencia quodam modo, non tamen similiter et <sup>1</sup> ante addiscere aut inuenire. Et ipse autem se ipsum tunc potest intelligere.

429b10 Quoniam autem aliud est magnitudo et magnitudini esse, et <sup>1</sup> aqua et aque esse et sic in multis alteris <sup>1</sup> (non autem in omnibus : in quibusdam enim idem est esse carni <sup>1</sup> et carnem), aut alio ergo aut aliter habente discernit. Caro enim <sup>1</sup> non sine materia, set sicut

simum, hoc in hoc : <sup>1b</sup> sensitio quidem igitur calidum et frigidum iudicat, et quorum <sup>1</sup> ratio quedam caro. Alio autem, aut separato aut sicut circumflexa <sup>1</sup> se habet ad se ipsam, cum extensa sit carni esse discernit.

Iterum autem in hiis que abstractione sunt, rectum <sup>1</sup> sicut <sup>1</sup> simum : cum continuo enim ; quod autem quid erat esse, si est alterum <sup>2b</sup> recto esse et rectum, alio ; sit enim dualitas. Altero <sup>1</sup> itaque aut aliter se habente iudicat. Omnino ergo sicut separabiles <sup>1</sup> res a materia, sic et que circa intellectum sunt.

429b5 *Cum autem sic singula fiat* etc. Postquam Philosophus determinauit de intellectu possibili qui est in potencia ad intelligibilia, hic ostendit quomodo in actum reducat. Et primo ostendit quomodo  
5 intellectus aliquando fit in actu ; secundo ostendit quid sit proprium obiectum eius respectu cuius fit in actu, ibi : *Quoniam autem aliud est magnitudo.*  
<Primo ergo ostendit quomodo intellectus aliquando fit in actu,> dicens : dictum est quod  
10 anima intellectiua non est actu ipse species, set in potencia tantum ; *cum autem sic fiat singula*, id est

sic reducat in actum specierum intelligibilium, quemadmodum *sciens*, id est habens habitum sciencie, habet species in actu, tunc *dicitur* intellectus *qui est secundum actum.* *Hoc autem accidit* <sup>15</sup> statim *cum* aliquis potest *per se ipsum operari* operationem intellectus que est intelligere ; sicut et quamlibet formam tunc aliquis in actu habet quando potest operationem illius forme explere. Set licet tunc intellectus quodam modo sit in <sup>20</sup> actu quando habet species intelligibiles sicut sciens, tamen *et tunc etiam est quodam modo in*

Ar. Ni : Ni<sup>1</sup>(φ, χω), Ni<sup>2</sup>(νρ, θ<sup>1</sup>θ<sup>2</sup>π) Np(pecia 6) : Np<sup>1</sup>(β, γσ), Np<sup>2</sup>(α, μτ) Nr 429b6 post sciens interp. T(11-14) 13 post carnem interp. T(133-147), quam interp. communem primus anno 1833 mutauit TRENDLENBURG (qui post 12 idem est interp.), quem omnes moderni secuti sunt (uerba et sic — idem est in parenthesi posuit anno 1867 BONITZ) 13 aut alio] + et alio Nr ; cf. Préf., p. 171\* habente] se habente π, sec.m. α : se habenti V, T(151) 17 ante cum extensa sit non post interp. T(193) 21 habente N : habenti V, T(216)

Φ(pecia 13) : Φ<sup>1a</sup>(Bo<sup>1</sup>Bt<sup>1</sup>), Φ<sup>2</sup>(O<sup>2</sup>Pi) Ψ : Ψ<sup>1a</sup>(V<sup>2</sup>F, F<sup>2</sup>), Ψ<sup>1b</sup>(V<sup>2</sup>P<sup>2</sup>), Ψ<sup>1c</sup>(VF<sup>2a</sup>) 4-7 Et — magnitudo] om. Ψ<sup>1bc</sup> (-V) 4 Et Ψ<sup>1a</sup>, V (reducatur — intellectus om. V<sup>2</sup>) : om. Φ : deest Ψ<sup>1bc</sup> (-V) 8-9 Primo — actu suppl. ex u. 4-5 : Ostendit ergo primo quomodo intellectus in actu (-tum sec.m. V<sup>2</sup>) reducat (+ in actum specierum intelligibilium pr.m. F) suppl. V<sup>2</sup>F : uarie suppl. V<sup>1</sup>, WV<sup>2</sup>TO<sup>2</sup> : om. cest 17 operationem] operatione Φ (-Bo<sup>1</sup>, O<sup>2</sup>), F<sup>2</sup>V<sup>2</sup>F<sup>2a</sup> que est intelligere] om. Φ 18 quamlibet formam] quelibet pars Φ : quelibet forma O<sup>2</sup>P<sup>2</sup> : quelibet forma siue pars V 18 tunc] + enim O<sup>2</sup>P<sup>2</sup>, V habet] formam habet O<sup>2</sup>P<sup>2</sup> 22 tamen] habet tamen Ψ<sup>1a</sup>, V<sup>2</sup>, Bb<sup>1</sup>Kr<sup>2</sup> : habet F<sup>2a</sup> : habet habitum P<sup>2</sup>

7 Quoniam : 429b10. 9 dictum est : III 1, 429a18-24. 11-15 cum — actum : Haec uerba protasis sunt cuius apodosis (post parenthesesim 429b7 « Hoc — se ipsum ») sunt uerba 429b8-9 : « Est — intelligere ». Quod cum non uidissent Latini expositores, in ipsis uerbis « Cum — actum » protasin et apodosis inuenire conati sunt, interpungendo uel post « fiat » uel post « sciens ». — Iacobus Venetus, *transl. Vetus* : « Cum autem hic unaqueque fiat, sicut sciens dicitur qui est secundum actum » (hic *adu.* = οὐτως : hec uel om. *dett* — fiat : *sciat dett* — sicut : om. *dett* — qui est om. *Urb.lat.206*) ; Ps.-Petrus Hispanus, *Expositio lib. II-III de anima*, p. 310, 3-7 : « Cum autem unaqueque sciat..., dicitur sciens siue intellectus secundum actum » ; Anonymus, *In de anima uet.* (Roma Naz. V.E. 828, f. 44va) : « et addit quod cum intellectus intelligat secundum actum et sciat, sciens dicitur secundum actum » ; Anonymus, *In de anima II-III*, f. 19rb : « cum autem unaqueque fiat sciens, id est cum intellectus actu intelligit speciem intelligibilem, dicitur secundum actum et tunc intelligit actu » ; Albertus, p. 199, 22-24 : « *Cum autem* possibilis intellectus *fiat* speculatiue unaqueque intellecta secundum actum, tunc talis intellectus *secundum actum* factus *dicitur sciens* » ; Thomas, *C.G.*, II 74 (ed. Leon., XIII, p. 470b31-33) : « *cum* hec pars, scilicet intellectus possibilis, unaqueque *sciat*, *sciens dicitur secundum actum* » (*sciat codd* : fiat *perperam corr. ed. Leon.*). — Hic Thomas, etsi ante « sciens » uerbum « ut », a Guillelmo restitutum, legit, tamen expositionem ueterem retinet, interpungendo post « sciens » et subintelligendo « intellectus » post « dicitur ». — Tandem in *De unitate intellectus* ueram Aristotelis uerborum interpretationem adeptus est Thomas, sed ab Auerroee de ea certior factus : Auerroes, III 8, Textus, u. 1-2 (p. 419) : « Et cum quodlibet eorum fuerit sic, scilicet sicut dicitur scientia in actu... » ; Comm., u. 7-9 (p. 420) : « Et cum in eo fuerit unumquodque intellectorum tali modo sicut dicitur in sciente quod est sciens in actu, idest quando intellecta fuerint in eo entia in actu... » ; Thomas, *De unit. intell.*, 4, 132-136 (ed. Leon., XLIII, p. 308) : « *cum sic singula fiat* (scilicet in actu) *ut sciens dicitur qui secundum actum*, id est hoc modo sicut scientia est actus et sicut sciens dicitur esse in actu in quantum habet habitum ».

potencia, non tamen eodem modo sicut erat in  
potencia ante quam scienciam acquireret addis-  
c25 cendo uel inueniendo; nam ante quam haberet  
habitum sciencie, qui est primus actus, non  
poterat operari cum uellet, set oportebat quod ab  
altero reduceretur in actum; set quando iam habet  
habitum sciencie, qui est actus primus, potest cum  
30 uoluerit procedere in actum secundum, quod est  
operatio.

\*\*\*

Manifestum est autem ex hoc quod hic dicitur  
falsam esse opinionem Auicenne quam habet de  
speciebus intelligibilibus, et contra opinionem  
35 Aristotilis.

Ponit enim Auicenna quod species intelligibiles  
non conseruantur in intellectu possibili nec sunt  
in eo nisi quando actu intelligit; set oportet,  
secundum ipsum, quod quodocunque intelligit  
40 actu quod conuertat se ad intelligenciam separatam  
agentem, a qua effluunt in intellectum possibilem  
intelligibiles species.

Contra quod hic manifeste Philosophus dicit  
quod intellectus reductus in actum specierum per  
45 modum quo sciencia actus est, adhuc est potencia  
intellectus; cum enim intellectus actu intelligit,  
species intelligibiles sunt in ipso secundum actum  
perfectum, cum autem habet habitum sciencie,  
sunt species in intellectu medio modo inter  
50 potenciam puram et actum purum.

\*\*\*

Et quia dixerat quod quando intellectus fit  
quodam modo in actu secundum singula eorum  
ad que erat in potencia, tunc potest intelligere,  
respectu autem sui nullo modo erat in potencia,  
55 posset aliquis credere quod factus in actu se  
ipsum non intelligeret; et ideo ad hoc exclu-

dendum subiungit quod intellectus factus in actu  
non solum potest intelligere alia, set etiam  
tunc potest intelligere se ipsum.

Deinde cum dicit: *Quoniam autem aliud est* 429b10  
*magnitudo*, ostendit Philosophus quid sit obiectum  
intellectus.

\*\*\*

Ad cuius euidentiam sciendum est quod Philo-  
sophus in VII Methaphisice inquit utrum quod  
quid est, id est quiditas uel essencia rei quam 65  
significat diffinitio, sit idem quod res; et quia  
Plato ponebat quiditates rerum esse separatas a  
singularibus, quas dicebat ydeas uel species, ideo  
ostendit quod quiditates rerum non sunt aliud a  
rebus nisi per accidens, utputa non est idem 70  
quiditas hominis albi et homo albus, quia quiditas  
hominis albi non continet in se nisi quod pertinet  
ad speciem hominis, set quod dico homo albus  
habet aliquid in se preter id quod est de specie  
humana. Hoc autem contingit in omnibus 75  
habentibus formam in materia quod in eis est  
aliquid preter principia speciei: nam natura  
speciei indiuiduatur per materiam, unde principia  
indiuiduancia et accidencia indiuidui sunt preter  
essenciam speciei, et ideo contingit sub una specie 80  
inueniri plura indiuidua que, licet non differant  
in natura speciei, differunt tamen secundum  
principia indiuiduancia; et propter hoc in omnibus  
habentibus formam in materia non est omnino  
idem res et quod quid est eius: Sortes enim non 85  
est sua humanitas. In hiis uero que non habent  
formam in materia set sunt forme simplices,  
nichil potest esse preter essenciam speciei, quia  
ipsa forma est tota essencia, et ideo in talibus non  
possunt esse plura indiuidua unius speciei nec 90  
potest in eis differre res et quod quid est eius.

\*\*\*

$\Phi$ (pecia 15) :  $\Phi^{1a}(Bo^1B^1)$ ,  $\Phi^2(O^1Pi)$   $\Psi$  :  $\Psi^{1a}(V^2F, F^5)$ ,  $\Psi^{1b}(VeP^5)$ ,  $\Psi^{1c}(VF^{4a})$  23 eodem modo] eadem  $\Phi$  24-25 addiscendo —  
quam om.  $\Phi$  30 quod] quem  $V^2$  : qui  $TV^1$ ,  $P^5$ , nec non sec.m.  $Bo^1B^1V^6$

$\Phi$ (pecia 16) :  $\Phi^1(Bo^1B^1)$ ,  $\Phi^2(O^1Pi)$   $\Psi$  :  $\Psi^{1a}(V^2F, F^5)$ ,  $\Psi^{1b}(VeP^5)$ ,  $\Psi^{1c}(VF^{4a})$  36 quod incipit pecia 16 in  $\Phi$  41 agentem] om.  $\Phi$   
45 potencia] in praem.  $\Psi^{1a}$  73 quod] hoc praem.  $V^1$ ,  $O^2P^5$ , nec non sec.m.  $B^1V^2V^6$

29-30 cum — uoluerit : cf. Préf., p. 223\*. 36 Auicenna : *De anima*, V 6 (ed. Van Riet, p. 147-148, u. 16-39; cf. Verbeke, *ibid.*, Intr., p. 68\*),  
secundum Thomam, *De uer.*, q.10, a.2 (ed. Leon., XXII, p. 301, 128-153); q.11, a.1 (*ibid.*, p. 350, u. 210-212); *C.G.*, II 74 (ed. Leon., XIII,  
p. 469a2-5); cf. etiam *In IV Sent.*, d.50, q.1, a.2 (ed. Piana, VII 2, f. 265ra C-D); *De uer.*, q.10, a.6 (p. 311, 119); *Q. de anima*, q.15 (ed. Robb,  
p. 212); *I<sup>a</sup>*, q.79, a.6; q.84, a.4; q.89, a.5; *I<sup>a</sup> II<sup>ae</sup>*, q.67, a.2; *Quodl.* III, q.9, a.1 64 in VII Methaphisice: Cf. supra II 2, 30-36 et 42-43, cum adn.  
75-91 Hoc — eius : cf. Ar., *Met.*, VII 10-11, 1034b20-1037b7. 85-86 Sortes — humanitas : cf. ipse Thomas, *De ente et essencia*, c.2 (ed. Roland-  
Gosselin, p. 20-23, cum adn.) 86-89 In hiis — essencia : cf. Ar., *Met.*, VIII 5, 1045a36-b7 (nec non VII 11, 1037a33-b7); Themistius, f. 28rb  
(ed., p. 218, 78-80) : « aut si quid immateriale omnino et simplex, in quibus ratio eius quod quid erat esse (*primo inn. sed corr. cod.*) et species  
secundum quam est, idem est toti nature rei ».

Considerandum est etiam quod non solum naturalia habent speciem in materia, set etiam mathematica : est enim duplex materia, scilicet  
 95 sensibilis, a qua abstrahunt mathematica et concernunt eam naturalia, et intelligibilis, quam etiam mathematica concernunt. Quod quidem sic intelligendum est : manifestum est enim quod quantitas immediate inheret substantie ; qualitates autem  
 100 sensibiles in quantitate fundantur, ut album et nigrum, calidum et frigidum ; remoto autem posteriori, remanet prius ; unde, remotis qualitatibus sensibilibus secundum intellectum, adhuc remanet quantitas continua in intellectu ; sunt  
 105 ergo quedam forme que requirunt materiam sub determinata dispositione sensibilibus qualitatibus, et huiusmodi sunt omnes forme naturales et ideo naturalia concernunt materiam sensibilem ; quedam uero forme sunt que non exigunt materiam sub determinata dispositione sensibilibus  
 110 qualitatibus, tamen requirunt materiam sub quantitate existentem, sicut triangulus et quadratum et huiusmodi, et hec dicuntur mathematica et

abstrahunt a materia sensibili, set non a materia intelligibili, in quantum in intellectu remanet  
 115 continua quantitas abstracta a sensibili qualitate. Sic igitur patet quod, sicut naturalia habent formam in materia, ita et mathematica, et propter hoc tam in naturalibus quam in mathematicis differt res et quod quid est ; unde in utrisque  
 120 inueniuntur plura indiuidua sub una specie : sicut enim sunt plures homines unius speciei, ita et plures trianguli sub una specie.

\*\*\*

Hiis igitur habitis, planum est accipere, ex littera, Philosophi intellectum. Dicit enim quod  
 125 aliud est magnitudo et magnitudini esse, id est aliud magnitudo et quod quid est eius (esse enim quod est magnitudini appellat quiditatem eius), et similiter aliud est aqua et aque esse et sic in multis aliis, id est in omnibus mathematicis et natura-  
 130 libus ; unde signanter duo exempla posuit, nam magnitudo est quid mathematicum, aqua autem est quid naturale. Non autem hoc contingit in

$\Phi$ (pecnia 16) :  $\Phi^1(B^0B^1)$ ,  $\Phi^2(O^1P^1)$   $\Psi$  :  $\Psi^{1a}(V^2F, F^6)$ ,  $\Psi^{1b}(V^2P^5)$ ,  $\Psi^{1c}(VF^{2a})$  92 est] post etiam  $\Phi$  : om.  $F^{2a}P^8$  99 inheret]  
 adheret  $\Phi$  107 ideo] idcirco  $\Psi$  (-V : desunt  $V^2P^5$ ) 116 a] om.  $\Phi$ ,  $V^2F$ ,  $V^e$ ,  $\Psi^{1c}$  126 magnitudini  $B^0$ ,  $\Psi^{1c}$  (cf. Ar., 429b10, cum  
 adm.) : magnitudinis  $B^1O^4$ ,  $V^2F$ ,  $P^5$  : magnitudinem  $F^6$  : magnum  $P^1$  126 aliud] + est  $P^1$ ,  $W$ ,  $P^5$ , nec non sec.m.  $B^1O^4V^2V^6$  128 magni-  
 tudini] -nis  $O^4$ ,  $V^2F$ ,  $P^5$  129 sic] + est  $\Psi$  ; sed cf. Ar., 429b11 131 signanter] significanter  $F^6$  : om.  $\Phi$

94-97 est enim — concernunt : (uerbum « concerno » apud Ambrosium, Augustinum, etc., significat « miscere », cf. *Theo. linguae Lat.*, IV, col. 24 ; apud Thomam uero saepius significat « implicare », « includere », « embrasser », cf. supra I 2, 238 ; rarius etiam « concernere » ; cf. Du Cange, « Concernere »). — Ar., *Met.*, VIII 5, 1045a33-35, sec. Thomam, *In II Sent.*, d.2, q.2, a.2, ad 4 (ed. Piana, VI 2, f. 9vb K) : « mathematici non abstrahunt ab omni materia, set a sensibili tantum, ut in 8 Methaphisice dicitur » ; VII 10, 1036a8-12 ; 11, 1037a4-5, sec. Thomam, *In IV Sent.*, d.12, q.1, a.1, sol. 3 (ed. Moos, p. 502, n. 44) : « quantitas... non claudit materiam sensibilem in ratione sua, quamuis claudit materiam intelligibilem, ut dicitur in VII Methaphisice » ; *In Boethii De Trin.*, q.5, a.3 (ed. Decker, p. 184), ad 4 (*ibid.*, p. 187-188) : « Partes autem quantitatis... non sunt materia sensibilis, set pertinent ad materiam intelligibilem, que etiam in mathematicis inuenitur, ut patet in VII Methaphisice » ; *De uer.*, q.2, a.6, ad 1 (ed. Leon., XXII, p. 66, u. 96-99) : « duplex est materia a qua fit abstractio, scilicet materia intelligibilis et sensibilis, ut patet in VII Methaphisice » ; etc. — Anonymus, *In de anima II-III*, f. 19va : « vnde non est ibi (in rebus naturalibus) proprie abstractio sicut in mathematicis : ibi enim fit abstractio a materia sensibili, set non a materia intelligibili ». 98-101 manifestum — frigidum : cf. supra I 2, 236-237 : « quantitates autem preexistunt qualitatibus ». — De ordine praedicamentorum Aristoteli curae non fuit (cf. Bonitz, *Index Arist.*, 378b15-33), sed de eo quaestio postea instituta est. Circa finem saeculi I ante I.C., Arius Didymus in *Epitome ethicae*, quam Ioannes Stobaeus excerpserit, post substantiam proxime conlocare uidetur qualitatem, post hanc quantitatem (Ioannis Stobaei *Anthologii* lib. II, ed. C. Wachsmuth, Berlin 1958, t. II, p. 42, 2-3), quem ordinem ab Eudoro Alexandrino, philosopho Academico saeculi I ante I.C., eum mutauisse contendit M. Giusta, *I dossografi di etica*, Torino 1967, t. II, p. 12 (cf. Indice, p. 571 et 572,  $\pi\omicron\iota\delta\omicron\nu$  et  $\pi\omicron\sigma\delta\omicron\nu$ ), cuius tamen thesism reiecit P. Moraux, *Der Aristotelismus bei den Griechen*, Bd. I, Berlin 1973, p. 264-268. At tamen, secundum Aristotelis commentatores, hic est ordo « Platonius » (quamquam Porphyrius, *In Cat.*, Comm. in Ar. Graeca, IV 1, p. 100, ordinem « Aristotelicum » docet) : pro eo propugnauit ipse Plotinus, secundum Dexippum (*In Cat.*, Comm. in Ar. Graeca, t. IV 2, p. 64, 15-65, 7), sed praecipue Ps.-Archytas, hic est quidam philosophus Platonius saeculi III post I.C., in libello quem scripsit *De omni* (cf. Simplicius, *In Pred.*, a Guillelmo transl., ed. Pattin, p. 3, 39) uel *De uniuersalibus rationibus* (*ibid.*, p. 24, 63 ; cf. Diels-Kranz, t. I, p. 439, 19-21). Quem ordinem doctrinae Platonis re uera conformem esse iudicauerunt Olympiodorus et Simplicius : si enim uera substantia est substantia uniuersalis et forma, ut uult Plato, substantiae proxime accedit qualitas, quae est uniuersalior et formalior ; sed suppositionibus Aristotelis congruit ordo contrarius, nam si uera substantia est substantia prima, haec est substantia singularis, huic substantiae proxime accedit quantitas (cf. Olympiodorus, *In Cat.*, Comm. in Ar. Graeca, t. XII 1, p. 81-82 ; Simplicius, *In Cat.*, *ibid.*, t. VIII, p. 120-122, a Guillelmo transl., ed. Pattin, p. 164-166 ; cf. etiam Ps.-Ammonius, *In Cat.*, *ibid.*, IV 4, p. 54 ; Philoponus, *In Cat.*, *ibid.*, XIII 1, p. 83 ; Elias, *In Cat.*, *ibid.*, XVIII, p. 185). In Latinos ordinem Aristotelicum uulgauerunt Albinus (? = Ps.-Augustinus), *Cat.* (ed. L. Minio-Paluello, A.L., I, p. 149, 6-7) : (accidentia) « Quorum primum est quantitas », et Boethius, *In Cat.*, II 1 (P.L. 64, 201-202), quorum doctrina communis euasit : Alcuinus, *Dialectica* (P.L. 101, 957 C-D) ; Marius, *De elementis* (ed. R. C. Dales, Berkeley 1976, p. 73, 24-25) : « quantitas primum fuit quod ipsi superuenit substantiae » ; « Quidam », apud Philippum Cancellarium (ed. Lottin, *Psychologie et morale...*, t. I, p. 433, 33-34) : « Quantitas precedit qualitatem naturaliter » ; Albertus, *De pred.*, tr. III, c.1 (ed. Borgnet, t. 1, p. 194a) : « Inter predicabilia que sunt de natura accidentium substantie, primum occurrit predicabile quod est quantitas, eo quod immediate sequitur, ut dicit Rabbi Moyses [? loc. non inu.] » ; Id., *De sacramentis*, tr. V, P. 1, q.3, a.4, ad 5 (ed. Col., t. 26, p. 62a) ; Bonaventura, *In IV Sent.*, d.12, P. 1, a.2, q.1 ; q.3, f.5, ad 1 (ed. Quaracchi, t. IV, p. 276a, cum adn. 1 ; p. 280b, 282a) ; cf. etiam Iohannes a Siccauilla, *De principiis nature* (ed. Giguère, p. 97) : « unitas et punctus... primo accidentum substantie et immediatus adherent eidem, ideo quantitas est primum genus inter nouem genera accidentium » ; cf. ipse Thomas, *In IV Sent.*, d.12, q.1, a.1, sol. 3 ; *In Boet. De Trin.*, q.5, a.3 (ed. Decker, p. 184, 12-16) ; C.G., IV 63 (ed. Leon., XV, p. 201b32-36) ; I<sup>a</sup>, q.3, a.2, s.c. ; q.85, a.1, ad 2 ; III<sup>a</sup>, q.77, a.2 ; *In Met.*, V 15 (nec non I<sup>a</sup>, q.77, a.7, ad 2 ; I<sup>a</sup> II<sup>a</sup>, q.7, a.1, ad 3 ; q.50, a.2, ad 2 ; q.56, a.1, ad 3).

135 *omnibus* : nam in hiis que omnino sunt separata  
a materia, idem est res et quod quid est eius ;  
et quia substance separate ignote sunt nobis, non  
potuit eas nominare propriis nominibus, sicut  
nominavit mathematica et naturalia, set nominat  
ea sub exemplo rerum naturalium ; et hoc est  
140 quod subdit quod *in quibusdam idem est carni esse  
et carnem* ; ex quo non intelligit quod idem sit  
caro et quod quid est eius (non enim diceret  
« in quibusdam » sic esse, set simpliciter diceret  
quod idem est caro et carni esse), set intelligit  
145 quod hoc quod sic dicitur aliquid et alicui, ut  
caro et carni esse, idem est in quibusdam, scilicet  
in hiis que sunt a materia separata. Et quia ad  
diuersa cognoscenda diuerse potencie cognoscitiue  
requiruntur, concludit quod anima aut cognoscit  
150 alio rem et eius quiditatem, aut uno et eodem set  
alio modo se habenti. Manifestum est autem quod  
*caro non est sine materia*, set forma carnis est forma  
determinata et in materia determinata sensibili,  
*sicut et simum* habet subiectum sensibile determi-  
155 natum, scilicet nasum ; hanc igitur materiam  
sensitiuam cognoscit anima per sensum ; et hoc  
est quod subdit quod anima iudicat potencia  
sensitiua *calidum et frigidum, et alia* huiusmodi  
*quorum ratio*, id est proportio, *quedam caro* ; forma  
160 enim carnis requirit determinatam proportionem

calidi et frigidi et aliorum huiusmodi. Set oportet  
quod alia potencia discernat *esse carni*, id est  
quod quid est carnis ; set hoc contingit dupliciter :  
uno modo sic quod ipsa caro et quiditas carnis  
cognoscantur omnino potenciis ad inuicem diuisis, 165  
puta quod potencia sensitiua cognoscitur caro et  
potencia intellectiua cognoscitur quiditas carnis ;  
et hoc contingit quando anima per se cognoscit  
singulare et per se cognoscit naturam speciei ;  
alio modo contingit quod cognoscatur alio caro 170  
et quod quid est carnis, non quod sit alia et alia  
potencia, set quod una et eadem potencia alio et  
alio modo cognoscit carnem et quod quid est  
eius ; et istud oportet esse cum anima comparat  
uniuersale ad singulare : sicut enim supra dictum 175  
est quod non possemus sentire differentiam albi  
et dulcis nisi esset una potencia sensitiua communis  
que cognosceret utrumque, ita etiam non posse-  
mus cognoscere comparationem uniuersalis ad  
singulare nisi esset una potencia que cognosceret 180  
utrumque ; intellectus igitur utrumque cognoscit,  
set alio et alio modo : cognoscit enim naturam  
speciei siue quod quid est directe extendendo se  
in ipsam, ipsum autem singulare per quandam  
reflexionem in quantum redit supra fantasmata a 185  
quibus species intelligibiles abstrahuntur. Et hoc  
est quod dicit quod, cum *sensitiuo* cognoscit

Φ(pecia 16) : Φ<sup>1</sup>(B<sup>0</sup>B<sup>1</sup>), Φ<sup>2</sup>(O<sup>1</sup>P<sup>i</sup>) Ψ : Ψ<sup>1a</sup>(V<sup>2</sup>F, F<sup>2</sup>), Ψ<sup>1b</sup>(V<sup>2</sup>P<sup>2</sup>), Ψ<sup>1c</sup>(V<sup>2</sup>F<sup>2a</sup>) 138 naturalia et mathematica tr. Φ 139 ea] eas P<sup>2</sup>  
141 idem sit] im. Ψ (-P<sup>2</sup>) 151 habenti] habente F, V<sup>2</sup>W ; cf. Ar., 429b13, cum adn. 154 habet] + et Φ 156 sensitiuam] sensibilem  
V<sup>2</sup>, P<sup>2</sup>W, T : om. V<sup>2</sup>, P<sup>2</sup> 158 et] om. Φ ; sed cf. Ar., 429b15 159 caro] + est Ψ ; sed cf. Ar., 429b16 162-163 id est quod quid  
est carnis] om. Φ 165 diuisis] diuersis Ψ 174 eius] carnis Ψ<sup>1a</sup> 179 comparationem (operationem ?V<sup>2</sup>, F, F<sup>2</sup>) Ψ : compositio-  
nem Φ 180 singulare] particulare Ψ (-V<sup>2</sup>, TV<sup>i</sup>, VF<sup>2</sup>P<sup>2</sup>)

134-135 nam — eius : cf. supra u. 86-89, cum adn. 139-147 et hoc — separata : Aristotelis uerba, in codicibus tam Graecis quam Latinis male  
interpuncta (cf. adn. ad Ar., 429b13), intellectu carebant, utpote cum eorum in quibus idem est res et quod quid est eius darent exemplum « car-  
nem » ; at tamen ea recte intellexit Themistius (cf. supra, adn. ad u. 86-89), sed exemplo « carnis » praetermisso (quod exemplum non uerum esse  
diserte dixerunt Ps.-Simplicius et Ps.-Philoponus, cf. Rodier, t. II, p. 444) ; cum Themistio concordat Thomas, qui tamen exemplum « carnis »  
explicare nititur. — Aliter et perperam Auerroes, III 9, u. 30-32 (p. 422) : « quiditas et essentia in entibus simplicibus est idem, ita uerbi gratia  
quod esse carnis idem est cum carne, quia intentio carnis in eis non est in materia » (exemplum de carne *intellecta* intellexisse uidetur Auerroes) ;  
Ps.-Petrus Hispanus, *Expositio lib. II-III de anima*, p. 313, 7-8 : « set caro secundum sui essentiam considerata et considerata secundum suum actum  
existendi non differt » ; Anonymus, *In de anima II-III*, f. 19va : « ostendens quod in subiectis mathematicis differt esse et id quod est, in subiectis  
naturalibus non differt esse et id quod est, dicens quod in quibusdam differt esse et id quod est, ut in magnitudine : differt enim magnitudo et esse  
magnitudinis, et hoc est quia esse magnitudinis est in materia, magnitudo tamen secundum id quod est potest abstrahi a materia ; aque similiter  
differt esse et id quod est : nam aqua secundum suum esse concernit qualitates sensibiles, frigidum scilicet, humidum etc., tamen quantum ad for-  
mam dantem sibi esse est de consideratione mathematici et sic potest abstrahi uel separari proprie. In quibusdam autem non differt esse et id  
quod est, ut in carne, et hoc est quia totum esse carnis est in materia et a materia, unde caro secundum suum esse et secundum id quod est est in  
materia et a materia est... Et nota quod hic dicit quod aque differt esse et id quod est, et ne uidetur sibi contrarium, quia in VI Methaphisice dicit  
quod in rebus naturalibus non differt esse et id quod est, aqua autem res naturalis est, ideo notandum est : quedam sunt res naturales mixte ex  
rebus diuersarum naturarum, ut caro ; alie sunt res naturales simplices, ut aqua, et tales possunt abstrahi a qualitatibus sensibilibus, quoniam  
totum esse aque non est a materia, set est a forma complente ipsam, et ideo in aqua potest differre id quod est et esse ipsius... caro autem nullo modo  
potest abstrahi a materia : est enim mixtum ex diuersis naturis ; et ideo totum suum esse et id quod est, <est> a materia et in materia » ; Adam  
de Bocfeld, *In de anima* (Urb. lat. 206, f. 292r) : « Cum quedam res differant considerate in se et in esse actuali, ut res mathematice in se considerate  
considerantur non ut in materia nec sub condicionibus materialibus, in esse autem actuali considerate considerantur sub condicionibus materialibus  
et ut in materia ; cum etiam quedam res naturales differant similiter considerate in se et in esse actuali, ut aqua et huiusmodi corpora sim-  
plicia, et non est sic de omnibus rebus naturalibus, immo quedam res naturales non differunt considerate in se et in esse actuali, ut caro et huius-  
modi, que nec esse possunt nec intelligi sine materia... » ; Albertus, p. 200, 12-20. 175 supra : II 27, 426b12-13. 175-178 sicut — ita :  
Themistius, f. 28va (ed., p. 219, 88-93) : « Ne forte enim sicut unam necesse potenciam esse iudicantem quod dulce a flauo differt, sic iterum  
rursum unam et hanc necesse est esse iudicantem quod aliud quidem est aqua et aliud aque esse, et hanc percipere quidem ambo set aliter se  
habentem et aliter, quando materiam cum specie intuetur et quando speciem abstrahit seorsum » ; Auerroes, III 9, u. 50-53 (p. 422) : « Compre-  
hendit igitur alietatem inter ea per dispositionem que diuersatur, quemadmodum sensus communis comprehendit alietatem inter sensibilia per  
dispositionem diuersam... ».

carnem, *alio*, id est alia potencia, *discernit esse carni*, id est quod quid est carnis, *aut separato*, puta cum  
 190 caro cognoscitur sensu et esse carni intellectui, aut eodem aliter se habente, scilicet *sicut circumflexa se habet ad se ipsam* anima intellectiua cognoscit carnem, que *cum extensa sit discernit esse carni*, id est directe apprehendit quidditatem carnis, per  
 195 reflexionem autem ipsam carnem.  
 429b18 Deinde cum dicit : *Iterum autem in hiis*, quod supra dixerat in naturalibus exponit in mathematicis, dicens quod *iterum in hiis que* sunt per abstractionem, id est in mathematicis, quorum  
 200 ratio abstrahit a materia sensibili, *rectum* se habet *sicut simum*, hoc est mathematica habent materiam sicut et naturalia (rectum enim mathematicum est, simum autem naturale) : ratio enim recti est *cum continuo* sicut ratio simi cum naso ; continuum  
 205 autem est materia intelligibilis sicut nasus materia sensibilis. Vnde manifestum est quod aliud est in mathematicis res et quod quid erat esse, ut *rectum et recto esse*, unde oportet quod *alio* cognoscat quod quid erat esse horum et alio ipsa ; et supponamus ad presens causa exempli quod dualitas  
 210 sit quod quid erat esse linee recte (Plato enim ponebat quod numeri erant species et quidditates mathematicorum, puta unitas puncti, dualitas linee recte, et sic de aliis). Oportet igitur quod anima  
 215 aut alio cognoscat ipsa mathematica et quidditates

eorum, *aut eodem aliter se habenti* ; unde sicut per naturalia ostenditur quod intellectus qui cognoscit quidditates naturalium sit aliud a sensu qui cognoscit ipsa naturalia singularia, ita ex mathematicis ostenditur quod intellectus qui cognoscit quod  
 220 quid est eorum sit aliud ab ymaginativa uirtute que apprehendit ipsa mathematica. Et quia posset aliquis credere quod eodem modo intelligerentur mathematica et naturalia, subiungit quod, *sicut res sunt separabiles a materia*, ita se habent ad *intellectum*.  
 225 Vnde illa que sunt secundum esse separata a materia solo intellectu percipi possunt, que autem non sunt separata a materia sensibili secundum esse set secundum rationem intelliguntur absque materia sensibili, non autem absque materia intelli-  
 230 gibili ; naturalia uero intelliguntur per abstractionem a materia indiuiduali, non autem per abstractionem a materia sensibili totaliter : intelligitur enim homo ut compositus ex carnibus et ossibus, per abstractionem tamen ab hiis carnibus  
 235 et hiis ossibus ; et inde est quod intellectus non cognoscit directe singularia, set sensus uel ymaginatio.

\*\*\*

Apparet autem ex hoc quod Philosophus dicit hic quod proprium obiectum intellectus est  
 240 quidditas rei, que non est separata a rebus, ut

$\Phi$ (pecnia 16) :  $\Phi^1(Bo^1B^1)$ ,  $\Phi^2(O^1P^1)$   $\Psi$  :  $\Psi^{1a}(V^2F, F^6)$ ,  $\Psi^{1b}(V^2P^6)$ ,  $\Psi^{1c}(VF^{4a})$  205 nasus *scr. cum P^s* : simum *cott* 210 causa  
 exempli] cum Platone  $F^{4a}P^3$  216 habenti] -te  $V^6W^6$ ,  $O^2P^5$ ,  $F^{4a}P^3$  ; cf. *Ar.*, 429b21 221 eorum] ipsorum  $\Psi$  227 materia] + sensibili  
*sec. m. B^1*, *Ed^1ss* 239-240 dicit hic] *inu. \Psi (-F, F^6)*

190-195 aut eodem — carnem : Themistius, f. 28va (ed., p. 219, 95-98) : « sicut igitur eandem lineam extensam et incuruatam eandem quidem esse dices utique, aliter autem se habere et aliter, ita et intellectum quando corpus ut compositum apprehendit et quando speciem ipsam solam et formam ». — Aliter et perperam Auerroes, III 10, u. 23-26 (p. 424), utpote cum pro « cum extensa sit » translatio Arabico-Latina perperam haberet « quandiu durat » ; cf. praecipue u. 24-29 : « ...per dispositionem similem linee recte (cum intellexerit *primam formam* existentem in hac re singulari), aut secundum dispositionem similem linee spirali, quando fuerit reuersa, querendo intelligere etiam *quidditatem illius forme*, deinde quidditatem illius quidditatis, quousque perueniat ad simplicem quidditatem in illa re ». — Aliter Ps.-Petrus Hispanus, *Expositio lib. II-III de anima*, p. 314, 30-32 : « Anima igitur intellectiua, intelligendo magnitudinem, se habet sicut linea recta ; intelligendo autem carnem, se habet sicut linea circumflexa » ; Adam de Bocfeld, *In de anima* (Urb. lat. 206, f. 292r) : « aut secundum uirtutem eandem, quod ipse subponit, oportet quod hoc sit modo alio et alio, ita scilicet quod intellectus apprehendat res naturales cuiusmodi est caro, que essencialem relationem habent ad materiam, secundum circulum : cum enim intellectus apprehendat intentiones talium, cum non possit eas intelligere sine materia, ut dictum est, non quiescit in eis set inflectitur et incuruatur ad intelligendum condiciones earum materiales, et ita secundum circulum dicitur eas intelligere ; cum autem apprehendat intentiones rerum mathematicarum, que essencialem relationem non habent ad materiam eo quod considerantur non ut in materia, quiescit in eis et non reflectitur ad considerandum de condicionibus materialibus, et ita dicitur intelligere huiusmodi res secundum rectum uel secundum lineam rectam... ». — E contrario Anonymus, *In de anima II-III*, f. 19vb : « Deinde ostendit quod habent cognosci eadem potencia, dicens : aut (pro set), suple potencia intellectiua, circumflexa, suple a sensibili, ad se ipsum, id est super se ipsam, se habet, suple ad res mathematicas, scilicet si cognoscat res mathematicas ; suple set potencia intellectiua, cum extensa fuerit, suple super potenciam sensitiuam, discernit esse carnis, id est sic cognoscit res naturales ut carnem, suple abstrahendo illam tanquam uniuersale a suis singularibus ». — Paulo rectius Albertus (qui tamen uerba « cum extensa sit » non intellexit), p. 200, 60-70 : « Intellectus... rationem illius (substancie) intellectiuam accipiens non indiget reflecti ad sensibile aliquod. Et ideo, cum *extensa ad sensibile* carnis esse per rationem diffinitiuam discernit, habet se sicut circumflexa ad se ipsam, quia primo egreditur a se ad sensibilem materiam in qua est esse carnis, et regyrat in se ipsam trahens uniuersalem rationem ex intellectu communi carnis ». — Singulare cognosci « per reflexionem » iam docet Thomas, *In II Sent.*, d. 3, q. 3, a. 3, ad 1 ; cf. C. Fabro, *La percezione intelligibile dei singolari materiali*, in *Angelicum* 16 (1939), p. 429-462, praecipue p. 437-439 (caute legendum est C. Bérubé, *La connaissance de l'individuel au moyen âge*, Montréal-Paris 1964, p. 42-64 et 166-168, qui, — ut de aliis taceam, — translationem Arabico-Latinam editori u. d. F. Stuart Crawford attribuit, p. 59, adn. 1, et p. 168). 205-206 sicut nasus materia sensibilis : cf. infra III 6, 282 : « materia sensibilis, scilicet nasus » ; nec non *De uer.*, q. 10, a. 6 (ed. Leon., XXII, p. 311, 112-114) : « sine materia sensibili... sine naso » ; *In Phys.*, II 4, n. 2 : « materiam, id est nasum » ; *In Met.*, VII 9, in 1035a4-6 : « Intellegimus enim concauitatem quasi formam et nasum materiam et simum quasi compositum » ; XI 7, in 1064a28-30 ; *In De celo*, I 19, n. 4 : « sine materia sensibili... sine naso ». 211-214 Plato — aliis : cf. supra I 4, 106-164, cum adn. 233-235 intelligitur — ossibus : cf. supra II 12, 113-116, cum adn.

Platonici posuerunt. Vnde id quod est obiectum intellectus nostri non est aliquid extra res sensibiles existens, ut Platonici posuerunt, set aliquid in rebus sensibilibus existens, licet intellectus apprehendat alio modo quidditates rerum quam sint in rebus sensibilibus : non enim apprehendit eas cum condicionibus indiuiduantibus que eis in rebus sensibilibus adiunguntur. Et hoc sine falsitate intellectus contingere potest : nichil enim prohibet duorum ad inuicem coniuictorum unum intelligi absque hoc quod aliud intelligatur, sicut uisus apprehendit colorem absque hoc quod apprehendat odorem, non tamen absque hoc quod apprehendat magnitudinem, que est proprium subiectum coloris ; unde et intellectus potest intelligere aliquam formam absque indiuiduantibus principiis, non tamen absque materia a qua dependet ratio illius forme, sicut non potest intelligere simum sine naso, set potest curuum sine naso intelligere. Et quia hoc non distinxerunt Platonici, posuerunt quod mathematica et quidditates rerum sint separate in esse sicut sunt separate in intellectu.

Manifestum est etiam quod species intelligibiles, quibus intellectus possibilis fit in actu, non sunt obiectum intellectus. Non enim se habent ad intellectum sicut quod intelligitur, set sicut quod intellectus intelligit, sicut et species que est in uisu non est quod uidetur, set quo uisus uidet, quod

autem uidetur est color qui est in corpore ; similiter et quod intellectus intelligit est quidditas que est in rebus, non autem species intelligibilis, nisi in quantum intellectus super se ipsum reflectitur. Manifestum est enim quod sciencie sunt de hiis que intellectus intelligit ; sunt autem sciencie de rebus, non autem de speciebus uel intentionibus intelligibilibus, nisi sola sciencia rationalis ; unde manifestum est quod species intelligibilis non est obiectum intellectus, set quidditas rei intellecte.

Ex quo patet uanam esse rationem quorundam uolencium ostendere quod intellectus possibilis sit unus in omnibus ex hoc quod idem est quod est intellectum ab omnibus, cum oporteat esse plures numero species intelligibiles si sunt plures intellectus. Non enim est species intelligibilis ipsum intellectum, set similitudo eius in anima, et ideo, si sint plures intellectus habentes similitudinem unius et eiusdem rei, erit eadem res intellecta apud omnes. Et preterea manifestum est quod etiam substantie separate quidditates rerum naturalium quas nos intelligimus et earum intellectus diuersi sunt ; unde, si eorum ratio esset efficax, non euitaretur inconueniens quod concludunt per hoc quod ponunt unum intellectum in omnibus hominibus : non enim possunt ponere unum intellectum in omnibus intelligentibus.

$\Phi$ (pecnia 16) :  $\Phi^1(B^0B^1)$ ,  $\Phi^2(O^2P_i)$   $\Psi$  :  $\Psi^{1a}(V^2F, F^5)$ ,  $\Psi^{1b}(V_eP^5)$ ,  $\Psi^{1c}(VF^{4a})$  247-249 non — sensibilibus] *hom.om.*  $\Phi$  252 aliud intelligatur] *im.*  $\Psi$  261 distinxerunt  $\Psi^{1a}(-W)$ ,  $O^2P^5$  : dixerunt (indi-  $O^2$ )  $\Phi$ ,  $V_e$ ,  $\Psi^{1c}$  : uiderunt  $W$ , *sec.m.*  $B^1$  271 et] *om.*  $\Psi$  280 uanam] unam  $W$ ,  $O^2P^5$  : nullam  $F^{4a}P^5$ , *sec.m.*  $W$  : nouam *pr.m.*  $V$  289 preterea  $V^2F$ ,  $?F^5$ ,  $V_eP^5$ ,  $V$ , *sec.m.*  $W$  : propterea *est*

242 (cf. 244, 261) Platonici : cf. supra adn. ad u. 211-214, nec non Henle, p. 154. 242-260 Vnde — intelligere : cf. supra II 12, 95-151, cum adn. 264-279 Manifestum — intellecte : haec distinctio contra Auerroem iam adtulit Thomas *C.G.*, II 75 (ed. Leon., XIII, p. 474a40-b5) ; *Comp. theol.*, I 85, 117-129 (ed. Leon., XLII, p. 109-110) ; cf. etiam *De spir. creat.*, a.9, ad 6 (ed. Keeler, p. 112,29 - 113,18) ; *De unit. intell.*, 5, 186-206 (ed. Leon., XLIII, p. 312). 280 quorundam : Auerroes, III 5, u. 710-728 (p. 411-412), secundum Thomam, *De ente et essentia*, 3, 107-110 (ed. Leon., XLIII, p. 375) : « Et ideo patet defectus Commentatoris in III De anima, qui uoluit ex uniuersalitate forme intellecte unitatem intellectus in omnibus hominibus concludere... » ; *De spir. creat.*, a.9, ad 6 (ed. Keeler, p. 112) : « in hac ratione precipuam uim uidetur Auerrois constituere... » ; sine nomine argumentum adfertur *C.G.*, II 75 (ed. Leon., XIII, p. 473b13-474a8) ; *Comp. theol.*, I 85, 7-16 (ed. Leon., XLII, p. 108) ; *De unit. intell.*, 5, 118-131 (ed. Leon., XLIII, p. 311). 285-289 Non — omnes : cf. supra, adn. ad u. 264-279. 289-297 Et preterea — intelligentibus : cf. *C.G.*, II 75 (ed. Leon., XIII, p. 475a34-44) ; *Comp. theol.*, I 85, 143-150 (ed. Leon., XLII, p. 110) ; *De spir. creat.*, a.9, ad 6 (ed. Keeler, p. 112, u. 21-26) ; *De unit. intell.*, 5, 132-151 (ed. Leon., XLIII, p. 311).



<CAPITVLVM III>

- 429b22 Dubitabit <sup>1</sup> autem utique aliquis, si intellectus simplex est et impassibile et nulli nichil <sup>1</sup> habet commune, sicut dixit Anaxagoras, quomodo intelliget, si <sup>25</sup>intelligere pati aliquid est : in quantum enim aliquod commune utrisque est, hoc <sup>1</sup> quidem agere, illud uero pati uidetur.
- 429b26 Amplius autem si intelligibilis et ipse, <sup>1</sup> aut enim aliis inherit intellectus, si non secundum aliud ipse <sup>1</sup> intelligibilis est, unum autem aliquid intelligibile specie est ; si autem sit mixtum, aliquid habebit quod <sup>1</sup> facit intelligibile ipsum sicut alia.
- 429b29 Aut pati quidem secundum <sup>30</sup>commune aliquid diuisum est prius, quoniam potencia quodam modo
- est intelligibilia <sup>1</sup> intellectus, set actu nichil, ante quam intelligat. Oportet autem sic sicut <sup>430a1</sup>in tabula nichil est actu scriptum, <sup>1</sup> quod quidem accidit in intellectu.
- Et ipse autem intelligibilis est <sup>1</sup> sicut intelligibilia <sup>430a2</sup> In hiis quidem enim que sunt sine materia, idem est <sup>1</sup> intelligens et quod intelligitur ; sciencia namque speculatiua et <sup>5</sup>sic scibile idem est.
- Non autem semper intelligendi causa <sup>1</sup> consideranda : in habentibus autem materiam, potencia solum <sup>430a3</sup> unumquodque <sup>1</sup> est intelligibilium, quare quidem illis non inherit intellectus (sine <sup>1</sup> materia enim potencia est intellectus talium), illud autem intelligibile <sup>1</sup> erit. <sup>430a9</sup>

- 429b22 *Dubitabit autem utique aliquis* etc. Postquam Philosophus ostendit naturam intellectus possibilis et obiectum eius, hic mouet quasdam dubitationes circa predeterminedata. Et diuiditur in partes duas :  
<sup>5</sup> in prima mouet dubitationes ; in secunda soluit eas, ibi : *Aut pati*.
- Mouet autem primo duas dubitationes, quarum prima est : *si intellectus est simplex et impassibilis et nulli habet aliquid commune*, ut *Anaxagoras* dicit,  
<sup>10</sup> *quomodo* intellectus potest intelligere, cum *intelligere* sit *pati* quoddam et de ratione patientis hoc esse uideatur quod habeat aliquid commune cum agente, quia *in quantum est aliquid commune utrisque*,
- scilicet agenti et patienti, uidetur quod hoc agat et illud paciatur ? Oportet enim ea que agunt et <sup>15</sup> paciuntur ad inuicem in materia communicare, ut dicitur in I De generatione.
- Secundam dubitationem ponit ibi : *Amplius* <sup>429b26</sup> *autem*. Et surgit hec dubitatio ex hoc quod supra dixit quod intellectus factus in actu etiam se <sup>20</sup> ipsum intelligit. Et est ista dubitatio quod, *si* intellectus est *intelligibilis*, hoc potest contingere duobus modis : uno modo, quod sit intelligibilis secundum se et non secundum aliud, alio modo, quod habeat aliquid sibi adiunctum quod faciat <sup>25</sup> ipsum intelligibilem ; *si* autem *ipse* secundum se

**Ar. Ni** : Ni<sup>1</sup>(φ, χω), Ni<sup>2</sup>(νρ, θ<sup>1</sup>θ<sup>2</sup>π) Np(pecia 6) : Np<sup>1</sup>(β, γσ), Np<sup>2</sup>(α, μτ) Nr <sup>429b23</sup> impassibile] -lis V(dett), ρθ<sup>2</sup>, sec.m. π, ?T(8)  
<sup>24</sup> intelliget] -git Np<sup>2</sup>, Np<sup>1b</sup> <sup>28</sup> specie est ; si autem sit (specie est mg.) θ<sup>1</sup>θ<sup>2</sup> (cf. Np<sup>2</sup>, Prif., p. 155\*), T(28-32) : specie est aut (= εἶδει ἢ  
 cett) V : si autem sit (= εἰ δ' εἴη P) NiNp <sup>28</sup> post mixtum interpunctis se uidetur T(32-35) <sup>29</sup> intelligibile Ni (-χω), Np<sup>1a</sup>, T(34) : intel-  
 ligibilem χω, Np<sup>2</sup>, Np<sup>1b</sup> <sup>29</sup> quidem Ni<sup>1</sup>, Np, T(37) : om. Ni<sup>2</sup> <sup>430a1</sup> in tabula (= ἐν γραμματεῶν cett) V(dett), Ni (-φ), Np : + in qua  
 (= φ W) V(dett = Bo, Paris B.N. lat. 6325) : + ubi ρ : + scilicet rasa sec.m. θ<sup>2</sup> : grecum V(A) <sup>2</sup> in intellectu V(A), Ni (-θ<sup>1</sup>ν), Np<sup>1b</sup>,  
 T(51) : intellectu V(dett), θ<sup>1</sup>, Np<sup>1a</sup>, Np<sup>2</sup> : intellectui V(dett), ν <sup>3</sup> quidem] post enim φ : om. V(dett), Ni<sup>2</sup> <sup>4</sup> namque V, Ni (-φ),  
 T(78 enim) : uero ρ : autem Np <sup>4-5</sup> et sic scibile Ni, Np (et om. Np<sup>1a</sup>), T(79) : et quod sic speculatum est V : et quod sic scibile Nr  
<sup>6</sup> solum (= μόνον H<sup>a</sup>L<sup>cy</sup>; cf. Siwek) Ni<sup>1</sup>, Np, T(115 tantum) : om. (codd gr. cett) V, Ni<sup>2</sup> <sup>9</sup> illud (= ἐκεῖνο L) Ni (-φ), Np, T(120) : illi  
 (= ἐκεῖνον cett) V, φ <sup>9</sup> erit Ni (-φ, θ<sup>2</sup>), Np : est θ<sup>2</sup> : inherit V, φ

Φ(pecia 16) : Φ<sup>1</sup>(Bo<sup>2</sup>B<sup>1</sup>), Φ<sup>2</sup>(O<sup>4</sup>P<sup>i</sup>) Ψ : Ψ<sup>1a</sup>(V<sup>2</sup>F, F<sup>2</sup>), Ψ<sup>1b</sup>(V<sup>2</sup>P<sup>2</sup>), Ψ<sup>1c</sup>(Bb<sup>1</sup>F<sup>2a</sup>) <sup>13</sup> utrisque] utrique Ψ<sup>1ab</sup> ; sed cf. Ar., 429b25  
<sup>16</sup> in materia] om. Ψ<sup>1c</sup>

<sup>6</sup> Aut pati : 429b29. <sup>9</sup> Anaxagoras : cf. supra I 5, 405a16-17 ; III 1, 429a18-19. <sup>16</sup> in materia communicare (cf. 44-45 communicant  
 in materia) : Themistius, f. 28vb (ed., p. 221, 30-31) : « patitur enim nichil quod non communicat materia » ; Anonymus, *In de anima II-III*, f. 20r :  
 « res enim naturales dicuntur passibiles quoniam communicant in materia cum alio » ; uox « communicare in materia » tritissima est apud Thomam  
 iam a commentario *In II Sent.*, d. 3, q. 1, a. 1 ; d. 12, q. 1, a. 2, ad 2 ; d. 13, q. 1, a. 4, arg. 5 ; *In III Sent.*, d. 5, q. 1, a. 2, ad 5, etc. ; cf. praecipue *De ner.*,  
 q. 10, a. 6, arg. 1 ; *C.G.*, II 77 (ed. Leon., XIII, p. 488b28-30). <sup>17</sup> in I De generatione : cf. Ar., *De gen. et corr.*, I 314b26-27, 324a34, b4-7, etc. ;  
 Anonymus, *In de anima II-III*, f. 19vb : « Agencium et paciencium eadem est materia... maiorem subponit a libro De generatione ». — Aliter Albertus,  
 p. 201, 68-72 : « omnis agentis et patientis est commune aliquid, quod est subiectum et materia, per cuius communitatem illud agit et aliud patitur,  
 sicut in I Phisicorum [190b29-191a22] est determinatum ». <sup>19</sup> supra : III 2, 429b9.

ipsam est intelligibilis et non secundum aliud, intelligibile autem in quantum huiusmodi est unum specie, sequetur, si hoc non solum est intelligibile set  
 30 intellectus, quod etiam alia intelligibilia sint intellectus, et ita omnia intelligibilia intelligunt; si autem est intelligibile per hoc quod habet aliquid sibi admixtum, sequetur quod habeat aliquid aliud quod faciat ipsam intelligibile sicut et alia que  
 35 intelliguntur, et ita uidetur sequi idem quod prius, scilicet quod semper id quod intelligitur intelligat.  
 429b29 Deinde cum dicit: *Aut pati quidem* etc., soluit premissas dubitationes.

Et primo soluit primam, dicens quod, sicut  
 o prius distinctum est de passione cum ageretur de

sensu, pati dicitur secundum aliquid commune, id est hoc quod est pati commune est et ad passionem que est in contrarias dispositiones, sicut est prima passio mutua in rebus naturalibus que communiant in materia, et ad pati quod dicitur secundum  
 45 receptionem tantum; intellectus igitur dicitur pati in quantum est quodam modo in potencia ad intelligibilia et nichil eorum est actu, ante quam intelligat. Oportet autem sic esse sicut contingit in tabula in qua nichil est actu scriptum, set plura  
 50 possunt in ea scribi; et hoc etiam accidit in intellectu possibili, quia nichil intelligibilium est in eo actu, set in potencia tantum. Et per hoc excluditur tam opinio antiquorum Naturalium,

Φ(pecia 16) : Φ<sup>1</sup>(Bo<sup>1</sup>B<sup>1</sup>), Φ<sup>2</sup>(O<sup>1</sup>Pi) Ψ : Ψ<sup>1a</sup>(V<sup>2</sup>F, F<sup>2</sup>), Ψ<sup>1b</sup>(V<sup>2</sup>P<sup>2</sup>), Ψ<sup>1c</sup>(Bb<sup>1</sup>F<sup>2a</sup>) 33 admixtum Ψ (-V<sup>2</sup>V<sup>2</sup>P<sup>2</sup>V; cf. Ar., 429b29 mixtum) : adiunctum Φ, V<sup>2</sup>P<sup>2</sup>V (cf. supra u. 25) : coniunctum V<sup>2</sup> 33 sequetur V<sup>2</sup>F, F<sup>2</sup>, Bb<sup>1</sup> (cf. u. 29) : sequitur cett 34 intelligibile] -lem Φ<sup>2</sup> (nec non, sec.m. ut uidetur, Bo<sup>1</sup>V<sup>2</sup>F<sup>2a</sup>P<sup>2</sup>) ; cf. Ar., 429b29, cum adn. 36 id quod intelligitur] intelligit id quod Φ 43 in Φ, F<sup>2</sup>V<sup>2</sup>, V<sup>2</sup>F<sup>2a</sup>P<sup>2</sup> : inter Ψ (-F<sup>2</sup>V<sup>2</sup>, V<sup>2</sup>F<sup>2a</sup>P<sup>2</sup>) : secundum sec.m. B<sup>1</sup>; cf. app. fontium 43 prima] om. Ψ 49 autem] + hoc Ψ (-F<sup>2</sup>) 50 tabula] + rasa PgV<sup>2</sup>WV<sup>2</sup>

27-28 intelligibile — specie : Ps.-Petrus Hispanus, *Expositio lib. II-III de anima*, p. 316, 1-2 : « omnia enim intelligibilia uidentur consimilia esse in specie intelligibilis » ; Adam de Bocfeld, *In de anima* (Urb.lat.206, f. 292va ; Bologna Univ. 2344, f. 49r) : « cum omne intelligibile siue intellectum uideatur esse unum specie, id est uno et eodem modo intelligibile » ; Albertus, p. 202, 6-7 : « omne intelligibile in eo quod est intelligibile est specie intelligibilitatis unum et idem ». — Aliter sed perperam Anonymus, *In de anima II-III*, f. 20a : « autem, pro set, unum aliquid est intelligibile specie, id est illud quod intelligitur per aliquid sui intelligitur per sui speciem ». 40 prius : II 11, 417b2-5. 43 in contrarias dispositiones : cf. supra II 11, 417b15, cum comm. Thomae II 11, 171 44 passio mutua : cf. Ar., *De gen. et corr.*, praecipue II 4-5, ubi Aristoteles inquit « quis modus in ad inuicem transmutationis » elementorum sit ; Thomas, *In Met.*, X 6, in 1055b14-17 : « inter huiusmodi priuationem et formam oppositam est mutua transmutatio ». 49-50 in tabula : quoniam non nulli codices, quorum praecipui sunt PgV<sup>2</sup>WV<sup>2</sup>, addunt « rasa », animaduertendum est uocem « tabula rasa » iam ante saeculum XIII medium usitatam fuisse. — Commentatores quidem translationis ueteris libri De anima uti solent uoce « tabula nuda » : Ps.-Petrus Hispanus, *Expositio lib. II-III de anima*, p. 316, 13 : « oportet ea que recipiuntur recipi in intellectu sicut in tabula nuda » ; Anonymus, *In de anima II-III*, f. 20a : « est enim intellectus quasi tabula nuda in qua nichil est actu depictum ; sicut enim tabula nuda... oportet hunc, scilicet intellectum, esse sic sicut tabula nuda in qua nichil est actu scriptum » ; Adam de Bocfeld, *In de anima* (Urb.lat.206, f. 292v ; Bologna Univ. 2344, f. 49r ; cf. Berlin Lat. Qu. 906, f. 156v) : « Vnde comparat intellectum cum est in potencia ad susceptionem intelligibilium... tabule nude que potest recipere omnes formas : sicut enim tabula nuda non patitur ita quod transmutetur cum recipit picturas factas in ipsa, immo magis perficitur per eas, similiter intellectus... » ; Anonymus, *Glossa in Eth.* (Mss Paris B.N. lat. 11116, f. 123v ; Wien Nat. 2370, f. 156r, in mg.) : « Vnde anima comparatur tabule nude » ; Arnulfus Prouincialis, *Diuisio scienciarum* (Mss Oxford Merton C.2.12, f. 13rb ; Paris B.N. lat. 16135, f. 104ra) : « anima in sui creatione est sicut tabula nuda in qua nichil depingitur » ; Anonymus, *Q. in tres libros de anima*, III, q.61 (ed. Vennebusch, p. 266, 61 ; cf. p. 297, u. 243) : « intellectus est sicut tabula nuda ». — Vox tamen « tabula rasa » inuenitur apud Auerroem, *Tr. de animae beatitudine* (ed. Venetiis 1552, t. IX, f. 64va52), sed a quo et quo tempore hoc opusculum in Latinum translatum est, nescimus (exstat in mss Oxford Bodl. Digby 236, f. 185r-189v, saec. XIV ; Venezia Marc. Z.L. 520, f. 99r-v ; cf. Préf., p. 218\*, adn. 1). Legitur apud Artistas : Anonymus, *In de anima uet.* (Roma Naz. V.E. 828, f. 44vb) : « et comparat ipsum ad tabulam rasam, dicens quod est sicut tabula rasa in qua nichil actu scriptum est » ; Petrus Hispanus, *Q. in de anima* (ed. Alonso, t. II, p. 65, 19) : « Anima creata est imperfecta sicut tabula rasa » ; Id., *Sciencia libri de anima*, X 5 (ed. Alonso, t. I, p. 375, 14) : « nuda est tamquam tabula rasa » ; sed vox « tabula rasa » praesertim consueta est apud theologos : Iohannes a Rupella, *Tr. de diu. multiplici...*, I 4 (ed. Michaud-Quantin, p. 59, 202-204) : « Anima... creata est nuda, quasi tabula rasa in qua nichil depingitur » ; II 17 (p. 87, 612-614) : « duplex est natura intellectus... una est possibilis, ut tabula rasa, nuda ab omni pictura » ; Rolandus Crem., *In III Sent.* (ed. A. Cortesi, Bergamo 1962, p. 1093) : « creatur anima sicut tabula rasa » ; Odo Rigaldus, *In II Sent.*, d.1, Pars 2, in fine (Ms. Troyes 824, f. 111vb) : (anima rationalis) « creata est sicut tabula rasa » ; d.17, q.3 (f. 140vb) : « anima creatur sicut tabula rasa » ; d.23, q.4, a.1 (f. 153vb) : « facta est sicut tabula rasa » ; Albertus, *De bono*, tr. 5, q.1 (ed. Col., t. 28, p. 259, 20 ; cf. p. 264, 2) : « anima est sicut tabula rasa » ; Id., *De anima*, p. 202, 67 ; p. 219, 42 ; *Met.*, ed. Col., t. XIV, p. 7, 63 ; Bonauentura, *In II Sent.*, d.24, P.1, a.2, q.4 (ed. Quaracchi, t. II, p. 569a) : « animam esse creatam sicut tabulam rasam » ; d.39, a.1, q.2, s.c. (p. 901b ; cf. concl., p. 902b) : « anima creata est sicut tabula rasa ». — Quod theologicum effatum ipse Thomas etiam tum laudat *De uer.*, q.7, a.1, ad 9 (ed. Leon., t. XXII, p. 200, u. 234-235) : « intellectus... noster... tabule rase comparatur » ; *In Ieremiam*, XI (ed. Piana, t. XIII 4, f. 11va H 7) : (eradamus) « sicut in tabula rasa precedentes scripture » (non remanent) ; *In ep. ad Philipp.*, II 2 (ed. Piana, t. XVI, f. 153vb K 2-3) : « anima... facta est sicut tabula rasa ». Sed, quando Aristotelis uerba laudat, uerbum « rasa » recte omittit Thomas, quod tamen addiderunt non nulli codices et editores ; cf. *De ente et essentia*, 4, 184 (ed. Leon., XLIII, p. 377 ; cf. ed. Roland-Gosselin, p. 36, 18, cum adn.) ; *Q. de anima*, a.8 (ed. Robb, p. 132, penult. u., cum adn. 164) ; I<sup>a</sup>, q.79, a.2 (ed. Leon., V, p. 259b, cum adn. x : « rasa » om. codd septem ad editoribus collati, nec non ed. 1473 ; add. ed. 1484 et Piana) ; q.101, a.1, s.c. (*ibid.*, p. 446a, cum adn. γ : « rasa » hab. unus e septem codd, ed. 1484 et Piana ; « nuda » add. duo codd : om. codd quattuor et ed. 1473). 54 Naturalium : cf. supra III 1, 100-103, cum adn.

55 qui ponebant animam compositam ex omnibus ut  
intelligeret omnia, quam etiam opinio Platonis,  
qui posuit naturaliter animam humanam habere  
omnium scienciam, set esse eam quodam modo  
obrutam per unionem ad corpus, dicens quod  
60 addiscere nichil aliud est quam reminisci.  
430a2 Deinde cum dicit : *Et ipse autem intelligibilis*,  
soluit secundam dubitationem. Et primo soluit  
questionem; secundo respondet ad obiectionem  
in contrarium factam, ibi : *Non autem semper*.  
65 Dicit ergo primo quod intellectus possibilis  
*est intelligibilis* non per essenciam suam, set per  
aliquam speciem intelligibilem, *sicut et alia intelli-*  
*gibilia*. Quod probat ex hoc quod intellectum in  
actu et intelligens in actu sunt unum, sicut et  
70 supra dixit quod sensibile in actu et sensus in actu  
sunt unum; est autem aliquid intelligibile in  
actu per hoc quod est actu a materia abstractum :  
sic enim supra dixit quod sicut res sunt separabiles  
a materia, sic sunt et que sunt circa intellectum;  
75 et ideo hic dicit quod *in his que sunt sine materia*,  
id est si accipiamus intelligibilia actu, *idem est*  
*intelligens et quod intelligitur*, sicut idem est scienciam  
in actu et quod sentitur in actu; ipsa enim sciencia

*speculativa et sic scibile*, id est scibile in actu,  
*idem est*. Species igitur rei intellecte in actu est 80  
species ipsius intellectus, et sic per eam se ipsum  
intelligere potest; unde et supra Philosophus per  
ipsum intelligere et per id quod intelligitur scruta-  
tus est naturam intellectus possibilis : non enim  
cognoscimus intellectum nostrum nisi per hoc 85  
quod intelligimus nos intelligere.

\*\*\*

Accidit autem hoc intellectui possibili, quod  
non intelligatur per essenciam suam set per  
speciem intelligibilem, ex hoc quod est potencia  
tantum in ordine intelligibilium : ostendit enim 90  
Philosophus in IX Methaphisice quod nichil  
intelligitur nisi secundum quod est in actu.  
Et potest accipi simile in rebus sensibilibus : nam  
id quod est in potencia tantum in eis, scilicet  
materia prima, non habet aliquam actionem 95  
essenciam suam set solum per formam ei adiunc-  
tam; substancie autem sensibiles, que sunt secun-  
dum aliquid in potencia et secundum aliquid in  
actu, secundum se ipsas habent aliquam actionem.  
Similiter et intellectus possibilis, qui est tantum 100

Φ(pecia 16) : Φ<sup>1</sup>(Bo<sup>2</sup>B<sup>1</sup>), Φ<sup>2</sup>(O<sup>4</sup>Pi) Ψ : Ψ<sup>1a</sup>(V<sup>2</sup>F, F<sup>5</sup>), Ψ<sup>1b</sup>(V<sup>2</sup>P<sup>5</sup>), Ψ<sup>1c</sup>(Bb<sup>1</sup>F<sup>4a</sup>) 59 obrutam Φ, F<sup>5</sup> : oblitam Ψ<sup>1a</sup> (-F<sup>5</sup>), V<sup>2</sup>O<sup>3</sup>, V :  
obumbratam Ψ<sup>1c</sup> (-V), P<sup>5</sup> 61 autem *suppl. cum V<sup>2</sup>F, W, O<sup>2</sup>P<sup>5</sup> : om. cest* intelligibilis V<sup>6</sup>V<sup>1</sup>P<sup>5</sup> : intelligibili Bb<sup>1</sup> : intelligi Φ, F<sup>5</sup>V<sup>2</sup>V :  
intelligit Kr : intellectus (*ex V dett*) V<sup>2</sup>F : intellectum F<sup>4a</sup>P<sup>5</sup> 77 intelligens Φ<sup>2</sup>, W, F<sup>4a</sup>P<sup>5</sup> : intellectus Φ<sup>1</sup>, V<sup>2</sup>FV<sup>6</sup>V<sup>2</sup>P<sup>5</sup> : quod intelligit  
intelligens Bb<sup>1</sup>; cf. Ar. 430a4 88 intelligatur Ψ<sup>1c</sup> (-V) : intelligitur P<sup>5</sup> : intelligat *cest* 92 intelligitur] -gatur Φ

56 Platonis : Cicero, *Tusc.*, I xxiv 57-58 (ed. Pohlenz, p. 246-247), e quo Augustinus, *De quantitate animae*, xx 34 (P.L. 32, 1055; cf. *Retr.*, I vii 2, CSEL 36, p. 35); *Epist.*, VII i 2 (CSEL 34, p. 14); *De Trin.*, XII xv 24 (CCL 50, p. 377-379); cf. M. Testard, *Saint Augustin et Cicéron*, II, p. 16, 29-30, 83; uerba Ciceronis etiam libere reddit Boethius, *In Ciceronis Topica* (in xx 76; fragm. *De diis et praesensionibus*, ed. Orelli-Baiter, M. Tullii Ciceronis Opera, t. V, Pars prima, p. 391). Vide etiam Nemesius, *De natura hominis*, c.2 (ed. Verbeke-Moncho, p. 31, 75-88); Boethius, *De cons. Philos.*, III, Metr. XI, 9-10, 15-16 (ed. Fortescue, p. 95-96; praesertim u. 10 : « obliuosa corpus inuehens molem », cf. Thomas, *I<sup>a</sup>*, q.84, a.4 : « obliuosa propter unionem ad corpus »); Ps.-Augustinus, *De spiritu et anima*, c. 1 (P.L. 40, 781; praesertim : « Corporeis uero passionibus consopitus... oblitus est quid fuit », cf. Thomas, *I<sup>a</sup>*, q.84, a.4 : « consopita, secundum Platonicos, quodam modo »); nec non Macrobius, *In Somn. Scip.*, I xii 7-10 (ed. Willis, p. 49, 9-25; cf. I x 10, p. 43). Cf. ipse Thomas, *De uer.*, q.10, a.6; q.18, a.7 (ed. Leon., XXII, p. 312, 145-154; p. 556, 87-95); *C.G.*, II 74 et 83 (ed. Leon., XIII, p. 470a10-18; p. 521b17-20 et 522b14-35); *I<sup>a</sup>*, q.84, a.3 et 4; q.117, a.1. 58 omnium scienciam : Ar., *Met.*, I 17, 992b29, A.L., XXV 2, p. 34, 20-21 : « omnium sciencia » (τῶν πάντων... ἐπιστήμη), cum comm. Thomae : « si idee sunt causa sciencie in nobis, oportet quod omnium scienciam habeant, quia idee sunt rationes omnium scibilium »; *C.G.*, II 74 (ed. Leon., p. 470a17) : « sciencia... omnium scibilium »; *C.G.*, II 83 (ed. Leon., p. 521b23), pro « scienciam omnem » (quod habet codd classis β), legendum uidetur « scienciam omnium » (quod habet exemplar Parisiacus α). 59 obrutam : Augustinus, *Soliloquia*, II xx 35 (P.L. 32, 902) : « Tales sunt qui bene disciplinis liberalibus eruditi; siquidem illas sine dubio in se obliuione obrutas eruunt discendo et quodam modo refodiunt » (cf. 34 : « obliuione... sepultum »); *Retr.*, I rv 8 (CSEL 36, p. 24) : « dixi quod disciplinis liberalibus eruditi sine dubio in se illa obliuione obrutas eruunt discendo et quodam modo refodiunt. sed hoc quoque improbo »; Boethius, *In Ciceronis Topica* (loc. laud. in adn. sup., p. 391, 1-6) : « Anima enim necdum in contagionis corporae indumento euoluta, in illa absolutissimae puritatis suae specula omnium rerum peritiam perfectissime considerat. Postquam autem in hoc luteum corpus obruitur, acies eius terrena admixtionis tenebris caligosa ab illa suae ingenitaeque uisionis claritudine caecatur ». — Perperam ergo uerbum « obrutam », quo doctrina Platonica obliuionis fortius atque uiuidius exprimitur, correxerunt Ψ<sup>1a</sup> in « oblitam », Ψ<sup>1c</sup> in « obumbratam » (quo re uera uerbo usus est Thomas, uelut *In Boet. De Trin.*, q.1, a.1, ad 4, ed. Decker, p. 62, 11 : « obumbratam per coniunctionem ad corpus », sed ut aliam doctrinam exprimeret quam proposuit Isaac in libro Diffinitionum, ut dicit Thomas, *In I Sent.*, d.45, q.1, a.1, arg. 4; *In III Sent.*, d.35, q.2, a.2, q.1a 2, arg. 1; *De uer.*, q.8, a.3, ad 3). 60 addiscere — reminisci : Cicero, *Tusc.*, I xxiv 57 (ed. Pohlenz, p. 246, 8-9) : « ut discere nihil aliud sit nisi recordari »; 58 (ibid., p. 247, 4) : « ita nihil est aliud discere nisi recordari »; Boethius, *In Ciceronis Topica* (loc. laud., p. 391, 23) : « ut discere nihil aliud sit nisi recordari »; Augustinus, *De quantitate animae*, xx 34 (P.L. 32, 1055) : « nec aliud quiddam esse id quod dicitur discere quam reminisci et recordari »; ipse Thomas, *In III Sent.*, d.33, q.1, a.2, sol. 1 : « addiscere non est aliud quam recordari »; *De uer.*, q.10, a.6, u. 151-152 : « addiscere nichil aliud esse quam reminisci »; q.18, a.7, u. 94-95 : « discere dicunt esse idem quod reminisci »; *C.G.*, II 74 (ed. Leon., XIII, p. 470a18) : « addiscere dixit esse quoddam reminisci »; II 83 (p. 522b34-35) : « discere non esset aliud quam reminisci »; *I<sup>a</sup>*, q.117, a.1 : « ut sic addiscere nichil aliud sit quam reminisci »; *In Met.*, I 17, in 992b33-993a2 : « quasi addiscere nichil sit nisi reminisci ». 64 Non autem : 430a5. 70 supra : II 26, 425b25-26. 73 supra : III 2, 429b21-22. 82 supra : per ipsum intelligere, III 1; per id quod intelligitur, III 2, 429b10-22. 91 in IX Methaphisice : Ar., *Met.*, IX 10, 1051a29-33, ad sensum; axioma tamen Aristoteli saepius attribuit Thomas, uelut *In Boet. De Trin.*, q.4, a.2 (ed. Decker, p. 140, 13); *In IV Sent.*, d.49, q.2, a.1 (ed. Piana, VII, f. 248va G 14); *De uer.*, q.13, a.3 (ed. Leon., XXII, p. 425, u. 221); *I<sup>a</sup>*, q.5, a.2; *In Perierm.*, I 14, n. 19; *De malo*, q.16, a.7; *III<sup>a</sup>*, q.10, a.3.

in potencia in ordine intelligibilium, nec intelligit  
nec intelligitur nisi per speciem in eo susceptam;  
Deus autem, qui est actus purus in ordine intelli-  
gibilium, et alie substancie separate, que sunt  
105 medie inter potenciam et actum, per suam essen-  
ciam et intelligunt et intelliguntur.

\*\*\*

430a5 Deinde cum dicit: *Non autem semper*, respondet  
ad obiectionem que erat in contrarium, dicens  
quod, ex quo intellectus possibilis habet aliquid  
110 quod facit ipsum intelligibilem sicut et alia, restat  
ut consideretur *causa non semper intelligendi*, id est

quare non semper intelligibile intelligit; quod  
ideo est quia *in rebus habentibus materiam* species  
non est intelligibilis secundum actum, set secun-  
dum potenciam tantum, intelligibile autem in 115  
potencia non est idem cum intellectu, set solum  
intelligibile in actu, unde *illis* que habent speciem  
in materia *non inerit intellectus*, ut scilicet intelligere  
possint, quia *intellectus talium*, id est intelligibilium,  
est quedam *potencia sine materia, illud autem* quod 120  
est in materia est *intelligibile*, set in potencia  
tantum; quod uero est in intellectu est species  
intelligibilis secundum actum.

Φ(pecia 16) : Φ<sup>1</sup>(Bo<sup>1</sup>B<sup>1</sup>), Φ<sup>2</sup>(O<sup>2</sup>Pi) Ψ : Ψ<sup>1a</sup>(V<sup>2</sup>F, F<sup>2</sup>), Ψ<sup>1b</sup>(V<sup>2</sup>P<sup>2</sup>), Ψ<sup>1c</sup>(Bb<sup>1</sup>F<sup>2a</sup>) 109 aliquid] id Φ

120 illud : Thomas explicare nititur lectionem (quae re uera sensu caret) quam habebat translatio Noua 430a8 : « illud » (= ἐκεῖνο Vat. Gracc. 253),  
pro uera lectione : « illi » (= ἐκεῖνοι *est*), quam ueram lectionem habebat translatio Vetus et explicant eius expositores : Ps.-Petrus Hispanus,  
*Expositio lib. II-III de anima*, p. 318, 3-5 ; Anonymus, *In de anima II-III*, f. 20ra-rb : « autem, pro set, intelligibile, id est species intelligibilis, inerit  
*illi*, scilicet intellectui » ; Albertus, p. 203, 73-74 : « *illi* autem intellectui, scilicet possibili, conuenit semper intelligibile esse ».

<CAPITVLVM IV>

430a10 Quoniam autem sicut in omni natura est aliquid hoc quidem materia <sup>1</sup> in unoquoque genere (hoc autem est potencia omnia illa), alterum autem <sup>1</sup> causa et factium, quod in faciendo omnia ut ars <sup>1</sup> ad materiam sustinuit, necesse et in anima esse <sup>1</sup> has differencias, et est huiusmodi quidem intellectus in quo omnia <sup>15</sup> fiunt, ille uero quo omnia est facere, sicut habitus quidam, ut lumen : <sup>1</sup> quodam enim modo et lumen facit potencia existentes colores <sup>1</sup> actu colores.

430a17 Et hic intellectus separabilis et <sup>1</sup> impassibilis et inmixtus, substancia actu ens. Semper enim hono-

rabilius <sup>1</sup> est agens paciente et principium materia. Idem autem est <sup>20</sup> secundum actum sciencia rei. 430a19 Que uero <sup>1</sup> secundum potenciam tempore prior in uno est, omnino autem neque tempore. <sup>1</sup> Set non aliquando quidem intelligit, aliquando uero non intelligit. Separatus autem est solus <sup>1</sup> hoc quod uere est. Et 430a22 hoc solum inmortale et perpetuum est. Non reminiscimur <sup>1</sup> autem, quia hoc quidem inpas- 430a23 sibile, passius uero intellectus <sup>25</sup> corruptibilis, et sine hoc nichil intelligit. 430a25

430a10 Quoniam autem sicut in omni natura etc. Postquam Philosophus determinauit de intellectu possibili, nunc determinat de intellectu agente. Et circa hoc duo facit : primo ostendit esse intellectum agentem 5 preter intellectum possibilem, et ratione et exemplo ; secundo ostendit huius intellectus naturam, ibi : *Et hic intellectus.* Ponit ergo circa primum talem rationem : in omni natura que est quandoque in potencia et 10 quandoque in actu oportet ponere *aliquid* quod est sicut *materia in unoquoque genere* (quod scilicet est in potencia ad omnia que sunt illius generis), et aliud quod est sicut *causa agens et factium, quod ita se habet in faciendo omnia* sicut *ars ad materiam* ; set anima secundum partem intellec- 15 tiuam quandoque est in potencia et quandoque in actu ; *necesse* est igitur *in anima* intellectiua esse *has differencias*, ut scilicet sit unus *intellectus in quo* possunt *omnia* intelligibilia fieri (et hic est intellectus possibilis, de quo supra dictum est) et alius 20 intellectus sit ad hoc quod possit *omnia* intelligibilia *facere* in actu (qui uocatur intellectus agens) et est *sicut habitus quidam.*

**Ar. Ni** :  $Ni^1(\varphi, \chi\omega)$ ,  $Ni^2(\nu\rho, \theta^1\theta^2\pi)$  **Np**(pecia 6) :  $Np^1(\beta, \gamma\sigma)$ ,  $Np^2(\alpha, \mu\tau)$  **Nr** 430a10 sicut (=  $\delta\sigma\pi\tau\epsilon\rho$  *codd*) **V**, **Ni**<sup>1</sup>, **Np**, **T**(1) ; cf. III 1, 18) : *om. Ni*<sup>2</sup>, Themistius (*perperam lemma ex textu communi add. ed.*, p. 223, 77) 11 in unoquoque genere **V**, **T**(11) : unicuique generi **NiNp** 13 factium **NiNp**, **T**(13) : efficiens **V** quod in faciendo omnia **NiNp**, **T**(14) : quod est (+ et *dett*) omnia facit **V** 13-14 esse has **V**,  $\theta^1\theta^2$ , **T**(17-18) : has esse **V**(*dett*), **Ni** ( $-\theta^1\theta^2$ ), **Np** 14 est **V**(*A*), **NiNp** : *post* huiusmodi *uel post* quidem **V**(*dett*) huiusmodi quidem **V** : hic quidem talis **NiNp** 14 intellectus in quo **V**(*dett*), **T**(18) : intellectus quo **V**(*A*) : intellectus (*ante* hic quidem talis)... in **NiNp** 15 fiunt **V**, **T**(19) possunt fieri ; cf. *Préf.*, p. 178\*-181\*) : fieri **NiNp** 15 quo omnia est **V**, **T**(21 ad hoc quod possit ; cf. *Préf.*, p. 178\*-181\*) : in omnia **Ni** (in *om. v*), **Np** 15 ut **V**, **T**(43, 165) : sicut **NiNp** : puta **Nr** 18 substancia] + ab. ca. *s.u. φ* (cf. *Préf.*, p. 206\*) 19 patiente **Ni**, **T**(77) : patienti **Np** 22 non<sup>2</sup> (=  $\omicron\upsilon\chi$  *EL, SUVX, C*) + uel sine non ( $\omicron\upsilon\chi$  *om. Wj*) *mg. φ* uero] autem  $\nu\xi$  : quidem  $\theta^1\theta^2\pi$  solus **V**(*dett*),  $\xi$ , **T**(202) : solum **Ni** ( $-\xi\rho$ ), **Np** : semper  $\rho$

$\Phi$ (pecia 16) :  $\Phi^1(B\theta^1B^1)$ ,  $\Phi^2(O^1Pj)$   $\Psi$  :  $\Psi^{1a}(V^2F, F^6)$ ,  $\Psi^{1b}(V^2P^6)$ ,  $\Psi^{1c}(Bb^1F^{1a})$  1 sicut] *om. V^2F, Ψ<sup>1b</sup>e* ; cf. **Ar.**, 430a10, *cum adh.* 9 et] *om. Ψ* ( $-F^6$ ) 10-11 quod est] *om. Φ* 16 et] *om. Ψ* ( $-V^2Bb^1$ )

5 exemplo : 430a15, cf. infra u. 43. 7 Et hic : 430a17. 18-22 ut — agens : cf. *Préf.*, p. 178\*-181\*. 20 supra : III 1-3.

<QVOD INTELLECTVS AGENS NON SIT HABITVS  
PRINCIPIORVM>

Huius autem uerbi occasione, quidam posuerunt intellectum agentem idem esse cum intellectu qui est habitus principiorum.

Quod esse non potest, quia intellectus qui est habitus principiorum presupponit aliqua iam intellecta in actu, scilicet terminos principiorum per quorum intelligenciam cognoscimus principia, et sic sequeretur quod intellectus agens non faceret omnia intelligibilia in actu, ut hic Philosophus dicit.

Dicendum est ergo quod « habitus » hic accipitur secundum quod Philosophus frequenter consuevit nominare omnem formam et naturam habitum, prout habitus distinguitur contra priuationem et potentiam, ut sic per hoc quod nominat eum habitum distinguat eum ab intellectu possibili qui est in potencia.

\*\*\*

Vnde dicit quod est habitus *ut lumen*, quod quodam modo facit colores existentes in potencia esse actu colores. Et dicit « quodam modo », quia supra ostensum est quod color secundum se

ipsum est uisibilis, hoc autem solummodo lumen facit ipsum esse actu colorem in quantum facit dyaphanum esse in actu ut moueri possit a colore et sic color uideatur; intellectus autem agens facit ipsa intelligibilia esse in actu, que prius erant in potencia, per hoc quod abstrahit ea a materia: sic enim sunt intelligibilia in actu, ut dictum est.

\*\*\*

Inducitur autem Aristoteles ad ponendum intellectum agentem ad excludendum opinionem Platonis, qui posuit quidditates rerum sensibilium esse a materia separatas et intelligibiles actu, unde non erat ei necessarium ponere intellectum agentem; set quia Aristoteles ponit quod quidditates rerum sensibilium sunt in materia et non intelligibiles actu, oportuit quod poneret intellectum aliquem qui abstraheret eas a materia et sic faceret eas intelligibiles actu.

\*\*\*

Deinde cum dicit: *Et hic intellectus*, ponit quatuor condiciones intellectus agentis, quarum prima est quod sit *separabilis*, secunda quod sit *impassibilis*, tertia quod sit *inmixtus*, id est non compositus ex naturis corporalibus neque adiunc-

Φ(pecia 16) : Φ<sup>1</sup>(Bo<sup>1</sup>B<sup>1</sup>), Φ<sup>2</sup>(O<sup>1</sup>Pi) Ψ : Ψ<sup>1a</sup>(V<sup>2</sup>F, F<sup>2</sup>), Ψ<sup>1b</sup>(V<sup>2</sup>P<sup>2</sup>), Ψ<sup>1c</sup>(Bb<sup>1</sup>F<sup>2a</sup>)  
26 autem] uero Φ 61-62 intellectum aliquem] inu. Ψ

24-25 Quod — principiorum suppl. : om. codd

26-42 Huius — potencia : hacc uerba ad litteram inueniuntur in Ps.-Adam de Bocfeld, *In de anima* (Berlin Lat. Qu. 906, f. 156r), sed non loco; e Thomae sententia interpolata esse uidentur; cf. quae de hac Ps.-Adami redactione scripsi, *Préf.*, p. 249\*-251\*. 26 quidam : « quidam Antiquorum », secundum Auerroem, III 5, u. 502 (p. 496). Ipse enim Auerroes intellecta a primis propositionibus naturaliter intellectis in nobis procedere agnuit, sed non sine actione intellectus agentis, et addit (u. 498-504) : « Non enim possumus dicere quod propositiones non habent introitum in esse intellectuum acquiritorum, neque etiam possumus dicere quod ipse sole sint agentes ea (iam enim declaratum est agens esse unum et eternum), ut intendebant quidam Antiquorum, et opinati sunt quod eas intendebat Aristoteles per intellectum agentem ». De qua opinione mentionem fecit Albertus, *S. de homine*, q. 55, a. 2, arg. 5 (ed. Borgnet, t. 35, p. 457b) : « habitus principiorum est illuminans intelligibilia sequentia, et iste dicitur esse intellectus agens; ergo intellectus agens non est nisi habitus principiorum »; q. 55, a. 2, *Questio*, *Contra* (ibid., p. 459a, § 2) : « Si uero primo modo dicitur, tunc intellectus agens erit habitus principiorum »; duas tamen alias opiniones Albertus enumerat quae intellectum agentem « habitum » faciunt, q. 55, a. 2, q. (p. 457b) : « una dicit quod est habitus constitutus ex omnibus intellectibus qui sunt in anima. Alia uero dicit quod est habitus prime cause... » (cf. p. 459b, Sol.). Vnde expositionem Alberti recte contraxit J. Lindholz, *Textus trium librorum de anima punctuatum emendatum cum interpretatione secundum uiam Alberti. Egidij. et beati Thome. magistrali et clara*, Frankfurt a. d. Oder 1507 (cf. *Préf.*, p. 39\*), f. 71r : « De quibusdam specialibus spectantibus ad intellectum agentem... Quidam autem philosophi dixerunt ipsum esse habitum. Et illi diuersificati sunt in tres opiniones. Quidam enim dixerunt eum esse habitum et speciem prime cause. Quidam habitum principiorum. Quidam autem habitum qui est ex omnibus speciebus intelligibilibus »; cf. etiam Anonymus (ed. Grabmann, *Mittelalterliche Deutung u. Umbildung der Arist. Lehre vom NOΥΣ ΠΟΙΗΤΙΚΟΣ...*, Sitz. d. Bayer. Ak. d. W., Philos.-hist. Abt., 1936, 4, p. 90) : « Septima opinio est etiam Themistii sicut prima, qui dicit intellectum agentem esse habitum principiorum », qui perperam hanc opinionem attribuit Themistio : Anonymus false intellexisse uidetur uerba Alberti, qui (et ipse perperam) Themistio attribuit opinionem quae ponit intellectum agentem esse habitum omnium intelligibilium, quae re uera opinio fuit Philippi Cancellarii (cf. *Arch. d'hist. doctr. et litt. du M. A.*, 42, 1975, p. 83-92). — Cf. ipse Thomas, *In II Sent.*, d. 17, q. 2, a. 1, in fine (ed. Piana, VI 2, f. 55rb E) : « Vnde apparet falsum esse quod quidam dicunt, habitum principiorum esse intellectum agentem »; *C. G.*, II 78 (ed. Leon., XIII, p. 494a3-5) : « quidam dixerunt intellectum agentem esse habitum principiorum »; *Q. de anima*, q. 5 (ed. Robb, p. 102, § 2) : « Quidam uero crediderunt intellectum agentem non esse aliud quam habitum principiorum indemonstrabilium in nobis ». 34 hic : 430a15. 36-40 habitus — potentiam : cf. ipse Thomas, *C. G.*, II 78 (ed. Leon., XIII, p. 494a10-12) : « Sed accipitur habitus secundum quod diuiditur contra priuationem et potentiam, sicut omnis forma et actus potest dici habitus ». 37 frequenter : uelut Ar., *De gen. et corr.*, I 7, 324b17-18; *Met.*, VIII 4, 1044b32-34; XII 3, 1070a11-12. 39 distinguitur contra priuationem : Ar., *Cat.*, 10, 12a26-13a37, a Boethio transl., A. L. I, p. 32-35; *Top.*, I 15, 106b21-28; II 9, 114a7-12, a Boethio transl., A. L. V, p. 23, 17-24 et p. 44, 8-13; *Met.*, V 12, 1018a34-35. 46 supra : II 14, 418a26-b13, cum comm. Thomae II 14, 1-131 et 342-387. 53 dictum est : III 3, 430a6-9. 54-63 Inducitur — actu : Auerroes, III 18, u. 96-98 (p. 440) : « Et omnia dicta ab Aristotele in hoc sunt ita quod uniuersalia nullum habent esse extra animam, quod intendit Plato. Quoniam, si ita esset, non indigeret ponere intellectum agentem »; cf. supra I 4, 110-111, cum adn. 57 et intelligibiles actu : hanc conclusionem non discrete posuit Plato, cf. Henle, p. 154, n<sup>o</sup> 43, adn. 2.

tus organo corporali, et in hiis tribus conuenit  
 70 cum intellectu possibili; quarta autem condicio  
 est quod sit in actu secundum suam substantiam,  
 in quo differt ab intellectu possibili, qui est in  
 potencia secundum suam substantiam, set est in  
 actu solum secundum speciem susceptam. Et ad  
 75 has quatuor condiciones probandas inducit unam  
 rationem, que talis est: *agens est honorabilius  
 paciente et principium actuum materia*; set intellectus  
 agens comparatur ad possibilem sicut agens ad  
 materiam, sicut iam dictum est; ergo intellectus  
 80 agens est nobilior possibili; set intellectus possi-  
 bilis est separatus, impassibilis et inmixtus, ut  
 supra ostensum est; ergo multo magis intellectus  
 agens. Ex quo etiam patet quod sit secundum  
 substantiam suam in actu, quia agens non est  
 85 nobilior paciente et materia nisi secundum quod  
 est in actu.

<QVOD INTELLECTVS AGENS NON SIT SVBSTANCIA  
 SEPARATA >

Occasione autem horum que hic dicuntur,  
 90 quidam posuerunt intellectum agentem substan-  
 tiam separatam et quod differt secundum substan-  
 tiam ab intellectu possibili.

Istud autem non uidetur esse uerum. Non enim  
 homo esset sufficienter a natura institutus si non

haberet in se ipso principia quibus posset suam  
 95 operationem explere, que est intelligere; que  
 quidem compleri non potest nisi per intellectum  
 possibilem et intellectum agentem; unde perfectio  
 humane nature requirit quod utrumque eorum  
 sit aliquid in homine. 100

Videmus etiam quod, sicut operatio intellectus  
 possibilis, que est percipere intelligibile, attribuitur  
 homini, ita etiam operatio intellectus agentis,  
 que est abstrahere intelligibilia; hoc autem non  
 posset esse nisi principium formale huius actionis  
 105 esset ei secundum esse coniunctum. Nec sufficit,  
 ad hoc quod hec actio attribuat homini, hoc  
 quod species intelligibiles facte per intellectum  
 agentem habent quodam modo pro subiecto  
 fantasmata que sunt in nobis, quia, ut supra  
 110 diximus cum de intellectu possibili ageretur,  
 species non sunt intelligibiles in actu nisi secun-  
 dum quod sunt abstracte a fantasmatibus et sic  
 eis mediantibus actio intellectus agentis non posset  
 nobis attribui; et preterea intellectus agens  
 115 comparatur ad species intellectas in actu sicut ars  
 ad species artificiatorum, per quas manifestum  
 est quod artificia non habent actionem artis,  
 unde, etiam dato quod species facte intelligibiles  
 actu essent in nobis, non sequeretur quod nos  
 120 possemus habere actionem intellectus agentis.

Est etiam predicta positio contra Aristotilis

Φ(pecia 16) : Φ<sup>1</sup>(B<sup>o</sup>B<sup>1</sup>), Φ<sup>2</sup>(O<sup>2</sup>P<sup>i</sup>) Ψ : Ψ<sup>2a</sup>(V<sup>2</sup>F, F<sup>2</sup>), Ψ<sup>1b</sup>(V<sup>e</sup>P<sup>2</sup>), Ψ<sup>1c</sup>(B<sup>b</sup>F<sup>4a</sup>) 79 sicut] ut Ψ<sup>1</sup> (-V<sup>2</sup>F, B<sup>b</sup>) 82 ostensum] dictum  
 Φ, B<sup>b</sup> 84 non] ante 85 nisi tr. Ψ<sup>1bc</sup> (om. O<sup>2</sup>) 85 et materia] et forma materia P<sub>g</sub>V<sup>6</sup>W, O<sup>2</sup>P<sup>2</sup> : om. Ψ<sup>1c</sup> 87-88 Quod — separata  
 suppl. (cf. C.G., II 76) : om. codd 98 possibilem et intellectum] om. Φ, P<sub>g</sub>V<sup>2</sup>V<sup>2</sup> 107 homini] + per V<sup>2</sup>F, P<sub>g</sub>V<sup>6</sup>V<sup>2</sup>, T, O<sup>2</sup>P<sup>2</sup> (qui  
 perperam interpūxisse uidentur Nec sufficit ad hoc, quod hec actio attribuat homini per hoc quod) 110 ut Ψ<sup>1bc</sup>, V<sup>2</sup> : sicut V<sup>2</sup>F, P<sub>g</sub> :  
 om. cett 115 preterea scr. cum V<sup>1</sup>P<sup>2</sup>, sec.m. F, Ed<sup>4</sup> : propterea cett

69-70 et in hiis — possibili : Themistius, f. 29rb (ed., p. 224-225) : « Et est iste intellectus separatus et impassibilis et inmixtus; quem autem dici-  
 mus potentia intellectum, et si maxima sibi eadem intitulauerimus, tamen magis est anime connaturalis, dico autem non omni anime, set soli  
 humane »; Auerroes, III 19, u. 8-10 (p. 440) : « et iste etiam intellectus est abstractus, sicut materialis, et est etiam non passibilis neque mixtus,  
 sicut ille »; Adam de Bocfeld, *In de anima* (Urb.lat.206, f. 292v; Bologna Univ. 2344, f. 49v) : « dat tres conueniencias : et sunt quod intellectus  
 agens est separatus, inmixtus (hoc est inmaterialis) et omnino impassibilis; et in istis tribus conuenit cum intellectu possibili ». — Aliter Ps.-Petrus  
 Hispanus, *Expositio lib. II-III de anima*, p. 322, 23-27 : « intellectus agens est separabilis et est inmixtus... et est impassibilis, quia nec etiam recipit  
 sicut facit intellectus possibilis; unde est magis impassibilis quam intellectus possibilis »; Albertus, p. 204, 65-69 : « Et ideo in hoc quod est sepa-  
 ratus et inmixtus, conuenit cum intellectu possibili; in hoc autem quod est omnino impassibilis, intellectus autem possibilis patitur quodam modo,  
 differt secundum aliquid ab ipso »; Anonymus, *In de anima II-III*, f. 20rb : « Hoc habito, assignat differenciam inter intellectum agentem et possibi-  
 lem, dicens quod intellectus agens est separabilis et inmixtus et impassibilis et actu ens, intellectus autem possibilis, licet sit impassibilis et inmixtus,  
 tamen non est separabilis, quia separata anima a corpore, corrumpitur intellectus possibilis in quantum possibilis; nec etiam est actu ens. — Qui-  
 dam tamen dicunt quod hic assignat conueniencias inter intellectum agentem et possibilem, dicentes quod sicut esse inmixtum et impassibile  
 conuenit intellectui agenti, eodem modo conuenit intellectui possibili; nos tamen dicimus quod hic non assignat conueniencias set differenciam,  
 ut uisum est ». 79 dictum est : 430a11-13. 82 supra : III 1 (separatus : 429b5; impassibilis : 429a15; inmixtus : 429a18). 90 quidam :  
 immo « fere omnes philosophi », secundum Thomam, *In II Sent.*, d.17, q.2, a.1; sed praecipue, praeter Auerroem, Alexander et Auicenna, secun-  
 dum Thomam, C.G., II 76, nec non Plato, ut, auctore Themistio, f. 30vb (ed., p. 235, 7-11), adseuerat Thomas I<sup>a</sup>, q.79, a.4; *De spir. creat.*, a.10  
 (ed. Keeler, p. 126, 4-7); *De malo*, q.16, a.12, ad 1; *De univ. intell.*, 5, 354-363 (ed. Leon., XLIII, p. 314). 93-100 Non enim — homine : Themis-  
 tius, f. 29ra-1b (ed., p. 223-224) : « Quoniam eorum que a natura fiunt unumquodque presumpam habet potentiam, sequentem autem perfectio-  
 nem et non sistit in bona aptitudine et in eo quod potentia (frustra enim utique haberet hec a natura), palam quia et humana anima non usque  
 ad hoc quod haberet eum qui potentia intellectum processit, neque usque ad hoc quod esset apta nata ad intelligere idonee, set assequi necessa-  
 rium est bone aptitudini (-ne cod.) finem cuius gracia a natura instituta est; oportet igitur potentia intellectum perfici, perficitur autem nichil a se  
 ipso, set ab alio. Necessse ergo et in anima existere has differencias... ». — Animaduertendum est ad Aristotelis uerba Themistium quedam insigni-  
 niora addere, dum facti ab Aristotele positi rationem adfert (haec est perfectio naturae humanae), quam ab eo didicit Thomas. 110 supra :  
 III 1, 317-338.

intentionem qui expresse dicit has duas differencias, scilicet intellectum agentem et intellectum  
 125 possibilem, esse in anima, ex quo expresse dat  
 intelligere quod sint partes uel potencie anime et  
 non alicue substancie separate.

Set contra hoc precipue uidetur esse quod  
 intellectus possibilis comparatur ad intelligibilia  
 130 ut in potencia existens ad illa, intellectus autem  
 agens comparatur ad ea ut ens in actu; non  
 autem uidetur quod idem respectu eiusdem possit  
 esse in potencia et in actu; unde non uidetur  
 possibile quod intellectus agens et possibilis  
 135 conueniant in una substancia anime.

Set hoc de facili soluitur, si quis recte consideret  
 quomodo intellectus possibilis sit in potencia ad  
 intelligibilia et quomodo intelligibilia sunt in  
 potencia respectu intellectus agentis. Est enim  
 140 intellectus possibilis in potencia ad intelligibilia  
 sicut indeterminatum ad determinatum: nam  
 intellectus possibilis non habet determinate natu-  
 ram alicuius rerum sensibilium, unumquodque  
 autem intelligibile est aliqua determinata natura  
 145 alicuius speciei; unde supra dixit quod intellectus  
 possibilis comparatur ad intelligibilia sicut tabula  
 ad determinatas picturas. Quantum autem ad hoc,  
 intellectus agens non est in actu: si enim intellectus  
 agens haberet in se determinationem omnium  
 150 intelligibilium, non indigeret intellectus possibilis  
 fantasmatis, set per solum intellectum agentem  
 reduceretur in actum omnium intelligibilium; et  
 sic non compararetur ad intelligibilia ut faciens  
 ad factum, ut Philosophus hic dicit, set ut existens  
 155 ipsa intelligibilia. Comparatur igitur ut actus  
 respectu intelligibilium in quantum est quedam  
 uirtus immaterialis actiua potens alia sibi similia

facere, scilicet immaterialia, et per hunc modum  
 ea que sunt intelligibilia in potencia facit intelli-  
 gibilia actu: sic enim et lumen facit colores in 160  
 actu, non quod ipsum habeat in se determina-  
 tionem omnium colorum. Huiusmodi autem uirtus  
 actiua est quedam participatio luminis intellec-  
 tualis a substanciis separatis, et ideo Philosophus  
 dicit quod est *sicut habitus, ut lumen*, quod non 165  
 competeret dici de eo si esset substancia separata.

\*\*\*

Deinde cum dicit: *Idem autem est* etc., deter- 430a19  
 minat de intellectu secundum actum. Et circa hoc  
 duo facit: primo proponit condiciones intellectus  
 in actu; secundo ostendit condiciones tocius 170  
 partis intellectiue secundum quod differt ab aliis  
 partibus anime, ibi: *Separatus autem* etc.

Circa primum ponit tres condiciones intellectus  
 in actu. Quarum prima est quod *scientia* in actu  
 est *idem rei* scite, quod non est uerum de intellectu 175  
 in potencia. Secunda condicio eius est quod  
 scientia in potencia *in uno* et eodem est *tempore*  
*prior* quam scientia in actu, set uniuersaliter non  
 est prior, non solum natura, set *neque* etiam  
*tempore*; et hoc est quod Philosophus dicit in 180  
 IX Methaphisice quod actus est prior potencia  
 natura, tempore uero in uno et eodem potencia  
 prior est actu, quia unum et idem prius est in  
 potencia, postea fit actu, set uniuersaliter loquendo  
 etiam tempore actus est prior: nam quod est in 185  
 potencia non reducitur in actum nisi per aliquid  
 quod est actu, et sic etiam de potencia sciente non  
 fit aliquis actu sciens nec inueniendo nec addis-  
 cendo nisi per aliquam scienciam preexistentem  
 in actu, quia «omnis doctrina et disciplina 190

$\Phi$ (pecnia 16) :  $\Phi^1(Bo^1Bl^1)$ ,  $\Phi^2(O^1Pi)$   $\Psi$  :  $\Psi^{1a}(V^2F, F^2)$ ,  $\Psi^{1b}(VeP^2)$ ,  $\Psi^{1c}(Bb^1F^{1a})$  138 sunt  $\Phi$ ,  $F^{1a}P^2$  : sint  $V^2W$ ,  $P^2$  (137-139 in  
 potencia — in potencia om.  $V^2F$ ) 141 determinatum] -ta  $\Phi$  148-149 non — agens] *hom. om.*  $\Phi$ ,  $Vi$  172 anime] om.  $\Phi^2$ ,  $\Psi^{1c}$   
 184 potencia] + et  $\Psi^{1c}$

123 dicit : 430a12-14. 136 de facili soluitur : e solutionibus quas ante Thomam proposuerunt magistri, placet commemorare eam quam dat  
 Anonymus, *In de anima II-III*, f. 20va : « anima enim intellectiua et est hoc aliquid et est forma : in quantum est forma sic unitur corpori <et>  
 ex unione ipsius cum corpore contrahit intellectum possibilem et sic anima possibilis est recipere omnes species intelligibiles ; in quantum autem  
 anima est hoc aliquid, sic est motor corporis et sic debetur sibi intellectus agens, et sic anima est sicut lumen ratione intellectus agentis, illuminat  
 enim species siue fantasmata recepta ab intellectu possibili ». Hac doctrina abusus est Sigerus ut intellectum agentem poneret corpori uniti ut  
 motor, sed ut motor extrinsecus, quod reprobatur Thomas, *De unit. intell.*, 3, 119-134 (ed. Leon., XLIII, p. 304). 145 supra : III 3, 429b31-  
 430a2. 147 picturas : Auerroes, III 14, in textu u. 6 (p. 428) et in commento, u. 54, 55, 57, 61 (p. 430) ; cf. etiam Augustinus, *De Trin.*, XV  
 xxii 43 (CCL 50 A, p. 520, u. 29-31), ab ipso Thoma laud. *De spir. creat.*, a. 11, s.c. 2 (ed. Keeler, p. 139). Cf. *In I Sent.*, d. 35, q. 1, a. 2, arg. 3.  
 168 de intellectu secundum actum : cf. infra, adn. ad u. 192-197. 172 Separatus : 430a20. 180-181 in IX Methaphisice : Ar., *Met.*, IX 7,  
 1049b14-1050a3.



intellectiua fit ex preexistenti cognitione », ut dicitur in I Posteriorum. Tercia condicio intellectus in actu est per quam differt ab intellectu possibili et intellectu agente, quorum uterque  
195 quandoque *intelligit* et quandoque *non intelligit*; set hoc non potest dici de intellectu in actu, qui consistit in ipso intelligere.

430a22 Deinde cum dicit: *Separatus autem*, ponit condiciones tocus intellectiue partis. Et primo  
200 proponit ueritatem; secundo excludit obiectionem, ibi: *Non reminiscimur*.

Dicit ergo primo quod *solus* intellectus *separatus* est hoc quod uere est. Quod quidem non potest intelligi neque de intellectu agente neque de

intellectu possibili tantum, set de utroque, quia 205 de utroque supra dixit quod est separatus; et sic patet quod hic loquitur de tota parte intellectiua, que quidem dicitur separata ex hoc quod habet operationem sine organo corporali. Et quia in principio huius libri dixit quod, si aliqua operatio 210 anime sit propria ei, contingit animam separari, concludit quod hec sola pars anime, scilicet intellectiua, est incorruptibilis et perpetua; et hoc est quod supra supposuit in II, quod hoc genus anime separatur ab aliis « sicut perpetuum a 215 corruptibili ». Dicitur autem perpetua non quia semper fuerit, set quia semper erit; unde Philosophus dicit in XI Methaphisice quod forma

Φ(pecia 16): Φ<sup>1</sup> (Bo<sup>1</sup>B<sup>1</sup>), Φ<sup>2</sup>(O<sup>1</sup>Pi) Ψ: Ψ<sup>1a</sup>(V<sup>2</sup>F, F<sup>6</sup>), Ψ<sup>1b</sup>(V<sup>6</sup>P<sup>5</sup>), Ψ<sup>1c</sup>(Bb<sup>1</sup>F<sup>4a</sup>) 194 agente ser.: in habitu *codā* (secundum Thomam, I<sup>a</sup>, q.79, a.10, intellectus « in habitu » non est potencia sed status intellectus possibilis quando est in actu primo, sicut intellectus in actu est status intellectus possibilis quando est in actu secundo, et ita, sicut intellectus in actu semper intelligit, intellectus in habitu nunquam, quia quando intelligit, iam non est in habitu, sed in actu; intellectus uero possibilis et intellectus agens sunt potentiae, et ideo quandoque intelligunt, quandoque non) 194 uterque] utrumque plerique *codā* (obsc. non nulli) 205-206 quia de utroque] om. Φ, P<sup>g</sup>V<sup>6</sup> (de utroque enim *suppl.* V<sup>6</sup>), F<sup>6</sup>, Bb<sup>1</sup> 209 operationem] + suam F<sup>4a</sup>P<sup>2</sup>Ed<sup>1</sup> 214 supposuit] posuit V<sup>2</sup>F, O<sup>2</sup>P<sup>5</sup>: dixit F<sup>4a</sup> hoc genus] + huius Φ 216 quia] quod Ψ (-F<sup>6</sup>, O<sup>2</sup>P<sup>5</sup>) 217 quia O<sup>2</sup>P<sup>5</sup>: quod *cest* 218 XI] IX *pr.m.* Pi: 9 Vi, F<sup>4a</sup>P<sup>2</sup>, P<sup>5</sup>: XII V<sup>1</sup>

192 in I Posteriorum: Ar., *Anal. Post.*, I 1, 71a1-2, a Iacobo Veneto transl., A.L. IV, p. 5, 1-2. 192-197 Tercia — intelligere: cf. C.G., II 78 (ed. Leon., XIII, p. 494b52-54): « Deinde dicit: Set non aliquando quidem intelligit et aliquando non intelligit, in quo ostendit differentiam intellectus in actu et intellectus possibilis »; Q. de anima, q.5, ad 1 (ed. Robb, p. 102): « uerbum illud Philosophi: <Non> aliquando intelligit, aliquando uero non intelligit, non intelligitur de intellectu agente, set de intellectu in actu »; De spir. creat., a.10, ad 3 (ed. Keeler, p. 128): « istud uerbum non dicit Aristoteles de intellectu agente, set de intellectu in actu ». — De qua singulari interpretatione iam dubitat ipse Thomas, I<sup>a</sup>, q.79, a.4, ad 2: « Philosophus illa uerba non dicit de intellectu agente, set de intellectu in actu... Vel, si intelligatur de intellectu agente... ». — De intellectu agente uerba Aristotelis intellexerat ipse Thomas, In I Sent., d.3, q.4, a.5, s.c. (ed. Piana, VI 1, f. 16va): « Contra. Philosophus dicit in III De anima quod intellectus agens semper intelligit »; In II Sent., d.3, q.3, a.4, arg. 4 (ed. Piana, VI 2, f. 16ra C): « intellectus angeli non est minus nobilis quam intellectus agens anime rationalis; set de hoc intellectu dicitur in III De anima quod non quandoque intelligit et quandoque non, set semper », et haec est interpretatio communis, ut, quamquam ab ea recedit, fatetur Auerroes, III 20, u. 18-20, 40-42 (p. 444-445): « secundum Alexandrum... cum dicit: Neque est quandoque intelligens et quandoque non, intendit intellectum agentem... Themistius autem... cum dicit: Et non quandoque intelligit et quandoque non, intelligit intellectum agentem secundum quod tangit intellectum materiale » (cf. Themistius, f. 29va; ed., p. 227, 43-47); Ps.-Petrus Hispanus, *Expositio lib. II-III de anima*, p. 323, 19-20): « Intellectus agens non intelligit in tempore, et hoc est dicere quod non quandoque intelligit et quandoque non »; Adam de Bocfeld, In de anima (Urb.lat.206, f. 293r; Bologna Univ. 2344, f. 49v), postquam Ps.-Petri Hispani interpretationem adtulit, addit: « intelligendum est quod, quamuis intellectus agens semper intelligat, non tamen semper facit suam actionem que est facere formas potentia intelligibiles actu intellectas »; Ps.-Adam (Berlin Lat. Qu.906, f. 158r): « Intellectus agens ea que scit actu non aliquando considerat et aliquando non, set semper actualiter »; Anonymus, In de anima II-III, f. 20va: « intellectus possibilis quandoque intelligit, quandoque non; intellectus agens semper intelligit »; Anonymus, Q. in III de anima (Siena L.III.21, f. 180va): « Hec est condicio intellectus agentis quod ipse semper intelligit, possibilis quandoque intelligit et quandoque non »; Albertus, S. de homine, q.55, a.6, arg. 1 (ed. Borgnet, t. 35, p. 474b): « in III De anima... dicit Philosophus quod intellectus agens non aliquando intelligit et quandoque non, innuens per hoc quod semper intelligat »; Bonauentura, In II Sent., d.24, P.1, a.2, q.4 (ed. Quaracchi, II, p. 569b): (Philosophus) « uult quod intellectus agens semper est in suo actu, possibilis uero aliquando sic, aliquando non ». — De intellectu tandem possibili haec Aristotelis uerba intellexit Auerroes, III 20, u. 124-136 (p. 447-448): « hoc uerbum est, cum dicit: Neque quandoque est intelligens et quandoque non, refertur secundum eos ad intellectum agentem... Secundum autem quod nobis apparuit... erit illud uerbum est relatum ad propinquissime dictum, et est intellectus materialis cum fuerit acceptus simpliciter, non in respectu indiuidui »; e quo pendere uidetur Albertus, p. 205-206: « secundum substantiam comparando possibilem intellectum ad agentem... non potest dici quod possibilis aliquando intelligat et aliquando non intelligat, set potius semper intelligit, quia secundum hanc comparisonem non coniungitur nisi intellectui agenti, cuius intelligere est semper »; cf. etiam Sigerus de Brabantia, Q. in III De anima, q.13 (ed. Bazán, p. 45). 201 Non: 430a23. 203-207 Quod — intellectiua: cf. C.G., II 78 (ed. Leon., XIII, p. 495a6-7); Q. de anima, q.5, ad 4 (ed. Robb, p. 103); De spir. creat., a.11, ad 3 (ed. Keeler, p. 129, 14-19); De unit. intell., 1, 612-621 (ed. Leon., XLIII, p. 298); iam Albertus, p. 206, 10-12: « Separatus enim sic intellectus tam possibilis quam agens quam etiam compositus ex utroque solummodo est quod uere est et eternum est ». — Haec autem Aristotelis uerba de intellectu possibili intellexit Auerroes, III 20, u. 155-159 (p. 449). — De intellectu uero agente ea intellexit interpretatio communis: Themistius, f. 29va-vb (ed., p. 227-228, u. 47-67); Ps.-Petrus Hispanus, *Expositio lib. II-III de anima*, p. 323, 24-324, 1: « Intellectus agens et secundum substantiam et secundum eius intelligere, quod est non per receptionem, est separabilis a corpore; set intellectus possibilis, cum secundum substantiam sit separabilis, secundum suum intelligere, quod est per receptionem ab imaginatione, non est separabilis a corpore; dicit igitur quod solummodo intellectus agens est separabilis id quod uere est, id est secundum substantiam et secundum esse quod nunc habet »; Adam de Bocfeld, In de anima (Urb.lat.206, f. 293r): « Consequenter cum dicit: Separatus autem, dat ultimam differentiam, et est quod intellectus agens et secundum suam substantiam et secundum suam operationem, id est secundum suum intelligere, est separabilis et incorruptibilis »; Anonymus, In de anima II-III, f. 20va: « uero, pro quia, separatus solum est hic quod uere est, et tunc est uere secundum substantiam intellectus agens cum separatus est, et hoc solummodo, scilicet intellectus agens, incorruptibile est et perpetuum »; Anonymus, In de anima uet. (Roma Naz. V.E. 828, f. 451b): « Quarta est differentia quod intellectus agens separabilis est a corpore. Vnde hoc solum est incorruptibile et perpetuum ». 206 de utroque supra dixit: de intellectu agente, 430a17; de intellectu possibili, III 1, 429b5. 210 in principio huius libri: I 2, 403a10-11. 214 in II: II 4, 413b25-27. 218 in XI Methaphisice: Ar., Met., XII 3, 1070a21-26, iam a Thoma laud. C.G., II 79 (ed. Leon., XIII, p. 499a27-b5); cf. etiam De unit. intell., 1, 580-590 (ed. Leon., XLIII, p. 298). — Animaduertendum tamen est in C.G. Thomam laudauisse translationem Mediam (A.L., XXV 2, p. 207, 13-18), in De unit. intell. translationem « Boetii », haec est forsitan translatio Iacobi (cf. adn. ad loc.); utram hic laudet, non liquet.

nunquam est ante materiam, set posterius remanet  
 220 anima, « non omnis set intellectus ».  
 430a23 Deinde cum dicit : *Non reminiscimur*, excludit  
 quandam obiectionem. Posset enim aliquis credere  
 quod, quia pars intellectiue anime est incorrupti-  
 bilis, remaneat post mortem in anima intellectuua  
 225 sciencia rerum eodem modo quo nunc eam habet,  
 cuius contrarium supra dixit in I, quod intelligere  
 corrumpitur « quodam interius corrupto », et  
 quod corrupto corpore « non reminiscitur neque  
 amat ». Et ideo hic dicit quod *non reminiscimur*,  
 230 scilicet post mortem, eorum que in uita sciuiamus,  
*quia hoc quidem impassibile*, id est ista pars anime  
 intellectiue impassibilis est, unde ipsa non est  
 subiectum passionum anime, sicut sunt amor et  
 odium et reminiscencia et huiusmodi que cum

aliqua passione corporali contingunt; *passius* 235  
*uero intellectus corruptibilis* est, id est pars anime  
 que est subiecta predictis passionibus est corrup-  
 tibilis : pertinet enim ad partem sensituiam  
 (tamen hec pars anime dicitur intellectus, sicut  
 et dicitur rationalis in quantum aliquid parti- 240  
 cipat rationem obediendo rationi et sequendo  
 motum eius, ut dicitur in I Ethicorum); *sine* hac  
 autem parte anime corruptibili, intellectus noster  
*nihil intelligit* : non enim intelligit aliquid sine  
 fantasmate, ut infra dicitur, et ideo destructo 245  
 corpore non remanet in anima separata sciencia  
 rerum secundum eundem modum quo modo  
 intelligit. Set quomodo tunc intelligat, non est  
 presentis intentionis discutere.

Φ(pecia 16) : Φ<sup>1</sup>(B<sup>0</sup>B<sup>1</sup>), Φ<sup>2</sup>(O<sup>2</sup>P<sup>1</sup>) Ψ : Ψ<sup>1a</sup>(V<sup>2</sup>F, F<sup>2</sup>), Ψ<sup>1b</sup>(V<sup>2</sup>eP<sup>2</sup>), Ψ<sup>1c</sup>(B<sup>1</sup>F<sup>2a</sup>) 223 intellectiue] -ua P<sup>2</sup>, sec. m. B<sup>1</sup> 228 neque]  
 nec Φ, F<sup>2a</sup>P<sup>2</sup> 243 corruptibili] corporali Φ, FF<sup>2</sup>, P<sup>2</sup>V<sup>2</sup>V<sup>2</sup> noster Φ, T, V<sup>4</sup> : nunc (= nō pro nō) V<sup>1</sup>, V<sup>2</sup>, P<sup>2</sup> : om. Ψ (-TV<sup>2</sup>V<sup>1</sup>V<sup>2</sup>  
 P<sup>2</sup>) ; cf. adn. inseq. 244 intelligit<sup>1</sup> Φ, P<sup>2</sup>V<sup>2</sup>V<sup>2</sup>, TV<sup>1</sup>, O<sup>2</sup>P<sup>2</sup> : + nunc V<sup>2</sup>FF<sup>2</sup>, W, V<sup>2</sup>, Ψ<sup>1a</sup> ; cf. adn. sup. 247-248 quo modo intelligit  
 scr. : quomodo intelligit Φ<sup>1</sup>, Ψ (-V<sup>2</sup>F, O<sup>2</sup>P<sup>2</sup>, V) : quo intelligit Φ<sup>2</sup>, pr. m. W : quo (+ modo O<sup>2</sup>) intelligit unita O<sup>2</sup>P<sup>2</sup>P<sup>2</sup> : quomodo intelli-  
 git nunc (+ unita P<sup>2</sup>) V<sup>2</sup>F, V, P<sup>2</sup>

226 in I : quodam interius corrupto : I 10, 408b25 ; non reminiscitur neque amat : 408b28 (non V deit : neque cest — reminiscitur V : memora-  
 tur N) 235-242 passius — eius : Ne cum Alexandro intellectum possibilem mortalem esse dicere cogeretur, Themistius intellectum passium  
 ab intellectu possibili distinxit, cf. Themistius, f. 30ra-va (ed., p. 229, 97 - 233, 64) : « Quem quidem igitur dicit passium intellectum et corrupti-  
 bilem, procedentes considerabimus et quod non eum qui potentia hunc accipiat, set alterum aliquem intellectum, quem communem nominauit in  
 primis » [I 10, 408b28-29] ; de hoc intellectu « communi », uide E. Barbotin, *La théorie aristotélicienne de l'intellect d'après Théophraste*, Louvain-Paris  
 1954, p. 171, adn. 1 ; G. Verbeke, *Thémistius...*, Intr., p. 1. Postea autem, ut Aristotelis sententiam cum Platonis concordare ostenderet, hunc intel-  
 lectum communem adsimulauit Themistius alterae anime speciei, ab anima immortalis distinctae, quam posuerat Plato in Timaeo, haec est anima  
 in qua sunt passiones, ad quam tamen describendam usus est Themistius ipsius Aristotelis uerbis in I Ethicorum, 1102b13-1103a3 ; cf. Themistius,  
 f. 31va-32ra (ed., p. 239-242, u. 00-53), sed praecipue f. 31vb (ed., p. 240-241, u. 26-44 = Comm. in Ar. Graeca, V 3, p. 107, 4-21) : « Plato intellec-  
 tum solum immortalem existimat et ipsum anime existentem, passiones autem corruptibiles et rationem que inest hiis, quam Aristoteles passium  
 intellectum nominat. Non enim omnino irrationabiles sunt passiones anime humane, que et obediunt rationi (ὁπακούει τῷ λόγῳ ; cf. *Eth. Nic.*  
 1102b26 πεθαρχεῖ... τῷ λόγῳ) et erudiuntur et instruuntur (νοθεύονται ; cf. 1102b34 νοθεύονται)... et erit utique idem dicere passium intellec-  
 tum et passionem rationalem, hoc est passionem anime humane, que propter habitationem intellectus in corpus, rationis participes (λόγου μέτοχα ;  
 cf. 1102b25-26 λόγου... μετέχειν) fiunt et obaudibiles (ἐπήκοα ; cf. 1102b31 κατήκοον) ». Themistium secutus, Auerroes intellectum possibilem  
 ab intellectu materiali distinxit, sed Themistium reprehendit quod intellectum passium partem concupiscibilem intellexisset, cf. Auerroes, III 20,  
 u. 90-93 (p. 446) : (Themistius) « dicit propter hoc quod intendebat hic per intellectum possibilem partem concupiscibilem anime : ista enim pars  
 uidetur habere aliquam rationem, auscultat enim ad illud quod precipit (scr. : recipit B : respicit cest) anima rationalis », contra quod ipse Auerroes  
 contendit passium intellectum esse imaginationem uel cogitatuam (de qua uide supra, adn. ad II 13, 191-222), ibid., u. 173-175 (p. 449) : « Et  
 intendebat hic per intellectum possibilem formas ymaginationis secundum quod in eas agit uirtus cogitativa propria hominis ». — Ab Auerro  
 pendit Ps.-Petrus Hispanus, *Expositio lib. II-III de anima*, p. 325, 12-14 : « Dicit quod intellectus passius, id est imaginatio, est corruptibilis » ;  
 Ps.-Adam de Bocfeld, *In de anima* (Berlin, Lat. Qu. 906, f. 158r) : « Sic ergo intellectus possibilis non est intellectus passius, id est uirtus yma-  
 ginatiua, que prius immutatur a specie deposita in uirtute conseruatiua ; ymaginatio autem siue passius intellectus corrumpitur cum corpore,  
 sine qua non intelligit intellectus possibilis ». — Intellectus passius notionem Auerroisticam (non tamen omnia quae ex ea conlegerat Auerroes)  
 adoptat Thomas, *In IV Sent.*, d. 50, q. 1, a. 1, ad 3 (ed. Piana, VII 2, f. 264vb) ; *C.G.*, II 60 ; 73 (ed. Leon., XIII, p. 461a20-21, 35, 43) ; 75 (p. 476a4-  
 b4) ; *Q. de anima*, q. 13 (ed. Robb, p. 191, 7-9) ; *In Eth.*, VI 9, 178-186 (ed. Leon., XLVII, p. 367) ; inter Themistianam et Auerroisticam haesitat  
 Thomas I<sup>a</sup>, q. 79, a. 2, ad 2 : « intellectus passius secundum quosdam dicitur appetitus sensituius... secundum alios autem intellectus passius dicitur  
 uirtus cogitativa... » ; *De spir. creat.*, a. 9 (ed. Keeler, p. 109, 17-18) : « intellectus passius, id est uis cogitativa uel uis appetitiua sensitua... » ;  
 hic autem notionem Themistianam adoptat Thomas, forsitan quia ipsius Themistii uerba a Guillelmo translata ante oculos habet et ea ex Aristotele  
 in I Ethicorum (cf. u. 169) pendere agnouit. — E contrario intellectum passium idem esse atque intellectum possibilem adseuerant Anonymus,  
*In de anima II-III*, f. 20va : « intellectus possibilis non est impassibilis, set passius, et hoc quantum ad materiam susceptam ; et quia passius est,  
 corruptibilis est... possibilis debetur anime a parte sui unionis cum corpore et ideo, separata anima a corpore, corrumpitur huiusmodi intellectus  
 possibilis in quantum possibilis est, tamen secundum sui substantiam non corrumpitur... » ; Albertus, p. 206, 25-33 : « reminiscencia fit per con-  
 uersionem ad particularia que sunt in fantasmatibus et fit mediante cogitativa, que est actus rationis conferentis de particularibus. Et hoc non habet  
 intellectus possibilis per conuersionem ad agentem set potius per conuersionem ad fantasmata, et ex illa parte est uere passibilis intellectus... et  
 secundum hoc corruptibile est, licet in se sit substantia perpetua ». 242 in I Ethicorum : Ar., *Eth. Nic.*, I 20, 1102b13-1103a3. 245 infra :  
 III 6, 431a16-17.

430a26 Indiuisibilium quidem igitur intelligencia in hiis est circa que non est falsum, in quibus autem et falsum iam et uerum est, compositio quedam iam intellectuum est, sicut eorum que unum sunt. Quemadmodum Empedocles dixit: « Vere multorum quidem capita sine ceruice germinauerunt », postea composita sunt concordia. Sic et hec separata composita sunt, ut assimetron et dyametros aut symetrum et dyametros. Si autem factorum et futurorum, tempus cointelligens et componens: falsum enim in compositione semper est, et namque si album non album aut si non album album composuit; contingit autem et diuisionem dicere omnia; sic ergo est non solum falsum aut uerum quod albus Cleon est, set et quod erat aut erit. Vnum autem faciens unumquodque, hoc intellectus est.

430b6 Indiuisibile autem, quoniam dupliciter, potencia aut actu, est, nichil prohibet intelligere indiuisibile, cum longitudinem intelligat: indiuisibilis enim actualiter est; et in tempore indiuisibili: similiter enim tempus diuisibile et indiuisibile longitudini est. Non igitur est dicere aliquid in medio intelligere utrumque: non enim esset, nisi diuideretur, set aut potencia. Seorsum autem utrumque intelligens dimidiorum, diuidit et tempus simul tunc ut in longitudine. Si uero est sicut ex utrisque, et in tempore est quod in utrisque.

430a26 Indiuisibilium quidem igitur etc. Postquam Philosophus determinauit de intellectu, hic determinat de operatione intellectus. Et diuiditur in partes duas: in prima distinguit duas operationes intellectus; in secunda determinat de utraque earum, ibi: Indiuisibile autem quoniam dupliciter etc. Dicit ergo primo quod una operatio intellectus

430b14 Quod autem non secundum quantitatem indiuisibile est set specie, intelligit indiuisibili tempore et indiuisibili anime. Secundum accidens autem et non in quantum illa diuisibilia quod intelligitur et in quo tempore, set in quantum indiuisibilia: inest autem utique hiis aliquid indiuisibile. Sic forte non separabile quod facit tempus unum et longitudinem, set hoc similiter in omni est continuo et tempore et longitudine.

430b20 Punctum autem et omne diuisio et sic indiuisibile monstratur sicut priuatio. Et similis ratio in aliis est, ut quomodo malum cognoscit aut nigrum: contrario enim aliquo modo cognoscit. Oportet autem potencia esse cognoscens et esse in ipso. Si uero alicui inest contrarium, ipsum se ipsum cognoscit et actu est et separabile.

430b26 Est autem dictio quidem aliquid de aliquo, sicut affirmatio, uera aut falsa omnis; intellectus autem non omnis set qui est ipsius quid est secundum hoc quod aliquid erat esse uerus est, et non aliquid de aliquo, set sicut uidere proprii uerum est, si autem homo album aut non, non uerum semper. Sic autem se habent quecumque sine materia sunt.

431a1 Idem autem est secundum actum sciencia rei, que uero secundum potenciam, tempore prior est in uno, omnino autem neque tempore: sunt enim ex actu ente omnia que fiunt. 431a4

est secundum quod intelligit indiuisibilia, puta cum intelligit hominem aut bouem aut aliquid aliud incomplexorum, et hec intelligencia est in hiis circa que non est falsum, tum quia incomplexa neque sunt uera neque falsa, tum quia intellectus non decipitur in quod quid est, ut infra dicitur; set in illis intelligibilibus in quibus falsum et uerum est,

Ar. Ni: Ni<sup>1</sup>(φ, χω), Ni<sup>2</sup>(νξ, θ<sup>1</sup>θ<sup>2</sup>π) Np(pecia 6): Np<sup>1</sup>(β, γσ), Np<sup>2</sup>(α, μτ) Nr 430a27 iam (= ἡδὴ cett) VNiNp: om. (ἡδὴ om. L) Nr, P<sup>1</sup>T(14) 28 Quemadmodum] sicut Ni<sup>2</sup> (om. pr.m. quemadmodum suppl. sec.m. π) 30 Sic] sicut φω, Np 31 assimetron Np<sup>2</sup>, T(43): asymetron (-os π) cett 430b1 cointelligens (= προσεννοῶν CWy, ESU) Ni, Np (et int- primo quo int- secundo β), T(58): ante intelligens (= προσεννοῶν H<sup>a</sup>F<sup>e</sup>V; cf. Siwek) V(A) 3 composuit Ni<sup>1</sup>, θ<sup>1</sup>, Nr: componit Ni<sup>2</sup> (compositum ξ), α: componunt Np (-α) diuisionem Ni (secundum praem. π), Nr, T(70): dicente uel diuidentem Np 4 sic ω, sec.m. θ<sup>1</sup>, π, μ, T(72): si φ, sec.m. ν, ξθ<sup>1</sup>θ<sup>2</sup>, pr.m. β: set cett 6 unumquodque hic V(Sankt Florian), T(84): post est V(cett), NiNp 10 utrumque] utriusque P<sup>1</sup>T(121) 11 esset V, Np<sup>2</sup>, T(123): est Ni, Np<sup>1-2</sup> 11 diuideretur V, T(123): diuidatur V(dett), NiNp 12 post simul interp. ατ: non interp. cett, T(127) 16 intelligitur T(149): intelligit VNiNp 18 aliquid T(151): aliquid VNiNp Sic T(159): ante Sic puncto interp., cf. 155-159): si μ: set cett 19 set T(164): et VNiNp 20 et omne T(177): omne V: et omnis NiNp 21 sic indiuisibile NiNp: quod praem. Nr 23 aliquo modo Ni (-φ), Np, T(199): quomodo V: quodam modo V(Brux. Roy. II 2558): quodam (+ mg. uel aliquo) modo φ 24 esse VNiNp, T(205): inesse Nr 24 non] om. Np<sup>1a</sup>, Np<sup>2</sup> 26 et] om. Np 28 qui est ipsius V, Ni, Np<sup>1a</sup>: om. Np<sup>1a</sup>-cNp<sup>2</sup>: qui ipsius (= ὁ τοῦ) Nr

Φ(pecia 16): Φ<sup>1</sup>(BoB<sup>1</sup>), Φ<sup>2</sup>(O<sup>1</sup>Pi) Ψ: Ψ<sup>1a</sup>(L<sup>2</sup>F, F<sup>6</sup>), Ψ<sup>1b</sup>(P<sup>4</sup>P<sup>6</sup>), Ψ<sup>1c</sup>(B<sup>6</sup>F<sup>4a</sup>) 11 neque] non Ψ<sup>1b</sup> 14 est hic suppl.: ante falsum suppl. Ψ<sup>1b</sup>, post P<sup>6</sup>V<sup>6</sup>W<sup>6</sup>V<sup>6</sup>: om. cett

6 Indiuisibile: 430b6. 13 infra: 430b27-28.

15 *est iam quedam compositio intellectuum*, id est rerum  
intellectuarum, *sicut* quando ex multis fit aliquid  
*unum*. Et ponit exemplum secundum opinionem  
Empedoclis qui opinabatur quod omnia generata  
sunt a casu, non propter aliquem finem, set  
20 secundum quod contingit ex diuisione rerum per  
litem et coniunctione per amicitiam, unde dixit  
quod a principio *germinauerunt* multa *capita sine*  
*cervice* et similiter multe alie partes animalium  
separate ab aliis partibus (et dixit « germinaue-  
25 runt », quasi ex elementis producta sine semine  
animalis, sicut « terra » germinat « herbam uiren-  
tem »), set postmodum huiusmodi partes sic  
diuise composite sunt per concordiam et ex eis  
factum est unum animal habens diuersas partes,  
30 ut puta capud, manus, pedes et similia, et ubi  
constitutum est animal habens omnes partes  
necessarias ad sui conseruationem, illud animal  
saluatum est et generauit sibi simile, si autem  
defuit aliqua illarum parcium, non potuit saluari  
35 nec remansit in sibi simili per generationem. Sicut  
ergo Empedocles posuit quod amicitia composuit  
multas partes et constituit ex eis unum animal,  
ita et intellectus multa incompleta prius *separata*  
componit et facit ex eis unum intellectum, in qua  
40 compositione quandoque est ueritas quandoque  
falsitas, ueritas quidem quando componit ea que  
in re sunt unum uel composita, sicut cum com-  
ponit *assimetron*, hoc est incommensurabile, et  
dyameton (nam dyameter quadrati est incom-  
45 mensurabilis lateri), falsa autem est compositio  
quando componit ea que non sunt composita in  
rebus, sicut cum componit *symetrum* dyametro,  
dicens quod dyameter quadrati est symeter, id est

commensurabilis lateri; symetrum ergo et dyame-  
trum aliquando separatim et seorsum intelligit 50  
intellectus et tunc sunt duo intelligibilia; quando  
autem componit, fit unum intelligibile et simul  
intelligitur ab intellectu.

Set quia intellectus non semper componit ea  
que sunt in presenti, set que fuerunt uel erunt, 55  
ideo subiungit quod, *si* intellectus faciat composi-  
tionem *factorum*, id est preteritorum, *et futurorum*,  
oportet quod cointelligat sue compositioni tempus  
preteritum et futurum; et sic componit formans  
compositionem de preterito uel futuro. Et quod 60  
hoc sit uerum, probat, quia contingit composi-  
tiones de preterito uel futuro esse falsas, *falsum*  
autem *semper in compositione est*, et namque falsum  
est si non album componatur ei quod est album,  
ut si dicam: « cignus est non albus », aut album 65  
componatur ei quod est non albus, ut si dicam  
quod coruus est albus; et quia quodcunque  
contingit affirmare contingit etiam et negare,  
subiungit quod omnia predicta possunt fieri per  
diuisionem: potest enim anima diuidere et 70  
secundum presens tempus et secundum preteritum  
et futurum et uere et false; *sic ergo* patet quod,  
cum compositio et diuisio non solum fit secundum  
presens tempus, set secundum preteritum et  
futurum, uerum autem et falsum consistit in 75  
compositione et diuisione, oportet quod *uerum* et  
*falsum non solum* sint in propositionibus de presenti,  
puta *quod Cleon est albus*, set etiam in illis de  
preterito et futuro, puta *quod Cleon erit* uel fuit  
albus. 80

Considerandum autem est quod compositio  
propositionis non est opus nature, set opus

$\Phi$ (pecia 16) :  $\Phi^1(B^0B^1)$ ,  $\Phi^2(O^4P^1)$   $\Psi$  :  $\Psi^{1a}(V^2F, F^6)$ ,  $\Psi^{1b}(P^4P^2)$ ,  $\Psi^{1c}(B^0F^{4a})$  17 exemplum] exempla  $\Phi$  30 similia] huius-  
modi  $\Psi^{1bc}$  34 illarum *scr. cum sec.m.*  $B^1$  : harum  $P^6$  : aliarum *cess* 51 intelligibilia] indiuisibilia  $\Phi$  (intelligibilia *praem. sed exp. Pi*)  
58 cointelligat  $\Phi$ ,  $V^1V^2T$ ,  $\Psi^{1c}$  (tum int- *primo*  $F^{4a}$ ) : quo intelligat  $W$  : colligat  $P^5$  : intelligat  $\Psi^{1a}$  ( $-V^1$ ),  $P^2V^2$ ,  $O^2P^4$  (57-62 id est — com-  
positiones *om. F*) 59 componit] componat  $\Psi$  ( $-F^{4a}P^3$  : componens  $F^6$ ) 65 dicam  $V^2F^6$ ,  $\Psi^{1c}$  : dicamus  $\Phi$ ,  $P^4$  : dicatur  $P^2V^2W^2V^2$ ,  
 $O^2$  (*om. F, P^5*) 66 est non] *inu.*  $\Psi^{1ac}$  ( $-F^{4a}$ ) 67 quodcunque  $\Phi$ ,  $V^6$  : quecunque  $\Psi^{1ab}$  ( $-V^6$ ),  $V^6$  : quandoque (+ quod  $P^5$ )  $B^0P^2$  :  
quod  $F^{4a}$  73 cum] *om.*  $\Phi$ ,  $O^2P^5$ ,  $F^{4a}$  : *deest*  $B^0$

18-35 qui — generationem : cf. supra I 4, 52-55, cum adn., nec non *Ar.*, *De caelo*, III 6, 300b29-31; *De gen. animal.*, I 18, 722b17-20, a Guillelmo  
transl., A.L. XVII, p. 20, 21-24; *Phys.*, II 12, 198b15-16, 29-32; *De part. animal.*, I 1, 640a19-22. 26 terra — uirentem : *Gen.*, I 11 : « germi-  
net terra herbam uirentem ». 44-45 nam — lateri : Auerroes, III 21, u. 34-35 (p. 455) : « dicere diametrum quadrati et dicere assimetrum late-  
rum »; Anonymus, *In de anima II-III*, f. 21ra : « diametrum est linea quadrati ducta ab uno angulo ad alium, simetrum autem commensurabile ». 58-59 oportet — futurum : cf. Themistius, f. 32va (ed., p. 245, 25) : « In multis autem cointelligit et tempus... »; (p. 246, 32-33) : « tempus  
autem cointelligere est ipsius intellectus » (p. 246, 49) : « cointelligere tempus »; f. 33va (p. 253, 88-89) : « intellectus... tempus consequenter  
cointelligentis ». — Verbum « cointelligens » translatio *Vetus* non habet (cf. adn. ad *Ar.*, 430b1), sed cf. Auicenna, *De anima*, V 5 (ed. Van Riet,  
p. 131, u. 3-4) : « Intellectus autem cum apprehendit aliqua inter que est prius et posterius solet *cum* illis *intelligere* tempus necessario »; Auerroes,  
III 22, in textu u. 1-2 (p. 456) : « Et si fuerint preterita et futura, tunc *cum* hoc *intelligit* tempus », et in commento, u. 10-12 (p. 456) : « Et si  
illa intellecta singularia fuerint rerum que innate sunt esse aut in preterito tempore aut in futuro, tunc intellectus *intelligit cum* illis rebus tempus  
in quo sunt »; Ps.-Adam de Bocfeld, *In de anima* (Berlin Lat. Qu. 906, f. 159r) : « si simpliciter intellecte sunt species rerum preteritarum uel  
futurarum, tunc intellectus simul *intelligit* tempus *cum* eis... et est alia translatio plana, talis : Set si fuerint preterita uel futura, tunc cum hoc  
intelligit tempus »; unde Thomas, *De uer.*, q. 1, a. 5 (ed. Leon., XXII, p. 18, 239) : « anima...cointelligit tempus »; *C.G.*, II 96 (ed. Leon., XIII,  
p. 572b37) : « cointelligi tempus ». 65-67 cignus... coruus : exempla Aristotelis, *Anal. Pr.*, I 4, 26a38-39, b8, 13; 5, 27b5-6, 26-34; 16, 36b9-11;  
19, 38a30-34; II 2, 54a21; 55b26-27; 56b36, 57a1-5 (a Boethio transl., A.L., III, p. 11, 14, 38, 43, 96, 99, 102, 103); *Top.*, IV 1, 120b38-39  
(a Boethio transl., A.L., V, p. 65); *De sopb. el.*, 6, 168b30-31 (a Boethio transl., A.L., VI, p. 34-35); unde ipse Thomas *In I Sent.*, d. 38, q. 1, a. 5,  
arg. 6; *De uer.*, q. 6, a. 3, ad 8; *Ia*, q. 14, a. 13, ad 3; *Ia IIae*, q. 72, a. 5; etc.

rationis et intellectus, et ideo subiungit quod illud quod facit <unum> unumquodque intelligibile, componendo ex intelligibilibus propositiones, hoc est intellectus. Et quia uerum et falsum consistit in compositione, ideo dicitur in VI Methaphisice quod uerum et falsum non est in rebus, set in mente.

430b6 Deinde cum dicit : *Indiuisibile autem*, determinat de utraque predictarum operationum. Et primo de ea que est intelligencia indiuisibilium ; secundo de ea que est compositio et diuisio, ibi : *Est autem dictio quidem* etc. ; tercio ponit quiddam quod est commune utrique, ibi : *Idem autem est secundum actum*. Prima pars diuiditur in tres, secundum quod indiuisibile tripliciter dicitur, quot modis dicitur et unum, cuius ratio ex indiuisione est.

Dicitur enim uno modo aliquid unum continuitate, unde et id quod est continuum indiuisibile dicitur in quantum non est diuisum actu, licet sit diuisibile potencia. Hoc est ergo quod dicit quod, cum *indiuisibile* dicitur *dupliciter*, scilicet *actu* et *potencia*, *nichil prohibet* intellectum *intelligere indiuisibile*, cum intelligit aliquid continuum, scilicet *longitudinem*, que est *indiuisibilis* in actu licet sit diuisibilis potencia ; et propter hoc intelligit eam in *indiuisibili tempore*, quia intelligit eam ut indiuisibilem (et hoc est contra opinionem Platonis in I positam, qui posuit intelligenciam fieri quasi per motum quendam continuum magnitudinis). Potest ergo intellectus intelligere magnitudinem dupliciter : uno modo secundum quod est diuisibilis in potencia, et sic intelliget lineam numerando partem post partem et sic intelliget eam in tempore ; alio modo secundum quod est indiuisa actu, et sic intelligit eam ut unum quid constans ex multis partibus et <sic> intelligit eam simul. Et ideo subiungit quod *similiter tempus* et longitudo diuiditur uel non diuiditur in intelligendo. Vnde non est dicere quod intelligatur secundum medium utriusque, id est quod media pars intelligatur in medio temporis : hoc enim non esset nisi linea diuideretur in actu, set est diuisibilis tantum *potencia*. Si autem *utrumque* dimidium linee *seorsum* intelligat, tunc

diuidit lineam in actu secundum intellectum, unde et tunc tempus simul diuiditur sicut et longitudo. Si autem intelligat lineam sicut unum quid constitutum ex duabus partibus, etiam intelliget in tempore non diuiso, set secundum aliquid quod est in utrisque partibus temporis, scilicet in instanti, et si continuetur consideratio per aliquod tempus, non diuidetur tempus ut aliud intelligat in una parte temporis et aliud in alia, set idem in utraque.

Deinde cum dicit : *Quod autem non secundum quantitatem*, ponit alium modum indiuisibilis : nam dicitur alio modo unum quod habet speciem unam, etiam si sit compositum ex partibus non continuis, sicut homo aut domus aut etiam exercitus, et huic respondet indiuisibile secundum speciem. Et de hoc dicit hic quod illud quod est *indiuisibile non secundum quantitatem set secundum speciem*, intelligit anima tempore indiuisibili et per indiuisibilem anime partem, non quod intellectus intelligens sit uelut aliqua magnitudo ut Plato posuit. Et licet quod est indiuisibile specie habeat aliquam diuisionem in partibus, tamen illa diuisa intelligit per *accidens non in quantum sunt diuisibilia* et ex parte eius quod intelligitur et ex parte temporis, set in quantum sunt *indiuisibilia*, quia in partibus diuisis etiam in actu est *aliquid indiuisibile*, scilicet ipsa species quam intellectus indiuisibiliter intelligit ; set si intelligeret partes ut diuisas, puta carnem per se et os per se et sic de aliis, tunc intelligeret in tempore diuisibili. Vult autem Philosophus consequenter ostendere similitudinem huius ad primum modum : sicut enim in hoc modo est aliquid indiuisibile, scilicet species que facit omnes partes tocus esse unum, sic forte et in continuis est aliquid non separabile, id est indiuisibile, quod facit tempus esse unum et longitudinem unam, siue hoc dicatur esse punctum in longitudine et instans in tempore, siue ipsa species longitudinis aut temporis, set in hoc differt quod istud indiuisibile est *similiter in omni continuo et tempore et longitudine*, set indiuisibile quod est species non est similiter in omnibus habentibus speciem, quia quedam componuntur ex partibus

$\Phi$ (pecia 16) :  $\Phi^1(B\sigma^1B^1)$ ,  $\Phi^2(O^1P^1)$   $\Psi$  :  $\Psi^{1a}(V^2F, F^5)$ ,  $\Psi^{1b}(P^4P^5)$ ,  $\Psi^{1c}(B\beta^1F^{4a})$  83 rationis... intellectus] *im.*  $\Phi$  84 unum *suppl.*  
(post intelligibile *suppl.*  $O^3W$ ) : *om. codd*; sed cf. *Ar.*, 430b5 94 quiddam] quoddam  $\Phi$ ,  $FF^5$ ,  $P^4$   
 $\Phi$ (pecia 17) :  $\Phi^1(B^1P^1)$ ,  $\Phi^2(B\sigma^1O^1P^1)$   $\Psi$  :  $\Psi^{1a}(V^2F, F^5)$ ,  $\Psi^{1b}(P^4P^5)$ ,  $\Psi^{1c}(B\beta^1F^{4a})$  101 licet *incipit pecia 17 in*  $\Phi$  103 dicitur] dicitur  $\Psi$  (103-105 dicitur — indiuisibile *hom. om.*  $F^{4a}P^5$ ) 118 sic *suppl.* (cum  $V^1$ ) : *om. codd* 124 potencia] in *praem.*  $\Psi$  157 huius]  
+ modi  $V^2F$ ,  $\Psi^{1b}$ ,  $B\beta^1V^e$  167 similiter] *om.*  $P^5$ ,  $\Psi^{1c}$

87 in VI Methaphisice : *Ar.*, *Met.*, VI 4, 1027b25-27. 93 Est autem : 430b26. 95 Idem : 431a1. 97-98 tripliciter — dicitur et unum : cf. *Ar.*, *Met.*, V 7, 1015b36-1116b3 ; quinque modos unius ponit Aristoteles, sed eos ad tres reduxit Thomas, *In Met.*, V 8, in 1016b3-6 ; cf. infra ad u. 137-138. 98 cuius ratio ex indiuisione est : *Ar.*, *Met.*, V 8, 1016b3-6, 23-24. 99 unum continuitate : *Ar.*, *Met.*, V 7, 1015b36-1016a1. 109 in I : I 7-8, 407b25-407b12 ; re uera tamen « intelligenciam fieri quasi per motum quendam continuum magnitudinis » non diserte dixit Plato, sed ex doctrina Timaei sequi ipse Aristoteles contendit. 137-138 unum — speciem unam : *Ar.*, *Met.*, V 7, 1016a17-b1, cum comm. Thomae V 8, in 1016b3-6, qui tres modos hic positos ad unum reduxit. 146 Plato : cf. supra adn. ad u. 109.

homogeneis, quedam ex partibus etherogeneis, et  
 170 ex hiis dissimiliter.  
 43ob20 Deinde cum dicit : *Punctum autem* etc., prosequitur de indiuisibili tercio modo dicto : dicitur enim unum quod est penitus indiuisibile, ut punctus et unitas. Et de hoc ostendit nunc  
 175 quomodo intelligatur, dicens quod *punctum*, quod est quoddam signum diuisionis inter partes lineae, et omne quod est *diuisio* inter partes continui, sicut instans inter partes temporis et sic de aliis, et omne quod est *sic indiuisibile* actu et potencia ut  
 180 punctus, *monstratur*, id est manifestatur intellectui, *sicut priuatio*, id est per priuationem continui et diuisibilis.

\*\*\*

Cuius ratio est quia intellectus noster accipit a sensu et ideo ea prius cadunt in apprehensione  
 185 intellectus nostri que sunt sensibilia et huiusmodi sunt magnitudinem habencia, unde punctus et unitas non diffiniuntur nisi negatiue ; et inde est etiam quod omnia que transcendunt hec sensibilia nota nobis, non cognoscuntur a nobis nisi per  
 190 negationem, sicuti de substantiis separatis cognoscimus quod sunt immateriales et incorporee et alia huiusmodi.

\*\*\*

*Et similis ratio est in aliis* que cognoscuntur per oppositum, ut quomodo cognoscit intellectus *malum*  
 195 *aut nigrum*, que se habent ad sua opposita ut priuationes (semper enim alterum contrariorum est ut imperfectum et priuatio respectu alterius) ? Et subiungit quasi respondens quod intellectus *cognoscit* utrumque istorum *aliquo modo suo contrario*, scilicet malum per bonum et nigrum per album.  
 200 *Oportet autem* quod intellectus noster, qui sic cognoscit unum contrariorum per alterum, sit in *potencia cognoscens* et quod in ipso sit species unius oppositi per quam aliud cognoscit, ita quod  
 205 quandoque sit *in ipso* species albi et quandoque species nigri, ut per unum possit cognoscere alterum. *Si autem* est aliquis intellectus cui *non inest* unum contrariorum ad cognitionem alterius,

tunc oportet quod talis intellectus cognoscat *se ipsum* primo et per se cognoscat alia, et quod  
 210 sit semper in *actu*, et quod sit penitus *separabile* a materia et secundum esse, ut ostensum est de intellectu Dei in XI Methaphisice.

Deinde cum dicit : *Est autem dictio*, determinat  
 43ob26 de secunda operatione intellectus, que est compositio et diuisio. Et dicit quod *dictio* qua dicit intellectus *aliquid de aliquo*, sicut contingit in affirmatione, semper est *uera aut falsa*, set *intellectus non* semper est uerus aut falsus, quia est intellectus incomplexorum qui neque est uerus  
 220 neque falsus quantum ad id quod intelligitur : ueritas enim et falsitas consistit in quadam comparatione unius ad alterum, que quidem est in compositione et diuisione intellectus, non autem in intelligibili incomplexo. Set tamen, licet  
 225 ipsum intelligibile incomplexum non sit neque uerum neque falsum, tamen intellectus intelligendo ipsum uerus est in quantum adequatur rei intellecte ; et ideo subdit quod intellectus *qui est ipsius quid est secundum hoc quod aliquid erat esse*, id est  
 230 secundum quod intelligit quid est res, *uerus est* semper, et non secundum quod intelligit *aliquid de aliquo*. Et huius rationem assignat quia quod quid est est proprium obiectum intellectus, unde, sicut uisus nunquam decipitur in proprio obiecto, ita  
 235 nec intellectus in cognoscendo quod quid est, unde intellectus nunquam decipitur in cognoscendo quod quid est homo ; set, sicut uisus non semper uerus est in iudicando de hiis que sunt adiuncta proprio obiecto, puta *si album est homo*  
 240 uel *non*, sic nec intellectus semper est uerus in componendo aliquid alicui. *Sic autem se habent* in intelligendo substantie separate que penitus *sunt sine materia*, sicut cum nos intelligimus quod quid est ; et ideo in eorum intellectu non contingit  
 245 esse falsum.

\*\*\*

Sciendum tamen quod in cognoscendo quod quid est contingit esse deceptionem per accidens dupliciter, ratione compositionis interuenientis : uno modo prout diffinitio unius rei est falsa ad  
 250

$\Phi$ (pecnia 17) :  $\Phi^1(B^1P^0)$ ,  $\Phi^2(B^0O^1P^1)$   $\Psi$  :  $\Psi^{1a}(V^2F, F^0)$ ,  $\Psi^{1b}(P^4P^0)$ ,  $\Psi^{1c}(B^bF^{4a})$  179 actu] om.  $\Phi$  183 accipit] + scienciam  $\Psi^{1b}$   
 186 punctus  $\Psi^{1a}$  : punctum  $\Phi$ ,  $\Psi^{1b}$  190 sicuti] sicut  $\Psi$  (- $B^bV^0$ ) 201 Oportet] Manifestum est  $\Phi$  ; sed cf. Ar., 43ob23 211 separabile] -lis  $\Psi$  ; sed cf. Ar., 43ob26 218 uera] aut uera  $\Psi^{1a}$  : actu uera  $\Psi^{1b}$  223 comparatione  $\Phi$ ,  $V^2F$ ,  $F^0$  : adaequatione  $PgV^0W^0V^0$  :  
 adaequatione uel comparatione  $\Psi^{1b}$  225 tamen] om.  $\Psi$  230 quid  $V^2F$ ,  $\Psi^{1c}$  : quod  $F^0$  : quod quid  $\Phi$ ,  $P^0$  ; sed cf. Ar., 43ob28  
 239-240 sunt adiuncta] inu.  $\Phi$  245 eorum] earum  $V^0W^0$ ,  $O^0$

173 unum — penitus indiuisibile : Ar., Met., V 8, 1016b29-30. 196-197 semper — alterius : Ar., Met., X 6, 1055b18. 213 in XI Methaphisice : Ar., Met., XII 12, 1075b21-24 (Primum non habet contrarium) ; 11, 1074b33-35 (intelligit se ipsum) ; 8, 1072b26-30 (semper in actu) ; 1073a4-5 (separatum a sensibilibus). 243 substantie separate : Auerroes, III 26, 30-40 (p. 464), praecipue u. 36 : « intellectuum » ; Ps.-Petrus Hispanus, *Expositio lib. II-III de anima*, p. 343, 4 : « ut in intellectu agente et uniuersaliter in intelligenciis » ; Albertus, p. 210, 61-62 : « sicut substantie separate ». — Aliter et recte Anonymus, *In de anima II-III*, f. 21rb : « id est similiter se habet in intelligibilibus » ; Themistius, f. 33rb (ed., p. 251, 61) : « in speciebus » (sic fere moderni, uelut Wallace, Hicks, Tricot, Barbotin, Hamlyn, Movia). 248 per accidens : Ar., Met., IX 11, 1051b25-26.

aliam rem, sicut diffinitio circuli est falsa ad  
 triangulum; alio modo prout partes diffinitionis  
 non coherent sibi inuicem, et tunc diffinitio est  
 falsa simpliciter, ut si aliquis ponat diffinitionem  
 255 alicuius « animal insensibile »; unde in illis in  
 quorum diffinitionibus nulla est compositio non  
 contingit esse deceptionem, set oportet ea uel  
 intelligere uere uel nullo modo, ut dicitur in  
 IX Methaphisice.

\*\*\*

Deinde cum dicit : *Idem autem est secundum* 431a1  
*actum* etc., resumit quiddam quod supra dictum  
 est de intellectu secundum actum, eo quod tunc  
 etiam de actu intellectus locutus est. Et dicit quod  
*sciencia secundum actum est idem rei* scite secundum  
 actum et quod sciencia *que est secundum potenciam* 265  
*est in uno* et eodem *prior tempore*, set uniuersaliter  
*neque etiam tempore* prior est, quia *omnia que fiunt*  
*in actu fiunt ex ente in actu*. Et hoc supra expo-  
 situm est.

$\Phi$ (pecia 17) :  $\Phi^1(B^1P^0)$ ,  $\Phi^2(B^0O^1P^1)$   $\Psi$  :  $\Psi^{1a}(V^2F, F^0)$ ,  $\Psi^{1b}(P^4P^5)$ ,  $\Psi^{1c}(Bb^1F^{4a})$  255 animal] post sensibile  $\Phi$  : animalis  $F^0$ ,  $PgV^0$   
 $\Psi^{1d}$ ,  $\Psi^{1e}$ ,  $Bb^1$  261 quiddam] quoddam  $\Phi$ ,  $F^0$ ,  $\Psi^{1c}$  262 tunc *scr.* : nunc *codd*

258-259 in IX Methaphisice : Ar., *Met.*, IX 11, 1051b31-32. 261 supra : III 4, 430a19-21. 268 supra : III 4, 117-135.

<CAPITVLVM VI>

- 431a4 Videtur autem sensibile ex potencia existente  
<sup>5</sup>sensituo actu agens : non enim patitur neque alteratur.  
<sup>1</sup>Vnde alia hec species motus : motus enim imperfecti  
<sup>1</sup>actus, simpliciter autem actus alter, qui perfecti.
- 431a8 Sentire quidem igitur simile est ipsi dicere solum  
et intelligere ; <sup>1</sup>cum autem delectabile aut triste ut  
affirmans aut negans, persequitur <sup>10</sup>aut fugit. Et est  
delectari et tristari agere <sup>1</sup>sensitua medietate ad  
bonum aut malum in quantum talia. <sup>1</sup>Et fuga autem  
et appetitus hoc, que secundum actum. <sup>1</sup>Et non  
alterum appetituum et fugituum neque ab inuicem  
neque <sup>1</sup>a sensituo, set esse aliud est.
- 431a14 Intellectiue autem anime <sup>15</sup>fantasmata ut sensibilia  
sunt ; cum autem bonum <sup>1</sup>aut malum affirmat aut  
negat, et fugit aut persequitur ; propter quod nequa-  
quam <sup>1</sup>sine fantasmate intelligit anima.
- 431a17 Sicut enim aer pupillam <sup>1</sup>huiusmodi fecit, ipsa  
autem alterum, et auditus similiter, <sup>1</sup>set ultimum unum  
et una medietas, esse autem ipsi <sup>20</sup>plura. Quo autem  
discernit quo differt dulce et calidum, <sup>1</sup>dictum est  
quidem et prius, dicendum autem et nunc : est enim  
aliquid <sup>1</sup>unum, sic autem et terminus (et hec in  
proportionali aut <sup>1</sup>numero) ens unum habet ad  
utrumque sicut illa ad inuicem. <sup>1</sup>Quo enim differt  
non homogenea iudicare <sup>25</sup>aut contraria, ut album et  
nigrum ? Sit igitur sicut A <sup>1</sup>album ad B nigrum, G  
ad D sicut illa <sup>1</sup>ad inuicem ; quare et permutatim.

Si igitur GD uni sint <sup>1</sup>existencia, sic habebunt sicut  
et AB, idem quidem, <sup>1</sup>esse autem non idem, et illud  
similiter. Eadem autem <sup>1</sup>ratio est et si A quidem  
dulce sit, B uero album.

Species quidem igitur intellectuum in fantasmatis 431b2  
intelligit, <sup>1</sup>et sicut in illis determinatum est ipsi imita-  
bile et fugiendum, <sup>1</sup>et extra sensum cum in fantasma-  
tibus fuerit, <sup>5</sup>mouetur. Vt sciens quod fugiendum  
est quia ignis, communi <sup>1</sup>cognoscit, uidens quod  
mouetur, quoniam inpugnans. Aliquando autem que  
sunt in <sup>1</sup>anima fantasmatis aut intellectibus, tanquam  
uidens ratiocinatur <sup>1</sup>et deliberat futura ad presenciam,  
et, cum <sup>1</sup>dixerit ut ibi letum aut triste, hic fugit aut  
imitatur.

Et omnino in actione et quod sine actione uerum <sup>1</sup>et 431b10  
falsum in eodem genere est bono et malo. <sup>1</sup>Set in eo  
quod simpliciter differt et quodam.

Abstractione autem <sup>1</sup>dicta intelligit sicut si simum 431b12  
secundum quod simum <sup>1</sup>non separate, in quantum  
autem curuum si aliquod intellexit actu, sine <sup>15</sup>carne  
utique intellexit in qua curuum, sic mathematica <sup>1</sup>non  
separata tanquam si separata sint intelligit cum intelligat  
illud. Omnino <sup>1</sup>autem intellectus est, qui secundum  
actum, res.

Vtrum <sup>1</sup>autem contingat aliquod separatorum intel- 431b17  
ligere ipsum existentem non <sup>1</sup>separatum a magnitu-  
dine, aut non, considerandum posterius. 431b19

- 431a4 Videtur autem sensibile etc. Postquam Philo-  
sophus determinauit de intellectu secundum se,  
hic determinat de intellectu per comparisonem  
ad sensum. Et circa hoc duo facit : primo ostendit  
; qualis sit motus sensus ; secundo assimilat motum

intellectus motui sensus, ibi : *Sentire quidem  
igitur etc.*

Dicit ergo primo quod *sensibile uidetur* esse  
faciens in *actu* partem sensituiam *ex* eo quod erat  
in *potencia* : *non enim* sic agit sensibile in sensum 10

Ar. Ni : Ni<sup>1</sup>(φ, χω), Ni<sup>2</sup>(νξ, θ<sup>10</sup>π) Np(pecia 6) : Np<sup>1</sup>(β, γσ), Np<sup>2</sup>(α, μτ) Nr 431a7 actus alter V, Ni, T(29, 32) actualiter Np 9 ut  
V(A), φω, νθ<sup>2</sup>, T(56; cf. 53, 128 quasi) : aut V(dett), χ, ξθ<sup>1</sup>π, Np : uelut Nr 11 in quantum talia NiNp : aut huiusmodi V : in quantum  
huiusmodi ?T(69) 14 aliud Ni<sup>1</sup>, ξ, Np, T(86) : alterum Ni<sup>2</sup> (-ξ) 16 et] aut θ<sup>10</sup>π, β : om. ?T(111, 140, 198) 17 enim V(dett), Ni  
(-φ), Np (lac. α), T(103, 135) : autem V(A), φ 18 ipsa autem Ni : ipsa alter Np 19 ipsi Ni(-ξ), Np<sup>1a</sup>, T(154) : ipsa V(A), ξ, Np<sup>2</sup>,  
Np<sup>1b</sup> 27 Si Ni (-ν), T(188) : Sicut ν, Np<sup>1</sup>(-γ) : Sic γ, Np<sup>2</sup> 431b5 quod fugiendum est V, χω, Ni<sup>2</sup> (-ξ), T(208-209) : fugibile Np :  
om. φξ 6 quoniam inpugnans NiNp : quoniam prelia sunt V : quoniam sunt prelia uel quoniam inpugnans (lectio conflata) ?T(214-215)  
6 que VNiNp : hiis que Nr 9 letum VNiNp, T(220) : delectabile Nr 10 ante Et<sup>2</sup> interp. ω, ξπ, T(223) : ante et<sup>2</sup> ν : obsc. cett quod]  
om. φω, Np<sup>1a</sup>, ?T(227) 12 in eo quod simpliciter differt et quodam (et quodam χξ : et quodam modo ω, Ni<sup>2</sup> [-ξ] : et a quodam Np<sup>1a</sup> :  
om. Np<sup>2</sup>, Np<sup>1b</sup>) Ni (-φ), Np, T(245) : per simpliciter differt et per alicui φ : cf. Préf., p. 172<sup>a</sup>b 13 si V(A), φ, ?T(279 dum) : om. V(dett), Ni  
(-φ), Np 13 secundum quod V(dett), NiNp : + quidem V(A), Nr 14 separate (= κελωρισμένως) Ni, Np<sup>1a</sup>, T(280) : separabile Np<sup>2</sup> :  
separate uel separabile Np<sup>1b</sup> (cf. Préf., p. 148<sup>a</sup>) 14 intellexit] intellexerit V(dett), χγα : intelligit Np<sup>1b</sup>, ?T(283) 16 illud (= ἐκεῖνο C) V,  
Ni (-φ), Np : illa (= ἐκεῖνα cett) φ 17 res] prae. plures φ : cf. s.u. pluraliter λ

Φ(pecia 17) : Φ<sup>1</sup>(B<sup>1</sup>P<sup>2</sup>), Φ<sup>2</sup>(B<sup>0</sup>O<sup>4</sup>P<sup>1</sup>) Ψ : Ψ<sup>1a</sup>(V<sup>2</sup>F, F<sup>2</sup>), Ψ<sup>1b</sup>(P<sup>4</sup>P<sup>2</sup>), Ψ<sup>1c</sup>(Bb<sup>1</sup>F<sup>2a</sup>)

<sup>1</sup> Videtur : Hic incipit lectio in Adam de Bocfeld, *In de anima* (Urb.lat.206, f. 293v ; Berlin Lat. Qu. 906, f. 161v) ; in Anonymo, *In de anima II-III*,  
f. 21va. 6 Sentire : 431a8.



sicut contrarium in suum contrarium ut aliquid ab eo abiciat transmutando et alterando ipsum, set solum reducit eum de potencia in actum; et hoc est quod subdit quod sensitivum neque  
 15 patitur neque alteratur a sensibili, passione et alteratione proprie accepta, secundum scilicet quod est a contrario in contrarium. Et quia motus qui est in rebus corporalibus, de quo determinatum est in libro Phisicorum, est de contrario in  
 20 contrarium, manifestum est quod sentire, si dicatur motus, est *alia species motus* ab ea de qua determinatum est in libro Phisicorum: ille enim motus est actus existentis in potencia, quia uidelicet recedens ab uno contrario quandiu mouetur  
 25 non attingit alterum contrarium quod est terminus motus, set est in potencia ad ipsum, et quia omne quod est in potencia in quantum huiusmodi est imperfectum, ideo ille *motus est actus* imperfecti; set iste motus est actus *perfecti* (est enim operatio  
 30 sensus iam facti in actu per suam speciem, non enim sentire conuenit sensui nisi actu existenti), et ideo est motus *simpliciter alter* a motu phisico. Et huiusmodi motus dicitur proprie operatio, ut sentire, intelligere et uelle, et secundum hunc  
 35 motum anima mouet se ipsam secundum Platonem, in quantum cognoscit et amat se ipsam.  
 431a8 Deinde cum dicit: *Sentire quidem igitur*, assimilatur

motum intellectus motui sensus. Et circa hoc duo facit: primo ostendit qualiter procedat motus in sensu; secundo ostendit quod similiter procedit 40 in intellectu, ibi: *Intellectiue autem anime*.

Dicit ergo primo quod, cum sensibile reducat in actum sensitivum sine passione et alteratione, sicut et de intellectu supra dictum est, manifestum est ex dictis quod ipsum *sentire est simile* ei quod 45 est intelligere, ita tamen quod quando est solum sentire, id est apprehendere et iudicare secundum sensum, hoc est simile ei quod est *solum dicere et intelligere*, quando scilicet intellectus tantum iudicat aliquid et apprehendit, quod est dicere quod 50 simplex apprehensio et iudicium sensus assimilatur speculationi intellectus; set quando sensus sentit aliquid *delectabile aut triste* quasi *affirmans aut negans* id quod sensu percipitur esse delectabile aut triste, tunc prosequitur per appetitum, id est 55 desiderat, *aut fugit* (et dicit signanter: « ut affirmans aut negans », quia formare affirmationem et negationem est proprium intellectus, ut supra dictum est, set sensus facit aliquid simile huic quando apprehendit aliquid ut delectabile uel 60 triste). Et ut sciatur quid sit delectari et tristari, subiungit quod *delectari et tristari est agere sensitua medietate*, id est actio quedam sensituiue uirtutis, que dicitur medietas in quantum sensus communis

Φ(pecia 17) : Φ<sup>1</sup>(B<sup>1</sup>P<sup>2</sup>), Φ<sup>2</sup>(B<sup>0</sup>O<sup>4</sup>P<sup>1</sup>) Ψ : Ψ<sup>1a</sup>(V<sup>2</sup>F, F<sup>2</sup>), Ψ<sup>1b</sup>(P<sup>4</sup>P<sup>2</sup>), Ψ<sup>1c</sup>(B<sup>1</sup>F<sup>4a</sup>) 31 actu] in *praem.* Ψ 32 est motus simpliciter  
 Φ : iste motus simpliciter est Ψ 49 tantum] solum Ψ<sup>1bc</sup> (*desunt* V<sup>2</sup>F, F<sup>4a</sup>) 56 ut Ψ (-*pr.m.* F<sup>2</sup>P<sup>2</sup> : *deest* F<sup>4a</sup>) : aut Φ, *pr.m.* F<sup>2</sup>P<sup>2</sup> :  
 quasi *sec.m.* P<sup>2</sup> : cf. *Ar.*, 431a9, *cum adn.* 57 formare (forme B<sup>1</sup>)] facere *hic* Ψ<sup>1b</sup>, *post* negationem Φ

14 sensitivum : Auerroes, III 28, u. 17-19 (p. 466) : « non ita quod *sentiens*, apud exitum de potencia in actum, transmutatur aut alteratur » ;  
 Ps.-Petrus Hispanus, *Expositio lib. II-III de anima*, p. 346, 16-18 : « Et ne crederet aliquis quod ipsum *sensitivum* in patiendo a sensibili corrumpere-  
 peretur, dicit quod non patitur nec alteretur » ; Ps.-Adam de Bocfeld, *In de anima* (Berlin Lat. Qu.906, f. 161v) : « non tamen ita quod *sensus*  
 apud exitum de potencia in actum transmutetur aut alteretur a sensibili » ; Anonymus, *In de anima uet.* (Roma Naz. V.E. 828, f. 46rb) : « *sensus*  
 non patitur nec alteratur proprie cum recipit ». — Aliter Albertus, p. 211, 18-21 : « *sensibile* est agens sensitivum ex potencia existente in hoc  
 quod fit actu ens et uidemus quod *id quod est sic agens* in actu ipsum sensitivum (*M* : *sensibile perperam cett*) nichil patitur omnino ». — Utramque  
 interpretationem adfert Anonymus, *In de anima II-III*, f. 21va : « enim, pro quia, suple *sensus*, non patitur neque alteratur... Quidam autem legunt  
 hanc litteram pro sensibili : dicunt enim quod *sensibile* non patitur nec alteratur cum agit in sensum... tamen credimus quo primo modo melius  
 dicatur ». 16 proprie accepta : cf. supra III 1, 82-83, *cum adn.* 19, 22 in libro Phisicorum : *Ar.*, *Phys.*, III 1-5, 200b12-202b29 ; cf.  
 Ps.-Petrus Hispanus, *Expositio lib. II-III de anima*, p. 340, 21 : « in *Physicis* » ; Ps.-Adam de Bocfeld, *In de anima* (Berlin Lat. Qu.906, f. 161v) : « in  
 III *Physicorum* » ; Albertus, p. 211, 32-33 : « in *Physicis* ». 32 a motu phisico : Albertus, p. 211, 32-33 : « oportet quod alia sit hec species  
 motus a motu phisico ». 33-34 Et — uelle : *Ar.*, *Met.*, IX 8, 1050a23-b3, et *Eth. Nic.*, VI 3, 1140a1-6 ; 4, 1140b6-7, secundum Thomam  
 C.G., I 53, in secunda scriptione deleta (ed. Leon., XIII, App., p. 21\*46-15) : « accipiendum est duplex esse actionis genus, quod et Philoso-  
 phus tradit in IX metaph. Est enim quedam actio in exteriorem materiam transiens, que et factio nominatur... quedam uero actio est [per quam  
 nichil constituitur] exterius non transiens ut per eam aliquid constituitur, set est quedam agentis emanatio secundum quod est actu, et hec sibi  
*proprie* nomen uendicat *actionis* uel *operationis*, secundum quod Philosophus in VI Eth. actionem contra factionem distinguit » ; unde : *In I Sent.*,  
 d.40, q.1, a.1, ad 1 : « Quedam uero sunt que in exteriorem materiam non transcunt... et tales actiones... *proprie operationes* dicuntur » ; *De uer.*,  
 q.8, a.7 (ed. Leon., XXII, p. 238, u. 104-110) : « duplex est actio : una que procedit ab agente in rem exteriorem... que etiam proprie actio nomi-  
 natur ; alia uero actio est que non procedit in rem exteriorem... et hec *proprie dicitur operatio* » ; e contrario *Sent. libri Eth.*, I 1, 194-196 (ed. Leon.,  
 XLVII 1, p. 6) : « una que manet in ipso operante, sicut uidere, uelle et intelligere, et huiusmodi operatio *proprie dicitur actio* » (cf. *ibid.*, VI 3,  
 132-133, nec non *In III Sent.*, d.33, q.2, a.2, sol. 1 ; *I<sup>a</sup> II<sup>ae</sup>*, q.57, a.4) 35 Platonem : cf. supra I 10, 408b1-4, *cum comm.* Thomae, u. 52-55.  
 41 Intellectiue : 431a14. 44 supra : III 1, 429a13-18 ; III 3, 429b29-430a2. 56-61 et — triste : cf. Auerroes, III 28, u. 60-63 (p. 467) : « si  
 igitur illud comprehensum fuerit delectabile apud sensum aut tristabile, erit *quasi* intellectum affirmare hoc esse hoc aut negare hoc non esse hoc ». —  
 Veteris translationis codices deteriores uerbum « ut » (431a9) omittunt uel scribunt « aut », quem textum mendosum exponere uidentur omnes  
 expositores ante Thomam, cf. Anonymus, *In de anima II-III*, f. 21va : « autem, pro set, cum, suple intellectus, suple apprehendit, letum aut triste,  
 imitatur aut fugit aut affirmans aut negans » ; Albertus, p. 211, 63-66 : « Cum autem determinat esse aliquid conferens siue letum aut aliquid esse  
 inconueniens siue triste... tunc affirmat aut negat ». 58 supra : III 5, 430a26-b6, 26-31. 64 medietas — sensus communis : uerbum « medie-  
 tate » primus Thomas explanare uidetur, cum ueteris translationis codices deteriores fere habeant « mediante » (quod habet etiam Auerroes) ;  
 inter modernos cum Thoma conueniunt Torstrik, p. 206 ; Rolfes, p. 191, *cum adn.* 2. De ipso sensu uel de eius organo uerbum « medietas » intel-  
 ligunt ceteri, cf. Rodier, t. II, p. 492-493.

65 comparatur ad sensus proprios ut quoddam medium sicut centrum comparatur ad lineas terminatas ad ipsum; non autem omnis actio sensituae partis est delectari uel tristari, set est respectu boni uel mali in quantum huiusmodi :  
 70 nam bonum sensus, quod scilicet est ei conueniens, causat delectationem, malum autem, quod est repugnans et nociuum, causat tristitiam. Et ex hoc quod est tristari uel delectari secuntur *fuga et appetitus*, id est desiderium, *que sunt secundum*  
 75 *actum*. Patet igitur quod motus sensibilis in sensum procedit quasi triplici gradu : nam primo apprehenditur ipsum sensibile ut conueniens uel nociuum; secundo ex hoc sequitur delectatio uel tristitia; tercio autem sequitur desiderium uel  
 80 fuga. Et quamuis appetere uel fugere uel sentire sint diuersi actus, tamen principium eorum est idem subiecto, set ratione differt; et hoc est quod subiungit quod *appetituum et fugituum*, id est pars anime que fugit et desiderat, non sunt altere  
 85 subiecto *neque ab inuicem neque a parte sensitua, set esse aliud est*, id est differunt ratione. Et hoc dicit contra Platonem, qui ponebat in alia parte corporis organum appetitiui et in alia organum sensitui.  
 431a14 Deinde cum dicit : *Intellectiue autem anime*, assimilatur processum motus in intellectu ad id quod dictum est circa sensum. Et circa hoc duo facit : primo ostendit quomodo intellectus se habet circa sensibilia; secundo quomodo se habet  
 95 circa ea que sunt a sensibilibus separata, ibi : *Abstractione autem dicta* etc. Circa primum duo facit : primo ostendit quomodo intellectus se habet circa sensibilia in agendis; secundo comparat intellectum actiuum ad speculatiuum, ibi :  
 100 *Et omnino in actione*. Circa primum duo facit : primo assimilatur processum intellectus processui sensus; secundo manifestat similitudinem, ibi : *Sicut enim aer pupillam* etc.  
 Dicit ergo primo quod *fantasmata* se habent ad  
 105 intellectiuam partem anime sicut *sensibilia* ad sensum, unde sicut sensus mouetur a sensibilibus, ita intellectus a fantasmatis, et sicut, cum sensus

apprehendit aliquid ut delectabile uel triste, prosequitur aut fugit, ita *cum* intellectus apprehendit aliquid affirmans aut negans esse *bonum aut*  
 110 *malum, fugit aut* prosequitur. Ex ipso autem modo loquendi Aristotilis, attendenda est duplex differentia inter sensum et intellectum, quia in sensu erant tria : nam ex apprehensione boni uel mali, non statim sequebatur desiderium uel fuga sicut  
 115 hic circa intellectum, set sequebatur delectatio uel tristitia et ex hoc ulterius desiderium et fuga; cuius ratio est quia, sicut sensus non apprehendit bonum uniuersale, ita appetitus sensituae partis non mouetur a bono uel malo uniuersali, set a  
 120 quodam determinato bono quod est delectabile secundum sensum et a quodam determinato malo quod est contristans sensum, in parte autem intellectiua est apprehensio boni uel mali uniuersalis; unde et appetitus intellectiue partis mouetur  
 125 statim ex bono uel malo apprehenso; secunda differentia est quod de intellectu dicit simpliciter quod affirmat uel negat, set de sensu quod quasi affirmat uel negat, cuius ratio ex dictis patet. Ex hoc autem quod dixerat concludit ulterius  
 130 quod, si fantasmata se habent ad animam intellectiuam sicut sensibile ad sensum, sicut sensus non potest sentire sine sensibili, ita *anima* non potest intelligere *sine fantasmate*.

Deinde cum dicit : *Sicut enim aer* etc., manifestat  
 431a17 similitudinem positam. Et primo quantum ad hoc quod dixit quod « intellectiue anime fantasmata sunt ut sensibilia »; secundo quantum ad hoc quod dixit quod « cum bonum aut malum affirmat aut negat, fugit aut » prosequitur, ibi :  
 140 *Species quidem igitur* etc.

Dicit ergo primo quod *aer* inmutatus a colore facit *pupillam huiusmodi*, id est facit eam aliqualem, imprimens in eam speciem coloris, et *ipsa*, scilicet pupilla sic inmutata, inmutat *alterum*, scilicet  
 145 sensum communem, et similiter auditus inmutatus ab aere inmutat sensum communem; et licet sensus exteriores sint plures, tamen *ultimum*, ad quod terminantur inmutationes horum sensuum, est *unum* et est quasi *medietas una* inter omnes  
 150

$\Phi$ (pecia 17) :  $\Phi^1(B^1P^6)$ ,  $\Phi^2(B^0O^1P^1)$   $\Psi$  :  $\Psi^{1a}(V^2F, F^3)$ ,  $\Psi^{1b}(P^4P^5)$ ,  $\Psi^{1c}(B^0F^4a)$  69 uel] et  $\Phi$  70 scilicet] ante quod  $\Psi^{1b}$ ,  $F^4aP^5$  :  
 om.  $\Phi$  78 uel  $P^1$ ,  $V^2F$ ,  $\Psi^{1b}$  : et cett 93 intellectus  $\Phi$ ,  $P^5$  : om.  $\Psi$  (- $P^5$ ) 94-95 sensibilia — circa] *hom. om.*  $\Phi$  96 dicta  $F^2$ ,  $\Psi^{1b}$ ,  
 $V^2$  : facta  $\Phi$  : om.  $V^2F$ ,  $\Psi^{1c}$  (- $V^2$ ) 98 habet] habeat  $\Phi$ ,  $V^2$  (deest  $F$ ) 99 actiuum  $\Psi$  (- $P^5$ ) : nostrum  $\Phi$  (om. *pr. m.*  $B^0$ ) : practicum  
 $P^5$ , *sec. m.*  $B^1B^0V^2$  103 enim] autem  $\Phi$  115 desiderium... fuga] *inu.*  $\Phi$  124 uniuersalis] om.  $\Phi$  128-129 set — negat] *hom. om.*  $\Phi$   
 146-147 et — sensum communem] *hom. om.*  $\Phi$ ,  $V^2F$ ,  $PgV^2$ ,  $P^5$  ; sed cf. **Ar.**, 431a18 150 medietas] quedam *praem.*  $\Psi$  (add.  $F^5$ )

66 sicut centrum : cf. infra, u. 151-152; supra, II 27, 164, cum adn. 70 conueniens : cf. supra, II 4, 75, cum adn. 87 Platonem : alia haec  
 est diuisio ac Platonis partitio animae (de qua infra III 8, 269-273, cum adn.), sed forsitan eadem sit ac diuisio quae ponit sensum in cerebro, uitam  
 autem in corde (cf. supra, I 14, 61-62, cum adn.), quam hic Platoni perperam attribuit Thomas. 96 Abstractione : 431b12. 100 Et omnino :  
 431b10. 103 Sicut : 431a17. 107-109 cum — fugit : 431a9-10. 137-138 intellectiue — sensibilia : 431a14-15. 139-140 cum — pro-  
 sequitur : 431a15-16. 141 Species : 431b2.

sensus, sicut centrum ad quod terminantur omnes lineae quasi ad unum medium; et quamuis sit unum subiecto istud medium omnium sensuum, tamen *esse ipsi est plura*, id est ratio ipsius diuersificatur secundum quod ad diuersos sensus comparatur. Et hoc est *quo discernit anima in quo differat dulce et calidum*, de quo *dictum est prius cum de ipso secundum se agebatur, et nunc etiam dicendum* est de ipso per comparisonem ad intellectum, quia *est aliquid unum* respectu omnium sensibilibus sicut, inquam, terminus (hoc est quod diximus); *sic et intellectus est terminus* omnium fantasmatum (et sicut ex parte illa erant plura que diiudicabantur ab uno, ita *et hec* ex parte intellectus se habent *in quodam proportionali*, id est quod proportionaliter respondet uni diiudicanti circa sensibilia, *aut* etiam est similitudo quantum ad numerum diiudicatorum), iste, inquam, terminus, qui est intellectus, ens unum se *habet ad utrumque* inter que discernit *sicut illa* se habebant *ad inuicem*, id est sicut se habebat unus sensus communis ad diuersa sensibilia inter que discernebat. Et non *differit* si accipiamus causa exempli uel *non homogenea*, id est diuersa sensibilia non unius generis sicut album quod est in genere coloris et dulce quod est in genere saporis inter que sensus communis discernit, *aut* si accipiamus *contraria, ut album et nigrum* que sunt unius generis, quia inter utrumque discernit sensus communis. Accipiamus ergo A loco albi et B loco nigri, ut sic se habeat *A album ad B nigrum* sicut G ad D, id est sicut fantasma albi ad fantasma nigri; *quare et secundum permutatam proportionem* A se habet ad G sicut B ad D, id est album ad fantasma albi sicut nigrum ad fantasma nigri; et sic ita se habet intellectus ad G

et D, scilicet ad fantasmata albi et nigri, sicut se habet sensus ad A et B, id est ad album et nigrum. *Si igitur GD*, id est fantasmata albi et nigri, sunt *existencia uni*, id est diiudicantur ab uno intellectu, *sic se habebunt sicut et AB*, id est album et nigrum, que iudicabantur ab uno sensu, ita quod sensus diiudicans hec duo erat unum subiecto, differens ratione, ita erit de intellectu. Et *eadem ratio est si* accipiamus non homogenea, ut scilicet *A sit dulce et B sit album*.

Deinde cum dicit: *Species quidem igitur*, manifestat quod supra dixerat quod, cum intellectus affirmat aut negat bonum aut malum, fugit aut prosequitur, concludens ex predictis quod pars anime intellectiua *intelligit species in fantasmatis*, et sicut intellectui determinatur aliquid *imitabile et fugiendum in illis*, id est in sensibilibus cum presencia fuerint, ita *et mouetur* ad imitandum et fugiendum *cum fuerint in fantasmatis extra sensum*, id est cum representantur fantasmata in absentia sensibilibus. Et ponit exemplum de utroque. Et primo quando mouetur ad presenciam sensibilibus, sicut homo *senciens* aliquid *quod fugiendum est*, id est aliquid terribile, puta fremitum aliquem, sicut cum uidet *quia est ignis accensus* in ciuitate, *uidens* ignem moueri, *cognoscit communi*, id est aliqua potencia communi diiudicatiua, uel communi, id est ab eo quod communiter accidere solet, cognoscit, inquam, *quoniam sunt prelia*, uel *quoniam* est aliquid *inbugnans*, et sic mouetur aliquando intellectus ad fugiendum uel imitandum ex sensibili presente. *Aliquando autem ex fantasmatis aut intellectibus que sunt in anima ratiocinatur et deliberat futura ad presenciam tanquam* si actu uideret, *et, cum iudicat aliquid esse letum uel triste, fugit hic*

Φ (pecnia 17) : Φ<sup>1</sup>(B<sup>1</sup>P<sup>2</sup>), Φ<sup>2</sup>(B<sup>0</sup>O<sup>4</sup>P<sup>1</sup>) Ψ : Ψ<sup>1a</sup>(V<sup>2</sup>F, F<sup>2</sup>), Ψ<sup>1b</sup>(P<sup>4</sup>P<sup>5</sup>), Ψ<sup>1c</sup>(B<sup>1</sup>F<sup>2a</sup>) 161-162 sicut — diximus] om. V<sup>2</sup>F 161 inquam] in quantum P<sup>5</sup> 161 terminus scr. : totum Φ, F<sup>2a</sup>P<sup>3</sup> : est terminus eorum Ψ<sup>1b</sup> hoc est quod Φ, P<sup>4</sup> : est hoc quod F<sup>2</sup>, B<sup>1</sup>V<sup>2</sup> : est in quo F<sup>2a</sup>P<sup>3</sup> : hoc quod P<sup>5</sup> 164 hec scr. (cf. Ar., 431a22) : h' (= hic ?) Ψ (om. pr.m. F) : om. Φ 165 habent] habet Φ 168 diiudicatorum Cf. Préf., p. 126\* 179 sensus communis discernit tr. V<sup>2</sup>F, Ψ<sup>1b</sup> 190 et AB scr. (cf. Ar., 431a29) : AB Φ : A et B V<sup>2</sup>F, F<sup>2</sup>, P<sup>4</sup>, B<sup>1</sup>F<sup>2a</sup> : et A et B V<sup>2</sup>, V<sup>2</sup>, P<sup>3</sup> : etiam A et B P<sup>5</sup> 191 quod] + sicut Ψ<sup>1b</sup>, ser.m. O<sup>4</sup> 203 et<sup>2</sup>] uel Ψ 214 quoniam Ψ (om. F, P<sup>5</sup>) : quia Φ ; sed cf. Ar., 431b6, cum adn. 215 quoniam Ψ (om. F<sup>2a</sup>) : quando Φ 218 ratiocinatur] ratiocinatur Φ, F, O<sup>2</sup>P<sup>5</sup> 219 ad scr. cum P<sup>4</sup> (cf. Ar., 431b8) : autem Φ (-P<sup>1</sup>) : aut Ψ (-P<sup>5</sup>), P<sup>1</sup> : tanquam P<sup>5</sup> 220 esse Ψ (om. F<sup>2a</sup>) : uel Φ hic scr. (cf. Ar., 431b9) : hec F : om. P<sup>4</sup>P<sup>5</sup> : h' cett

151-152 sicut — medium : Auerroes, III 31, u. 19-20 (p. 471) : « quasi punctus qui est medium circuli de lineis exeuntibus a circumferentia » ; Ps.-Adam de Bocfeld, *In de anima* (Berlin Lat. Qu.906, f. 162r) : « sicut punctus qui est medium circuli ad lineas exeuntes ab eo ad circumferenciam » ; Albertus, p. 212, 57-58 : « sicut punctum est unum centri ad quod lineas terminantur a circumferencia uenientes » ; cf. supra u. 66, cum adn. 153 subiecto : cf. II 26, 140, cum adn. 157 prius : II 27, 427a9-14. 192 subiecto : cf. supra u. 153, cum adn. 197 supra : 431a15-16. 202 in sensibilibus : Anonymus, *In de anima II-III*, f. 22ra : « et sicut in illis, suple sensibilibus, determinatum est, suple aliquid fugiendum aut imitabile... ». — Aliter Albertus, p. 213, 55-57 : « Sicut enim in fantasmatis determinatur de conuenienti uel inconuenienti per rationem, sic decernitur imitabile et fugibile siue fugiendum » ; Themistius, f. 33vb (ed., p. 254, 15-17) : « intellectui species in phantasmatis sunt, sicut species sensui in sensibilibus, et in illis ipsa intelligit » (id est : « in illis [phantasmatis] ipsa [= species] intelligit »). 212-214 uel — solet : Auerroes, III 33, u. 29-32 (p. 475) : « Et potest intelligi hoc quod dixit : Commune enim etc., id est propositio enim communis, ex qua possumus scire omnia consequentia, est primum consequens existentiam ignis in turribus » ; Ps.-Adam de Bocfeld, *In de anima* (Berlin Lat. Qu.906, f. 163r) : « Sicut enim si aliquis scenciens ignem inflammari in ciuitate, quoniam ignem communiter sequitur prelium, imaginatur quoniam prelium est futurum et fugit » ; Albertus, p. 213, 65-66 : « hoc enim ut fugiendum cognoscit communiter omnis uidens illud ». — Aliter Anonymus, *In de anima II-III*, f. 22ra : « ut si uideat ignem sibi nocuum, fugit illum, quia ignis est communis, suple sensui et intellectui, suple quia ignis qui primo per sui speciem apprehenditur a sensu, postea per sui fantasma apprehenditur ab intellectu ».

aut imitatur ut ibi, id est sicut quando mouebatur a sensibili presenti.  
 431b10 Deinde cum dicit : *Et omnino in actione*, comparat cognitionem intellectus practici et speculatiui,  
 225 dicens quod *uerum et falsum*, id est uera et falsa cognitio, intellectus *in actione*, id est secundum quod pertinet ad intellectum practicum, *et sine actione*, id est secundum quod pertinet ad intellectum speculatiuum, *est in eodem genere*, siue illud  
 230 genus sit bonum siue malum. Quod potest dupliciter intelligi : uno modo sic quod res intellecta uel practice uel speculatiue quandoque est bona quandoque est mala nec diuersificatur propter hoc genus rei quod consideratur speculatiue uel practice ; alio modo potest intelligi quod ipsa cognitio uera est quoddam bonum intellectus siue speculatiui siue practici et ipsa cognitio falsa est quoddam malum intellectus siue speculatiui siue practici. Non ergo intendit comparare uerum  
 240 et falsum bono et malo secundum conuenienciam generis, set uerum et falsum quod est in actione uero et falso quod est sine actione. Et hoc patet ex differentia quam subdit, dicens quod *differt*, scilicet quod est in actione et quod est sine  
 245 actione, *in eo quod simpliciter et quodam* : nam intellectus speculatiuus considerat aliquod uerum uel falsum in uniuersali, quod est considerare simpliciter, intellectus autem practicus applicando

ad particulare operabile, quia operatio in particularibus est.

Deinde cum dicit : *Abstractione autem*, quia dixerat Philosophus quod « nequaquam sine fantasmate intelligit anima », fantasmata autem a sensu accipiuntur, uult ostendere quomodo intellectus noster intelligat ea que sunt a sensibilibus separata. Et circa hoc duo facit : primo ostendit quomodo intelligat mathematica, que a materia sensibili abstrahuntur ; secundo inquit utrum intelligat ea que sunt secundum esse a materia separata, ibi : *Vtrum autem contingat*.

\*\*\*

Circa primum considerandum est quod eorum que sunt in rebus coniuncta contingit unum sine altero intelligi et uere, dummodo unum eorum non sit in ratione alterius : si enim Sortes sit musicus et albus, possum intelligere albedinem nichil intelligendo de musica ; non autem possum intelligere hominem nichil intelligendo de animali, quia animal est in ratione hominis ; sic ergo separando secundum intellectum que sunt secundum rem coniuncta modo predicto, non contingit falsitas. Si autem intellectus separaret intelligens ea que sunt coniuncta esse separata, esset falsus, ut puta si in predicto exemplo diceretur : « Musicus non est albus ». Ea ergo que sunt in sensibilibus

$\Phi$ (pecnia 17) :  $\Phi^1(B^1P^2)$ ,  $\Phi^2(B^0O^1P^1)$   $\Psi$  :  $\Psi^{1a}(V^2F, F^b)$ ,  $\Psi^{1b}(P^1P^2)$ ,  $\Psi^{1c}(Bb^1F^{4a})$  225 et<sup>2</sup> ucl  $\Phi$  ; sed cf. Ar., 431b11 226 et 228 id est] om.  $\Phi$  233 bona] + et  $\Phi$  237-239 et ipsa — practici] *hom. om.*  $\Phi$ , Pg, F<sup>4a</sup>P<sup>3</sup> 239 ergo] enim  $\Psi^{1ab}$ , Bb<sup>1</sup> 241-242 in actione — quod est] *hom. om.*  $\Phi$  244 scilicet] quidem  $\Phi$  245 quod] + est  $\Psi$  (-V<sup>2</sup>F, O<sup>2</sup>) ; sed cf. Ar., 431b12 quodam] + modo  $\Phi$ , O<sup>2</sup> ; cf. Ar., 431b12, cum adn. 248 applicando] om. F<sup>5</sup>,  $\Psi^{1bc}$  (-P<sup>2</sup> : comparatur *suppl.* O<sup>2</sup>P<sup>4</sup>) 272 cset] + intellectus  $\Psi$  (tunc intellectus separans *praem.* V<sup>2</sup>LBo<sup>2</sup>) 273 diceretur  $\Phi$ , F<sup>5</sup>,  $\Psi^{1b}$  : diceret V<sup>2</sup>F,  $\Psi^{1c}$  : dicerem PgV<sup>2</sup>WV<sup>2</sup>

223 Deinde — actione : hic pars incipit in Ps.-Petro Hispano, *Expositio lib. II-III de anima*, p. 350, 12 ; Ps.-Adam de Bocfeld, *In de anima* (Berlin Lat. Qu.906, f. 163r). 230-239 Quod — practici : has duas interpretationes, sed ordine praepostero, proposuit Auerroes, III 34, u. 22-27 (p. 477-478) : « Et potest intelligi quod hec duo sunt in eodem genere quia utrunque est cognitio, et quia ueritas est in genere boni et falsitas in genere mali. Et potest intelligi hoc quod dixit : in bono et malo, ut sit expositio eius quod dixit : et sunt in eodem genere, id est in bono et malo ». — Pro secunda interpretatione, cf. Themistius, f. 33vb (ed., p. 255, 26-27) : « ita rursus speculatio uerum et falsum, uerum quidem pro bono, falsum autem pro malo ». 239-242 Non — actione : Auerroes, III 34, u. 18-20 (p. 477) : « falsitas enim et ueritas existentes in intellectu speculatio sunt alie a falsitate et ueritate existentibus in intellectu operatio » ; Ps.-Adam de Bocfeld, *In de anima* (Berlin Lat. Qu.906, f. 163rv) : « Et construe sic : Et est similiter fuga et appetitus omnino in actione, id est in qualibet actione intellectus tam speculatiui quam practici, et uerum sine actu et falsum, suple circa que est actio intellectus speculatiui, in eodem sunt genere, scilicet cum uero et falso actu circa que est operatio intellectus practici, scilicet bono et malo, id est ita quod utrunque uerum sit in genere boni et utrunque falsum in genere mali, set differunt uerum et falsum, suple sine actu, a uero et falso cum actu, in eo quod simpliciter est, scilicet uerum sine actu, bonum, et in quodam, id est secundum quid uerum cum actu bonum ; et idem est de falso ». — Aliter Ps.-Petrus Hispanus, *Expositio lib. II-III de anima*, p. 350, 19-24 : « Bonum et malum cum sint idem secundum substantiam uero et falso, differunt tamen in hoc quod uerum et falsum sunt cum ipsa re non in concernendo rem ipsam cum sua operatione set in abstrahendo, bonum autem et malum in concernendo operationem simul cum re » ; Anonymus, *In de anima II-III*, f. 22ra : « siue uerum et falsum sunt in eodem genere, id est proportione, suple cum bono et malo, scilicet quod uerum et falsum apprehenduntur ab intellectu speculatio, bonum et malum ab intellectu practico » ; Albertus, p. 214, 9-10 : « Set in eo quod simpliciter est uerum et falsum, differt a bono et malo » ; Themistius, f. 33vb (ed., p. 255, 27-29) : « differt autem quia uerum quidem simpliciter uerum et falsum similiter, bonum autem alicui et delectabile alicui ». 249-250 operatio — est : Ar., *Pol.*, II 12, 1269a11-12, transl. uet. (A.L., XXIX 1, p. 46, 11) : « actus autem circa particularia sunt », a Guillelmo recogn. : « actus autem de particularibus sunt » ; *Eth. Nic.*, II 8, 1107a31 (A.L., XXVI, p. 15, 18-19 ; p. 72, 21) : « Circa singularia enim operationes » ; III 2, 1110b6-7 (*ibid.*, p. 25, 2 ; p. 180, 20) : « Operationes enim, in singularibus » ; III 4, 1111a23-24 (*ibid.*, p. 26, 25 ; p. 182, 20) : « singularia, in quibus (est) operatio » ; VI 6, 1141b16 (p. 261, 2) : « Accio autem, circa singularia » ; VII 3, 1147a3-4 (p. 276, 14) : « Operabilia enim, singularia » ; *Met.*, I 1, 981a16-17, a Iacobo transl., A.L., XXV 1, p. 6, 9-10 : « actus... circa unumquodque sunt » (circa singulare *Tr. Comp.*, *ibid.*, p. 90, 7 : circa singularia *Moerb.*) 252-253 nequaquam — anima : 431a16-17. 257-258 a materia sensibili : cf. supra III 2, 94-97, cum adn. 260 Vtrum : 431b17. 261-276 Circa — intelligens : cf. supra II 12, 118-139.

275 abstrahit intellectus, non quidem intelligens ea esse separata, set separatim et seorsum ea intelligens.

\*\*\*

Et hoc est quod dicit quod intellectus *intelligit* ea que sunt *dicta* per abstractionem, scilicet mathematica, hoc modo *sicut* dum intelligit *simum* 280 *secundum quod est simum non intelligit separate*, id est seorsum, *simum* a materia sensibili, quia materia sensibilis, scilicet nasus, cadit in diffinitione simi; *si autem* intellectus intelligit *aliquid* in actu in quantum est *curuum*, *sine carne intellexit in qua* 285 *est curuum*, non quidem ita quod intelligat curuum esse sine carne, set quia intellexit curuum non intelligendo carnem, et hoc ideo quia caro non ponitur in diffinitione curui; et *sic* intellectus *intelligit* omnia *mathematica* separate, *tanquam si* 290 *essent separata*, quamuis *non sint separata* secundum esse (non autem sic intelligit naturalia, quia in diffinitione naturalium ponitur materia sensibilis, non autem in diffinitione mathematicorum; abstrahit tamen circa naturalia intellectus uniuersale a particulari simili modo, in quantum intelligit 295 naturam speciei sine principiis indiuiduantibus, que non cadunt in diffinitione speciei). Et *omnino intellectus* in actu *est res* intellecte, quia sicut res in sui ratione habent materiam uel non habent, 300 sic ab intellectu percipiuntur. Et quia hunc modum abstractionis Plato non considerauit,

coactus fuit ponere mathematica et species separatas, loco cuius ad predictam abstractionem faciendam Aristoteles posuit intellectum agentem.

Deinde cum dicit: *Vtrum autem contingat*, mouet 431b17 questionem de hiis que sunt separata a materia secundum esse, dicens quod *posterius considerandum* erit *utrum contingat* intellectum nostrum *non separatum a magnitudine*, id est a corpore, *intelligere aliquod separatorum*, id est aliquam substantiam 310 separatorum.

\*\*\*

Hec enim questio hic determinari non potuit, quia nondum erat manifestum esse aliquas substantias separatas nec que uel quales sint; unde hec questio ad methaphisicum pertinet, non tamen 315 inuenitur ab Aristotele soluta, quia complementum illius sciencie nondum ad nos peruenit uel quia nondum est totus liber translatus uel forte quia preoccupatus morte non compleuit.

\*\*\*

Considerandum tamen est quod intellectus hic 320 dicit non separatum a corpore in quantum est potencia quedam anime, que est actus corporis; supra tamen dixit ipsum a corpore separatum, quia non habet aliquod organum deputatum sue operationi. 325

$\Phi$ (pecnia 17) :  $\Phi^1(BI^1P^2)$ ,  $\Phi^2(B\sigma^0O^4Pi)$   $\Psi$  :  $\Psi^{1a}(V^2F, F^5)$ ,  $\Psi^{1b}(P^4P^5)$ ,  $\Psi^{1c}(Bb^1F^{4a})$  280 secundum quod est simum non] *om.*  $\Phi$   
291 esse] rem  $F^{4a}P^3Ed^1$  297 omnino] ideo  $Pi$ ,  $\Psi^{1ab}$  (in  $F$ ); *sed cf.* *Ar.*, 431b16 310-311 substantiam separatorum  $\Phi$ ,  $F^5$ ,  $P^5$ ,  $V^2P^3$  :  
substantiarum separatorum  $V^2F$ , *sec.m.*  $B^1$  : substantiam separatam  $PgV^6W^3$ ,  $O^2P^4$ ,  $Bb^1F^{4a}$  313 erat manifestum] manifestum est  $\Phi$   
323 ipsum] + esse  $\Psi$  ( $-F^{4a}P^3$ )

282 nasus : cf. supra III 2, 205-206, cum adn. 301-303 Plato — separatas : cf. supra I 4, 106-128, cum adn. 303-304 loco — agentem :  
cf. supra III 4, 54-63. 312 Hec enim questio : quam tractauerant Auerroes, III 36, u. 34-666 (p. 480-502); Adam de Bocfeld, *In de anima* (Urb.  
lat.206, f. 294rb; Bologna Univ. 2344, f. 50v); Anonymus, *Q. in III de anima* (Siena L.III.21, f. 186ra-va); Albertus, p. 214-223. Huic tamen excu-  
satur Anonymus, *In de anima uet.* (Roma Naz. V.E.828, f. 46ra) : « *Vtrum autem* [431b17-19] : Literam lege sicut poteris, quia non habemus tem-  
pus exponendi eam » ! 315 ad methaphisicum pertinet : Adam de Bocfeld, *In de anima* (Urb.lat.206, f. 294rb) : « hec questio non pertinet ad  
phiscum, set magis ad methaphisicum ». 315-319 non — compleuit : Auerroes, III 36, u. 218-219 (p. 487) : « nullum sermonem ab Aristotele  
inuenimus in hac intentione »; Albertus, p. 215, 20-24 : « Aristoteles promittit se de ista questione consideraturum posterius, et nos non inueni-  
mus eum considerasse de hiis in aliqua parte libri sui De anima, nisi forte hoc exciderit a libris suis qui ad nos peruenerunt », qui tamen addit  
(u. 24-28) : « Si autem uel obscure potest haberi de libris suis, tunc... in X Ethicorum ad Nicomachum habetur ab eo solutum, ubi... dicit de felici-  
tate contemplatiua » (cf. p. 222, 9-14); ipse Thomas, *De uer.*, q.18, a.5 (ed. Leon., XXII, p. 548, u. 276-281); *Q. de anima*, q.16 (ed. Robb, p. 220);  
*De unit. intell.*, 1, 705-710; 5, 334-337 (ed. Leon., XLIII, p. 299 et 313). — Aliter Anonymus, *In de anima II-III*, f. 22rb : « Et bene dixit quod  
considerandum est posterius, ut in sequenti lectione, ubi dicit quod non sencientem non contingit intelligere [432a7-8], aut in II Phisicorum  
[2, 193b33-35, 194b9-16], aut in III Methaphisice [2, 995b14-15; 7, 997a34-998a19]; ibi enim manifestat utrum intellectus intelligat aliquid sine  
materia »; ipse Thomas, *In Met.*, IX 11, in 1051b33-1052a4 : « Ex quo patet quod secundum sententiam Aristotelis humanus intellectus potest  
pertingere ad intelligendum substantias simplices, quod uidetur sub dubio reliquisse in III De anima ». 323 supra : III 1, 429b5; III 4,  
430a17.

<CAPITVLVM VII>

431b20 Nunc autem de anima dicta recapitulantes, <sup>1</sup> dicamus iterum quod omnia ea que sunt quodam modo est anima : <sup>1</sup> aut enim sensibilia que sunt aut intelligibilia, est autem sciencia quidem <sup>1</sup> scibilia quodam modo, sensus autem sensibilia. Qualiter autem hoc sit, oportet inquirere : secatur igitur sciencia et sensus in <sup>25</sup>res, que quidem potencia est in ea que sunt potencia, que uero actu <sup>1</sup> in ea que sunt actu ; anime autem sensitium et <sup>1</sup> quod scire potest potencia hec sunt, hoc quidem scibile, illud <sup>1</sup> uero sensibile.

431b28 Necesse est autem aut ipsa aut species esse. Ipsa <sup>1</sup> quidem igitur non sunt : non enim lapis in anima est, set species. <sup>432a1</sup> Quare anima sicut manus est : manus enim <sup>1</sup> organum organorum, et intellectus species specierum et sensus <sup>1</sup> species sensibilibum.

431b20 Nunc autem de anima etc. Postquam Philosophus determinauit de sensu et intellectu, per ea que de utroque determinata sunt ostendit quid sit de natura anime sciendum. Et diuiditur in partes <sup>5</sup> duas : in prima ostendit quod natura anime quodam modo est sicut Antiqui credebant et quodam modo aliter ; in secunda ostendit dependenciam intellectus a sensu, ibi : *Quoniam autem neque res.* Circa primum duo facit : primo ostendit <sup>10</sup> quod anima quodam modo est omnia, ut Antiqui dixerunt ; secundo ostendit quod aliter est omnia quam illi dixerunt, ibi : *Necesse est autem.*

Dicit ergo primo quod *nunc recapitulantes* ea que *dicta sunt de anima* ut ex hiis propositum ostendamus, *dicamus quod anima quodam modo est omnia* : <sup>15</sup> omnia enim *que sunt aut sunt sensibilia aut intelligibilia*, anima autem est quodam modo et sensibilia et intelligibilia, quia in anima est sensus et intellectus siue sciencia, *sensus autem quodam modo* <sup>20</sup> est ipsa *sensibilia* et intellectus intelligibilia siue

Quoniam autem neque res nulla est <sup>1</sup> preter magnitudines, sicut uidentur sensibilia separata, in <sup>2</sup>speciebus sensibilibus intelligibilia sunt, et que abstractione <sup>1</sup> dicuntur et quecunque sensibilibum habitus et passionones. <sup>1</sup> Et ob hoc neque non sciens nichil, nichil utique addiscet <sup>1</sup> neque intelliget, set cum speculetur, necesse simul fantasma aliquod <sup>1</sup> speculari ; fantasmata autem sicut sensibilia sunt <sup>10</sup> preter quod sunt sine materia.

Est autem fantasia alterum a dictione et <sup>1</sup> negatione : <sup>432a10</sup> complexio enim intellectuum est uerum aut <sup>1</sup> falsum.

Primi autem intellectus quid different ut non <sup>432a12</sup> fantasmata <sup>1</sup> sint ? Aut neque alii fantasmata, set non <sup>1</sup> sine fantasmatis.

432a14

*sciencia scibilia.* Et *qualiter hoc sit, oportet inquirere* : *sensus enim et sciencia* diuiduntur *in res*, id est diuiduntur in actum et potenciam quemadmodum et res, ita tamen quod sciencia et sensus *que sunt* in *potencia* se habent ad scibilia et sensibilia *que sunt* in *potencia*, sciencia uero et sensus *que sunt* in *actu* ordinantur ad scibilia et sensibilia *que sunt* in *actu* ; set tamen diuersimode : nam sensus in actu et sciencia uel intellectus in actu sunt scibilia et sensibilia etiam in actu, set potencia *anime* <sup>30</sup> sensitua *et id quod scire potest*, id est potencia intellectiua, non est ipsum sensibile uel scibile, set est in potencia ad ipsa, sensitium quidem ad *sensibile*, quod autem scire potest ad *scibile*. Relinquitur igitur quod anima quodam modo sit <sup>35</sup> omnia.

Deinde cum dicit : *Necesse est autem* etc., <sup>431b28</sup> ostendit quod alio modo est omnia quam Antiqui ponebant. Et dicit quod, si anima est omnia, *necesse est* quod uel sit ipse res sensibiles et scibiles, <sup>40</sup>

Ar. Ni : N<sup>1</sup>(φ, χω), N<sup>2</sup>(νξ, θ<sup>1</sup>θ<sup>2</sup>π) Np(pecia 6) : Np<sup>1</sup>(β, γσ), Np<sup>2</sup>(α, μτ) Nr 431b27 quod scire potest VNiNp, T(31) : uel scientificum Nr 28 est] om. V(A), φ, π 432a11 complexio Ni, T(102) : compositio Np (complexio — est om. β) 13 alii (scil. intellectus = τῶν ἀλλὰ scil. νοήματα) Ni (-ω), Np (-σ) : alia (scil. fantasmata) V, Nr : illi (? = τὰ ὅσα P ; cf. Siwek cum adn. 741), ω, σ, ?T(108-109) : cf. Themistius in app. fontium

Φ(pecia 17) : Φ<sup>1</sup>(B<sup>1</sup>P<sup>2</sup>), Φ<sup>2</sup>(B<sup>2</sup>O<sup>1</sup>P<sup>1</sup>) Ψ : Ψ<sup>1a</sup>(V<sup>2</sup>F, F<sup>2</sup>), Ψ<sup>1b</sup>(P<sup>4</sup>P<sup>5</sup>), Ψ<sup>1c</sup>(B<sup>1</sup>F<sup>2a</sup>) 3 determinata] dicta Ψ 6 credebant] tradebant Ψ<sup>1ac</sup> 10 ut] sicut Ψ 13 ea] om. Ψ 17-18 anima — intelligibilia] hom. om. V<sup>2</sup>, V<sup>2</sup>F<sup>2a</sup> : post 19 sciencia rest. F, F<sup>2</sup>, O<sup>2</sup>P<sup>4</sup>, nec non sec. m. V<sup>2</sup>V<sup>2</sup>e (loco rest. sec. m. F<sup>2a</sup>) 25 scibilia... sensibilia V<sup>2</sup>F, F<sup>2</sup>, P<sup>5</sup>, B<sup>1</sup> : inn. Φ, O<sup>3</sup> (desunt P<sup>4</sup>, V<sup>2</sup>F<sup>2a</sup>P<sup>2</sup>) 27 scibilia... sensibilia P<sup>4</sup>P<sup>5</sup> : inn. Ψ (-P<sup>4</sup>P<sup>5</sup>) : scibilia... scibilia Φ 30 etiam] om. Ψ 39 ponebant] ponerent Ψ<sup>1ac</sup> (-F<sup>2</sup>) : posuerunt F<sup>2</sup>, Ψ<sup>1b</sup>

8 Quoniam : 432a3. 12 Necesse : 431b28.

sicut Empedocles posuit quod terra terram cognoscimus et aqua aquam et sic de aliis, aut quod sit *species* ipsarum. Non autem anima est ipse res, sicut illi posuerunt, quia *lapis non est in anima, set species* lapidis; et per hunc modum dicitur intellectus in actu esse ipsum intellectum in actu, in quantum species intellecti est species intellectus in actu. Ex quo patet quod anima assimilatur manui: *manus enim est organum organorum*, quia manus date sunt homini loco omnium organorum que data sunt aliis animalibus ad defensionem uel inpugnationem uel cooperimentum: omnia enim hec homo sibi manu preparat; et similiter anima data est homini loco omnium formarum, ut sit homo quodam modo totum ens, in quantum secundum animam est quodam modo omnia, prout eius anima est receptiua omnium formarum; nam intellectus est quedam forma receptiua omnium formarum intelligibilium et sensus est quedam forma receptiua omnium formarum *sensibilium*.

432a3 Deinde cum dicit: *Quoniam autem neque res* etc., quia dixerat quod intellectus est quodam modo intelligibilia sicut sensus est sensibilia, posset aliquis credere quod intellectus non dependeret a sensu, et hoc quidem uerum esset si intelligibilia nostri intellectus essent a sensibilibus separata secundum esse, ut Platonici posuerunt; et ideo hic ostendit quod intellectus indiget sensu, et postmodum quod intellectus differt a fantasia, que etiam a sensu dependet, ibi: *Est autem fantasia*.

Dicit ergo primo quod, quia *nulla res* intellecta a nobis est *preter magnitudines* sensibiles, quasi ab

eis separata secundum esse, *sicut sensibilia uidentur* ab inuicem *separata*, necesse est quod intelligibilia intellectus nostri sint *in speciebus sensibilibus* secundum esse, tam illa que dicuntur per abstractionem, scilicet mathematica, quam naturalia, que sunt *habitus et passiones sensibilium*. Et propter hoc sine sensu non potest aliquid homo addiscere quasi de nouo acquirens scienciam neque intelligere quasi utens sciencia habita, set oportet, cum aliquid speculatur in actu, quod *simul* formet sibi *aliquod fantasma*; *fantasmata autem* sunt similitudines sensibilium, set in hoc differunt ab eis quod sunt preter materiam: nam «sensus est susceptiuis specierum sine materia», ut supra dictum est, fantasia autem est «motus a sensu secundum actum».

\*\*\*

Patet autem ex hoc falsum esse quod Auicenna dicit quod intellectus non indiget sensu postquam acquisiuit scienciam; manifestum est enim quod, etiam postquam aliquis habet habitum sciencie, necesse est ad hoc quod speculetur quod utatur fantasmate; et propter hoc per lesionem organi impeditur usus sciencie iam acquisite.

\*\*\*

Deinde cum dicit: *Est autem fantasia*, ostendit differentiam inter fantasiam et intellectum.

Et primo quantum ad operationem intellectus que est compositio et diuisio, dicens quod fantasia alterum est ab affirmatione et negatione intellectus, quia in complexione *intellectuum* iam

Φ(pecia 17) : Φ<sup>1</sup>(B<sup>1</sup>P<sup>1</sup>), Φ<sup>2</sup>(B<sup>2</sup>O<sup>2</sup>P<sup>1</sup>) Ψ : Ψ<sup>1a</sup>(V<sup>2</sup>F, F<sup>2</sup>), Ψ<sup>1b</sup>(P<sup>1</sup>P<sup>2</sup>), Ψ<sup>1c</sup>(B<sup>1</sup>F<sup>2a</sup>) 44 illi] ipsi Φ<sup>2</sup>, Ψ<sup>1bc</sup> 64 est] om. Ψ<sup>1</sup> 72 quia] om. O<sup>1</sup>, F<sup>2</sup>, P<sup>1</sup>P<sup>2</sup>, Ψ<sup>1c</sup> 75 necesse est] + enim P<sup>1</sup>P<sup>2</sup>; cf. adn. sup. 80 aliquid] aliquis Ψ<sup>1</sup> (-B<sup>1</sup>) 84 autem] enim Ψ<sup>1</sup>; sed cf. Ar., 432a9 88 motus] + factus Ψ<sup>1</sup> (-B<sup>1</sup>); sed cf. supra, Ar., II 30, 429a1-2, cum adn. 93 habet Φ, P<sup>2</sup>V<sup>1</sup>W<sup>1</sup>V<sup>2</sup>T, V<sup>1</sup>V<sup>2</sup>: acquisiuit (e uersu sup.) Ψ<sup>1</sup> 102 intellectuum] intelligibilium Φ, Ψ<sup>1b</sup>; sed cf. Ar., 432a11

41 Empedocles: cf. supra I 4, 404b11-14. 50-53 manus — preparat: Ar., XIV De animalibus (= De part. animal., IV 10, 687a6-b5), secundum Thomam In II Sent., d.3, q.3, a.1, ad 1 (ed. Piana, VI 2, f. 147a K); Quodl. VII, q.7, a.17; cf. Nemesius, De natura hominis, c.26 (ed. Verbeke-Moncho, p. 111, 17-20). 68 Platonici: cf. supra I 4, 106-108, cum adn. 71 Est: 432a10. 87 supra: II 24, 424a18-19. 88-89 motus — actum: Ar., supra II 30, 431a1-2. 90-92 Auicenna — scienciam: hoc non diserte docuisse uidetur Auicenna, sed a Thoma colligitur ex hoc quod dicit, intellectum «adeptum» posse «cum uoluerit... coniungi intelligentie agenti ita ut ab ea in ipsum formetur ipsum intellectum», Auicenna, De anima, V 6 (ed. Van Riet, p. 150, u. 59-60; cf. Verbeke, *ibid.*, Intr., p. 69\*, nec non supra, III 2, 36, cum adn.). 95-96 et — acquisite: haec Galeni doctrina saec. XI-XIII a multis uulgata est, cf. supra, II 4, 91-93, cum adn., nec non Calcidius, Timaei Comm. (ed. Waszink, p. 245, 15-246, 5): «omnes quippe corporeae passiones quae mentem deliberationemque eius impediunt non nisi in capite proueniunt: phrenesis, obliuio, lapsus epilepticus, furor atque atri fellis incendia ex arce capitis trahunt initia, non quo mens deliberatioque eius laedatur propter caque fiat obtusior, sed quod organum morbo impeditum officium suum iuxta naturam implere non possit nec animae iussis occurrere cerebrique sedes nullam, opinor, fert passionem, prouenit enim passionis sensu hominis interitus»; Nemesius, De natura hominis, c. 12 (ed. Verbeke-Moncho, p. 88-89); Isaac Israeli, Liber Februm a Constantino Africano transl., IV 2 (ed. Lugduni 1515, f. 212ra): «Frenesis absolute dictum est calidum apostema... in pelliculis cerebri... et nonnunquam frenesis est apostema in uentriculis cerebri, quod est peius et molestius»; cf. Ibn al-Jezzar, Viaticum, a Constantino transl., c. 14, De lethargia, c. 18 De frenesi (*ibid.*, f. 146ra et vb); ?Albertus, Qu. de animalibus (ed. Col., XII, p. 95, 49-50): «Impeditur enim (operatio intellectus) in freneticis propter lesionem organi fantasie»; ipse Thomas In II Sent., d.20 q.2, a.2, ad 3; d.25, q.1, a.2, ad 7; In Boet. De Trin., q.6, a.2, arg. 6; In III Sent., d.15, q.2, a.3, q.1a 2, ad 5 (1a scr., ed. Gils, RSPT 1961, p. 224); In IV Sent., d.33, q.3, a.1; De uer., q.10, a.2, arg. 7; C.G., II 73 (ed. Leon., XIII, p. 462b49); III 84 (XIV, p. 249b44-45; in cod. autographo Vat.lat.9850, f. 64ra38): «impeditur operatio intellectus, sicut patet in freneticis et litargicis»; De pot., q.3, a.9, arg. 23 et 24, ad 22; I<sup>a</sup>, q.84, a.7; supra, II 30, 105-106; III 1, 181-183; In De sensu, II 2, 66-69; In Met., IV 14: «in freneticis, in quibus organum fantasie est lesum».

*est uerum et falsum*, quod non est in fantasia : nam  
 cognoscere uerum et falsum est solius intellectus.  
 432a12 Secundo ibi : *Primi autem intellectus*, inquit in  
 quo differunt *primi intellectus*, id est intelligencie  
 indiuisibilium, quod *non sint fantasmata*. Et res-  
 pondet quod *non sunt sine fantasmatis*, set tamen  
 non sunt fantasmata, quia fantasmata sunt simili-  
 tudines particularium, intellecta autem sunt uni- 110  
 uersalia ab indiuiduantibus condicionibus abs-  
 tracta ; unde fantasmata sunt indiuisibilia in  
 potencia et non in actu.

$\Phi$ (pecia 17) :  $\Phi^1(B^1P^8)$ ,  $\Phi^2(B^0O^4Pi)$   $\Psi$  :  $\Psi^{1a}(V^2F, F^6)$ ,  $\Psi^{1b}(P^4P^5)$ ,  $\Psi^{1c}(Bb^1F^{4a})$  107 quod] cum  $V^2$ ,  $O^2P^5$ ,  $Bb^1$ ,  $PgV^0WT$  : que  $P^4$   
 107 sint] habet  $O^4Pi$  : sunt  $F$ ,  $\Psi^{1b}$ ,  $F^{4a}P^3$  111 indiuiduantibus] indiuidualibus  $B^1P^8$ ,  $Bb^1V^e$  : *obs.* (indiuidu<sup>bus</sup>) *multi*

108-109 set tamen non sunt fantasmata : cf. Themistius, f. 34va (ed., p. 260, 25-26) : « Aut neque *hec* [scil. intellecta] phantasmata sunt ».



<CAPITVLVM VIII>

- 432a15 Quoniam autem anima secundum duas diffinita est potencias que animalium est, et discretio, quod intelligencie opus est et sensus, et adhuc in mouendo secundum locum motum, de sensu quidem et intellectu determinata sint tanta, de mouente autem quid forte anime sit, speculandum est, utrum una quedam pars ipsius sit separabilis aut magnitudine aut ratione, aut omnis anima, et si pars aliqua, utrum propria quedam sit preter consuetas dici et dictas, aut harum una aliqua sit.
- 432a22 Habet autem dubitationem mox quomodo oportet partes anime dicere et quot. Modo enim quodam infinite uidentur, et non solum quas quidam dicunt determinantes rationatiam et irascibilem et appetitiam, hii autem rationem habentem et irrationabilem.
- 432a26 Secundum enim differencias per quas has separant, et alie uidentur partes maiorem differenciam hiis habentes de quibus et nunc dictum est, uegetatiua enim que et plantis inest et omnibus animalibus uel uiuentibus, et sensitiua, quam neque sicut irrationalem neque sicut rationem habentem ponet quis utique facile.
- 432a31 Adhuc autem et fantastica que per esse quidem ab omnibus altera est, cui autem harum eadem uel altera sit, habet multam dubitationem, si aliquis ponat separatas partes anime.
- 432b3 Adhuc autem appetitiua, que et ratione et potencia altera utique uidetur esse ab omnibus, et inconueniens utique hanc sequestrare: et in rationatiua enim uoluntas fit, et in irrationabili concupiscencia et ira; si autem tria anima, in unoquoque erit appetitus.
- 432b7 Et etiam de quo nunc sermo instat, quid mouens secundum locum animal est? Secundum quidem enim augmentum et decrementum motum qui omnibus inest, quod omnibus inest uidebitur utique mouere, generatiuum et uegetatiuum. De respiratione autem et exspiratione et sompno et uigilia, posterius perspi-
- ciendum; habent enim et hec dubitationem multam.
- Set de motu secundum locum, quid mouens animal secundum processuum motum, considerandum. Quod quidem ergo non uegetatiua potencia, manifestum: semper enim propter aliquid motus hic, et aut cum fantasia aut appetitu est; nichil enim non appetens aut fugiens mouetur, set aut uiolencia.
- Amplius et plante utique essent motiue et utique haberent aliquam partem organicam ad motum hunc.
- Similiter autem neque sensitiuum: multa enim sunt animalium que sensum quidem habent, manencia autem et immobilia sunt per finem. Si igitur natura non facit frustra nichil neque deficit in necessariis, nisi in orbatis et imperfectis, huiusmodi autem animalium perfecta et non orbata sunt (signum autem est quia generatiua sunt et augmentum habent et decrementum), quare et haberent utique partes organicas processionis.
- At uero neque rationatiua et uocatus intellectus est mouens: speculatiuus quidem enim nichil speculatur actuale, neque dicit de fugibili et persequibili, semper autem motus aut fugientis aut persequentis aliquid est. Set neque cum speculatus fuerit aliquid huiusmodi, iam precipit aut persequi aut fugere, puta multociens intelligit terribile aliquid aut delectabile, non iubet autem timere, set cor mouetur, si autem delectabile, altera aliqua pars.
- Amplius et precipiente intellectu et dicente intelligencia fugere aliquid aut persequi, non mouetur, set secundum concupiscenciam agit, ut incontiens. Et totaliter autem uidemus quoniam habens medicatiuam non sanatur, tanquam alterius quidem proprium sit agere secundum scienciam, set non sciencie.
- At uero neque appetitus huius motus dominus est: abstinentes enim appetentes et concupiscentes non operantur quorum habent appetitum, set secuntur intellectum.

Ar. Ni : Ni<sup>2</sup>(φ, χω), Ni<sup>2</sup>(νξ, θ<sup>1</sup>θ<sup>2</sup>π) Np(pecia 6) : Np<sup>1</sup>(β, γσ), Np<sup>2</sup>(α, μτ) Nr 432a16 discretio φω, θ<sup>1</sup>π, γτ, T(10) : discretiuiο χν, Nr : obsc. (discretō) cest 17 quidem VNiNp : + igitur (= οδν K<sup>2</sup>B<sup>2</sup>; cf. Siwek) Nr 18 de mouente : hic cap. incipit in V, φπ, nec non T, supra II 7, 16 19 anime sit T(16; cf. II 7, 16) : sit anime VNiNp 24-25 quidam dicunt] innu. Ni<sup>2</sup> 25 rationatiuam φω, ν, βα : ratiocinatiuam cest 29 uegetatiua enim que NiNp : uegetabilisque V(A) : uegetabilis enim V(dett) : uegetatiuaque que (= τó τε θρεπτικόν, δ [δ om. SUVX]) Nr 30 animalibus uel uiuentibus T(67-68) : animalibus (= ζώεις codā) + mg. uel uiuentibus (= ? ζώσι) φ : animalibus ω, Np : uiuentibus χ, Ni<sup>2</sup> 30 irrationalem θ<sup>1</sup>θ<sup>2</sup>π, γσ, τ, T(81) : irrationabilem (ra- χ) cest 432b4 utique uidetur] innu. ω, Np 6 et in] et ξ : om. θ<sup>1</sup>θ<sup>2</sup> : in π : cum Np 9 qui (quidem ω : om. π) Ni : quod Np 10 quod omnibus inest] quod θ<sup>1</sup>θ<sup>2</sup>π : om. χω, Np<sup>2</sup> 13 quid (quidem ω) Ni : quod Np 14 ergo V(dett), φ, Np : igitur V(A), ω, Ni<sup>2</sup> : om. χ 22 orbatis μ, Np<sup>2</sup>, T(219) : orbitatibus NiNp<sup>1-2</sup> (-μ) (nisi — imperfectis om. π) 24 orbata μ, Np<sup>2</sup> (-ει, Max|Borgh; cf. Préf., p. 156\*), T(223) : orbitates Ni, Np<sup>1-2</sup> (-μ) 28 de fugibili et persequibili Ni, Np<sup>2</sup>, Np<sup>1b</sup> (de Np<sup>1a</sup>, cf. Préf., p. 148\*) : de fugiendo et imitabili V (cf. infra, III 10, 127, cum adu.) 433a5 alterius quidem NiNp : alter quidam V(A) : alterius cuiusdam ?T(289-290) 7 motus] om. θ<sup>1</sup>θ<sup>2</sup> : suppl. loco sec.m. θ<sup>1</sup>, post dominus est pr.m. π 8 quorum VNiNp : ea quorum Nr

432a15 *Quoniam autem anima* etc. Postquam Philosophus determinauit de partibus anime uegetatiua, sensitiua et intellectiua, determinat nunc quarto de parte anime motiua. Et diuiditur in partes duas :  
 5 in prima dicit de quo est intentio ; in secunda prosequitur, ibi : *Habet autem dubitationem* etc.

Dicit ergo quod, quia *anima que est animalium diffinita est* etiam ab antiquis philosophis *secundum duas potencias*, id est secundum quod habet potenciam ad duo, quorum unum est *discretio* que fit per cognitionem, que quidem *discretio est opus* et intellectiue et sensitiue partis, aliud autem est mouere *secundum locum, de sensu et intellectu sint tanta determinata* quanta in prioribus habita sunt,  
 10 set nunc *speculandum est de principio mouente, quid anime sit, utrum* scilicet sit aliqua *pars anime separabilis* ab aliis uel *magnitudine*, id est subiecto, ita quod habeat distinctum locum in corpore ab aliis potenciis, sicut Platonici posuerunt, uel sit  
 20 separabilis ab aliis partibus *ratione tantum*, aut non sit pars anime, set tota *anima* ; et dato quod sit *aliqua pars anime*, remanet considerandum *utrum sit quedam alia pars anime preter illas* que consueuerunt *dici* ab aliis et preter eas que dicte  
 25 sunt a nobis, *aut est una earum*.

432a22 Deinde cum dicit : *Habet autem dubitationem*, prosequitur suam intentionem. Et primo per modum disputationis ; secundo per modum determinationis, ibi : *Videntur autem duo hec mouencia*.  
 30 Circa primum duo facit : primo disputat contra distinctionem potenciarum anime ; secundo specialiter circa principium motiuum, que pars anime sit, ibi : *Set de motu secundum locum* etc. Circa primum duo facit : primo recitat diuisionem  
 35 potenciarum anime quam quidam ponebant ; secundo disputat contra eas, ibi : *Secundum enim differencias*.

Dicit ergo primo quod *mox* in principio huius inquisitionis *habet dubitationem quomodo* oporteat  
 40 distinguere *partes anime, et quot* sint, quia secundum aliquem modum *uidentur esse infinite*, id est non

posse comprehendi sub aliquo certo numero ; et hoc uerum esset, si singulis operationibus anime et motibus qui sunt ab anima necesse esset attribui diuersas partes anime et sic uidetur  
 45 quod non solum sint ille partes *quas quidam* determinant, scilicet *rationalem et irascibilem et appetitiuam*, id est concupiscibilem, et hec quidem diuisio non comprehendit omnes anime partes, set solum uires motiuas in homine ; alii uero  
 50 distinguunt uires anime per rationem habentem et irrationalem, set hec quidem diuisio, licet secundum aliquem modum comprehendat omnes anime partes, non tamen est propria diuisio parcium anime secundum quod sunt anime partes,  
 55 set forte solum secundum quod sunt in anima rationem habente et sic utitur ea Aristotiles in I Ethicorum.

Deinde cum dicit : *Secundum enim differencias*,  
 60 obicit contra predictas diuisiones multipliciter.

Prima obiectio est quod, si iste differencie secundum quas diuersificant aliqui partes anime sufficiunt ad diuersitatem in partibus anime constituendam, inueniuntur *alie partes maiorem differenciam habentes* ad inuicem quam ille que dicte  
 65 sunt, *de quibus etiam in hoc libro dictum est* : pars enim *uegetatiua* est in *plantis* et in *omnibus animalibus* siue in omnibus *iuuentibus*, et *sensitiua* etiam est in omnibus animalibus ; et manifestum est quod uegetatiua et sensitiua plus differunt ad inuicem  
 70 et a rationali et irascibili et concupiscibili quam irascibilis differat a concupiscibili, et tamen iste due potencie non comprehenduntur sub illis diuisionibus. Et quod non comprehendantur sub prima diuisione, manifestum est : patet enim quod  
 75 neque uegetatiua neque sensitiua potest dici esse rationalis uel irascibilis uel concupiscibilis. Vnde, hoc pretermisso, probat quod non comprehendantur sub secunda diuisione, dicens quod non de facili potest aliquis uel uegetatiuam uel sensi-  
 80 tiuam ponere uel *irrationalem* uel *rationem habentem*. Et quidem quod neutra harum habeat rationem,

Φ(pecia 17) : Φ<sup>1</sup>(B<sup>1</sup>P<sup>2</sup>), Φ<sup>2</sup>(B<sup>0</sup>O<sup>1</sup>P<sup>1</sup>i) Ψ : Ψ<sup>1a</sup>(V<sup>2</sup>F, F<sup>5</sup>), Ψ<sup>1b</sup>(P<sup>4</sup>P<sup>5</sup>), Ψ<sup>1c</sup>(B<sup>1</sup>F<sup>4a</sup>) 2 anime] + scilicet V<sup>2</sup>F, O<sup>2</sup>P<sup>4</sup>, sec.m. O<sup>4</sup>  
 5 dicit] ostendit Φ : determinat F<sup>4a</sup>P<sup>3</sup> 7 ergo] + primo Ψ<sup>1b</sup> 8 diffinita] distincta Ψ<sup>1b</sup> 12 et] om. Φ<sup>2</sup>, Ψ<sup>1</sup> 15 de] + alia (illa  
 O<sup>2</sup>, F<sup>4a</sup>P<sup>3</sup>) parte scilicet (+ de V<sup>2</sup>F) Ψ 20 partibus] + anime Ψ<sup>1a</sup>, O<sup>2</sup> ; om. P<sup>4</sup> : deest P<sup>5</sup> 21 set] + sit Ψ (-V<sup>2</sup>F) 24 dicte]  
 dicta Φ, V<sup>2</sup>F 30 contra] circa Φ, F, pr.m. P<sup>5</sup> 36 cas] eos V<sup>2</sup>F 40 partes] potencias Ψ<sup>1ab</sup> ; sed cf. Ar., 432a23 47 irascibile]  
 irrationalem Φ, O<sup>2</sup>P<sup>4</sup> : animatiuam (ex V), id est irascibilem P<sup>5</sup> 50 uero] autem Ψ 51 uires anime] imu. Ψ 61 Prima] Et praem. Φ  
 62 diuersificant aliqui (alique F<sup>6</sup>P<sup>4</sup> : aliquas B<sup>1</sup>) Ψ (-P<sup>5</sup>) : diuersificantur alique Φ, P<sup>6</sup>W<sup>3</sup>, P<sup>5</sup> 65 ad inuicem] om. Φ 71 irascibili]  
 irrationali V<sup>2</sup>F, Ψ<sup>1b</sup> 82 neutra harum (earum V<sup>2</sup>F) Ψ : neutrum horum Φ

6 Habet : 432a22. 8 ab antiquis philosophis : cf. Auerroes, III 40, u. 14-15 (p. 507) : « quia Antiqui assueti sunt diffinire animas animalium duabus uirtutibus ». 17 subiecto : cf. supra II 26, 140, cum adn. 19 Platonici : Ps.-Petrus Hispanus, *Expositio lib. II-III de anima*, p. 356, 28 : « ut posuit Plato » ; Albertus, p. 228, 19 ; cf. supra III 1, 45, cum adn. ; infra, u. 269-273. 29 Videntur : III 9, 433a9. 33 Set de motu : 432b13. 36 Secundum : 432a26. 41-42 id est — numero : cf. Ps.-Petrus Hispanus, *Expositio lib. II-III de anima*, p. 357, 22-23 : « Hec infinite sunt, ad minus quo ad nos ». 48 appetitiuam, id est concupiscibilem : Anonymus, *In de anima II-III* (Oxford Bodl. lat. misc. 70, f. 22vb = Roma Naz. V.E.828, f. 49vb) : « appetitiuam, id est concupiscibilem » ; Albertus, p. 228, 54-55. 56-57 set — habente : cf. Ar., supra I 1, 402b3-4, 57-58 in I Ethicorum : Ar., *Eth. Nic.*, I 20, 1102a26-1103a3 ; cf. Albertus, p. 229, 19-22. 66 in hoc libro : de uegetatiua, II 7-9, 415a22-416b31 ; de sensitiua, II 10-30 416b32-429a9.

manifestum est, set quod neque etiam aliqua  
 85 harum sit irrationalis, ex hoc manifestum esse  
 potest, quia irrationale est uel quod est contrarium  
 rationi uel quod est natum habere rationem et  
 non habet, quorum neutrum conuenit dictis  
 partibus (si enim diceret negationem tantum  
 rationis, non posset poni genus potenciarum  
 90 anime). Vnde uidetur quod premisse diuisiones  
 potenciarum anime sint inconuenientes.  
 432a31 Secundam rationem ad idem ponit ibi : *Adbuc*  
*autem et fantastica*, dicens quod pars anime fan-  
*fantastica, que* secundum rationem *ab omnibus* aliis  
 95 *differt, habet multam dubitationem*, cum qua predic-  
 tarum potenciarum debeat esse *eadem uel altera*,  
 et precipue si aliquis ponat partes anime separatas  
 subiecto, sicut aliqui posuerunt.  
 432b3 Terciam rationem ponit ibi : *Adbuc autem*  
 100 *appetitua*, dicens quod etiam uis *appetitua uidetur*  
*esse altera ratione et potencia ab omnibus* partibus  
 anime, *et*, si secundum predictam diuisionem  
 partes anime subiecto distinguuntur in rationalem  
 et irrationalem, *inconueniens* uidebitur *sequestrare*,  
 105 id est diuidere, appetitiuam in duas subiecto  
 differentes, et tamen hoc oportebit si quis dicat  
 rationale et irrationale partes anime subiecto  
 distinctas, quia quedam appetitiua est in parte  
 rationali, scilicet uoluntas, et quedam in parte  
 110 irrationali, scilicet concupiscibilis et irascibilis ;  
 et, si quis distinguat partes anime in tres subiecto  
 distinctas, scilicet rationale, irascibile et concu-  
 piscibile, sequetur quod *in unoquoque* eorum *erit*  
*appetitus : in rationatiua enim uoluntas*, ut dictum

est, irascibilis autem est appetitus et similiter 115  
 concupiscibilis ; erunt igitur tres appetitus in  
 anima, subiecto differentes, secundum predictam  
 diuisionem.

<QUESTIO>

Set queritur quare in appetitu sensitio sunt 120  
 due potencie appetitiue, scilicet irascibilis et  
 concupiscibilis, in appetitu autem rationali est  
 unus appetitus tantum, scilicet uoluntas ?

Et dicendum quod potencie distinguuntur  
 secundum rationes obiectorum, obiectum autem 125  
 appetitiue est bonum apprehensum, alio autem  
 modo apprehendit bonum intellectus et sensus :  
 nam intellectus apprehendit bonum secundum  
 uniuersalem rationem boni, sensus autem apprehendit  
 bonum sub determinata ratione boni ; et 130  
 ideo appetitus qui sequitur apprehensionem intel-  
 lectus est unus tantum et distinguitur ab appetitu  
 qui sequitur apprehensionem sensus, <duo autem  
 sunt appetitus qui secuntur apprehensionem sen-  
 sus> et distinguuntur secundum diuersam ratio- 135  
 nem boni apprehensi : nam aliquid apprehensum  
 per sensum habet rationem boni appetibilis in  
 quantum est delectabile secundum sensum, et ad  
 hoc bonum ordinatur concupiscibilis ; aliquid  
 autem habet rationem boni et appetibilis in 140  
 quantum preficitur delectabilibus quasi habens  
 facultatem ad libitum utendi eis, et ad hoc ordi-  
 natur irascibilis, que est quasi propugnatrix  
 concupiscibilis ; et inde est quod animalia non

Φ(pecia 17) : Φ<sup>1</sup>(B<sup>1</sup>P<sup>2</sup>), Φ<sup>2</sup>(B<sup>0</sup>O<sup>4</sup>P<sup>i</sup>) Ψ : Ψ<sup>1a</sup>(V<sup>2</sup>F, F<sup>2</sup>), Ψ<sup>1b</sup>(P<sup>4</sup>P<sup>5</sup>), Ψ<sup>1c</sup>(B<sup>b1</sup>F<sup>4a</sup>) 84 harum] earum Ψ 87 neutrum] om. Φ  
 87 conuenit V<sup>2</sup>V<sup>e</sup>P<sup>4</sup> : contingit F<sup>4a</sup>P<sup>5</sup> : 9i<sup>t</sup> F : 9<sup>t</sup> cest dictis] dici de Φ 90 uidetur Φ, P<sup>g</sup>W<sup>7</sup>V<sup>8</sup> : manifestum est V<sup>2</sup>F, O<sup>2</sup>P<sup>5</sup> : mani-  
 festum uidetur F<sup>2</sup>, F<sup>4a</sup>P<sup>5</sup> : manifestum est uidetur B<sup>b1</sup> : manifestum est ut (= ut pro u<sup>r</sup>) V<sup>e</sup> 96 potenciarum] om. Φ uel] + debeat  
 esse Φ ; sed cf. Ar., 432b1 110 concupiscibilis... irascibilis] inu. Ψ ; sed cf. Ar., 432b6

Φ(pecia 18) : Φ<sup>1</sup>(B<sup>1</sup>P<sup>2</sup>), Φ<sup>2</sup>(B<sup>0</sup>O<sup>4</sup>P<sup>i</sup>) Ψ : Ψ<sup>1a</sup>(V<sup>2</sup>F, F<sup>2</sup>), Ψ<sup>1b</sup>(P<sup>4</sup>P<sup>5</sup>), Ψ<sup>1c</sup>(B<sup>b1</sup>F<sup>4a</sup>) 113 sequetur incipit pecia 18 in Φ 114 rationati-  
 uia Φ : rationali Ψ ; sed cf. Ar., 432b5 114 uoluntas] est add. Ψ<sup>1a</sup>, praem. Ψ<sup>1bc</sup> (-B<sup>b1</sup>) 133-135 duo — sensus suppl. : om. codd (uaria  
 suppl. pauci) 135 et distinguuntur] et distinguitur O<sup>4</sup>P<sup>i</sup> : om. Ψ 142 hoc] + bonum Φ<sup>2</sup>

98 subiecto : cf. supra u. 17, cum adn. aliqui : Platonici, cf. supra u. 19, cum adn. 124-125 potencie — obiectorum : Ar., supra, II 6,  
 415a16-22, secundum Thomam Q. de anima, q.13, s.c. (ed. Robb, p. 188) ; I<sup>a</sup>, q.77, a.3, s.c. 143-144 propugnatrix concupiscibilis : Haec uox  
 a quadam Platonis uoce orta esse uidetur, sed a Ioanne Damasceno prorsus distorta et deprauata. Secundum Platonem enim in Timaeo, 70 a-b,  
 partem irascibilem in pectore, cor uero, eius organum, in satellitum domicilium (εις την δορυφορικὴν οἰκίαν) dii conlocauerunt, ut, ratione  
 iubente, partem concupiscibilem ui continere possit. Platonis uocem et doctrinam recte et uere reddidit Nemesius, De natura hominis (P.G. 40,  
 692 B), a Burgundione transl., c. 19 (ed. Verbeke-Moncho, p. 102-103) : « Ira uero est audacia mentis (τὸ δορυφορικὸν τοῦ λογισμοῦ) [uindex desi-  
 derii] ; cum enim haec (scil. mens) dignum existimauerit quod ei fit angustia, tunc ira exit, si secundum naturam propriam naturam custodierint ;  
 uerba « uindex desiderii » non sunt Nemesii : desunt enim in Graeco et doctrinae Platonicae a Nemesio seruatae repugnant, quippe cum non desi-  
 derio sed menti ira deseruiat ; interpolata esse uidentur a quodam codice Ioannis Damasceni. Nam doctrinam Platoniam sine dubio adulterauit  
 Ioannes Damascenus, De fide orthodoxa, a Burgundione transl., c. 30 (ed. Buytaert, p. 123 ; cf. P.G. 94, 933 A) : « Est autem ira id quod audax est  
 mentis, uindex concupiscencie » (Ἐκδιχοῦ τῆς ἐπιθυμίας). Cum enim concupiscimus quid et prohibemur ab aliquo, irascimur aduersus eum ut iniusta  
 passi, mente scilicet iudicante dignum angustia quod factum est in custodiendibus secundum naturam propriam ordinem » ; concupiscenciam ergo  
 non iam reprimit ira, ut Plato uolebat, sed ei deseruit. Vocem et doctrinam Damasceni persaepe saec. XIII laudant theologi, uelut : Iohannes a  
 Rupella, Summa de anima, II 10 et 30 (ed. Domenichelli, p. 238 et 274) : « Vnde Damascenus : Ira est audacia mentis, lese concupiscencie uindex » ;  
 Bonauentura, In Sent. (ed. Quaracchi, t. I, p. 198, 4 ; III, p. 339, arg. 2 ; p. 824, 8) : « ira enim est uindex lese concupiscencie, ut dicit Damascenus » ;  
 fr. Considerans, Summa fr. Alexandri (ed. Quaracchi, t. II, p. 444b, n. 4) ; Albertus, J. de homine, q.67, arg. 4 et ad 4 (ed. Borgnet, t. 35, p. 557 et  
 558) ; ipse Thomas, In III Sent., d.26, q.1, a.2, ad 5 (ed. Moos, p. 819, n. 37 ; in cod. autographo Vat.lat. 9851, f. 64ra) : « et ideo dicit Damascenus  
 in II libro quod ira est concupiscencie uindex » ; a.3, in prima scr. (ed. Gils, RSPT 1962, p. 460) : « cum irascibilis sit quasi uindex concupiscibi-  
 lis ». Verbum tamen « uindex » in « propugnatrix » mutauit Thomas, De uer., q.25, a.2 (ed. Leon., XXII, p. 732, u. 148-150) : « irascibilis quodam  
 modo ad concupiscibilem ordinatur sicut propugnatrix ipsius » ; I<sup>a</sup>, q.81, a.2 : « irascibilis est quasi propugnatrix et defensatrix concupiscibilis ».

145 irascuntur neque pugnant nisi propter delectabilia, id est propter cibos et ueneria, ut dicitur in libro VIII De hystoriis animalium; propter hoc etiam omnes passiones irascibilis incipiunt a passionibus concupiscibilis et terminantur in eas: ira enim a tristitia commouetur et in delectationem finitur; « irati » enim « punientes delectantur ». Et propter hoc dicunt quidam quod obiectum irascibilis est arduum. Quod autem a quibusdam dicitur quod irasci-

Φ(pecia 18) : Φ<sup>1</sup>(B<sup>1</sup>P<sup>6</sup>), Φ<sup>2</sup>(B<sup>0</sup>O<sup>1</sup>Pi) Ψ : Ψ<sup>1a</sup>(V<sup>2</sup>F, F<sup>6</sup>), Ψ<sup>1b</sup>(P<sup>4</sup>P<sup>6</sup>), Ψ<sup>1c</sup>(Bb<sup>1</sup>F<sup>4a</sup>) 147 VIII scr. (cf. app. fontium) : 4 (uel IV) codd. (X F<sup>4a</sup>, W<sup>V</sup> : nota 8 cum nota Q = 4 facile confunditur, nec non Q Arabicum cum X Romano) 147-148 propter hoc etiam] et propter hoc Ψ 149 terminantur in eas (eis F<sup>4a</sup>P<sup>3</sup>) Ψ : in eis terminantur Φ 152 dicunt quidam] inu. Ψ<sup>1a</sup>c

146-147 in libro VIII de hystoriis animalium : Ar., *Hist. animal.* VIII [IX *edd rece*], 1, 608b19-610a35, praecipue 610a33-35, a Guillelmo de Moerbeke transl. (Ms. Toledo Cab. 47.10, f. 177rb) : « amicicia quidem igitur et pugne bestiis propter alimentum et uitam accidunt »; quem tamen locum saepius laudat Thomas in translatione Scoti, hoc est « in libro VIII De animalibus » (Ms. El Escorial f.III.22, f. 37rb) : « amicicia ergo et inimicia accidunt inter ista animalia causa cibi et uite »; cf. *In III Sent.*, d.26, q.1, a.2, ad 5 (Ms. Vat.lat. 9851, f. 64ra) : « et propter hoc etiam dicit Philosophus in libro VIII De animalibus quod animalia pugnant ad inuicem propter cibum et propter coitum »; *De uer.*, q.25, a.2, u. 154-156; I<sup>a</sup>, q.81, a.2 151 irati — delectantur : Ar., *Eth. Nic.*, III 17, 1117a6-7, a Roberto Grosseteste transl. (A.L., XXVI 3, p. 195, 2-3). 152-153 Et — arduum : cf. R. A. Gauthier, *Magnanimité*, Paris 1951, p. 321-327. — Etsi uerbo « arduus » ad describendam patientiam et magnitudinem animi iam usus est Cicero, *De inu.*, II LIV 163 (ed. Stroebel, p. 149<sup>b</sup>12); *De off.*, I xx 66 (ed. Atzert, p. 30, 16), primus tamen doctrinam « ardui » adumbrasse uidetur c. 1227-1228 Anonymus (Anglicus ?) Alexandri de Hales discipulus qui redactionem L Glossae Alexandri conscripsit; cf. Alexandri de Hales, *Glossa in IV lib. Sent.*, In lib. III, d.34, L (ed. Quaracchi, t. III, p. 419, 21-28; p. 420, 3-6) : « Irascibilis etiam duos habet principales actus : eleuare se ad deum, quod fit per spem <et fortitudinem : spes> dirigens actum in finem, et fortitudo dirigens actum in id quod est ad finem... Set fortitudo in agendo quandoque est circa difficile, et tunc est fortitudo uirtus... aut circa arduum, et tunc est donum : aggressio enim ardui est actus consequens ad aggressionem difficultis... difficile et arduum sunt circa eandem materiam, set ratione differunt, quia difficile est respectu <ope>rationis, quasi ineptum (*scr.* : inep<sup>c</sup> *ed.*) ad operandum, arduum autem in operatione respectu potencie, quia arduum est eleuatum supra potenciam ». Ab Alexandri discipulo pendet Anonymus qui c. 1230 tractatum *De potenciis anime et obiectis* conscripsit, qui tamen doctrinam perfecit : nam Alexandri discipulus, etsi spem ponat actum principaliorum irascibilis, cum tendat in finem, « arduum » tamen non ponit nisi in fortitudine; e contrario pro tractatu *De potenciis*, « arduum » est obiectum spei; cf. *De potenciis anime et obiectis* (ed. Callus, p. 159, 32-35; p. 164, 3-4) : « Appetitiua autem est boni et fugitiua mali; aggressiua uero, que nomine proprio dicitur irascibilis, est rei magne aut ardue et [contemptiua] rei parue aut humilis, et diuersificantur secundum bonum malum, arduum et uile... Similiter primus actus uirtutis irascibilis, que est in bonum arduum aut eternum, est spes in arduum » (cf. Bartholomaeus Anglicus, *De proprietatibus rerum*, III 6, ed. R. J. Long, Toronto 1979, p. 26, 26 : « irascibilem, qua tendit in arduum et eternum »). Quam doctrinam uulgauit c. 1232 Philippus Cancellarius, *Summa de bono* (Ms. Firenze Laur. S. Croce Plut. 26 dext. 4, f. 35ra9-12) : « appetitus autem uel fuga erunt uel in ui nata ad bonum ut concupiscibili, uel in ui nata ad arduum sicut irascibili »; (f. 38vb1) : « Preterea, irascibilis mouetur in bonum ut arduum »; (f. 46ra36-39) : « ut scilicet sint (superbia, inanis gloria, inuidia) circa bonum spirituale et arduum spirituale, que magis competunt rationi que spiritualis est, et plus a ratione diuiduntur si fuerint circa bonum uel arduum temporale »; (f. 46vb46-49) : « concupiscibilis et irascibilis uires erunt separabiles, et respiciet hec bonitatem, illa uero arduitatem, eternitatem, immensitatem potencie, rationabilis uero ueritatem »; (f. 47va31-33) : « mouetur... irascibilis in arduum propter bonum, et concupiscibilis in bonum propter bonum »; (f. 48ra21-22) : « ita uile et arduum uel excellens (est contrarietas) irascibilis »; etc. A Philippo pendet : Iohannes a Rupella, *Summa de anima* (ed. Domenichelli, II 30, p. 273; cf. mss Paris B.N. lat. 3427, f. 120ra; 6686<sup>A</sup>, f. 53vb-54ra; 14891, f. 49ra-rb) : « Ad cognoscendum autem differentiam uirtutis irascibilis et concupiscibilis, notandum quod, cum bonum dicatur duobus modis, scilicet bonum simpliciter et bonum expediens, bonum simpliciter hic dicitur bonum delectabile, bonum expediens dicitur bonum tristabile et arduum... Est ergo uis concupiscibilis appetitiua boni delectabilis (et dicitur delectabile carni et temporale), uis uero irascibilis est appetitiua boni ardui expediens »; Anonymus, *Q. de spe* (in Alexandri de Hales *Q. disputatae 'Antequam esset frater'*, ed. Quaracchi, t. III, p. 1531, 17; 1533, 25) : « irascibilis autem, cuius est spes, proprie arduum respicit »; fr. *Considerans*, *Summa fr. Alexandri* (ed. Quaracchi, t. II, p. 445a, Sol.) : « irascibilis uero secundum appetitum ardui siue honorabilis »; Odo Rigaldus, *In III Sent.*, d.26 (Ms. Troyes 824, f. 227vb) : « Quinto queritur in qua ui anime sit spes ? ... Item, obiectum eius est ipsius irascibilis, scilicet arduum; ergo et ipsa spes »; Albertus, *S. de homine*, q.67, a.2 (ed. Borgnet, t. 35, p. 558); q.68, a.2, ad 5 (p. 564); *S. de bono* (ed. Col., t. 28, p. 79, 26-27; p. 104, 87, 93, etc.); *In III Sent.*, d.26, a.1, ad 4 (ed. Borgnet, t. 28, p. 491); *De anima*, p. 229, 49; p. 242, 56; Bonauentura, *In I Sent.* (ed. Quaracchi, t. I, p. 198b, n. 4); *In III Sent.* (t. III, p. 576-578). Cf. adn. ad u. 156-162. 154-155 a quibusdam — mali : Re uera pro omnibus qui cum Platone irascibilem ab ira diffiniunt, irascibilis quodam modo ordinatur ad fugam mali. Ad hanc tamen opinionem illustrandam solent theologi saec. XIII quaedam SS. Patrum uerba adferre, uelut : Hieronymus, *Comm. in Matheum II* (CCL, t. 77, p. 109) : « Legimus in Platone et philosophorum dogma uulgatum est tres esse in humana anima passiones... rationabile... irascibile... concupiscibile... ut in ratione possideamus prudentiam, in ira odium contra uitia, in desiderio cupiditatem uirtutum » (quae uerba in Glossa inserta laudat Alexander de Hales, *Glossa in quatuor libros Sent.*, II 24, ed. Quaracchi, t. II, p. 211, 8-10, nec non ipse Thomas I<sup>a</sup>, q.81, a.2, arg. 3; q.82, a.5, arg. 1); Gregorius, *In Septem Ps. paen.*, Pr. (P.L. 79, 551 C-D) : « Est enim rationalis ad discernendum, concupiscibilis ad uirtutes appetendum, irascibilis ad uitia auersandum ». Saeculo XII, haec doctrina communis euasit : Guillelmus de Conchis, *Glose super Platonem* (ed. Jeauneau, p. 74) : « in homine esse sapientiam qua bonum a malo discerneret, irascibilitatem contra malum, concupiscentiam circa bonum »; Isaac de Stella, *Ep. de anima* (P.L. 194, 1878 C) : « quatenus experientia sciatur per rationem, eligere per concupiscentiam bonum... et reprobare per irascibilitatem malum »; Ps.-Augustinus, *De spiritu et anima*, c.4 (P.L. 40, 782-783) : « Est siquidem (anima) rationalis, concupiscibilis et irascibilis. Per rationalitatem habilis est illuminari ad aliquid cognoscendum... Per concupiscibilitatem et irascibilitatem habilis est affici ad aliquid appetendum uel fugiendum, amandum uel odiendum »; c. 13 (*ibid.*, 789, 8-10) : « Per concupiscibilitatem namque appetit, per irascibilitatem contemnit, per rationalitatem inter utrumque discernit » (quos locos ad sensum adfert Thomas, *De uirt. in com.*, a.4, arg. 9 : « ad irascibilem pertinet detestari malum, ut dicitur in libro De spiritu et anima »). — Eadem fere habet Auicenna, *De anima*, IV 4 (ed. Van Riet, p. 57, 7-9) : « illa autem que uult delectabile et quod putatur utile ad conquiendum, est concupiscibilis; que uero uult uincere et id quod putatur nocuum repellere, est irascibilis » (quem locum adfert Thomas, *De malo*, q.8, a.3, arg. 5).

155 bilis ordinatur ad fugam mali, nullam omnino  
habet rationem. Eadem enim est potencia contra-  
riorum, sicut uisus albi et nigri, unde bonum et  
malum non possunt diuersificare potenciam appe-  
titiuam; et propter hoc, sicut amor boni pertinet  
160 ad concupiscibilem, ita odium mali, ut dicit  
Philosophus in II Topicorum, et spes de bono  
et timor de malo pertinent ad irascibilem.

\*\*\*

432b7 Quartam rationem ponit ibi : *Et etiam de quo  
nunc* etc., dicens quod *etiam* illud *de quo nunc*  
165 *querimus, quid sit mouens animal secundum locum,*  
facit dubitationem contra predictas diuisiones,  
quia non uidetur sub eis contineri. De motu  
autem augmenti et decrementi, *qui* est communis  
*omnibus* inferioribus, manifestum est quod habet  
170 principium commune omnibus uiuentibus, scilicet  
*generatiuum et uegetatiuum*. Quedam autem alie  
mutationes animalium sunt, sicut respiratio et  
exspiratio, sompnus et uigilia, de quibus *posterius*  
determinandum est quid causet ea : *habent enim*  
175 *multam dubitationem* et propter hoc specialem  
tractatum exigunt.  
432b13 Deinde cum dicit : *Set de motu secundum locum,*  
procedit disputatiue ad inquirendum quid sit  
principium motus secundum locum in animalibus.  
180 Et primo ostendit quod non sit uegetatiua  
potencia; secundo quod nec sensitua, ibi :

*Similiter autem neque sensituum*; tercio quod nec  
intellectiua, ibi : *At uero neque ratiatiua*; quarto  
quod nec appetitiua, ibi : *At uero neque appetitus*.

Dicit ergo primo quod *considerandum* est nunc 185  
*quid sit mouens animal* secundum locum motu  
processiuo. Et quod hoc non sit *potencia uegetatiua*,  
ostendit duabus rationibus.

Quarum prima talis est : *semper motus proces-*  
*suius secundum locum est propter aliquid ymagi-* 190  
*natum et desideratum*, non enim animal mouetur  
nisi *appetens aut fugiens* aliquid, nisi forte per  
uiolenciam; set fantasia et appetitus non compe-  
tunt parti uegetatiue; ergo pars uegetatiua non  
est principium motus localis processiuo. 195

Secundam rationem ad idem ponit ibi : *Amplius* 432b17  
*et plante*, que talis est : pars uegetatiua est etiam  
in plantis; si igitur pars uegetatiua esset princi-  
pium motus localis processiuo, sequeretur quod  
*plante essent motiue* sui ipsarum secundum hunc 200  
motum *et haberent* partes organicas congruas huic  
motui, quod patet esse falsum; non ergo pars  
uegetatiua est principium motus localis processiuo  
in animalibus.

Deinde cum dicit : *Similiter autem neque sensi-* 432b19  
*tiuum*, ostendit quod nec etiam sensus est princi-  
pium motus predicti, tali ratione : sensus est in  
omnibus animalibus; si igitur sensus esset prin-  
cipium motus predicti, sequeretur quod omne  
animal hoc motu moueretur; quod patet esse 210

Φ(pecia 18) : Φ<sup>1</sup>(B<sup>1</sup>P<sup>1</sup>), Φ<sup>2</sup>(B<sup>0</sup>O<sup>1</sup>P<sup>1</sup>) Ψ : Ψ<sup>1a</sup>(V<sup>2</sup>F, F<sup>3</sup>), Ψ<sup>1b</sup>(P<sup>1</sup>P<sup>1</sup>), Ψ<sup>1c</sup>(B<sup>1</sup>F<sup>1a</sup>) 161 II Topicorum Φ, B<sup>1</sup> : 3 topicorum P<sub>g</sub>WV<sup>3</sup>,  
P<sup>1</sup>P<sup>1</sup> : 3 ethicorum O<sup>3</sup> : 9 ethicorum V<sup>2</sup>F, F<sup>1a</sup>P<sup>1</sup>, sec. m. F<sup>1</sup> 165 querimus] + sicut Ψ (scilicet O<sup>3</sup>) 169 inferioribus] uiuentibus F<sup>1a</sup>P<sup>1</sup>  
175 propter hoc Ψ : propterea P<sub>g</sub>WV<sup>3</sup>, V<sup>1</sup>V<sup>1</sup> : ipsa (i<sup>1</sup>pa pro p<sup>1</sup>pa ?) Φ 182 sensituum scr. : sensi. Φ : sensitua Ψ (-V<sup>2</sup>F : om. O<sup>3</sup>P<sup>1</sup>) :  
quod sentire potest (ex V) V<sup>2</sup>F 192 aut] uel Φ, B<sup>1</sup> ; sed cf. Ar., 432b17 196 ad idem] om. Ψ 202-204 non — animalibus Φ  
(-Pa), P<sub>g</sub>WV<sup>3</sup>, V<sup>1</sup>V<sup>1</sup>, TVI, P<sup>1</sup>, Ed<sup>5</sup> (ergo om. P<sup>1</sup>, Φ<sup>2</sup>) : ergo etc. Ψ (-P<sup>1</sup> : om. F, Ed<sup>1-4</sup> : quare etc. P<sup>1</sup>Pa) 205 sensituum scr. : sensus  
Φ, P<sup>1</sup>, B<sup>1</sup> : sensum F<sup>1</sup> : sensu P<sup>1</sup>, F<sup>1a</sup>P<sup>1</sup> : quod sentire potest (ex V) V<sup>2</sup>F 207 predicti Φ : localis processiuo Ψ<sup>1ab</sup> : talis Ψ<sup>1c</sup>

156-162 Eadem — irascibilem : Iam saec. XIII ineunte quaestio haec trita erat et responsio apud omnes fere eadem : etsi obiectum irascibilis  
est malum, actus tamen eius non est simpliciter fugere (uel odire, detestari, etc.), sed addit quendam conatum ad malum superandum cum spe  
uincendi; cf., praeter ipsum Ps.-Augustinum, *De spiritu et anima*, c. 65 (P.L. 40, 829) : « Porro quemadmodum circa rationale nostrum et scientia  
et ignoratio constant tanquam habitus et priuatio, sic et circa concupiscibile desiderium et contemptus, et circa id quod dicitur irascibile letitia  
pariter et ira uersantur », Iohannes Blund, *Tr. de Anima*, c. 7 (ed. Callus-Hunt, p. 18-20) : « Ab Aristotele habemus in Topicis quod duo con-  
traria sunt in eadem ui, ut cum amor sit in ui concupiscibili, odium erit in eadem ui; et per hoc ostendit quod odium non est in ui irascibili...  
uis concupiscibilis et uis irascibilis... ad diuersos actus referuntur, quoniam dicitur uis esse concupiscibilis secundum quod anima dicitur esse  
appetitiua rei delectabilis; dicitur autem esse uis irascibilis ab eo quod anima est respuitiua nociui et habet spem uincendi »; Philippus Cancellarius,  
*Summa* (Ms. Firenze Laur. S. Croce Plut. 26 Dext. 4, f. 48ra13-rb6) : « Item solet dici quod irascibilis est detestari malum. Set contra : bonum et  
malum sunt unius contrarietatis, ergo ad unam uim pertinent... »; Anonymus, *Q. de spe* (in Alexandri de Hales *Questiones 'Antequam esset frater'*,  
ed. Quaracchi, t. III, p. 1536, 27-28) : « Item, Gregorius in Moralibus [?] : Eadem uirtute fugitur malum et appetitur bonum »; Odo Rigaldus,  
*In III Sent.*, d. 26 (Ms. Troyes 824, f. 226va) : « Item, si dicatur quod affectiua bipartitur in irascibilem cuius est detestari malum, et concupiscibilem  
cuius est appetere bonum, contra : hoc non uidetur facere diuersas uires siue potencias set solum diuersa officia eiusdem; eiusdem enim potencie  
est appetere proprium obiectum et detestari contrarium »; Bonauentura, *In IV Sent.* (ed. Quaracchi, t. IV, p. 323b, arg. 3; p. 325-326, ad 3) :  
« ... odium dicitur dupliciter : aut cum quadam displicencia, aut cum insurrectione, uindicta et ira; et primum est in concupiscibili, secundum in  
irascibili ». — Quae tamen penitus renouata sunt c. 1227-1228 ab Alexandri discipulo qui redactionem L Glossae Alexandri conscripsit et c. 1230  
a magistro qui tractatum *De potenciis anime et obiectis* confecit (cf. supra adn. ad u. 152-153) : hi enim irascibilis primum actum non iam iram, sed  
spem posuerunt, non spem mali uincendi sed spem boni acquirendi; obiectum ergo irascibilis iam non est malum, sed bonum, non bonum simp-  
liciter sed bonum arduum, e quo efficitur ut irascibilis a concupiscibili differat etiam num quadam contentione, quae tamen oritur ab ipsa magni-  
tudine siue « arduitate » boni acquirendi (siue mali uitandi). 161 in II Topicorum : Ar., *Top.*, II 7, 113a33-b3, a Boethio transl. (A.L., V, p. 42,  
18-23; cf. ab Anonymo transl., ibid., p. 218, 13-18), iam a Iohanne Blund laud. (cf. supra adn., ad u. 156-162) et ab ipso Thoma, *In III Sent.*, d. 27,  
q. 1, a. 2, s.c.; *De uer.*, q. 25, a. 2, arg. 7; q. 28, a. 9, arg. 2; *I<sup>a</sup> II<sup>ae</sup>*, q. 23, a. 1, arg. 2; q. 26, a. 1, s.c.; *II<sup>a</sup> II<sup>ae</sup>*, q. 24, a. 1, arg. 1. 173 posterius : Ar.,  
*De resp.*, 470b6-480b30; *De sompno et uigilia*, 453b11-464b18. 182 Similiter : 432b19. 183 At uero neque ratiatiua : 432b26. 184 At  
uero neque appetitus : 432a6. 190-191 ymaginatum et desideratum : cf. Auertroes, III 44, u. 13-14 (p. 512) : « et iste motus qui est in loco  
semper est cum ymaginatione et desiderio ad aliquid ».

falsum, quia *multa sunt* animalia habencia *sensum* que tamen manent semper in eodem loco *et sunt immobilia per finem*, id est quandiu uiuunt. Et quia posset aliquis dicere quod hoc non est propter  
 215 hoc quod deficiat eis principium motiuum, set quia deficiunt eis instrumenta apta ad motum, ideo ad remouendum hoc subiungit quod *natura nichil facit frustra neque deficit in necessariis, nisi in animalibus orbatis et imperfectis*, sicut sunt animalia  
 220 monstrosa, que quidem monstra accidunt preter intentionem nature ex corruptione alicuius principii in semine; set animalia immobilia sunt *perfecta* in sua specie *et non sunt orbata* quasi monstra (cuius *signum est quia* generant sibi simile  
 225 *et habent debitum augmentum et decrementum*, quod non est in animalibus orbatis); ergo in huiusmodi animalibus natura nichil facit frustra neque deficit in necessariis; unde sequitur quod, si habent principium motus, quod *haberent partes organicas*  
 230 dispositas ad motum processiuum, alias principium motiuum esset in eis superfluum et necessaria ad executionem potencie motiue eis deficerent. Ex hoc autem accipere possumus quod cuicumque inest aliquod principium uite, insunt ei organa  
 235 conueniencia illi principio, et quod partes corporis sint propter partes anime.  
 432b26 Deinde cum dicit: *At uero*, ostendit quod etiam intellectus non est principium motiuum. Et dicit quod *neque pars rationatua* que uocatur *intellectus*  
 240 uidetur esse *mouens* (unde accipere possumus quod ratio et intellectus non sunt diuerse partes anime, set ipse intellectus noster dicitur ratio in quantum per inquisitionem quandam peruenit ad cognoscendum intelligibilem ueritatem); et quod intel-  
 245 lectus non sit principium mouens, probat primo quantum ad intellectum speculatiuum, quia, cum intellectus speculatiuus speculatiue considerat ea que sunt tantum speculabilia et nullo modo agibilia, sicut cum considerat quod triangulus  
 250 habet tres angulos equales duobus rectis et alia huiusmodi, manifestum est quod *speculatiuus* intellectus non *speculatur* aliquid *actuale*, *neque* aliquid dicit de *fugibili et persequibili*, et sic non potest mouere, quia *semper motus est fugientis aliquid*

secundum appetitum *aut persequentis*. Aliquando 255 autem intellectus considerat aliquid agibile, non tamen practice set speculatiue, quia considerat ipsum in uniuersali et non secundum quod est principium particularis operis; et de hoc dicit consequenter quod *neque* intellectus secundum 260 quod *fuert speculatus*, id est speculatiue considerauerit, *aliquid huiusmodi*, id est aliquid agibile, nondum *precipit* uel *persequi* uel *fugere*, sicut cum multociens intelligimus aliquid *terribile* uel *delectabile*, set intellectus *non iubet timere* uel desiderare; 265 set aliquando *mouetur cor* ad timendum absque imperio intellectus, et *si iterum delectabile* moueat appetitus, erit *aliqua* alia *pars* quam cor que mouetur (et hoc dicit propter opinionem Platonis qui posuit partes anime distinctas subiecto, ita 270 quod irascibilis cuius est timere sit in corde et concupiscibilis sit in aliqua alia parte corporis, puta in epate); sic igitur manifestum est quod intellectus, speculatiue considerando aliquid agibile, non mouet. Ex quo patet quod intellectus 275 speculatiuus nullo modo mouet.

Deinde cum dicit: *Amplius et precipiente*, probat 433a1 quod nec etiam practicus mouet, dicens quod, etiam *intellectu* practico *precipiente*, quod contingit cum intelligencia dicit aliquid fugiendum aut 280 persequendum, non propter hoc homo mouetur, *set agit secundum concupiscenciam*, sicut patet de incontinentibus qui habent rectam rationem set non inmanent rationi recte; unde uidetur quod intellectus non moueat. Probat autem idem ex 285 medicis, qui habentes scienciam *medicatiuam* non sanantur, quia non faciunt ea in se ipsis que precipit ars; ex quo uidetur quod *agere secundum scienciam* non sit *sciencie* practice, set alicuius *alterius*. 290

Deinde cum dicit: *At uero neque appetitus*, 433a6 ostendit quod pars *appetitiua* non sit *dominatiua* super hunc motum, quia uidemus quod continentes appetunt et concupiscunt, set *non operantur* ea *quorum habent appetitum*; e conuerso <est 295 in> incontinentibus, ut manifestius apparet in VII Ethicorum. Videtur igitur quod nec appetitus moueat.

Φ(pecia 18) : Φ<sup>1</sup>(B<sup>1</sup>P<sup>6</sup>), Φ<sup>2</sup>(B<sup>0</sup>O<sup>4</sup>P<sup>1</sup>) Ψ : Ψ<sup>1a</sup>(V<sup>2</sup>F, F<sup>6</sup>), Ψ<sup>1b</sup>(P<sup>4</sup>P<sup>6</sup>), Ψ<sup>1c</sup>(B<sup>1</sup>F<sup>6a</sup>) 211 animalia] om. Ψ 212 tamen] om. Φ  
 219-220 animalia monstrosa Ψ : monstrosa animalia (-lium V<sup>6</sup>) P<sup>6</sup>W<sup>1</sup>V<sup>3</sup>, V<sup>4</sup>V<sup>3</sup>; monstrosa (-tra O<sup>4</sup> : om. P<sup>6</sup>) animalium Φ 220 monst-  
 tra] + animalibus Ψ 228 quod] om. Φ 229 haberent] habeant Ψ<sup>1b</sup>; sed cf. Ar., 432b25 242 noster] om. Ψ 245 mouens]  
 motus Ψ 247 considerat] -ret Ψ 249 cum (quod B<sup>1</sup>) om. Φ 259 de hoc V<sup>2</sup>F, P<sup>6</sup>W<sup>1</sup>V<sup>3</sup>, V<sup>4</sup>V<sup>3</sup>, TV<sup>1</sup> : hoc de hoc Φ : hic  
 de hoc P<sup>4</sup> : ideo F<sup>6</sup>V<sup>6</sup>, O<sup>3</sup>P<sup>5</sup>, Ψ<sup>1c</sup> 260-261 secundum quod] cum F<sup>6</sup>V<sup>6</sup>, TV<sup>1</sup>, Ψ<sup>1c</sup>; cf. Ar., 432b29 263 persequi ser. : prosequi codd  
 267 moueat] mouet Φ, Ψ<sup>1b</sup> 278 practicus] intellectus praem. O<sup>3</sup>P<sup>5</sup> 281 persequendum V<sup>2</sup>F : pro- cett 295-296 e conuerso —  
 incontinentibus] om. F<sup>6</sup>, W, B<sup>1</sup>F<sup>6a</sup>P<sup>5</sup> (in F<sup>6</sup>P<sup>5</sup> uacat unus uersus et dimidia pars alterius) : deest Ve 295-296 est in suppl. cum O<sup>3</sup>, sec.m. B<sup>1</sup>  
 (in suppl. sec.m. P<sup>6</sup>V<sup>2</sup>V<sup>3</sup>) : de P<sup>6</sup> : om. cett

220 monstrosa : cf. Auerroes, III 45, u. 20 (p. 513) : « et sunt cum hoc perfecta, non monstrosa ». 220-221 preter intentionem nature : Ar.,  
 Phys., II 14, 199b1-9, secundum Thomam, De malo, q.16, a.6; cf. etiam De gen. animal., IV 4, 770b9-10, nec non Thomas, In III Sent., d.18, q.1,  
 a.3, arg. 6; C.G., II 40. 269-273 Platonis — epate : cf. supra I 10, 55-56, cum adn. 296-297 in VII Ethicorum : Ar., Eth. Nic., VII  
 1-10, 1145a15-1152a36.

<CAPITVLVM IX>

- 433a9 Videntur autem duo hec mouencia, aut appetitus aut intellectus, si <sup>10</sup>aliquis fantasiam posuerit sicut intelligenciam quandam : multi enim preter <sup>1</sup>scienciam secuntur fantasias, et in aliis <sup>1</sup>animalibus non intelligencia neque ratio est, set fantasia. <sup>1</sup>Vtraque ergo hec motiua secundum locum, intellectus et appetitus.
- 433a14 Intellectus autem qui propter aliquid ratiocinatur et qui practicus; differt <sup>15</sup>autem a speculatio fine. Et appetitus propter aliquid omnis est; cuius <sup>1</sup>enim appetitus, hoc principium practici intellectus, ultimum autem <sup>1</sup>principium actionis est. Quare rationabiliter hec duo uidentur <sup>1</sup>mouencia, appetitus et intelligencia practica; appetibile enim mouet, <sup>1</sup>et propter hoc intelligencia mouet, quia principium huius est quod <sup>20</sup>appetibile. Et fantasia autem cum moueat, non mouet sine appetitu. <sup>1</sup>Vnum igitur mouens, quod appetibile. Si enim duo, intellectus et <sup>1</sup>appetitus, mouebant, secundum communem utique aliquam speciem mouebant; nunc autem intellectus <sup>1</sup>non uidetur mouens sine appetitu : uoluntas enim appetitus est, cum autem secundum rationem mouetur, et secundum uoluntatem mouetur. <sup>25</sup>Appetitus autem mouet preter rationem : concupiscencia enim <sup>1</sup>appetitus quidam est.
- 433a26 Intellectus quidem igitur omnis rectus est. Appetitus autem et <sup>1</sup>fantasia et recta et non recta. Vnde semper quidem mouet appetibile, <sup>1</sup>set hoc est bonum aut apprensibile bonum; <sup>1</sup>non omne autem, set actuale bonum. Actuale autem est <sup>30</sup>contingens et aliter se habere. Quod quidem igitur huiusmodi potencia <sup>1</sup>mouet anime que uocatur appetitus, manifestum est.
- 433b1 Diuidentibus autem anime partes, si secundum potencias diuidant <sup>1</sup>et separent, ualde multe fiunt, uegetabile, sensibile, <sup>1</sup>intellectuum, consiliatum, adhuc appetituum. Hec enim plus differunt ab inuicem quam concupiscibile et irascibile.
- Quoniam autem appetitus fiunt contrarii ad inuicem, <sup>433b5</sup> hoc autem accidit <sup>1</sup>cum ratio et concupiscencie contrarie fuerint, fit <sup>1</sup>autem in temporis sensum habentibus : intellectus quidem enim propter <sup>1</sup>futurum retrahere iubet, concupiscencia autem propter ipsum iam; uidetur <sup>1</sup>enim quod iam delectabile et simpliciter delectabile et bonum simpliciter, <sup>10</sup>propterea quod non uidetur quod futurum.
- Specie quidem igitur unum erit mouens, appetibile <sup>433b10</sup> <sup>1</sup>aut appetituum, primum autem omnium appetibile; hoc <sup>1</sup>enim mouet cum non mouetur, eo quod sit intellectum aut ymaginatum. Numero <sup>1</sup>autem plura mouencia.
- Quoniam autem tria sunt, unum quidem mouens, <sup>433b13</sup> <sup>1</sup>secundum autem quo mouet, et tertium quod mouetur, mouens autem duplex, <sup>15</sup>aliud quidem immobile, aliud autem quod mouetur, est autem immobile <sup>1</sup>actuale bonum, mouens autem et quod mouetur <sup>1</sup>appetituum : mouetur enim quod appetit secundum quod appetit, et <sup>1</sup>appetitus actus aut motus quidam est; quod autem mouetur, animal est; <sup>1</sup>quo uero mouet organo appetitus, iam hoc corporeum est. Vnde <sup>20</sup>in communibus corporis et anime operibus considerandum est de <sup>1</sup>ipsis.
- Nunc autem, ut in summa dicatur, mouens organice <sup>433b21</sup> <sup>1</sup>ubi principium et finis idem, uelud <ginglismus> : <sup>1</sup>hic enim gibbosum et concauum hoc quidem finis, illud uero <sup>1</sup>principium. Vnde aliud quidem quiescit, aliud uero mouetur; ratione quidem altera <sup>25</sup>encia, magnitudine uero inseparabilia. Omnia enim pulsus et tractu mouentur; <sup>1</sup>propter quod oportet sicut in circulo manere aliquid et hinc incipere <sup>1</sup>motum. <sup>433b27</sup>
- 433a9 *Videntur autem duo hec mouencia* etc. Postquam Philosophus processit disputatiue ad inquirendum quid sit principium motus localis in animalibus, hic determinat ueritatem. Et primo ostendit in uniuersali quid sit principium motus; secundo; quomodo hoc principium in diuersis inueniatur diuersimode, ibi : *Omnino quidem igitur* etc. Circa primum duo facit : primo ostendit quid sit princi-

Ar. Ni : Ni<sup>1</sup>(φ, χω), Ni<sup>2</sup>(νξ, θ<sup>1</sup>θ<sup>2</sup>π) Np(pecia 6) : Np<sup>1</sup>(β, γσ), Np<sup>2</sup>(α, μτ) Nr 433a10 multi (= πολλοὶ con. Bywater, prob. Ross)  
V(Sankt-Florian), ω, sec.m. φ, χ, ν, T(26) : multa (= πολλὰ codd) V, Ni (-ω), Np 13 hec V, Ni, T(32) : om. Np 19 huius (perscr. μ :  
hoc v : h' cest), T (70 eius) 21 appetibile (= ἀρεκτόν EL, P) mg. φ, ω, sec.m. θ<sup>1</sup>π, Np, T(76) : appetituum (= ἀρεκτόν CW), SUVX)  
V, in textu φ, χ, Ni<sup>2</sup> 433b3 Hec] Hee π, P(T(143) enim] autem V, P(T(143) 6 fit Ni, T(156) : Sunt Np 7 temporis (-rum π)  
Ni, Np<sup>1a</sup>, T(157) : ipsis V(dett), Np<sup>2</sup>, Np<sup>1b</sup> 9 quod iam NiNp : ipsum iam V : ipsum quod iam Nr 10 quidem igitur (= μὲν οὖν  
CW), VX) NiNp : igitur V(A) : quidem (= μὲν EL, SU) Nr 12 ymaginatum Ni, T(179) : ymaginatum Np (-σ) 15 immobile NiNp :  
+ quidem (= μὲν) V, Nr 19 uero] autem V, φ, P(T(200) 22 uelut <ginglismus> ser. : ut grecum id est V(A) : uelud + mg. glin-  
gismus φ : uelut + lac. νξ : uelud circulus χ : neque glinissimus ω : omnia θ<sup>1</sup>θ<sup>2</sup>π : uelud glingismus (gungissmus β : glinstuus α : glingi[...])  
Np : + cardo mg. Nr : uelut glingismus + mg. Glingismus s.u. id est cardo Ven. Lat. VI 49

Φ(pecia 18) : Φ<sup>1</sup>(Bl<sup>1</sup>P<sup>2</sup>), Φ<sup>2</sup>(B<sup>2</sup>O<sup>1</sup>Pi) Ψ : Ψ<sup>1a</sup>(V<sup>2</sup>F, V<sup>3</sup>W), Ψ<sup>1b</sup>(VeVi), Ψ<sup>1c</sup>(Bb<sup>1</sup>F<sup>2</sup>) 1 duo hec ser. (cf. Ar., 433a9; supra III 8,  
29; infra u. 20) : inu. codd 7 igitur] om. Φ

7 Omnino : III 10, 433b27.

pium motus in animalibus; secundo docet ordinem  
 10 quo motus iste completur quantum ad motores  
 et mobilia, ibi: *Specie quidem igitur*. Circa primum  
 tria facit: primo ponit duo esse principia motus;  
 secundo reducit ea in unum, ibi: *Intellectus*  
*autem* etc.; tercio soluit obiectionem superius  
 15 positam, ibi: *Quoniam autem appetitus fiunt contrarii*.

Dicit ergo primo quod, consideratis hiis que  
 predicta sunt, cum manifestum sit quod uegetatiua  
 pars non sit mouens et similiter neque sensus  
 cum non omnia in quibus hec sunt moueri  
 20 inueniantur, ut ex dictis patet, *uidentur duo hec*  
*esse mouencia*, scilicet *appetitus* et *intellectus*, ita  
 tamen quod sub intellectu comprehendatur etiam  
 fantasia, que habet aliquid simile intellectui, in  
 quantum mouet ad absenciam sensibilibum sicut  
 25 et intellectus, quia hoc etiam est principium  
 motus: *multi* enim homines, pretermissa sciencia  
 intellectus, *secuntur* in suis motibus fantasiam,  
 sicut illi qui non secundum rationem agunt, set  
 impetu mouentur ad aliquid agendum; et in aliis  
 30 *animalibus* manifestum est quod non est intellectus  
*neque ratio* que mouere possit, set solum *fantasia*.  
 sic ergo manifestum est quod *utraque hec* mouent,  
*intellectus*, sub se comprehendens fantasiam, et  
*appetitus*.

433a14 Deinde cum dicit: *Intellectus autem qui propter*  
*aliquid*, reducit predicta mouencia in unum.  
 Et circa hoc tria facit: primo ostendit propositum;  
 secundo ex eo quod ostensum est assignat causam  
 cuiusdam accidentis circa motum animalium, ibi:  
 40 *Intellectus quidem igitur* etc.; tercio inprobat diui-  
 sionem potenciarum quam Antiqui ponebant, ibi:  
*Diuidentibus autem*.

Dicit ergo primo quod intellectus qui mouet  
 est *intellectus qui ratiocinatur propter aliquid*, non  
 45 propter ratiocinari tantum, et hic est intellectus  
*practicus*, qui *differt a speculatio* secundum finem:  
 nam speculatiuus speculatur ueritatem non propter  
 aliquid aliud, set propter ipsam tantum, practicus  
 autem speculatur ueritatem propter operationem.

Et manifestum est etiam quod *omnis appetitus est* 50  
*propter aliquid* (stultum enim esset dicere quod  
 aliquis appetat propter appetere; nam appetere  
 est quidam motus in aliud tendens); id autem  
 cuius est *appetitus*, scilicet appetibile, est *principium*  
*intellectus practici*; nam id quod est primo appe- 55  
 tibile est finis a quo incipit consideratio intellectus  
 practici: cum enim uolumus aliquid deliberare de  
 agendis, primo supponimus finem et deinde  
 procedimus per ordinem ad inquirenda illa que  
 agenda sunt propter finem sicut procedentes 60  
 semper a posteriori ad prius usque ad id quod  
 primo inminet nobis agendum; et hoc est quod  
 subdit quod *ultimum* in consideratione intellectus  
 practici est *principium actionis*, id est illud unde  
 debemus actionem incipere. Vnde *rationabiliter* 65  
 dictum est quod *hec duo* sunt *mouencia, appetitus et*  
*intellectus practicus*; quia enim ipsum *appetibile*  
*mouet*, quod est primum consideratum ab intellectu  
 practico, *propter hoc* dicitur intellectus practicus  
 mouere, quia scilicet eius *principium, quod* est 70  
*appetibile*, mouet. Et quod dicitur de intellectu,  
 intelligendum est et de fantasia, quia, *cum fantasia*  
*mouet, non mouet sine appetitu*; non enim mouet  
 nisi in quantum representat appetibile, sicut nec  
 intellectus. Sic *igitur* apparet quod *unum est mouens,* 75  
*quod* est *appetibile*; hoc enim et appetitum mouet  
 et est principium intellectus, que duo ponebantur  
 mouencia. Et hoc rationabile est quod hec duo  
 mouencia reducantur in unum, quod est appetibile,  
 quia, *si* ponebantur *hec duo, intellectus et appetitus,* 80  
 esse mouencia respectu eiusdem motus, cum  
 unius effectus sit una causa propria, necesse est  
 quod moueant hec duo *secundum aliquam speciem*  
*communem*; non autem dicendum quod appetitus  
 moueat sub specie intellectus, set magis e conuerso 85  
 intellectus uel intelligibilis <sub specie appeti-  
 tus>, quia *intellectus non inuenitur mouens sine*  
*appetitu*, quia *uoluntas*, secundum quam mouet  
 intellectus, est quidam *appetitus* (et huius ratio  
 assignatur in IX Methaphisice, quia, cum ratio 90

Φ(pecia 18) : Φ<sup>1</sup>(B<sup>1</sup>P<sup>4</sup>), Φ<sup>2</sup>(B<sup>0</sup>O<sup>4</sup>P<sup>1</sup>) Ψ : Ψ<sup>1a</sup>(V<sup>2</sup>F, V<sup>3</sup>W), Ψ<sup>1b</sup>(V<sup>2</sup>V<sup>1</sup>), Ψ<sup>1c</sup>(Bb<sup>1</sup>F<sup>4a</sup>) 17 predicta] dicta *pr.m.* Pi, Ψ<sup>1bc</sup> 23 aliquid  
 simile] *inu.* Φ 24 ad] in Ψ<sup>1a</sup>, Vi : apud V<sup>2</sup>, Ψ<sup>1c</sup> absenciam] -cia Ψ<sup>1a</sup>, Vi 25 et] *om. pr.m.* B<sup>1</sup>, Ψ (-Vi) 32 mouent] + scili-  
 cet V<sup>2</sup>F, Ψ<sup>1bc</sup> 35 autem] *om.* Φ (-B<sup>1</sup>), V<sup>2</sup>F 44 ratiocinatur] ratiocinatur Φ, F, Bb<sup>1</sup> 45 ratiocinari] ratiocinari Φ : rationem ?Bb<sup>1</sup>  
 50 etiam] eius W : *om.* Ψ (-V<sup>2</sup>, W) 56 a] in Φ 60 sicut] sic V<sup>3</sup>W, Ψ<sup>1bc</sup> 72 et] etiam Ψ<sup>1ab</sup>, Bb<sup>1</sup> : *om.* Ψ<sup>1c</sup> (-Bb<sup>1</sup>) 76 et] *om.* Φ  
 79 mouencia] *om.* Φ 84 non] + est Ψ (est *post* autem W) 86 sub specie appetitus *suppl. cum* O<sup>2</sup>PaW, *sec.m.* P<sup>2</sup>VBlF<sup>1</sup> (+ uel appe-  
 tibilis W) : *om. ceti*

11 Specie : 433b10. 13 Intellectus : 433a14. 15 Quoniam : 433b5. 17 predicta : III 8. 20 dictis : III 8, 432b14-26. 26 multi  
 enim homines : Auerroes, III 48, u. 17-18 (p. 516) : « multi homines desiderant, sed non consequuntur desiderium sed intellectum » ; Adam de  
 Bocfeld (Urb.lat.206, f. 296r ; Bologna Univ. 2344, f. 51v) : « homines in quibus sunt simul fantasia et intellectus multa consequuntur secundum  
 fantasiam » ; Themistius, f. 35rb (ed., p. 264, 24-26) : « In multis enim homines phantasias magis sequuntur quam scientias ». — Aliter Ps.-Petrus  
 Hispanus, *Expositio lib. II-III de anima*, p. 366, 28-29 : « multa animalia » ; Anonymus, *In de anima II-III* (Oxford, f. 23va ; Roma, f. 49vb) :  
 « enim, pro quia, multa, suple animalia, preter scienciam secuntur fantasiam » ; Albertus, p. 233, 6 : « multa animalia ». Cf. adn. ad Ar., 433a10.  
 40 Intellectus : 433a26. 42 diuidentibus : 433b1. 57-62 cum — agendum : cf. Ar., *Eth. Nic.*, III 8, 1112b15-19. 82 unius — propria :  
 cf. ipse Thomas, *II<sup>a</sup> II<sup>ae</sup>*, q.34, a.6, arg. 3, nec non I<sup>a</sup>, q.52, a.3. 90 in IX Methaphisice : Ar., *Met.*, IX 4, 1048a8-16. Cf. Préf., p. 273\*.



sciencie practice se habeat ad opposita, non mouet nisi determinetur ad unum per appetitum). Set *appetitus mouet sine ratione*, sicut patet in hiis que mouentur ex concupiscencia; *concupiscencia enim* 95 *est appetitus quidam*. Exemplificat autem magis de concupiscencia quam de ira, quia ira habet aliquid rationis, non autem concupiscencia, ut probat Philosophus in VII Ethicorum. Et sic patet quod duo mouencia reducuntur ad unum, quod est appetibile. 100

433a26 Deinde cum dicit: *Intellectus quidem*, assignat ex premissis rationem cuiusdam accidentis circa motum uel actionem, ostendens scilicet quare in actionibus et motibus nostris erramus. Et dicit 105 quod *omnis intellectus est rectus*. Quod intelligendum est de intellectu principiorum: non enim erramus circa prima principia in operabilibus, cuiusmodi sunt: Nulli esse nocendum, Non esse aliquid iniuste agendum, et similia, sicut nec erramus 110 circa prima principia in speculatiuis; in hiis autem que sunt post principia, si quidem recte consideramus, procedit ex rectitudine que est circa prima principia, si autem a rectitudine declinamus, procedit ex errore qui accidit in 115 ratiocinando. Set *appetitus et fantasia*, que etiam mouent, sunt et cum rectitudine et sine rectitudine; et ideo in actionibus nostris contingit deficere a rectitudine secundum quod deficimus ab intellectu et ratione. Vnde patet ex premissis 120 quod *appetibile semper mouet*, hoc autem appetibile est aut uere *bonum*, quando persistitur in iudicio recti intellectus, aut *apparens bonum*, quando declinatur a iudicio recti intellectus propter appetitum uel fantasiam; *non autem omne bonum* 125 *est appetibile et mouens*, set bonum agibile, quod est bonum applicatum ad operationem. Et hoc contingit aliter se habere, sicut omnia que actioni

nostre subduntur; unde bonum uniuersale et necessarium in sua uniuersalitate consideratum non mouet. Manifestum est igitur quod potencia 130 anime que dicitur appetitus sit mouens.

Deinde cum dicit: *Diuidentibus autem*, excludit 433b1 id quod Antiqui dixerunt de distinctione partium motuarum anime, dicens quod *diuidentibus partes anime* in rationalem, irascibilem et concupiscibilem, 135 *si ipsi intendant distinguere potencias anime ab inuicem separatas*, multo plures fient quam illi posuerunt, uidelicet uegetabile, sensibile, intellectiuum et consiliatiuum et appetitiuum (distinguit autem consiliatiuum ab intellectiuo sicut in 140 VI Ethicorum distinguitur ratiatiuum, quod est contingencium, a scientifico, quod est necessarium, et ea ratione que ibi tangitur). Hee autem partes anime *plus differunt ab inuicem quam concupiscibile et irascibile*, que comprehenduntur sub 145 appetitu sensitiuo. Vnde plures sunt partes quam ipsi ponant.

Deinde cum dicit: *Quoniam autem appetitus*, 433b5 excludit quandam obiectionem supra positam ad ostendendum quod appetitus non mouet per hoc 150 quod continentes non secuntur appetitum; set hec ratio soluitur quia in homine sunt *contrarii appetitus* quorum unum continentes secuntur et alii repugnant. Dicit ergo quod, quia possunt fieri *appetitus contrarii ad inuicem*, hoc contingit cum 155 *ratio concupiscencie contrariatur*, et *fit hoc*, id est accidit hoc, *in habentibus sensum temporis*, id est qui non solum cognoscunt quod in presenti est, set considerant preteritum et futurum, quia *intellectus* quandoque ab aliquo concupiscibili *retrahere iubet* 160 *propter considerationem futuri*, sicut cum febrienti ex iudicio intellectus uidetur esse abstinendum a uino ne febris incalescat, set concupiscencia incitat ad accipiendum *propter ipsum iam*, id est

$\Phi$ (pecnia 18) :  $\Phi^1(B^1P^0)$ ,  $\Phi^2(B^0O^1P^1)$   $\Psi$  :  $\Psi^{1a}(V^2F, V^3W)$ ,  $\Psi^{1b}(V^2Vi)$ ,  $\Psi^{1c}(B^1F^{1a})$  93 que] qui  $\Phi$ ,  $\Psi^{1b}$ ,  $B^1$ ,  $P^3$  101 quidem  
scr. cum  $V^2$  (cf. Ar., 433a26, nec non supra u. 40) : igitur  $F$  : autem *cett* 107 operabilibus (-ationibus  $F$ )  $\Psi$  : corporalibus  $\Phi$  110 in  
speculatiuis  $\Psi^{1a}$ ,  $TVI$  : in operatiuis  $\Phi$ ,  $V^2$  : in operatiuis uel speculatiuis  $V^3$  : om.  $\Psi^{1c}$  111 post] prima  $\Phi$ ,  $\Psi^{1bc}$  (post prima  $W$ ,  $T$ )  
112 consideramus] -remus  $\Phi$  113 prima] om.  $\Psi$  115 que] qui  $\Phi$  (que etiam mouent om.  $F^{1a}$ ) 119 premissis] predictis  $\Psi^{1bc}$   
126 operationem] actionem  $\Psi^{1a}$  128-129 uniuersale et necessarium  $F^s$  : uniuersale est necessarium  $\Phi$  : alterum et necessarium  $V^3$  : ul-  
timum et necessarium  $\Psi^{1bc}$  (- $F^s$ ) : om.  $\Psi^{1a}$  (- $V^3$ ) 134 dicens quod] om.  $\Phi$  137 multo plures  $V^3W$ ,  $T$ ,  $F^s$  : per plures  $V^2$  : plures  $F$  :  
multe plures *cett* (cf. Ar., 433b2 : ualde multe ; *uerbum Thomae* multo *Aristotelis uerbo* ualde *respondere uidetur*, *uerbum uero Thomae* plures *Aristo-*  
*telis uerbo* multe) 137-138 illi posuerunt] ipsi ponant (ponunt  $V^3$ )  $\Psi$  140 intellectiuo scr. : appetitiuo *codd* 141 ratiatiuum] ratio-  
cinatiuum  $Pi$ ,  $\Psi^{1bc}$  149 supra] contra  $\Phi$ ,  $V^3$ ; *sed cf. u. 14* superius 151 set] et  $\Phi$  155 ad] ab  $\Phi$ ; *sed cf. Ar., 433b5* 156 id  
est scr. cum  $V^2$ ,  $Ed^p$  arm : et *codd* (quod  $W$ ) 157 hoc] om.  $P^0$ ,  $\Psi$  (- $V^3W$ ) 164 propter] om.  $\Psi$  (- $W$ ); *sed cf. Ar., 433b8*

98 in VII Ethicorum : Ar., *Eth. Nic.*, VII 6, 1149a25-b2. 106 de intellectu principiorum : Albertus, p. 235, 29-40; ipse Thomas, *In II Sent.*, d.5, q.1, a.1, arg. 4; d.24, q.3, a.3, arg. 2 et ad 2; de intellectu incomplexorum, supra III 5, 430a26-27, b27-28; cf. ipse Thomas, *De uer.*, q.1, a.11, arg. 1 et c.; *I<sup>a</sup>*, q.58, a.5, s.c.; *De malo*, q.16, a.2, arg. 4; a.6, s.c. 2 et ad s.c. 2; de utroque (primo de intellectu incomplexorum et per consequens de intellectu principiorum), Thomas, *De uer.*, q.15, a.3, arg. 1 et ad 1; *I<sup>a</sup>*, q.17, a.3, arg. 2 et ad 2; q.85, a.6, s.c. et c. 133 Antiqui : cf. supra, III 8, 432a24-25; Plato secundum Thomam, III 8, 185-187. 140-141 in VI Ethicorum : Ar., *Eth. Nic.*, VI 1, 1139a11-15, a Roberto Grosseteste transl. (A.L., XXVI 3, p. 253, 18-21; cf. ab Anonymo recogn., 4, p. 479, 4-7). 149 supra : III 8, 433a6-8. 162 abstinendum : cf. Ar., *Eth. Nic.*, X 15, 1180b9-10, a Roberto Grosseteste transl. (A.L., XXVI 3, p. 367, 15-16).

165 propter id quod in presenti est : uidetur enim quod  
in presenti est delectabile, esse simpliciter delectabile  
et bonum, ex eo quod non consideratur futurum.  
433b10 Deinde cum dicit : *Specie quidem igitur* etc.,  
ostendit ordinem motus. Et circa hoc tria facit :  
170 primo ostendit quomodo mouencia sint unum et  
quomodo plura ; secundo quomodo ordinantur  
ad inuicem, ibi : *Quoniam autem tria sunt* ; tercio  
determinat summarie de uno eorum que ad motum  
requiruntur, ibi : *Nunc autem, ut in summa*.  
175 Dicit ergo primo quod, si mouencia conside-  
rantur formaliter et secundum speciem, unum erit  
*mouens*, scilicet appetibile uel appetituum, quia inter  
omnia primum mouens est appetibile ; hoc enim est  
mouens non motum in quantum est ymaginatum  
180 uel intellectum (manifestum est enim quod secunda  
mouencia non mouent nisi in quantum participant  
primum, unde omnia conueniunt in specie primi  
mouentis). Quamuis autem omnia mouencia sint  
unum secundum speciem primi mouentis, tamen  
185 numero sunt plura.  
433b13 Deinde cum dicit : *Quoniam autem tria*, assignat  
ordinem motus. Et dicit quod tria sunt que inue-  
niuntur in motu, unum quod est mouens, et aliud  
est organum quo mouens mouet, et tertium est quod  
190 mouetur ; mouens autem est duplex, unum quidem  
immobile et aliud quod est mouens motum ; in  
motu igitur animalis mouens quod non mouetur  
est bonum actuale, quod mouet appetitum prout est  
intellectum uel ymaginatum ; set mouens motum  
195 est ipse appetitus, quia omne quod appetit in quan-  
tum appetit mouetur, et ipsum appetere est quidam  
actus uel motus, prout motus est actus perfecti,  
sicut supra dictum est de operatione sensus et  
intellectus ; quod autem mouetur est animal ; organum  
200 autem quo appetitus mouet est aliquid corporeum,  
scilicet quod est primum organum motus. Et ideo

de huiusmodi organis considerandum est in opera-  
tionibus communibus anime et corporis (determinat  
enim de hoc in libro De causa motus animalium) ;  
in hoc enim libro intendit determinare de anima 205  
secundum se.

Deinde cum dicit : *Nunc autem, ut in summa* etc., 433b21  
summarie determinat de organo motus localis.  
Et dicit in summa quod primum mouens organice  
oportet tale esse ut in eodem sit et principium et 210  
finis motus, sicut in quadam circulatione in qua  
est et gibbosum et concauum, quorum unum est quasi  
finis et aliud quasi principium : nam concauum est  
sicut finis, gibbosum autem esse uidetur sicut  
principium motus ; secundum concauitatem enim 215  
contrahitur in se ipso, secundum gibbositatem  
uero attenditur eius dilatatio, prout ab ipso fit  
principium motus pulsus. Et quia in ipso est  
principium motus et finis, principium autem  
motus oportet esse immobile in unoquoque motu, 220  
sicut cum mouetur manus quiescit brachium et  
cum mouetur brachium quiescit humerus, et sic  
omnis motus ab aliquo immobili procedit, oportet  
quod in primo organo motus quod est cor sit  
aliquid quiescens in quantum est principium motus 225  
et aliud quod mouetur in quantum motus termi-  
natur ad ipsum ; et hec duo in ipso, scilicet  
quiescens et motum, sunt diuersa ratione, set  
subiecto et magnitudine sunt ab inuicem insepa-  
rabilia. Et quod oporteat ibi esse principium 230  
motus et finis et per consequens quiescens et  
mobile, manifestum est ex hoc quod omnis motus  
animalis componitur ex pulsu et tractu ; in pulsu  
autem id quod est mouens est tantum principium  
motus, quia pellens elongat a se id quod pellitur ; 235  
set in tractu id quod mouet est terminus motus,  
quia trahens ad se mouet id quod trahitur ; et  
propter hoc oportet quod primum organum

Φ(pecia 18) : Φ<sup>1</sup>(B<sup>1</sup>P<sup>1</sup>), Φ<sup>2</sup>(B<sup>0</sup>O<sup>1</sup>P<sup>1</sup>) Ψ : Ψ<sup>1a</sup>(V<sup>2</sup>F, V<sup>3</sup>W), Ψ<sup>1b</sup>(V<sup>2</sup>V<sup>1</sup>), Ψ<sup>1c</sup>(B<sup>1</sup>F<sup>1a</sup>) 174 ut scr. cum Vi : et Φ : tanquam (ex V)  
V<sup>3</sup>W : res quam (!) V<sup>2</sup>F : om. Ψ<sup>1bc</sup> (-Vi) 174 in summa] om. Ψ (in suppl. V<sup>3</sup>) 190 autem] om. Φ 198 sicut supra] prout Ψ<sup>1c</sup>  
204 de] om. Φ, F<sup>1a</sup>P<sup>2</sup> 212 et] om. Φ<sup>2</sup>, F, Ψ<sup>1bc</sup> 213 quasi] sicut Φ<sup>1</sup> 218 motus] + et Ψ (deest F<sup>1a</sup>) 224 primo] ipso Ψ<sup>1bc</sup> ;  
sed cf. u. 238

172 Quoniam : 433b13. 174 Nunc : 433b21. 198 supra : III 4, 431a4-8 ; cf. etiam II 10, 416b32-417a2, 9-11 ; III 1, 429a13-18, nec non  
ipse Thomas, supra, I 6, 219-222 ; I 10, 169-215. 204 in libro de causa motus animalium : Ar., *De motu animal.*, 698a1-704b3, a Guillelmo de  
Moerbeke transl. (ed. L. Torraca, *Aristotele. De motu animalium*, Napoli 1958, p. 54-63). 211 in quadam circulatione : cf. Auerroes, III 55,  
in textu et in com., u. 3, 24 (p. 525) : « sicut motus giratiuus » ; Albertus, p. 237, 32 : « sicut motus giratiuus ». 213-215 nam — motus :  
aliter Auerroes, III 55, u. 44-46 (p. 526) : « ita quod gibbosum sit quiescens a quo erit principium expulsionis et ad quod sit finis attractionis, et  
concauum sit motum ». 221-222 sicut — humerus : Ar., *De motu animalium*, 1, 698b1-3, a Guillelmo transl. (ed. Torraca, p. 54, 27-29) : « Set  
equidem semper principium primum in quantum principium quiescit, mota particula que desubtus, ut puta brachio quidem moto, cubitum, toto  
autem membro, humerus » ; cf. 702a27-32 (*ibid.*, p. 60, 29-34) ; Albertus, p. 237, 43-45. 224 cor : Ar., *De sompno*, 2, 455b33-456a8 ; *De part.*  
*animal.*, II 1, 647a24-31 ; III 3, 665a10-13 ; 4, 666b14-16 ; Themistius, f. 35vb (ed., p. 269, 26) : « talis autem est locus qui circa cor » ; Auerroes,  
III 55, u. 58-59, 80-82 (p. 526-527) ; Ps.-Petrus Hispanus, *Expositio lib. II-III de anima*, p. 373-374 ; Anonymus, *In de anima II-III* (Oxford, f. 24ra ;  
Roma, f. 50rb) : « requiritur aliquid quiescens quod est principium unius et finis alterius ; hoc autem est cor : cor enim est principium pulsus et  
finis tractus in huiusmodi animalibus ». — E contrario Albertus, p. 237, 79-238, 12 : « Et ideo meo iudicio mentitur Auerroes dicens cor esse  
quiescens unde fit expulsio et ad quod fit attractio... Patet igitur non esse cor huiusmodi membrum » ; cf. P. Michaud-Quantin, *La psychologie de*  
*l'activité chez Albert le Grand*, Paris 1966, p. 17-26. 229 subiecto : cf. supra, II 26, 140, cum adn.

240 motus localis in animali sit et ut principium  
 motus et ut terminus et ideo oportet quod sit in  
 eo aliquid manens et quod tamen hinc incipiat  
 motus, sicut apparet in motu circulari : nam  
 corpus quod circulariter mouetur propter immo-  
 245 bilisatem centri et polorum non mutat totaliter  
 locum, nisi forte ratione, set secundum totum  
 manet in loco eodem secundum subiectum, partes  
 autem uariant locum subiecto et non ratione  
 tantum ; sic etiam est in motu cordis : nam cor  
 in eadem parte corporis fixum manet, set mouetur  
 secundum dilatationem et constrictionem, ut  
 250 causet motum pulsus et tractus ; et sic quodam  
 modo est mobile et quodam modo quiescens.

$\Phi$ (pecia 18) :  $\Phi^1(BI^1P^1)$ ,  $\Phi^2(Bo^1O^1Pi)$   $\Psi$  :  $\Psi^{1a}(V^2F, V^3W)$ ,  $\Psi^{1b}(V^2Vi)$ ,  $\Psi^{1c}(Bb^1F^{4a})$   
 248 cor] *ante fixum tr.*  $\Psi$  (*pro cor fixum hab. confixum F^{4a}P^3*)

241 manens *scr. cum V^2* : mouens *ceff*

<CAPITVLVM X>

433b27 Omnino quidem igitur, sicut predictum est, in quantum appetituum animal, sic ipsius motuum est; appetituum autem non sine fantasia, fantasia autem omnis aut rationalis aut sensibilis est. Hac quidem igitur et alia animalia participant.

433b31 Considerandum autem et de imperfectis, quid mouens est, quibus tactus solum inest sensus, utrum contingat fantasiam inesse hiis, aut non, et concupiscenciam. Videtur enim leticia et tristitia inesse, si autem hec, et concupiscenciam necesse. Fantasia autem quomodo utique inerit? Aut sicut mouentur indeterminate, et hec insunt quidem, indeterminate autem insunt.

434a5 Sensibilis quidem igitur fantasia, sicut dictum est, et aliis animalibus inest, deliberatiua autem in rationalibus: utrum enim aget hoc aut hoc, iam rationis est opus, et necesse uno mensurare; maius enim

imitatur, quare potest unum ex pluribus fantasmatis facere. Et causa hec eius quod opinionem non putari habere, quoniam eam que ex sillogismo non habet, hec autem illam. Propter quod deliberatiuum non habet appetitus.

Vincit autem aliquando et mouet deliberationem, aliquando autem mouet se ipsum, sicut spera, appetitus appetitum, cum in continencia fuerit. Natura autem semper que sursum principalior est et mouet, ut tribus lationibus iam moueatur.

Scientificum autem non mouet, set manet. Quoniam autem hec quidem uniuersalis existimatio et ratio, alia uero particularis (hec quidem enim dicit quod oportet talem tale agere, hec autem quod hoc quidem tale et ego talis), iam hec mouet opinio, non que uniuersalis; aut utraque, set hec quidem quiescens magis, hec autem non.

433b27 Omnino quidem igitur, sicut predictum est, etc. Postquam Philosophus determinauit de principio motiuo secundum motum localem in communi et secundum se, nunc determinat de ipso per comparationem ad diuersa genera animalium. Et circa hoc tria facit: primo ostendit quid sit commune omnibus animalibus participantibus motum; secundo quomodo principium motiuum inueniatur in animalibus imperfectis, ibi: Considerandum autem et de imperfectis etc.; tercio ostendit quomodo hoc principium motus sit in animali perfectissimo, quod est homo, differenter ab aliis animalibus, ibi: Sensibilis quidem igitur fantasia etc.

Dicit ergo primo quod omne animal, in quantum est appetituum, sic est sui ipsius motiuum (nam appetitus est propria causa motus); set appetituum non est sine fantasia, que uel est rationalis uel sensibilis. Sensibili autem fantasia alia animalia ab

homine participant, non autem fantasia rationali. Considerandum autem quod, sicut supra sub intelligencia fantasiam comprehendit, ita etiam nunc fantasiam usque ad intellectum extendit, sequens nominis rationem: nam fantasia apparitio quedam est, apparet autem aliquid et secundum sensum et secundum rationem; fantasia etiam habet suam operationem in absentia sensibilium, sicut et ratio et intellectus.

Deinde cum dicit: Considerandum autem etc., ostendit quid sit principium motus in animalibus imperfectis (et dicuntur animalia imperfecta quibus inest solum sensus tactus). Et dicit quod considerandum est quid moueat ea, utrum scilicet sit in eis fantasia et concupiscencia, uel non. Videtur autem quod in eis sit concupiscencia, quia in eis uidetur esse leticia et tristitia (retrahunt enim se cum ab aliquo nociuo tanguntur et aperiunt se et exten-

Ar. Ni: Ni<sup>1</sup>(φ, χω), Ni<sup>2</sup>(υξ, θ<sup>1</sup>θ<sup>2</sup>π) Np(pecia 6): Np<sup>1</sup>(β, γσ), Np<sup>2</sup>(α, μτ) Nr 433b29 aut<sup>1</sup> V, φ: om. cett 434a2 concupiscenciam  
 Ni (-χθ<sup>2</sup>): concupiscencia χθ<sup>2</sup>, Np 3 et<sup>1</sup>] aut Np<sup>1a</sup> 4 quomodo (= πως) VNiNp: aliquid (= πως) Nr utique] quidem Np<sup>2</sup>  
 7 rationalibus] -alibus θ<sup>1</sup>θ<sup>2</sup>π, Np<sup>2</sup> 13 deliberationem (= ? βούλευσιν) VNiNp, T(100): βούλησιν codd Graeci mouet<sup>2</sup> (= ? κινεῖ;  
 cf. ἐκλείπει; H<sup>e</sup>R<sup>c</sup>; cf. Siwek) NiNp: hec (= ἐκλείπει cett) V 13 se ipsum (= ? ἐκωτῆν) NiNp: illam (= πωτῆν codd) V 14 in conti-  
 nencia T(106): incontencia (= ἀκρασία) NiNp: inabstencia V 15 iam Ni (-χ): om. Np

Φ(pecia 18): Φ<sup>1</sup>(B<sup>1</sup>P<sup>2</sup>), Φ<sup>2</sup>(B<sup>2</sup>O<sup>1</sup>P<sup>2</sup>) Ψ: Ψ<sup>1a</sup>(V<sup>2</sup>F, V<sup>3</sup>W), Ψ<sup>1b</sup>(V<sup>2</sup>V<sup>1</sup>), Ψ<sup>1c</sup>(B<sup>2</sup>F<sup>2a</sup>) 13 igitur suppl. cum V<sup>2</sup>V<sup>2</sup>V<sup>1</sup>: om. cett  
 20 autem] est autem F<sup>2</sup>W, V<sup>e</sup>, B<sup>2</sup>F<sup>2</sup>: autem est V<sup>2</sup>, V<sup>1</sup>, F<sup>2a</sup>P<sup>2</sup>: est V<sup>2</sup> 21 intelligencia] intellectu F<sup>2a</sup>P<sup>2</sup> 31 solum V<sup>e</sup>, F<sup>2a</sup>P<sup>2</sup>:  
 solus Ψ<sup>1a</sup>, V<sup>1</sup>, B<sup>2</sup>: om. Φ 35 retrahunt enim Ψ (nam retrahunt O<sup>1</sup>P<sup>2</sup>, P<sup>2</sup>): quia retrahunt autem Φ ab] om. Φ, O<sup>1</sup>P<sup>2</sup>, P<sup>2</sup>

9 Considerandum: 433b31. 13 Sensibilis: 434a5. 20 supra: III 9, 433a9-10. 23 apparitio: cf. supra, II 30, 130, cum adn.  
 35-36 retrahunt — tanguntur: cf. supra, II 4, 64.

dunt in id quod est eis conueniens, quod non fieret nisi esset in eis dolor et delectatio), *si autem* *hec* sunt in eis, necessarium est quod etiam eis  
 40 insit concupiscencia : ex sensu enim delectationis sequitur concupiscencia. Set, cum concupiscencia non sit sine fantasia, restat querendum *quomodo* sit in eis fantasia ? Et respondet quod, *sicut mouentur*, ita inest huiusmodi animalibus et fantasia  
 45 et concupiscencia ; mouentur autem non determinate quasi intendentes aliquem locum determinate in suo motu, sicut accidit in animalibus que mouentur motu processiuo, que ymaginantur aliquid distans et illud concupiscunt et ad illud  
 50 mouentur ; set huiusmodi animalia imperfecta non ymaginantur aliquid distans, quia nichil ymaginantur nisi apud presenciam sensibilis, set, cum leduntur, ymaginantur illud ut nociuum et retrahunt se, et, cum delectantur, effundunt se super  
 55 illud et applicant se illi ; et sic in eis est fantasia et concupiscencia indeterminata, in quantum ymaginantur et concupiscunt aliquid ut conueniens, non autem ut hoc uel illud aut hic uel ibi, set habent confusam ymaginationem et concupiscenciam.  
 60  
 434a5 Deinde cum dicit : *Sensibilis quidem igitur*, ostendit quomodo principium motiuum sit in hominibus. Et circa hoc tria facit : primo ostendit quomodo principium mouens in hominibus est  
 65 ratio deliberans ; secundo quomodo aliquando deliberatio rationis per appetitum uincitur, ibi : *Vincit autem aliquando* etc. ; tercio ostendit que ratio sit mouens, ibi : *Scientificum autem non mouet* etc.  
 Dicit ergo primo quod *fantasia sensibilis*, ut ex  
 70 dictis patet, est etiam in *aliis animalibus*, set illa

que est per deliberationem est tantum in rationalibus, quia considerare utrum *hoc* sit agendum *aut hoc*, quod est deliberare, *est opus rationis*, et in tali consideratione *necesse* est accipere aliquam unam regulam uel finem, uel aliquid huiusmodi,  
 75 ad quem mensuretur quid sit magis agendum ; manifestum est enim quod homo *imitatur*, id est desiderat, id quod est magis in bonitate, id est id quod est melius ; melius autem semper diudicamus aliqua mensura, et ita oportet accipere  
 80 aliquam mensuram in deliberando quid magis sit agendum et hoc est medium, ex quo ratio practica sillogizat quid sit eligendum ; unde manifestum est quod ratio deliberans *potest ex pluribus fantasmatis unum facere*, scilicet ex tribus quorum  
 85 unum preeligitur alteri et tertium est quasi mensura qua preeligitur. *Et hec* est causa quare animalia non habent *opinionem* licet habeant fantasiam, quia non possunt uti *sillogismo* per quem unum preeligan alteri, set deliberatio  
 90 rationis habet *illam*, scilicet fantasiam, alias non faceret ex pluribus fantasmatis unum. Et inde est quod *appetitus inferior*, qui sequitur fantasiam, *non habet* deliberationem, set absque deliberatione mouetur ad concupiscendum uel irascendum,  
 95 quia scilicet sequitur fantasiam sensibilem.  
 Deinde cum dicit : *Vincit autem*, ostendit 434a12 quomodo deliberatio rationis uincatur ab appetitu inferiori. Et dicit quod <aliquando> appetitus inferior, qui est sine deliberatione, *uincit deliberationem* et remouet hominem ab eo quod deliberauit,  
 100 *aliquando autem* e conuerso *appetitus mouet appetitum*, scilicet superior qui est rationis deliberantis eum qui est fantasie sensibilis, *sicut* in corporibus

$\Phi$ (pecia 18) :  $\Phi^1(B^1P^6)$ ,  $\Phi^2(B^0O^4P^i)$   $\Psi$  :  $\Psi^{1a}(V^2F, V^3W)$ ,  $\Psi^{1b}(V^0Vi)$ ,  $\Psi^{1c}(B^1F^{4a})$  38 esset in eis] in eis esset  $\Psi^{1a}(-W)$ ,  $F^{4a}P^3$  : inesset eis  $W$ ,  $\Psi^{1b}$ ,  $B^1$  46 intendentes] intendencia  $Ed^{1a}$  58 uel<sup>a</sup>  $V^2F$  : et  $\Phi$  : aut  $\Psi(-V^2F)$  65 aliquando] animalis (= alis *pro* al<sup>is</sup>)  $\Phi$  66 deliberatio rationis  $\Psi$  : rationis deliberatio  $\Phi$  : ratio deliberationis  $O^2P^6$  67 aliquando  $O^2P^3$ ,  $P^6$  : animalis  $\Phi$  (cf. u. 65) : om.  $\Psi$  67-68 ratio sit  $\Psi$  (sit *post* mouens  $F^{4a}$ ) : inu.  $\Phi$  ; cf. u. 124 71 rationabilibus  $V^3V^0Vi$  : rationalibus  $P^3$  : *obsc. cett* ; cf. *Ar.*, 434a7, cum *adn.* 76 quem] quam  $V^2F$  : quod  $W$ ,  $\Psi^{1bc}$  78 id est *scr. cum sec. m.*  $P^6F^{4a}$  : et  $V^2$ ,  $O^2P^6$  : om. *cett* 79 melius<sup>a</sup>  $V^2$ ,  $\Psi^{1c}$  (*deest*  $F^{4a}$ ) : medium  $\Phi$  : maius  $\Psi^{1a}(-V^2)$ ,  $\Psi^{1b}$  83 eligendum] agendum  $\Phi$  90 preeligan  $\Psi$  (*desunt*  $F^{4a}P^3$ ) : -gunt  $\Phi$  (-gitur  $\Phi$ ) 91 fantasiam] *praem.* in opinione  $B^1$ , inponere (!)  $F^5$ , uel opinionem  $F^{4a}P^3$  99 aliquando *suppl.* : om. *codd*

67 Vincit : 434a12. 68 Scientificum : 434a16. 69-70 ex dictis : supra, 433b29-30. 90-91 set — fantasiam : cf. Ps.-Adam de Bocfeld, *In de anima* (Berlin Lat. Qu.906, f. 169v) : « set hec, scilicet opinio, habet illam, scilicet fantasiam » ; Anonymus, *In de anima II-III* (Oxford, f. 24va ; Roma, f. 50va) : « Illa autem que habent fantasiam deliberatiuam siue rationalem, habent fantasiam sensibilem » ; Albertus, p. 239, 61-62 : « set pocius opinio ex sillogismo habet fantasiam ». — Aliter Ps.-Petrus Hispanus, *Expositio lib. II-III de anima*, p. 378, 20-21 : « set appetitiua intellectiua habet deliberationem precedentem ». 103-104 scilicet — sensibilis, 105-108 quod — passionis : Ps.-Petrus Hispanus, *Expositio lib. II-III de anima*, p. 379, 8-10 : « cum dominatur appetitus deliberatiuus, mouet et facit appetitum ymaginationis mouere in eandem partem » ; Anonymus, *In de anima II-III* (Oxford, f. 24va ; Roma, f. 50va) : « autem, pro set, appetitus, suple rationalis, mouet suple, appetitum sensibilem, cum sit in *abstinentia*, id est quando appetitus sensibilis est in abstinentia, ut quando non prosequitur bonum sensibile » (in abstinentia *pro* inabstinentia, cf. *Ar.*, 434a14, cum *adn.*) ; Ps.-Adam de Bocfeld, *In de anima* (Berlin Lat. Qu.906, f. 169v) : « tamen appetitus rationis mouet appetitum sensibilem, quando homo abstinet est » ; Albertus, p. 239, 76-78 ; cf. ipse Thomas, *De uer.*, q.5, a.10 ; q.22, a.4, s.c. 3 ; *De malo*, q.4, a.2, ad 2, u. 331-334 ; *De uirt. in comm.*, a.8, arg. 17. Aliter Auerroes, III 57, in textu, u. 12-13 (p. 529) : « Appetitus enim mouet appetitum... quando habuerit intentionem continentie », et in *comm.*, u. 42-43 (p. 530) : « quando acciderit ut unus appetitus fuerit dominans et continens secundum » (cum interpretibus iam laudatis, Auerroes legit « continentia » pro *ἀκρασία*, sed uerbum non proprio sensu Aristotelico sumpsit, sed sensu communi). 104-105 sicut in corporibus celestibus : cf. Themistius, f. 36ra (ed., p. 271, 59-61) ; Auerroes, III 57, u. 46-50 (p. 530) ; Ps.-Petrus Hispanus, *Expositio lib. II-III de anima*, p. 379, 3-8 ; Adam de Bocfeld, *In de anima* (Urb.lat.206, f. 297r ; Berlin Lat. Qu.906, f. 169v) ; Anonymus, *In de anima II-III* (Oxford, f. 24va ; Roma, f. 50va) ; Albertus, p. 239, 79-84.

105 celestibus *spera* superior mouet inferiorem, quod  
 accidit *cum* aliquis continens *fuert* : continentis  
 enim est per deliberationem rationis uincere  
 impetum passionis. Et iste est naturalis ordo ut  
 appetitus superior moueat inferiorem, quia etiam  
 110 in corporibus celestibus naturaliter *spera* superior  
*principalior est et mouet* inferiorem, ita quod  
 inferior *mouetur tribus* motibus localibus (sicut  
*spera* Saturni mouetur et motu diurno, qui est  
 super polos mundi, et motu contrario, qui est  
 115 super polos zodiaci, et preter hoc motu proprio) ;  
 et similiter appetitus inferior, etsi aliquid de motu  
 proprio retineat, mouetur tamen naturali ordine  
 motu appetitus superioris et motu rationis delibe-  
 rantis. Si autem e conuerso accidat quod appetitus  
 120 superior transmoueat ab inferiori, est preter  
 ordinem naturalem ; unde et hoc facit peccatum  
 in moribus, sicut monstra sunt peccata in natura.  
 434a16 Deinde cum dicit : *Scientificum autem* etc.,  
 ostendit que ratio sit mouens. Et primo sciendum  
 125 est quod ratio speculatiua, quam appellat *scienti-*

*ficum, non mouet, set* in quiete est, quia nichil dicit  
 de imitabili uel fugiendo, ut supra dictum est.  
 Ratio autem practica quedam est *uniuersalis* et  
 quedam *particularis* (uniuersalis quidem sicut que  
 dicit quod oportet talem tale agere, sicut quod oportet  
 130 filium honorare parentem ; ratio autem particu-  
 laris, quod hoc quidem tale et ego talis, puta quod ego  
 filius hunc honorem nunc debeo exhibere parenti) ;  
*hec iam opinio mouet, non autem illa que est uniuersalis* ;  
*aut, si utraque mouet, set illa que est uniuersalis* 135  
 mouet ut causa prima et *quiescens*, particularis  
 autem ut causa proxima et quodam modo motui  
 applicata : nam operationes et motus in particu-  
 laribus sunt, unde oportet, ad hoc quod motus  
 sequatur, quod opinio uniuersalis ad particularia 140  
 applicetur ; et propter hoc etiam peccatum in  
 actionibus accidit quando opinio in particulari  
 operabili corrumpitur propter aliquam delecta-  
 tionem uel aliquam aliam passionem, que tamen  
 opinionem uniuersalem non corrumpit. 145

$\Phi$ (peccata 18) :  $\Phi^1(B^1P^8)$ ,  $\Phi^2(B^0O^2Pi)$   $\Psi$  :  $\Psi^{1a}(V^2F, V^3W)$ ,  $\Psi^{1b}(V^eVi)$ ,  $\Psi^{1c}(Bb^1F^{4a})$  114 polos] polum  $\Phi$  122 monstra sunt  
 peccata *scr.* : peccata sunt monstra *codd* 124 ratio sit] *inu.*  $\Phi^2$  ; *cf. u.* 67-68 129 que  $P^8$ ,  $V^3W$ ,  $\Psi^{1b}$  : qui  $\Phi$  ( $-P^8$ ),  $V^2F$  130 quod  
 oportet  $\Psi^{1ab}$  (quod *om.*  $V^3Vi$ ) : cum oportet  $\Phi$  : *om.*  $\Psi^{1c}$  131 parentem] -tes  $\Psi$  132 hoc... tale  $V^e$ ,  $Bb^1F^8$  (*cf. Ar.*, 434a19) : hic...  
 talis *cest* 134 opinio  $\Psi$  : uniuersalis  $\Phi$  (opinio uniuersalis  $V^8$  : uniuersalis opinio  $V^4V^6$ ) 143 aliquam] *om.*  $\Phi$  (aliquam delectationem  
 uel *hom. om.*  $Bb^1$ )

122 monstra — natura : *Ar.*, *Phys.*, II 14, 199b3-4, a Iacobo Veneto transl., rec. noua (Ms. Paris B.N. lat. 14717, f. 9ra) : « Similiter utique et in  
 phisicis. Et monstra sunt peccata illius quod propter aliquid est ». 127 supra : III 8, 432b27-28 ; at tamen illic translationem nouam ante  
 oculos habuit et interpretatus est Thomas, *cf. u.* 252-253 : « neque aliquid dicit de *fugibili et persequibili* », hic autem translationem ueterem laudat,  
 quae habet : « Neque dicit de fugiendo et imitabili » ; quam translationem ex memoria laudauisse uidetur, cum eam saepius laudauerit ante quam  
 et post quam nouam cognouit : *In II Sent.*, d.24, q.2, a.1 (Piana, VI 2, f. 77rb B) : « nichil dicit de imitando uel fugiendo » ; *cf. De uirt. in comm.*,  
 a.7, arg. 1 : « nichil... dicit de imitando uel fugiendo » ; *In II Sent.*, d.38, q.1, a.3 (Piana, VI 2, f. 126rb C) : « neque etiam aliquid de fugiendo  
 uel prosequendo dicit » (ipse Thomas Aristotelis uerba ad contextum aptauit, ubi de prosecutione et fuga agitur ; *cf. Albertus*, p. 231, 3-4 :  
 « nichil decernit de fugiendo uel prosequendo siue imitabili ») ; *In III Sent.*, d.23, q.2, a.3, q.4, arg. 1 (ed. Moos, p. 730, n. 165) : « nichil dicit de  
 fugiendo uel imitabili » (« amabili » *perperam ed. Parm.*) ; *Sentencia libri Eth.*, VI 2, 177 : « nichil dicit de imitabili et fugiendo » ; *II<sup>a</sup> II<sup>a</sup>e*, q.4, a.2,  
 arg. 3 : « cum nichil dicat de imitabili et fugiendo » ; q.9, a.4, arg. 3 : « nichil dicit de imitabili et fugiendo ». 133-134 nam — sunt : *cf.*  
 supra, III 6, 249-250, cum adn. 142-145 opinio — corrumpit : *Ar.*, *Eth. Nic.*, VI 4, 1140b13-16, a Roberto Grosseteste transl. (A.L., XXVI  
 3, p. 258, 5-8).

<CAPITVLVM XI>

- 434a22 Vegetabilem quidem igitur animam necesse est habere omne quodcunque uiuit et animam habet, a generatione usque ad corruptionem. Necesse est enim quod generatur augmentum habere et statum et <sup>25</sup>detrimentum; hec autem sine alimento impossibile; necesse igitur inesse uegetabilem potenciam in omnibus generatis et corruptibilibus.
- 434a27 Sensum autem non necesse in omnibus uiuentibus: neque enim quorum corpus simplex contingit habere tactum (neque sine hoc possibile esse nullum animal); neque quecunque non susceptiua <sup>30</sup>specierum sine materia.
- 434a30 Animal autem necesse sensum habere, si nichil frustra facit natura. Propter enim aliquid omnia que sunt natura subsistunt, aut coincidencia sunt eorum que sunt propter aliquid. Si igitur omne processuum corpus non habet sensum, corrumpetur utique et <sup>b</sup>ad finem non utique ueniet qui est nature opus. Quomodo enim aletur? Manentibus quidem enim existit quod unde nata sunt.
- 434b3 Non potest autem corpus habere quidem animam et intellectum discretiuum, sensum autem non habere, non mansiuum existens, generabile autem, at uero <sup>5</sup>neque ingenerabile. Quare enim non habebit? Aut enim anime melius aut corpori, nunc autem neutrum est: hec quidem enim non magis intelliget, hoc autem nichil erit magis propter illud. Nullum ergo habet animam corpus non manens sine sensu.
- 434b8 At uero, si sensum habet, necesse est corpus esse aut simplex aut mixtum, impossibile <sup>10</sup>autem est simplex: tactum enim non haberet. Est autem necesse hunc habere.
- 434b11 Hoc autem ex hiis manifestum. Quoniam enim animal corpus animatum est, corpus autem omne tangibile, tangibile autem quod sensibile tactu, necesse est animalis corpus tactiuum esse, si debet saluari

animal. Alii enim sensus <sup>15</sup>per altera sentiunt, ut olfactus, uisus, auditus; tactum autem nisi habeat sensum, non poterit hec quidem fugere, illa uero accipere; si uero hoc, impossibile erit saluari animal.

Propter quod et gustus est sicut tactus quidam: <sup>434b18</sup>alimenti enim, alimentum autem corpus tangi possibile. Sonus autem <sup>20</sup>et color et odor non alunt, neque faciunt augmentum neque detrimentum. Quare et gustum necesse est tactum esse quendam, quia tangibilis et uegetatiui sensus est. Hii quidem igitur <sup>1</sup>necessarii sunt animali, quo et manifestum quod non possibile sine tactu animal esse.

Alii autem propter bonum, et generi <sup>25</sup>animalium <sup>434b24</sup>iam non cuiusque, set quibusdam, ut processiuo, necesse inesse: si enim debet saluari, non solum oportet tactum sentire, set et de longe. Hoc autem erit, si per medium sensitiuum fuerit, eo quod illud quidem a sensibili paciatur et moueatur, ipsum autem ab illo.

Sicut <sup>30</sup>enim mouens secundum locum usque alicubi <sup>434b29</sup>permutare facit, et depellens alterum facit ut pellat, et est per medium motus, et primum quidem mouens depellit et non depellitur, ultimum autem solum depellitur non depellens, medium autem utraque, <sup>435a1</sup>multa autem media, sic in alteratione, preter quod unum manens in eodem loco alterat, ut si in ceram tinxerit aliquis, usque ad id mota est usquequo tinxit; lapis autem nichil, set aqua usque procul; aer autem ad plurimum mouetur et <sup>5</sup>facit et patitur, si maneat et unus sit. Vnde et de repercussione est melius quam uisum egredientem reperi aerem pati a figura et colore usquequo quidem sit unus, in leui autem est unus; propter quod iterum hic uisum <sup>1</sup>mouebit, sicut utique si in ceram sigillum ingrederetur usque ad <sup>10</sup>finem. 435a10

- 434a22 *Vegetabilem quidem igitur animam.* Postquam Philosophus determinauit de singulis partibus anime, hic ostendit quomodo ordinantur ad inuicem. Et primo ostendit quod necesse est

uegetabilem partem anime in omnibus uiuentibus inueniri; secundo ostendit quod sensitua non est in omnibus, set in animalibus, ibi: *Sensum autem non necesse.*

Ar. Ni: Ni<sup>1</sup>(φ, γω), Ni<sup>2</sup>(νξ, θ<sup>0</sup>π) Np(pecia 7): Np<sup>1</sup>(β, γτ), Np<sup>2</sup>(α, μσ) Nr 434a23 uiuit (uiuum Np) incipit pecia 7 in Np 23 uiuit Ni, T(11): uiuum Np 25 detrimentum Ni (-γ): decrementum χ, Np (non nulli obsc.) 31 enim aliquid] aliquid enim V(A), φ 434b8-9 sensum habet] inu. Ni<sup>2</sup> (-ξ) 10 autem est Ni (-ω): inu. ω, Np 13 tactu VNiNp, T(207): tactui Nr animalis Ni (-ξ), T(215): animal ξ, Np 16 poterit hec] inu. Ni<sup>2</sup> 19 tangi possibile VNiNp: tangibile?Nr, T(237) 21 detrimentum Ni (-γ): decrementum χ, Np (obs. non nulli) 23 quo] ex praem. T(246) 26-27 oportet tactum] inu. Np 30 permutare Ni: permutari Np ut] et ut χξ, Np 33 depellens (om. θ<sup>1</sup>) Ni: depellit Np 435a4 usque] + quo Np (sec. m. β) 9 mouebit (= ? κινῆσει) Ni (-φ), Np, T(298): mouebat (= ἐκίλει CX: κινεῖ ceti) V, φ 9 ad V(deti), Ni (-φ), Np: in V(A), φ

Φ(pecia 18): Φ<sup>1</sup>(B<sup>1</sup>P<sup>2</sup>), Φ<sup>2</sup>(B<sup>0</sup>O<sup>4</sup>P<sup>1</sup>) Ψ: Ψ<sup>1a</sup>(V<sup>2</sup>F, V<sup>3</sup>W), Ψ<sup>1b</sup>(V<sup>2</sup>V<sup>1</sup>), Ψ<sup>1c</sup>(B<sup>0</sup>F<sup>4a</sup>), Ψ<sup>1d</sup>(P<sup>2</sup>O<sup>1</sup>) 7 animalibus] aliquibus V<sup>3</sup>, Ψ<sup>1b</sup>, B<sup>0</sup>F<sup>6</sup>, Ψ<sup>1d</sup>

Dicit ergo primo quod, ex hiis que supra de  
 10 partibus anime determinata sunt concludens, quod  
*omne* quod uiuit et per consequens quamcunque  
 partem anime habens, *necesse est* quod habeat  
*uegetabilem animam*, a principio sue generationis  
 usque ad suam corruptionem; ex quo innuit hoc  
 15 intelligendum esse in uiuentibus que generantur  
 et corrumpuntur. Hoc autem probat sic, quia  
*necesse est* quod omne uiuens *quod generatur* habeat  
*augmentum et statum et detrimentum*; set *hec* non  
 possunt accidere *sine alimento*, quia tempore  
 20 augmenti oportet quod plus de alimento conuertatur  
 quam sufficiat ad conseruationem pre-  
 existentis magnitudinis, tempore autem status  
 equaliter, set tempore diminutionis minus; cum  
 igitur uti alimento pertineat ad partem uegetabilem,  
 25 *necesse est* quod *hec* pars anime sit *in omnibus*  
 uiuentibus que generantur et corrumpuntur.  
 Et sic patet ordo istius partis anime ad alias anime  
 partes, quia omnes alie istam presupponunt.

434a27 Deinde cum dicit: *Sensum autem non necesse*,  
 30 ostendit quomodo se habeat pars sensitua ad  
 uiuenciam. Et primo ostendit quod non est in  
 omnibus uiuentibus; secundo ostendit in quibus  
 uiuentibus sit, ibi: *Animal autem necesse sensum* etc.

Dicit ergo primo quod non est necessarium  
 35 quod omnia uiuenciam habeant *sensum*, quia sensus  
 tactus (sine quo nullus alius sensus esse potest,  
 et per consequens neque aliquod animal cuius  
 ratio perficitur ex hoc quod habet sensum) non  
 potest esse in aliquo corpore simplici, quia oportet  
 40 organum sensus tactus esse in quadam medietate  
 inter contraria, ut supra ostensum est, quod nulli  
 corpori simplici conuenit, cum in corporibus  
 simplicibus, id est in elementis, sint excellencie  
 qualitatum tangibilium, puta in igne excellencia  
 45 calidi, in aqua frigidi. Similiter etiam *quecumque*  
*non sunt susceptiua specierum sine materia* non habent  
 sensum: nam sensus est « susceptiuus specierum

sine materia », ut supra dictum est; sunt autem  
 quedam uiuenciam, scilicet plante, que sunt pro-  
 pinqua corporibus simplicibus propter eorum  
 50 terrestriatatem et non recipiunt species sensibilium  
 nisi per materialem inmutationem. Non ergo  
 omnia uiuenciam habent sensum.

Deinde cum dicit: *Animal autem necesse*, ostendit  
 434a30 quod omnia animalia habent sensum. Et circa  
 hoc duo facit: primo ostendit hoc de animalibus  
 que mouentur motu processiuo; secundo simpli-  
 citer de omnibus animalibus, ibi: *At uero* etc.  
 Circa primum duo facit: primo ostendit propo-  
 situm; secundo excludit quiddam per quod posset  
 60 sue rationi obuiari, ibi: *Non potest autem corpus*.

Dicit ergo primo quod *necesse est* quod *animal*  
*sensum* habeat. Ad quod probandum proponit  
 primo quod *natura nichil facit frustra*, quia *omnia*  
 que sunt in natura sunt *propter aliquid* (natura enim  
 65 agit propter finem), uel *sunt coincidencia eorum que*  
*sunt propter aliquid*, id est proueniunt ex necessitate  
 ex hiis que propter aliquid sunt; sicut natura facit  
 membra propter aliquas operationes, set ex hoc  
 quod membra sunt talis dispositionis sequitur  
 70 quod habeant aliqua coincidencia sicut quod habeant  
 pilositates quasdam uel colores aut corruptiones  
 que non sunt propter finem set magis proueniunt  
 ex necessitate materie; sic igitur, cum natura  
 operetur propter aliquid, si res naturalis non  
 75 posset peruenire ad finem quem natura intendit,  
 esset frustra. Set natura fecit *corpus processiuum*, id  
 est animalis quod potest moueri motu processiuo,  
 sic organizatum et dispositum propter motum et  
 ut per motum ulterius consequeretur alimentum  
 80 per quod conseruaretur in esse; hoc autem non  
 posset esse si non haberet sensum, quia non  
 discerneret corruptiuam que possent ei obuiare et  
 sic *corrumperetur et non perueniret ad finem* quem  
 natura intendit, ut scilicet conseruetur per alimen-  
 85 tum quod ex motu acquirit. *Quomodo enim* aleretur

Φ(pecia 18) : Φ<sup>1</sup>(B<sup>1</sup>A<sup>1</sup>P<sup>1</sup>), Φ<sup>2</sup>(B<sup>0</sup>O<sup>1</sup>P<sup>1</sup>) Ψ : Ψ<sup>1a</sup>(V<sup>2</sup>F, V<sup>3</sup>W), Ψ<sup>1b</sup>(V<sup>2</sup>V<sup>1</sup>i), Ψ<sup>1c</sup>(B<sup>1</sup>F<sup>4a</sup>), Ψ<sup>1d</sup>(P<sup>1</sup>O<sup>1</sup>) 9 quod V<sup>2</sup>F, B<sup>1</sup>F<sup>5</sup>, F<sup>4a</sup> : om. cett  
 15 uiuentibus] animalibus Ψ<sup>1bcd</sup> 18 et] om. Φ, W, P<sup>1</sup> detrimentum V<sup>2</sup>, ?B<sup>1</sup>P<sup>1</sup>P<sup>1</sup> : decrementum P<sup>1</sup>, ?B<sup>0</sup>O<sup>1</sup>F<sup>4a</sup> : obsc. plerique  
 32-33 secundo — uiuentibus] hom. om. Φ, V<sup>2</sup> 43 id est in elementis (scilicet in e. P<sup>1</sup> : in om. Ψ<sup>1a</sup>) om. W, Ψ<sup>1bcd</sup> (-P<sup>1</sup>) 44 tangibi-  
 lium] sensibilium Ψ<sup>1bcd</sup> (om. F<sup>4a</sup>P<sup>1</sup>) 49 propinqua] -que B<sup>1</sup>, V<sup>2</sup> 50 eorum Ψ<sup>1a</sup>, B<sup>1</sup>, O<sup>1</sup>P<sup>1</sup> : earum cett 52 per] secundum Φ  
 52 ergo] igitur Φ, F<sup>4a</sup> 55 quod] quomodo Φ 60 quiddam (quoddam V<sup>2</sup>F<sup>4a</sup>) Ψ : om. Φ 73 finem] fines Φ 77 fecit] facit  
 Ψ<sup>1a</sup>, F<sup>4a</sup>P<sup>1</sup> 85 conseruetur] conseruaretur Φ 86 acquirit] -ritur Ψ

9 supra : II 7 - III 10 ; cf. II 7, 5-10. 33 Animal : 434a30. 41 supra : II 23, 423b26-424a10 ; cf. infra III 12, 435a21, nec non Themistius,  
 f. 36rb (ed., p. 273, 97-98) : « in medietate enim tangibilium contrarietatum tactus ». 51 terrestriatatem (de uerbo, cf. In De sensu, I 11, 104 et  
 116 ; I<sup>a</sup> II<sup>a</sup>e, q. 102, a. 5, ad 5 ; a. 6, ad 1, ubi « terrestriatatem » perperam hab. ed. Leon., VII, p. 243b7 et 248a54) : cf. Ar., infra, III 12, 435a25-b2 ;  
 De resp., 13, 477a27-28 ; De gen. animal., III 11, 761b13, nec non Themistius, f. 36rb (ed., p. 273, 01-02) : « participans pluri terra, que maxime  
 est insensibilis elementorum ». 58 At uero : 434b8. 61 Non potest : 434b3. 72 pilositates quasdam : Themistius, f. 36va (ed., p. 275,  
 32-33) : « ut dices utique pilos in quibusdam partibus corporis » (in Graeco additur καὶ ἀκροχορδόνος = « et uerrucas », ex quo patet Themis-  
 tium coincidentium exemplum habuisse uerrucas pilosas quae praeter naturam quasi monstruositates quaedam in quibuscunque partibus corporis  
 accidunt ; cf. Rodier, t. II, p. 265) ; unde recte Auerroes, III 60, u. 27 (p. 533) : « uerbi gracia pili qui oriuntur in locis non determinatis in cor-  
 pore ». — E contrario perperam Ps.-Adam de Bocfeld, In de anima (Berlin Lat. Qu. 906, f. 170r) : « sicut pili qui oriuntur in locis determinatis  
 in corpore animalis » ; Albertus, p. 244, 7-11 : « sicut pili quod uidemus in locis corporis determinatis oriri et in tota specie similiter, sicut sub  
 ascillis hominum et in inguine ; uniformitas enim hec non esset nisi essent ad finem determinatum in natura ».



nisi quereret alimentum per motum? Nec est instancia de animalibus immobilibus, quia animalibus *manentibus*, id est immobilibus, existit adiunctum illud *unde nata sunt* nutriri, unde non oportet quod a remotis querant. Manifestum est igitur quod, si corpora processiva non haberent sensum, non possent consequi finem ad quem natura ordinavit et ita essent frustra, quod est inconueniens.

434b3 Deinde cum dicit: *Non potest autem corpus*, excludit quiddam per quod posse uidetur obuiari rationi predictae. Posset enim aliquis dicere quod corpus processuum potest peruenire ad finem intentum a natura discernendo corruptiua per intellectum, etiam si non habeat sensum. Set hoc excludit dicens quod *corpus non existens mansuum*,

set processuum, *non potest habere animam et intellectum* discernentem nociua ita quod non habeat sensum, neque si sit *generabile neque* si sit *ingenerabile*.

Et de generabili quidem ostensum est: nam uiuencia generabilia habencia intellectum sunt tantum homines, intellectus autem humanus indiget sensu, ut supra ostensum est; set quod dicit quod neque illud quod est ingenerabile habet intellectum sine sensu, uidetur esse falsum secundum opinionem Aristotilis: nam corpora caelestia, que ponit esse animata, habent de partibus anime intellectum, non autem sensum, cum sint corpora uniformia non habencia distinctionem in organis que requiritur ad sensum.

Vnde quidam sic exponunt ut ibi terminetur

Φ(pecia 18): Φ<sup>1</sup>(B<sup>1</sup>P<sup>0</sup>), Φ<sup>2</sup>(B<sup>0</sup>O<sup>4</sup>P<sup>1</sup>) Ψ<sup>1</sup>: Ψ<sup>1a</sup>(V<sup>2</sup>F, V<sup>3</sup>W), Ψ<sup>1b</sup>(V<sup>6</sup>V<sup>1</sup>), Ψ<sup>1c</sup>(B<sup>0</sup>F<sup>4a</sup>), Ψ<sup>1d</sup>(P<sup>6</sup>O<sup>1</sup>) 94 ordinavit] ea *praem*. F<sup>4a</sup>P<sup>3</sup>  
97 per — obuiari] quod posset obuiare Ψ<sup>1ac</sup>, P<sup>6</sup>: per quod posset obuiari Ψ<sup>1b</sup>, O<sup>1</sup>P<sup>3</sup> 98 rationi predictae] *inu*. Ψ<sup>1</sup> 101 habeat *ser. cum*  
O<sup>4</sup>: habeant Φ (-O<sup>4</sup>): haberet Ψ

110 supra: III 6, 431a14-17; III 7, 432a3-10. 114 que ponit esse animata: Ar., *De caelo*, II 3, 285a29-30; 18, 292a18-21. 118 quidam: Forsitan Iacobus Venetus, in translatione uetere, 434b3-7 (Ms. Avranches B.M. 221, f. 21r): « Non potest [oportet *deit*] autem corpus habere quidem animam et intellectum discretiuum. sensum autem non habere cum non sit manens. factum autem [*om. deit*]. At uero neque non factum. Quare enim non habet. aut enim in anima dignius est aut in corpore. Nunc autem neutrum est. hec quidem enim non magis intelliget. Illud autem nichil erit magis propter illud »; certe Anonymus, *In de anima II-III* (Oxford, f. 24vb1-2; Roma, f. 50vb): « et diuiditur in duas: in prima ponit rationem ad hoc ostendendum; in secunda remouet dubium quoddam, ut ibi: *At uero neque non factum quare enim* etc. »; (Oxford, f. 25ra; Roma, f. 51ra6): « ...omne corpus habens animam intellectiuam habet sensum *cum non manens sit factum*, id est cum corpus habens animam intellectiuam moueatur et non maneat. § Hoc habito, remouet dubium; quia dixit quod animalia habencia animam intellectiuam et sensum habent, crederet ne aliquis quod corpora supercelestia, cum habeant animam intellectiuam et iudicium, haberent sensum, hoc remouet dicens quod huiusmodi corpora non sunt generabilia neque corruptibilia et ideo non erat necesse ipsis inesse animam sensitiuam. Si enim inesset ipsis, hoc esset frustra; et hoc probat, quia si haberent animam sensitiuam corpora supercelestia, aut conferret eis a parte anime aut a parte corporis: non a parte anime, quia corpora supercelestia ratione sue anime intelligunt, anime autem sensitue non est intelligere; ergo non confert eis a parte anime; non a parte corporis: anima sensitua est principium corruptionis ad non esse, corpora autem supercelestia sunt incorruptibilia; ergo non confert eis a parte corporis. Ergo si anima sensitua inesset ipsis, frustra esset. § Circa hanc litteram sic procedit dicens: *At uero*, pro set, *neque non factum*, id est corpus superceleste non est factum, id est generatum; *quare enim non habet*, id est propter hoc non habet animam sensitiuam, suple quia si haberet, frustra haberet; et hoc manifestat: enim, pro quia, *aut in anima <dignius> est aut in corpore*, id est aut enim corpus superceleste dignius habet esse ratione anime sensitue a parte corporis aut a parte anime; *nunc autem neutrum est*, id est nec habet dignius esse a parte anime nec a parte corporis ratione anime sensitue; et ostendit quod non habet dignius esse a parte anime dicens: *hec quidem enim non magis intelliget*, id est corpus superceleste ratione anime sensitue non magis intelliget a parte sue anime set pocius minus; quod autem non habet dignius esse a parte corporis, hoc etiam manifestat: *illud autem nichil erit*, id est non erit nullum, *propter illud*, id est corpus celeste non patitur corruptionem propter animam sensitiuam, quasi dicat: anima sensitua est principium corruptionis, corpora autem supercelestia sunt incorruptibilia. Ex hoc infert: *Ergo corpus <non> manens sine sensu non habet animam*, suple intellectiuam, quasi dicat: ergo animalia habencia animam intellectiuam et iudicium, de necessitate habent animam sensitiuam ». — Themistius, f. 36va (ed., p. 274-276, u. 22-43): « Gressiuis autem et generatiuis et alimentum ab extrinseco procurantibus, impossibile non priorem inferi sensum altera anima et intellectu; et enim si honoratissima potentia anime intellectus, set non per intellectum nutritur animal, set per gustum et tactum. Hiis quidem igitur propter hec necessarium existere sensum, quecumque autem ingenerabilia quidem et perpetua, motiua autem secundum locum, hiis nequaquam sensus est necessarius. Causa autem eadem et in hiis, quia nichil tantorum natura facit frustra... perpetuis autem animalibus et ingenerabilibus neque principaliter opus est sensu neque ut symptomate, non enim indigent alimento. Et aliter, si quidem habent sensum, propter alterum amborum habebunt aut ut anime melius sit aut ut corpori; nunc autem neutrum: neque enim anima magis intelliget, set et minus a sensu molestata, neque corpus magis propter sensum. Quare expertia sensu magis extrema uiuentium, plantas dico et astra, hec quidem quia sine tali potentia, hec autem quia digniora, ambo autem propter non indigere acquisitione alimenti, set hec quidem de prope habere, hec autem totaliter non indigere ». — Ipse Thomas, *In De celo*, II 13, n. 6 (ed. Leon., III, p. 171b) hanc expositionem Themistio et Auerrois attribuit: « Vnde predicta uerba Aristotilis sic exponuntur et per Themistium et Auerroym in suis commentis »; re uera, uerborum Aristotilis diuisionem et expositionem litteralem non nisi in Sententia et Expositione litterae Anonymi (uel cuiusdam alterius magistri artium) Thomas inuenire potuit, quam postea agnoscit in paraphrasi Themistii, qui eandem sententiam proponit sed diuisionem textus non explicat, nec non quodam modo in commento Auerrois, qui a Themistio sententiam loci mutuatus est, cum tamen, a falsis Arabicae translationis uerbis deceptus, aliam et hanc falsam diuisionem textus proposuisset; cf. adn. inf. 118-127 ut — sine sensu: E contrario Auerroes, III 61, in textu (pro uerbis Translationis nouae, 434b4-5; « generabile autem. At uero neque ingenerabile »), u. 3-4 (p. 534): « siue fuerit generatum siue non fuerit generatum »; in comm., u. 12-14 (p. 534-535): « set generabile et corruptibile, siue fuerit simplex siue compositum. Et hoc intendebat cum dixit, ut reputo, *generatum aut non generatum* »; Ps.-Petrus Hispanus, *Expositio lib. II-III de anima*, p. 388, 28-30: « Hic dicit quod omne corruptibile habens intellectum, habet sensum necessario, siue fuerit generatum siue non generatum »; Adam de Bocfeld, *In de anima* (Urb. lat. 206, f. 297vb; Bologna Univ. 2344, f. 53r): « Consequenter ibi: *Non oportet autem corpus*, declarat quod omne animal habens intellectum et generabile habet sensum, sic: omne corpus non manens, factum aut non factum, habens intellectum, id est omne corpus generabile, aut simplex uel compositum, habens intellectum, habet sensum; set omne animal est huiusmodi; ergo omne animal habens intellectum, habet sensum; huius rationis ponit primo conclusionem; secundo ibi: *cum enim*, innuit minorem, quam probat cum dicit: *Quare non...* »; Albertus, p. 244, 35-37: « siue fuerit generatum et factum, siue fuerit non generatum et non factum ».

sententia ubi dicit : « generabile autem », ut sit  
 120 sensus quod nullum corpus non manens non  
 potest habere intellectum sine sensu, dummodo  
 sit generabile. Set quod subdit : « At uero neque  
 ingenerabile », est principium alterius sententiae,  
 ac si dicat quod hoc quod dictum est de corpore  
 125 generabili non sic se habet circa corpus ingene-  
 rabile, ut scilicet non possit habere intellectum  
 sine sensu. Et hoc quod subdit : « Quare enim  
 non habebit », intelligendum est relatiue magis  
 quam interrogatiue, ut sit sensus quod causa quare  
 130 corpus ingenerabile, scilicet corpus celeste, non  
 habet sensum licet habeat intellectum, est ista,  
 quia si haberet sensum, aut hoc esset ut exinde  
 esset aliquid melius anime corporis celestis aut  
 <ut> exinde aliquid esset melius corpori celesti ;  
 135 set neutrum horum est, quia anima corporis

celestis non magis intelligeret propter sensum  
 quam sine sensu (intelligit enim per modum  
 substantiarum separatarum ea que sunt secundum  
 se intelligibilia), neque etiam corpus celeste magis  
 posset conseruari in esse propter sensum, quia 140  
 non est possibile ipsum corrumpi, unde non  
 indiget sensu ad uitandum corrumpencia.

Set ad hunc sensum non aptatur conclusio  
 sequens, scilicet quod *nullum corpus non manens*, id  
 est non immobile, *habet animam sine sensu*, nisi 145  
 forte dicatur quod hec conclusio non sequitur ex  
 eo quod immediate dictum est, set ex eo quod  
 primo fuit dictum.

Quia igitur hec expositio extorta uidetur,  
 dicendum est quod per corpus ingenerabile non 150  
 intelligit corpus celeste, set corpora quorundam  
 animalium aereorum que Platonici ponebant

Φ(pecia 18) : Φ<sup>1</sup>(B<sup>1</sup>P<sup>8</sup>), Φ<sup>2</sup>(B<sup>0</sup>O<sup>4</sup>P<sup>i</sup>) Ψ : Ψ<sup>1a</sup>(V<sup>2</sup>F, V<sup>3</sup>W), Ψ<sup>1b</sup>(V<sup>6</sup>V<sup>i</sup>), Ψ<sup>1c</sup>(B<sup>b</sup>F<sup>4a</sup>), Ψ<sup>1d</sup>(P<sup>8</sup>O<sup>1</sup>) 119 ubi dicit] om. Φ 126 possit]  
 posset Φ, F<sup>W</sup> 127 hoc] + est Ψ 133-134 anime — melius] *hom. om.* Ψ (*non suppl.* T, P<sup>8</sup> : *uarie suppl. cett.* : *ex Φ suppl.* V<sup>e</sup>, B<sup>b</sup>F<sup>8</sup>,  
 P<sup>8</sup>, O<sup>1</sup> : *post* 134 corpori celesti *suppl.* aut magis conseruaretur in esse Ψ<sup>1a</sup>, V<sup>i</sup>, P<sup>8</sup>, *sec. m.* F<sup>4a</sup>) 134 ut O<sup>1</sup>, V<sup>4</sup>V<sup>6</sup> : *om. cett.* aliquid  
 esset melius P<sup>8</sup>P<sup>i</sup> : aliquid melius esset B<sup>1</sup>, B<sup>0</sup>O<sup>4</sup> : esset aliquid melius V<sup>e</sup>, O<sup>1</sup>, V<sup>4</sup>V<sup>6</sup> : esset aliquid (+ *sec. m.* melius F<sup>8</sup>) B<sup>b</sup>F<sup>8</sup> : esset melius  
 P<sup>8</sup> 143 aptatur] adaptatur Φ<sup>2</sup>, V<sup>3</sup>, P<sup>8</sup>

127-142 Et hoc — corrumpencia : Anonymus et Themistius, supra laud. ad u. 118 ; Auerroes, III 61, u. 14-32 (p. 535) ; Albertus, p. 244, 43-64. —  
 E contrario Ps.-Petrus Hispanus, *Expositio lib. II-III de anima*, p. 388, 30-389, 11 : « Si corpus habens intellectum non habet sensum, causa huius  
 aut est ex parte anime intellectiue aut ex parte corporis ; set neutrum horum potest esse causa illius ; ergo cuiusque corruptibili inest intel-  
 lectus, inest et sensus. Probatio minoris talis est : anima intellectiua non apprehendit hoc delectabile singulare, set delectabile simpliciter siue  
 in communi ; ergo per animam intellectiuam non potest fieri operatio debita sensui si fuerit ; ergo anima intellectiua non potest esse causa quare  
 corpus huiusmodi non habeat sensum, cum indigeat operatione debita sensui. Preterea nec ipsum corpus potest esse causa, quia corpus ipsum  
 non apprehendit aliquid. Ergo nullum corpus corruptibile habens animam intellectiuam est sine sensu » ; Adam de Bocfeld, *In de anima* (Urb.  
 lat. 206, f. 297vb ; Bologna Univ. 2344, f. 53r ; cf. red. 3<sup>a</sup>, Berlin Lat. Qu. 906, f. 170v) : « ... probat cum dicit : *Quare non*, sic : si corpus gene-  
 rabile habens intellectum non habet sensum, aut est hoc quia dignus est intellectum non habere sensum quam habere, aut quia dignus corpori ;  
 set utrumque est falsum ; ergo primum. Hanc rationem primo ponit ; secundo ibi : *Nunc autem*, destruit consequens, sic : Intellectus animalis non  
 magis intelligit sine sensu quam cum sensu, immo forte nichil, inquam, sine sensu ; similiter et corpus animalis non magis durabit sine sensu quam  
 cum sensu, immo multo minus : si enim careret sensu, indifferenter appeteret nocuum et utile et corruptiuum et non corruptiuum, quare statim  
 corrumperetur. Ex quo relinquitur quod nec dignus est animalis nec secundum intellectum nec secundum corpus non habere sensum quam habere.  
 Quare nullum corpus habens intellectum caret sensu ». 151-156 set — eterna : ignoratione temporum deceptus esse uidetur Thomas ; nam,  
 etsi daemionorum doctrina a Platone adumbrata est (cf. *Conv.*, 202 d - 203 a ; *Phaedrus*, 242 b-e, nec non Ps.-Plato, *Epinomis*, 984 d - 985 b), tamen  
 non nisi a Platonis recentioribus perfecta est et c. 160 post I.C. ab Apuleio exposita in libello quem scripsit *De deo Socratis* (postea etiam a Calcidio,  
*Timaei comm.*, ed. Waszink, p. 170-177). Apuleium refutauit Augustinus, praecipue in *De ciuitate Dei*, et per Augustinum saec. XIII theologi cognoue-  
 runt Apuleium (cuius libellum eorum nemo legisse uidetur). — Cf. Apuleius, *De deo Socratis*, XIII 148 (ed. Beaujeu, p. 33) : « Quippe, ut fine  
 comprehendam, daemones sunt genere animalia, ingenio rationalia, animo passiuia, corpore aëria, tempore aeterna » ; Augustinus, *De ciu. Dei*,  
 VIII xiv (CCL, t. 47, p. 231, 21-22) : « Apuleius... Platonius Madurensis de hac re sola unum scripsit librum, cuius esse titulum uoluit De deo  
 Socratis » ; xvi (*ibid.*, p. 233, 7-9) : « Breuiter autem eos definiens ait daemones esse genere animalia, animo passiuia, mente rationalia, corpore aëria,  
 tempore aeterna » (cf. IX viii, *ibid.*, p. 256, 3-4) ; *Summa fratris Alexandri* (ed. Quaracchi, t. II, p. 239, § 2) : « genere animalia, animo passiuia,  
 mente rationalia, tempore aeterna, corpore aëria » ; Albertus, *In II Sent.*, d. 8, A, a. 1, arg. 4 (ed. Borgnet, t. 27, p. 167) : « Apuleius diffiniens demones  
 ait eos esse genere animalia, animo passiuia, mente rationalia, corpore aëria, tempore aeterna » ; Bonauentura, *In II Sent.*, d. 8, P. 1, a. 1, q. 1, arg. 1  
 (ed. Quaracchi, t. II, p. 210a) : « genere animalia, mente rationalia, animo passiuia, corpore aëria, *duracione* aeterna » ; ipse Thomas, *In II Sent.*, d. 8,  
 q. 1, a. 1, arg. 1 (ed. Piana, VI 2, f. 26ra E) : « Augustinus in libro De ciuitate Dei inducit uerba Apulei diffiniens demones sic : Demones sunt  
 genere animalia, animo passiuia, mente rationalia, corpore aëria, tempore aeterna » (uerbum « genere » *om. ed.*, *sed hab. codd.*, uelut Oxford Bodl. Can.  
 Patr. lat. 71, f. 22vb ; Paris B.N. lat. 15765, f. 27rb ; 15766, f. 27ra) ; C.G., II 90 (ed. Leon., XIII, p. 550b21-24) : « opinio Apulei et quorundam  
 Platoniorum, qui dixerunt demonia esse animalia corpore aëria, mente rationalia, animo passiuia, tempore aeterna » (cf. III 109, t. XIV, p. 340b5-6,  
 341a4-5) ; *In Dion. De diu. nom.*, IV 19 (ed. Piana, t. X, App., f. 25ra B) : « Quidam enim posuerunt demones esse animalia corpore aëria, mente ratio-  
 nalia, animo passiuia, tempore aeterna, ut Apuleius dicit et Augustinus introducit IX De ciuitate Dei » ; *De pot.*, q. 6, a. 10 : « Apuleius posuit demones  
 esse animalia corpore aëria, animo passiuia » ; I<sup>a</sup>, q. 115, a. 5 : « Platonici moti fuerunt ut ponerent demones esse animalia corpore aëria, animo passiuia,  
 ut ab Apuleio dictum Augustinus introducit VIII De ciuitate Dei » ; *De malo*, q. 16, a. 1, arg. 8 : « Apuleius (-leus ed.) dicit in libro De deo Socratis  
 quod demones sunt genere animalia, animo passiuia, mente rationalia, corpore aëria, tempore aeterna ; et Augustinus introducit in VII De ciuitate  
 Dei » ; *In Phys.*, VIII 7, n. 3 : « Si autem essent aliqua animalia corpore aëria, ut quidam Platonici posuerunt... » ; *In Met.*, V 10, in 1017b10-14 :  
 « que Apuleius sic diffinit : Demones sunt animalia corpore aëria, mente rationalia, animo passiuia, tempore aeterna » ; *De substantiis separatis*, c. 20,  
 101-104 : « Apuleius (-leus ed.) in libro De deo Socratis diffiniens demones dixit eos esse genere animalia, animo passiuia, mente rationalia, corpore  
 aëria, tempore aeterna » ; *In De celo*, II 13, n. 6 : « que Platonici demones nominabant, dicentes eos esse animalia corpore aëria, tempore aeterna, sicut  
 Apuleius Platonius dicit in libro De deo Socratis ». Patet Thomam uerba Apulei ex Augustino semper adferre, sed nec etiam Augustini uerba  
 uera adferre (praeter quam in *In II Sent.*, *De malo*, *De subs. separ.*), sed corrupta (genere *om.* ; corpore aëria *post* animalia *tr.* ; mente rationalia anima  
 passiuia *tr.* C.G., *In Dion.*, *In De anima*, *In Met.*, *obs. cett.*)

- nominantes ea demones; quos quidem Apuleius  
 platonius sic diffiniuit: Demones sunt animalia  
 155 corpore aerea, mente rationalia, animo passiva,  
 tempore eterna. De huiusmodi ergo animalium  
 corporibus uult ostendere Philosophus quod non  
 est possibile quod habeant intellectum sine sensu  
 sicut Platonici posuerunt, ut interrogatiue legatur  
 160 quod dicitur: « Quare enim non habebit? »,  
 scilicet huiusmodi corpus sensum, quasi <dicat>:  
 « Non est rationem assignare huius ». Si enim  
 non habet, aut est propter bonum anime aut  
 propter bonum corporis; set *neutrum horum est*,  
 165 quia sine sensu neque anima eius *intelliget* melius  
 neque corpus magis conseruabitur. Et ex hoc  
 statim directe sequitur conclusio quam inducit,  
 quod *nullum corpus* mobile habens *animam* careat  
 sensu. Apparet etiam hanc esse intentionem  
 170 Aristotilis ex hoc quod immediate subiungit, quod  
 impossibile est aliquod corpus simplex esse corpus  
 animalis.
- 434b8 Deinde cum dicit: *At uero, si sensum*, ostendit  
 quod sensus sit necessarius simpliciter omni  
 175 animali. Et circa hoc duo facit: primo ostendit  
 propositum; secundo inducit quandam conclu-  
 sionem ex dictis, ibi: *Manifestum igitur quoniam*  
*necesse* etc. Circa primum duo facit: primo propo-  
 nit quod intendit; secundo probat propositum,  
 180 ibi: *Hoc autem ex hiis manifestum* etc.
- Proponit autem primo duo, quorum primum  
 est quod, *si* aliquod corpus *habet sensum*, *necesse est*  
 quod uel sit *simplex* uel *mixtum*, et *impossibile est*  
 quod sit *simplex*, quia, si esset corpus simplex,  
 185 *non haberet tactum*. Quem quidem sensum *necesse*  
 est omne animal *habere*, non solum animalia  
 processiuia, set etiam animalia immobilia, sicut  
 ostensum est.
- 434b11 Deinde cum dicit: *Hoc autem ex hiis*, probat  
 190 propositum. Et primo quod sensus tactus sit in  
 omnibus animalibus; secundo quod corpus ani-  
 malis non possit esse corpus simplex, ibi: *Quod*  
*autem impossibile sit <simplex> esse* etc. Circa  
 primum duo facit: primo ostendit quod sensus  
 <tactus et gustus> necesse est inesse omnibus  
 195 animalibus; secundo quod <alii sensus> non  
 insunt omnibus, ibi: *Alii autem propter bonum*.  
 Circa primum duo facit: primo ostendit quod  
 necesse est tactum inesse omnibus animalibus;  
 secundo ostendit idem de gustu, ibi: *Propter*  
 200 *quod et gustus*.
- Dicit ergo primo quod *hoc* quod necesse sit  
 tactum inesse omnibus animalibus *manifestum* est  
 ex hiis que nunc dicentur. *Animal enim est corpus*  
*animatum, omne autem corpus*, scilicet generabile et  
 205 corruptibile, est *tangibile*; et dico *tangibile quod* est  
*sensibile tactu* (corpora autem celestia, que sunt  
 ingenerabilia et incorruptibilia, non sunt tangi-  
 bilia: non enim sunt de natura elementorum ut  
 possint habere qualitates elementares que sunt  
 210 qualitates tangibiles; set omnia corpora corrupti-  
 bilia necesse est habere qualitates tangibiles, cum  
 sint uel elementa simplicia uel ex elementis  
 composita); et ex hoc concludit quod *necesse* est  
*corpus animalis* habere sensum tactus, *si* debeat  
 215 *saluari animal*, quia, cum corpus animalis sit  
 tangibile, id est habens qualitates tangibiles, et  
 similiter corpora que ipsum tangunt, inmutari  
 potest corpus animalis ab hiis que ipsum tangunt  
 materiali inmutatione usque ad suam corrup-  
 220 tionem. Aliter autem est de aliis sensibus qui  
 sciuntur per alia media et non tangendo, sicut  
*olfactus, uisus et auditus*; unde illa sensibilia, cum  
 sint remota et non tangant corpus animalis, non  
 possunt alterare ipsum ad corruptionem sicut  
 225 tangibilia. Et ideo, *nisi* animal haberet *sensum*  
 tactus per quem discerneret conuenientia a  
 corruptiuis, *non* posset *hec fugere* et *illa accipere*;  
 et ita non posset *saluari animal*. Necessarium est  
 igitur ad salutem animalis quod habeat sensum  
 230 tactus.
- Deinde cum dicit: *Propter quod et gustus*, 434b18

Φ(pecia 18) : Φ<sup>1</sup>(B<sup>1</sup>P<sup>8</sup>), Φ<sup>2</sup>(B<sup>0</sup>O<sup>4</sup>P<sup>i</sup>) Ψ : Ψ<sup>1a</sup>(V<sup>2</sup>F, V<sup>3</sup>W), Ψ<sup>1b</sup>(V<sup>6</sup>V<sup>i</sup>), Ψ<sup>1c</sup>(B<sup>b</sup>F<sup>4a</sup>), Ψ<sup>1d</sup>(P<sup>5</sup>O<sup>1</sup>) 153 Apuleius Φ<sup>1</sup>, Ψ<sup>1bc</sup> (cf. *ipse*  
*Thomas, C.G., III 109, ed. Leon., XIV, p. 341a4; cod. autogr. Vat. lat. 9850, f. 77r<sup>b</sup>*) : apuleus Φ<sup>2</sup>, Ψ<sup>1d</sup> : apulegius Ψ<sup>1a</sup> (*deest* F : epu- V<sup>2</sup> : apo-  
 V<sup>3</sup>) 161 dicat *suppl. cum* B<sup>b</sup>, F<sup>4a</sup> : *om. cett* 162 huius] huiusmodi (huius V<sup>3</sup>W<sup>3</sup>O<sup>1</sup>P<sup>8</sup>) ante rationem Ψ

Φ(pecia 19) : Φ<sup>1</sup>(O<sup>4</sup>O), Φ<sup>2</sup>(B<sup>0</sup>P<sup>i</sup>) Ψ : Ψ<sup>1a</sup>(V<sup>2</sup>F, V<sup>3</sup>W), Ψ<sup>1b</sup>(V<sup>6</sup>V<sup>i</sup>), Ψ<sup>1c</sup>(B<sup>b</sup>F<sup>4a</sup>), Ψ<sup>1d</sup>(P<sup>5</sup>O<sup>1</sup>) 165 sine sensu *incipit* pecia 19 in Φ  
 166 ex] *om.* Φ, B<sup>b</sup> 169 etiam] *autem* Ψ 182 quod] + omne animal habet sensum tutum (! *pro* tactus); secundum est quod B<sup>d</sup>  
 (*perperam, nam* « secundum » *enuntiat* u. 185-188 Quem — ostensum est) 193 simplex *suppl. : om. codd* 194-198 primo — duo facit]  
*om.* Ψ<sup>1a</sup> (-W), Ψ<sup>1c</sup> 194 sensus *hic* Φ, *post* 196 animalibus W : sensum *post* 196 animalibus Ψ<sup>1bd</sup> 195 tactus et gustus *suppl. : om.*  
*codd* 196 alii sensus *suppl. cum sec. m.* O<sup>4</sup>, B<sup>0</sup>C<sup>D</sup>N<sup>Lo</sup>P<sup>8</sup>S<sup>g</sup>, V<sup>2</sup>V<sup>6</sup>V<sup>i</sup>F<sup>4a</sup> : *om. codd* 203 manifestum *ser. ex Ar., 434b11, cum* O<sup>2</sup>P<sup>8</sup>Pa :  
*necesse cett* 211 qualitates tangibiles] *inu.* Φ 217 qualitates tangibiles] *inu.* Ψ (-F<sup>4a</sup>, P<sup>5</sup>) 219 ipsum] *eum* Φ; *cf. III 12, 27*  
 220 material] naturali Ψ; *sed cf. supra* u. 52 223 olfactus] + et Φ (-*pr. m.* Pi); *sed cf. Ar., 434b15* 224 tangant Ψ (-V<sup>2</sup>F, F<sup>4a</sup>P<sup>8</sup>,  
 P<sup>5</sup>) : tangunt Φ, V<sup>2</sup>F, F<sup>4a</sup>P<sup>8</sup>, P<sup>5</sup> 228 accipere] appetere Φ; *sed cf. Ar., 434b17*

177 Manifestum : III 12, 435b4. 180 Hoc : 434b11. 188 ostensum est : supra, 434a28-29; cf. II 3, 413b4-9; II 5, 414b3; II 6, 415a3-5;  
 III 10, 433b31-434a1. 192 Quod : III 12, 435a11. 197 Alii : 434b24. 200 Propter : 434b18. 205-206 scilicet — corruptibile :  
 Albertus, p. 244, 78-80 : « omne autem corpus generabile et corruptibile, quia de talibus hic loquitur, est possibile tangi ».

ostendit idem de gustu, scilicet quod *gustus est sicut tactus quidam* : est enim gustus *alimenti*, quo  
 235 scilicet discernitur alimentum utrum sit conueniens uel non ; *alimentum autem* est quoddam *corpus* tangibile : nutrit enim ex hoc quod est calidum frigidum, humidum et siccum ; ex eisdem enim  
 240 nutritur ex quibus sumus. Set *sonus et color et odor* nichil faciunt ad alimentum, neque ad augmentum neque ad decrementum ; sapor autem confert ad alimentum in quantum est sequela complexionis. Sic igitur patet quod gustus est quidam tactus, quia est *sensus* alicuius *tangibilis et uegetatiui*,  
 245 scilicet nutritiui, scilicet alimenti. Et sic patet quod *hii sensus necessarii sunt animali*, ex quo etiam *manifestum* est quod *animal non potest esse sine tactu*.  
 434b24 Deinde cum dicit : *Alii autem propter bonum*, ostendit quod alii sensus non insunt omnibus  
 250 animalibus, set quibusdam. Et circa hoc duo facit : primo ostendit propositum ; secundo manifestat quoddam quod dixerat, ibi : *Sicut enim mouens*.  
 Dicit ergo primo quod *alii sensus*, scilicet uisus,  
 255 auditus et olfactus, conueniunt animali non ad necessitatem, set *propter bene esse, et necessarium* est eos *inesse non cuilibet generi animalium, set quibusdam*, scilicet que mouentur motu processiuo, quia, *si debet* huiusmodi animal *saluari, non solum*  
 260 *debet sentire* id quod tangit ipsum, set debet sentire id quod est a *longe*, quia ad aliquid remotum mouetur. *Hoc autem*, scilicet quod sciat aliquid a longe, *erit, si habeat sensus qui sciant per medium, eo quod medium patitur et mouetur*  
 265 *a sensibili, sensus autem a medio*.  
 434b29 Et hoc consequenter cum dicit : *Sicut enim mouens*, manifestat per simile in motu locali. Videmus enim quod *mouens secundum locum* facit

permutationem *usque* ad aliquem determinatum locum, quia quod primo depellit facit ut illud 270 depulsum iterum depellat aliud, et sic primum depellens mouet tertium *per medium* ; et *primum quidem mouens depellit set non depellitur, ultimum autem*, ubi terminatur motus, *depellitur* set non depellit, *medium autem* habet utrumque, scilicet 275 quod depellit et depellitur, et contingit *multa media* esse talia ; et sicut hoc est in motu locali, ita contingit *in alteratione* quod sit ibi primum mouens et ultimum motum et medium quod sit mouens et motum, set in hoc tantum differt quod 280 primum alterans manet secundum locum dum alterat, quod non contingit de depellente ; et ponit exemplum, sicut *si aliquis tingat ceram* liquefactam, *usque ad illum terminum mota est* quousque per alterationem caloris actio tingentis pertingit ; set 285 *lapis*, quia durus est, non est susceptiuus talis impressionis, in aqua autem talis alteratio magis *procul* protenditur quam in cera, set adhuc *aer*, qui est passibilior, in maxime remotum *mouetur et facit et patitur* ut medium existens, dummodo 290 *maneant et sit unus*, ut non interrumpatur per aliquod obstaculum interpositum. Et ideo circa repercussionem uisus *melius* est dicere quod aer paciatur a *figura et colore* quousque permanet *unus* et continuus, quod contingit quando est leuis et non 295 interruptus, quam quod radii egredientes a uisu repercutiantur a uisibili, ut Platonici posuerunt ; et ideo aer sic motus a figura et colore *mouebit uisum*, in quantum uisibile inmutat totum aerem usque ad uisum ; et esset simile de cera et sigillo 300 si figura sigilli inprimeretur in ceram usque ad ultimum terminum eius, sicut uisibile inprimit speciem suam in aerem usque ad uisum.

$\Phi$ (pecia 19) :  $\Phi^1(O^1O)$ ,  $\Phi^2(B^1P^1)$   $\Psi$  :  $\Psi^{1a}(V^2F, V^3W)$ ,  $\Psi^{1b}(V^2Vi)$ ,  $\Psi^{1c}(B^1F^{1a})$ ,  $\Psi^{1d}(P^2O^1)$  233 ostendit] concludit (9<sup>t</sup> pro 0<sup>o</sup>)  $\Phi$   
 234 sicut] om.  $\Phi$  ; sed cf. Ar., 434b18 237 calidum] + et  $\Phi$  245 scilicet nutritiui  $\Phi$  : et nutritiui F, F<sup>o</sup>,  $\Psi^{1d}$  : id est nutritiui  $\Psi$   
 (cett) : ?secl. 252 quoddam] quiddam V<sup>2</sup>, V<sup>e</sup>,  $\Psi^{1c}$  255 ad] propter  $\Psi$  256 et] set  $\Psi$  ; sed cf. Ar., 434b24 260 tangit ipsum]  
 inu.  $\Psi$  262 autem Bdl, T, Bb<sup>1</sup>, P<sup>2</sup>O<sup>1</sup>P<sup>2</sup>, Ed<sup>1</sup> : om. cett aliquid] om.  $\Phi$  267 manifestat] ostendit  $\Psi^{1c}$  281 manet  $\Psi^{1a}$ , Ed<sup>1</sup> :  
 mouet  $\Psi^{1c}$ , P<sup>2</sup> : non mouet  $\Psi^{1d}$  (-P<sup>2</sup>) : manens  $\Phi$  282 contingit] conuenit V<sup>3</sup> de depellente  $\Phi$  (-O), P<sup>2</sup> : de pellente O,  $\Psi^{1a}$  (-V<sup>2</sup>),  
 Vi, Bb<sup>1</sup>F<sup>o</sup>, O<sup>2</sup> : depellenti V<sup>2</sup> : de repellente V<sup>e</sup>, O<sup>1</sup>P<sup>2</sup> : dici de pellente F<sup>1a</sup>P<sup>2</sup>Ed<sup>1</sup> 285 actio] quousque  $\Phi$  tingentis (contin- B<sup>o</sup>)]  
 tangentis P<sup>2</sup>V<sup>2</sup>, F<sup>o</sup>, P<sup>2</sup>,  $\Psi^{1d}$  (-P<sup>2</sup>), Ed<sup>1</sup> : agentis V<sup>2</sup>F, P<sup>2</sup>Pa, T 287 alteratio] actio F<sup>1a</sup>P<sup>2</sup>Ed<sup>1</sup> 292 ideo] ita  $\Phi$  293 uisus] sensus  $\Psi$   
 (sensus uisus P<sup>2</sup>Pa)

238-239 ex eisdem — sumus : Ar., *De gen. et corr.*, II 8, 335a10-11, ab Anonymo transl. (Ms. Avranches B.M. 232, f. 53v) : « Omnia quidem enim nutriuntur eisdem ex quibus sunt », secundum Albertum, *S. de homine*, q.32, a.3 part. 2 (p. 276a) : « Ex eisdem enim nutritur ex quibus sumus, ut dicit Philosophus » ; cf. Thomas, *In IV Sent.*, d.8, q.1, a.3, q.1, arg. 3 : « Ex eisdem ex quibus sumus, et nutritur, ut in II De generatione dicitur » ; d.12, q.1, a.2, q.1a 5, arg. 2 : « Ex eisdem nutritur ex quibus sumus, ut dicitur in II de generatione » ; *De malo*, q.2, a.7, arg. 5 : « nutritur autem ex hiis ex quibus sumus, ut dicitur II De generatione » ; III<sup>a</sup>, q.73, a.5, arg. 1 : « Vt enim Philosophus dicit in II De generatione, ex eisdem nutritur ex quibus sumus » (cf. ad 1) ; q.77, a.6, arg. 2 : « sicut dicitur in libro De generatione, ex eisdem nutritur ex quibus sumus » ; *In De sensu*, I 9, 244-245 : « Ex eisdem enim nutritur ex quibus sumus, ut dictum est in II De generatione » ; cf. supra II 5, 184-186, cum adn. 252 Sicut : 434b29. 297 Platonici : cf. supra, II 15, u. 122-125, cum adn.

<CAPITVLVM XII>

435a11 Quod autem impossibile sit simplex esse animalis corpus, manifestum est, dico autem puta igneum aut aereum. Sine quidem enim tactu neque unum contingit alium sensum habere; corpus enim tactiuum animatum omne, sicut dictum est; alia autem preter terram sensitua quidem utique fient, omnia autem eo quod per alterum sentire faciunt sensum et per medium; tactus autem est in tangendo ipsa, propter quod et habet hoc nomen. Et tamen alii sensus tactu sciunt, set per altera; hic autem uidetur solus per se ipsum. Quare huiusmodi elementorum nullum utique erit corpus animalis, neque itaque terrenum. Omnium enim tangibilium tactus est sicut medietas, et susceptiuus sensus non solum quecunque difference terre sunt, set et calidi et frigidi et aliorum omnium tangi possibilium. Et propter hoc ossibus et capillis et huiusmodi partibus non sentimus, quia terre sunt. Et plante etiam ob hoc nullum habent sensum, quia terre sunt, sine autem tactu neque unum possibile est alium esse, hic autem sensus non est neque terre neque alius elementorum nullius.

435b4 Manifestum igitur quoniam necesse hoc solo priuata sensu animalia mori; neque enim hunc possibile est

habere non animal existens, neque cum sit animal alium necesse est habere preter hunc. Et propter hoc quidem alia sensibilia excellenciis non corrumpunt animal, ut color et odor et sonus, set solum sensus, nisi secundum accidens, puta si simul sono depulsio fiat et ictus; et a uisis et odore alia mouentur que tactu corrumpunt; et humor autem secundum quod simul accidit tactiuum esse, sic corrumpit. Tangibilium autem excellencia, ut calidorum et frigidorum et durorum, corrumpit animal; omnis quidem enim sensibilis superfluitas corrumpit sensum, quare et quod tangi potest, tactum; hoc autem determinatum est uiuere; sine enim tactu monstratum est quod impossibile est animal esse. Vnde tangibilium excellencia non solum corrumpit sensum, set et animal, quia necesse solum habere hunc.

Alios autem sensus habet animal, sicut dictum est, non propter esse, set propter bene, ut uisum, quia in aere et aqua, ut uideat, omnino autem quoniam in dyafano; gustum autem habet propter delectabile et triste, ut sciatur quod in alimento et concupiscat et moueatur, auditum autem ut significetur aliquid ipsi, linguam autem habet quatinus significet aliquid alteri.

435a11 Quod autem impossibile sit etc. Postquam Philosophus ostendit quod tactus de necessitate inest omnibus animalibus, hic intendit ostendere quod impossibile sit corpus animalis esse simplex, puta quod sit igneum uel aereum, ut Platonici posuerunt quedam animalia esse aerea. Hoc autem sine probat, quia nullum alium sensum contingit esse sine tactu: oportet enim omne animal habere tactum, ut ostensum est, et per consequens oportet quod omne corpus animatum, scilicet anima sensibili, sit tale ut per ipsum fieri possit sensus tactus; set alia elementa preter terram possunt esse organa uel media aliorum sensuum, scilicet aer et aqua, eo

quod aer et aqua faciunt sentire per alterum, id est per medium; set tactus non fit per medium, set in tangendo ipsa sensibilia, et ideo sic nominatur. Quamuis et alii sensus sciunt quodam modo in tangendo, non quidem immediate, set per medium (nam sensibile tangit sensum per medium sicut et per medium inmutat ipsum); solus autem sensus tactus sentit tangendo sensibile per se ipsum et non per aliquod medium. Ex quo manifestum est quod corpus animalis debet esse tale ut per ipsum possit fieri tactus, non autem ut per ipsum possit fieri uisus et auditus, quia hii sensus fiunt per medium extrinsecum; et quia corpus animalis

Ar. Ni : Ni<sup>1</sup>(φω), Ni<sup>2</sup>(νξ, θ<sup>1</sup>θ<sup>2</sup>π) Np(pecia 7) : Np<sup>1</sup>(β, γτ), Np<sup>2</sup>(α, μσ) Nr 435a11 animalis Ni, T(4) : animal Np 15 sensitua  
 Ni<sup>2</sup>, Np : sensiteria Ni<sup>1</sup> 15 fient] fieret (-rent) ξ, Np 18 tamen Ni : cum Np tactu] tactus pr.m. v, θ<sup>2</sup> : tactum Np 19 se Ni :  
 om. Np 23 et<sup>1</sup> V, Ni<sup>2</sup> : om. Ni<sup>2</sup>, Np 435b1 nullum Np, T(46) : neque unum V, Ni 13 corrumpit Ni : corrumpat Np 17 enim V,  
 Ni, T(91) : autem Np 19 et] om. Ni<sup>2</sup> (-ξ), Np<sup>1a</sup> 21 aqua] in praem. Np<sup>2</sup> 22 autem<sup>2</sup> (= δὲ LSUVy) Ni<sup>2</sup>, μ : om. Ni<sup>1</sup>, Np (-μ) :  
 -que (= τὲ CVX) V(A)

Φ(pecia 19) : Φ<sup>1</sup>(O<sup>4</sup>O), Φ<sup>2</sup>(Bθ<sup>1</sup>Pi) Ψ : Ψ<sup>1a</sup>(V<sup>2</sup>F, V<sup>3</sup>W), Ψ<sup>1b</sup>(V<sup>2</sup>V<sup>1</sup>i), Ψ<sup>1c</sup>(Bθ<sup>1</sup>F<sup>4a</sup>), Ψ<sup>1d</sup>(P<sup>5</sup>O<sup>1</sup>) 3 intendit ostendere] ostendit Φ, P<sup>5</sup>  
 5 ut] sicut Ψ<sup>1bcd</sup> (om. Vi) 8 omne (post animal P<sup>5</sup>) om. Φ 11 fieri possit] inu. Ψ set scr. (cum V<sup>1</sup>) : quia Ψ<sup>1d</sup> (et praem. P<sup>5</sup>) :  
 et quod cest 19 nam — medium] hom. om. Φ 19-20 nam — medium] om. F<sup>4a</sup>P<sup>5</sup> 20 et (etiam F)] om. Φ (desunt F<sup>4a</sup>P<sup>5</sup>)  
 24-25 tactus — ficri] om. Φ, O<sup>3</sup> 24-27 non autem — tactus] om. F<sup>4a</sup>P<sup>5</sup> 26 extrinsecum] -cus Φ (hii — et quia om. O)

5 Platonici : cf. supra, III 11, 151-156, cum adn. 9 ostensum est : III 11, 434b11-24.

oportet tale esse ut per ipsum fiat sensus tactus, impossibile est quod *nullum elementorum* sit *corpus animalis* : neque terra, per quam non fiunt alii  
 30 sensus, neque alia elementa, per que fiunt alii sensus. Cuius ratio est quia id per quod fit tactus oportet esse medium inter contrarias qualitates tangibiles ad hoc quod sit *susceptiuus* earum utpote  
 35 in potencia existens ad eas, ut supra ostensum est, et hoc est uerum non solum respectu qualitatum *terre*, set etiam omnium qualitatum tangibilium ; in corporibus autem simplicibus non inuenitur medium inter qualitates tangibiles, set inueniuntur  
 40 ipse qualitates secundum extremitates contrarietatis, et inde manifestum est quod per nullum corpus simplex nec per aliquid corporibus simplicibus uicinum potest fieri sensus tactus. *Et ideo ossibus et capillis et talibus partibus non sentimus*, quia superhabundat in eis quod *terre* est et non  
 45 reducuntur ad medium prout requirit tactus. Propter istam *etiam* rationem *plante nullum habent sensum*, quia habent multum de terrestri, et *sine tactu* non est *possibile* esse aliquem *alium* sensum nec tactum possibile est fieri per aliquod aliud  
 50 elementum. Sic igitur manifestum est quod nullum corpus simplex potest esse animatum anima sensibili.  
 435b4 Deinde cum dicit : *Manifestum igitur*, concludit ex predictis habitudinem sensuum ad animalia.  
 55 Et primo quantum ad tactum ; secundo quantum ad alios sensus, ibi : *Alios autem sensus habet animal*.  
 Dicit ergo primo quod, cum necesse sit omne animal habere tactum, ut ostensum est, *manifestum* est quod solum per priuationem huius sensus,  
 60 scilicet tactus, *necesse* est *animalia mori* ; hic enim sensus conuertitur cum animali, quia nec aliquid

potest ipsum habere nisi sit animal nec aliquid potest esse animal nisi habeat hunc sensum. Et inde concludit ulterius quod sensibilia aliorum sensuum si sint excellencia corrumpunt quidem singulos  
 65 *sensus*, puta nimis fulgida corrumpunt uisum et fortes soni corrumpunt auditum, quia tamen corruptis hiis sensibus potest animal remanere, horum excellencie *non corrumpunt animal nisi* per  
 70 *accidens*, in quantum scilicet accidit simul animal pati ab aliquibus tangibilibus corrumpentibus, *puta si simul* cum sono fiat *depulsio et ictus*, ut accidit in tonitruo ex quo animalia interdum moriuntur ; et similiter ab hiis que uidentur aliqua  
 75 moriuntur, non in quantum sunt uisa set in quantum inficiunt aera, ut dicitur de quibusdam uenenosis ; et similiter intelligendum est de odoribus secundum quod cum malis odoribus aliquando coniungitur corruptio aeris ; et ita etiam de sapore est quod potest corrumpere  
 80 animal non in quantum est sapor, set secundum quod sapor adiungitur aliqua qualitas tangibilis, puta quod talis sapor consequitur calorem excedentem uel frigus. Set excellencie qualitatum tangibilium corrumpunt animal per se et non per  
 85 accidens, quia *omnis excellencia sensibilis corrumpit sensum*, unde *et quod tangi potest*, id est tangibile, si fuerit excellens, corrumpit *tactum* ; secundum hunc autem sensum determinatur uita animalis : tandiu enim durat uita animalis quandiu durat  
 90 sensus tactus in eo ; ostensum est *enim* quod *impossibile est esse animal sine tactu*. *Vnde* manifestum est quod excellencie *tangibilium non solum* corrumpunt *sensum* tactus, *set etiam* corrumpunt *animal*, in quantum *solum hunc* sensum *necesse* est inesse  
 95 animali.

Φ(pecia 19) : Φ<sup>1</sup>(O<sup>1</sup>O), Φ<sup>2</sup>(Bo<sup>1</sup>Pi) Ψ : Ψ<sup>1a</sup>(V<sup>2</sup>F, V<sup>3</sup>W), Ψ<sup>1b</sup>(V<sup>6</sup>Vi), Ψ<sup>1c</sup>(Bb<sup>1</sup>F<sup>4a</sup>), Ψ<sup>1d</sup>(P<sup>5</sup>O<sup>1</sup>) 27 tale esse] inu. Ψ ipsum] eum  
 Φ ; cf. III 11, 219 32 contrarias] om. Ψ 33 susceptiuus] -uum Ψ (-V<sup>e</sup>, P<sup>5</sup>O<sup>1</sup>) ; sed cf. Ar., 435a22 36 qualitatum tangibilium]  
 inu. Ψ 39 extremitates] -tem Ψ (-V<sup>3</sup>, P<sup>5</sup>) 40 per V<sup>3</sup>W, V<sup>e</sup>, Ψ<sup>1d</sup>, Pa, V<sup>4</sup>V<sup>5</sup>, Ed<sup>888</sup> : om. cett 44 terre] terra Φ ; sed cf. Ar., 435a25  
 45 requirit tactus] inu. Ψ 46-47 habent sensum] inu. Φ ; sed cf. Ar., 435b1 49 fieri] ante possibile est Ψ<sup>1abc</sup> : ante tactum Ψ<sup>1d</sup> aliud]  
 simplex Ψ 53 concludit] ostendit (o<sup>1</sup> pro o<sup>1</sup>) Φ 60 mori] moueri Φ 64 concludit ulterius] inu. Ψ 65 sint] sunt Φ 70-71 ani-  
 mal pati simul tr. Ψ (aliquid pati sicut P<sup>5</sup>) 73 tonitruo] -tru Φ (-O), P<sup>5</sup> animalia interdum] inu. Ψ 74 moriuntur] mouentur Φ  
 76 inficiunt aera] aerem inficiunt Ψ 79 aliquando] interdum Ψ (-P<sup>5</sup> : om. Bb<sup>1</sup>) coniungitur Φ, V<sup>2</sup>F, Ψ<sup>1d</sup> : adiungitur V<sup>3</sup>W, Ψ<sup>1bc</sup>  
 81-82 secundum quod] in quantum Ψ 87 et] om. Φ 89 hunc autem] inu. O<sup>4</sup>, Ψ 95 inesse] esse pr.m. W : om. Φ

34 supra : II 23, 423b26-424a10. 56 Alios : 435b19. 58 ostensum est : cf. supra u. 9, cum adn. 66 fulgida : cf. supra II 26, 426b1.  
 73 in tonitruo : cf. supra II 24, 424b11-12. 76 inficiunt aera — uenenosis : Ps.-Petrus Hispanus, *Expositio lib. II-III de anima*, p. 400, 15-19 :  
 « Et similiter a uisibilibus et odorabilibus mouetur aer per accidens siue inficitur, quia inficitur per aliquid quod simul est cum ipsis uisibilibus et  
 odorabilibus, qui aer infectus corrumpit animal in tangendo ipsum naturaliter » ; Anonymus, *Q. in de anima*, II, q.19 (Ms. Siena Com. L.III.21,  
 f. 163va ; cf. supra, II 27, adn. ad 224-228) : « Ad aliud dicendum quod hoc non facit uisus mulieris unde uisua, set quia de sanguine puriori  
 menstruoso delegatur aliquid ad oculum et inficit ipsum, et ille oculus inficit aerem sibi continuum et aer aerem inficit usque ad aerem conti-  
 nuum cum speculo, qui aer inficit speculum ; posset etiam speculum esse in tanta distancia quod non inficeretur, et tamen oculus mulieris bene  
 uideret ipsum. Similiter de basilisco dicendum quod est animal uenenosum multum, et uenenum eius multum uiget in oculis, et ideo inficitur aer  
 continuus (scr. : -nuiis cod.) oculis et ille alium usque ad hominem ; qui cum sit nobilis complexionis de facili inficitur et corrumpitur, et moritur  
 homo. Similiter dicendum de oculo facinorantis, de quo dicitur quod proicit bouem in foueam et hominem in cacabo. Et similiter de uisu lupi » ;  
 Albertus, p. 247, 56-61 : « Similiter autem odores inficientes aerem et conuertentes ad ueneni naturam corrumpunt, non in eo quod odores, set  
 in eo quod aer uenenosus ad interiora tangendo ingreditur per poros occultos et manifestos et sic interficit » ; ipse Thomas, *In Ysaiaam*, XIII,  
 u. 149-150 ; XIV, u. 263-265 ; *De uer.*, q.26, a.3, arg. 4 et ad 4 ; *In ep. ad Gal.*, III 1 (ed. Piana, XVI, f. 122ra B-C) ; *C.G.*, III 103 (t. XIV, p. 323a7-  
 13) ; *I<sup>a</sup>*, q.117, a.3, arg. 2 et ad 2 ; *De malo*, q.16, a.9, ad 13. 91 ostensum est : cf. supra u. 9 cum adn., et u. 58.

435b19 Deinde cum dicit : *Alios autem sensus*, ostendit qualiter se habeant alii sensus ad animal. Et dicit quod *alios sensus habet animal non propter necessitatem sui esse*, quia sine eis potest esse et uiuere, *set propter bene esse*, sicut *uisum habet quia uiuit in aere et aqua, ut uideat* per aerem et aquam ea que sunt procul, et non solum per aerem et aquam, *set etiam per quodcunque dyaphanum*, quia etiam *per corpora celestia uidemus. Gustum autem habet animal propter delectationem et tristitiam que est in cibo, ut uidelicet sciat delectationem in alimento et sic concupiscat ipsum et moueatur ad querendum ipsum.*

\*\*\*

110 Set notandum est quod supra posuit gustum necessarium animali in quantum est tactus quidam alimenti ; hic autem numerat ipsum inter sensus non necessarios in quantum est discretius saporum,

qui faciunt alimentum delectabile uel triste ut accipiatur facilius uel refutetur. — Et quod dicitur de gustu intelligendum est etiam de odoratu, quia per odorem attrahuntur animalia ad alimentum a remotis, licet etiam in hominibus sit alia species et alia utilitas odoratus, ut in libro De sensu et sensato dicitur.

\*\*\*

*Auditus autem* est in animali ad hoc quod ei *aliquid significetur* ; necessarium enim est quod conceptiones unius animalis alteri significantur secundum quod unum animal iuuatur ex altero, ut patet maxime in animalibus gregalibus et in omnibus animalibus in quibus geniti educantur a generantibus. Et ideo etiam oportet quod animal habeat *linguam* per quam sonando *significet* suas affectiones alteri.

Et hec dicta de anima ad presens sufficiant.

Φ(pecia 19) : Φ<sup>1</sup>(O<sup>1</sup>O), Φ<sup>2</sup>(Bo<sup>1</sup>Pi) Ψ : Ψ<sup>1a</sup>(V<sup>2</sup>F, V<sup>3</sup>W), Ψ<sup>1b</sup>(V<sup>2</sup>V<sup>2</sup>), Ψ<sup>1c</sup>(Bb<sup>1</sup>F<sup>4a</sup>), Ψ<sup>1d</sup>(P<sup>2</sup>O<sup>1</sup>) 102 aqua] in *praem.* Ψ ; cf. Ar., 435b21, cum adn. 107 uidelicet] inde Ψ<sup>2a</sup> (idem V<sup>2</sup>) : melius Bb<sup>1</sup> : om. Ve, Ψ<sup>1c</sup>(-Bb<sup>1</sup>) 108 concupiscat... moueatur] concupiscit (-cat O)... mouetur Φ ; sed cf. Ar., 435b23-24 116 etiam] om. Ψ 117 odorem] odoratum Ψ 122 est enim necessarium *tr.* Ψ 125 animalibus gregalibus] gregalibus (generalibus uel generabilibus V<sup>2</sup>F, P<sup>2</sup>V<sup>2</sup>, F<sup>2</sup> : generabilibus et corruptibilibus O<sup>2</sup>) animalibus Ψ 127 etiam oportet] *inu.* Ψ (etiam om. Bb<sup>1</sup>P<sup>2</sup>)

105 per corpora celestia uidemus : cf. supra II 14, 101-104. 110-115 Set — refutetur : Ps.-Petrus Hispanus, *Expositio lib. II-III de anima*, p. 401, 15-25 ; Anonymus, *In de anima II-III*, f. 25vb : « Et nota quod gustus uno modo est propter esse, alio modo propter bene esse... » ; Albertus, p. 247, 88-89 : « secundum quod iudicium saporum est et distinguitur a tactu » ; cf. supra II 21, 60, cum adn. 120 De sensu et sensato : Ar., *De sensu*, I 12, 443b17-444a19.

## APPENDIX

### Opuscula

49 : De sensu respectu singularium

51 : De natura luminis





## PRÉFACE

Le <i>De sensu respectu singularium</i> .....	265
Les témoins	
Manuscrits.....	265
Premières éditions.....	266
Classification des témoins.....	266
La famille $\Psi^{3a}$ .....	266
La famille $\Psi^{3b}$ .....	267
L'édition de Soncinas.....	268
Tableau des témoins.....	269
Place de l'extrait dans la tradition du commentaire.....	269
L'auteur de l'extrait : Richard Lavenham ?.....	270
Le <i>De natura luminis</i> .....	271
Les témoins	
Les manuscrits.....	271
Les premières éditions.....	272
Classification des témoins.....	272
Tableau des témoins.....	273
Place de l'extrait dans la tradition du commentaire.....	273
Valeur de l'extrait.....	274
L'auteur de l'extrait.....	275



LE DE SENSU RESPECTU SINGULARIUM

(In *De anima*, II 12, 65-151)

A. Galea a montré, voici plus d'un siècle, que l'opuscule 49 « De sensu respectu singularium et intellectu respectu uniuersalium » n'est en réalité qu'un extrait du chapitre 12 du livre II du commentaire de saint Thomas sur le *De anima*<sup>1</sup>. Sa démonstration aurait été plus convaincante encore s'il avait disposé d'un texte correct de cet extrait : nous allons voir en effet que le texte de l'extrait est assez fidèle au texte du commentaire pour pouvoir être situé dans sa tradition manuscrite et rattaché à la sous-famille Ψ<sup>1c</sup>. Mais pour cela il faut évidemment commencer par établir le texte de l'extrait. Nous le ferons sur la base des 12 manuscrits existants<sup>2</sup> et des trois premières éditions : la *Summa opusculorum* et l'édition de Martin Landsberg, qui se rattachent chacune à une famille bien distincte, et l'édition de Soncinas, qui en collationnant les deux premières a fixé le texte imprimé<sup>3</sup>.

LES TÉMOINS

Manuscrits

- Ap* Ampleforth, Abbey Ms. 15, page 134a-b.  
xv<sup>e</sup> siècle. Pas de titre ; souscription : « Hec de uniuersali et singulari sufficiunt ».
- Kr*<sup>3</sup> Kraków, Biblioteka Jagiellońska 512, f. 210v-211v.  
*Codices*, n. 1249.  
xv<sup>e</sup> siècle. Titre : « Tractatus doctoris Angelici Sancti Thome de sensu et intellectu... » ; pas de souscription.
- P*<sup>12</sup> Paris, Bibliothèque nationale 14709, f. 332vb-333rb.  
*Codices*, n. 2333 A.  
xv<sup>e</sup> siècle. Pas de titre ; souscription : « Explicit tractatus de intellectu respectu uniuersalium et sensu respectu singularium secundum sanctum thomam de aquino ordinis predicatorum ».
- Praha, Knihovna metropolitní kapituly N 44 (1568), *Pr*<sup>1</sup>  
f. 56r-v. *Codices*, n. 2669.  
Manuscrit daté de 1459 ; ni titre ni souscription.
- Troyes, Bibliothèque de la ville 1256, f. 136rb-vb. *Tr*<sup>1</sup>  
*Codices*, n. 3203.  
xv<sup>e</sup> siècle. Titre : « Incipit tractatus eiusdem [thome de aquino] de intellectu respectu uniuersalium et de sensu respectu singularium » ; souscription : « Et sic finis. Explicit tractatus sancti thome de aquino de intellectu respectu uniuersalium et de sensu respectu singularium ».
- Tübingen, Universitätsbibliothek Mc 103, f. 151r-152r. *Tb*  
*Codices*, n. 3206 A.  
xv<sup>e</sup> siècle. Pas de titre ; souscription : « Et hec de singulari et uniuersali dicta sufficiunt. De sensu et sensato sancti thome doctoris illuminati explicit feliciter ».
- Valencia, Biblioteca Universitaria 773 (2300), *Va*  
f. 142r-v. *Codices*, n. 3259.  
xv<sup>e</sup> siècle. Titre de seconde main : « De sensu respectu singularium et intellectu respectu uniuersalium » ; pas de souscription.
- Città del Vaticano, Biblioteca Apostolica Vat. *V*<sup>14</sup>  
lat. 806, f. 11rb-vb. *Codices*, n. 3348.  
xv<sup>e</sup> siècle. Pas de titre ; souscription : « De sensu respectu singularium et intellectu respectu uniuersalium Tractatus sancti Thome de aquino ordinis predicatorum finit ».
- Wien, Nationalbibliothek 3513, f. 184r. *W*<sup>3</sup>  
n. 3682.  
xv<sup>e</sup> siècle. Titre : « Tractatus beati Thome de natura uniuersalis » ; souscription : « Hec de singulari et uniuersali sufficiunt ».

1. Aloisii Galea *De fontibus quorundam opusculorum sancti Thomae Aquinatis doctoris Angelici dissertatio*, Melitae 1880, p. xviii-xxiv.  
2. Je ne tiens pas compte du ms. Halberstadt Gymnasialbibliothek 84, aujourd'hui perdu, jadis signalé par Gustav Schmidt, *Die Handschriften der Gymnasial-Bibliothek. II. Königliches Dom-Gymnasium in Halberstadt*, Oster-Programm 1881, p. 34.  
3. L'incunable de Salamanque, f. 7rb-va, et l'édition de Pizzamano, f. 286ra-rb, tous deux de 1490 (cf. plus loin, p. 272), ne font ici que reproduire le texte de Soncinas.

W<sup>4</sup> Wien, Bibliothek des Dominikanerklosters 14/14, f. 53r. *Codices*, n. 3730.

Le *De principio individuationis* a été achevé le 1<sup>er</sup> janvier 1466 (f. 67v); les extraits des Quodlibets sont datés du 27 avril 1457 (f. 93r); le tout semble de la même main. Titre et souscription comme dans W<sup>3</sup>; suit, f. 53r-57v, le même traité *De natura universalis* que dans W<sup>3</sup>, f. 184v-192r.

W<sup>5</sup> Wien, Bibliothek des Dominikanerklosters 71/295, f. 5v. *Codices*, n. 3737.

Titre : « Incipit tractatus S.T. de sensu singularium et intellectu vniuersalium »; souscription : « Et sic est finis huius tractatus sancti thome de aquino de sensu singularium et intellectu vniuersalium scripti per fratrem Johannem fleckl studentem generalem magdeburgensem in eodem conuentu Anno domini 1462 feria secunda ante Epiphania domini [lundi 5 janvier]. hec addidit pro completionem » [+en marge « Explicit »].

Wr Wrocław, Biblioteka Uniwersytecka IV.Q.35, f. 38ra-va. *Codices*, n. 3858.

xv<sup>e</sup> siècle. Titre (surajouté) : « Tractatus de vniuersalibus » (+en haut du f. 38rb : « Tractatus de natura particularis »); souscription : « et hec de vniuersali et singulari sufficiant ».

#### Premières éditions

So [Pays-Bas ou Rhénanie, vers 1485]; « Summa opusculorum », f. 351ra-rb.

Préparée par un dominicain anonyme, cette édition a été imprimée par l'imprimeur de saint Augustin, *Explanatio Psalmorum* (GKW, n. 2908), dont on situe généralement l'activité dans les Pays-Bas ou en Rhénanie; cependant le P. Kruitwagen préférerait en faire un typographe de Bâle exilé en Bourgogne. Titre : « Opuscula minora beati Thome de aquino ». J'ai utilisé l'exemplaire de Paris, Bibliothèque nationale, Rés. D. 2597 (Pellechet, n. 1091)<sup>1</sup>.

Ml Leipzig, Imprimeur de Capozio [= Martin Landsberg], vers 1487.

6 folios in-4<sup>o</sup>, sans lieu ni date. Titre au f. 1r : « Angelici doctoris Thome Tractatus de singulari et vniuersali. de verbo intelligibili. de intellectu et intelligibili »; le *De sensu respectu singularium* occupe le folio 2r-v. D. Reichling, *Appendices ad Hainii-Copingeri*

*Repertorium bibliographicum*, fasc. V, Munich 1909, p. 8, n. 1451, situe cette édition : « Erfordia, Paulus Wider, c. 1482 »; on s'accorde aujourd'hui à l'attribuer à l'imprimeur de Capozio<sup>2</sup>, c'est-à-dire à Martin Landsberg au début de son activité, mais on hésite sur la date : vers 1488 (Catalogue des imprimés du British Museum, Collijn), vers 1489 (Bohonos-Szandorowska), vers 1490 (British Museum, Catalogue of German Books, London 1962, p. 857); en réalité, l'édition a été faite avant le 15 mai 1488, puisque (comme je vais le montrer) elle a été utilisée par Soncinas. Les exemplaires n'en sont pas rares; on la trouve à Copenhague (Madsen, n. 3919), à Gniezno (M. Bohonos et E. Szandorowska, *Incunabula quae in Bibliothecis Poloniae asservantur*, Wrocław 1970, n. 5342), à Leipzig, à Londres (B.M., cote IA. 11787), à Munich (Hain \*1498), à Stockholm (I. Collijn, *Katalog der Inkunabeln der Kgl. Bibliothek in Stockholm*, Teil I, Stockholm 1914, p. 235, n. 1030), à Stuttgart, Württembergische Landesbibliothek, Ink. H. 1498; j'ai utilisé un microfilm de ce dernier exemplaire.

Milan, Giovanni Antonio et Benigno d'Onate, *Son* 1488, f. 308vb-309ra.

Cette édition (Hain-Copinger 1540) a été préparée par le dominicain Paolo Barbo, de Soncino (près de Crémone)<sup>3</sup>; la lettre dédicace de « Soncinas » (appellation qui a prévalu pour désigner cet érudit) est datée du 15 mai 1488, au verso du folio préliminaire 3. Les exemplaires sont très nombreux, en Italie (Indice generale degli incunaboli, n. 9551), mais aussi en Amérique (Goff<sup>3</sup>, n. T-259), en Angleterre (B.M., cote : IB. 26.365), en France (Pellechet, n. 1092). J'ai utilisé un microfilm de l'exemplaire de Paris, Bibl. Mazarine, Inc. 496.

#### CLASSIFICATION DES TÉMOINS

Les 15 témoins retenus (12 manuscrits et trois incunables) se divisent nettement en deux familles, que nous appellerons Ψ<sup>3a</sup> et Ψ<sup>3b</sup>.

#### La famille Ψ<sup>3a</sup>

La famille Ψ<sup>3a</sup> comprend les trois manuscrits P<sup>12</sup>Tr<sup>1</sup>W<sup>5</sup> : c'est la plus autorisée, car ses trois témoins ont conservé une douzaine de fois la leçon de saint Thomas, dont s'écartent les autres témoins :

1. Cf. Bonaventura Kruitwagen, O.F.M., *S. Thomae de Aquino Summa opusculorum anno circiter 1485 typis edita vulgati opusculorum textus princeps* (Bibl. thomiste IV), Kain 1924.

2. Sur l'humaniste sicilien Priamo Capozio, voir la notice de C. Mutini, dans *Dizionario biografico degli Italiani*, t. 18, Rome 1975, p. 691-693; l'imprimeur de Capozio doit cette appellation à un discours de Capozio, alors de passage à Leipzig, qu'il imprima en 1487-88.

3. Sur Paolo Barbo, voir la notice de C. Vasoli dans *Dizionario biografico degli Italiani*, t. 6, Rome 1964, p. 256-257.

82 intelligitur  $P^{12}Tr^1W^5$  : est integraliter  $Wr$  : intelligit  
*cett* 82 incorporaliter... inmaterialiter  $P^{12}Tr^1W^5$  : *inu.*  
*cett* 88 igitur  $P^{12}Tr^1W^5$ ,  $Wr$  : ergo  $Pr^1V^{14}VaSo$ ,  
*Son* : autem *cett* 90 recepta (acc- ? $W^5$ ) autem  $P^{12}$   
 $Tr^1W^5$  : recepta *So* : set recepta *cett* 101 ipsummet  
 $P^{12}Tr^1W^5$  : ipsum subiectum  $Wr$  : ipsum iam *cett* 107  
 igitur  $P^{12}Tr^1W^5$ ,  $Wr$  : ergo  $ApW^3W^4$ ,  $Kr^3MI$  (*om. Tb*) :  
 quidem *cett* (*deest Son*) 110 ei  $P^{12}Tr^1W^5$  : *om. cett*  
 125-126 primum autem esse  $P^{12}Tr^1W^5$  : *om. cett* 127  
 separarem albedinem  $W^5$ , *sec.m.*  $P^{12}$  : separaret albe-  
 dinem  $P^{12}Tr^1$  : separaretur albedo *cett* 130-131 nichil  
 apprehendendo de albedine  $P^{12}Tr^1W^5$ ,  $Wr$  : *variant cett*  
 141 in intellectu  $P^{12}Tr^1W^5$  : in anima et *praem. cett* (et in  
 anima *add. Ap*) 142 igitur  $P^{12}Tr^1W^5$ ,  $Wr$  : ergo *cett*  
 (saint Thomas dit : « enim », mais « igitur » est une  
 mélecture fréquente de « enim » :  $g^1$  pour  $e^1$ ) 143  
 quibus unum in multa  $P^{12}Tr^1W^5$ ,  $Wr$ , *So* : *variant cett*  
 150-151 quamuis homo sit species (species *om. P^{12}*)  
 $P^{12}Tr^1W^5$ ,  $Wr$ , *So* : *om. cett*

Par contre, les leçons qui ne sont attestées que par  
 le groupe  $P^{12}Tr^1$  (et a fortiori les leçons individuelles  
 de chacun des mss) s'écartent presque toujours du  
 texte de saint Thomas. Voici les leçons propres du  
 groupe  $P^{12}Tr^1$  :

73 penitus] *om. cum T* 80 corporaliter] *om.* 94 et  
 horum sunt sciencie] et huius est sciencia 97 uniuersa-  
 sale] + dictum 97 accipi] capi 101 ipsummet]  
 album *praem.* 107 habet esse] est 109 quia] + ibi  
 113 realiter] *om.* 126 sicut] ut 128 eum] *om.*  
 134 ei] *om.* 143 preter] principalia 146 autem] uero

Seule la première de ces leçons coïncide avec le texte  
 de saint Thomas, mais justement il y a tout lieu de  
 penser qu'il ne s'agit que d'une coïncidence : les  
 omissions d'un mot ne sont pas rares dans  $P^{12}Tr^1$   
 (ci-dessus, lignes 80, 113, 128, 134 ; on peut ajouter  
 les cas où  $P^{12}Tr^1$  ne sont pas seuls à commettre  
 l'omission, cf. notre apparat aux lignes 73 actus,  
 106 autem, 147 communia).

#### La famille $\Psi^{3b}$

Le relevé qui précède a suffisamment mis en lumière  
 l'indépendance et l'unité de la famille  $\Psi^{3b}$ . Seul fait  
 difficulté le ms.  $Wr$ , dont la position semble intermé-  
 diaire : il semble qu'il faille le considérer comme  
 contaminé (voir notamment les leçons des lignes 120-  
 131, 143, 150-151 ; à la ligne 82, « integraliter » peut  
 être une mélecture de « intelligitur », corrigée tant  
 bien que mal par l'addition de « est »). Cette famille  
 se divise en trois sous-groupes bien définis :  $ApW^3W^4$ ,  
 $Kr^3TbMI$  et  $Pr^1V^{14}VaSo$ .

#### Le groupe $ApW^3W^4$

Le groupe  $Ap$ ,  $W^3W^4$  (les mss  $W^3W^4$ , étroitement  
 apparentés entre eux, se distinguent du ms.  $Ap$ ) n'a

que peu de leçons caractéristiques vraiment propres :

65 considerationem] + uniuersalis oportet (+ te  $Ap$ ) scire  
 80 similitudinem rei] *inu.* 101 illud] pro illo

mais il s'affirme cependant en lisant tantôt avec un  
 groupe, tantôt avec un autre :

72 intellectus] + autem (*avec Tb, Pr^1, Son*) 84-85 ex  
 materia corporali] quia materia corporalis (*avec TbMI*)  
 88 igitur (ergo)] autem (*avec Kr^3TbMI*) 96 conside-  
 randum (*avec P^{12}Tr^1W^5, Wr*) : sciendum *cett* 98  
 potest dici en place (*avec P^{12}Tr^1W^5, Wr*) : *tr. cett* 114  
 hiis carnibus] *inu.* (*avec Kr^3TbMI*) 129 separarem  
 albedinem (*avec P^{12}Tr^1W^5, Wr*) : separaretur albedo *cett*  
 131 de albedine] albedinem (*avec Kr^3TbMI*) 143 qui-  
 bus] eius (*cf. eius cuiusmodi V^{14}Va; voir notre apparat*)

#### Le groupe $Kr^3TbMI$

Le groupe  $Kr^3TbMI$  possède de nombreuses  
 leçons propres, dont plusieurs semblent témoigner  
 d'une révision volontaire :

76 sui] sue (*om. Tb*) cognitionis Cognitio autem  
 omnis] Omnis autem cognitio  $Kr^3MI$  77 scilicet] In  
 sensu scilicet, 78-80 nam — similitudinem] *hom. om.*  
 85 contenta] *om. TbMI* 91 rem] + secundum quod  
 uniuersalis siue 92 uniuersalis] communis  $Kr^3MI$   
 Et] *om.* 94 et horum sunt sciencie] et hec (hoc  $Tb$ )  
 de primo 99 subiacet] substat  $Kr^3MI$  modo] +  
 accipitur  $Kr^3MI$  101 uel] uno modo ut 101  
 uel] Alio modo ut  $Kr^3MI$  102 secundum quod]  
*om. Kr^3MI* 104 natura] *om.* 105 materia naturali]  
 natura materiali 106 inmaterial] est (+ esse  $Kr^3$ )  
 intellectuale 107 Secundum] Dicendum 107-  
 108 habet — naturali] huic nature secundum esse materiale  
 108 ei] *om.* 109 quia] que  $Kr^3MI$  112 possibile]  
 propter hoc abstrahatur] -hatur 114-115 hiis  
 ossibus] *inu.* 115 Philosophus] Aristotiles 118 nisi  
 tantum in intellectu] tamen sic (*om. Tb*) intelligitur  
 Non tamen] Nec  $Kr^3MI$  119 est] *post falsus Kr^3MI* :  
*om. Tb* naturam] + humanam siue 125 hoc] sic  
 125 falsum] falsus  $Kr^3MI$  127 modo] *om. Kr^3MI (suppl.*  
*s.u. Kr^3)* 127 intelligerem] ego intelligam (-go  $Tb$ )  
 129 albos] + sic 133-134 apprehendat — ei] omnia  
 que in ea sunt apprehendat  $Kr^3MI$  137 abstrahit  
 speciem] abstrahit hominem  $Tb$  : hominem abstrahit  $Kr^3MI$   
 139 patet] intellectus absque falsitate intelligit. Patet etiam  
 144 quibus unum in multa diuiditur] indiuiduancia, set  
 unum in multis ut diuiditur 145 uniuersalia] sub  
 intentione uniuersalitat

On aura remarqué la parenté particulièrement étroite  
 qui unit  $Kr^3$  et  $MI$  : on ne saurait s'en étonner, puisque  
 l'édition  $MI$  est parue à Leipzig vers 1487 et que le  
 ms.  $Kr^3$  a été copié à Leipzig vers 1496-1498. On  
 pourrait même se demander si le ms. n'a pas été copié  
 sur l'édition, mais ceci semble exclu, car l'édition  
 comporte plusieurs fautes que le ms. n'a pas (66 quare]

quomodo *MI*; 83 nature] anime *MI*; 126 homine] hoc *MI*; 132 ueritatem apprehensionis] ueritatis apprehensionem *MI*); il arrive en outre à *Kr<sup>3</sup>* d'avoir une faute de *Tb* que *MI* n'a pas (85 contenta] *om.*). Reste donc que *Kr<sup>3</sup>* a été copié non pas sur l'édition *MI*, mais sur un ms. très proche de celui qui avait servi à l'édition.

*Le groupe Pr<sup>1</sup>V<sup>14</sup>VaSo*

Le groupe *Pr<sup>1</sup>V<sup>14</sup>VaSo* n'est pas moins bien défini que le précédent, et il s'éloigne lui aussi notablement du texte de saint Thomas :

66 quare sensus] *inu.* sciencia] intellectus 76 fit per hoc *Pr<sup>1</sup>V<sup>14</sup>VaSo*, avec saint Thomas : per hoc fit *cett* 84 corporalibus... materialibus] *inu.* 88 igitur] ergo 89 recepta] que recipitur 99 modo] + ipsa intentio 100 accipi] dici dupliciter] *om.* 105 materiale] naturale *W<sup>3</sup>W<sup>4</sup>*, *Pr<sup>1</sup>V<sup>14</sup>Va* 107 igitur] quidem 127 intelligerem] intellectus intelligat (-geret *So*) 130 apprehenderem hominem] apprehendatur (-itur *So*) homo 130-131 nichil apprehendendo de albedine] non apprehensa albedine

A la ligne 76, le groupe a retrouvé l'ordre des mots de saint Thomas : il s'agit d'une simple coïncidence, car un correcteur qui aurait eu en mains le texte de saint Thomas aurait pu faire des corrections plus importantes et éviter des fautes plus voyantes.

La *Summa opusculorum* (*So*) est un bon témoin de ce groupe. Elle a quelques fautes individuelles : outre celles que j'ai notées aux lignes 127 et 130, on peut relever : 90 autem] *om.*; 96 considerandum est] sciendum est *Kr<sup>3</sup>TbMI*, *Pr<sup>1</sup>V<sup>14</sup>Va* : est sciendum *So*; 108 naturalij] *om.*; 145 sunt] *post* uniuersalia. Elle a aussi fait des corrections, mais en petit nombre : à la ligne 105, le rétablissement de « materiale » là où le groupe lit « naturale » était facile, mais à la ligne 143 le rétablissement des mots : « quibus unum in multa » et aux lignes 150-151 le rétablissement des mots : « quamuis homo sit species » supposent le recours à un ms. de la première famille  $\Psi^{3a}$  (cf. notre apparat). Ces interventions sont limitées et n'altèrent pas la fidélité d'ensemble de *So* à son groupe.

*L'édition de Soncinas (Son).*

On ne saurait en dire autant de l'édition de Soncinas (et donc du texte usuel des éditions) : c'est un texte composite et arbitrairement altéré.

Le texte est composite, car si pour le fonds c'est le texte de la *Summa opusculorum*, *So*, il a pourtant été revu sur le texte de l'édition de Martin Landsberg, *MI*. Le texte de fond est le texte de la *Summa opusculorum* : Soncinas lit avec elle aux lignes : 66 (deux fois : « sensus

quare » et « intellectus »), 76 (« fit per hoc »), 84, 88 (« ergo »), 89 (« que recipitur »), 100 (« dici » et omission de « dupliciter »), 127 et 129 (« separetur albedo »), 130-131 (« non apprehensa albedine »), pour s'en tenir aux leçons propres à la *Summa opusculorum* et à son groupe. Mais le texte de la *Summa opusculorum* a été collationné avec celui de l'édition de Martin Landsberg : Soncinas doit à cette dernière édition non seulement quelques corrections faciles, mais plusieurs leçons caractéristiques :

76 Cognitio autem omnis] Omnis autem cognitio *Kr<sup>3</sup>MI*, *Son* 90 recepta autem *P<sup>12</sup>Tr<sup>1</sup>W<sup>3</sup>* : set recepta *Wr*, *ApW<sup>3</sup>W<sup>4</sup>*, *Kr<sup>3</sup>TbMI*, *Pr<sup>1</sup>V<sup>14</sup>Va*; recepta *So* : Sed recepta *Son* 96 est sciendum *So* : sciendum est *MI*, *Son* 118 Non tamen *So cum cett* : Nec *Kr<sup>3</sup>MI* : Nec tamen *Son* 143 quibus unum in multa *So* (*cum P<sup>12</sup>Tr<sup>1</sup>W<sup>3</sup>*, *Wr*) : eius (+ cuiusmodi *V<sup>14</sup>Va*) unum in multa *ApW<sup>3</sup>W<sup>4</sup>*, *V<sup>14</sup>Va* : indiuidui *Pr<sup>1</sup>* : indiuiduancia. set (et *Son*) unum in multis ut *Kr<sup>3</sup>TbMI*, *Son* 150-151 quamuis homo sit species *So* (*cum  $\Psi^{3a}$* ) : *om.* *ApW<sup>3</sup>W<sup>4</sup>*, *Kr<sup>3</sup>TbMI*, *Pr<sup>1</sup>V<sup>14</sup>Va*, *Son*

Les leçons de la ligne 76, et surtout de la ligne 143, semblent décisives : la dernière, en particulier, est trop individualisée pour qu'on puisse songer à une coïncidence.

Mais le texte de Soncinas n'est pas seulement un texte composite, c'est un texte arbitrairement altéré : si en effet certaines des leçons propres de Soncinas peuvent être des inadvertances, plusieurs ne peuvent être que des interventions volontaires :

72 intellectus] + autem (*avec quelques autres*) 73 que] et 88 Manifestum est] Patet 94 et horum] quorum (*avec Ap*) 97 accipi] capi (*avec P<sup>12</sup>Tr<sup>1</sup>*) 97-99 uno modo ipsum uniuersale potest dici ipsa natura communis prout subiacet *SoMI* : uno modo pro ipsa natura communi vt subiacet *Son* 99-100 alio modo ipsa intentio secundum se *So* : alio modo accipitur secundum se *MI* : alio modo pro ipsa intentione secundum se *Son* 101 uel<sup>1</sup> *So cum cett* : uno modo ut *MI* : *om.* *Son* 103 utputa] puta 107-108 Secundum quidem quod habet esse in materia *So* : Dicendum ergo quod huic nature secundum esse materiale *MI* : Primo quidem modo *Son* (la divergence des deux textes qu'il avait sous les yeux explique la simplification arbitraire de Soncinas) 111-112 Non autem est possibile quod abstrahatur *So* : Non est autem propter hoc quod abstrahitur *MI* : Non potest autem abstrahi *Son* 118 nisi tantum in intellectu *So* : tamen sic intelligitur *MI* : nisi in solo intellectu *Son* 143 diuiditur *SoMI* : in indiuiduis vel inferioribus que in superiori sunt vnum *Son* (fait suite à la correction de *MI* pour les mots précédents, adoptée par Soncinas).

Les interventions les plus drastiques de Soncinas trouvent leur explication et leur excuse dans les divergences et les obscurités des deux éditions dont

il se servait : en l'absence de tout critère qui lui aurait permis de fixer son choix ou de retrouver le texte original, il a pris le parti de remplacer les textes divergents par une formule simplifiée et les textes obscurs par une glose claire.

TABLEAU DES TÉMOINS DU *De sensu respectu singularium*

Nous pouvons résumer la classification des témoins du *De sensu respectu singularium* dans le tableau ci-dessous :

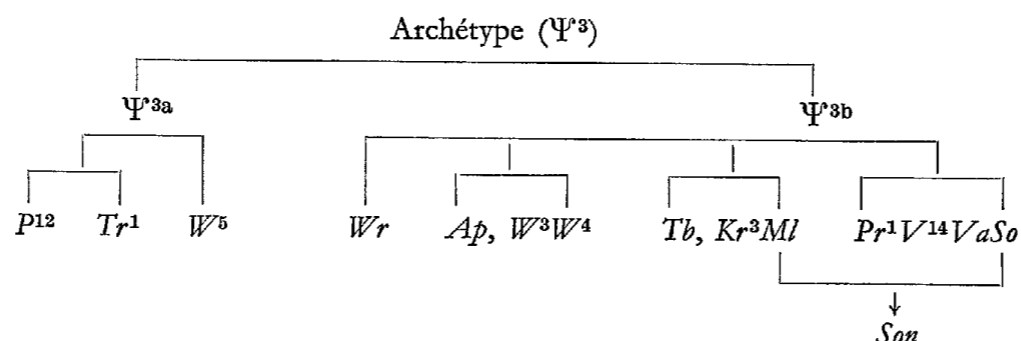

PLACE DE L'EXTRAIT DANS LA TRADITION DU COMMENTAIRE

Une fois établi le texte original de l'extrait, il reste à situer ce texte dans la tradition manuscrite du commentaire de saint Thomas. Sa fidélité, ou son infidélité, ne peuvent en effet se juger dans l'abstrait, pas plus qu'on ne peut en juger par rapport à une édition, fut-elle critique : il ne peut s'agir pour lui que d'être fidèle ou infidèle à l'une des formes du texte qui existaient au moment où il a été extrait du commentaire.

Malheureusement, les variantes qui distinguent la famille parisienne et la famille italienne dans ce court passage du commentaire ne sont pas d'une netteté absolue : les leçons caractéristiques de la famille parisienne sont en effet ici des fautes évidentes que bien des manuscrits, et notamment les plus tardifs, ont corrigées. Rares également sont les particularités des diverses branches de la famille italienne. Voici pourtant les leçons utiles qu'on peut noter dans ces 85 lignes :

73 actus  $\Psi^3$  cum  $\Psi^{1c}$ ,  $V^5$ ,  $\Phi$  (*om. Sg*) : uirtus  $\Psi^{1ab}$  ( $-V^5$ ), *sec.m. Dn* 74 Vnumquodque autem  $\Psi^3$  cum  $\Psi^{1abc}$ , *nec non*  $P^1$ ,  $O^1P^8O^2P^4$ ,  $V^1L$ ,  $BdBo^2LüO^3TVe^1PaBoEr$  : quod unumquodque autem aut(em)  $\Phi$  (=  $O^4PiF^2B^1Bb^1MP^b$ , *pr.m. V*,  $Bo^1BgCF^1LoO^5$ , *pr.m. P^6*,  $SgVe^2$ ,  $BIO$ ) ; quod unumquodque aut(em)  $GfLgBa^1$ ,  $E^aF^3P^9P^{10}$  ; quia unumquodque autem aut (dum  $E^1$ )  $E^1M^2$  ; quia unumquodque  $Gz$  ; et unumquodque  $P^2$  ; unumquodque autem + quod *sur grattage Tr* ; sciendum est autem quod unumquodque quod  $Dn$  : Vnde unumquodque  $V^4$  : *om. Gf^1* 75 secundum  $\Psi^3$  ( $-W^5$ ) cum  $\Psi^{1abc}$  : per  $W^5$ ,  $\Phi$  77 scilicet  $\Psi^3$  cum  $\Psi^{1c}$ ,  $V^5$ ,  $\Phi$  : *om.  $\Psi^{1a}$ ,  $\Psi^{1b}$  ( $-V^5$ )*, *nec non*  $Ba^1F^3$  80-81 que sentitur  $\Psi^3$  cum  $\Psi^{1abc}$ , *nec non*  $GfDnP^bP^2$ ,  $BdO^3TEr$ , *sec.m. B^1LoP^6P^9Sg* : que sentit  $\Phi$  (quam sentit  $E^1P^1$ ,  $O^1P^8O^2P^4$ ,  $V^1L$ ,  $Bo^2E^3LüBo$ ,  $V^4$ , *sec.m. Gf^1F^1* ; *om. Bb^1*) 82 et immaterialiter  $\Psi^3$  cum  $\Psi^{1abc}$ , *nec non*  $O^1P^8O^2P^4$ ,  $DnV$ ,  $V^1L$ ,  $BdBo^2P^{10}TErLü$ , *sec.m. B^1Gf^1Bo^1F^1E^3F^8O^3P^9SgBl* : cum (= cū *pro zñ* = et

non ?) materialiter  $\Phi$  (tamen materialiter  $P^1$  ; et non materialiter *sec.m. C* ; cum materialis  $E^1$  ; cum naturalis  $Ve^1$  ; materia [cum *om.*]  $Tr$  ; *hom.om. Pb*) 83 Indiuiduatio  $\Psi^3$  cum  $\Psi^{1abc}$ , *nec non*  $E^1P^1$ ,  $O^1P^8O^2P^4$ ,  $DnV$ ,  $V^1L$ ,  $BdBo^2ErLüVe^1$  : *obsc. (indi<sup>o</sup>, indiuid<sup>o</sup>, etc.)  $\Phi$  (indiuiduo clare *scr. O^4Bb^1LgM*, *pr.m. CP^9*,  $M^2$  ; in diuidendo  $P^{10}$  ; indiuiduum *mg.Gf*,  $T$  ; indiuidua [*lié à materia, cf. note préc.*]  $Tr$ )* 84 materia  $\Psi^3$  cum  $\Psi^{1abc}$ , *nec non*  $O^4$ ,  $O^1O^2P^4$ ,  $V^1L$ ,  $BdBo^2Er$ , *sec.m. P^bVP^6Bl* : natura  $\Phi$  88 igitur  $\Psi^{3a}$ ,  $Wr$ , cum  $\Psi^{1abc}$  ( $-V^4$ ), *nec non*  $T$ , *sec.m. O^2DnP^6SgBl* : ergo  $\Psi^{3b}$  ( $Pr^1V^14VaSo$ ), cum  $V^1L$ ,  $Bd$  : autem  $\Psi^{3b}$  ( $ApW^3W^4$ ,  $Kr^3TbMl$ ), cum  $V^4$ ,  $Er$ , *sec.m. Gf* : *om.  $\Phi$*  93 autem  $\Psi^3$  ( $-Wr$ ,  $Kr^3Ml$ ,  $Ap$ ) cum  $\Psi^{1abc}$  ( $-P^5$ ) : uero  $Wr$ ,  $Kr^3Ml$ , cum  $P^5$ ,  $\Phi$  : set (*ante intellectus*)  $Ap$  100 dupliciter  $\Psi^3$  ( $-Pr^1V^14VaSo$ ), cum  $\Psi^{1ab}$ ,  $V^4$  (*deest*  $Ve$ ),  $\Phi$  : *om.  $Pr^1V^14VaSo$ , cum  $\Psi^{1c}$  ( $F^4aP^3$ ,  $P^5$ )* 102 Ipsa  $\Psi^3$  cum  $\Psi^{1abc}$ , *nec non*  $V^1L$ ,  $T$ , *sec.m. O^3Sg* : Ista  $\Phi$  ( $i^a$   $Bb^1E^1Ba^1V$  ;  $i^ta$   $O^1P^4$  ; illa  $P^2$ ) 109 materiam  $\Psi^3$  cum  $\Psi^{1abc}$  ( $-pr.m. P^5$ ), *nec non*  $GfP^2Dn$ ,  $V^1L$ ,  $BdBo^2LoTPaEr$ , *sec.m. O^4P^bCP^6SgP^5* : naturam *pr.m. P^5*,  $\Phi$  109 indiuiduatur  $\Psi^3$  cum  $\Psi^{1abc}$  : *obsc.  $\Phi$  (indiuiduā uel indiuiduā, d'ob :* indiuiduatur  $O^4F^2Gf$ ,  $Ba^1Gf^1P^2$ ,  $O^1P^8O^2P^4$ ,  $Dn$ ,  $V^1L$ ,  $BdBo^2O^3TPaEr$  ; indiuiduam ? $Pi$ ,  $Bb^1B^1E^1LgP^1V$ , *pr.m. Bo^1*,  $Bg$ , *pr.m. C*,  $E^aF^1F^3$ , *pr.m. Lo*,  $LüO^5P^9P^{10}$ , *pr.m. Sg*,  $Ve^2$ ,  $Gz$ ,  $B/OM^2BoTr$  ; *obsc.  $Ve^1$ )* 117 non habet esse  $\Psi^3$  cum  $\Psi^{1abc}$ , *nec non*  $GfLgP^1Gf^1$ ,  $O^1P^8O^2P^4$ ,  $BbBo^2LüTrEr$ , *sec.m. O^4B^1P^bV*,  $CE^aO^3SgTB/Bo$  : non habet (esse *om.*)  $\Phi$  (esse *suppl. post* indiuiduancia  $Dn$ ,  $V^1L$ , *sec.m. P^9*, *ante non* habet  $P^6$  ; non sit  $O^3$ ) 118 Non  $\Psi^3$  ( $-Kr^3Ml$ ,  $Son$ ) cum  $\Psi^{1c}$  (=  $VeV^4$ ,  $P^5$  ; *desunt*  $F^4aP^3$ ) : Nec  $Kr^3Ml$ ,  $Son$ , cum  $\Psi^{1ab}$ ,  $\Phi$  (*Verum*  $P^9$ ) 134 insunt  $\Psi^3$  cum  $\Psi^{1abc}$ , *nec non*  $LgGf^1$ ,  $O^1P^8O^2P^4$ ,  $Dn$ ,  $V^1$ ,  $BdBo^2LüTVe^1$ ,  $BoTr$ , *sec.m. B^1GfLV*,  $Bo^1CE^3LoP^6P^9SgBl/Er$  : sunt  $\Phi$  (non sunt *pr.m. Gf*) 142 igitur ( $g^1$ )  $\Psi^{3a}$ ,  $Wr$  : enim ( $e^1$ )  $\Psi^{1ab}$ ,  $\Phi$  : ergo ( $g^0$ )  $\Psi^{3b}$  ( $-Wr$ ),  $\Psi^{1c}$  144-145 secundum quod (sunt) uniuersalia  $\Psi^3$  cum  $\Psi^{1abc}$ , *nec non*  $Pa$ , *sec.m. DnBo^1O^3Sg* (*deest*  $V^6$  ; *pro* uniuersalia *hab.* sub intentione uniuersalitatatis  $Kr^3TbMl$ ) : *om.  $\Phi$*  150-151 quamuis homo sit species  $\Psi^{3a}$ ,  $Wr$ ,  $So$ , cum  $\Psi^{1abc}$ , *nec non*  $Bb^1P^b$ ,  $DnV$ ,  $Ba^1Gf^1P^2$ ,  $O^1P^8O^2P^4$ ,  $Ed^5ss$ , *sec.m. B^1Sg* : *om.  $\Psi^{3b}$  ( $-Wr$ ,  $So$ ) cum  $\Phi$*



L'extrait lit donc avec la famille italienne dans son ensemble aux lignes 74 (Vnumquodque autem), 75, 80-81, 82, 83, 84, 88, 93, 102, 109 (deux leçons), 117, 134, 144-145 et 150-151. Sans doute en chacun de ces cas une partie de la famille parisienne a-t-elle corrigé la faute de l'exemplar, mais aucun ms. parisien n'a corrigé toutes ces fautes, et il arrive aux mss les mieux corrigés d'opter pour une correction arbitraire qui ne rejoint pas le texte attesté par la famille italienne (ainsi à la ligne 80-81, où le ms. italien V<sup>4</sup> semble avoir été contaminé par le ms. parisien V<sup>1</sup>, comme cela lui arrive souvent). Plutôt donc que d'attribuer à l'extrait une correction parfaite, il semble naturel de penser qu'il a été tiré d'un ms. de la famille italienne. Et cette conclusion une fois admise, il semble qu'on soit en droit de préciser qu'il a été extrait d'un ms. de la sous-famille italienne Ψ<sup>10</sup> : il lit en effet avec Ψ<sup>10</sup> aux lignes 73 et 77 (où Ψ<sup>10</sup> coïncide avec Φ, mais Φ vient d'être exclu), et surtout à la ligne 118, où la faute « Non » de l'extrait devient ainsi une preuve de plus de sa fidélité au ms. du commentaire d'où il provient (la ligne 100 ne fait pas vraiment difficulté, puisque le « dupliciter » lu par la majorité des témoins de l'extrait se trouve aussi dans un des mss de Ψ<sup>10</sup>).

Nous sommes désormais en mesure de juger de la fidélité de l'extrait au commentaire de saint Thomas. Cette fidélité est beaucoup plus grande que ne le laissait croire le texte altéré des éditions : la plupart des divergences entre le texte de l'extrait et le texte du commentaire ont disparu.

Il reste pourtant entre les deux textes quelques divergences. La plus importante, c'est évidemment le titre. Je ne parle pas du titre sous lequel est connu l'« opuscule » : « *De sensu respectu singularium et intellectu respectu uniuersalium* », titre que nous avons rejeté en apparat, car il est mal attesté et est manifestement l'œuvre d'un scribe maladroite. Le vrai titre, ce sont les lignes 65-68 de saint Thomas, que l'auteur de l'extrait a volontairement remaniées précisément pour leur donner figure de titre. Bien sûr, un humaniste aurait écrit : « *De consideratione* », plutôt que : « *Circa considerationem* », mais pour un médiéval cette dernière forme était usuelle, et elle avait l'avantage de garder le « *Circa* » du texte de saint Thomas : avec le minimum de changement, l'auteur de l'extrait a fait des lignes de saint Thomas un titre très acceptable. A part cette intervention délibérée, justifiée par la nécessité de donner à l'extrait son autonomie, quelles

modifications du texte peut-on attribuer à un parti pris de l'auteur de l'extrait ? Peut-être l'addition de « *penitus* » à la ligne 73 ou celle de « *ipsum* » à la ligne 98, et quelques menues corrections de style (« *et sciencia* » pour « *sciencia uero* » à la ligne 66, l'omission de « *igitur* » à la ligne 17 et celle de « *uero* » à la ligne 96). Mais d'autres divergences peuvent n'être que des accidents involontaires (les inversions « *nature uniuersalis* » à la ligne 92 et « *principia indiuiduancia* » à la ligne 139 ; à cette même ligne et dans cette dernière expression, le mot « *indiuiduancia* » pour « *indiuidualia* » peut aussi bien être une erreur de scribe qu'une correction facile : on le retrouve dans les mss V<sup>2F</sup> du commentaire ; à la ligne 110, « *uniuersalis* » pour « *uniuersalitis* » doit n'être qu'une faute de scribe). En somme, l'intention de l'auteur de l'extrait semble nette : il n'a rien voulu faire d'autre que donner un extrait conforme du commentaire de saint Thomas, et il a copié avec soin le texte que lui offrait son manuscrit.

#### L'AUTEUR DE L'EXTRAIT : RICHARD LAVENHAM ?

Paradoxalement, l'établissement de son texte authentique, s'il enlève à l'extrait toute personnalité propre, nous découvre peut-être la personnalité de l'extracteur.

Dans sa liste des œuvres du carme Richard Lavenham, John Bale mentionne un : « *De scientia et sensu, Li .I. Circa consyderationem quare sensus*, »<sup>1</sup>. Il semble hors de doute qu'il s'agit bien de notre extrait, et dans son texte correct : l'incipit lit à la ligne 66 : « *quare sensus* », et non l'inversion « *sensus quare* » de P<sup>r1</sup>V<sup>14</sup>V<sup>a</sup>S<sup>o</sup>, Son ; le titre : « *De scientia et sensu* » suppose à la ligne 66 la bonne leçon : « *et sciencia* », et non le texte altéré du même groupe : « *et intellectus* ». Même s'il est artificiel, ce titre : « *De sciencia et sensu* », est d'ailleurs meilleur que le titre courant de l'« opuscule » : « *De sensu... et intellectu* », qui ou bien suppose à la ligne 66 la leçon fautive « *intellectus* » pour « *sciencia* », ou bien va chercher le mot « *intellectus* » à la ligne 72, à tort, puisque l'intellect n'intervient là que comme moyen terme : c'est la science qui intéresse saint Thomas, et c'est de la science qu'il conclut à la ligne 94 qu'elle a pour objet l'universel (conclusion supprimée par le groupe Kr<sup>3</sup>TbMl, ce qui dénote une mauvaise intelligence du texte). Il est donc probable que John Bale, au cours de ses minutieuses recherches sur l'histoire

1. John Bale, *Illustrium maioris Britanniae scriptorum, hoc est, Angliae, Cambriae, ac Scotiae Summarium...* ad annum M.D.XLVIII, Gippeswici [Ipswich] 1548, f. 166v ; cf. Id., *Scriptorum illustrium maioris Brytannie, quam nunc Angliam et Scotiam uocant : Catalogus*, Basileae MDLVII, p. 509. Je n'ai pu atteindre les écrits antérieurs de Bale, notamment son *De preclaris ordinis Carmeli scriptoribus ac theologis catalogus*, resté manuscrit ; sur l'autorité de Bale en ce qui concerne les écrivains carmes, cf. B. M. Xiberta, O. Carm., *De scriptoribus scholasticis saeculi XIV ex ordine Carmelitarum*, Louvain 1931, p. 6, dont j'ai suivi le conseil en ne citant pas les auteurs postérieurs, qui, tels Tanner ou la *Bibliotheca Carmelitana*, ne font que citer Bale.

des Carmes d'Angleterre, a vu un manuscrit dans lequel Richard Lavenham était présenté non pas sans doute comme l'auteur du texte, mais comme celui qui l'avait extrait du commentaire de saint Thomas.

Or, rien ne s'oppose à ce qu'on reconnaisse à Richard ce rôle d'extracteur, que plusieurs indices, au contraire, rendent vraisemblable. La date, d'abord, de l'activité de Richard : une légende veut que Lavenham ait péri dans la fleur de l'âge le 14 juin 1381, victime des émeutiers qui massacrèrent son ami Simon de Sudbury ; en fait, il semble qu'il ait été prieur de Bristol vers 1384 quand il réfuta les erreurs de John Purvey qui prêchait dans cette ville, et il était sûrement encore en septembre 1399 prieur de Londres<sup>1</sup> ; l'activité littéraire de Richard Lavenham se situe donc dans les dernières années du xiv<sup>e</sup> siècle et peut même s'être prolongée dans les premières années du xv<sup>e</sup> siècle, date qui convient parfaitement pour notre extrait, dont aucun ms. n'est antérieur au xv<sup>e</sup> siècle. La nature, ensuite, de l'œuvre de Richard est telle que notre extrait y trouve tout naturellement sa place. Richard Lavenham est en effet l'auteur d'une collection de *Tractatus* de logique et de philosophie naturelle, courtes œuvres (le ms. Venise Marc. Z.L. 300 en contient 18 en 78 folios) dont plusieurs se présentent expressément comme des résumés ou des extraits, par exemple le traité *De obligationibus*, dont voici l'explicit : « Expliciunt obligationes compendiose extracte ab obligationibus Suynsheffde » (f. 24ra). L'extrait de saint Thomas peut se comparer, pour la longueur, au *Parvus tractatus de anima* (Mss Londres, British Library Roy. 12.B.XIX, f. 1r ; Sloane 3899, f. 64r-65r ; Venise Marc. Z.L. 300, f. 63ra-va). Et les auteurs dont Richard a fait des extraits sont nombreux : Cicéron, Sénèque, saint Augustin... Il n'y aurait donc rien d'anormal à ce que Richard ait aussi fait notre extrait de saint Thomas, et qu'il ait figuré dans la collection de ses *Tractatus* avec un Explicit du type de ceux que nous trouvons à la fin de ses autres extraits : « Explicit tractatus de sciencia et sensu extractus a sancto Thoma per reuerendum R. Lavinham » : c'est une collection ainsi complète que John Bale aurait vu.

Reste que l'extrait de saint Thomas a disparu des collections de *Tractatus* de Lavenham qui sont parvenues jusqu'à nous. Mais est-ce tellement étonnant ? L'extrait, tout littéral, n'apportait rien à la gloire du carme, et ce qui pouvait le recommander à l'attention d'un lecteur, ce n'était pas le nom somme toute obscur

de l'extracteur, c'était le nom prestigieux de l'auteur : rayé de l'œuvre de Lavenham, l'extrait s'est propagé sous le nom de Thomas.

#### LE DE NATVRA LVMINIS

(In *De anima*, II 14, 201-387)

Comme il avait reconnu l'origine du *De sensu respectu singularium*, A. Galea<sup>2</sup> le premier a reconnu l'origine de l'opuscule 51 : « De natura luminis » : c'est un extrait du commentaire sur le *De anima*, II 14, 201-387. Mais, comme pour le *De sensu respectu singularium*, avant de porter sur l'extrait un jugement vraiment fondé, il faut en établir le texte authentique. Nous le ferons d'après les sept manuscrits qui nous l'ont conservé et les quatre premières éditions, la *Summa opusculorum*, l'édition de Soncinas, l'édition de Salamanca et la première édition de Pizzamano : c'est cette dernière qui en 1490 a fixé à peu de chose près la vulgate de la tradition imprimée<sup>3</sup>.

#### LES TÉMOINS

##### Les manuscrits

Firenze, Biblioteca nazionale conv. soppr. J.VII.21, f. 119v-121v. *Codices*, n. 968. F<sup>12</sup>

Écrit vers 1471 par Leonardo ser Uberti, à Florence, d'une écriture cursive humanistique souvent peu lisible (voir le suivant). Titre : « Incipit tractatus De natura luminis Sancti Thome de aquino ordinis predicatorum » ; souscription : « Explicit tractatus de natura lvminis sancti Thome de aquino ordinis fratrum predicatorum ».

's-Gravenhage, Museum Meermano-Westreenianum 10 C 13, f. 213r-214r. *Codices*, n. 1038. Gb

Copie après 1471 sur le précédent d'une main humanistique italienne ; l'écriture est belle, mais la copie négligée (le scribe n'a pas toujours su lire la cursive de son modèle). Titre : « Incipit tractatus de natura luminis sancti thome de aquino ordinis predicatorum » ; souscription : « Explicit tractatus de natura luminis sancti thome de aquino ordinis predicatorum ».

1. Cf. A. B. Emden, *A Biographical Register of the University of Oxford to A.D. 1500*, t. II, Oxford 1958, p. 1109-1110 ; et aussi t. III, Oxford 1959, p. 1526, pour la collection des erreurs de Purvey.

2. *De fontibus quorundam opusculorum sancti Thomae Aquinatis...*, Melitae 1880, p. xxiv-xxxv.

3. Quelques nouvelles leçons ont été introduites par l'édition de Venise, imprimée par Boneto Locatelli pour le compte d'Ottaviano Scotto le 31 décembre 1498 (Hain \*1542) : voir notre apparat aux lignes 284-286, 345-346 ; et aussi par l'édition des *Opera omnia* de Parme en 1864 : voir ligne 273.

- Va* Valencia, Biblioteca Universitaria 773 (2300), f. 89r-90v. *Codices*, n. 3259.  
xv<sup>e</sup> siècle, main italienne. Titre : « De natura luminis » ; pas de souscription.
- V<sup>14</sup>* Città del Vaticano, Biblioteca Apostolica Vat. lat. 806, f. 28va-29rb. *Codices*, n. 3348.  
xv<sup>e</sup> siècle. Pas de titre ; souscription : « De natura luminis tractatus sancti Thome de aquino ordinis predicatorum feliciter finit ».
- V<sup>15</sup>* Città del Vaticano, Biblioteca Apostolica Urb. lat. 215, f. 210rb-211vb. *Codices*, n. 3562.  
Fin du xv<sup>e</sup> siècle ; main humanistique italienne. Titre : « Incipit tractatus sancti thome de aquino ordinis predicatorum De natura luminis » ; souscription : « Explicit tractatus sancti thome De natura luminis ».
- V<sup>16</sup>* Città del Vaticano, Biblioteca Apostolica Urb. lat. 472, f. 118va-120ra. *Codices*, n. 3566.  
Fin du xv<sup>e</sup> siècle (après 1470), main italienne. Titre : « De natura luminis Tractatus Sancti Thome incipit » ; souscription : « De natura luminis Sancti Thome de Aquino Ordinis predicatorum feliciter finit ».
- V<sup>17</sup>* Vicenza, Biblioteca civica Bertoliana 77 (173), f. 2r-5r. *Codices*, n. 3638.  
Seconde moitié du xv<sup>e</sup> siècle ; écriture humanistique italienne. Le titre est lié à l'explicit du traité apocryphe *De inuentione medii* qui précède : « Sancti Thome de Aquino Tractatus de inuentione medii : explicit feliciter. Incipit eiusdem de natura luminis » (suit la rubrique : « DE NATVRA LVMINIS ») ; souscription : « DE NATVRA LVMINIS. TRACTATVS. SANCTI. THOME DE AQVINO. EXPLICIT. FELICITER ».

## Les premières éditions

- So* [Pays-Bas ou Rhénanie, vers 1485] ; « Summa opusculorum », f. 351vb-352vb. Cf. plus haut, p. 266a.
- Son* Milan, Giovanni Antonio et Benigno d'Onate, [15 mai] 1488, f. 309rb-310ra. Édition préparée par Soncinas. Cf. plus haut, p. 266b.
- Sal* Salamanque, 1490, f. signé L ii ra-vb (= f. 76ra-vb).  
Édition des Opuscles philosophiques préparée par le dominicain Sebastián de Otta (cf. S. Thomae de Aquino *Opera omnia*, éd. Léon., t. 43, p. 256). J'ai consulté un microfilm de l'exemplaire de Madrid, Real Academia de la Historia, Inc. 32.
- Piz* Venise, Hermann Liechtenstein, 7 septembre 1490, f. [N 6 vb - N 7 rb = f. 286vb-287ra].  
Édition préparée par le dominicain Antonio Piz-

mano (Hain \*1541). J'ai utilisé l'exemplaire de la bibliothèque du Collège des éditeurs de saint Thomas à Grottaferrata.

## CLASSIFICATION DES TÉMOINS

Lcs sept manuscrits du *De natura luminis* se laissent répartir en deux familles, qui semblent procéder de deux copies indépendantes d'un archétype commun : d'une part  $\Psi^{4a}$  ( $V^{16}Va, V^{14}V^{17}$ ) et de l'autre  $\Psi^{4b}$  ( $F^{12}Gb, V^{15}$ ).

Nous relèverons d'abord les leçons qui montrent la distinction de  $\Psi^{4a}$  et de  $\Psi^{4b}$  :

al' natura  
227 qualitas *scr.* : qualitas *in textu*, al' natura *in mg.*  
 $V^{16}V^{14}$  : alia natura qualitas *Va* : qualitas al' natura  $V^{17}$  :  
qualitas uel natura  $\Psi^{4b}$  246 quidem  $\Psi^{4a}$ , *cum T* :  
*om.*  $\Psi^{4b}$  253 frigidum  $\Psi^{4a}$ , *cum*  $\Psi^{1c}$ ,  $\Psi^{1b}$  (-*Vi*) : + et  
 $\Psi^{4b}$ , *cum*  $\Psi^{1a}$ , *Vi*,  $\Phi$  302 faciunt  $\Psi^{4a}$ , *cum T* :  
sentiunt  $\Psi^{4b}$  348 rationem  $\Psi^{4b}$ , *cum T* : Respon-  
sionem  $\Psi^{4a}$  348 etiam  $\Psi^{4a}$  (-*Va*), *cum T* (*plerique*) :  
autem *Va*,  $\Psi^{4b}$ , *cum*  $V^6F^5, O^1P^8O^2P^4, Pa$  : uero  $E^aE^1L^{\bar{u}}$   
363 huiusmodi  $\Psi^{4a}$  (-*Va*) *cum T* : huius *Va*,  $\Psi^{4b}$   
381 coloris  $\Psi^{4a}$ , *cum T* : colorum  $\Psi^{4b}$

A la ligne 348,  $\Psi^{4a}$  a commis une faute de lecture (*Ryonem pour Rōnem*) ; partout ailleurs, c'est  $\Psi^{4a}$  qui a la bonne leçon (à la ligne 253, l'omission de « et » doit être considérée comme la bonne leçon : c'est la leçon de la famille  $\Psi^{1c}$ , à laquelle, comme nous allons le voir, se rattache  $\Psi^4$ ). La variante de la ligne 227 confirme que la famille  $\Psi^{4a}$  est la plus proche de l'archétype : saint Thomas avait écrit : « natura », attesté par tous les mss de son commentaire ; l'auteur de l'extrait a d'abord écrit « qualitas », peut-être d'après un ms. fautif, puis, peut-être après consultation d'un bon manuscrit, il a noté en marge : « al' <ia littera> natura » (on note une hésitation du même type à la ligne 230) ; cette disposition est fidèlement reproduite par les mss  $V^{16}$  et  $V^{14}$  ; les mss *Va* et  $V^{17}$  ont inséré la note en texte, l'un avant, l'autre après « qualitas », mais sans l'altérer (au moins matériellement : le « alia » de *Va* se prête à être mal compris) ; en remplaçant « al' » par « uel »,  $\Psi^{4b}$  donne à la *lectio conflata* une forme banale qui n'en laisse plus deviner l'origine.

Nous noterons ensuite les leçons qui montrent l'unité du groupe  $V^{14}V^{17}$  et sa détérioration :

209 utuntur] utimur  $V^{14}V^{17}$ , *cum T* (correction facile ;  
cf. *Sal*) 211 reuerberantur] -rentur 232 cadat]  
cadiit 237 consenciendum] sentiendum 260 propin-  
quior] appropinquier 278 quadam] quodam 284  
ad eos] adeo 304 inferiorem] inferiorum 323-  
325 in dyaphano — lucis] *hom.om.* 346 quoniam]  
quando 373 est ergo] *inu.* 377 admixtione]  
commixtione 380 etiam] *om.*

Nous ne pouvons relever ici assez d'éléments pour établir que le ms. *Gb* a été copié sur *F<sup>12</sup>* : mais cette filiation a été mise en lumière ailleurs<sup>1</sup>, et il y a ici assez d'éléments pour la confirmer.

Les éditions se laissent difficilement classer. La *Summa opusculorum* donne un texte très altéré : peut-être dépend-elle d'un ms. de la deuxième famille (ligne 227), mais écrit dans une cursive peu lisible. Soncinas a sans doute consulté un ms. de la première famille (ligne 227). L'édition de Salamanque copie tant bien que mal l'édition de Soncinas. Enfin, Pizzamano emprunte à Soncinas son texte de fond (voir notre apparat aux lignes 219-220, 220, 231, 242, 246 obiecto suo, 284-286, 297, 310, 321, 329, 346, 349, 354, 375, 376, 378-379, 382 omne), mais il le corrige sur la *Summa opusculorum* (lignes 227, 235, 317, 345-346, 357, 382 actu) ; cependant cette correction est arbitraire et négligente : Pizzamano n'a pas pris à la ligne 375 la bonne leçon « respectu », et aux lignes 345-346, des trois mots omis par Soncinas « nisi propter lumen », il n'en a rétabli que deux : « nisi propter » ; ce non-sens a été arbitrairement corrigé par Boneto Locatelli qui a écrit : « nisi prope ». En plus d'un endroit, la *Summa opusculorum* (lignes 220 aliqua, 375 respectu, 376 obscurata) ou Soncinas (lignes 219-220, 246 aliqua, 334, 382), et même une fois l'édition de Salamanque (ligne 209) ont retrouvé le texte de saint Thomas : ce ne peut être que pur hasard, ou heureuse inspiration, car il ne s'agit là que de menus détails, et, pour les choses plus importantes, l'arbitraire de la correction est évident (lignes 284-286, 378-379).

TABLEAU DES TÉMOINS DU *De natura luminis*

Nous pouvons résumer la classification qui précède dans le tableau ci-dessous :

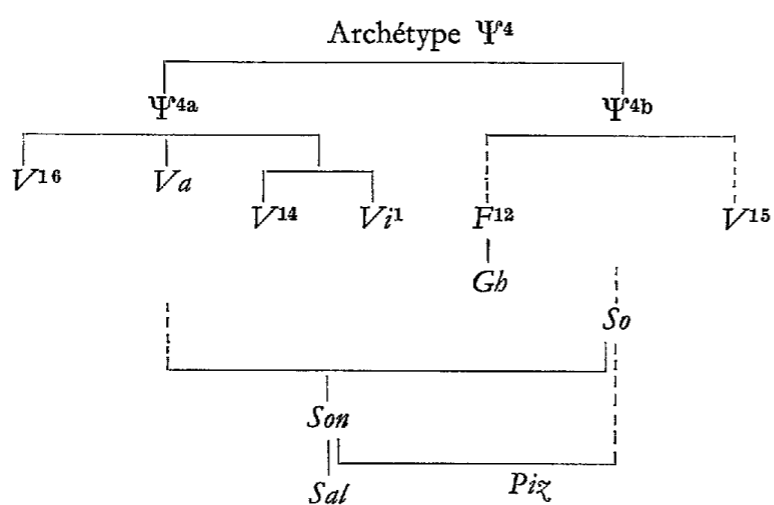

1. Cf. S. Thomae de Aquino *Opera omnia*, éd. Léon., t. 40, p. A 45, B 32 ; t. 43, p. 217, 262. — Le ms. *V<sup>16</sup>* (*V<sup>11</sup>* de l'édition des *Opusculis*) ne se rattache pas ici au groupe *F<sup>12</sup>Gb* (*F<sup>2</sup>Gb<sup>1</sup>* de l'édition des *Opusculis*), mais bien au groupe *V<sup>16</sup>V<sup>11</sup>V<sup>a</sup>* (groupe *V<sup>11</sup>V<sup>18</sup>V<sup>a</sup>* de l'édition des *Opusculis*), groupe lui aussi bien attesté par ailleurs (éd. Léon., t. 43, p. 21, 76, 105, 147, 171).

PLACE DE L'EXTRAIT DANS LA TRADITION  
DU COMMENTAIRE

Une fois établi le texte du *De natura luminis*, nous sommes en mesure de situer l'extrait dans la tradition manuscrite du commentaire de saint Thomas : il se rattache nettement à la famille italienne et plus précisément à la sous-famille  $\Psi^{1c}$  ( $V^eV^4$ ,  $F^{4a}P^3$ ,  $P^5$ ), comme le montre le relevé suivant :

205 Circa primum sciendum est quod  $\Psi^4$ , cum  $\Psi^{1c}$  (=  $V^e$ ,  $F^{4a}P^3$ ,  $P^5$  : circa naturam uero luminis sciendum est quod  $V^4$ ) : Circa naturam igitur luminis  $\Psi^{1ab}$ ,  $\Phi$  207 Nam quidam dixerunt *suppl.*  $\Psi^4$  : hom.om.  $\Psi^{1c}$ , nec non  $\Psi^{1a}$  ( $-W$ ),  $F^5$ ,  $O^1P^4$ ,  $\Phi^3$  : Quidam enim opinati sunt  $W$ ,  $\Psi^{1b}$  ( $-F^5$ ),  $\Phi^{1-2}$  208 sunt moti  $\Psi^4$ , cum  $\Psi^{1abc}$  ( $-V^5$  ; moti sunt *primo*, sed corr.  $P^5$  ; sunt om.  $F^5$ ) : moti sunt  $V^5$ ,  $\Phi$  209 utuntur  $\Psi^4$ , cum  $O^1P^4$ ,  $LgLoPa$  : utimur *cett* 211 radii reuerberantur  $\Psi^4$ , cum  $V^1$  : reuerberantur radii  $BdBo$  ( $P^2$ ) : reuerberantur  $\Phi$  (*plerique*) : reuerberatur  $\Psi$ ,  $\Phi$  (*multi*) 212 et  $\Psi^4$ , cum  $O^2P^8O^1$  (*deest*  $P^4$ ),  $LüBo^2$   $V^1Bo$ ,  $\Psi^{1b}$  ( $-F^5$ ),  $P^5$  : om. *cett* 213 corporum  $\Psi^4$  cum  $\Psi^{1abc}$  ( $-V^6$ ),  $BdPa$ , *sec.m.Bo^2* : corpus  $\Phi$  ( $-BdPa$  ; corpora  $Er$  ; corporis  $V^1Ve^2$ ,  $V^6$ , *sec.m.*  $P^6$ ) 214 Philosophus  $\Psi^4$ , cum  $\Psi^{1c}$ ,  $V^1L$  : Aristotiles  $\Psi^{1ab}$ ,  $\Phi$  218 aut  $\Psi^4$ , cum  $\Psi^{1c}$  ( $-VeV^4$ ), nec non  $V^2F$ ,  $V^5$ ,  $E^aE^1Bo^2$   $ErLgLüP^2PaBa^1VO^3$  : uel *cett* 220 in alia parte dyaphani  $\Psi^4$ , cum  $P^5$  : in aliqua parte dyaphani  $\Psi^{1abc}$  ( $-P^5$ ) : in parte dyaphani aliqua (qua  $Ve^2$  : alia  $P^4Pa$ )  $\Phi$  223 et  $\Psi^4$ , cum  $\Psi^{1c}$  ( $F^{4a}P^3$ ),  $Bb^1E^1Tr$  : enim  $LgPa$  : quod  $Lü$  : om.  $BoV^5$  : etiam  $\Psi^{1c}$  ( $VeV^4$ ,  $P^5$ ), cum *cett* 224 alia  $\Psi^4$ , cum  $W$ ,  $P^4$  : aliqua *cett* 224 dum  $\Psi^4$ , cum  $\Psi^{1c}$  ( $-P^5$ ),  $V^2F$ ,  $E^1LüP^1P^6Ve^1$  : cum *cett* 230 intellectuale seu intelligibile  $\Psi^4$  : intellectuale  $W$ ,  $Bo^2O^2Dn$ ,  $TV^e^1$  : intangibile  $P^4$  : intelligibile *cett* 230 hoc  $\Psi^4$ , cum  $FV^6$ ,  $BgGf$  : +etiam *cett* 232 intellectualis  $\Psi^4$ , cum  $V^6P^5$  : intelligibilis *cett* 233 Cum enim  $\Psi^4$ , cum  $\Psi^{1c}$  (=  $VeV^4$ ) : Cum  $\Psi^{1c}$  ( $F^{4a}P^3$ ) : qui cum  $\Psi^{1ab}$ ,  $\Phi^{2,3}$  : quod qui cum  $\Phi^1$  (cf. plus haut, p. 78\*<sup>b</sup>) 237 consensendum  $\Psi^4$  : non... concedendum  $E^aLgLü$ ,  $O^1P^4$ ,  $OM^2$  : non... contennendo  $P^{10}$  : non... contendendum *cett* 239 commune nomen  $\Psi^4$  : unum nomen uel lumen  $W$  : unum  $F^5$  : om.  $\Psi^{1c}$  ( $F^{4a}P^3$ ) : unum nomen  $\Psi^{1c}$  ( $VeV^4$ ,  $P^5$ ), cum *cett* 241 Quod  $\Psi^4$ , cum  $\Psi^{1abc}$ , nec non  $LüBo^2$ ,  $O^1O^2P^8$  (Horum  $P^4$ ),  $P^bDnV$ ,  $V^1L$ ,  $O^3T$  :  $Vt$   $\Phi$  ( $Vt$  quod  $Bd$ ) 251 uero  $\Psi^4$ , cum  $\Psi^{1abc}$  ( $-F^5$ ) : enim *pr.m.*  $V^4$ ,  $Ve^1$  : autem  $F^5$ ,  $\Phi$  ( $-Ve^1$  : etiam  $B$ ) 253 frigidi  $\Psi^{4a}$ , cum  $\Psi^{1c}$ ,  $\Psi^{1b}$  ( $-Vi$ ), paucis  $\Phi$  : + et  $\Psi^{4b}$ , cum  $\Psi^{1a}$ ,  $Vi$ ,  $\Phi$  256 set  $\Psi^4$ , cum  $F^5$  : om.  $Pa$  : licet *cett* (confusion de  $l\dot{z}$  = set, et de  $l\dot{z}$  = licet ; cf. u. 336) 262 sensus uisus  $\Psi^4$ , cum  $E^1ErLüBo^2PaV^1L$ ,  $ViV^3$  : uisus (sensus om.)  $BdBoV^5$ , *sec.m.*  $Gf$  : sensus (uisus om.)  $PgV^6W$ ,  $F^5$ ,  $\Phi$  : uisus... sensus (*post* spiritualior)  $V^2F$  : om.  $\Psi^{1c}$  265 inmutationem naturalem  $\Psi^4$ , cum  $\Psi^{1abc}$ , nec non  $LüBdBo^2$

*PaV<sup>1</sup>L*, *O<sup>3</sup>* : naturalem inmutationem *Er* : inmutationem  
*V<sup>e</sup><sup>1</sup>* : inmutatio  $\Phi$  268 inmutatio  $\Psi^4$ , cum  $\mathbb{W}$ ,  $P^5$ ,  
*ErLüBdBo<sup>2</sup>V<sup>1</sup>L* : mutatio *cett* 271 forme naturalis  
 $\Psi^4$ , cum  $F^{4a}$ ,  $P^5Pa$  : naturalis forme *cett* 272 sensibilis  
 $\Psi^4$ , cum  $\Psi^{1abc}$ , *Pa*, *mg. Dn* : *om.*  $\Phi$  274 quidam  $\Psi^4$ ,  
cum  $\Psi^{1abc}$ , *nec non ErT*, *ante tactus Bo<sup>2</sup>Pa*,  $O^2P^8O^1P^4$ ,  
*V<sup>1</sup>L* : *om.*  $\Phi$  284 disciplinabiles  $\Psi^4$ , cum *Pg*,  $V^1V^3$ ,  
 $P^5$ ,  $E^1GfP^1V^eM^2$  (disciplinabiles *Ve*) : disciplinales (-res *T* ;  
difficiles *Tr*) *cett* 287 Alii uero  $\Psi^4$  : Quidam uero  
alii  $\Psi^{1c}$  : Quidam uero  $\Psi^{1ab}$ ,  $\Phi$  288 apparet  $\Psi^4$ ,  
cum  $\Psi^{1ac}$ , *Pa* : aperte (a parte  $P^1$  : euidenter  $V^3$ ) *praem.*  
 $\Psi^{1b}$ ,  $\Phi$  288 falsum  $\Psi^4$ , cum  $\mathbb{W}$ ,  $VM^2$  : esse *praem.*  
*cett* 291 dicunt *suppl.*  $\Psi^4$  : *om.*  $\Psi^{1c}$  (- $P^5$ ) : dixerunt  
 $\Psi^{1ab}$ ,  $\Phi$  298 bene concedendum est  $\Psi^4$  : non erit  
concedendum *F*,  $\Phi$  (*plerique*) : non erit contendendum  
 $\Psi^{1abc}$  (-*F*),  $\Phi$  (*multi*) 299 dicimus  $\Psi^4$  : + lucere  
scilicet  $\Psi^{1a}$  (- $V^2$ ),  $F^5$  : + lucens scilicet  $?V^4$  : + lucem  
scilicet *cett* (*obs. non nulli*) 300 comprehenditur  $\Psi^4$ ,  
cum  $\Psi^{1c}$  ( $V^4P^5$  : con (*exp.*) apprehenditur *Ve*), *nec non*  
 $V^e$  : apprehenditur  $\Psi^{1c}$  ( $F^{4a}P^3$ ),  $\Psi^{1ab}$ ,  $\Phi$  304  
materiam  $\Psi^4$ , cum *Ve* : naturam *cett* 313 ideo  $\Psi^4$ ,  
cum  $\mathbb{W}$  : *om.* *cett* 322-323 est commune  $\Psi^4$ , cum  
 $\Psi^{1abc}$  (est *om.*  $F^5$ ,  $F^{4a}P^3$ ), *nec non Bb<sup>1</sup>*,  $Ba^1GfP^2$ ,  $O^2P^8O^1P^4$ ,  
 $P^bDnV$ , *T* : commune est  $\Phi$  323 lucis  $\Psi^4$ , cum  
 $\Psi^{1abc}$ , *nec non Pa*,  $V^1L$ , *sec.m.*  $O^2$  : *om.*  $\Phi$  325 lucis  
 $\Psi^4$ , cum  $\Psi^{1c}$  : luminis  $\Psi^{1ab}$ ,  $\Phi$  327 et  $\Psi^4$ , cum  $\Psi^{1c}$ ,  
 $V^5$ ,  $Lü$  : *om.*  $\Psi^{1ab}$ ,  $\Phi$  336 set... apparet  $\Psi^4$ , cum  $\Psi^{1c}$   
(- $V^eV^4$ ) : licet... apparet  $V^eV^4$ ,  $\Psi^{1ab}$ ,  $\Phi$  337 materia  
 $\Psi^4$ , cum  $\Psi^{1abc}$  (- $V^4$ ), *nec non E<sup>a</sup>ErLü*,  $O^1P^8O^2P^4$ ,  $O^8Pa$  :  
natura  $V^4$ ,  $\Phi$  343 lux est necessaria  $\Psi^4$ , cum  $F^5$  :  
lumen necessarium est *cett* (est *post uidendum plerique*  $\Phi$ )  
347 que  $\Psi^4$ , cum  $O^3$  : ea que *cett* 347 et  $\Psi^4$ , cum  
 $\Phi^{2-3}$  (cf. plus haut, p. 78\*b) : set  $\Psi^{1abc}$ ,  $\Phi^1$  349 quod<sup>1</sup>  
 $\Psi^4$ , cum  $V^2F$ ,  $\Psi^{1b}$ ,  $\Phi$  : *om.*  $PgV^6\mathbb{W}$ ,  $\Psi^{1c}$  350 unam  
rationem  $\Psi^4$ , cum  $\Psi^{1abc}$  : rationem unam  $\Phi$  351 per  
se  $\Psi^4$ , cum  $V^2F$ ,  $V^4$  : +uisibilis, non per uirtutem luminis,  
et iterum lumen esset per se *cett* 359 ut  $\Psi^4$ , cum  
 $PgV^6\mathbb{W}$ ,  $P^{10}Bo$  : quod  $V^2F$ ,  $\Psi^{1bc}$ ,  $\Phi$  (qui  $P^1GfV$ , *sec.m.*  $F^1$  :  
ita quod  $O^1P^4$ ) : quos *scr. cum sec.m.*  $Bo^2LoO^2P^6SgV^2P^5$   
359 dicunt  $\Psi^4$ , cum  $\Psi^{1abc}$  : *om.*  $\Phi$  (*suppl. multi*) 359  
est enim tantum  $\Psi^4$ , cum  $\Psi^{1c}$  (- $V^4$ ) : tantum esse  $\Psi^{1ab}$   
( $V^4$ ),  $\Phi$  (tantum est  $V^2F^5$  : tamen est *Pg* : esse tantum  
 $V^1V^4$ ) 360 est<sup>1</sup>  $\Psi^4$ , cum  $\Psi^{1c}$  (- $V^4$ ) : sunt (sint, sit)  
 $V^4$ ,  $\Psi^{1ab}$ ,  $\Phi$  362 Ad cuius  $\Psi^4$ , cum *Tr* : Ad huius-  
(modi) autem  $\Psi^{1c}$  (- $V^4$ ) : Ad huius(modi)  $V^4$ ,  $V^1F^5$  :  
Ad huiusmodi igitur  $V^3$  : Et ad huius(modi)  $PgV^6\mathbb{W}$ ,  $V^6$ ,  
 $LüBo^2Pa$  : Et ad eius  $V^2F$ ,  $\Phi$  364 agendi  $\Psi^4$ , cum  
 $\Psi^{1abc}$ , *nec non Bd*,  $O^2P^8O^1P^4$ ,  $DnV$ ,  $V^1L$  : *om.*  $\Phi$  (*suppl.*  
essendi *Tr*, generandi  $O^3$ , faciendi uel causandi *T*, etc.)  
370 suo  $\Psi^4$ , cum  $\Psi^{1c}$  (- $V^eV^4$ ),  $\Psi^{1b}$  (- $V^5$ ) : *om.*  $\Psi^{1a}$ ,  $V^5$ ,  
 $V^eV^4$ ,  $\Phi$  376 obscura  $\Psi^4$ , cum  $\Psi^{1c}$  (- $Ve$ ) : obscurata  
 $Ve$ ,  $\Psi^{1ab}$ ,  $\Phi$  386 quod  $\Psi^4$ , cum  $E^aGf$ ,  $O^1P^4$ ,  $V^1$ ,  $V^5$ ,  
 $V^4$  : quod non (non *post medium P<sup>5</sup>*)  $\Psi^{1c}$  (- $VeV^4$ ) :  
quod ibi  $F^5$  : quod per  $P^{10}L$  : quod etiam *cett*

## VALEUR DE L'EXTRAIT

La restitution, d'après les manuscrits, d'un texte de  
*De natura luminis* plus correct que celui des éditions et

la mise en place de ce texte dans la tradition manuscrite  
du commentaire de saint Thomas nous amènent à  
atténuer la sévérité du jugement qu'avait porté A. Galea  
sur la qualité de l'extrait. Il importe de distinguer  
deux questions : celle de la qualité du ms. du commen-  
taire d'où l'extrait a été tiré, et celle de la qualité du  
travail de l'extracteur.

Le manuscrit d'où a été tiré l'extrait est un ms. de  
la sous-famille italienne  $\Psi^{1c}$ . L'extrait aura donc  
naturellement les leçons, souvent bonnes, qui sont  
communes à toute la famille italienne (voir le relevé  
qui précède aux lignes 208, 213, 220 pour l'ordre des  
mots, 241, 251, 265, 272, 274, 322-323, 323, 337, 350,  
359 dicunt, 364) ; mais il aura aussi les leçons, souvent  
altérées, qui sont propres à la sous-famille  $\Psi^{1c}$   
(lignes 205, 214, 218, 223, 224 dum, 233, 253, 288  
apparet, 300, 325, 327, 336, 359, 360, 370, 376).  
Il semble en outre qu'on puisse attribuer au manuscrit  
d'où il a été tiré la plupart des fautes individuelles qui  
déparent l'extrait : elles ne dépassent pas le niveau des  
fautes ordinaires des scribes, et beaucoup d'entre elles  
coïncident effectivement avec des fautes individuelles  
d'autres mss (lignes 209, 212, 220 alia, 224 alia, 230  
les deux leçons, 232, 256, 271, 288 falsum, 304, 313,  
343, 347 les deux leçons, 351) ; on est donc fondé à  
étendre cette conclusion à d'autres bévues manifestes  
(lignes 276 tactum, au lieu de « contactum » ; 292  
descendens, au lieu de « defluens », 382 esse, au lieu  
de « omne », confusion classique de  $e\bar{e}$  et de  $o\bar{e}$ ).  
Ici ou là, le doute est permis : par exemple, à la  
ligne 337 : la leçon « sensibilitatem » peut paraître,  
à première vue, comme un essai de correction d'un  
texte obscur ; mais elle ne le rend pas plus clair, et il  
semble donc plus probable que c'est une faute de  
lecture : le scribe aura lu « sensitem » au lieu de  
« densitem » (= « densitatem ») du commentaire de  
saint Thomas. La conclusion sur le ms. d'où a été tiré  
l'extrait semble donc s'imposer : c'était un ms. de la  
sous-famille  $\Psi^{1c}$ , mais déjà assez détérioré et donc  
sans doute tardif.

Le jugement à porter sur le travail de l'extracteur  
est sans doute plus positif : en dépit de quelques  
erreurs, il a fait un travail honnête.

La plus grave de ses erreurs, c'est sans doute, aux  
lignes 201-203, d'avoir interverti l'ordre de la deuxième  
et de la troisième partie de l'exposé de saint Thomas.  
Erreur volontaire, plutôt que distraction de scribe,  
car elle semble inspirée par un souci de logique et  
présente un remaniement cohérent du texte : l'extracteur  
a voulu regrouper ce qui a trait à la lumière : « de  
natura luminis, et de eius necessitate ad uidendum »,  
avant de passer à son milieu : « et de natura dyaphani ».  
Malheureusement, ce regroupement ne correspond  
pas à l'ordre suivi dans l'exposé, ordre que saint  
Thomas avait exactement annoncé. C'est sans doute ce

qui a amené l'extracteur à altérer la ligne 342 : il fallait faire disparaître le « Circa tercium » de saint Thomas, puisque cette partie, traitée en troisième lieu, était, à en croire l'annonce remaniée des lignes 201-203, la deuxième... Le P. Sebastián de Otta, qui a orné l'édition de Salamanque de titres de chapitre de son cru, a bien vu la difficulté : voici comment, à la ligne 324, il annonce le deuxième chapitre (qui selon lui comprend toute la fin de l'œuvre) :

« Capitulum secundum. Tertium premissorum, scilicet diaphani naturam, explanat. Deinde circa secundum falsam opinionem tangit atque reprobatur... »

Il est moins sûr que les deux ou trois autres erreurs qui altèrent le sens soient volontaires. A la ligne 325, le « secundum » qui remplace le « circa » de saint Thomas pourrait être l'irruption dans le texte d'une note qui annonçait le deuxième chapitre : « secundum <capitulum> » ; quoi qu'il en soit, le sens est modifié : « Cela vu, il est facile, d'après la nature de la lumière, de voir pour quelle raison... ». De même, aux lignes 332-334, la chute de « set » change le sens : « les choses les plus matérielles et qui ni ne possèdent en elles-mêmes la lumière ni ne peuvent la recevoir, sont opaques », alors que saint Thomas avait dit : « les choses les plus matérielles ni ne possèdent en elles-mêmes la lumière ni ne peuvent la recevoir, mais sont opaques ». A la ligne 375, « ratione », au lieu de « respectu », est un non-sens : on a peine à croire que l'extracteur l'ait commis volontairement.

Ces quelques erreurs mises à part, la plupart des interventions de l'extracteur sont justifiées. Je ne parle pas de quelques menues additions (208 falso ; 217 nostrum ; 251 hiis ; 372 forma imperfecta) ou de quelques menues corrections grammaticales (215 et 216 est ; d'où 217-218 multiplicetur... generetur... corrumpatur ; 362 Ad cuius), mais des interventions qui ont été rendues nécessaires soit par la corruption du modèle, soit par le genre littéraire de l'extrait.

Plusieurs des interventions de l'extracteur s'expliquent en effet par l'obligation dans laquelle il s'est trouvé de réparer les fautes de son manuscrit. A la ligne 207, il écrit : « Nam quidam dixerunt », au lieu de : « Quidam enim opinati sunt » : ces mots de saint Thomas avaient été omis par homéotéleute dans son modèle (voir notre relevé à la p. 273b), il lui fallait donc bien suppléer de lui-même cette lacune. A la ligne 212, il supplée (avec d'autres) le mot : « radii » :

c'est que le singulier de saint Thomas : « reuerberatur », qui avait pour sujet le « radius » qui précède, avait été corrompu dans son manuscrit en « reuerberantur ». A la ligne 237, il écrit : « est consensendum », et à la ligne 298 : « bene concedendum est » : c'est que le « non (est) contendendum » de saint Thomas était devenu dans son manuscrit : « non (est) concedendum » : à défaut du mot de saint Thomas, il a rétabli sa pensée. A la ligne 257, il écrit : « competit » : c'est que le « licet » de saint Thomas était devenu dans son manuscrit : « set ». Aux lignes 308-312, il est probable que l'extracteur a réparé tant bien que mal l'omission par homéotéleute, dans son manuscrit, des lignes 311-312 : « unde — contrarium ». D'autres interventions encore semblent s'expliquer par la détérioration du texte utilisé (lignes 239, 262, 299).

Restent enfin les interventions qui étaient indispensables pour donner à l'extrait son autonomie ; il s'agit surtout de la modification de la forme des références à Aristote : on ne pouvait plus renvoyer au *De anima* d'Aristote comme au texte ici commenté, il fallait le citer comme une autorité extérieure au traité. A la ligne 214, l'extracteur écrit donc, au lieu de : « in littera adducit », « ponit in libro De anima » ; aux lignes 353-354 : « contra id quod Aristoteles hic dicit » devient « contra Aristotilem 2<sup>o</sup> De anima qui dicit » ; enfin aux lignes 361-362, « ut in littera dicitur » devient « ut dicit Aristoteles ».

En somme, l'extrait est une œuvre valable : il représente ce que pouvait faire de mieux un professeur du xv<sup>e</sup> siècle qui ne possédait du commentaire qu'un manuscrit médiocre.

#### L'AUTEUR DE L'EXTRAIT

On pourrait être tenté d'attribuer le *De natura luminis* au même auteur que le *De sensu respectu singularium*, puisque les deux extraits ont été faits sur un manuscrit de la même famille peu répandue Ψ<sup>10</sup>. Mais la tradition et l'aire de diffusion des deux extraits est trop différente pour qu'on puisse retenir cette hypothèse : le *De sensu respectu singularium* s'est surtout répandu dans l'Europe septentrionale, ce qui est normal si son extracteur est bien l'anglais Richard Lavenham ; le *De natura luminis* s'est répandu à peu près exclusivement en Italie, dans la région de Florence. Il est donc naturel de penser que son extracteur a été un italien du milieu du xv<sup>e</sup> siècle.

## CODICES

OPVSCVLI 49 :

### DE SENSV RESPECTV SINGVLARIVM

- Ap* = Ampleforth, Abbey Ms. 15, p. 134a-b.  
*Kr<sup>3</sup>* = Kraków, Bibl. Jagiellońska 512, f. 210v-211v.  
*P<sup>12</sup>* = Paris, B.N. lat. 14709, f. 332vb-333rb.  
*Pr<sup>1</sup>* = Praha, Knihovna metr. kap. N 44 (1568), f. 56r-v.  
*Tr<sup>1</sup>* = Troyes, Bibl. de la ville 1256, f. 136rb-vb.  
*Tb* = Tübingen, Univ. Mc 103, f. 151r-152r.  
*Va* = Valencia, Univ. 773 (2300), f. 142r-v.  
*V<sup>14</sup>* = Vaticano (Città del), Bibl. Apost. Vat. lat. 806, f. 11rb-vb.  
*W<sup>3</sup>* = Wien, Nat. 3513, f. 184r.  
*W<sup>4</sup>* = Wien, Bibl. O.P. 14/14, f. 53r.  
*W<sup>5</sup>* = Wien, Bibl. O.P. 71/295, f. 5v.  
*Wr* = Wrocław, Uniw. IV.Q.35, f. 38ra-va.

OPVSCVLI 51 :

### DE NATVRA LVMINIS

- F<sup>12</sup>* = Firenze, Naz. Conv. Soppr. J.VII.21, f. 119v-121v.  
*Gb* = 's Gravenhage, Museum Meermannno-Westr. 10 C 13, f. 213r-214r.  
*Va* = Valencia, Univ. 773 (2300), f. 89r-90v.  
*V<sup>14</sup>* = Vaticano (Città del), Bibl. Apost. Vat. lat. 806, f. 28va-29rb.  
*V<sup>15</sup>* = Vaticano (Città del), Bibl. Apost. Urb. lat. 215, f. 210rb-211vb.  
*V<sup>16</sup>* = Vaticano (Città del), Bibl. Apost. Urb. lat. 472, f. 118va-120ra.  
*Vi* = Vicenza, Bibl. Civica Bertoliana 77 (173), f. 2r-5r.

## 65 CIRCA CONSIDERATIONEM

quare sensus sit singularium et sciencia  
uniuersalium, et quomodo uniuersalia sint in  
anima.

70 <I. QVARE SENSUS SIT SINGULARIVM,  
SCIENCIA VNIVERSALIVM >

Sciendum est circa primum quod sensus est  
uirtus in organo corporali, intellectus est uirtus  
*penitus* immaterialis que non est actus alicuius  
organi corporalis. Vnumquodque autem recipitur  
75 in aliquo secundum modum <.....>  
sui. Cognitio autem omnis per hoc fit quod  
cognitum est aliquo modo in cognoscente, scilicet  
secundum similitudinem : nam cognoscens in actu  
est ipsum cognitum in actu. Oportet ergo quod  
80 sensus corporaliter recipiat similitudinem rei que  
sentitur, intellectus autem recipit similitudinem  
eius quod intelligitur incorporaliter et immateria-  
liter. Indiuiduatio autem nature communis in  
rebus corporalibus et materialibus est ex materia  
85 corporali sub determinatis dimensionibus con-

tenta ; uniuersale autem est per abstractionem ab  
huiusmodi materia et materialibus condicionibus  
indiuiduantibus. Manifestum est igitur quod  
similitudo rei recepta in sensu representat rem  
secundum quod est singularis, recepta autem in  
intellectu representat rem secundum rationem  
nature uniuersalis. Et inde est quod sensus  
cognoscit singularia, intellectus autem uniuersalia ;  
et horum sunt sciencie.

## &lt;II. QVOMODO VNIVERSALIA SINT IN ANIMA &gt; 95

Circa secundum considerandum est quod  
uniuersale potest dupliciter accipi : uno modo  
potest dici *ipsum* uniuersale ipsa natura communis  
prout subiacet intentioni uniuersalitatatis, alio modo  
secundum se ; sicut et album potest accipi dupli- 100  
citer, uel illud cui accidit esse album, uel ipsummet  
secundum quod subest albedini. Ipsa autem  
natura cui aduenit intentio uniuersalitatatis, utputa  
natura hominis, habet duplex esse : unum quidem  
materiale secundum quod est in materia naturali ; 105  
aliud autem immateriale secundum quod est in

$\Psi^{2a}(P^{12}Tr^1, W^6)$ ,  $\Psi^{2b}(Wr, ApW^3W^4, Kr^2TbMI, Pr^1V^{14}VaSo, Son)$  *Inscriptio* Incipit tractatus eiusdem de intellectu respectu uniuersalium et de sensu respectu singularium  $Tr^1$  : Incipit Tractatus S. T. de sensu singularium et intellectu uniuersalium  $W^6$  : Tractatus de uniuersalibus  $Wr$  : Tractatus beati Thome de natura uniuersalis  $W^3W^4$  : De sensu respectu singularium et intellectu respectu uniuersalium *sec.m.*  $Va$  : Tractatus doctoris Angelici Sancti Thome de sensu et intellectu duo habet capitula. Primum quomodo sit singularium. intellectus uero uniuersalium declarat  $Kr^2$  : Tractatus Beati Thome de sensu respectu singularium et intellectu respectu uniuersalium incipit  $MI$  : Opusculum .xlix. Tractatus sancti Thome de sensu respectu singularium et intellectu respectu uniuersalium  $So$  : Opus quadragesimumsextum. Incipit opus eiusdem de sensu respectu singularium et intellectu respectu uniuersalium  $So$  : *om.*  $P^{12}$ ,  $Ap$ ,  $Tb$ ,  $Pr^1V^{14}Va$  65 considerationem] constitutionem  $Tr^1$  : + uniuersalis oportet (+ te  $Ap$ ) scire  $ApW^3W^4$  66 quare sensus] quomodo sensus  $MI$  (quare uel quomodo *obs.*  $Tb$ ) : sensus quare  $Pr^1V^{14}VaSo, Son$  66 sciencia] *s.u.*  $W^3$  : intellectus  $Pr^1V^{14}VaSo, Son$  67 sint] sunt  $W^6Wr, ApW^3W^4, Kr^2TbMI$  71 circa primum] primo  $Kr^2$  71 quod] *om.*  $Pr^1$  72 intellectus] + autem  $ApW^3W^4, Tb, Pr^1, Son$  73 penitus] *om.*  $P^{12}Tr^1$  cum  $T$  que] et  $Son$  actus] *om.*  $P^{12}Tr^1, TbMI$  74 autem] enim  $Tr^1$  : *om.*  $Wr, Tb$  recipitur] reperitur  $Wr$  75 secundum] per  $W^6$  76 sui] suu(m)  $?V^{14}$  : sue (*om.*  $Tb$ ) cognitionis  $Kr^2TbMI$  76 Cognitio autem omnis] Omnis autem cognitio  $Kr^2MI, Son$  fit per hoc *tr.*  $Pr^1V^{14}VaSo, Son$ , cum  $T$  77 cognitum] illud quod cognoscitur  $Wr, ApW^3W^4, Kr^2TbMI$  scilicet] In sensu scilicet,  $Kr^2TbMI$  78 similitudinem] + eius  $Tr^1$  78-80 nam — similitudinem] *hom. om.*  $Kr^2TbMI$  78-79 est in actu *tr.*  $Tr^1$  79 ergo] igitur  $P^{12}, Wr, Ap$  80 corpora- liter] *om.*  $P^{12}Tr^1$  80 recipiat] recipiet (*ex acci-*)  $Wr$  : suscipit]  $Tr^1$  similitudinem rei] *inu.*  $ApW^3W^4$  rei] eius  $Wr$  : sui *Ed. Parm., Vivès, Mandonnet* 80-81 que sentitur] quod recipit  $Wr$  81 intellectus] intellectua  $W^3W^4$  recipit] -piet  $W^6$  : respicit  $Va$  82 intelligitur  $P^{12}Tr^1W^6$  : intelligit  $ApW^3W^4, Kr^2TbMI, Pr^1V^{14}VaSo, Son$  : est integraliter  $Wr$  82 incorporaliter... immaterialiter  $P^{12}Tr^1W^6$  : *inu. cett* 83 nature] anime  $MI$  84 corporalibus (naturalibus  $W^6$ )... materialibus] *inu.*  $Pr^1V^{14}VaSo, Son$  (materialibus et communibus primo, *sed exp.*  $W^4$ ) 84-85 ex materia corporali] quia materia corporalis  $ApW^3W^4, TbMI$  85 determinatis] certis  $Ap$  : diuersis (*cancell.*)... determinatis (*post* contenta)  $Tr^1$  85 contenta] *om.*  $TbMI$  86 est] *om.*  $P^{12}$  88 indiuiduantibus] indiuiduationibus  $Tr^1$  88 Manifestum est] Patet  $Son$  igitur  $P^{12}Tr^1W^6, Wr$  : ergo  $Pr^1V^{14}VaSo, Son$  : autem  $ApW^3W^4, Kr^2TbMI$  89 recepta] accepta  $W^6$  : que recipitur  $Pr^1V^{14}VaSo, Son$  89 rem] *om.*  $Kr^2$  90 est] *post* singularis  $W^6, Wr$  : *om.*  $P^{12}Tr^1, ApW^3W^4, Kr^2TbMI$  singularis] -re  $W^3W^4$  90 recepta autem  $P^{12}Tr^1W^6$  (accepta  $?W^6$ ) : set recepta  $Wr, ApW^3W^4, Kr^2TbMI, Pr^1V^{14}Va, Son$  : recepta (autem *om.*)  $So$  91 rem] + secundum quod uniuersalis siue  $Kr^2TbMI$  92 uniuersalis] communis  $Kr^2MI$  Et] *om.*  $Kr^2TbMI$  inde est quod] ita est quia  $Tr^1$  93 autem] uero  $Wr, Kr^2MI$  : set (*ante* intellectus)  $Ap$  94 et horum sunt sciencie] et huius est sciencia  $P^{12}Tr^1$  : quorum est sciencia  $Ap$  : quorum sunt sciencie  $Son$  : et hec (hoc  $Tb$ ) de primo  $Kr^2TbMI$  95 *suppl.* : Capitulum secundum quod uniuersalitas conueniat nature ut est in anima ostendit  $Kr^2$  : *om. cett* 96 considerandum] sciendum  $Kr^2TbMI, Pr^1V^{14}VaSo, Son$  est] *om.*  $P^{12}, Kr^2$  : *ante* sciendum  $So$  97 uniuersale] + dictum  $P^{12}Tr^1$  dupliciter] *ante* potest  $W^6, Ap$  : *post* accipi  $Tr^1, W^6, Tb, Son$  : multipliciter  $Wr$  : *om.*  $P^{12}$  97 accipi] capi  $P^{12}Tr^1, Son$  98-99 potest — prout] pro ipsa natura communi ut  $Son$  98 potest dici] prout dicit  $Tr^1$  : *post* uniuersale *tr.*  $Kr^2TbMI, Pr^1V^{14}VaSo$  98 ipsum] *om.*  $Wr, Pr^1$  ipsa natura communis] ipsam naturam communem  $Tr^1$  99 subiacet] substat  $Kr^2MI$  99 modo] + accipitur  $Kr^2MI$  : + ipsa intentio  $Pr^1V^{14}VaSo$  : + pro ipsa intentione  $Son$  100 et  $W^6, ApW^3W^4, Kr^2TbMI$  : *om. cett* 100 accipi] capi  $P^{12}$  : dici  $Pr^1V^{14}VaSo, Son$  dupliciter] *ante* accipi  $W^6, Kr^2MI$  : *om.*  $Pr^1V^{14}VaSo, Son$  101 uel] uno modo ut  $Kr^2TbMI$  : *om.*  $Son$  101 illud] pro illo  $ApW^3W^4$  uel] Alio modo ut  $Kr^2MI$  ipsummet  $P^{12}Tr^1W^6$  : ipsum subiectum  $Wr$  : ipsum iam  $ApW^3W^4, Kr^2TbMI, Pr^1V^{14}VaSo$  : ipsum... iam (*post* 102 secundum quod)  $Son$  (album *add.*  $P^{12}Tr^1, praem. exp. Tb$ ) 102 secundum quod] *om.*  $Kr^2MI$  103 aduenit] accidit  $Ap$  utputa] puta  $Son$  103-104 utputa natura hominis] sicut est natura hominis *post* 104 esse  $Pr^1$  104 natura] *om.*  $Kr^2TbMI$  duplex esse] duo  $Tr^1$  quidem] quod est  $P^{12}$  105 materiale] naturale  $W^3W^4, Pr^1V^{14}Va$  105 materia naturali] natura materiali  $Kr^2TbMI$  106 autem] *om.*  $P^{12}Tr^1, Kr^2MI$  immateriale] est immateriale  $P^{12}$  : est (+ esse  $Kr^2$ ) intellectuale  $Kr^2TbMI$



intellectu. Secundum igitur quod habet esse in materia naturali, non potest ei aduenire intentio uniuersalitatis, quia per materiam indiuiduatur; aduenit igitur ei *uniuersalis* intentio secundum quod abstrahitur a materia indiuiduali. Non autem est possibile quod abstrahatur a materia indiuiduali realiter, sicut Platonici posuerunt: non enim est homo nisi in hiis carnibus et in hiis ossibus, sicut Philosophus probat in VII Methaphisice. Relinquitur ergo quod natura humana non habet esse preter principia indiuiduancia, nisi tantum in intellectu. Non tamen intellectus est falsus dum apprehendit naturam communem preter principia indiuiduancia sine quibus esse non potest in rerum natura: non enim apprehendit hoc intellectus quod natura communis sit sine principiis indiuiduantibus, set apprehendit naturam communem non apprehendendo principia indiuiduancia et hoc non est falsum, primum autem esset falsum; sicut si ab homine albo separarem albedinem hoc modo quod intelligerem eum non esse album, esset apprehensio falsa, si autem sic separarem albedinem ab homine albo [quod

appreenderem hominem nichil apprehendendo de albedine eius, non esset apprehensio falsa: non enim exigitur ad ueritatem apprehensionis quod qui apprehendit rem aliquam apprehendat omnia que insunt ei. Sic ergo intellectus absque falsitate abstrahit genus a speciebus in quantum intelligit naturam generis non intelligendo differentias, et similiter abstrahit speciem ab indiuiduis in quantum intelligit naturam speciei non intelligendo principia *indiuiduancia*. Sic igitur patet quod nature communi non potest attribui intentio uniuersalitatis nisi secundum esse quod habet in intellectu: sic igitur solum est unum de multis, prout intelligitur preter principia quibus unum in multa diuiditur. Vnde relinquitur quod uniuersalia secundum quod sunt uniuersalia non sunt nisi in anima, ipse autem nature quibus accidit intentio uniuersalitatis sunt in rebus. Et propter hoc nomina communia significancia naturas ipsas predicantur de indiuiduis, non autem nomina significancia intentiones: Sortes enim est homo, set non est species, quamuis homo sit species.

$\Psi^{30}$  ( $P^{12}Tr^1, W^6$ ),  $\Psi^{30}$  ( $Wr, ApW^3W^4, K^2TbMI, Pr^1V^{14}VaSo, Son$ ) 107-108 Secundum — naturalij Primo quidem modo *Son* 107 Secundum] Subiectum  $Tr^1$ : Dicendum  $K^2TbMI$  107 igitur  $P^{12}Tr^1W^6, Wr$ : ergo  $ApW^3W^4, K^2MI$  (*om. Tb*): quidem  $Pr^1V^{14}VaSo$  habet esse] est  $P^{12}Tr^1$  107-108 habet — naturalij huic nature secundum esse materiale  $K^2TbMI$  108 naturalij *om. primo (suppl. mg.) W^4*: *om. So* 108 ei] *om. K^2TbMI* 109 quia] + ibi  $P^{12}Tr^1$ : que  $K^2MI$  110 igitur  $W^6, Wr$ : ergo *cest* ei  $P^{12}Tr^1W^6$ : *om. cest* 110 uniuersalis] *post* intentio  $P^{12}Tr^1, Wr$  (uniuersalitatis  $P^{12} cum T$ ): uniuersali  $Ap$ : *om. W^6, K^2TbMI* 111-112 Non — abstrahatur] Non potest autem abstrahi *Son* 111-112 Non — possibile] *om. Wr* 111-113 Non — indiuiduali] *hom. om. Tr^1, W^3W^4* 111-112 autem est] *inu. K^2TbMI* 112 possibile] propter hoc  $K^2TbMI$  abstrahatur] -hatur  $K^2TbMI$  113 realiter] *om. P^{12}Tr^1* Platonici posuerunt] plato inposuerunt  $Va$  114 homo] hoc  $Tb$  hiis carnibus] *inu. ApW^3W^4, K^2TbMI* 114-115 hiis ossibus] *inu. K^2TbMI* 115 Philosophus] Aristoteles  $K^2TbMI$  (ares.  $MI$ ) 115 in] *om. P^{12}W^6, ApW^3W^4, Tb, Pr^1V^{14}VaSo, Son* 116 ergo] igitur  $Wr$ : enim  $Tb$  117 preter] *om. Tr^1* 117 principia indiuiduancia] *inu. Tr^1* 118 nisi tantum in intellectu] nisi in solo intellectu *Son*: tamen sic (*om. Tb*) intelligitur  $K^2TbMI$  118 Non] Nec  $K^2MI, Son$  tamen] *om. K^2MI* 119 est] *post* falsus  $K^2MI$ : *om. Tb* naturam] + humanam siue  $K^2TbMI$  120-125 sine — indiuiduancia] *hom. om. Tr^1* 121 potest] poterit  $Wr, K^2TbMI$  enim] *om. W^4* 122 hoc] hic  $Va$ : *om. ApW^3W^4, K^2TbMI, So, Son* 124 communem] *sup. ras. W^2*: earum  $Pr^1$ : *om. Ap* 125 hoc] sic  $K^2TbMI$  falsum] falsus  $K^2MI$  125-126 primum — falsum  $P^{12}Tr^1W^6$ : *om. cest* 126 sicut] ut  $P^{12}Tr^1$  ab homine albo] *om. Tr^1*: ab hoc albo  $MI$  127 separarem albedinem *sec. m. P^{12}, W^6*: separarem albedinem  $P^{12}Tr^1$ : separaretur (separetur  $W^3W^4, Va, So, Son$ ) albedo *cest* modo] *om. K^2MI (suppl. s.u. K^2)* 127 intelligerem  $W^6, Ap, W^3W^4, Wr$ : intelligeret  $P^{12}$ : non (*cancell.*) intelligitur  $Tr^1$ : ego intelligam (-go  $Tb$ )  $K^2TbMI$ : intellectus intelligat (-geret  $So$ )  $Pr^1V^{14}VaSo, Son$  128 eum] *om. P^{12}Tr^1* non esse] *inu. Wr* 129 separarem albedinem  $P^{12}Tr^1W^6, Wr, ApW^3W^4$ : separaretur albedo  $K^2TbMI, Pr^1V^{14}Va$ : separetur albedo  $So, Son$  129 albo] + sic  $K^2TbMI$  130 apprehenderem (-ret  $MI$ : *om. Tb*) hominem] apprehendatur (-ditur  $So$ ) homo  $Pr^1V^{14}VaSo, Son$  130 nichil  $P^{12}Tr^1W^6, Wr$ : non *cest* apprehendendo] apprehendens  $Ap$ : apprehensa  $Pr^1V^{14}VaSo, Son$  131 de albedine  $P^{12}Tr^1W^6, Wr$ : albedine  $Pr^1V^{14}VaSo, Son$ : albedinem  $ApW^3W^4, K^2TbMI$  132 ueritatem apprehensionis] ueritatis apprehensionem  $MI$  133-134 apprehendat — ei] omnia que in ea sunt apprehendat  $K^2MI$  134 ei] rei (*ante* insunt *Son*)  $Tb, Son$ : *om. P^{12}Tr^1* 134 ergo] igitur  $W^6$  136 differentias] species aut *praem. Pr^1* 137 abstrahit speciem] abstrahit hominem  $Tb$ : hominem abstrahit  $K^2MI$  139 igitur  $Tr^1W^6, Wr$ : ergo *cest* patet] intellectus absque falsitate intelligit. Patet etiam  $K^2TbMI$  141 in intellectu  $P^{12}Tr^1W^6$ : in intellectu et in anima  $Ap$ : in anima et in (*om. W^6, Pr^1*) intellectu  $Wr, W^3W^4, K^2TbMI, Pr^1V^{14}VaSo, Son$  142 igitur  $P^{12}Tr^1W^6, Wr$ : ergo *cest* 143 preter] principalia  $P^{12}Tr^1$  quibus unum in multa  $P^{12}Tr^1W^6, Wr, So$ : eius unum in multa  $ApW^3W^4$ : eius cuiusmodi unum in multa  $V^{14}Va$ : indiuidui (143-145 diuiditur — anima *om.*)  $Pr^1$ : indiuiduancia. set (et *Son*) unum in multis ut  $K^2TbMI, Son$  143 diuiditur] in indiuiduis vel inferioribus que in superiori sunt vnum *Son* 144 relinquitur quod] *om. Tr^1* 145 sunt] *post* uniuersalia  $Ap, So$ : *om. P^{12}Tr^1, Wr, V^{14}Va, Son* uniuersalia] sub intentione uniuersalitatis  $K^2TbMI$  146 autem] uero  $P^{12}Tr^1$  147 propter hoc] propter  $W^4$ : propterea  $W^3$  communia] *om. P^{12}Tr^1, K^2TbMI* 150 Sortes enim] ut Sors  $Tb$ : Socrates enim  $MI$  150 set] et  $Tb$  est  $Wr, Ap, So, Son$ : *post* species  $K^2$ : *om. cest* 150-151 quamuis homo sit species (species *om. P^{12}*)  $P^{12}Tr^1W^6, Wr, So$ : *om. ApW^3W^4, K^2TbMI, Pr^1V^{14}Va, Son* *Subscriptio* Explicit tractatus (+ sancti thome de aquino  $Tr^1$ ) de intellectu respectu uniuersalium et (+ de  $Tr^1$ ) sensu respectu singularium (+ secundum sanctum thomam de aquino ordinis predicatorum  $P^{12}$ )  $P^{12}Tr^1$ : Et sic est finis huius tractatus sancti thome de aquino de sensu singularium et intellectu uniuersalium  $W^6$ : hec (et *praem. Wr*) de uniuersali et singulari sufficiant (-unt  $Ap$ )  $Wr, Ap$ : hec (et *praem. TbMI*) de singulari et uniuersali sufficiant (+ etc.  $W^4$ : -ciunt. + De sensu et sensato beati thome doctoris illuminati Explicit feliciter  $Tb$ )  $W^3W^4, TbMI$ : Tantum de isto  $K^2$ : de sensu respectu singularium et intellectu respectu uniuersalium Tractatus sancti Thome de aquino ordinis predicatorum finit  $V^{14}$ : Finis. Explicit opus diui Thome aquinatis de sensu respectu singularium et intellectu respectu uniuersalium *Son*: *om. Pr^1VaSo*

## DE NATVRA LVMINIS

201 Considerandum est de natura luminis, et de eius necessitate ad uidentum, et de natura dyaphani.

<I>

205 Circa primum sciendum est quod diuersi [diuersimode opinati sunt.

*Nam quidam dixerunt* lumen esse corpus [.....]; ad quod *false* sunt moti ex quibusdam locutionibus quibus utuntur loquentes de lumine : consueuimus enim dicere quod

210 radius transit per aerem et quod radii reuerberantur et quod radii se intersecant, que omnia uidentur [esse corporum. Que quidem opinio stare non potest propter rationes quas Philosophus *ponit in libro*

215 et plures alias facile *est* adducere. Non enim facile *est* assignare quomodo huiusmodi corpus per totum emisperium *nostrum* subito *multiplicetur*

[aut *generetur* aut *corrumpatur*, quomodo etiam sola interpositio corporis opaci esset corruptionis 220 causa huius corporis in alia parte dyaphani. Quod autem *dictum est* de motu luminis aut reuerberatione ipsius, methaphorice dictum est, sicut et possemus dicere quod calor procedit dum alia de nouo calefiunt, uel reuerberatur dum 225 habet obstaculum.

Quidam uero alii dixerunt quod lux est quedam <sup>al' natura</sup> qualitas spiritualis, argumentum sumentes ex hoc [quod

in rebus intellectualibus utimur nomine luminis : dicimus enim in <sup>seu intelligibile</sup> substantiis intellectualibus esse

230 quoddam lumen intellectuale. Set hoc est impossibile : impossibile est enim quod aliqua spiritualis natura et intellectualis cadat in apprehensione sensus. Cum enim sensus sit pars corporea, [non

potest esse *cognitiuus* nisi corporalium rerum.

Si quis autem dicat quod aliud est lumen spirituale 235 ab eo quod sensus percipit, cum eo est *consenciendum*, dummodo hoc habeatur quod lumen quod uisus percipit non est natura spiritualis : nichil enim prohibet *commune* nomen inponi rebus quantumcunque diuersis. 240

Quod autem lumine et hiis que ad uisum pertinent utimur in rebus intellectualibus, contingit ex nobilitate sensus uisus, qui est spiritualior inter omnes sensus. Quod patet ex duobus. 245

Primo quidem ex suo obiecto : nam alia cadunt sub uisu secundum proprietates in quibus communicant inferiora corpora cum celestibus ; tactus autem est perceptiuus proprietatum que sunt proprie elementis, scilicet calidi et frigidi et 250 *hiis* similium ; gustus uero et olfactus proprietatum que competunt corporibus mixtis secundum diuersam rationem [.....] calidi et frigidi, sicci et humidi ; sonus autem causatur ex motu locali, qui est communis etiam corporibus celestibus et inferioribus ; *set* species motus que 255 causat sonum non *competit* corporibus celestibus secundum sententiam Aristotilis ; unde ex ipsa natura obiecti apparet quod uisus est altior inter sensus et auditus ei propinquior et alii sensus 260 magis remoti.

Secundo apparet quod sensus uisus est spiritualior ex modo inmutationis : nam in quolibet alio sensu non est inmutatio spiritualis sine naturali (dico autem inmutationem naturalem 265 prout qualitas recipitur in paciente secundum esse naturale, sicut cum aliquid infrigidatur aut calefit aut mouetur secundum locum ; inmutatio uero spiritualis est secundum quod species recipitur in organo sensus [.....] per modum 270 intentionis et non per modum forme naturalis : non enim sic recipitur species sensibilis in sensu

[secundum illud esse quod habet in re sensibili) ; patet autem quod in tactu et gustu, qui est tactus quidam, fit alteratio naturalis : calefit enim et infrigidatur 275 aliquid per tactum calidi et frigidi, et non fit

$\Psi^{1a}$ ( $V^{1a}Va$ ,  $V^{1a}Vi^1$ ),  $\Psi^{2a}$ ( $F^{1a}Gb$ ,  $V^{1a}$ ),  $So$ ,  $SonSal$ ,  $Piz$  205 sciendum] considerandum  $Va$  est] *om.*  $So$  208 ad quod falso] aliquod false  $So$  209 utuntur] utimur  $V^{1a}Vi^1$ ,  $Sal$ , *cum T* 211 reuerberantur] uerberantur  $V^{1a}$  : reuerberentur  $V^{1a}Vi^1$  212 se] *om.*  $Piz$  214 rationem quas  $So$  219 opaci] *om.*  $Vi^1$  219-220 causa corruptionis  $SonSalPiz$ , *cum T* 220 alia] aliqua  $SoSonSalPiz$ , *cum T* <sup>al' natura</sup> 227 qualitas *scr.* : qualitas *in textu*, al' natura *in mg.*  $V^{1a}Vi^1$  : alia natura qualitas  $Va$  : qualitas al' natura  $Vi^1$  : qualitas uel natura  $F^{1a}GbV^{1a}$  : natura vel qualitas  $So$  : alia natura  $SonSal$  : alia natura vel qualitas  $Piz$  230 seu intelligibile *s.u. scr.* : *in textu post* intellectuale *codd.*, *edd* (sive  $Sal$ ) 231 enim est *tr.*  $SonSalPiz$  232 et] e (*exp.*) uel  $Gb$  232 cadat] cadit  $V^{1a}Vi^1$  234 cognitiuus] cognoscitiuus  $Vi^1$ , *cum T* 235 spirituale] *om.*  $SonSal$ , *rest.*  $Piz$  237 consenciendum] sentiendum  $V^{1a}Vi^1$  237 habeatur] habetur  $Va$  242 intellectualibus] spiritualibus  $SonSalPiz$  246 quidem] *om.*  $F^{1a}GbV^{1a}$  suo obiecto] *inu.*  $SonSalPiz$  246 alia] omnia  $Vi^1$  : aliqua  $SonSalPiz$ , *cum T 251 olfactus  $VaVi^1So$  : olphatus  $V^{1a}Vi^1$  : olfatus  $F^{1a}GbV^{1a}$ ,  $SonSalPiz$  253 frigidi] et  $F^{1a}GbV^{1a}$ ,  $So$  258 Aristotilis *scr.* : Aristotilis  $Vi^1$  : Aristotilis  $SonPiz$  :  $Ar.$ ,  $Ar^{11a}$ ,  $aris.$  *cett.* 259 obiecti] subiecti  $V^{1a}$  260 ei] est  $Gb$  : est ei  $So$  260 propinquior] appropinquior  $V^{1a}Vi^1$  272 sensibilis] sensus  $So$  273 re] eo *ed.*  $Parm.$ ,  $Vivès$ ,  $Mandonnet$  274 qui... quidam] que... quedam  $So$  274 tactus] actus  $Sal$  276 aliquid (-quod  $Va$ ) — frigidi] *om.*  $So$*

inmutatio spitualis tantum; similiter [...] inmutatio odoris fit cum quadam fumali euaporatione, inmutatio soni fit cum motu locali; 280 set inmutatio uisus sola est inmutatio spitualis; unde patet quod uisus inter omnes sensus est spitualior, et post hunc auditus.

Et propter hoc hii duo sensus sunt maxime spituales et soli sunt disciplinabiles et hiis que ad [eos

285 pertinent utimur in intellectualibus et precipue hiis que pertinent ad uisum.

Alii uero dicunt quod lux non est nisi euidencia coloris. Set hoc apparet falsum in hiis que de nocte lucent et tamen eorum 290 color occultatur.

Alii uero dicunt quod lux est forma substancialis solis, et lumen a luce descendens habet esse intentionale, sicut [.....] color in aere. Vtrumque autem horum est falsum: primum quidem, 295 quia nulla forma substancialis est sensibilis per se, set solo intellectu comprehensibilis (et si dicatur quod illud quod uidetur de sole non est lux, set splendor, bene concedendum est de nomine, dummodo hoc quod dicimus [.....] quod 300 uisu comprehenditur, non sit forma substancia-

[lis];

secundum similiter est falsum, quia que solum habent esse intentionale non faciunt transmutationem naturalem, radii autem corporum celestium transmutant totam materiam inferiorem.

305 Vnde dicimus quod, sicut corpora elementaria habent qualitates actiuas per quas agunt, ita lux est qualitas actiua corporis celestis per quam agit, et est in tercia specie qualitatis [.....]. Cum autem sit qualitas 310 [...] corporis alterantis, [...] non habet contrarium [.....]; et quia luci nichil est contrarium, ideo in suo susceptibili non potest habere contrariam dispositionem et propter hoc 315 suum passum, scilicet dyaphanum, semper est in ultima dispositione ad formam et propter hoc

statim illuminatur; et non statim calefactibile calefit. Ipsa ergo participatio lucis effecta in dyaphano uocatur lumen, et fit secundum lineam rectam ad corpus lucidum et tunc uocatur radius; 320 si autem causetur ex reuerberatione radii ad corpus lucens, uocatur splendor; lumen autem est commune ad omnem effectum lucis in dyaphano.

<II>

Hiis uisus, secundum naturam lucis de facili 325 apparet ratio quare quedam corpora sunt lucida actu, quedam dyaphana et quedam opaca: nam

[cum lux sit qualitas primi alterantis, quod est maxime perfectum et formale in corporibus, illa corpora que sunt maxime formalia et nobilia sunt actu 330 lucida; que autem sunt propinqua hiis, sunt

[receptiua

luminis, sicut dyaphana; que autem sunt maxime materialia neque habent lumen in sui natura neque sunt luminis receptiua, sunt opaca.

Ista patent in [...] elementis: nam ignis habet 335 lucem in sui natura, set eius lux non apparet nobis nisi in materia aliena propter eius sensibilita-

[tem;

aer autem et aqua sunt minus formalia quam ignis, [et ideo

sunt tantum dyaphana; terra autem, que est [maxime mate-

340

\*\*\*

[.....] Tamen est sciendum quod quidam dixerunt quod lux est necessaria ad uidendum ex parte ipsius coloris: dicunt autem quod color non habet uirtutem ut moueat dyaphanum nisi 345 propter lumen, et huius signum dicunt quoniam ille

[qui

est in obscuro uidet que sunt in lumine, et non e conuerso; rationem etiam adducunt ad hoc, quod oportet quod, cum uisus sit unus, quod 350 uisibile non sit nisi per unam rationem, quod non

$\Psi^{10a}$  ( $V^{10}Va$ ,  $V^{10}Vi^1$ ),  $\Psi^{10b}$  ( $F^{10}Gb$ ,  $V^{10}$ ),  $So$ ,  $SonSal$ ,  $Piz$  278 odoris] odorum  $V^{10}F^{10}$  quadam] quodam  $V^{10}Vi$  fumali] finali  $V^{10}$  280 inmutatio] mutatio  $Gb$  283-284 sunt maxime spituales et]  $om. Sal$  284 ad eos] adeo  $V^{10}Vi^1$  285 in]  $om. V^{10}Va$ ,  $V^{10}$  284-286 et hiis — ad uisum] de hiis que ad eos pertinent ( $ret. om.$ )  $So$ : .Et hoc de his que pertinent ad uisum  $SonSalPiz$  (hec pro hoc  $scr. ed. Ven. 1498$ ) 287 uero]  $om. So$  288 coloris] colorum  $V^{10}$ ,  $V^{10}Vi$ ,  $F^{10}V^{10}$  289 lucent] luceat  $V^{10}$  291 uero]  $om. So$  292 solis] solum  $Sal$  297 illud] id  $SonSalPiz$  298 bene] Vnde  $Sal$  301 que] qui  $So$  solum] post 302 intentionale  $So$  302 faciunt] sentiunt  $F^{10}GbV^{10}$  303 corporum] corporis  $Gb$  304 inferiorem] inferiorum  $V^{10}Vi^1$ ,  $Piz$  307 corporis celestis] corporum celestium  $V^{10}$  310 corporis] primi  $Vi^1$ : primi corporis  $SonSalPiz$ , cum  $T$  316 et]  $om. V^{10}$  317 illuminatur] + calefactibile autem quia habet contrariam dispositionem propter hoc non est semper in vltima dispositione ad formam  $So$ , del.  $SonSal$ , rest.  $Piz$  317 et] + ideo  $So$ , del.  $SonSal$ , rest.  $Piz$  319 et] + quando  $So$  321 causetur] causatur  $SonSalPiz$  reuerberatione] uerberatione  $V^{10}$  323 effectum] affectum  $V^{10}$  323 lucis] Vnde  $Vi^1$  ( $cf. adm. inseq.$ ) 323-325 in dyaphano — lucis]  $hom. om. V^{10}Vi^1$  329 formale] corporale  $So$  in corporibus]. Igitur in corporalibus  $So$ : in corporalibus  $SonPiz$  (in corporibus rest.  $Sal$ ) 334 receptiua] + Sed  $SonSalPiz$ , cum  $T$  337 sensibilitatem  $codd.$ ,  $SonSal$ : subtilitatem  $So$ ,  $Piz$  345-346 nisi propter lumen] nisi per lumen  $Va$ , cum  $T$ :  $om. SonSal$ : nisi propter (lumen  $om.$ ) rest.  $Piz$ : nisi prope  $corr. ed. Ven. 1498$  346 quoniam] quando  $V^{10}Vi^1$ : quia  $SonSalPiz$  348 rationem] Responsonem  $V^{10}Va$ ,  $V^{10}Vi^1$  348 etiam] autem  $Va$ ,  $F^{10}GbV^{10}$  adducunt] dicunt  $So$  349 quod]  $om. SonSalPiz$

esset si color esset per se [.....]  
 .....] uisibile.  
 Set hoc est manifeste contra *Aristotilem 2<sup>o</sup> De anima*  
*qui* dicit quod «habet in se causam essendi  
 355 uisibile».

Vnde secundum sententiam Aristotilis dicendum  
 est quod lumen ad uidendum est necessarium  
 non ex parte *colorum* eo quod faciat colores esse  
 actu, *ut* quidam dicunt (est enim tantum in potencia  
 360 cum est in tenebris), set est ex parte dyaphani, in  
 quantum facit ipsum esse in actu, ut *dicit Aris-*  
*totiles. Ad cuius* euidenciam considerandum  
 est quod omnis forma in quantum huiusmodi est  
 principium agendi sibi simile; unde, cum color  
 365 sit quedam forma, ex se habet quod causet sui  
 similitudinem in medio. Set tamen sciendum est  
 quod differencia est inter uirtutem perfectam et  
 imperfectam: nam forma que est perfecte uirtutis  
 in agendo non solum potest inducere suam

similitudinem in suo susceptibili, set etiam 370  
 disponere paciens ut sit proprium eius suscep-  
 tium; quod quidem non potest facere *forma*  
 [imperfecta, cum  
 sit imperfecte uirtutis. Dicendum est ergo  
 quod uirtus coloris in agendo est imperfecta  
*ratione* luminis: nam color nichil aliud 375  
 est nisi quedam lux quodam modo obscura  
 ex admixtione corporis [.....], unde non habet  
 uirtutem ut faciat medium in illa dispositione qua  
 fit susceptium coloris; quod tamen potest  
 facere lux pura. Ex quo etiam patet quod, cum 380  
 lux sit quodam modo substantia coloris, ad  
 eam [.....] reducitur *esse* uisibile, nec  
 oportet quod color per lumen extrinsecum fiat  
 actu uisibilis. Quod autem colores illuminati  
 uidentur ab eo qui est in obscuro, contingit ex 385  
 hoc quod medium illuminatur, et hoc  
 sufficit ad uisus inmutationem.

$\Psi^{4a}$  ( $V^{16}Va$ ,  $V^{14}Vi^1$ ),  $\Psi^{4b}$  ( $F^{12}Gb$ ,  $V^{12}$ ), *So*, *SonSal*, *Piz* 351 per se] *om. So* 352 uisibile] uisibilis *Va* 353 contra]  $\bar{\eta}$ t (*sed*  
*obscure scriptum*)  $F^{12}$ : secundum *Gb* 354-356 qui — Aristotilis] *om. Vi^1* 354 quod] + color *SonSalPiz* causam in se *tr. Gb*  
 356 dicendum]. Dicendum ergo  $Vi^1$  (*cf. adn. ad 354-356*) 357 ad uidendum] *om. SonSal, rest. Piz* 358 colorum] coloris  $VaVi^1$ , *edd*  
 359-360 est — tenebris] *om. So* 361 Aristotiles *perscr. Gb*: Arestoteles  $Vi^1$  363 huiusmodi] huius  $V^{16}$ ,  $F^{12}GbV^{12}$  371 disponere]  
 dispositionem *Va* 373 est ergo] *inu. V^{14}Vi^1* 374 coloris] colorum  $V^{16}V^{14}$ ,  $F^{12}V^{12}$  375 ratione] respectu  $Vi^1$ , *So*, *cum T*  
 376 nisi] quam *SonSalPiz* obscura] obscurata *So*, *cum T* 377 admixtione] commixtione  $V^{14}Vi^1$  378-379 ut — coloris] disponendi  
 susceptium suum *So*: vt possit illuminare diaphanum *SonSalPiz* 379 tamen] + non *Gb* 380 etiam] *om. V^{14}Vi^1* 381 coloris]  
 colorum  $F^{12}GbV^{12}$  382 esse] omne *SonSalPiz*, *cum T* uisibile] + actu *So*, *del. SonSal, rest. Piz* 386-387 et hoc — inmutationem]  
*om. Sal* 386-387 et hoc sufficit] Et hec sufficient dicta  $V^{16}$  (*qui tamen hab. uerba seq.*)



## INDICES



INDEX NOMINVM ET OPERVM

I  
 INDEX NOMINVM ET OPERVM  
 AB IPSO THOMA NOMINATORVM  
*Nominum quae in Aristotelis lemmatibus  
 inueniuntur rationem non duxi*

ALII  
 (? Bonauentura)..... II 14, 291

ALIQVI  
 (Auerroes)..... I 6, 149  
 (ex Them.)..... I 6, 214  
 (ex Ar.)..... II 17, 126  
 (Platonici)..... III 8, 98

ALMEON..... I 5, 179

ANAXAGORAS  
 I, 3, 164, 165, 166, 219, 221, 223,  
 225, 237; I 5, 94, 106, 137, 141,  
 246, 260, 262, 265; III 1, 103,  
 111 (bis), 118, 128, 187; III 3, 9

ANTIQUI  
 I 3, 44; I 14, 28; II 10, 25, 61, 72,  
 81, 119, 131; II 12, 176; II 20, 45;  
 II 28, 34, 55, 71, 119; II 29, 59;  
 II 30, 3; III 1, 39, 99, 173, 192, 223;  
 III 7, 6, 10, 38; III 9, 41, 133;  
 antiqui philosophi... I 3, 43; I 4,  
 22-23; cf. Naturales

APVLEIVS..... III 11, 153

ARCHELAVS..... I 3, 137

ARISTOTILES  
*nomine*... I 1, 5, 20, 33, 160, 211,  
 225; I 2, 46; I 4, 109; I 6, 82, 114,  
 116, 123, 152 (bis), 236, 251; I 7, 16,  
 38; I 8, 2, 3, 12, 20, 23, 40, 123, 245;  
 I 10, 33, 50, 59, 262, 288; I 12, 84;  
 II 1, 1; II 5, 2, 122, 140; II 14, 214,  
 258, 353, 356; II 16, 26; II 17, 104;  
 II 23, 91; II 25, 3, 248; II 27, 2;  
 II 28, 84; II 30, 199; III 1, 359, 360,  
 370; III 4, 54, 59, 122; III 6, 112,  
 304, 316; III 8, 57; III 11, 113, 170

*cognomine* Philosophus... I 1, 1, 85,  
 125; I 2, 62; I 4, 2; I 6, 2, 19; I 7,  
 2; I 9, 1, 82; I 10, 1, 41; I 11, 2, 16;  
 I 12, 1, 22, 216; I 13, 2; I 14, 3, 27,  
 77, 141; II 1, 28, 59, 285, 315;  
 II 2, 2; II 3, 1; II 4, 2, 149; II 5, 82;  
 II 6, 2; II 7, 1; II 8, 2; II 9, 2;  
 II 10, 2; II 11, 1; II 12, 1, 115; II 12,  
 1; II 13, 2, 132; II 14, 1; II 15, 2;  
 II 16, 2; II 17, 2; II 18, 2; II 19, 2,  
 31; II 20, 1; II 21, 2, 65; II 22, 2;  
 II 23, 3; II 24, 1; II 26, 1; II 28, 2;  
 II 29, 2, 100, 113; II 30, 1; III 1, 1,  
 287; III 2, 1, 43, 60, 63, 125, 239;  
 III 3, 2, 82, 91; III 4, 2, 37, 154, 164,  
 180, 217; III 5, 1; III 5, 156; III 6,  
 1; III 6, 252; III 7, 1; III 8, 1, 161;  
 III 9, 2, 98; III 10, 2; III 11, 2, 157;  
 III 12, 1

*inscriptione libri sine nomine*: in libro  
 Predicamentorum... II 18, 47-48;  
 in I Posteriorum... I 8, 174; II 1,  
 40-41; III 4, 192; in libro Phisicorum...  
 I 8, 110; III 6, 19, 22;  
 in I Phisicorum... II 3, 28; in II  
 Phisicorum... II 7, 192; in (ex)  
 III Phisicorum... I 7, 91; II 10,  
 111; II 25, 191-192; II 26, 149,  
 163-164; in VII Phisicorum... I 8,  
 236; in VIII Phisicorum... I 6, 71,  
 90; I 8, 152; I 11, 36-37; II 30,  
 12-13; in libro De Celo... I 8, 314;  
 I 10, 48; in libro De genera-  
 tione... II 10, 31; II 23, 129-  
 130, 224; in I De generatione: III 3,  
 17; in IV Methaeorum... II 9,  
 240; II 23, 135; in libro De sensu  
 et sensato... II 21, 217; II 22, 40;  
 II 23, 192, 281; III 12, 119; in libro  
 De respiratione et expiratione: II 18,  
 101; in libro De animalibus... II 18,  
 59 (cf. I 1, 1-2; 85-86; II 19, 31-32);  
 in VIII De hystoriis animalium: III 8,  
 146-147 (cf. II 17, 104-105; II 25,  
 248-249); in libro De causa motus  
 animalium... III 9, 204; in IV  
 Methaphisice... II 28, 170; in VI  
 Methaphisice... III 5, 87; in VIII

Methaphisice... II 1, 377; in IX  
 Methaphisice... II 1, 304; II 22, 86;  
 III 5, 258; III 9, 90; in X Metha-  
 phisice... II 14, 164; in XI Metha-  
 phisice... II 1, 170; III 5, 213  
 (cf. III 4, 217); in I Ethicorum: II 6,  
 143; III 4, 242; in III Ethico-  
 rum... II 21, 160; in VI Ethico-  
 rum... II 28, 288; III 9, 140; in  
 VII Ethicorum... III 8, 296

AVGVSTINVS  
 in libro de ciuitate Dei... I 3, 138

AVERROYS..... II 23, 67  
 Cf. aliqui, quidam

AVICEBRON  
 in libro Fontis uite... II 1, 258

AVICENNA... III 2, 33, 36; III 7, 90

BOETIVS  
 in Musica... I 7, 130; II 17, 196  
 (Pseudo-)..... II 28, 91

CLEON.. II 25, 211-215, 223; III 5,  
 78-79

CRITIAS..... I 5, 218

DEDALVS..... I 7, 26

DEMOCRITVS..... I 3, 65, 99, 122, 126,  
 129, 133, 180, 183, 184, 187, 219;  
 I 5, 75, 104, 229; I 7, 8, 12, 23, 30,  
 38, 42, 53, 59, 62; I 9, 28; I 11, 99,  
 106, 182; II 14, 145; II 15, 94, 110;  
 II 21, 96

DIARRIS..... II 13, 57, 62 (bis)

DINARCHVS..... I 9, 48

DYOGENES..... I 5, 145

EMPEDOCLES... I 4, 45, 50, 53, 64;  
 I 5, 38, 43, 228, 272; I 9, 28, 29, 48,  
 153, 169, 184, 190, 216; I 12, 20,  
 25, 27, 28, 46, 107, 111, 122, 133,  
 136, 169, 174; II 8, 11, 80, 97;  
 II 10, 27, 44; II 14, 183; II 28, 56;  
 III 1, 103, 110; III 7, 41



- ERACLITVS..... I 5, 37, 158  
 EVCLIDES..... II 25, 183  
 GRECI..... II 25, 2; II 26, 184  
 HECTOR..... I 3, 214  
 HOMERVS... I 3, 214; II 28, 66, 78, 83, 90  
 LEVCIPPVS..... I 3, 98  
 LINVS..... I 12, 202  
 MINERVA..... I 7, 27  
 MVSEVS..... I 12, 201  
 NATVRALES  
 (antiqui)... I 12, 2; II 26, 199, 200; III 3, 54  
 (philosophi)... I 1, 203, 209; I, 2, 34  
 ORPHEVS... I 12, 195, 198, 202 (bis), 211, 216  
 PHILIPPVS..... I 7, 25  
 PICTAGORAS..... I 7, 129  
 PICTAGORICI  
 I 3, 126, 129; I 7, 166; Pictagorice (fabule)... I 8, 339  
 PLATO  
 I 1, 222; I 2, 14; I 4, 67, 68, 70, 72, 102, 106, 112, 121, 160, 166, 168, 198, 212; I 5, 44; I 7, 8, 55, 56, 60, 65, 71, 81, 106, 145, 219; I 8, 1, 4, 5, 7, 17, 24, 40, 67, 76, 80, 107, 140, 142, 190, 260, 262, 270, 284, 288, 311, 318, 359; I 9, 2, 4, 6, 7, 9, 215; II 2, 153; II 5, 233; II 29, 60; III 1, 45; III 2, 67; III 3, 56; III 5, 109, 146; III 6, 35, 87, 301; III 8, 269; Plato (ipse)... in Thimeo... I 4, 72-73; 100; I 7, 75-76, 254-255; Platonica (opinio): I 7, 59  
 PLATONICI  
 I 1, 197, 208, 236; I 6, 248; I 7, 167; I 8, 282; I 10 52; I 11, 63; II 5, 256; II 12, 113; III 2, 242, 244, 261; III 7, 68; III 8, 19; III 11, 152, 159, 297; III 12, 5 (cf. Platonici *secl.* I 5, 33; Platonici *codd.*: Stoici *scr.* I 2, 32, 37)  
 QVIDAM  
 (Empedocles, Democritus et Plato)... II 14, 207; (Augustinus, Bonaventura)... II 14, 226; (Arabes ab Auicenna improbat)... II 14, 287; (? Auicenna, Auempace): II 14, 342; (Auempace)... II 14, 359; (Antiqui)... II 20, 27; (Auerrois et quidam Antiqui)... III 1, 277; (Auerrois)... III 2, 280; (Antiqui ab Auerrois improbat)... III 4, 26; (fere omnes philosophi)... III 4, 90; (magistri saeculi XIII): III 8, 152; 154; III 11, 118.  
 SIMMIAS..... I 9, 48  
 SOCRATES..... I 3, 138  
 SORTES..... II 13, 58; III 2, 85  
 STOICI  
 (*scr.*: Platonici *codd.*)... I 2, 32, 37  
 THALES  
 I 5, 117, 120, 138, 141, 189, 197, 198; I 12, 210; I 13, 14  
 THIMEVS..... I 7, 64  
 XENOCRATES. I 11, 4, 16, 127, 155, 161  
 YPPVS..... I 5, 202
- II
- INDEX NOMINVM ET OPERVM  
 IN PRAEFATIONE ET APPARATV FONTIVM  
 NOMINATORVM
- Omissis nominibus quae in scriptorum locis laudatis inueniuntur, nec non nominibus editorum*
- ABAEIARDVS..... I 1, 24-32  
 \*ABDULLAH (Abû Muhammad)... 218\*  
 ABUBACHER..... III 1, 272  
 ADAM DE BOCFELD  
*In de anima* (Mss Vat. Urb. lat. 206; Bologna Univ. 2344 [1180])  
 16\*, 63\*, 182\*, 184\*, 192\*, 211\*, 226\*, 230\*, 238\*, 247\*-251\*, 259\*, 262\*, 277\*; I 2, 124, 170; I 4, 52-55, 173-190; I 10, 55-56; II 3, 57; II 4, 115-117; II 6, 101-102; II 10, 35-36; II 16, 3-15; II 16, 53, 138-142, 169-194, 223-224; II 17, 19, 22, 85, 116-117; II 18, 74, 99-100, 123; II 19, 42-43; II 20, 21, 65, 68-70; II 21, 25-26, 37, 189; II 22, 14-15, 144-145, 167, 200-201; II 23, 224-225; II 24, 61, 90-92, 177-179; II 25, 63-64, 134-135, 189, 193; II 27, 164, 224-228; II 28, 56-57, 58-59, 68-72; II 30, 76; III 1, 45, 120-130; III 2, 139-147, 190-195; III 3, 27-28, 49-50; III 4, 69-70, 192-197, 203-207; III 6, 1, 312, 315; III 9, 26; III 10, 104-105; III 11, 188-127, 127-142.  
*In De sensu*..... 185\*, 237\*  
 ADAM DE BOCFELD (PSEUDO)  
*In de anima* (2a red.)..... 249\*  
*In de anima* (3a red.: ms. Berlin Staatsbibl. Lat. qu. 906)... 182\*, 211\*, 249\*-251\*; II 4, 115-117; II 11, 16-17; II 28, 56-57; II 29, 3-5, 11-12, 100-102; II 30, 130; III 1, 36-38, 181-188; III 4, 26-42, 192-197, 235-242; III 5, 58-59; III 6, 14, 19, 151-152, 212-214, 223, 239-242; III 10, 90-91, 103-104; III 11, 72  
 ADAM DE PVTEORVM VILLA  
 I 6, 248-250; II 14, 291-292; II 27, 224-228  
 ADAM DE WYTHEBY..... 267\*  
 ADELARDVS BATHONIENSIS  
 II 3, 61-72; II 25, 182-183  
 ADÉNULPHE D'ANAGNI..... 277\*  
 AEGIDIVS..... *vide* Gilles  
 AHWANI Ahmad Fuâd al-..... 220\*  
 ALAIN DE LILLE..... 255\*  
 ALBERTVS Sanctus  
 11\*, 41\*, 267\*; II 13, 191-222  
*De anima*... 13\*, 39\*, 40\*, 57\*, 58\*, 61\*, 63\*, 116\*, 118\*, 126\*-128\*, 130\*, 179\*, 182\*, 184\*, 189\*, 193\*, 198\*, 211\*, 226\*, 227\*, 230\*, 231\*, 238\*, 249\*, 250\*, 251\*, 253\*, 254\*, 255\*, 257\*-259\*, 259\*-261\*, 263\*, 265\*, 269\*, 271\*, 274\*, 275\*, 277\*, 280\*, 294\*; I 2, 124, 173; I 4, 52-55; I 9, 38-39; I 10, 55-56; I 12, 228-229, 238-239, 245-246; I 13, 12-13, 25-26, 32, 34, 37-39, 46-47, 57-58, 59, 73-74, 77, 80-82; II 1, 150; II 3, 57, 77-87, 190-193, 211; II 4, 10, 41, 75, 91-93, 115-117, 242-243; II 5, 141, 184-186, 187-189, 194-195; II 6, 52-58, 59-60, 101-102; II 7, 78; II 9, 278; II 10, 31, 126-127; II 11, 17-20, 70, 111, 167; II 12, 4, 156-159; II 13, 82, 130-131, 196;

*(De anima)*

II 14, 27, 42-56, 90-91, 149-151, 205-206, 207, 208-213, 226, 287-290, 292-293, 318-323, 342, 346, 348, 376, 381; II 15, 13-14, 48-63, 118-121; II 16, 53, 126-132, 169-194, 194, 203; II 17, 22, 75, 85, 115-116, 116-117; II 18, 45-50, 74, 99-100, 164; II 19, 31-32, 37, 91-92, 104-114; II 20, 21, 23, 49-50, 65, 68-70, 72-74, 80, 97-99; II 21, 25-26, 37, 40-68, 40-44, 71, 96, 115, 189, 191, 200; II 22, 14-15, 54, 167; II 23, 53-55, 67, 224-225; II 24, 14, 56, 61, 90-92, 119, 141-143, 177-179; II 25, 63-64, 132-134, 134-135, 173-174, 189, 193, 209; II 26, 37-38, 38-43, 69, 100-101, 123-124, 150-152; II 27, 64, 164, 173, 205-223, 224-228; II 28, 56-57, 58-59, 68-72, 187-189, 268-269; II 29, 11-12, 39-42, 102-112; II 30, 130; III 1, 36-38, 45, 120-130; III 2, 11-15, 139-147, 190-195; III 3, 17, 49-50, 120; III 4, 69-70, 192-197, 203-207, 235-242; III 5, 243; III 6, 14, 19, 32, 56-61, 151-152, 202, 212-214, 312, 315-319; III 8, 19, 48, 56-57, 152-153; III 9, 26, 106, 211, 221-222, 224; III 10, 90-91, 103-104, 104-105, 127; III 11, 72, 76, 110-115, 118-127, 127-142, 205-206.

*De sacramentis*, V 1, q.3, a.4, ad 5... III 2, 98-101

*S. de IV coequenis*... 179\*, 257\*; II 30, 130

*S. de homine*... 179\*, 222\*, 227\*, 229\*, 231\*, 256\*-257\*; II 24, 56 q.3... I 8, 3-13 q.4... II 1, 363-365; II 3, 57 q.20... II 15, 39 q.21... I 10, 191-195; II 14, 27, 149-151, 205-206, 226, 287-290, 291-292, 307, 310, 318-323, 342, 346, 381 q.22, App. ... II 15, 118-121, 122-125 q.23... II 17, 75 q.29... II 5, 194-195; II 19, 37 q.30... II 20, 23, 65 q.32... II 21, 40-68, 49, 53-54, 60, 71, 200; III 11, 238-239 q.33... II 19, 91-92; II 22, 144-145 q.35... II 25, 173-174 q.36... II 13, 82 q.55... III 4, 26, 192-197 q.59... II 28, 68-72 q.67... III 8, 143-144, 152-153 q.68... III 8, 152-153

*S. de bono*... 257\*; II 21, 60; III 3, 49-50; III 8, 152-153

*In Sentencias*... 257\*

I, Prol. et d.1... 289\* d.9... II 14, 318-323

II, d.8... 216\*; III 11, 151-156 d.13... II 14, 149-151 d.23... 196\*

III, d.15... II 11, 111 d.26... III 8, 152-153

*Lectura in Ethica*... 221\*, 223\*, 276\*; I 10, 55-56; II 11, 111; II 14, 243; II 19, 91-92; II 21, 60; II 28, 205

*In Dionysium De diu. nom*... 196\*, 221\*, 223\*, 224\*

*Phisica*... 205\*; II 8, 58

*De sensu et sensato*... 185\*; II 14, 381; II 17, 75; II 24, 56

*De intellectu et intelligibili*, II... II 6, 72

*De uegetabilibus*... 184\*

*De animalibus*... 186\*; II 18, 60-61, 99-100; II 19, 42-43

*De natura et origine anime*... 231\*; II 19, 104-114

*De causis et proc. miu*... II 6, 72; II 14, 381

*De unitate intellectus*... II 14, 381

*De predicabilibus*... II 1, 68-69

*De predicamentis*... III 2, 98-101

*Metaphisica*... I 12, 238-239; II 1, 68-69; II 9, 72; II 11, 111; II 14, 381; III 3, 49-50

*Summa theologie*... 289\*; II 6, 72; II 11, 111

ALBERTVS (? PSEUDO)

*Q. de animalibus*... III 7, 95-96

ALBINVS (? Ps.-Augustinus)

*Categoriae decem*... III 2, 98-101

ALCVINVS

*Dialectica*... III 2, 98-101

ALEXANDER DE ALEXANDRIA... 41\*

ALEXANDER APHRODISIENSIS

135\*, 183\*, 193\*, 205\*, 210\*, 219\*, 222\*, 228\*, 230\*-232\*, 234\*, 241\*, 271\*, 272\*, 285\*; III 1, 272-274; III 4, 90, 235-242

*De intellectu*... 219\*, 220\*, 230\*-231\*; III 1, 272-274

*In Meteora*... 183\*, 281\*; I 12, 198-202

*In De sensu*... 187\*, 188\*, 281\*; II 14, 145; II 15, 118-121; II 30, 129

ALEXANDER APHRODISIENSIS (Ps.)

*Quaestiones*... 210\*; II 1, 363-365

ALEXANDER DE HALES

273\*; II 11, 111; III 8, 154-155; Alexandri discipulus... III 8, 152-153, 156-162; *uide etiam* Summa fratris Alexandri

ALEXANDER NEQVAM

235\*; II 15, 130-135

AL-FARABI

220\*; II 13, 191-222

ALFREDVS DE SARESHEL

235\*, 255\*, 259\*, 260\*; I 10, 191-195; II 21, 200

ALGAZEL... 11\*, 202\*, 255\*

*Metaphisica*: II 13, 194, 195; II 15, 118-121, 130-135; II 17, 75; II 20, 65; II 21, 115; II 22, 54; II 27, 64, 173

ALHAZEN

248\*; II 15, 118-121, 122-125, 130-135

'ALI IBN AL-'ABBAS

240\*, 259\*; I 10, 191-195

ALKINDI

219\*-220\*; II 15, 122-125

ALONSO M... 236\*, 237\*, 238\*, 239\*, 241\*; II 27, 224-228

ALPHARABIUS... *uide* AL-FARABI

ALVERNY M. Th. d'... 218\*

AMMONIVS

46\*; *In Peri hermeneias*: 183\*; Ps.-Ammonius, *In Categoriae*: III 2, 98-101

ANAXAGORAS

I 5, 33; III 1, 113

ANDRÉ J. ... 186\*, 215\*.

ANDRÉ DE SENS... 70\*

ANDRÉ DU MONT-SAINT-ÉLOI... 70\*

ANGE DE CAMERINO... 41\*

## ANONYMVS (Anonyme d'Oxford)

*In de anima II-III* (Ms. Oxford Bodl. Lat. Misc. c. 70)... 178\*-179\*, 182\*, 185\*, 189\*, 198\*, 211\*, 213\*, 226\*, 227\*, 242\*-244\*, 269\*, 271\*-272\*, 277\*; II 1, 363-365; II 2, 124-125; II 3, 57; II 4, 41, 90-100, 115-117; II 5, 187-189, 194-195; II 6, 52-58, 59-60, 64-65, 101-102; II 7, 78; II 9, 28-55, 35-41, 186-187, 278, 280-281; II 10, 18-19, 31, 126-127; II 11, 16-17, 17-20, 26-27, 67, 70, 159-161, 167; II 12, 38-40, 153, 156-159; II 14, 27, 90-91, 149-151; II 15, 13-14; II 16, 53, 203, 221-222; II 17, 19, 22, 85, 115-116, 116-117; II 18, 74, 99-100, 123; II 20, 21, 97-99; II 21, 96, 115; II 22, 14-15, 48, 144-145; II 23, 224-225; II 24, 56, 61, 90-92, 119, 177-179; II 25, 63-64, 189, 193; II 26, 37-38; II 27, 41-45; II 28, 56-57, 58-59, 68-72, 187-189; II 29, 11-12, 102-112; III 1, 36-38, 120-130, 181-188; III 2, 11-15, 94-97, 139-147, 190-195; III 3, 16, 17, 27-28, 49-50, 120; III 4, 69-70, 136, 203-207, 235-242; III 5, 44-45, 243; III 6, 1, 14, 56-61, 202, 212-214, 239-242, 315-319; III 8, 48; III 9, 26; III 9, 224; III 10, 90-91, 103-104, 104-105; III 11, 110-115; III 11, 118; III 11, 127-142

## ANONYMVS (Anonyme de Rome)

*In de anima ut.* (Ms. Roma Naz. V.E. 828): 178\*, 182\*, 184\*, 189\*, 192\*, 198\*, 212\*, 241\*, 244\*-247\*, 253\*, 265\*-266\*, 269\*, 277\*; I 1, 105-109; II 6, 59-60; II 8, 96; II 9, 35-41, 280-281; II 10, 18-19, 31; II 11, 167; II 15, 118-121; II 27, 224-228; II 30, 130; III 1, 36-38, 120-130; III 2, 11-15; III 3, 49-50; III 4, 203-207; III 6, 14, 312

## ANONYMVS (Anonyme de Sienne)

*Q. in de anima* (Ms. Siena Com. L. III.21, f. 134-177va27)... 202\*, 211\*, 228\*, 251\*-256\*, 261\*-263\*, 265\*, 277\*; II 13, 49-53; II 14, 292-293; II 17, 75; II 22, 86; II 23, 133; II 24, 56; II 27, 64, 222-228; III 11, 76

## ANONYMVS

*Q. in III de anima* (Ms. Siena Com. L.III.21, f. 177va27-191ra3)... 211\*, 228\*, 266\*-267\*; I 6, 248-250;

II 27, 224-228; III 4, 192-197; III 6, 312

## ANONYMVS

*Q. in tres libros de anima* (ed. Vennebusch)... 261\*-266\*; II 1, 363-365; II 4, 91-93; II 13, 196; II 17, 102; II 21, 40-68, 46-47; III 3, 49-50

## ANONYMVS

*In Eth. ut.* ... II 21, 60

## ANONYMVS

*Glossa in Eth.* ... III 3, 49-50

## ANONYMVS

*In Meteora*... 199\*

## ANONYMVS

*In De sensu*... 185\*

## ANONYMVS... uide etiam Questio

## ANSELME Saint... 22\*

## APVLEIUS

I 10, 55-56; III 11, 151-156

## ARCHYTAS (PSEUDO)

24\*; III 2, 98-101

## ARGYROPOULOS Jean

21\*, 24\*, 27\*, 34\*, 38\*, 177\*

## ARISTOTELES

*De philosophia*... 188\*

*Categoriae seu Praedicamenta*

1a1-2... II 2, 92-93  
3b24-32... II 9, 41-42  
4b22-23... II 18, 45-50  
6a17-18... II 21, 206-207  
10a22-24... II 17, 15-17  
12a26-13a37... III 4, 39

*Periermenias*

16a3-8... II 18, 164  
16a19, 27-28... II 18, 164  
16b27-31... II 18, 49-50  
17a2... II 18, 164  
22b36-23a6... 273\*

*Analytica priora*

26a38-39, etc... III 5, 65-67

*Analytica posteriora*

I 71a1-2... III 4, 192  
72b17-73a20... I 8, 174  
73a34-b5... II 14, 42-56  
75b30-32... II 1, 40-41  
77a6... I 1, 218  
77a16... 204\*  
84b39... 204\*-205\*

II 90b16, 91a1... I 1, 162-163  
93b8... II 1, 44-45  
93b29-94a14... II 1, 40-41  
94a7-8... II 1, 42-43  
96b20... II 14, 63-64

*Topica*

I 106a16-17... II 22, 54  
106b21-28... III 4, 39  
II 113a33-b3... III 8, 161  
114a7-12... III 4, 39  
IV 120b38-39... III 5, 65-67  
V 133b34... II 26, 140  
134b28-135a8... II 14, 142-143  
138b19-21... II 14, 142-143  
VI 142b24-25... II 23, 14-16  
145a3-4... II 11, 100

*De sophisticis elenchis*

165a24-27... 289\*  
168b30-31... III 5, 65-67  
173b9-11... II 1, 68-69

*Physica*

I 184a16-21... II 3, 28  
184a23-24... II 1, 29; II 7, 44  
188a23-24... I 3, 76  
188b29-30... I 4, 18  
189a13-14... II 22, 86  
189a32-33... II 9, 41-42  
189b25-26... II 22, 86  
II 192b13-14, 20-23... II 2, 78-80  
193b33-35... II 12, 134-135  
194a20-21... I 9, 26-28  
194a34-35... II 7, 202-212  
194a35-36... 189\*  
194b13... II 7, 82-90; II 28, 68-72  
198b15-16... III 5, 18-35  
198b23-32... II 8, 10-16  
198b34-199b33... II 7, 192  
199b1-9... III 8, 220-221  
199b3-4... III 10, 122  
199b34-200b8... II 7, 146-148  
III 200b12-202b29... III 6, 19, 22  
201a10-11... II 10, 111-112  
201b31-32... II 10, 111  
202a7-8... II 10, 112  
202a13-b22... II 26, 140, 149, 163-164  
202b30-208a33... I 10, 40  
203a10-15... I 7, 91  
205b26... I 10, 44-45  
205b31-34... II 8, 31-77  
207b10-15... II 25, 192  
IV 208b14-22... II 8, 31-77  
209a4-6... II 23, 14-16  
211a6-11... I 9, 83  
211a29-b5... II 23, 117  
218b15-17... II 17, 181-183

- (*Physica*)
- V 225a35-b1..... I 6, 137-138  
225b10-11..... II 9, 41-42  
229b13-14..... I 6, 137-138
- VI 231a21-b18..... I 8, 110
- VII 247b23-24... I 8, 236, 241-243
- VIII ..... I 6, 71
- 256a4-257a33..... I 6, 90  
256a4-13..... II 30, 12-13  
256a4-b3..... II 26, 51-52  
256b24-27..... I 3, 172  
257a33-258a5..... I 6, 92-94  
257a33-258b9.... I 11, 36-37  
260b1-7..... I 6, 157-161  
262a12-b8... I 8, 152, 203-214  
265a27-b8..... I 8, 152
- Translatio uetus et recognita : 205\*-  
206\*; I 8, 236, 238-240, 241-243
- De caelo*
- I 268b29-269a2..... II 8, 96  
269b18-270a12..... I 10, 48  
270a18-22..... II 14, 310  
270b21..... II 14, 310  
270b26-31..... II 25, 56  
270b32-271a33... II 14, 310  
271b1-276a17..... I 10, 49  
275b32..... I 3, 75
- II 284b10-285a25... II 8, 31-77  
284b28..... II 8, 52-53  
284b29-30..... II 8, 52  
285a29-30..... III 11, 114  
287a3..... II 14, 310  
289a19-21..... II 14, 310  
290b12-291a28... I, 7, 166-171;  
II 14, 258  
291b26-28..... I 1, 85-90  
291b32..... II 14, 310  
292a18-21..... III 11, 114
- III 300b9-10..... I 3, 82  
300b29-31..... III 5, 18-35
- A Gerardo transl.... I 1, 85-90;  
II 8, 96
- De generatione et corruptione*
- per totum.... II 23, 129-130
- I 314a21..... I 3, 74  
314a22-24..... I 3, 76  
314b26-27..... III 3, 17  
315b9-11..... I 3, 196  
315b11, 35..... I 3, 76  
315b32..... I 3, 74  
319b20-21..... II 23, 53-55  
321a35..... II 8, 96  
322b9-323a1.... I 6, 157-161  
323b1-324b24..... II 10, 31  
324a10-11.... II 10, 35-36;  
II 30, 35  
324a34, b4-7..... III 3, 17
- I 324b17-18..... III 4, 37  
327a18-19..... I 3, 76  
327b29-31..... II 8, 92-93  
329b6-330a29..... II 16, 29  
329b7-331a6... II 23, 224-225  
329b17-19..... II 22, 54  
329b21-28..... II 25, 112-113  
329b20-26..... II 14, 306  
330a16-18..... II 23, 27-28  
330a30-331a6..... II 25, 56  
331a7-333a15..... III 3, 44  
333b11..... I 9, 33-38  
333b12-334a9..... I 4, 52-55  
335a6..... II 9, 41-42  
335a10-11.... II 5, 184-186;  
III 11, 238-239  
335a18-20..... II 23, 133
- Translatio uetus..... II 8, 96
- Meteorologica*
- I 340a20..... II 14, 310  
340b4-10, 19-20... II 23, 91
- IV 378b10-26..... II 14, 306  
378b12, 21-22... II 25, 112-113  
379a16..... II 23, 135  
380a13-15..... II 9, 240  
381b23-389b22... II 16, 30  
382a22, b5-6... II 25, 112-113
- De anima*
- I 405a17..... I 3, 172
- III 429a10-b5..... I 2, 47  
429a18-19..... I 3, 172  
429a18-27..... I 10, 296  
429a24, b31..... I 8, 55  
430a1..... 195\*  
430a17-25..... I 10, 296  
431a14-15..... I 2, 63
- De sensu et sensato*
- per totum..... II 16, 28  
437a1-17..... II 14, 284  
437a2 : II 19, 87-88; II 30, 133  
437a 5-6..... II 19, 87-88  
437b10-438a12... II 14, 207  
438b25-26..... II 19, 28-29  
438b29-30..... II 19, 32-33  
439a1-2..... II 22, 40  
440b28-442b26... II 21, 217  
441a3..... II 5, 196  
442a18..... II 21, 200  
442a19..... II 21, 200  
442a20..... II 21, 202  
443a21-b16... II 20, 23, 40-43  
443b17-444a19... III 12, 120  
444b32-445a1..... 185\*  
446b25-28..... II 23, 192  
446b28-447a6..... 270\*  
447a8-11..... II 23, 192
- Translatio uetus..... 185\*, 264\*
- De memoria et reminiscencia*
- 450b22-23..... II 26, 140
- De somno et uigilia* (cuius liber II  
est *De insomniis* et *De diuinatione per  
somnia*)
- per totum..... III 8, 173
- I 453b27-29..... II 14, 160-161  
455a15-17, 22-23... II 27, 51-53  
455b33-456a8..... III 9, 224  
456a5..... II 18, 118  
457b29-30..... II 19, 32-33
- II 459b26-32..... II 27, 224-228  
463b22-28..... 269\*
- De uita et morte* (cuius primae partes  
sunt *De iuuentute* et *De respiratione*)
- 467b25-27..... II 26, 140  
467b30-31..... II 8, 52  
468b28..... II 18, 117  
469a5-7..... II 27, 199-201  
469a14-15..... II 18, 118  
469b10, 17..... II 18, 112  
470b6-480b30... III 8, 173  
472a26-28..... I 3, 101  
474a25-b4..... II 18, 101  
476a1-15..... II 18, 188-189  
477a27-28..... III 11, 51  
478a23-24..... II 18, 112  
478a28-30..... II 18, 101  
478a32-34..... II 18, 188-189
- De animalibus* a Michaelae Scoto  
transl. (Mss Escorial f.III.22; Vat.  
Chigi E.VIII.251; Vat. lat. 2092)
- I 490a9-14..... II 18, 60-61  
494b27-29..... II 19, 31-32  
494b29..... II 19, 32-33
- IV 523b1-13..... II 18, 60-61
- VIII 610a33-35... III 8, 146-147
- XI 644b24-25, 31-35... I 1, 85-90
- XII 652a27-28..... II 19, 31-32  
653a29-30, 34... II 18, 115-116  
657b6-7..... II 18, 115-116  
657b29-658a10... II 19, 42-43  
658b7-8..... II 19, 31-32
- XIII 665a15-16... II 18, 115-116  
667b10..... II 18, 115-116
- XIV 683a27-34..... II 19, 42-43  
687a6-b5..... III 7, 50-53
- XV 724b21-726a28... II 9, 186-187  
726a26-27..... II 9, 186-187
- XVI 735a8-11..... II 12, 156-159  
736b27-28..... 194\*  
744a27-28..... II 19, 31-32
- Libri de animalibus* a Guillelmo  
transl.
- De historiis animalium* (Ms. Toledo  
Cab. 47.10)..... 171\*, 177\*

*(De historiis animalium)*

- II 498b6-7..... II 8, 52-53  
 IV 533b4-534a11.... II 17, 104-105  
 V 539a15-25..... II 7, 82-90  
 550b32-551a8..... II 7, 82-90  
 VII 588b4-5..... II 5, 139-140  
 VIII 608b19-610a35... III 8, 146-147

*De partibus animalium* (Ms. Vat. lat. 2095)

- I 639a15-19..... I 1, 1-5, 9-10  
 640a19-22..... III 5, 18-35  
 644b24-25, 31-35... I 1, 85-90  
 645a36-b13..... I 1, 1-5, 9-10  
 II 647a24-31..... III 9, 224  
 647a25..... II 18, 118  
 652a27-28..... II 19, 32-33  
 653b23-24..... II 19, 91-92  
 656a27-28..... II 27, 199-201  
 656b23-24..... II 8, 52  
 656b37..... II 5, 196  
 657b29-658a10... II 19, 42-43  
 658b8..... II 19, 32-33  
 660a21-22..... II 5, 196  
 III 665a10-13..... III 9, 224  
 665a15-16..... II 18, 115-116  
 666a10-11..... II 18, 117  
 666a14..... II 18, 118  
 666b14-16..... III 9, 224  
 669a1-5..... II 18, 188-189  
 669a14-15..... II 18, 118  
 670a24..... II 18, 112  
 671b29..... II 8, 52-53

*De motu animalium* (ed. Torraca)

- per totum..... III 9, 204  
 698b1-3..... III 9, 221-222

*De progressu animalium* (Ms. Vat. lat. 2095)

- 705a26-706b16... II 8, 31-77  
 705b12-13..... II 8, 52  
 705b18-21..... II 8, 52-53

*De generatione animalium* (A.L. XVII 2.v)

- I 722b17-20..... III 5, 18-35  
 II 735a20..... II 30, 35  
 735a23-24..... II 18, 117  
 736b27-28..... 194\*  
 740a3-19..... II 18, 117  
 741b16-17..... II 18, 117  
 742a20-36..... 188\*  
 743b25-26..... II 18, 117  
 744a27-28..... II 19, 32-33  
 III 753b18-19..... II 18, 117  
 761b13..... III 11, 51  
 761b23-26..... II 7, 82-90  
 762a8-b28..... II 7, 82-90  
 IV 766a34-b1..... II 18, 112  
 766b7-8..... II 9, 186-187

- IV 770b9-10..... III 8, 220-221  
 V 778a29-b1..... II 25, 249

*Metaphysica**De translationibus a Thoma usurpatis*..... 283\*-284\*

- I 980a27..... II 19, 87-88;  
 II 30, 133  
 980b25-28..... II 6, 97-99  
 981a16-17.... III 6, 249-250  
 983b20-21..... I 5, 119-123  
 983b22-27..... I 5, 124-132  
 984a8-9..... I 4, 52-55  
 985a21-b3..... I 4, 52-55  
 985b3..... I 4, 64-65  
 985b4..... I 3, 98  
 985b16..... I 3, 76  
 986a17-19..... I 7, 87-91  
 986b24..... I 12, 63  
 987a29-988a17... I 4, 106-128  
 987a33-34..... I 3, 203-205  
 990b7..... I 1, 218  
 991a2..... I 1, 218  
 992b29..... III 3, 58  
 993a17-18..... I 9, 33-38  
 III 999a6-13..... II 5, 234-247  
 1000a24-b20..... I 4, 52-55  
 1002a18-20..... II 23, 14-16  
 IV 1003b22-26..... I 8, 51-52  
 1004b11..... II 14, 63-64  
 1006a12-15..... III 1, 283-284  
 1006a22-24..... III 1, 283-284  
 1009a38-1012b31... II 28, 170  
 1009b11-1010a1... I 3, 187  
 1010a1-5..... I 3, 188-193  
 1010a7-9..... I 3, 203-205  
 1010b10-11..... 253\*  
 V 1015b36-1116b3... III 5, 97-98  
 1015b36-1016a1... III 5, 99  
 1016b3-6, 23-24... III 5, 98  
 1016b29-30..... III 5, 173  
 1018a27..... II 21, 206-207  
 1018a28-29... II 14, 160-161  
 1018a34-35..... III 4, 39  
 1020a11-14..... II 23, 14-16  
 1022a24-36..... II 14, 42-56  
 1022b35-1023a2... 197\*  
 VI 1027b25-27..... III 5, 87  
 VII 1030b14-1031a14... I 2, 148-149;  
 II 1, 60, 68-69  
 1031a15-1032a11... II 2, 30-36;  
 III 2, 64  
 1032a25..... II 30, 35  
 1032b7-8..... II 7, 135-136  
 1032b11..... II 30, 35  
 1034a5-8..... II 12, 115  
 1034a22..... II 30, 35  
 1034b20-1037b7... III 2, 75-91  
 1035b24-25..... II 1, 285

- VII 1036a8-12..... III 2, 94-97  
 1037a33-b7..... III 2, 86-89  
 1039a24-33..... I 4, 106-128  
 1040b29..... I 1, 218  
 VIII 1043b36-1044a2... II 5, 141  
 1044b32-34..... III 4, 37  
 1045a7-b23..... II 1, 377  
 1045a33-35..... III 2, 94-97  
 1045a36-b7..... III 2, 86-89  
 1045b7-22..... 264\*  
 IX 1046b4-6..... 273\*  
 1048a8-16... 273\*; III 9, 90  
 1049b4-1051a3... II 1, 304  
 1049b14-1050a3: III 4, 180-181  
 1050a23-b3..... III 6, 33-34  
 1051a29-33..... III 3, 91  
 1051b25-26..... III 5, 248  
 1051b31-32... III 5, 258-259  
 X 1053a33..... I 12, 238-239  
 1055a4-33..... II 21, 206-207  
 1055a23-33..... II 22, 86  
 1055a33..... II 14, 164  
 1055b1-2..... 265\*  
 1055b18... II 11, 173; III 5,  
 196-197  
 1057b26..... 265\*  
 1058a36-b3..... I 11, 84-85  
 [K] [1068a2-3..... I 6, 137-138]  
 [1068a10-11..... II 9, 41-42]  
 XI 1070a11-12..... III 4, 37  
 (A) 1070a21-26..... III 4, 218  
 1072b3..... 189\*  
 1072b26-30..... II 1, 170  
 1075b5..... II 26, 140  
 1075b21-24..... III 5, 213

*Ethica Nicomachea*

- I 1094a5-6..... II 6, 143  
 1096a17-19.... II 5, 234-247  
 1101b10-27..... I 1, 51-56  
 1102a26-1103a3... III 8, 57-58  
 1102b13-1103a3... III 4, 235-242, 242  
 1103a3-4..... I 1, 125  
 II 1106a19-21..... I 1, 51-56  
 1107a31..... III 6, 249-250  
 1108b34-35..... II 21, 206-207  
 III 1110b6-7.... III 6, 249-250  
 1111a23-24... III 6, 249-250  
 1112b15-19..... III 9, 57-62  
 1117a6-7..... III 8, 151  
 1117b23-24..... I 1, 125  
 1118a26-31... II 21, 65, 160  
 V 1130a12..... II 26, 140  
 VI 1138b35-1139a16... I 1, 125  
 1139a11-15..... III 9, 140-141  
 1139b14-1140b30... II 28, 289  
 1140a1-6..... III 6, 33-34  
 1140b6-7..... III 6, 33-34

- (*Ethica Nicomachea*)  
 VI 1140b13-16... III 10, 142-145  
 1140b25-30... II 28, 206  
 1141a26-28... II 28, 196  
 1141b16... III 6, 249-250  
 1141b23-24... II 26, 140  
 1143b16... I 1, 125  
 1144a2... I 1, 125  
 VII 1145a15-1152a36... III 8, 296-297  
 1147a3-4... III 6, 249-250  
 1149a25-b2... III 9, 98  
 1153b27-28... 233\*  
 1154a22-25... 292\*-293\*  
 IX 1170a31-33... I 1, 93-95  
 X 1175b36-1176a1... II 14, 243  
 1180b9-10... III 9, 162
- [*Ethica Eudemia*]  
 [VIII 1249b15... 188\*-189\*]
- Politica*  
 I 1256b15-20... II 7, 202-212  
 II 1269a11-12... III 6, 249-250
- ARIVS DIDYMVS... III 2, 98-101
- ARNVLFVS PROVINCIALIS  
 241\*, 242\*; III 3, 49-40
- ASIN PALACIOS M. .... 220\*
- ASVLA Andeas de... 134\*
- AVGVSTINVS Sanctus... 291\*, Appendix 271
- De bono coniugali*  
 XXI 25... 223\*-224\*
- De ciuitate Dei*  
 I 11... 291\*  
 V 8... 209\*  
 VIII 2... I 3, 139; I 5, 119-123  
 5... I 3, 74  
 7... I 2, 32 et 37  
 14, 16... III 11, 151-156  
 IX 4... II 30, 130  
 XV 23... 216\*  
 XVIII 14, 24, 37... I 12, 198-202  
 24-25... I 5, 119-123
- De diuersis quaestionibus 83*  
 q.46... I 4, 106-128
- De Genesi ad litteram*  
 IV 28... II 14, 226  
 VII 18... II 4, 91-93  
 21... 203\*; I 1, 93-95
- XII 16... I 6, 248-250; II 27, 224-228
- De quantitate animae*  
 XX 34... III 3, 56, 60  
 XXII 38... II 30, 157-159
- De Trinitate*  
 VIII vi 9... I 1, 93-95  
 IX iii-vi... I 1, 93-95  
 X iii 5-x 16... 203\*  
 v 7... I 6, 248-250  
 vii 10, viii 11... I 1, 93-95  
 XII xv 24... III 3, 56  
 XIV iv 7... I 1, 93-95  
 XV xxii 43... III 4, 147
- Enarrationes in Psalmos*  
 34 xiii 23... II 30, 157-159
- Epistulae*  
 7 i 2... III 3, 56  
 118 iv 28... I 3, 74, 82-83
- Retractationes*  
 I iv 8... III 3, 59  
 vii 2... III 3, 56
- Sermones*  
 87... II 30, 157-159  
 178... 289\*  
 359... II 30, 157-159
- Soliloquia*  
 II xx 35... III 3, 59
- AVGVSTINVS (PSEVDO)  
*Ad fratres in eremo*... II 21, 71
- AVGVSTINVS (PSEVDO)  
*Categoriae decem*... III 2, 98-101
- AVGVSTINVS (PSEVDO)  
*De spiritu et anima*<sup>1</sup>... 248\*, 255\*, 259\*  
 c.1... III 3, 56  
 c.4... III 8, 154-155  
 c.22... II 4, 91-93  
 c.22... 238\*, 253\*, 267\*; II 27, 224-228  
 c.32... 203\*  
 c.65... III 8, 156-162
- AURELIANI G.F. .... 134\*
- AVEMPECHE (Avempacce, Ibn Bâdja)  
 218\*, 220\*; II 14, 342; II 14, 359;  
 III 1, 272
- AVENCEBROL... vide Auicebron
- AVERROES (Ibn Rushd)  
 11\*, 135\*, 241\*, 259\*
- In de anima*  
 5\*, 24\*, 131\*, 133\*, 134\*, 218\*-235\*, 238\*, 243\*-244\*, 246\*, 247\*, 248\*, 249\*, 253\*, 255\*, 263\*, 264\*-265\*, 266\*-267\*, 269\*, 270\*, 271\*, 274\*, 275\*, 285\*, 293\*; II 13, 191-222; II 20, 23; II 26, 140; III 1, 277; III 2, 264-279; III 4, 90  
 I 3... 17\*  
 5... 60\*; I 1, 160-161  
 7... I 10, 55-56  
 16... I 2, 170, 217  
 20... 141\*; I 3, 75  
 27... I 4, 173-190  
 32... 1\*  
 38... I 6, 149  
 44... I 7, 29  
 46... I 8, 34-36  
 53... 16\*  
 65... 193\*  
 87... I 12, 46-47  
 90... I 10, 55-56  
 II 6... II 1, 363-365  
 7... 201\*  
 8... II 1, 150  
 12... II 3, 52-53, 57  
 15... II 3, 190-193  
 16... II 3, 211  
 19... II 4, 10  
 20... II 4, 90-100  
 21... 201\*; II 4, 115-117  
 22... II 4, 144  
 28... II 5, 170, 187-189  
 32... II 6, 101-102  
 33... II 6, 64-65  
 35... 189\*-190\*, 191\*  
 38... II 8, 80  
 43... II 9, 35-41  
 51... II 10, 31  
 55... II 11, 17-20, 70  
 58... II 11, 159-161, 167  
 60... II 27, 224-228  
 61... II 12, 153, 156-159  
 64... II 13, 49-53  
 65... II 13, 82  
 67... II 14, 42-56, 342, 353-355, 356  
 69... II 14, 246-248  
 70... 225\*-226\*; II 14, 292-293  
 71... II 15, 13-14  
 72... II 15, 48-63  
 76... I 10, 191-195

1. Augustini qui fertur librum *De spiritu et anima* scripsisse Alcherum monachum Claraeallis contendunt quidam, uelut L. Norpoth, *Der pseudo-augustinische Traktat: De spiritu et anima* (Diss. München 1924), Köln und Bochum 1971, negat tamen G. Raciti, *L'autore del « De spiritu et anima »*, in *Rivista di filosofia neo-scolastica*, 53 (1961), p. 385-401.

*(In De anima)*

- II 78..... II 16, 169-194  
 79..... II 16, 138-142  
 80..... II 16, 231  
 81..... II 17, 17-18, 22  
 83..... II 17, 85  
 84..... II 17, 115-116, 116-117  
 89..... II 18, 123  
 97, u.28-33, 68-70... 225\*-226\*;  
 I 10, 191-195; II 20, 45-46, 80,  
 82; II 26, 100-101  
 97 (alibi)..... II 20, 21 (bis),  
 49-50, 65, 68-70, 71-72, 72-74  
 99..... 184\*-185\*  
 101..... II 21, 25-26  
 102..... II 21, 71, 115  
 103..... 197\*, 198\*  
 105..... II 21, 200  
 106..... II 22, 14-15  
 108..... II 22, 110  
 109..... II 22, 144-145  
 110..... II 22, 167  
 112..... II 22, 200-201  
 115..... II 23, 67, 187-198  
 118... II 30, 35; II 23, 253-262  
 120..... II 23, 273  
 121, u.10, 17-18.... 225\*-226\*;  
 II 24, 56  
 121 (alibi)..... II 23, 280-282;  
 II 24, 33, 61  
 122..... II 24, 90-92  
 125..... II 24, 141-143  
 126..... II 24, 156-159  
 128..... II 25, 65  
 131..... II 25, 132-134  
 133..... II 25, 173-174, 189  
 134..... II 25, 209  
 136... II 26, 31-32, 37-38, 38-43  
 138..... II 26, 123-124  
 139..... II 26, 150-152  
 140..... II 26, 184  
 141..... II 26, 140  
 142..... II 26, 199  
 149..... II 27, 164  
 150... 209\*; II 28, 56-57, 58-59  
 152..... II 28, 194-198  
 155..... II 29, 11-12, 44-57  
 156..... II 29, 100-102  
 III 1..... 211\*, 217\*; III 1, 45  
 4..... 182\*; III 1, 120-130  
 5, u.17-22..... III 1, 181-188  
 5, 95-96..... I 4, 110-111  
 5, 236-245..... III 1, 272-274  
 5, 299-303..... III 1, 272  
 5, 501-506..... III 1, 311-316  
 5, 502..... III 4, 26  
 5, 644-648..... I 8, 3-13  
 5, 651-652..... 233\*  
 5, 657-677..... 64\*-65\*

- III 5, 710-728..... III 2, 280  
 6..... II 13, 194  
 7..... II 13, 198  
 8..... III 2, 11-15  
 9..... III 2, 139-147, 175-178  
 10..... III 2, 190-195  
 14..... III 4, 147  
 18... 223\*-224\*; II 14, 363-364;  
 III 4, 54-63  
 19..... III 4, 69-70  
 20, u.18-20, 40-42: III 4, 192-197  
 u.82-84..... 193\*  
 u.90-93..... III 4, 235-242  
 u.124-136.... III 4, 192-197  
 u.155-159.... III 4, 203-207  
 u.175-176.. 225\*, II 13, 195  
 21..... III 5, 44-45  
 22..... III 5, 58-59  
 26..... III 5, 243  
 28... II 11, 158-159; III 6, 14,  
 56-61  
 30..... I 2, 63  
 31..... III 6, 151-152  
 33..... 225\*; II 4, 91-93;  
 III 6, 212-214  
 34... III 6, 230-239, 239-242  
 36..... III 6, 312, 315-319  
 40..... III 8, 8  
 44..... III 8, 190-191  
 45..... III 8, 220  
 48..... III 9, 26  
 55..... III 9, 211, 213-215, 224  
 57... III 10, 103-104, 104-105  
 60..... III 11, 72  
 61... III 11, 118, 118-127, 127-  
 142  
*In Physica*  
 I 50 et 56..... II 22, 86  
 II 24..... 190\*  
 III 21..... II 26, 140  
 26..... I 7, 91  
 V 64..... 205\*  
 VI 32..... II 8, 58  
 59..... II 23, 129-130  
 VIII 32..... II 12, 156-159  
 37..... III 1, 113  
*In Metaphysica*  
 V 15..... II 14, 160-161  
 27..... 197\*, 198\*  
 VII 11 et 12..... I 1, 162-163  
 17..... II 1, 68-69  
 VIII 5..... I 1, 254-260  
 IX 20..... 273\*  
 XI (A)..... 283\*  
 36..... II 11, 158-159  
 44..... 65\*  
*In Meteorologica*  
 Prol..... 240\*

*In De generatione et corruptione*

- I 52..... II 10, 131  
 II 47..... I 3, 80-81  
*Compendium Parvorum Naturalium*  
 per totum..... II 21, 71  
 Tr.II, c.1 De memoria..... II 13,  
 191-222, 202-203  
 Tr.II, c.2 De sompno.... II 13, 194  
*Epistola de intellectu..... 218\**  
*Colliget*  
 II 20..... II 13, 194  
 [Destructio destructionum..... II 13,  
 191-222]  
 [Commentarium medium in de ani-  
 ma..... 218\*]  
 [Compendium libri de anima.... 218\*]  
 AVERROES (PSEUDO = 'Abdullah)  
*Epistola de coniunctione intellectus abs-  
 tracti cum homine..... 218\**  
 AVERROES (PSEUDO?)  
*Tractatus de anime beatitudine :218\* ;  
 III 3, 49-50*  
 AVICEBRON (Ibn Gebirol)  
 195\*, 196\*, 255\*, 293\*; II 1, 258-264  
 AVICENNA (Ibn Sina)  
 11\*, 64\*, 196\*, 220\*, 221\*, 235\*,  
 238\*, 255\*, 259\*, 293\*; I 6, 248-  
 250; II 12, 85, 97; II 15, 122-125;  
 III 4, 90  
*Liber de anima*  
 I 1..... II 12, 156-159  
 5... 195\*; II 4, 91-93; II 13,  
 191-222, 203; II 27, 199-201  
 II 3..... II 22, 54  
 4... II 20, 21, 23, 49-50, 65;  
 II 21, 115, 200  
 5..... II 16, 33-35, 203, 204  
 III 1-3..... II 14, 318-323  
 1..... II 14, 342, 346  
 2... II 14, 208-213, 222, 287-290  
 3..... II 14, 27, 307  
 5... II 15, 118-121, 130-135  
 8... II 13, 191-222; II 27, 64  
 IV 1-3..... II 13, 191-222, 203  
 2..... II 13, 196  
 3..... II 13, 187, 194  
 4..... III 8, 154-155  
 V 1..... 195\*; I 4, 184-185  
 5..... III 5, 58-59  
 6... II 12, 156-159; III 2, 36;  
 III 7, 88-89  
 7..... I 10, 55-56  
 8... I 10, 191-195; I 14, 61-62;  
 II 4, 91-93; II 27, 64, 173

- Liber de philosophia prima (Metaphysica)*  
 IV 2..... II 12, 156-159  
 V 1 et 2..... II 12, 99, 101  
 5..... II 1, 68-69  
*Sufficientia*  
 II 1..... II 11, 158-159  
*De congelatis*..... 260\*  
*Liber canonicus*..... 184\*; II 21, 200
- BACON..... *vide* Rogerus  
 BADAWI 'A. .. 218\*, 219\*, 220\*, 253\*  
 BAEUMKER CL. .. 237\*, II 14, 246-248,  
 291-292  
 BAGOLINO G.B. .... 135\*, 177\*  
 BAKÖS J. .... 220\*  
 BALDES R.W. .... II 15, 122-125  
 BALE JOHN..... Appendix 270  
 BARBO PAOLO..... *vide* Soncinas  
 BARBOTIN E.  
*Aristote. De l'âme...* Traduction et  
 notes (Coll... Budé), Paris 1966  
 II 18, 123; II 22, 14-15; II 25,  
 173-174; III 4, 235-242; III 5, 243  
 BARTHÉLEMY DE CAPOUE..... 286\*  
 BARTHÉLEMY DE MESSINE. 170\*, 198\*  
 BARTHÉLEMY SAINT-HILAIRE... II 17,  
 116-117  
 BARTHOLOMAEVS ANGLICVS... II 28,  
 255; III 8, 152-153  
 BARTHOLOMAEVS DE BONONIA... II 14,  
 307  
 BARTOLOMEO DELLA FONTE..... 15\*  
 BATAILLON L.-J. .... 257\*, 267\*  
 BAUCH G. .... 39\*  
 BAUR L. .... II 14, 291-292  
 BAZÁN B. .... 228\*, 277\*  
 BEAUJEU J. .... II 28, 71-73  
 BÉDORET H. .... 220\*  
 BEKKER I. .... 177\*, 263\*  
 BENEDICTVS  
*Ep. ad Anselmum*..... II 21, 71
- BENOIST E. .... 291\*  
 BERNARD GUI..... 276\*, 286\*, 287\*  
 BERNHARDT J. .... I 9, 47-48  
 BERNIER R. .... 290\*  
 BÉRUBÉ C. .... III 2, 190-195  
 BEVILACQUA..... *vide* Gabi
- BIBLIA SACRA  
*Genesis*  
 1, 11..... III 5, 26  
 37, 9..... 160\*  
*Liber II Machabaeorum* 4, 45... 290\*  
*Psalmi*  
 8, 4..... 160\*  
*Ecclesiastes*  
 12, 2..... 160\*  
*Lucas*  
 21, 25..... 160\*  
*Ad Romanos*  
 10, 17..... 149\*  
*Ad Titum*  
 1, 9..... 289\*  
*Ad Hebraeos*  
 11, 1..... 291\*-292\*
- BIGI P.V.Ch. .... II 14, 291-292  
 Bi'ur Sifer Ha-nèfeš..... 41\*-43\*  
 BLADO ANTONIO..... 24\*  
 BLAISE A. .... 177\*, 215\*, 291\*  
 BLANCHE A. .... 291\*  
 BOETHIVS..... 255\*, 259\*  
*De consolatione Philosophiae*  
 II, Pr. 5..... 203\*  
 III, Metr. 11..... 203\*; III 3, 56  
 Metr. 12..... I 12, 202-209  
 V, Metr. 3..... 255\*b  
 Metr. 4..... I 2, 32 et 37  
 Pr. 4..... II 12, 74-76  
*De institutione arithmetica*  
 II 4..... I 3, 80-81  
 32..... I 4, 73-87; I 7, 87-91  
*De institutione musica*  
 I 3..... II 17, 196  
 10..... I 7, 130  
 14..... II 16, 169-194  
 16..... I 7, 118-119  
*In Categorias*..... II 12, 150-151;  
 III 2, 98-101
- In Ciceronis Topica*... I 1, 24-32;  
 I 4, 106-128; III 3, 56, 59, 60  
*In Isagogen Porphyrii*  
 1a ed..... II 1, 68-69  
 2a ed... I 4, 106-128; II 1, 68-69  
*Aristotelis opera a Boethio transl.*  
 169\*, 170\*, 177\*; *Cat.*... II 2,  
 92-93; II 9, 41-42; II 17, 15-17;  
 II 18, 47-48; III 4, 39; *Perierme-  
 nias*... II 18, 47-48, 164; *Anal.  
 pr.*... III 5, 65-67; *Topica*... II 11,  
 100; II 14, 142-143; III 4, 39;  
 III 5, 65-67; III 8, 161; *De soph.  
 elen.*... II 1, 68-69; III 5, 65-67
- BOETHIVS (PSEUDO)  
*Ars geometriae*... II 3, 51-61, 52-53,  
 61-72; II 25, 182-183
- BOETHIVS (PSEUDO)  
 « *Translatio Boetii* »... 201\*-204\*,  
 209\*, 210\*; II 13, 49-53; III 4, 218
- BOHOMOS M. .... Appendix 266  
 BOLDVANVS P. .... 40\*  
 BONAVENTURA Sanctus  
*In I Sententiarum*  
 Prol., q.2..... 289\*  
 d.9, dub.7..... II 14, 318-323  
 d.10, a.1, q.2... III 8, 143-144, 152-  
 153  
 d.17, P.1, q.1..... II 14, 381  
*In II Sententiarum*  
 d.7, P.2, a.1 q.3..... 179\*  
 d.8 P.1, a.3, q.1..... 216\*; III 11,  
 151-156  
 d.12, a.2, q.1..... II 14, 246-248  
 d.13, a.1, q.1..... II 14, 226, 307  
 a.2 et 3..... II 14, 205-206  
 a.3, q.2..... II 14, 291-292,  
 292-293, 296-300, 376  
 d.14, P.1, a.2, q.1 et 2... II 14, 310  
 d.17, a.1, q.2..... 179\*  
 a.2, q.2..... II 14, 310  
 d.18, a.2, q.1..... 222\*, 263\*  
 d.23, a.2, q.2..... II 15, 118-121,  
 130-135  
 d.24, P.1, a.2, q.4.... 179\*; III 3,  
 49-50; III 4, 192-197  
 d.39, a.1, q.2... 179\*; III 3, 49-50  
*In III Sententiarum*  
 d.15, a.2, q.3... I 2, 173; III 8,  
 143-144  
 d.26, a.2, q.4..... III 8, 152-153  
 d.37, a.2, q.1..... III 8, 143-144



- In IV Sententiarum*  
d.10, P.2, a.2, q.2... II 15, 118-121,  
130-135  
d.12, P.1, a.2, q.1 et 3... III 2,  
98-101  
d.14, P.1, a.2, q.1... III 8, 156-162  
d.44, dub.1... 216\*
- Q. de scientia Christi*  
q.4, ad opp. 8... 179\*
- Breuioloquium*  
II 9... II 13, 196
- Epistola de tribus questionibus*  
q.3... 289\*
- BONETO LOCATELLI... *vide* Locatelli
- BONITZ H. .... III 2, 98-101
- BOYANCÉ P. .... II 28, 71-73
- BRAMBILLASCA G. .... 43\*, 46\*, 47\*
- BROCHARD V. .... I 6, 248-250
- BROMILEY G.W. .... 290\*
- BRUGNOLO G. .... 135\*
- BRUNS I. .... 219\*
- BÜCHSEL Fr. .... 290\*
- BVRGVNDIO PISANVS  
*Translatio Damasceni*... I 2, 170, 173 ;  
II 14, 307 ; III 8, 143-144  
*Translatio Nemesii*... I 9, 47-48 ;  
I 10, 191-195 ; I 14, 61-62 ; II 15,  
118-121 ; III 8, 143-144
- BVRLEY Walter... 41\*
- BUSA R. .... 291\* ; I 1, 105-109
- BUSSEMAKER C. .... 27\*
- CAJETAN Thomas... 21\*, 22\*, 41\*
- CALCEDONIO A. .... 20\*, 134\*
- CALCIDIVS... 255\*  
*Timaei translatio*  
I 4, 73-87 ; I 6, 248-250 ; I 7, 76,  
153-156, 212-214, 231-258, 255  
*Timaei commentarius*  
I 4, 64-65 ; I 6, 248-250 ; I 7, 76,  
153-156, 166-171, 212-214, 231-258,  
235-246 ; I 10, 55-56 ; I 12, 198-202 ;  
II 1, 363-365 ; II 15, 118-121, 122-  
125 ; III 7, 95-96 ; III 11, 151-156
- CALLUS D.A. .... 225\*, 248\*
- CAMERARIUS J. .... 24\*
- CAMERINI Paolo... 21\*
- CAMMELLI G. .... 21\*
- CANOZIO Lorenzo... 134\*
- CAPOZIO Priamo... Appendix 266
- CAPRÉOLVS Jean... 41\*
- CASIRI M. .... II 9, 280-281
- CASSIODORVS... I 2, 173
- CATHALA M.R. .... 197\*
- CAVALLI Serafino... 40\*
- CERULLI E. .... 19\*
- CESI Federico... 135\*
- CHAIGNET A.-Ed. .... 210\* ; II 17,  
116-117
- CHATELAIN Émile... 33\*, 70\*, 136\*,  
235\*, 236\*
- CHENU M.-D. .... 278\*
- CHRIST W. .... 207\*
- CHRYSIPPVS... I 6, 248-250
- CICERO M. Tullius ... 255\*, App. 271  
*Rhetorici libri duo de inuentione*... I 1,  
24-32 ; III 8, 152-153  
*De oratore*... 215\*  
*Academica*  
*Lucullus*... I 6, 248-250  
*Academici I* ; II 14, 226 ; II 30, 130  
*De finibus*... 291\* ; I 3, 74  
*De natura deorum*.. I 3, 74, 80-81,  
82-83 ; I 5, 119-123 ; I 12, 198-202 ;  
II 7, 202-212 ; II 28, 71-73 ; II 29,  
216-220  
*De officiis*... 215\* ; III 8, 152-153  
*Tusculanae disputationes*... I 3, 174 ;  
I 10, 55-56 ; I 12, 198-202 ; II 28,  
71-73 ; III 3, 56, 60  
*De republica (Somnium Scipionis)* :  
I 3, 174 ; II 28, 71-73  
*Carmina Aratea*... I 7, 235-246  
*Homeri translatio*... 209\*  
*Timaei translatio*... I 4, 73-87
- CICERO (PSEUDO)  
*Ad Herennium* ... I 1, 24-32
- COLLIJN I. .... Appendix 266
- Compendium philosophie*... 235\*
- CONGAR Y. .... 258\*
- CONSTANTINVS AFRICANVS  
225\* ; II 4, 91-93  
*Tr. libri De oculis*... II 15, 122-125  
*Tr. libri dietarum uniuersalium*... 260\* ;  
II 21, 71, 191, 200  
*Tr. libri februm*... II 21, 71 ; III 7,  
95-96  
*Tr. Pantegni*... I 10, 191-195  
*Tr. Viatici*... III 7, 95-96
- CONTENSON P.-M. de... 222\*
- COPINGER W.A. .... 134\*
- COPLESTON Fr. .... 221\*
- CORVEZ M. .... 290\*
- COSTA BEN LVCA  
*De differentia animae et spiritus* :  
255\* ; I 10, 191-195 ; II 1, 363-365 ;  
II 4, 91-93 ; II 14, 226 ; II 17, 75
- COURTÉSIS Georges... *vide* Scholarios
- CRANZ F. Ed. ... 19\*, 21\*, 134\*, 135\*
- CRAWFORD F. St. ... 65\*, 218\* ; III 2,  
190-195
- CREYTENS R. .... 21\*
- DANTE... 28\*
- De anima et de potentiis eius*... 221\*,  
255\* ; II 1, 363-365 ; II 6, 134-139 ;  
II 13, 49-53, 82, 191-222, 194, 195,  
196, 199-201 ; II 14, 318-323 ; II 16,  
33-35 ; II 17, 75 ; II 21, 25-26, 115
- DE CORTE M. . 201\*, 228\*, 271\*-272\* ;  
273\*, 274\*, 276\*, 278\*, 279\*, 281\* ;  
II 27, 164
- DEELY John N. .... 226\*
- DELISLE L. .... 132\*, 277\*
- DEMOCHARÉS... *vide* De Mouchy
- DEMOCRITVS... II 14, 207 ; II 15, 122-  
125
- DE MOUCHY Antoine... 22\*, 23\*
- DENIFLE H. .. 33\*, 70\*, 136\*, 235\*,  
236\*
- DENIS M. .... 19\*

- DENYS..... *uide* Dionysius  
*De potentiis anime et obiectis*.... 244\*;  
 I 10, 191-195; II 14, 226, 318-323;  
 II 16, 33-35; II 21, 115; III 8,  
 152-153, 156-162
- DE RAEDEMAERKER J. .... 252\*, 259\*,  
 261\*, 266\*
- DE RIJK L.M. .... 240\*, 241\*
- De spiritu et anima* : *uide* Augustinus  
 (Pseudo)
- DESTREZ J. .... 10\*
- DEWAN L. .... 256\*; I 10, 191-195
- DEXIPPVS..... III 2, 98-101
- DICAEARCHVS ..... I 9, 47-48
- DIELS H. .... I 3, 139; II 8, 10-16;  
 III 2, 98-101
- DIETERICI FR. .... 220\*
- DIOGENES APOLLONIATES... I 11, 168
- DIOGENES LAERTIVS.... I 5, 119-123
- DINARCHVS..... I 9, 47-48
- DIONYSIVS AREOPAGITA (PSEUDO)  
 221\*; II 12, 74-76; II 13, 199
- DIOSCORIDE..... 188\*
- DODD B.G. .... 160\*, 204\*, 205\*
- DOIG James C. .... 225\*
- DOMINIQUE DE FLANDRE... 20\*, 21\*,  
 22\*, 23\*, 24\*, 25\*, 26\*, 33\*-34\*
- DONDAINE A. .... 218\*, 257\*, 283\*
- DONDAINE H. FR. .... 1\*
- DONINI P.L. .... 232\*
- DROSSAART LULOFS H.J. . . 159\*, 269\*
- DU CANGE..... 169\*; III 2, 94-97
- DURAND G.M. de..... 292\*
- DURAND DE SAINT-POURÇAIN... 41\*,  
 265\*
- DÜRING I. .... II 9, 280-281
- DUVAL Guillaume..... 177\*
- ÉCHARD J. .... 20\*, 21\*, 40\*
- ÉDOUARD 1<sup>er</sup>..... 259\*
- ÉLÉANORE..... 259\*
- ELIAS..... III 2, 98-101
- EMDEM A.B. .... Appendix 271
- EMPEDOCLES... 121\*; I 5, 33; II 14,  
 207; II 15, 122-125; III 5, 18, 36
- Epistolae obscurorum uirorum*..... 38\*
- Ethica noua*..... 263\*
- Ethica uetus*..... 242\*, 245\*, 252\*,  
 256\*, 263\*
- ÉTIENNE..... *uide* Stephanus
- EVCLIDES..... 248\*, II 15, 122-125  
*Elementa*..... II 3, 61-72, 72-77;  
 II 25, 182-183  
*De uisu*..... II 15, 118-121
- EUCLES..... *uide* Odo
- EVDOCVS ALEXANDRINVS..... III 2,  
 98-101
- EUSÈBE..... 292\*
- FABRO C. .... III 2, 190-195
- FARABI..... *uide* al-Fârâbî
- FAUSER W. .... 277\*
- FEDERICI VESCOVINI G. .... II 15,  
 122-125
- FÉRET P. .... 22\*
- FIACCADORI P. .... 26\*
- FILTHAUT E. .... 235\*
- FINNEGAN J. .... 219\*, 220\*
- FLAMANT J. .... I 7, 130
- FORCELLINI E. .... 177\*, 291\*
- FRANCESCHINI E. .... 277\*
- FREDI Geremia..... 40\*
- FRETTÉ S. É. .... 27\*
- FRIEDMAN J. B. .... I 12, 202-209
- FVLGENTIVS Fabius Planciades  
*Mitologiarum I 16*..... II 30, 130
- GABI Simone... 20\*, 34\*, 35\*, 37\*,  
 134\*
- GABIANO Scipion de..... 135\*
- GAETANO DE THIENE..... 278\*
- GAFFIOT F. .... 177\*, 291\*
- GÁL G. .... 259\*, 276\*
- GALEA A. ... Appendix 265, 271, 274
- GALENVS Claudius... 225\*, 232\*; II 4,  
 91-93; II 15, 122-125; II 17, 75;  
 II 27, 199-201; III 7, 95-96
- GARCÍA ROJO D. .... 20\*
- GARRIGOU-LAGRANGE R. .... 291\*
- GÄTJE H. .... 193\*, 219\*
- GAUTHIER R. A. .... 211\*, 221\*,  
 222\*, 236\*, 239\*, 241\*, 255\*, 256\*,  
 263\*, 267\*, 269\*, 276\*, 289\*; II 14,  
 226; III 8, 152-153
- GELLIVS Aulus  
*Noctes atticae*... II 15, 122-125;  
 II 30, 130
- GENNADE II..... *uide* Scholarios
- GEOFFROY D'ASPALL.... 228\*, 252\*,  
 254\*, 259\*-261\*
- GERARDVS CREMONENSIS..... 219\*,  
 220\*, 230\*, 263\*-264\*; I 1, 85-90,  
 162-163; II 8, 96; II 15, 122-125;  
 II 21, 200; III 1, 272-274
- GÉRARD DE 'S HEERENBERG..... 34\*
- GERBERTVS  
*Geometria*..... II 3, 52-53
- GERMANICVS ..... I 7, 235-246
- GEYER B. .... 257\*
- GIBSON St. .... 277\*
- GILLES DE ROME... 13\*, 16\*, 17\*, 34\*,  
 39\*, 40\*, 41\*, 116\*, 194\*, 195\*,  
 215\*, 242\*, 277\*
- GILS P.-M. .... II 11, 111; III 7,  
 95-96; III 8, 143-144
- GILSON Ét. ... 21\*, 46\*, 220\*; I 2,  
 46-81; I 6, 248-250; II 14, 291-292
- GIUNTI (Juntas).... 21\*, 24\*; Luc'  
 Antonio Giunta..... 21\*, 135\*;  
 eius heredes (Tommaso, Gioan  
 Maria)... 22\*, 24\*, 135\*; Jacques  
 Giunta... 135\*
- GIUSTA M. .... III 2, 98-101
- GLORIEUX P. .... 179\*
- GODEFROID DE FONTAINES..... 41\*
- GODEFROY F. .... 290\*

- GOELZER H. .... 291\*
- GOFF FR. .... 19\*
- GOICHON A.-M. .... I 10, 191-195
- GÓMEZ NOGALES S. .... 218\*, 222\*
- GONZAGUE François de..... 24\*
- GOTTSCHALK H.B. .... I 9, 47-48
- GRABMANN M. : 38\*, 46\*, 201\*, 202\*,  
235\*, 236\*, 240\*, 248\*, 249\*, 284\*;  
III 4, 26
- GRATIANVS  
*Decretum*..... 276\*
- GREGORI Giovanni, Gregorio de': 134\*
- GREGORIVS Sanctus  
*Moralia in Iob XVIII*.... I 1, 131  
*In septem Ps. Paen.*... III 8, 154-155  
*In Ioannem XXV x 25*.... I 1, 131  
*Regulae pastoralis II, 4*.... 276\*
- GREGORIVS IX..... 235\*
- GREGORIVS NYSSENVVS... *vide* Nemesius
- GREIMAS A.J. .... 290\*
- GROSSETESTE..... *vide* Robertus
- GUARNASCHELLI T.M. .... 19\*
- GUASPAR DE TUDERTO..... 12\*
- GUI VERNANI DE RIMINI.... 28\*-30\*,  
31\*
- GVILLELMVS ALTISSIODORENSIS : 235\*,  
II 11, 71-77; II 30, 130
- GVILLELMVS ALVERNVS... 195\*, 221\*,  
226\*, 231\*, 232\*, 237\*; I 4, 110-111;  
I 6, 248-250; II 14, 381; II 17, 75
- GVILLELMVS DE CONCHIS..... II 4,  
91-93; II 17, 75; III 8, 154-155
- GUILLAUME DE CORNOUAILLES... 70\*
- GUILLAUME LE BRETON..... 70\*
- GVILLELMVS DE MOERBEKE  
*Omissis locis in quibus de translatione  
libri De anima a Guillelmo recognita  
agitur, hic tantum quaedam generalia  
aut extranea recensentur.*  
46\*, 129\*, 263\*, 267\*-270\*, 271\*-  
272\*, 283\*, 288\*
- Librorum recognoscendorum ratio* : 160\*-  
161\*, 167\*-172\*, 173\*, 176\*-199\*
- Adnotationes*... 204\*-218\*; II 25, 2
- Libri translati uel recogniti* :  
*Analytica posteriora*... 160\*; I 8, 174  
*De sophisticis elenchis*... 160\*; II 1,  
68-69  
*Physica*..... I 8, 236, 238-240  
*De caelo*..... II 8, 96  
*Meteorologica*... 260\*, 264\*; II 9, 240  
*De sompno et uigilia*... II 18, 118;  
II 27, 51-53  
*Libri de animalibus*... 159\*; I 1, 1-5  
et 9-10, 85-90; II 5, 139-140; II 7,  
82-90; II 9, 186-187; II 12, 156-159;  
II 18, 112; II 19, 31-32, 32-33, 42-43;  
II 25, 249; II 30, 35; III 5, 18-35;  
III 8, 146-147; III 9, 204  
*Metaphysica*... 283\*-284\*; I 4, 64-  
65; II 7, 135-136; II 14, 160-161;  
III 6, 249-250  
*Politica*..... III 6, 249-250  
*Themistius, In de anima*... 273\*-274\*,  
279\*, 281\*; *vide* Themistius  
*Philoponus, Excerpta libri I in de  
anima*... I 2, 46-81; I 7, 212-214,  
235-246; I 8, 3-13  
*Alexander, In de sensu*... II 14, 145;  
II 15, 118-121; II 30, 129  
*Simplicius, In Predicamenta*... I 8,  
3-13; II 1, 68-69; III 2, 98-101
- GUILLAUME PEYRAUT ..... 276\*
- GVILLELMVS DE QVILEBEÇ..... 199\*
- GUILLAUME DE SENS..... 70\*
- GUILLAUME DE TOCCO... 276\*, 278\*,  
286\*, 287\*
- GUIRAL OT..... 41\*
- GVNDISSALINVS Dominicus.... II 1,  
258-264, 363-365; II 4, 91-93; II 11,  
158-159
- GUTTENBERGER E. .... 39\*
- HAIN L. .... 19\*, 34\*, 134\*
- HALI..... *vide* 'Ali
- HAMLIN D.W.  
*Aristotle's De anima Books II and III.*  
Translated with Intr. and Notes  
(Clarendon Aristotle Series), Oxford  
1968  
184\*; II 18, 123; II 22, 14-15;  
III 5, 243
- HASKINS Ch. H. .... 235\*
- HAYEN A. .... II 12, 99
- HEITZ Aem. .... II 9, 280-281
- HÉLINAND DE FROIDMONT..... 260\*
- HENLE R.J.  
*Saint Thomas and Platonism. A Study  
of the Plato and Platonic Texts in  
the Writings of Saint Thomas.* The  
Hague 1970  
I 1, 197, 236; I 2, 14, 32 et 37;  
I 4, 106-128; I 5, 33; III 2, 242;  
III 4, 57
- HENRI AMANDI..... 70\*
- HENRI ARISTIPPE... 260\*, 264\*; I 9,  
47-48; II 9, 240
- HENRI BATE..... 194\*-195\*
- HENRI DE GAND..... 41\*
- HENRI LEBRETON..... 236\*
- HERACLIDES PONTICVS... II 14, 226
- HERACLITVS..... I 11, 168; II 20, 23
- HERENNIVM Rhetorica ad : *vide* Cicero  
(Pseudo)
- HERMANNVS DE CARINTHIA.... II 25,  
182-183
- HEROPHILVS..... II 4, 91-93
- HICKS R.D.  
*Aristotle. De anima. with Translation,  
Intr. and Notes* [1907], reed. Amster-  
dam 1965  
184\*, 210\*; I 5, 33; II 17, 19; II 22,  
14-15; II 25, 173-174; III 5, 243
- HIBERNIVS Sanctus  
*Chronicon*... I 5, 119-123; I 12,  
198-202  
*In Hierarchielem*..... I 10, 55-56  
*In Matheum II*... I 10, 55-56; III 8,  
154-155  
*Ep. 53 ad Paulinum*..... 289\*
- HILLEL DE VÉRONE..... 41\*
- HILTBRUNNER O. .... I 12, 145

- HIPPARCHVS..... I 7, 235-246
- HÖDL L. .... 222\*
- HOFFMANN S.F.G. .... 39\*
- HOMÈRE..... 208\*, 209\*
- HOSSFELD P. .... 258\*
- HUNAIN IBN ISHĀQ  
*De oculis*..... II 15, 122-125
- HVGO DE SANCTO CHARO..... II 11,  
 71-77; II 30, 130
- HVGVTIO..... II 30, 130
- HYERONIMVS (!) D'ALTOMONTE... 22\*
- HYGINVS..... I 7, 235-246
- IACOBVS  
*In De anima*..... 15\*
- IACOBVS LOMBARDVS  
*In De anima*..... 11\*, 277\*
- IACOBVS DE PADVA..... 11\*
- IACOBVS VENETVS  
*Translatio vetus libri De anima*... 3\*,  
 43\*, 53\*, 129\*, 158\*, 160\*, 168\*,  
 169\*, 170\*, 171\*, 173\*, 176\*, 177\*,  
 178\*, 181\*, 182\*, 184\*, 185\*, 189\*,  
 192\*, 197\*, 198\*, 199\*, 201\*-204\*,  
 208\*, 209\*, 210\*, 228\*, 234\*, 248\*,  
 258\*, 259\*, 267\*, 283\*; I 2, 173;  
 II 3, 57; II 9, 35-41; II 13, 49-53;  
 II 16, 138-142; II 17, 19; II 19,  
 80-81; II 24, 90-92; III 2, 11-15;  
 III 11, 118  
*Translatio Analyticorum posteriorum* :  
 205\*; I 1, 218; I 8, 174; II 1, 42-43,  
 44-45; II 14, 42-56; III 4, 192  
*Translatio Physicorum*... I 8, 238-240,  
 241-243; II 26, 140; II 28, 68-72;  
 III 10, 122  
*Translatio Metaphysicorum*... III 4,  
 218; III 6, 249-250
- IBN al-JEZZAR  
*Viaticum*..... III 7, 95-96
- IBN BĀDJA..... *vide* Auempeche
- IBN GEBIROL..... *vide* Auicebron
- IBN RVSHD..... *vide* Auerroes
- IBN SĪNĀ..... *vide* Auicenna
- IBN YA'ISH..... 218\*
- Index Thomisticus*.... 177\*, 291\*; I 1,  
 105-109
- IOANNES PAVLVS MALVOLTA D'ALTO-  
 MONTE..... 22\*
- IOHANNES BELETH..... II 30, 130
- IOHANNES BLVND  
*Tractatus de Anima*... 195\*, 235\*;  
 I 2, 173; I 10, 191-195; II 4, 91-93;  
 II 14, 318-323; II 15, 130-135; II 18,  
 99-100; II 21, 115; II 27, 173;  
 III 8, 156-162; III 8, 161
- IOHANNES DAMASCENVS.... I 2, 170,  
 173; II 14, 307; III 8, 143-144
- IOHANNES DVNS SCOTVS..... 41\*
- IOHANNES DE FRANKENSTEIN.... 18\*
- IOHANNES GRAMMATICVS..... *vide*  
 Philoponus
- IOHANNES GRIMALDI... 30\*-33\*, 277\*
- IOHANNES HISPALENSIS (uel HISPANVS) :  
 220\*; II 1, 258-264
- IOHANNES DE IANDVNO.... 34\*, 41\*,  
 277\*
- IOHANNES PHILOPONVS..... *vide*  
 Philoponus
- IOHANNES A RVPELLA... 244\*; I 10,  
 191-195; II 1, 363-365; III 3, 49-50;  
 III 8, 143-144, 152-153
- IOHANNES A SICCAVILLA..... III 2,  
 98-101
- ISAAC J. .... 235\*, 236\*, 277\*
- ISAAC ISRAĒLI..... II 13, 191-222  
*Libri dietarum*... 240\*, 260\*; II 21,  
 71, 191, 200  
*Liber februm*... II 21, 71; III 7,  
 95-96  
*Liber de definicionibus*... II 13, 201;  
 III 3, 59
- ISAAC DE STELLA..... III 8, 154-155
- ISHĀQ IBN HUNAIN... 219\*, 220\*, 221\*,  
 230\*, 258\*; II 14, 292-293; II 30, 35
- ISIDORVS HISPALENSIS Sanctus  
 185\*; I 1, 24-32; I 7, 235-246; II 3,  
 52-53; II 30, 130
- JACQUES..... *vide* Iacobus
- JANNONE A. .... 176\*
- JAVELLI Chrysostomus..... 41\*
- JEHUDĀH BEN MOŠEH...ROMANO... *vide*  
 Judas de Rome
- JOACHIM DE BRESCIA.. .... 14\*
- JUGIE M. .... 43\*, 45\*, 46\*
- JUDAS DE ROME..... 41\*
- JUNTES..... *vide* Giunti
- JÉRÔME..... *vide* Hieronymus
- JOLIVET J. .... 220\*
- KAEPPELI Th. .... 30\*, 33\*, 222\*
- KALONYMOS BEN DAVID..... 218\*
- KEELER LEO W. .... 217\*
- KEERBERG Jan..... 26\*
- KERVER Jacques..... 22\*
- KEUSSEN H. .... 37\*
- KILWARDBY..... *vide* Robertus
- KIBRE P. .... 261\*
- KINDI..... *vide* ALKINDI
- KITTEL G. .... 290\*
- KLUBERTANZ G.P. .... II 4, 91-93;  
 II 13, 191-222
- KRANZ W. .. I 3, 139; II 8, 10-16;  
 III 2, 98-101
- KREBS J. Ph. .... 290\*
- KRUITWAGEN B. .... Appendix 266
- LAFONT Gh. .... 289\*
- LAMBERT DE 's HEERENBERG.... 34\*-  
 37\*, 38\*, 39\*, 134\*
- LANDSBERG M. .. Appendix 265, 268
- LATHAM R.E. .... 290\*
- LAURENT M.-H. .... 21\*
- LAVENHAM..... *vide* Richard
- LECLERCQ H. .... 254\*
- LEFÈVRE D'ÉTAPLES..... 177\*
- LEGRAND E. .... 24\*
- LEJEUNE A. .... II 15, 118-121

- LE MAGNEN J. .... II 20, 23
- LEONARDO SER UBERTI : Appendix 271
- LEONICENO Nicolò..... 177\*
- LEWIS C.T. .... 177\*, 291\*
- Liber de causis*.... II 6, 72; II 12, 74-76
- LIECHTENSTEIN Petrus..... 20\*
- Lincolniensis (translatio)*..... 160\*, 242\*, 245\*, 252\*, 253\*, 263\* : *vide* Robertus Grosseteste
- LINDBERG D.C. .... II 15, 118-121, 122-125
- LINDHOLZ Johann. 39\*-40\*; III 4, 26
- LITT Th. .. II 3, 192; II 7, 82-90; II 14, 310; II 28, 68-72, 81
- LITTRÉ E. .... 290\*
- LOCATELLI Boneto... 20\*, 21\*, 134\*; Appendix 271, 273
- LOHR Ch. H. .... 30\*, 239\*, 247\*
- LOMMATZSCH..... 290\*
- LORO Damianus..... 22\*
- LOTTIN Baudouin : *vide* Dominique de Flandre
- LOTTIN O. .. 256\*-257\*; II 11, 71-77
- LOUIS P. .... I 1, 105-109
- LOYS Jean..... 22\*
- LUERE Simone de..... 20\*
- LUYCKX B.A. .... 244\*
- LYONS M.C. .... 219\*
- MACRAE E. .... 259\*
- MACROBIVS  
*In Somnium Scipionis*... I 3, 174; I 7, 130, 153-156, 166-171, 235-246; I 12, 202-209; II 14, 226; II 28, 71-73; III 3, 56
- MADSEN V. .... Appendix 266
- MAHIEU L. .... 21\*, 33\*
- MAIMONIDES Rabbi Moyses  
II 11, 158-159; III 2, 98-101
- MANDONNET P. ... 286\*, 287\*, 288\*
- MANILIVS..... I 7, 235-246
- MANSION A. ... 270\*, 284\*, 285\*; II 2, 153; II 7, 69-75
- MANTINVS..... 218\*
- MARÉ P. .... 27\*
- MARICHAL R. .... 131\*
- MARIETTI..... 28\*
- MARIVS *De elementis*... III 2, 98-101
- MARKOWSKI M. .... 30\*, 239\*
- MARTIANVS CAPELLA... I 1, 24-32; I 7, 235-246; II 25, 182-183
- MARTINO DELLA VALLE..... 19\*
- MATTHIEU D'AQUASPARTA..... 276\*
- MCINERNEY Ralph..... 228\*
- MÉDICIS Cosme de..... 21\*
- MEERSSEMAN G. .... 22\*, 33\*
- MENANDER..... II 30, 130
- MICHAEL SCOTVS *Translationes*  
*Arist. De animalibus*... 194\*, 263\*; I 1, 85-90; II 9, 186-187; II 12, 156-159; II 18, 60-61, 115-116; II 19, 31-32, 32-33, 42-43; III 8, 146-147  
*Arist. De anima cum comm. Auerrois*... 221\*, 258\*, 259\*; II 3, 57; II 8, 96; II 14, 292-293; II 30, 35; III 1, 272-274  
*Arist. Metaphysica cum comm. Auerrois*... 264\*; II 1, 304; II 2, 30-36  
*Arist. De celo cum comm. Auerrois*..... II 8, 96  
*Questiones Nicolai Peripatetici*.. 241\*, 260\*; II 14, 381
- MICHAUD-QUANTIN P. .. II 13, 191-222; III 9, 224
- MINERVIENSIS Eustache... 40\*, 41\*
- MINIO-PALUELLO L. .... 21\*, 160\*, 204\*, 205\*, 209\*, 210\*
- MOERBEKE..... *vide* Guillelmus
- MORAUX P. .. 193\*, 219\*, 228\*, 231\*, 232\*; II 14, 226; III 1, 272-274; III 2, 98-101
- MOREAU Denis..... 26\*
- MORELLES Cosmas..... 26\*
- MORELIUS J. .... 19\*
- MORETTI Nicolò..... 135\*
- MOUCHY..... *vide* DE MOUCHY
- MORTIMER J. Adler..... 226\*
- MOVIA G.  
*Aristotele. L'anima. Traduzione, intr. e comm.* (Filosofi antichi 7), Napoli 1979  
II 18, 123; III 5, 243
- MOYSES..... *vide* Maimonides
- MUTINI C. .... Appendix 266
- MYT Jacques..... 135\*
- NAGY A. .... 220\*
- NARDI B. .... 134\*
- NEMESIVS  
*De natura hominis*... I 10, 191-195  
c.1..... II 7, 202-212  
c.2.... I 9, 47-48, 67-68; III 3, 56  
c.3..... II 2, 153  
c.6.... I 6, 248-250; II 15, 118-121, 122-125  
c.12..... III 7, 95-96  
c.19..... I 2, 173; III 8, 143-144  
c.23..... I 14, 61-62  
c.26..... III 7, 50-53
- NICOLAÏ J. .... 26\*, 292\*
- NICOLAS BRUNACCI..... 286\*
- NICOLAS DE PARIS..... 236\*
- NICOLAS DE PIPERNO..... 287\*
- NICOLAVS DAMASCENUS ... II 21, 200
- NICOLAVS PERIPATETICVS..... *vide* *Questiones Nicolai*
- NICOLINI Domenico dei..... 25\*
- NIERMEYER J.F. .... II 20, 21, 65
- NIFO Agostino..... 134\*, 135\*
- NOVARINA P. .... 286\*, 288\*
- OATES J.C.T. .... 19\*
- ODDI Marco degli..... 135\*
- ODO RIGALDVS... 196\*; III 3, 49-50; III 8, 152-153, 156-162

- OLIVIER LEBRETON..... 236\*
- OLYMPIODORVS..... III 2, 98-101
- ONATE Giovanni Antonio *et* Benigno d'..... Appendix 266, 272
- ORIGÈNE..... 215\*
- ORTIZ DE MONTALVÁN G. .... 20\*
- OSMARINO Giovanni..... 24\*
- OTT L. .... 202\*
- OTTAVIANO C. .... I 1, 24-32
- OVIDIVS..... 38\*; I 12, 202-209
- Oxford Latin Dictionary*..... 291\*
- PACIO Julio..... 177\*, 184\*
- PANELLA E. .... 276\*
- PANZER G.W. .... 19\*
- PAQUOT J.N. .... 21\*
- PATINA Vincenzo..... 40\*-41\*, 278\*
- PATTIN A. .. 265\*-266\*; II 27, 224-228
- PAUCIDRAPIUS Jacopo..... 135\*
- PAUL Saint..... 149\*, 289\*, 292\*
- PAYEN Thibaud..... 135\*
- PEASE C. .... I 3, 74, 80-81, 82-83; I 5, 119-123; II 7, 202-212; II 28, 71-73; II 29, 216-220
- PELLECHET M. .... 21\*, 134\*
- PELSTER Fr. .... 210\*, 283\*
- PELZER A. .... 221\*
- PÉRION Joachim..... 40\*
- PETRVS..... *vide etiam* Pierre
- PETRVS COMESTOR..... II 30, 130
- PETRVS HISPANVS..... 236\*, 237\*, 239\*-242
- Q. in de anima*... 179\*, 190\*, 196\*, 202\*-203\*, 211\*, 228\*, 243\*, 251\*, 277\*; II 1, 363-365; II 3, 57; III 3, 49-50
- Scienza libri de anima*... 294\*; II 16, 33-35; II 17, 75; II 27, 64, 164, 173, 224-228; III 3, 49-50
- PETRVS HISPANVS (PSEVDO)  
*Expositio in II-III de anima*... 182\*, 184\*, 211\*, 226\*, 236\*-238\*, 244\*, 246\*, 248\*, 269\*; II 3, 57, 190-193; II 4, 90-100, 115-117; II 6, 88-95; II 7, 69-75; II 10, 126-127; II 12, 4, 38-40, 156-159; II 16, 138-142, 203, 221-222; II 17, 22, 102, 115-116, 116-117; II 18, 111; II 19, 37; II 21, 40-68, 189, 191; II 22, 48, 167; II 23, 253-262; II 24, 56, 90-92, 119, 141-143, 156-159, 177-179; II 25, 130-131, 134-135, 189, 193; II 26, 37-38, 81-97, 123-124, 140; II 27, 64, 224-228; II 28, 56-57, 58-59, 68-72; II 29, 3-5, 11-12, 100-102; III 1, 36-38, 39, 120-130, 181-188; III 2, 11-15, 139-147, 190-195; III 3, 27-28, 49-50, 120; III 4, 69-70, 192-197, 203-207, 235-242, 243; III 6, 14, 19 *et* 22, 223, 239-242; III 8, 19, 41-42; III 9, 26, 224; III 10, 90-91, 103-104, 104-105; III 11, 76, 110-115, 118-127, 127-142
- PETRVS POLONVS..... 30\*-33\*
- PHILIPPVS CANCELLARIUS..... 179\*, 256\*; II 14, 226; III 2, 98-101; III 4, 26; III 8, 152-153, 156-162
- PHILOPONVS Iohannes..... 45\*-47\*, 193\*, 204\*, 219\*; I 5, 33; II 18, 123; II 23, 273; II 24, 119, 184; III 2, 98-101
- Excerpta libri I in de anima a Guillelmo transl.* ... 274\*; I 2, 46-81; I 7, 212-214, 235-246; I 8, 3-13
- In III de anima a Guillelmo transl.* : 169\*
- PHILOPONVS (PSEVDO)... *vide* Stephanus Alexandrinus
- Philosophica disciplina*..... 241\*
- Piana*..... 24\*
- PIC DE LA MIRANDOLE J. Fr. .... 41\*
- PIERRE D'AUVERGNE..... 199\*
- PIERRE CALO..... 276\*, 286\*, 287\*
- PIERRE LOMBARD... 196\*, 291\*, 292\*
- PIETRO Filippo di..... 134\*
- PINELLI Maffeo..... 19\*
- PIROTTA A.M. .. 28\*; II 9, 280-281
- PIZZAMANO A. .. Appendix 265, 271, 272, 273
- PLANZER D. .... 22\*
- PLATO... 63\*, 121\*, 195\*-196, 230\*; 253\*, 256\*, 293\*; I 5, 32, 33; II 4, 23; II 14, 207; II 15, 122-125; II 20, 23; III 2, 98-101; III 4, 90, 235-242; III 6, 87; III 8, 143-144; III 9, 133; III 11, 151-156
- Fedon* ab Henrico Aristippo transl. : I 9, 47-48
- Timaeus* a Calcidio transl..... I 4, 73-87; I 6, 248-250; I 7, 76, 153-156, 212-214, 231-258, 255
- PLATONICI... I 6, 248-250; II 4, 23
- PLATO TIBVRTINVS..... II 28, 77
- PLEZIA M. .... 38\*
- PLINIVS  
*Naturalis historia*... 186\*, 188\*, 197\*-198\*, 255\*; I 7, 235-244; I 12, 198-202; II 15, 37; II 21, 200; II 28, 71-73
- PLOTINVS..... III 2, 98-101
- POLAIN L. .... 19\*
- PONTES J.M. da Cruz.... 237\*, 239\*, 240\*
- PONZALLI R. .... 253\*
- PORPHYRIVS... 205\*, 219\*; I 6, 214; II 1, 68-69; III 2, 98-101
- POULLON H. .... 257\*
- PRÉSOCRATIQUES..... 293\*
- PRISCIEN DE CÉSARÉE..... 255\*
- PRISCIEN DE LYDIE  
*In de anima*... *vide* Simplicius (Ps.)  
*Metaphrasis in Theophrastum*... II 25, 173-174
- PROCLVS..... 219\*
- PTOLEMAEVVS (? CHENNOS)..... II 9, 280-281
- PTOLEMAEVVS Claudius.... 11\*; II 15, 118-121; II 28, 77
- PTOLÉMÉE DE LUCQUES..... 283\*
- PURVEY John..... Appendix 271

- QIITI al-..... II 9, 280-281  
 QUARENGI Pietro de..... 20\*  
*Questio de spe*..... III 8, 152-153,  
 156-162  
*Questio utrum consciencia sit fides* :  
 II 30, 130  
*Questiones Nicolai Peripatetici*... 241\*,  
 260\*; II 14, 381  
 QUÉTIF J. .... 20\*, 21\*, 40\*  
 QVINTIANVS..... *vide* Patina  
 QVINTILIANVS... I 1, 24-32; I 12,  
 202-209; II 30, 130  
 RABE H. .... 208\*  
 RADVLPHVS DE LONGO CAMPO.. II 30,  
 130  
 RAHMAN Fadl al-..... 220\*  
 RAMBAUD M. .... 287\*  
 RAOUL LEBRETON..... 14\*, 277\*  
 RÉGINALD DE PIPERNO..... 276\*,  
 280\*-281\*, 286\*, 287\*  
 REICHERT B.M. .... 40\*, 278\*  
 REICHLING D. . . 134\*; Appendix 266  
 REINHARD VAN NIJMEGEN..... 19\*  
 REMIGIO DEI GIROLAMI..... 276\*  
 RENAN É. .... 218\*, 220\*, 248\*  
 REUTER Kilien..... 37\*-38\*  
 RICHARD LAVENHAM..... Appen-  
 dix 270-271, 275  
 RILEY L.W. .... 23\*, 25\*, 135\*  
 ROBB H. .... 213\*  
 ROBBINS F.E. .... II 28, 81  
 ROBERT DE COURSON..... 235\*  
 ROBERTVS GROSSETESTE episcopus LEN-  
 COLNIENSIS..... 237\*  
*De colore*..... II 14, 376  
*De iride*..... II 15, 122-125  
*De luce*..... II 14, 291-292  
*Transl. Arist. De celo*..... II 8, 96  
*Translatio Lincolnensis Ethicorum Ni-  
 comacheorum*... 160\*, 171\*, 172\*,  
 183\*, 242\*, 245\*, 252\*, 253\*, 263\*;  
 I 1, 51-56, 125; II 21, 65, 197;  
 III 8, 151; III 9, 140-141, 162;  
 III 10, 142-145  
 ROBERTVS GROSSETESTE (PSEUDO)  
*Summa philosophie*..... II 14, 307  
 ROBERTVS KILWARDBY... 221\*-222\*,  
 259\*  
 ROBLES L. .... 278\*  
 ROBORELLO FRANCESCO..... 24\*  
 RODIER G.  
*Aristote. Traité de l'âme. Traduit et  
 annoté. Paris 1900*  
 177\*, 184\*, 207\*, 210\*; I 5, 33;  
 I 6, 169-170; I 11, 63; II 4, 115-117;  
 II 5, 187-189; II 7, 149-151; II 14,  
 145, 246-248; II 17, 115-116; II 18,  
 123; II 22, 14-15; II 23, 53-55, 273;  
 II 24, 119, 184; II 25, 173-174;  
 II 26, 37-38, 69; II 27, 51-53, 164;  
 II 28, 58-59; III 2, 139-147; III 6,  
 64; III 11, 72  
 ROGERVS BACON... 221\*, 226\*, 236\*,  
 237\*; II 4, 91-93; II 13, 191-222;  
 II 24, 56; II 28, 255; II 30, 130  
 ROHMER J. .... 244\*; I 6, 248-250  
 ROLANDVS CREMONENSIS..... 195\*;  
 II 11, 71-77; III 3, 49-50  
 ROLAND-GOSSELIN M.D. . . II 12, 85,  
 97  
 ROLFES E.  
*Des Aristoteles Schrift über die Seele,  
 Bonn 1901*  
 II 18, 111, 123; II 25, 173-174;  
 III 6, 64  
 ROSE V. .... 35\*  
 ROSS Sir David..... 64\*, 205\*  
*Aristotle. De anima. Edited, with  
 Intr. and Commentary, Oxford 1961*  
 169\*, 184\*, 208\*, 210\*; I 8, 314;  
 II 17, 116-117; II 22, 14-15; II 25,  
 173-174  
 ROSSIAUD M. .... 287\*  
 RUBEIS Jo.Fr. B.M. de..... 26\*  
 RÜTHING H. .... 235\*, 236\*  
 SAFFREY H.D. .... 7\*  
 SALMAN D. .... 248\*  
 SAMARAN Ch. .... 33\*, 131\*  
 SCHEURL Christophe..... 38\*  
 SCHIKOWSKI U. .... 33\*  
 SCHILLMANN F. .... 35\*  
 SCHISSEL VON FLESCHENBERG O. . 46\*  
 SCHLÖGEL A. .... 237\*  
 SCHMIDT G. .... Appendix 265  
 SCHMITT Fr. S. .... 22\*  
 SCHOLARIOS Gennade..... 43\*-47\*,  
 215\*, 290\*  
 SCHÜLING H. .... 20\*, 21\*  
 SCHULZE G. .... 186\*  
 SCOT Jean Duns..... 41\*  
 SCOTTI... 22\*, 41\*; Ottaviano Scotto  
 (Senior)... 20\*, 134\*, Appendix 271;  
 eius heredes... 20\*, 21\*, 134\*;  
 Ottaviano Scotto (Junior)... 22\*;  
 Girolamo Scotto... 23\*, 24\*, 135\*;  
 eius heres... 25\*, 26\*  
 SEBASTIÁN DE OTTA... Appendix 272,  
 275  
 SEMIATKOWSKA Z.K. .... 30\*  
 SENECA..... 197\*; I 6, 248-250;  
 Appendix 271  
 SENGER H. G. .... 38\*  
 SERMONETA Giuseppe..... 41\*, 43\*  
 SHOONER H. .... 1\*, 30\*  
 SHORT C. .... 177\*, 291\*  
 SIEGEL R. E. . . II 15, 122-125; II 17,  
 75  
 SIGER DE BRABANT... 211\*, 222\*, 266\*,  
 267\*, 283\*, 285\*, 288\*; III 4, 136,  
 192-197  
 SIMMIAS..... I 9, 47-48  
 SIMON DE SUDBURY... Appendix 271  
 SIMON P. .... 267\*  
 SIMONIN H.D. .... II 12, 78-79, 99  
 SIMPLICIUS  
*In Predicamenta*... 183\*; I 8, 3-13;  
 II 1, 68-69; III 2, 98-101

- In Physica*..... 205\*, 206\*  
*In De caelo*... 281\*; I 11, 63; I 12, 198-202; II 29, 216-220
- SIMPLICIUS (PSEUDO = ? PRISCIANVS LYDVS)  
*In de anima*... 193\*, 210\*, 271\*; I 5, 33; II 18, 123; II 25, 173-174; III 2, 139-147
- SIWEK P.  
*Aristotelis Tractatus de anima Graece et Latine* (Coll. Philosophica Lateranensis 7), Roma 1965  
 168\*, 171\*, 178\*, 180\*, 258\*; I 5, 33; II 17, 116-117; II 18, 123; II 22, 14-15
- SMET A.J. .... 281\*
- SMIRAGLIA P. .... 290\*
- SOLIN..... 185\*
- SONCINAS (Paolo Barbo)... Appendix 265, 266, 268, 271, 272, 273
- SOPHIANVS Georges..... 24\*
- SOPHIANVS Michel..... 24\*, 177\*
- SOPHONIAS..... 46\*; II 24, 184
- SOUBIRAN J. .... I 7, 235-246
- SPINA Bartolomeo..... 21\*, 22\*
- STEINSCHNEIDER M. .... 218\*
- STEPHANVS ALEXANDRINVS (Ps.-Philopon)  
*In III de anima*... 46\*, 210\*, 271\*; II 25, 173-174; III 2, 139-147
- STOBAEVS Ioannes.... III 2, 98-101
- STOEL Jacob..... 135\*
- STOICI... 209\*; I 6, 248-250; I 10, 191-195; II 7, 202-212; II 15, 122-125
- Summa fratris Alexandri*..... 179\*; II 13, 191-222; II 14, 226; III 8, 143-144, 152-153; III 11, 151-156
- SZANDOROWSKA E. ... Appendix 266
- TADDEO DE PARME..... 277\*-278\*
- TANNER Th. .... Appendix 270
- TAURISANO I. .... 286\*
- Taxacio exemplariorum Andree de Senonis*..... 70\*, 136\*, 257\*
- TEICHER Jacob..... 218\*
- TESTARD M. .... III 3, 56
- THEILER W. ... 184\*, 210\*; II 18, 123
- THEMISTIUS..... 205\*, 219\*  
*In de anima* a Guilelmo transl. (Ms. Toledo Cabildo 47.12; ed. Verbeke)  
 11\*, 38\*, 40\*, 160\*, 168\*-171\*, 181\*, 182\*, 183\*, 186\*, 187\*, 188\*, 190\*, 191\*, 193\*, 194\*-195\*, 206\*, 207\*, 226\*, 230\*, 270\*, 271\*-272\*, 273\*-275\*, 279\*, 280\*, 281\*, 283\*, 285\*, 288\*  
 I 1, 117-118, 128-129, 138-141, 160-161, 178-179, 188, 266; I 2, 124, 129, 170, 180, 191-192; I 3, 87-88; I 4, 73-87, 96-99, 129-131, 132-136, 146-159, 173-190, 202, 207-208, 212-213; I 5, 215-217, 264, 272-279, 284-292; I 6, 169-170, 214, 229-236, 248-250, 259, 260, 263, 267-270; I 7, 24-28; I 8, 3-13, 54, 68-69, 71-73, 123-131, 341-342, 342-347, 349-355, 358-359; I 9, 67-68, 72-75, 94-95, 106-109, 109-111, 133; I 10, 55-56, 91-94, 94-96, 110-112, 114-115, 116, 126-132, 139-146, 152-155, 160-163; I 11, 3-4, 10-11, 17-18, 70, 130, 140-145, 157-158, 195, 212-214; I 12, 48-50, 57-58, 140  
 II 1, 68-69, 150, 361, 363-365; II 3, 57, 190-193, 211; II 4, 75, 247-248; II 5, 187-189; II 6, 101-102; II 7, 149-151; II 9, 35-41, 48 et 55, 186-187; II 10, 31; II 11, 44, 70, 116; II 13, 49-53; II 14, 90-91, 149-151, 246-248; II 15, 36, 48-63; II 16, 138-142, 204, 212-214; II 17, 22, 46, 85, 97-98, 115-116, 116-117, 137-147; II 18, 111, 164; II 19, 37; II 20, 19, 123; II 21, 96; II 22, 54, 144-145, 200-201; II 23, 53-55, 224-225, 253-262, 273; II 24, 88-89, 119, 177-179, 184; II 25, 132-134, 173-174; II 26, 38-43, 150-152; II 27, 41-45, 64, 164; II 28, 58-59, 175-177; II 30, 24-25, 129  
 III 1, 36-38, 45, 120-130, 181-188; III 2, 86-89, 139-147, 175-178, 190-195; III 3, 16; III 4, 69-70, 90, 93-100, 192-197, 203-207, 235-242; III 5, 58-59, 243; III 6, 202, 230-239, 239-242; III 7, 108-109; III 9, 26, 224; III 10, 104-105; III 11, 41, 51, 72, 118, 127-142
- THÉODORE DE GAZA..... 177\*
- THÉOPHRASTE..... 188\*, 206\*
- THÉRY G..... 219\*, 231\*
- Thesaurus Graecae linguae*..... 197\*
- Thesaurus linguae Latinae*..... 186\*, 197\*, 291\*; I 1, 105-109; I 2, 170, 173; II 17, 97; III 2, 94-97
- THOMAS DE AQUINO  
*In Ysaïam*... II 30, 130; III 11, 76  
*De ente et essentia*... 64\*; I 1, 254-260, II 1, 68-69; II 12, 85, 97, 150-151; III 2, 85-86, 280; III 3, 49-50  
*In I Sententiarum*  
 Prol., q.1, a.5, s.c.2 ..... 289\*  
 diu. textus ..... I 1, 24-32  
 d.3, q.1, a.1, arg.5 ..... I 2, 63  
 q.1, a.2, ad 3 ..... 203\*  
 q.4, a.1, ad 2 ..... II 4, 91-93  
 q.4, a.1, ad 4 ..... II 13, 199  
 q.4, a.5, s.c. .... III 4, 192-197  
 d.7, q.1, a.1 ..... II 30, 35  
 d.8, q.5, a.3 ..... II 2, 153  
 d.10, q.1, a.4 ..... I 10, 191-195  
 d.14, q.1, a.4, ad 2 ..... II 23, 91  
 d.17, q.1, a.1 ..... II 14, 376  
 q.2, a.5, arg.1... II 14, 160-161  
 d.19, exp. 2 P. textus ..... II 1, 150  
 d.23, q.1, a.1, ad 1 ..... II 12, 115  
 d.26, q.2, a.1, arg. 3 ..... II 8, 58  
 d.27, q.2, a.2, sol.1 ..... II 18, 164  
 d.30, q.1, a.3, ad 3... I 10, 191-195  
 d.33, q.1, a.1 ..... II 8, 58  
 d.35, q.1, a.2, arg. 3... III 4, 147  
 q.1, a.2, c. .... 232\*  
 d.36, q.1, a.2 ..... 233\*  
 d.38, q.1, a.2 ..... II 12, 74-76  
 q.1, a.5, arg.6... III 5, 65-67  
 d.40, q.1, a.1, ad 1... III 6, 33-34  
 d.45, q.1, a.1, arg.4 ..... III 3, 59  
 d.48, q.1, a.2, arg.2 ..... I 8, 47-48
- In II Sententiarum*  
 d.1, q.2, a.4, s.c.2 ..... 196\*  
 q.2, a.4, ad 3 ..... II 2, 153  
 q.2, a.5, arg.4 ..... II 8, 96  
 q.2, a.5, c. .... II 19, 110  
 d.2, q.2, a.1, ad 4 ..... I 1, 85-90  
 q.2, a.2, ad 4... III 2, 94-97  
 q.2, a.2, ad 5: I 10, 191-195; II 14, 263-282; II 25, 274-286  
 d.3, q.1, a.1 ..... III 3, 16  
 q.1, a.3 ..... 64\*  
 q.3, a.1, ad 1... III 7, 50-53  
 q.3, a.3, ad 1... III 2, 190-195  
 q.3, a.4, arg.4... III 4, 192-197



*(In II Sententiarum)*

- d.3, q.4, ad 4..... 191\*  
d.5, q.1, a.1, arg.4..... III 9, 106  
d.8, q.1, a.1, arg.1..... III 11, 151-156  
q.1, a.2, ad 1..... II 2, 153  
q.1, a.3, arg.6... II 25, 112-113  
q.1, a.4..... 216\*, 223\*  
d.12, q.1, a.2, ad 2..... III 3, 16  
d.13, q.1, a.2..... II 14, 226  
q.1, a.3..... I 10, 191-195  
II 14, 142-143, 205-206, 222, 287-290, 292-293, 296-300, 307, 310, 318-323  
q.1, a.4, arg.5..... III 3, 16  
d.14, q.1, a.1, arg.2..... II 8, 112  
q.1, a.1, ad 4... II 25, 112-113  
q.1, a.2, arg.3..... II 30, 35  
q.1, a.2, c..... II 14, 310  
d.15, q.1, a.2, arg.4..... II 30, 35  
q.2, a.1, arg.1..... 212\*  
q.2, a.1, arg.4..... II 8, 96  
q.2, a.2, ad 1... II 25, 112-113  
d.17, q.1, a.1..... II 14, 381  
q.2, a.1... 222\*, 231\*; I 10, 191-195; II 12, 74-76; III 1, 272; III 4, 26, 90  
q.2, a.2..... II 2, 153  
q.3, a.1... II 14, 246-248, 310  
q.3, a.2, arg.2... II 25, 112-113  
d.18, q.2, a.1, s.c. .... 194\*  
q.2, a.1, ad 4..... II 30, 35  
q.2, a.3, s.c.2..... 194\*  
d.19, q.1, a.1, s.c.1..... 192\*  
q.1, a.1, ad 3..... 229\*  
q.1, a.3, s.c.1..... II 11, 100  
q.1, a.3, ad 1... I 10, 191-195  
d.20, q.1, a.2, arg.5... II 9, 186-187  
q.2, a.1, ad 5.... II 19, 31-32, 32-33  
q.2, a.2, s.c.1... I 8, 241-243  
q.2, a.2, s.c.2..... 196\*  
q.2, a.2, c... II 4, 91-93; II 19, 32-33  
q.2, a.2, ad 3... III 7, 95-96  
d.23, q.2, a.2, arg.4..... 196\*  
d.24, q.1, a.2, arg.3.... I 8, 47-48  
q.2, a.1... II 13, 191-222, 199; III 10, 127  
q.3, a.3..... III 9, 106  
d.25, q.1, a.2, ad 7.... III 7, 95-96  
d.26, q.1, a.4..... II 14, 381  
d.30, q.2, a.1, s.c. . . II 10, 126-127  
q.2, a.1, c. .... II 14, 310  
q.2, a.2..... II 9, 186-187  
d.31, q.1, a.1, arg.2... II 14, 160-161  
d.32, q.2, a.3, arg.4..... 194\*  
q.2, a.3, c. : II 19, 80-81, 110  
d.38, q.1, a.3..... III 10, 127

- d.40, q.1, a.1..... II 1, 150  
d.44, q.2, a.1..... II 25, 268-269

*In III Sententiarum*

- d.2, exp. textus..... II 12, 115  
d.3, q.4, a.2, arg.3... II 9, 186-187  
q.4, a.2, ad 3... II 10, 126-127  
d.5, q.1, a.2, ad 5..... III 3, 16  
q.3, a.2..... II 2, 153  
d.9, q.1, a.1, sol.2.... II 26, 140  
q.1, a.2, sol.7.... II 1, 68-69  
d.13, q.2, a.1..... II 4, 91-93  
q.3, a.1..... II 6, 72  
d.14, a.1, sol.2..... 223\*  
a.3, q.1, arg.1..... 180\*  
d.15, q.2, a.1, q.1, arg.2... II 11, 111  
q.2, a.1, q.1, s.c. .. II 11, 100  
q.2, a.1, sol.2... I 10, 191-195  
q.2, a.1, q.1, ad 1.... III 1, 82-83  
q.2, a.2, q.1, arg.3... I 2, 170  
d.18, q.1, a.3..... II 8, 220-221  
d.22, q.3, a.1, arg.1... II 11, 158-159  
d.23, q.1, a.1, s.c. .... 223\*  
q.2, a.1, ad 1..... II 14, 381  
q.2, a.2, q.1, ad 3.... II 13, 196  
q.2, a.3, q.1, arg.1... III 10, 127  
q.2, a.3, q.1, arg.2..... 212\*  
d.24, a.2, q.1, arg.4..... 292\*  
d.26, q.1, a.2, s.c.2... II 14, 160-161  
q.1, a.2, c. : 225\*; II 13, 195, 199  
q.1, a.2, ad 5... III 8, 143-144, 146-147  
q.1, a.3, ad 4... I 10, 191-195  
d.27, q.1, a.1..... II 14, 363-364  
q.1, a.2, s.c. .... III 8, 161  
q.1, a.4, ad 13... I 10, 191-195  
d.31, q.2, a.4, s.c.1..... 196\*  
d.33, q.1, a.1..... 223\*  
q.1, a.2, sol.1..... III 3, 60  
q.2, a.2, sol.1.... III 6, 33-34  
q.3, a.2, q.1, ad 3.... II 26, 140  
q.3, a.4, q.1, arg.1... II 21, 42-43  
d.34, q.3, a.1, q.1, s.c. .... 223\*  
d.35, q.1, a.2, q.1, ad 1.... II 13, 199  
q.2, a.2, q.1, arg.1... III 3, 59  
q.2, a.2, sol.2.... I 1, 85-90  
q.2, a.3, sol.3..... 278\*

*In III Sententiarum (prior scr.)*

- d.15, q.2, a.1, q.1, arg.2... II 11, 111

- d.15, q.2, a.3, q.1, ad 5.... III 7, 95-96  
d.26, q.1, a.3..... III 8, 143-144

*In IV Sententiarum*

- d.1, q.1, a.4, sol.1..... 194\*  
q.1, a.4, sol.4..... II 30, 35  
d.3, a.1, sol.1... I 2, 173; II 1, 42-43  
d.4, q.2, a.2, q.1, arg.2.... II 9, 240  
d.5, q.1, a.3, q.1, arg.2.... II 9, 240  
d.7, q.3, a.3, q.1, arg.1.... II 4, 91-93  
d.8, q.1, a.3, q.1, arg.3... III 11, 238-239  
q.2, a.1, ad 1..... 216\*  
d.10, q.1, a.4, q.1, s.c. .... II 15, 130-135  
d.11, q.1, a.4, q.1, ad 2.... II 10, 126-127  
q.2, a.3, q.1, ad 2... II 9, 240  
d.12, q.1, a.1, sol.3... III 2, 94-97, 98-103  
q.1, a.2, q.1, arg.3 et ad 3 : II 10, 126-127  
q.1, a.2, q.1, arg.2... III 11, 238-239  
d.15, q.1, a.1, sol.2 et a.2.... 215\*  
q.4, a.3, sol.2.... I 1, 24-32  
d.17, q.1, a.5, q.1, ad 1... II 11, 158-159  
d.18, q.1, a.1, sol.2... I 8, 47-48; II 25, 268-269  
d.20, a.3, q.1, ad 4.... II 20, 21  
d.23, q.1, a.1, q.1, arg.1.... I 8, 51-52  
q.2, a.3, q.1, ad 1..... 212\*  
d.27, q.2, a.2..... 215\*  
d.33, q.3, a.1..... III 7, 95-96  
d.43, q.1, a.1..... II 2, 153  
d.44, q.1, a.2, q.1, arg.4.... II 9, 186-187  
q.2, a.1, sol.1... II 10, 35-36  
q.2, a.1, sol.3..... 213\*  
q.2, a.1, q.1, arg.2 : II 24, 56  
q.2, a.1, q.1, ad 2.... I 10, 191-195; II 24, 56  
q.2, a.1, q.1, arg.3 : II 20, 23  
q.2, a.1, q.1, arg.6.... II 15, 118-121  
q.2, a.1, q.1, ad 3.... II 19, 37; II 20, 23, 68-70, 71-72  
q.3, a.1, q.1, arg.2.... II 10, 35-36  
q.3, a.3, sol.2... I 2, 14; II 2, 153  
d.48, q.2, a.4... II 14, 243, 246-248

*(In IV Sententiarum)*

- d.49, q.1, a.1, q.1a 1, arg.1.... 223\*  
 q.1, a.1, sol.2..... 192\*  
 q.2, a.1..... III 3, 91  
 q.2, a.2.... II 13, 125, 187  
 q.2, a.5, arg.5..... 180\*  
 q.3, a.1, q.1a 1, arg.3.... II 10,  
 35-36  
 q.3, a.2..... I 2, 173  
 q.3, a.5, q.1a 1.... I 1, 85-90  
 d.50, q.1, a.1, arg.7..... 196\*  
 q.1, a.1, c. .... 192\*  
 q.1, a.1, ad 3.... II 4, 91-93;  
 II 13, 195; III 4, 235-245  
 q.1, a.2..... III 2, 36  
 q.1, a.4, s.c.2... II 13, 147-152

*In L. Boethii De Trinitate*

- Exp. Pr. .... I 1, 24-32  
 q.1, a.1, ad 4..... III 3, 59  
 q.2, a.1, s.c.2..... 290\*  
 q.4, a.2..... III 3, 91  
 a.3, ad 3..... II 14, 307  
 q.5, a.2... I 3, 203-205; II 12, 115  
 a.3..... III 2, 94-97, 98-101  
 q.6, a.2, arg.6..... III 7, 95-96  
 a.2, s.c. .... 212\*

*Questiones De veritate*..... 224\*

- q.1, a.2..... 180\*  
 a.5..... III 5, 58-59  
 a.11... II 13, 196; III 9, 106  
 q.2, a.1, ad 4..... II 11, 158-159  
 a.3, arg.5 et ad 5..... 232\*  
 a.5, arg. 17..... II 12, 74-76  
 a.6, ad 1..... III 2, 94-97  
 a.14..... II 14, 363-364  
 a.15, arg.3 et ad 3..... 233\*  
 q.3, a.1, ad 2..... I 10, 191-195  
 a.4, arg.6..... II 28, 255  
 a.7, arg.2..... I 2, 148-149  
 a.7, ad 2..... II 1, 68-69  
 q.4, a.1, c. .... II 18, 164  
 a.1, ad 3..... II 14, 310  
 a.3..... 216\*  
 q.5, a.10..... III 10, 103-104  
 q.6, a.3, ad 8..... III 5, 65-67  
 q.7, a.1, ad 19..... III 3, 49-50  
 q.8, a.1, ad 12..... II 15, 130-135  
 a.2, arg.3..... II 14, 363-364  
 a.3, ad 3..... III 3, 59  
 a.4..... 180\*  
 a.7..... III 6, 33-34  
 a.13..... 212\*  
 q.9, a.6..... II 13, 147-152  
 q.10, a.1, ad 2..... II 5, 35-331  
 a.2, arg.7..... III 7, 95-96  
 a.2, c. .... III 2, 36  
 a.4, ad 6..... II 12, 115

- q.10, a.5... II 4, 91-93; II 13, 195  
 a.6, arg.1..... III 3, 16  
 a.6, arg.9..... I 8, 241-243  
 a.6, c. . . I 6, 248-250; III 2,  
 36, 205-206; III 3, 56, 60  
 a.8, arg.9..... I 8, 174  
 a.8, c. .... 226\*  
 a.8, ad 8.... II 13, 147-152  
 a.8, ad 8 in contr... I 1, 93-95  
 q.11, a.1..... III 2, 36  
 q.12, a.1, arg.1..... 223\*  
 a.1, c. .... II 30, 130  
 q.13, a.3..... III 3, 91  
 q.14, a.1, arg.9..... 225\*  
 a.1, ad 9.... II 13, 202-203  
 a.2, arg. 14..... 292\*  
 a.2, c. .... 292\*  
 a.2, ad 9..... II 13, 195  
 a.2, ad 14..... 292\*  
 q.15, a.1, s.c. 4 et 10..... 212\*  
 a.1, c. : II 4, 91-93; II 13, 199  
 a.2..... 180\*  
 a.3, arg.1..... III 9, 106  
 a.3, arg.2.... II 14, 160-161  
 a.3, ad 1... 212\*; III 9, 106  
 q.18, a.5..... III 6, 315-319  
 a.7..... 196\*, III 3, 56, 60  
 a.8, ad 5..... II 19, 32-33  
 q.20, a.6..... 180\*  
 q.21, a.4..... II 30, 35  
 q.22, a.1, ad 2..... I 10, 191-195  
 a.3, ad 4..... II 24, 56  
 a.4, s.c.3.... III 10, 103-104  
 a.5..... II 19, 91-92, 94-95  
 q.24, a.4, arg.15..... 223\*  
 a.8, arg.6..... II 12, 74-76  
 q.25, a.2, arg.7..... III 8, 161  
 a.2, c. .... III 8, 143-144,  
 146-147  
 a.4, ad 5..... I 2, 173  
 q.26, a.1... II 11, 111; III 1, 82-83  
 a.2, arg.2..... 196\*  
 a.2, arg.6..... I 2, 173  
 a.3, arg.3 et ad 3... I 10, 226  
 a.3, arg.4 et ad 4..... II 27,  
 224-228; III 11, 76  
 a.3, ad 7.... II 14, 160-161  
 q.27, a.7..... I 10, 191-195  
 q.28, a.1..... II 26, 140  
 a.9, arg.2..... III 8, 161  
 a.9, ad 11.... II 11, 158-159  
 q.29, a.2, arg.3..... 196\*

*Questiones de quolibet VII-XI*

- VII, q.1, a.2, ad 1... II 27, 164, 173  
 q.7, a.17..... III 7, 50-53  
 VIII, q.2, a.1..... II 27, 224-228;  
 II 28, 255  
 q.3..... II 9, 186-187

- VIII, q.9, a.1[19]..... 192\*  
 IX, q.4, a.1..... II 12, 74-76  
 q.5, a.1..... 194\*  
 XI, q.1, arg.4 et ad 4..... 233\*

*Summe contra Gentiles liber I*

- c.4..... I 8, 241-243  
 c.5..... I 1, 85-90  
 c.9..... 288\*-292\*  
 c.26..... II 2, 153  
 c.37..... II 9, 240  
 c.44..... II 14, 363-364  
 c.49..... II 30, 35  
 c.53..... II 28, 255; III 6, 33-34  
 c.67..... II 7, 146-148  
 c.69..... 180\*  
 c.71..... 233\*

*Summe contre Gentiles liber II*

- 224\*, 227\*, 228\*, 235\*, 267\*-269\*  
 c.6..... II 9, 240  
 c.20-24..... II 30, 35  
 c.29..... II 7, 146-148  
 c.30..... II 14, 160-161  
 c.34..... 223\*  
 c.39..... I 3, 76, 82-83  
 c.40..... III 8, 220-221  
 c.41..... II 30, 35  
 c.43..... II 30, 35  
 c.49..... II 14, 363-364  
 c.57..... II 2, 153  
 c.58... I 8, 51-52; I 10, 55-56;  
 II 14, 42-56  
 c.59-75..... III 1, 354  
 c.59... 224\*, 227\*, 268\*; I 11,  
 84-85; III 1, 277, 285, 319-329,  
 339-352  
 c.60... 223\*, 225\*; I 8, 238-240;  
 II 4, 91-93; II 13, 196, 202-203;  
 III 4, 235-242  
 c.61... 201\*-204\*, 224\*, 229\*, 267\*-  
 268\*; II 1, 363-365  
 c.62..... 213\*, 231\*, 268\*  
 c.63..... 231\*-232\*  
 c.64..... I 9, 47-48  
 c.67... 268\*; II 4, 91-93; III 1, 272  
 c.68..... III 1, 377-383  
 c.69..... 267\*  
 c.73... 223\*, 224\*, 267\*, 268\*; I 8,  
 51-52; II 19, 80-81; II 30,  
 157-159; III 1, 311-316; III 4,  
 235-242; III 7, 95-96  
 c.74... III 1, 36; III 2, 11-15;  
 III 3, 56, 58, 60  
 c.75... III 2, 264-279, 280, 289-295;  
 III 4, 235-242  
 c.76... II 12, 115; II 30, 35; III 4,  
 90  
 c.77..... III 3, 16

*(Summe contra Gentiles liber II)*

c.78... 180\*, 206\*, 223\*, 224\*,  
268\*; II 12, 78-79; III 4, 26,  
36-40, 192-197, 203-207  
c.79... 192\*; III 4, 218  
c.81... II 6, 72  
c.82... 229\*; III 4, 115-117  
c.83... III 3, 56, 58, 60  
c.89... 194\*  
c.90... II 6, 52-58; III 11, 151-156  
c.96... III 5, 58-59

*Summe contra Gentiles liber III*

c.2... II 14, 363-364  
c.16... 192\*  
c.18... 191\*  
c.22... II 7, 202-212  
c.26... 192\*  
c.42... 232\*  
c.43... 180\*  
c.44... I 1, 85-90; II 3, 57  
c.45... 180\*, 224\*  
c.48... 234\*  
c.52... II 14, 363-364  
c.53... II 14, 243  
c.59... III 1, 120-130  
c.69... II 25, 112-113  
c.84... 194\*, 208\*, 212\*, 268\*; I 2,  
32 et 37; II 19, 80-81; II 28,  
67; II 30, 157-159; III 7, 95-96  
c.103... III 11, 76

*Summe contra Gentiles liber IV*

c.11... II 5, 35-131  
c.14... II 8, 58  
c.23... I 10, 191-195  
c.44... II 1, 363-365  
c.63... I 11, 84-85; III 2, 98-101  
c.84... II 25, 182-183

*De rationibus fidei*

3, 104... II 11, 158-159

*Compendium theologie. I De fide*

c.11... II 11, 158-159  
c.17... III 1, 113  
c.19... II 25, 112-113  
c.85... 227\*; III 1, 285, 349-352;  
III 2, 264-279, 280, 289-297  
c.101... II 30, 35  
c.246... 216\*

*In Iob*... 291\*; II 2, 153; II 7,  
202-212

*In Ieremiam*... I 1, 24-32; III 3,  
49-50

*Catena aurea*

*In Matthaem XXIII* 29... 215\*  
*In Lucam XXIV* 1... 292\*

*In epistolas Pauli*

*In I ad Corinthios*... 291\*; I 1,  
24-32; II 14, 243; II 30, 130  
*In ep. ad Galatas*... II 20, 21;  
III 11, 76  
*In ep. ad Ephesios*... I 2, 173  
*In ep. ad Philippenses*... III 3, 49-50  
*In II ad Thessalonicenses*... 292\*  
*In I ad Timotheum*... 296\*; II 7,  
202-212  
*In ep. ad Titum*... 289\*  
*In ep. ad Hebreos*... 292\*; II 25,  
112-113

*In Dionysium De diuinis nominibus*

c.3... II 9, 240  
c.4, 14... I 1, 24-32  
19... III 11, 151-156  
c.13, 1... II 9, 240

*Questiones De potencia*

q.3, a.1, arg.12... II 30, 35  
a.3, ad 8... II 11, 158-159  
a.8... II 12, 115  
a.9... 194\*; III 7, 95-96  
a.12... II 9, 186-187  
a.17... I 3, 82-83  
a.18, ad 22... II 13, 147-152  
q.5, a.1, arg.5... II 12, 115  
a.9... II 7, 202-212  
a.10... II 2, 153  
q.6, a.3, ad 13... II 30, 157-159  
a.6 et 9... III 1, 113  
a.10... III 11, 151-156  
q.7, a.10... II 8, 58

*Summe theologie I<sup>a</sup> Pars*

q.1, a.8, s.c. ... 289\*  
q.3, a.2, s.c. ... III 2, 98-101  
a.3, arg.2... II 30, 35  
a.3, c. ... II 12, 115  
q.4, a.3... II 30, 35  
q.5, a.2... III 3, 91  
a.4... II 9, 240  
a.5... I 11, 84-85  
a.5, ad 5... II 14, 307, 310  
q.6, a.1... II 30, 35  
q.7, a.3, arg.1... II 12, 134-135  
a.3, c. ... II 25, 182-183  
q.12, a.3, arg.3... 213\*  
q.13, a.7... II 8, 58  
q.14, a.1... 268\*  
a.6... I 11, 84-85  
a.10... 233\*  
a.13, ad 3... III 5, 65-67  
q.17, a.3... III 9, 106  
q.18, a.3... II 5, 35-131; II 6, 52-58  
q.19, a.4... II 30, 35  
a.8, ad 1... II 7, 146-148  
q.20, a.1, ad 1... I 10, 226

q.20, a.1, ad 2... I 12, 173  
q.26, a.3, ad 2... 192\*  
q.44, a.2, arg.3... II 30, 35  
q.45, a.6... II 30, 35  
q.47, a.3... I 3, 82-83  
q.51, a.3, ad 6... 216\*  
q.52, a.3... III 9, 82  
q.53, a.3... II 23, 129-130  
q.54, a.4, arg.1... 180\*  
q.56, a.2, arg.1... 182\*  
a.2, ad 3... II 24, 56  
q.58, a.5, s.c. ... III 9, 106  
q.66, a.2... 224\*  
q.67, a.2 et 3... II 14, 205-206  
a.2... II 14, 142-143  
a.3, s.c. ... II 14, 307  
a.3, c. ... II 14, 307 actiua  
a.3, ad 2... II 14, 310  
q.75-89... 269\*, 288\*  
q.75, a.3 et 4... I 2, 14  
a.3... I 2, 32 et 37  
a.4... II 12, 115  
q.76, a.1 et 2... 227\*  
a.1... III 1, 339-352, 377-383  
a.2... 224\*  
a.3... I 8, 51-52; I 10, 55-56  
a.4... 10\*  
a.5, s.c. ... II 1, 363-365  
a.5, c. ... II 19, 80-81, 110  
a.7... II 14, 310  
q.77, a.3, s.c. ... 269\*-270\*; I 8,  
47-48; III 8, 124-125  
a.3, c. ... II 25, 268-269  
a.5, ad 3... I 2, 14  
a.6, s.c. ... I 2, 148-149  
a.7, ad 2... III 2, 98-101  
a.8, arg.3... 269\*  
q.78, a.1... II 5, 35-131  
a.2, ad 2... II 7, 69-75  
a.3, arg.1... II 10, 76-77  
a.3, arg.4... II 21, 42-43  
a.3, s.c. ... 213\*, 214\*  
a.3, c. ... II 14, 263-282  
a.4... II 4, 91-93; II 13, 195,  
196, 202-203  
a.4, ad 1... II 27, 64  
q.79, a.1, ad 1... 193\*  
a.2... III 3, 49-50  
a.2, ad 2... III 4, 235-242  
a.3, s.c. ... 180\*  
a.3, ad 1... II 27, 224-228  
a.3, ad 2... 226\*  
a.4, arg.4... 206\*, 269\*  
a.4, c. ... III 4, 90  
a.4, ad 2... III 4, 192-197  
a.6... 268\*, 269\*; III 2, 36  
a.7... II 25, 268-269  
a.11, s.c. ... 269\*  
q.81, a.2, arg.3... III 8, 154-155

*(Summe theologie I<sup>a</sup> Pars)*

- q.81, a.2, c. : III 8, 143-144, 146-147  
a.3..... II 13, 195, 196
- q.82, a.5, arg.1..... III 8, 154-155  
a.5, s.c. .... 270\*  
a.5, c. .... 11\*
- q.84, a.1..... I 3, 203-205  
a.3..... III 3, 56  
a.4..... III 2, 36; III 3, 56  
a.6..... I 3, 82-83  
a.7... II 30, 157-159; III 7, 95-96
- q.85, a.1, ad 1..... II 12, 118-139  
a.1, ad 2... II 12, 115; III 2, 98-101  
a.3, ad 1..... II 12, 97  
a.6..... III 9, 106  
a.7..... II 19, 80-81
- q.86, a.4, arg.2... II 30, 157-159  
a.4, ad 2 et ad 3..... 269\*
- q.87, a.2, s.c. .... 269\*-270\*; I 8, 47-48
- q.89, a.5..... III 2, 36
- q.90, a.3, arg.3..... II 9, 240
- q.91, a.1, ad 2..... II 14, 310  
a.3, ad 1... II 19, 31-32, 91-92
- q.99, a.1..... II 19, 32-33
- q.101, a.1, s.c. .... III 3, 49-50  
a.2..... II 30, 157-159  
a.2, ad 2..... II 19, 32-33
- q.107, a.1..... 223\*
- q.110, a.2..... II 30, 35  
a.3..... II 13, 199
- q.111, a.1, ad 1..... 292\*
- q.115, a.1..... II 30, 35  
a.4..... 209\*  
a.5..... III 11, 151-156  
a.5, ad 1..... II 19, 32-33
- q.117, a.1..... III 3, 56, 60  
a.3..... III 11, 76
- q.118, a.2 ..... 194\*
- q.119, a.1, ad 5..... II 9, 131-162  
a.2, s.c. .... II 9, 186-187  
a.2, c. .... II 10, 126-127
- Questiones de anima*  
in genere ..... 269\*, 288\*  
q.1 et 2..... 227\*  
q.1, c. .... 192\*; II 2, 153  
q.2, arg.12..... 194\*  
c. ... 227\*; III 1, 283-284, 319-329, 339-352, 377-383  
q.4, arg. 5... 213\*; I 10, 191-195; II 27, 224-228  
ad 4..... 226\*  
ad 5..... II 27, 224-228
- q.5, s.c. .... 181\*  
c. .... III 4, 26-42  
ad 1..... III 4, 192-197
- q.5, ad 4..... III 4, 203-207
- q.6, arg.11 ..... 230\*-231\*  
c. .... I 8, 241-243
- q.8, arg.3..... I 11, 84-85  
c. ... II 19, 31-32, 80-81, 91-92, 110; III 3, 49-50
- q.9, ad 10..... 224\*
- q.11, arg. 10 et ad 10 ..... 194\*  
c. .... II 2, 153
- q.12, arg. 1..... II 21, 206-207
- q.13, arg.10 et 16..... II 10, 76-77  
arg.17..... II 26, 86  
s.c. .... III 8, 124-125  
c. ... 213\*; II 13, 195, 196, 202-203; II 14, 263-282; II 25, 268-269, 274-286; III 4, 235-242
- q.14, arg.1..... 213\*
- q.15..... III 2, 36
- q.16..... III 6, 315-319
- q.17, arg.3..... 196\*
- q.18, arg.11..... 180\*
- q.20, ad 11..... II 13, 147-152
- Q. de spiritualibus creaturis*  
in genere..... 269\*, 288\*  
a.1, ad 11..... II 24, 56  
a.2 et 9..... 227\*  
a.2, arg.5..... 196\*  
c. ... II 2, 153; III 1, 285, 319-329, 339-352, 377-383  
ad 8..... 194\*  
a.3, arg.2..... II 1, 363-365  
arg.14..... II 12, 134-135  
arg.15..... 196\*  
a.4, arg.8..... I 10, 55-56  
a.9, c. ... 224\*; III 1, 45, 360, 363-368, 368-369, 372-376; III 4, 235-242  
ad 6 ..... III 2, 264-279, 280, 289-297  
a.10, c. .... III 4, 90  
ad 3..... III 4, 192-197  
ad 8... I 2, 32 et 37; I 3, 203-205  
ad 17..... II 27, 224-228  
a.11, s.c.2..... III 4, 147  
ad 3..... III 4, 203-207
- Sentencia libri de anima*  
I 1, 105-109..... 217\*  
I 10, 191-195..... 225\*-226\*  
I 10, 236-239..... 192\*-197\*  
II 1, 358-362..... 229\*  
II 4, 111-117..... 229\*  
II 5, 55-103..... 226\*  
II 6, 99-103..... 230\*  
II 7, 124-141..... 191\*  
II 10, 1-8..... 216\*-217\*  
II 12, 62-63..... 217\*  
II 13, 191-222..... 225\*
- II 14, 291-304..... 226\*  
II 14, 292-293..... 225\*  
II 14, 342-387..... 226\*  
II 17, 101-102..... 217\*-218\*  
II 20, 120-124..... 184\*-188\*  
II 21, 137-139..... 197\*-199\*  
II 24, 56..... 225\*-226\*  
II 24, 177..... 218\*  
II 25, 1-2..... 210\*-217\*  
II 26, 184..... 218\*  
II 28, 65-68..... 209\*  
II 28, 83-91..... 208\*-210\*  
III 1, 134-135..... 227\*  
III 1, 151-159..... 181\*-184\*  
III 1, 270-274..... 232\*  
III 1, 333-335..... 227\*  
III 1, 360-361..... 217\*  
III 2, 28-30..... 223\*  
III 3, 56-60..... 196\*  
III 4, 8-22..... 181\*  
III 5, 193-213..... 232\*-234\*  
III 11, 118..... 271\*-272\*
- Lectura in Mattheum*  
c. XVII..... II 19, 32-33
- Lectura in Iobannem*  
c.I, lect. 5..... 194\*  
lect.6..... II 9, 186-187  
lect.8..... I 1, 131  
c.IV, lect.4..... 216\*  
c.V, lect.6..... II 25, 112-113
- Lectura in ep. ad Romanos*  
c.I, lect. 8..... 216\*
- Sentencia libri de sensu*  
Pr., 95-96..... II 9, 280-281  
I 1, 27-30..... 216\*  
I 1, 196-198..... II 14, 258  
I 1, 260-263..... II 18, 164  
I 2, 92..... II 16, 226  
I 2, 94-95..... II 17, 15-17  
I 2, 186-187..... II 15, 122-125  
I 2, 250..... I 4, 64-65  
I 2, 268..... II 17, 97  
I 3, 28..... II 16, 203  
I 3, 142-187..... II 15, 122-125  
I 3, 159-166..... II 15, 118-121  
I 3, 169-170..... II 20, 72-74  
I 3, 226..... II 17, 97  
I 4, 1-3, 21-31, 218-219..... II 15, 122-125  
I 4, 23-24..... II 14, 145  
I 4, 45-47 : I 10, 191-195; II 24, 56  
I 4, 130-132..... 216\*  
I 4, 250-251..... II 18, 112  
I 5, 27-28..... II 14, 243  
I 5, 41-43..... II 16, 35-37  
I 5, 117-167..... II 14, 326-334  
I 5, 145-147..... II 30, 129

*(Sententia libri de sensu)*

- I 5, 151-152..... II 14, 335-337  
 I 5, 152..... II 14, 337  
 I 5, 179-180..... II 1, 68-69  
 I 5, 216..... II 30, 130  
 I 7, 223-226..... II 16, 35-37  
 I 8, 14-18..... II 19, 134-136  
 I 8, 40-43..... II 19, 31-32  
 I 9, 93..... II 23, 224-225  
 I 9, 178-179..... III 1, 296-297  
 I 9, 200-209..... II 19, 134-136  
 I 9, 244-245... II 5, 184-186; III 11, 238-239  
 I 9, 275-276..... II 5, 194-195  
 I 10, 31..... II 19, 27  
 I 10, 55-87..... II 21, 202  
 I 10, 71-85..... II 19, 145  
 I 10, 72..... II 21 200 ponticum  
 I 10, 72-73..... II 21, 200-201  
 I 10, 91..... II 5, 194-195  
 I 10, 165-170..... II 17, 15-17  
 I 11, 52-53..... II 20, 19  
 I 11, 65-72..... II 19, 134-136  
 I 11, 104 et 116..... III 11, 51  
 I 12, 124-126..... II 19, 31-32  
 I 13, 113-118..... 187\*  
 I 17, 67-68..... II 26, 223  
 I 18, 145-168..... II 27, 164  
 I 18, 200-216... I 10, 191-195; II 24, 56  
 II 1, 1-3..... II 5, 139-140  
 II 2, 66-69..... III 7, 95-96

*De unitate intellectus*

- in genere... 216\*, 224\*, 228\*, 229\*, 284\*-285, 286\*  
 1, 15-18..... 234\*-235\*  
 89-90..... II 2, 153  
 123-124..... II 4, 10  
 156-165..... 229\*-230\*  
 162-164..... II 4, 115-117  
 218-220..... 217\*  
 241-243..... 217\*  
 245..... 270\*; II 6, 59-60  
 247-255..... 230\*  
 250-257, 267-270..... 217\*  
 251-254..... II 6, 101-102  
 367-369..... III 1, 113  
 369-374..... III 1, 120-130  
 374-377..... 181\*-182\*, 184\*  
 376-380..... 227\*  
 542-544..... 193\*, 194\*  
 580-590..... III 4, 218  
 612-621..... III 4, 203-207  
 705-710..... III 6, 315-319  
 733-739, 775-784..... 194\*  
 2, 93-107..... 230\*-232\*, 234\*  
 3, 22..... II 3, 57  
 73-96..... III 1, 319-329

- 3, 97-118..... III 1, 329-352  
 119-134..... III 4, 136  
 4, 132-136..... III 2, 11-15  
 5, 118-131..... III 2, 280  
 132-151..... III 2, 289-297  
 186-206..... III 2, 264-279  
 334-337..... III 6, 315-319  
 354-363..... III 4, 90

*Sententia libri Phisicorum*

- mss..... 7\*, 13\*, 14\*  
 I 2..... II 3, 57  
 11, n.13..... II 14, 363-364  
 11, n.15..... II 22, 86  
 15, n.9-10..... I 8, 3-13  
 II 4, n.2..... III 2, 205-206  
 4, n.8..... 191\*-192\*  
 7, n.6..... I 3, 82-83  
 15, n.6..... II 1, 42-43  
 III 2, n.2..... II 11, 158-159  
 8, n.1-5..... I 10, 40  
 9, n.11..... II 8, 58  
 IV 1, n.9..... I 12, 198-202  
 12, n.10..... 224\*  
 V 3, n.8..... II 8, 58  
 6, n.7..... I 3, 303-205  
 10, n.7..... 206\*  
 10, n.11, 13..... 205\*  
 VI 4, n.3..... 279\*  
 5, n.15-16..... 270\*  
 8, n.15..... II 23, 129-130  
 VII 4, n.1... II 14, 310 primi corporis  
 5, n.3..... II 1, 150; II 25, 182-183  
 VIII 1, n.2..... 224\*  
 7, n.3... II 8, 96; III 11, 151-156  
 7, n.4..... II 2, 153  
 9, n.9..... III 1, 113

*Sententia libri Peryermenias*

- I 4, n.5..... II 1, 68-69  
 8, n.9..... I 11, 84-85  
 14, n.19..... III 3, 91  
 15, n.2..... II 7, 146-148

*Sententia Posteriorum*

- mss..... 4\*, 10\*  
 I 10, n.4..... II 1, 68-69  
 12, n.11..... II 25, 182-183  
 14, n.3..... 279\*  
 17..... II 3, 57  
 41, n.4..... I 4, 146-159  
 41, n.11..... II 18, 31-43  
 II 6, n.9..... II 18, 164  
 8, n.3..... 205\*  
 8, n.9..... II 1, 42-43  
 9, n.2, 4..... II 7, 146-148

*Responsio de 36 articulis*

- a.9..... II 30, 35

*Questiones de malo*

- q.3, a.3, ad 9..... II 30, 157-159  
 a.4, arg.4..... 213\*  
 a.4, c..... II 30, 157-159  
 a.7..... II 11, 71-77  
 a.9..... II 30, 157-159  
 a.10, arg.3.... II 30, 157-159  
 q.4, a.1, arg.13..... II 8, 96  
 a.2, ad 2, 331-334..... III 10, 103-104  
 a.3, ad 3..... II 14, 376  
 a.6, arg.14.... II 9, 186-187  
 q.5, a.5..... II 19, 91-92, 110  
 q.6, c., 352-354..... 223\*  
 c., 404-405..... 209\*  
 q.7, a.7, s.c.3..... II 8, 96  
 q.8, a.3, arg.5.... III 8, 154-155  
 q.9, a.2, arg.10..... I 11, 84-85  
 q.12, a.1... I 2, 173; I 8, 241-243  
 a.2, arg.7 et ad 7.... I 2, 173  
 q.15, a.1, arg.4..... II 9, 186-187  
 q.16, a.1, arg.8.... III 11, 151-156  
 a.2, arg.4..... III 9, 106  
 a.6, s.c.2 et ad s.c. 2.... III 9, 106  
 a.6, c..... III 8, 220-221  
 a.7..... III 3, 91  
 a.8..... 223\*  
 a.8, ad 7..... I 1, 93-95  
 a.9, ad 13..... III 11, 76  
 a.11, ad 4..... 223\*  
 a.11, ad 9..... II 28, 255  
 a.12, ad 1..... III 4, 90

*Summe theologie I<sup>a</sup> II<sup>ae</sup> Partis*

- q.1, a.8..... 192\*  
 q.2, a.7..... 192\*  
 a.7, ad 2..... 192\*  
 q.3, a.1..... 192\*  
 a.8, ad 2..... 192\*  
 q.5, a.2..... 192\*  
 a.3, arg.3..... 223\*  
 q.7, a.1, ad 3..... III 2, 98-101  
 q.8, a.1..... II 15, 14-15  
 q.11, a.3, ad 3..... 192\*  
 q.13, a.4..... 192\*  
 q.16, a.3..... 192\*  
 q.18, a.2 et 3..... I 11, 84-85  
 q.22, a.2, ad 3..... I 2, 173  
 a.3, ad 3..... I 10, 226  
 q.23, a.1, arg.2..... III 8, 161  
 q.26, a.1, s.c..... III 8, 161  
 q.29, a.6..... II 12, 97  
 q.33, a.3, arg.1..... I 8, 241-243  
 q.34, a.3..... 192\*  
 q.36, a.1, ad 2..... II 11, 173  
 q.49, a.3, s.c..... 223\*, 224\*

*(Summe theologie I<sup>a</sup> II<sup>ae</sup> Partis)*

- q.50, a.1, arg.1..... 223\*  
 a.2, ad 2..... III 2, 98-101  
 a.3, arg.3..... II 19, 80-81  
 a.5..... 223\*  
 q.51, a.1, arg.1..... 223\*  
 a.3..... 292\*  
 q.53, a.1, arg.2..... 193\*  
 a.2, ad 3..... II 1, 68-69  
 q.55, a.2..... II 14, 363-364  
 q.56, a.1, ad 3..... III 2, 98-101  
 a.2, s.c..... 252\*  
 q.57, a.4..... III 6, 33-34  
 q.59, a.2, ad 1..... I 2, 32 et 37  
 q.66, a.1..... II 30, 35  
 a.5, ad 3..... I 1, 85-90  
 q.67, a.2..... III 2, 36  
 q.71, a.4..... 223\*  
 q.72, a.5..... III 5, 65-67  
 q.75, a.4, arg.2..... II 9, 240  
 q.76, a.2..... II 11, 71-77  
 q.78, a.2..... 223\*  
 q.83, a.4, arg.3..... II 14, 243  
 q.102, a.5, ad 5..... III 11, 51  
 a.6, ad 1..... III 11, 51  
 q.111, a.4, ad 4..... 290\*  
 q.113, a.7..... II 14, 367-373  
 a.7, ad 1..... II 23, 129-130
- Sentencia libri Ethicorum*  
 mss..... 4\*, 11\*  
 I 1, 194-196..... III 6, 33-34  
 8, 22-23..... 192\*  
 13, 34-35..... II 4, 75  
 16, 135..... I 2, 32 et 37  
 17, 23-24..... 223\*  
 19, 111-113... I 10, 55-56; II 4, 23  
 II 3, 115..... I 2, 32 et 37  
 4, 44-45..... II 28, 205  
 5, 51-72..... I 10, 169-215  
 III 6, 49-51..... 223\*  
 13, 111-112..... 209\*  
 18, 78-79..... I 2, 32 et 37  
 19, 154-156..... II 18, 31-43  
 IV 7, 155..... II 16, 203  
 13, 66..... I 2, 32 et 37  
 17, 34... I 14, 61-62; II 18, 141;  
 II 27, 199-201  
 V 5, 72..... II 7, 82-90  
 VI 1, 151-154..... 180\*  
 1, 208..... II 13, 195  
 1, 209..... II 13, 196  
 2, 177..... III 10, 127  
 3, 113-114..... II 30, 35  
 3, 132-133..... III 6, 33-34  
 6, 18-20... I 14, 61-62; II 27,  
 199-201  
 6, 124-133..... I 5, 119-123

- VI 9, 178-186..... III 4, 235-242  
 9, 183..... II 13, 195  
 VII 1, 88-90 et 119-120..... II 28,  
 73-74  
 3, 205-206..... I 4, 64-65  
 13, 109..... I 2, 32 et 37  
 13, 129-132..... 223\*  
 IX 11, 83-84..... II 21, 197  
 X 8, 63-68..... II 14, 243  
 10, 40-50..... I 3, 174  
 10, 194-196..... 290\*  
 13, 105..... I 2, 32 et 37  
 13, 140-141..... 224\*

*Sentencia libri Politicorum*

- mss..... 11\*  
 I 9, 185-187..... I 5, 119-123  
 II 4, 9 (cf. II 5, 211; III 1, 160-161;  
 III 3, 12-13)..... II 21, 197

*Summe theologie II<sup>a</sup> II<sup>ae</sup> Partis*

- q.2, a.9, ad 1..... II 14, 363-364  
 q.4, a.1..... 292\*  
 q.9, a.1, ad 2..... 290\*  
 a.4, arg.3..... III 10, 127  
 q.10, a.7, ad 3..... 289\*-290\*  
 q.21, a.3, arg.2..... II 21, 206-207  
 q.24, a.1, arg.1..... III 8, 161  
 q.34, a.6, arg.3..... III 9, 82  
 q.43, a.2, ad 1..... II 7, 146-148  
 q.44, a.2, arg.3..... III 10, 127  
 q.47, a.6, arg.2..... II 7, 202-212  
 q.64, a.1..... II 7, 202-212  
 q.66, a.1..... II 7, 202-212  
 q.71, a.1..... II 30, 130  
 q.85, a.1..... II 18, 164  
 q.95, a.5..... 209\*  
 q.137, a.4, ad 1..... 223\*  
 q.147, a.4, ad 3..... II 20, 21  
 q.171, a.2, s.c..... 223\*  
 q.176, a.2, arg.3..... 223\*  
 q.180, a.7, ad 3..... I 1, 85-90  
 q.181, a.3..... 290\*  
 q.188, a.5..... 290\*

*Questiones de uirtutibus*

- in communi*  
 a.1..... 223\*  
 a.4, arg.9..... III 8, 154-155  
 arg.11..... 223\*  
 a.7, arg.1..... III 10, 127  
 a.8, arg.17..... III 10, 103-104  
 a.12, arg.5..... I 8, 51-52  
 ad 7..... I 1, 85-90

*De caritate*

- a.12, arg.19..... II 8, 96

*De spe*

- a.4..... I 11, 84-85

*Questiones de quolibet I-VI*

- I, q.2, a.1[2]..... II 8, 58  
 q.4, a.1[6]..... I 8, 51-52  
 III, q.9, a.1[21]..... III 2, 36  
 IV, q.2, a.2[3], arg..... II 18, 112  
 q.9, a.3[18], s.c..... 290\*  
 VI, q.10, a.1[18], arg.2..... 216\*  
 q.11, a.1[19]..... I 7, 235-246

*Sentencia Metaphisice*

- mss..... 5\*, 9\*, 10\*  
 I 1, in 980a23-27..... II 14, 243  
 1, in 980a27-28..... II 19, 91-92  
 1, in 980a28..... 212\*  
 1, in 980b25-28... II 13, 195, 196  
 3, in 982b9-22... I 12, 198-202  
 4, in 983a18-984b8... I 5, 30-31  
 4, in 983b27-984a5... I 12, 198-202  
 5, in 984b27..... I 12, 198-202  
 12, in 989a10..... I 12, 198-202  
 12, in 989a33..... I 4, 18  
 12, in 989b14-16..... III 1, 113  
 17, in 992b33-993a2... III 3, 60  
 17, in 993a29..... I 4, 18  
 II 1..... I 3, 203-205  
 1, in 993b7-11..... 224\*  
 III 4, in 996b20-21... II 3, 57, 72-77  
 11, in 1000a9-10... I 12, 198-202  
 11, in 1000a13-19... I 8, 3-13  
 11, in 1000a27-b3... I 12, 63  
 11, in 1000b12..... I 4, 64-65  
 12, in 1001b13..... 279\*  
 IV 1, in 1003a26..... 279\*  
 5, in 1005a21..... 279\*  
 7, in 1006b9..... 279\*  
 12, in 1009b19... II 28, 56-57,  
 58-59  
 14, in 1010b1-3... 212\*; III 7,  
 95-96  
 14, in 1010b3-6... II 15, 130-135  
 15, in 1011b4..... 279\*  
 V 2, in 1013a24-b4..... 194\*  
 5, in 1014b16-23... II 7, 69-75  
 6, in 1015a33-35... II 7, 146-148  
 6, in 1015b6..... 279\*  
 8, in 1016a17-b1... III 5, 137-138  
 8, in 1016b3-6..... III 5, 97-98  
 8, in 1016b32..... II 12, 115  
 10, in 1017b10-14... III 11, 151-  
 156  
 15, in 1020a17-26... III 2, 98-101  
 17, in 1021a26-b4... II 8, 58  
 20, in 1023a13-17... II 23, 117  
 VI 1, in 1025b28-1026a7... II 1,  
 363-365  
 VII 8, in 1034a33-b7..... 194\*  
 9, in 1035a4-6... III 2, 205-206

- (*Sententia Metaphisice*)  
 VII 9, in 1035a33..... II 12, 115  
 10, in 1035b27-31... II 12, 115  
 11, in 1036b3-4..... II 12, 115  
 13, in 1038b8-15... II 12, 97,  
 115  
 16, in 1040b27-41a5... II 12, 115  
 IX 1, in 1045b27-46a4... I 2, 148-  
 149  
 11, in 1051b33-52a4.... III 6,  
 315-319  
 X 6, in 1055b14-17.... III 3, 44  
 XI 5, in 1062a3..... 279\*  
 6, in 1063a22-28... I 3, 203-205  
 7, in 1064-28-30... III 2, 205-206  
 9, in 1066a17-26... II 11, 158-159  
 12, in 1068a10-11... II 14, 160-  
 161  
 XII 3, in 1070a25-26..... 224\*  
 6, in 1071b27... I 12, 198-202  
 7, in 1072b3..... 189\*
- Lectura in Psalmos*  
 in Ps. 33..... I 1,24-32  
 in Ps. 48..... I 1,24-32
- Summe theologie III<sup>a</sup> Pars*  
 q.4, a.6, ad 2..... II 14, 310  
 q.6, a.4..... I 11, 84-85  
 q.9, a.1..... 180\*  
 q.10, a.3..... III 3, 91  
 q.11, a.5, ad 2..... 223\*  
 q.12, a.1..... 180\*  
 q.13, a.1..... II 14, 363-364  
 q.33, a.1..... II 14, 367-373  
 q.45, a.1, ad 2..... II 25, 182-183  
 q.57, a.3..... II 8, 96; II 14, 226  
 q.72, a.4..... I 11, 84-85  
 q.73, a.5, arg.1.... III 11, 238-239  
 q.75, a.5, ad 2..... II 10, 76-77  
 q.77, a.2..... III 2, 98-101  
 a.6..... II 10, 126-127
- Sententia libri De celo*  
 I 3 et 4..... II 8, 96  
 3, n.11..... 187\*  
 11, n.1..... II 25, 182-183  
 15, n.6..... I 3, 80-81  
 19, n.3-12..... II 12, 115  
 19, n.4..... III 2, 205-206  
 22, n.7... I 3, 82-83; I 12, 198-202  
 22, n.8..... I 8, 3-13  
 23, n.1..... I 11, 63  
 23, n.3..... I 8, 3-13  
 29, n.2..... I 8, 3-13  
 II 10, n.2..... I 7, 235-246  
 10, n.12... II 14, 307 actiua, 310  
 13, n.6... III 11, 118, 151-156  
 22, n.5..... I 4, 64-65  
 22, n.6..... I 5, 119-123
- II 28, n.4..... II 29, 216-220  
 III 2, n.4..... I 12, 198-202  
 5, n.1..... II 8, 96
- Sententia libri De generatione et corrup-  
 tione*  
 Pr., n.1..... II 23, 129-130  
 Pr., n.2..... I 1, 1-5 et 9-10  
 I 3, n.3..... I 3, 82-83  
 3, n.7..... II 16, 33-35  
 3, n.8..... 279\*  
 15..... II 12, 115  
 16, n.1-2..... II 10, 126-127  
 16, n.3..... II 9, 131-162  
 17, n.6..... II 12, 115
- Sententia libri Meteororum*  
 I 1, n.4..... 279\*  
 7, n.2..... 199\*  
 II 1, n.3..... I 12, 198-202  
 2, n.5-6..... II 9, 131-162  
 5..... I 4, 64-65
- Sententia libri De causis*  
 mss..... 4\*  
 Prop.3..... II 6, 72  
 Prop.18..... 213\*
- De mixtione elementorum*  
 u.148-153..... II 8, 92-93
- De motu cordis*  
 u.230..... I 2, 173
- De substantiis separatis*  
 c.1, 179-180..... II 2, 153  
 c.20, 101-104..... III 11, 151-156
- THOMAS CISTERCIENSIS..... II 21, 71  
 THOMSON S.H. .... 237\*  
 THORNDIKE L. .... 221\*  
 TOBLER..... 290\*
- TOLETANVS..... *vide* Gundissalinus  
 TORRACA L. .... III 9, 204  
 TORSTRIK A.  
*Aristotelis De anima libri tres*, Berlin  
 1862 [reed. Hildesheim 1970]  
 I 1, 105-109; II 22, 14-15; II 25,  
 173-174; III 6, 64  
 TOURON A. .... 286\*  
 TRENDELENBURG Fr.A.  
*Aristotelis De anima libri tres*... Ed.  
 altera..., Berlin 1877 [reed. Graz 1957]  
 184\*; II 22, 14-15
- TRICOT J.  
*Aristote. De l'âme*. Traduction nou-  
 velle et notes. Nouvelle éd., Paris  
 1969  
 II 18, 123; II 25, 173-174; III 5, 243  
 TRIDINO Bernardinus de..... 134\*  
 UNTERSTEINER M. .... 188\*  
 URBAIN V. .... 35\*  
 USAIBIA..... II 9, 280-281  
 VALENZIANI E. .... 19\*  
 VALLA Laurent..... 41\*  
 VAN MOË E.A. .... 33\*  
 VANNI ROVIGHI S. .... 278\*  
 VAN RIET S. .... 220\*, 226\*  
 VAN STEENBERGHEN F. .. 221\*, 277\*  
 VARRO..... I 7, 235-246  
 VASOLI C. .... 266\*  
 VATABLE Fr. .... 177\*  
 VENNEBUSCH J. .... 218\*, 261\*-266\*  
 VERBEKE G.  
 46\*, 168\*, 169\*, 225\*, 271\*, 273\*,  
 274\*, 281\*, 283\*, 284\*, 285\*, 287\*;  
 I 2, 46-81; I 10, 191-195; II 13,  
 191-222; II 14, 342; II 15, 122-125;  
 II 27, 199-201; III 2, 36; III 4,  
 235-242; III 7, 88-89
- VERGILIUS  
*Georgica*... I 7, 235-246; I 12,  
 202-209  
 VINATI J. .... 19\*  
 VINCENT DE BEAUVAIS..... 184\*  
 VITRUVIUS..... I 7, 235-246  
 VIVÈS L. .... 27\*  
 VOELKE A.J. .... I 6, 248-250  
 VON ARNIM Hans..... I 6, 248-250  
 VOULLIÈME E. .... 19\*, 35\*  
 VUILLEMIN-DIEM G. .... 203\*, 210\*,  
 253\*  
 WADDINGTON-KASTUS C. .... II 17,  
 116-117

- WALLACE E.  
*Aristotle's Psychology in Greek and English* with Intr. and Notes, Cambridge 1882 [reed. New York 1976] 184\*, 210\*; III 5, 243
- WALTER BURLEY..... *vide* Burley
- WALZ A. .... 286, 288\*
- WEISHEIPL James A. .... 256, 277\*, 288\*
- WEISSE C.H. .... 210\*
- WENDLAND P. .... 187\*
- WITTMANN M. .... II 1, 258-264
- WŁODEK S. .... 30\*, 239\*
- WOLFSON Harry A. ... 218\*; II 13, 191-222, 202-203
- XENOCRATES..... 118\*; I 11, 63
- XENOPHON..... II 7, 202-212
- XIBERTA B.M. .... Appendix 270
- ZABARELLA Giacomo..... 184\*
- ZAVALLONI R. .... II 1, 258-264
- ZENO..... I 6, 229-236
- ZIMARA Marcantonio..... 134\*, 135\*



INDEX CODICVM MANV SCRIPTORVM  
IN PRAEFATIONE ET APPARATV FONTIVM NOMINATORVM

*Rationem non duxi codicum qui in Praefatione dedita opera recensentur et in classes distribuuntur, bi sunt 122 codices Textus Aristotelis (p. 129\*-134\*, 135\*-172\*) et 94 codices Sententiae Thomae (p. 1\*-18\*, 49\*-128\*, nec non Appendix, p. 265-269, 271-273).*

- Admont, Stiftsbibl. 30..... 213\*  
367..... 261\*-266\*
- Albi, Bibl. mun. 27..... 213\*
- Amiens, Bibl. mun. 237..... 213\*
- Angers, Bibl. mun. 214..... 213\*
- Arras, Bibl. mun. 100 (156)..... 213\*
- Assisi, Bibl. Com. 113..... 213\*  
663..... 198\*
- Autun, Bibl. mun. Sém. 66..... 213\*
- Avignon, Musée Calvet 255..... 213\*
- Avranches, Bibl. mun. 221... 53\*, 176\*, 198\*, 202\*,  
203\*-204\*, 207\*, 208\*, 210\*, 213\*, 258\*, 267\*-269\*;  
I 4, 18; I 8, 238-240, 241-243; II 3, 57; II 26, 140;  
II 28, 68-72; III 11, 118
- Avranches, Bibl. mun. 232... II 8, 96; II 10, 35-36;  
II 23, 27-28, 53-55, 133; III 11, 238-239
- Bamberg, Staatliche Bibl. Patr. 138..... 213\*  
139..... 213\*
- Barcelona, Archivo de la Corona de Aragón Ripoll  
109..... 236\*, 240\*
- Basel, Universitätsbibl. A I 6..... 213\*  
A I 10a..... 213\*  
A I 14..... 213\*
- Berlin, Staatsbibl. Theol. lat. fol. 247..... 35\*, 36\*-37\*
- Berlin, Staatsbibl. Lat. qu. 906 : *vide* Ps.-Adam de Bocfeld  
(3a red.) *et adde* III 3, 49-50; III 6, 1; III 10, 104-105;  
III 11, 127-142
- Berlin, Staatsbibl. Lat. qu. 946..... 33\*-34\*
- Besançon, Bibl. mun. 109..... 213\*
- Bologna, Bibl. Universitaria 1655<sup>1</sup>..... 213\*
- Bologna, Bibl. Universitaria 2344 (1180)... 184\*, 185\*,  
202\*, 203\*-204\*, 207\*, 208\*, 210\*, 213\*, 258\*, 267\*-269\*  
*vide etiam* Adam de Bocfeld, *In de anima*
- Brescia, Bibl. Capitolare [olim 436]..... 213\*
- Brugge, Bibl. van het Grootseminarie 102/105..... 184\*,  
185\*, 204\*, 205\*, 211\*
- Brugge, Stadsbibl. 195..... 213\*  
480..... 10\*  
491..... 180\*  
496..... 199\*
- Bruxelles, Bibl. royale II 2558 (2898)... 184\*, 185\*, 202\*,  
204\*, 205\*, 207\*, 208\*, 210\*, 213\*, 258\*, 267\*-269\*
- Cambridge, Gonville and Caius Coll. 509..... 259\*
- Cava dei Tirreni, Bibl. Naz. della Badia 31... 184\*, 185\*,  
198\*, 204\*, 267\*-269\*
- Erfurt, Wiss. Bibl. der Stadt Amplon. Fol. 318..... 247\*  
Qu. 312..... 266\*
- Escorial (El), Bibl. del Monasterio f.III.22 : *vide* Aristoteles,  
*De animalibus*, a Michaelae Scotto transl.
- Firenze, Bibl. Laur. Plut. LXXXVI, 19... 45\*, 46\*, 47\*  
S. Croce Plut. XIII Sin. 4..... 184\*  
185\*, 208\*, 268\*  
S. Croce Plut. XXVI dext. 4... III 8,  
152-153, 156-162
- Firenze, Bibl. Naz. Conv. Soppr. G.IV.858..... II 21, 60
- Grottaferrata, Bibl. de la Comm. Léon. 11..... 212\*
- København, Kongelige Bibl. Thott 164 fol. ... 184\*, 198\*,  
204\*, 208\*, 213\*, 218\*, 267\*-269\*;  
II 19, 80-81
- Kraków, Bibl. Jagiellońska 726..... 239\*, 240\*, 247\*  
1734..... 30\*-33\*
- London, British Library Add. 17304... 70\*, 136\*, 257\*  
Add. 19852..... 205\*  
Royal 12 B. XIX : Appendix 271  
Royal 12 G. II..... 184\*, 185\*,  
204\*, 208\*, 210\*, 268\*, 269\*  
Sloane 3899 : Appendix 271
- London, College of Arms Arundel 9..... 171\*, II 30, 129
- Madrid, Bibl. Nacional 1067..... 247\*  
1877..... 237\*  
3314..... 236\*, 237\*, 241\*  
9726..... 247\*
- Milano, Bibl. Ambrosiana X. 13. Sup. .... 277\*
- München, Bayer. Staatsbibl. Clm. 6971..... 277\*  
18917..... 277\*  
21222..... II 30, 130
- Napoli, Bibl. Naz. VII. B. 8..... 196\*  
VIII. F. 16..... 197\*, 212\*, 280\*-281\*
- New Haven, Yale Univ. Library Marston 11... 184\*, 198\*
- New York, Jewish Theological Sem. of America 253... 41\*
- Olomouc, Státní archiv v Opavě CO 536... 184\*, 204\*, 208\*
- Oxford, Bodleian Library Canon. misc. 175..... 199\*  
322..... 247\*  
Patr. lat. 71..... 196\*;  
III 11, 151-156  
Digby 236... 278\*;  
III 3, 49-50  
Lat. misc. c. 70 : *vide* Anonyme  
d'Oxford  
Lat. misc. c. 71..... II 21, 60

- Oxford, Corpus Christi Coll. 111..... 248\*  
 Merton Coll. 261..... III 3, 49-50  
 272..... 248\*, 249\*, 250\*, 251\*,  
 259\*-261\*, 266\*  
 275..... 261\*-263\*, 264\*.  
 Oriel Coll. 8..... 64\*  
 Paris, Arsenal 748..... 184\*, 185\*, 198\*, 205\*, 210\*  
 Mazarine 795..... 195\*  
 844..... 212\*  
 B.N. lat. 3089..... 213\*  
 3090..... 213\*  
 3091..... 213\*  
 3427..... III 8, 152-153  
 3572..... 196\*  
 6298..... 205\*, 270\*  
 6319... 248\*, 250\*, 251\*; I 2, 124, 170;  
 I 4, 173-190; I 10, 55-56  
 6325... 119\*, 120\*, 121\*, 140\*, 141\*,  
 178\*, 184\*, 185\*, 204\*, 207\*,  
 208\*, 211\*, 213\*, 214\*, 258\*,  
 260\*, 264\*, 267\*-269\*; I 1, 85-90;  
 II 9, 240; II 19, 80-81; II 21, 200  
 6433..... 241\*  
 6443 A..... 212\*  
 6510..... 218\*  
 6569..... 184\*, 185\*, 211\*  
 6686 A..... III 8, 152-153  
 7625 A..... II 30, 130  
 11116..... III 3, 49-50  
 14717..... 205\*; I 8, 236; II 8, 96;  
 III 10, 122  
 14891..... III 8, 152-153  
 15452..... 184\*, 185\*, 208\*, 211\*, 268\*  
 15749..... II 14, 226  
 15765..... III 11, 151-156  
 15766..... III 11, 151-156  
 16080..... 204\*; II 1, 68-69  
 16082..... 204\*  
 16097..... 199\*  
 16135..... III 3, 49-50  
 16584..... 189\*, 197\*; I 4, 64-65  
 16602..... 218\*  
 17880..... II 30, 130  
 nal. 1739..... 28\*-30\*  
 Sorbonne 119..... I 8, 236  
 567..... 260\*  
 568..... 184\*, 185\*  
 Praha, Metrop. kap. M. LXXX (1437)..... 267\*  
 Roma, Bibl. Casanatense Ebr. 3156 (163)..... 41\*  
 Bibl. del Convento O.P. della Minerva s.n.... 184\*,  
 198\*, 208\*, 210\*, 268\*  
 Bibl. Naz. fondo Vitt. Eman. 828 : *uide* Anonyme  
 de Rome  
 Sankt Florian, Stiftsbibl. XI. 649... 184\*, 202\*, 204\*,  
 267\*-269\*; II 19, 80-81  
 Siena, Bibl. Com. L.III.21 : *uide* Anonyme de Sienne, *nec*  
*non* Anonymus, *Q. in III de anima*  
 Toledo, Bibl. del Cabildo 47.10 : *uide* Aristoteles, *De*  
*historiis animalium* a Guillelmo transl.  
 Toledo, Bibl. del Cabildo 47.11... 199\*, 264\*; II 9, 240  
 Toledo, Bibl. del Cabildo 47.12 : *uide* Themistius, *In de*  
*anima*; Philoponus, *Excerpta*; *nec non* 187\*; II 14, 145;  
 II 30, 129  
 Troyes, Bibl. mun. 824... 196\*; III 3, 49-50; III 8, 152-153  
 1245..... 196\*  
 Valencia, Bibl. del Cabildo 47..... 28\*-30\*  
 Vaticano, Barber. lat. 729..... 195\*  
 Chigi E.VIII.251 : *uide* Aristoteles, *De animalibus*  
 a Michaelae Scoto transl.  
 Neofiti 18..... 41\*  
 Ottob. lat. 206..... 180\*  
 Pal. Graecus 235..... 45\*  
 Regin. lat. 406..... 70\*, 136\*, 257\*  
 908..... I 1, 85-90  
 Urb. lat. 206... 178\*, 184\*, 185\*, 198\*, 202\*,  
 204\*, 205\*, 207\*, 208\*, 210\*, 218\*, 248\*, 258\*,  
 264\*, 267\*-269\*; I 8, 85-90; *uide etiam* Adam  
 de Bocfeld, *In de anima*  
 Vat. Graecus 253..... III 3, 120  
 1339 (P)... 160\*, 168\*, 169\*,  
 170\*, 208\*  
 Vat. lat. 718..... 257\*  
 722..... II 14, 243  
 1098..... II 30, 130  
 2075... 184\*, 208\*, 210\*-211\*, 268\*  
 2090..... 218\*  
 2092... *uide* Aristoteles, *De animalibus*  
 a Michaelae Scoto transl.  
 2095... *uide* Aristoteles, *Libri de anima-*  
*libus* a Guillelmo transl.  
 2112..... 198\*  
 9850... 180\*, 212\*, 227\*, 233\*, 268\*,  
 269\*; II 19, 80-81; III 7, 95-96;  
 III 11, 153 (app. crit.)  
 9851... 292\*; II 6, 72; III 8, 143-144,  
 146-147  
 Vendôme, Bibl. mun. 66..... 213\*  
 Venezia, Marc. 1826 (Z.L. 253)... 190\*, 196\*, 239\*-241\*  
 1872 (Z.L. 300)..... Appendix 271  
 1946 (Z.L. 520)... 1\*, 218\*; III 3, 49-50  
 2756 (lat. VI, 145)..... 204\*  
 2821 (lat. VI, 1)..... 248\*  
 3018 (lat. VI, 52)..... 218\*  
 3264 (lat. VI, 53)..... 218\*  
 Wien, Nationalbibl. 113..... 248\*  
 2302..... 187\*  
 2370..... III 3, 49-50  
 7219..... 70\*, 136\*  
 Wrocław, Bibl. Uniwersytecka IV.Q.52 ..... 18\*



## TABULA

### Préface

Table.....	VII
Chapitre I : Les témoins.....	1*
Chapitre II : Critique textuelle.....	49*
Chapitre III : Le texte d'Aristote.....	129*
Chapitre IV : Les sources du commentaire.....	201*
Conclusion : Le lieu, la date, l'intention.....	283*

### Sentencia libri de anima

Sigla et notae.....	2
Liber I.....	3
Liber II.....	67
Liber III.....	201

### Appendix

Opuscula : 49 De sensu respectu singularium ; 51 De natura luminis.....	261
---	-----

### Indices

Index nominum et operum.....	285
Index nominum et operum ab ipso Thoma nominatorum.....	285
Index nominum et operum in Praefatione et apparatu fontium nominatorum.....	286
Index codicum manu scriptorum in Praefatione et apparatu fontium nominatorum.....	310

SANCTI THOMAE DE AQUINO  
OPERA OMNIA  
IUSSU LEONIS XIII P.M. EDITA

1	In Aristotelis libros Peri hermeneias et Posteriorum analyticorum .....	1882	784 pp.
	Secunda editio recognita .....		<i>in praep.</i>
2	In Aristotelis libros Physicorum .....	1884	505 pp.
3	In Arist. libros De caelo, De generatione... et Meteorologicorum .....	1886	630 pp.
4-12	Summa theologiae cum Supplemento et commentariis Caietani .....	1888-1906	4.572 pp.
13-15	Summa contra Gentiles cum commentariis Ferrariensis .....	1918-1930	1.668 pp.
16	Indices in tomos IV-XV .....	1948	680 pp.
17-20	Super IV Sententiarum .....	(Super I, II et III Sent. <i>in praep.</i> )	
21	Quaestiones disputatae de potentia .....		<i>in praep.</i>
22	Quaestiones disputatae de veritate (3 vol.) .....	1970-1976	1.123 pp.
23	Quaestiones disputatae de malo .....	1982	455 pp.
24	Quaestiones disputatae de anima, de virtutibus, de spir. creat., etc. ....		<i>in praep.</i>
25	Quaestiones quodlibetales		
26	Expositio super Iob ad litteram .....	1965	490 pp.
27	Super Psalmos .....		<i>in praep.</i>
28	Expositio super Isaiam ad litteram .....	1974	378 pp.
29	Super Ieremiam et Threnos .....		<i>in praep.</i>
30	Super Matthaicum		
31	Super Ioannem .....		<i>in praep.</i>
32-35	Super Epistolas Pauli Apostoli .....		<i>in praep.</i>
36-39	Glossa continua super Evangelia (Catena aurea)		
40	Contra errores Graecorum, De rationibus fidei, De forma absolutionis, De substantiis separatis, Super Decretales .....	1967-1968	446 pp.
41	Contra impugnantes..., De perfectione..., Contra doctrinam retrahentium .....	1970	394 pp.
42	Compendium theologiae, De articulis fidei, De 108 art., De 43 art., De 36 art., De 6 art., Ad ducissam Brabantiae, De emptione, Ad Bernardum abbatem, De regno—De secreto .....	1979	529 pp.
43	De principiis naturae, De aeternitate mundi, De motu cordis, De mixtione elementorum, De operationibus occultis naturae, De iudiciis astrorum, De sortibus, De unitate intellectus, De ente et essentia—De fallaciis, De propositionibus modalibus .....	1976	457 pp.
44	De decem praeceptis, Super Credo, Super Pater, Super Ave Maria, Sermones, Principia .....		<i>in praep.</i>
45, 1	Sententia libri De anima .....	1984	615 pp.
45, 2	Sententia libri De sensu (De memoria) .....		<i>sub prelo</i>
46	Sententia libri Metaphysicae .....		<i>in praep.</i>
47	Sententia libri Ethicorum (2 vol.) .....	1969	962 pp.
48	Sententia libri Politicorum, Tabula libri Ethicorum .....	1971	416 pp.
49	Super L. De causis, Super L. Dionysii De divinis nominibus .....		<i>in praep.</i>
50	Super L. Boethii De Trinitate et De hebdomadibus .....		<i>in praep.</i>